

ÚCHYTKY: Kili úchytka ALU - nerez 08875246.19, průměr vrtání děr dle dodávaných šroubků
 VIZ SOUVISEJÍCÍ VÝKRESY č.: 002, 003, 004

Měřítko: 1:10	Navrhl:	Revize:	
	Kreslil: Kotas P. 25-03-2015		
MENDELOVA UNIVERZITA V BRNĚ	Název výrobku: TILIA	Typ výrobku: ŠATNÍ SKŘÍŇ	Promítání:
	Obsah výkresu: ŠATNÍ SKŘÍŇ	Číslo výkresu: 001	Revize: —

A-A (1:10)

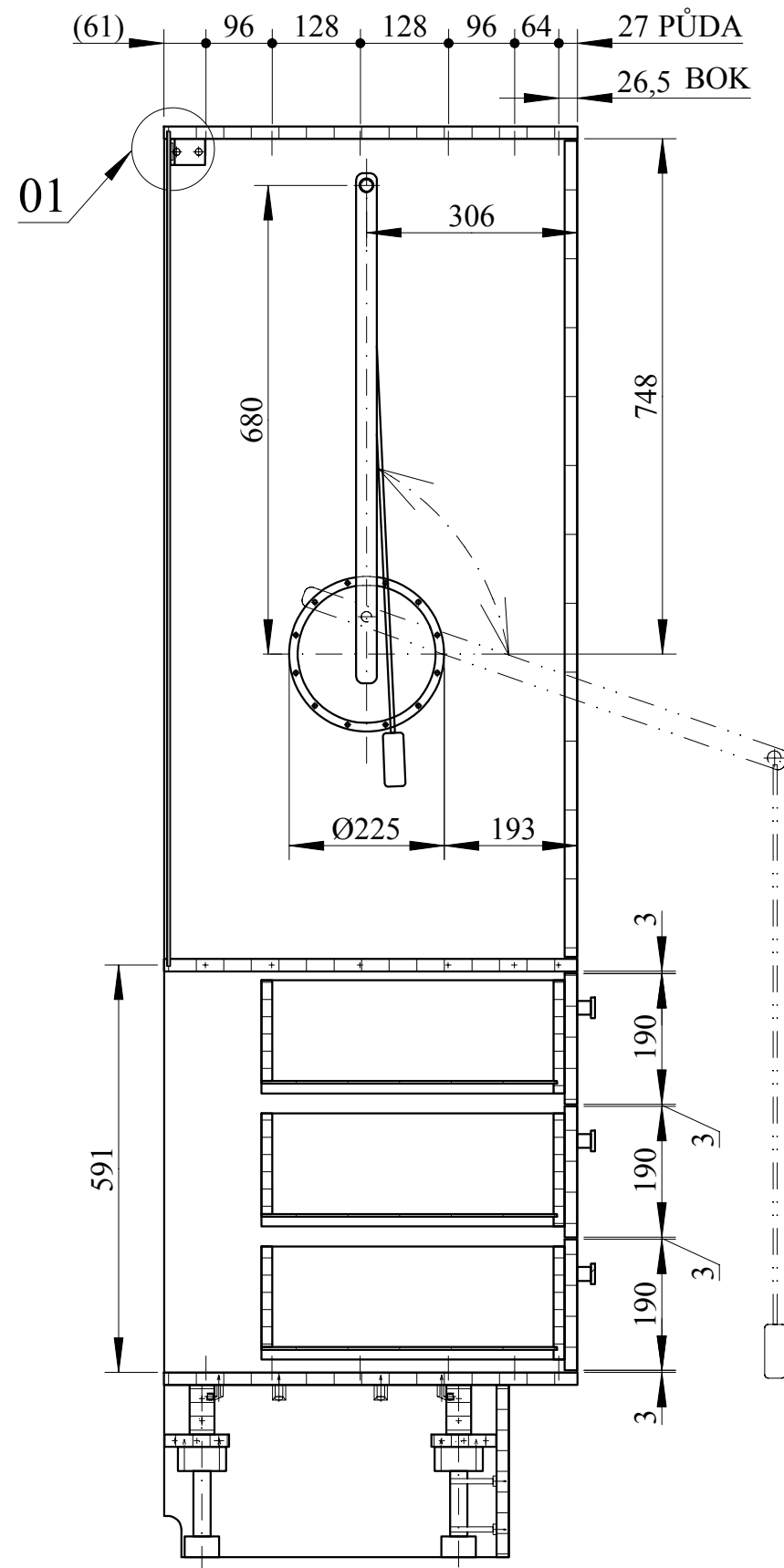

01 (1:1)

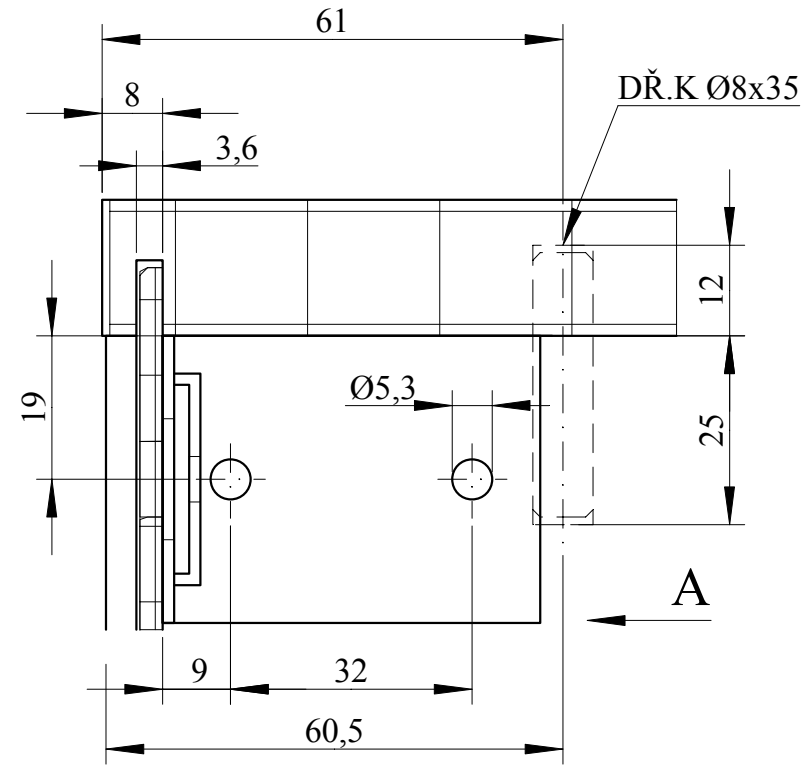

A (1:1)

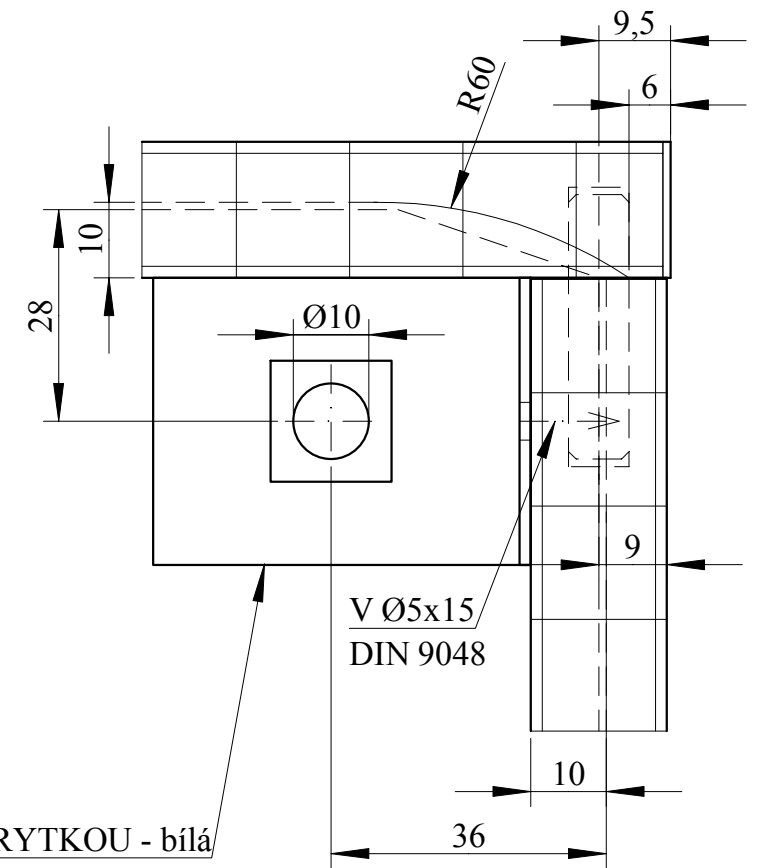

KOTEVNÍ ÚHELNÍK S KRYTKOU - bílá

VIDITELNÉ BOČNÍ PLOCHY DÍLCŮ: ABS tl. 0,5 mm, EGGER H1733 ST9
 BOČNÍ PLOCHY DVÍŘEK: ABS tl. 2 mm, EGGER H1733 ST9
 KOTEVNÍ ÚHELNÍK S KRYTKOU: Kotvení vrtem max. Ø6, délka dle použité hmoždinky
 ZÁDA: HDF 3x632x1209, jednostranně lakovaná EGGER H1733 ST9
 KORPUS SKŘÍŇE A DVÍŘKA: DTD-L 18, EGGER H1733 ST9 Bříza Mainau
 SKLOPNÁ ŠATNÍ TYČ: Hettich - Single Lift 12 pravá

Vrtání otvorů a montáž provést dle montážního návodu produktu od firmy Hettich

VIZ SOUVISEJÍCÍ VÝKRESY č.: 001, 003, 004

Měřítko: 1:10 (1:1)	Navrhl:	Revize:	
	Kreslil: Kotas P. 25-03-2015		
MENDELOVA UNIVERZITA V BRNĚ	Název výrobku: TILIA	Typ výrobku: ŠATNÍ SKŘÍŇ	Promítání:
	Obsah výkresu: KONSTRUKČNÍ PODROBNOSTI	Číslo výkresu: 002	Revize: —

A-A (1:10)

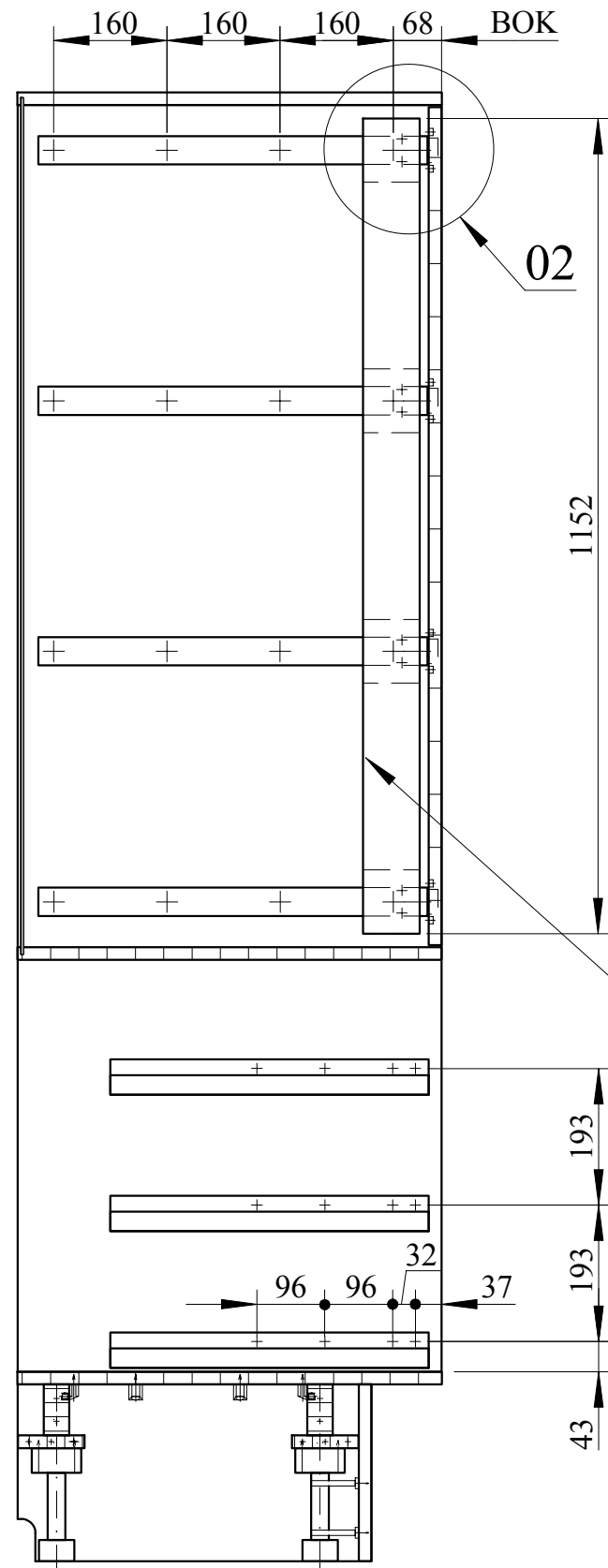

Pojízdná lišta nesoucí závěsy dvířek
DTD-L 12, Kronospan 0101 SM Bílá

02 (1:1)

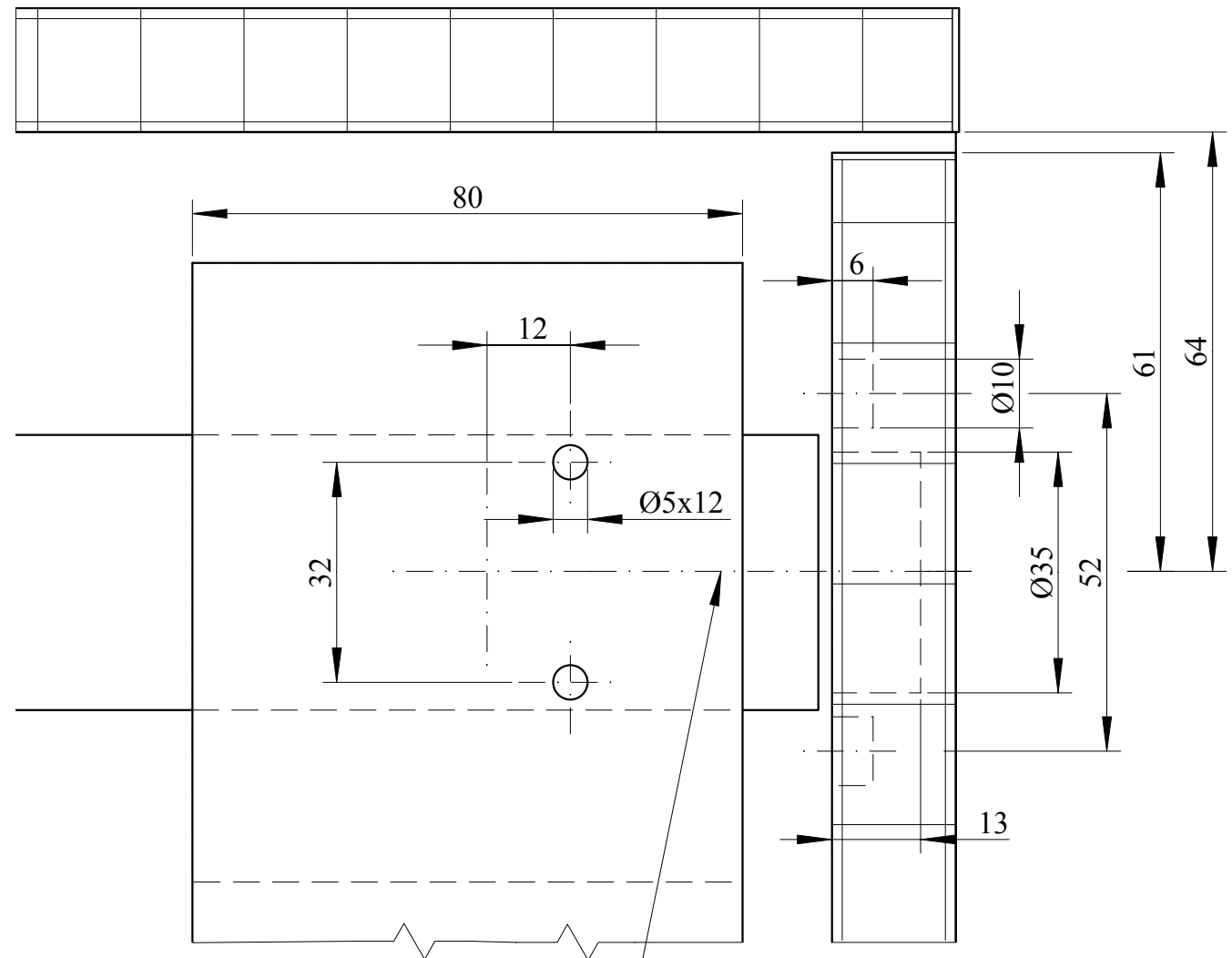

ZÁVĚS: Sensys 8639i, THS 55
MONT. PODLOŽKA: Hettich 0 079 374

03 (1:2)

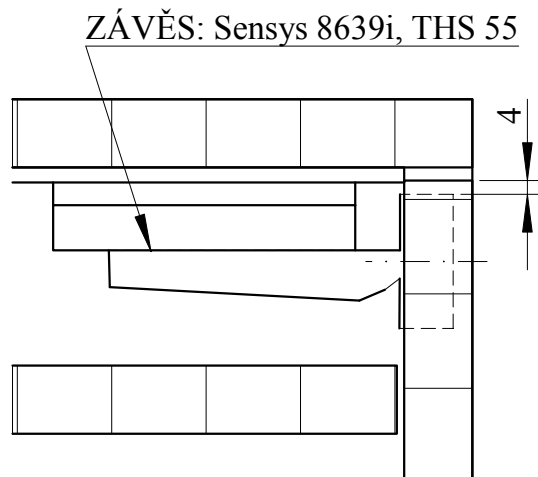

ZÁVĚS: Sensys 8639i, THS 55

ZÁVĚS: Sensys 8639i, THS pro vložená dvířka, konstrukční otvory vrtat dle vrtací šablony Hettich
MONTÁŽNÍ PODLOŽKA: Hettich 0 079 374 s předmontovanými eurošrouby
POSUV DVÍŘEK: kování Hettich KA 5740, konstrukční otvory vrtat dle šablon v katalogu Hettich
ZÁDA: HDF 3x632x1209, jednostranně lakovaná EGGER H1733 ST9
KORPUS SKŘÍŇE A DVÍŘKA: DTD-L 18, EGGER H1733 ST9 Bříza Mainau
VÝSUV ZÁSUVK: TANDEM plus - 560H, plný výsuv 450 mm
konstrukční otvory vrtat dle vrtacích šablon uvedených v katalogu Blum
VIZ SOUVISEJÍCÍ VÝKRESY č.: 001, 002, 004

Měřítko: 1:10 (1:2) (1:1)	Navrhl:	Revize:	
	Kreslil: Kotas P. 25-03-2015		
	Schválil:		
MENDELOVA UNIVERZITA V BRNĚ	Název výrobku: TILIA	Typ výrobku: ŠATNÍ SKŘÍŇ	Promítání:
	Obsah výkresu: KONSTRUKČNÍ PODROBNOSTI	Číslo výkresu: 003	Revize:

Sokl (1:5)

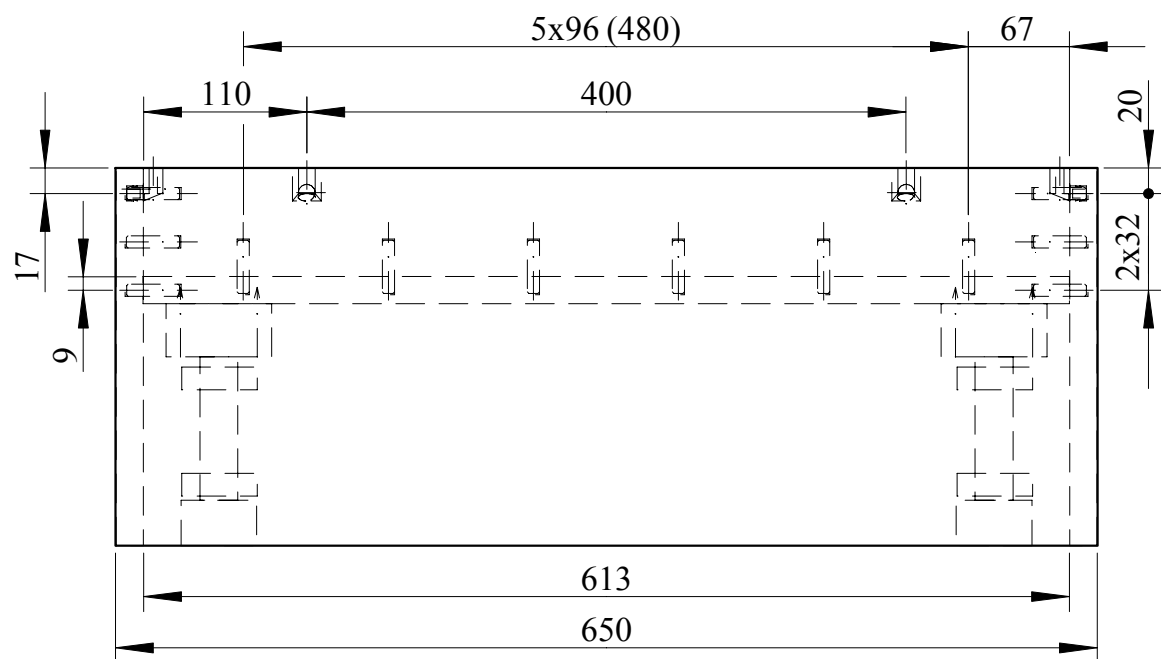

Sokl (1:5)

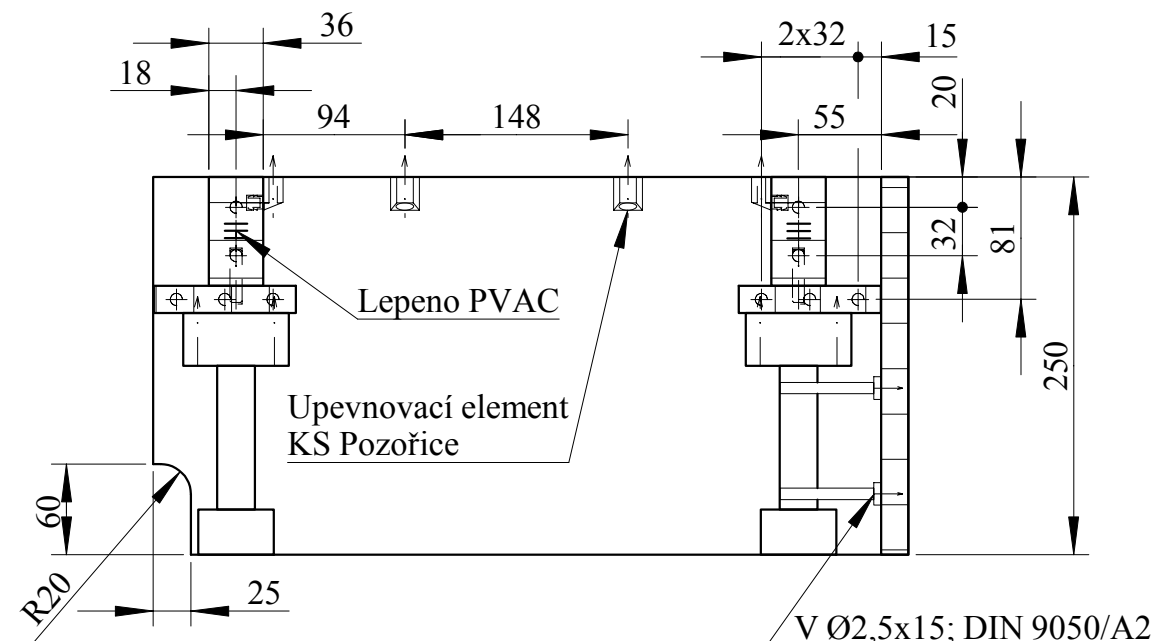

Zásuvka (1:5)

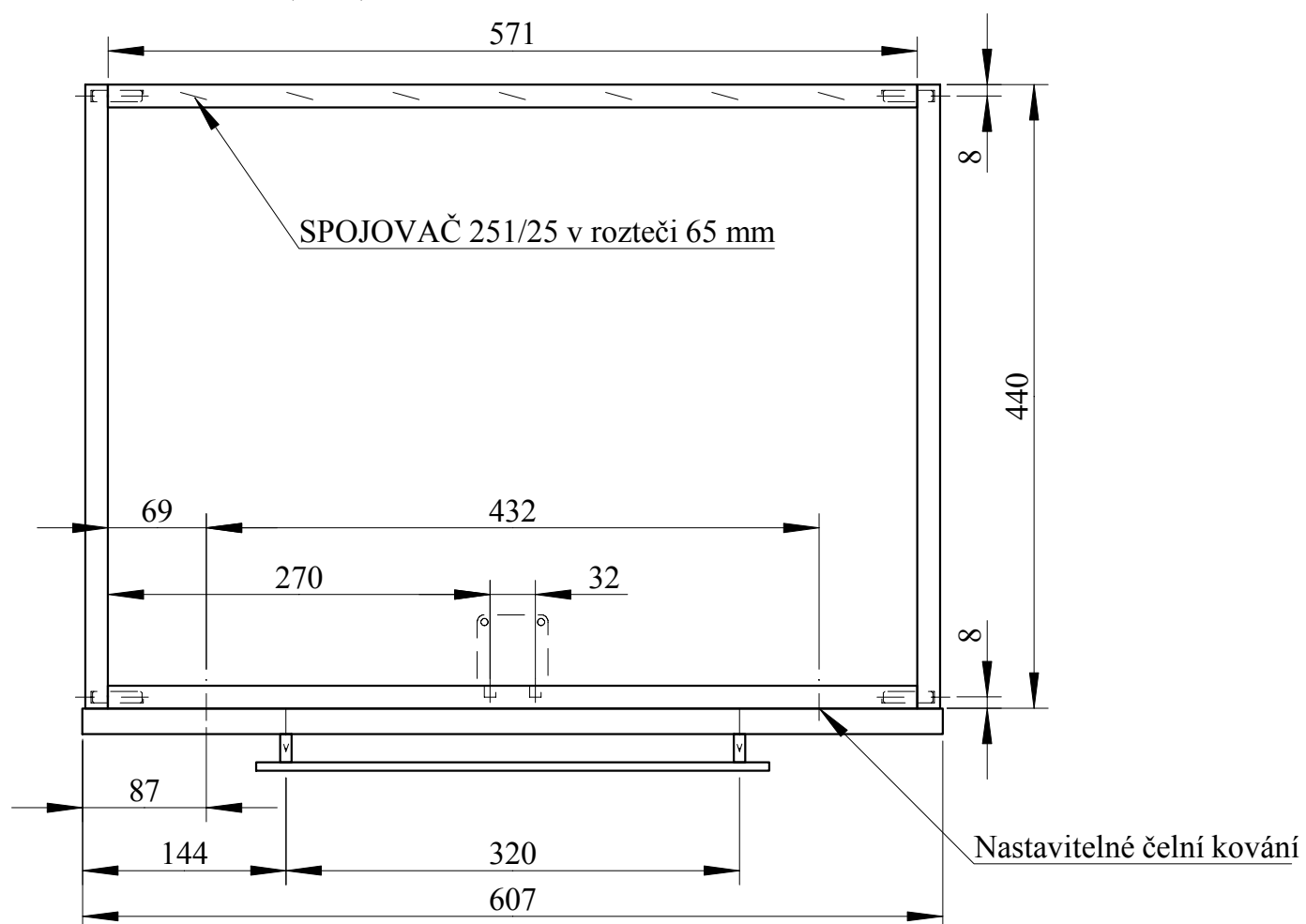

Zásuvka (1:5)

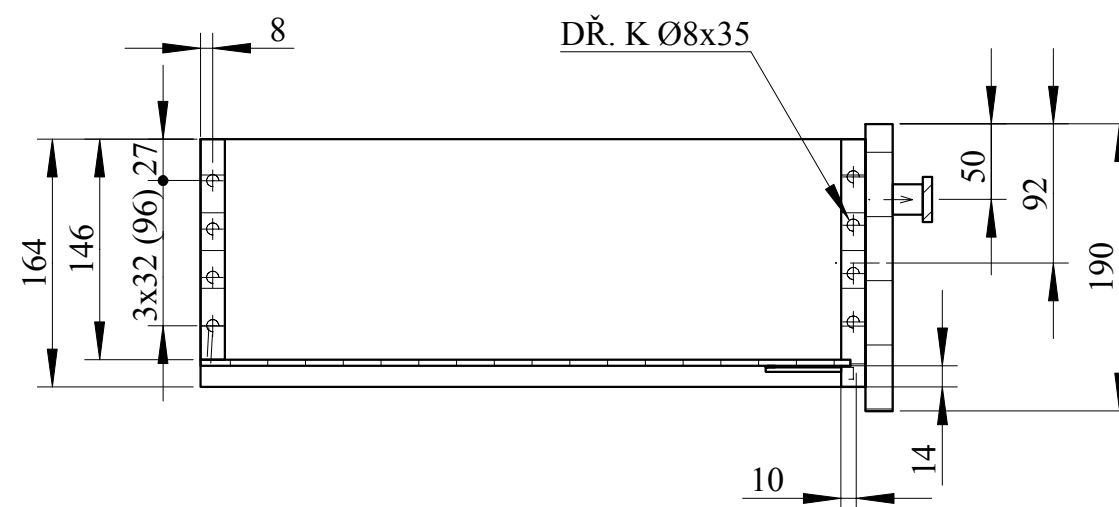

REKTIFIKAČNÍ NOHA: Strong big 150 šroubovací s příchytka soklové lišty, šroubovací
 PODPĚRA DNA: Blum Z.96.10E1 - Průměr otvorů vrtat dle velikosti kování
 NASTAVITELNÉ ČELNÍ KOVÁNÍ: Blum č.a. 295.100 - Průměr otvorů vrtat dle velikosti kování
 SOKL: DTD-L 18, EGGER H1733 ST9 Bříza Mainau
 VÝSUV ZÁSUVK: TANDEM plus - 560H, plný výsuv 450 mm
 konstrukční otvory vrtat dle vrtacích šablon uvedených v katalogu Blum

VIZ SOUVISEJÍCÍ VÝKRESY č.: 001, 002, 003

Měřítko: 1:5	Navrhl:	Revize:	
	Kreslil: Kotas P. 25-03-2015		
	Schválil:		
MENDELOVA UNIVERZITA V BRNĚ	Název výrobku: TILIA	Typ výrobku: ŠATNÍ SKŘÍŇ	Promítání:
	Obsah výkresu: SOKL, ZÁSUVKA	Číslo výkresu: 004	Revize: _____

Pozn: ZÁSUVKA: boky - DTD-L 16, Kronospan 0101 SM Bílá
 pohledové čílko - DTD-L 18, EGGER H1733 ST9 Bříza Mainau
 ÚCHYTKA: Kili úchytka ALU - nerez 08875246.19, průměr vrtání děr dle dodávaných šroubků
 DNO ZÁSUVK: HDF 3x435x580, jednostranně lakovaná Kronospan 0101 PE Bílá

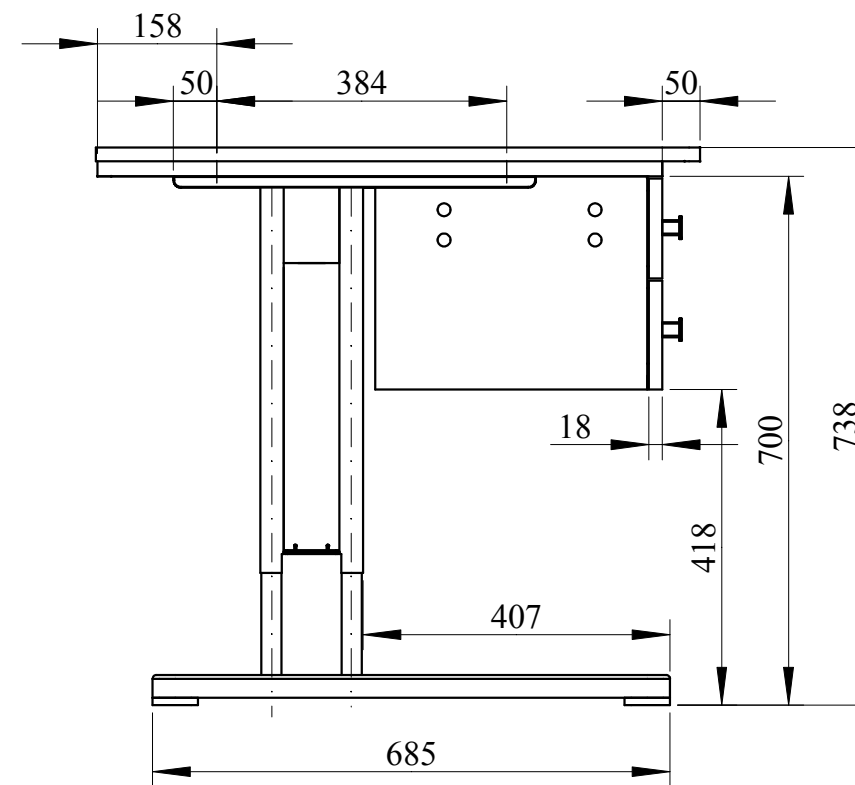
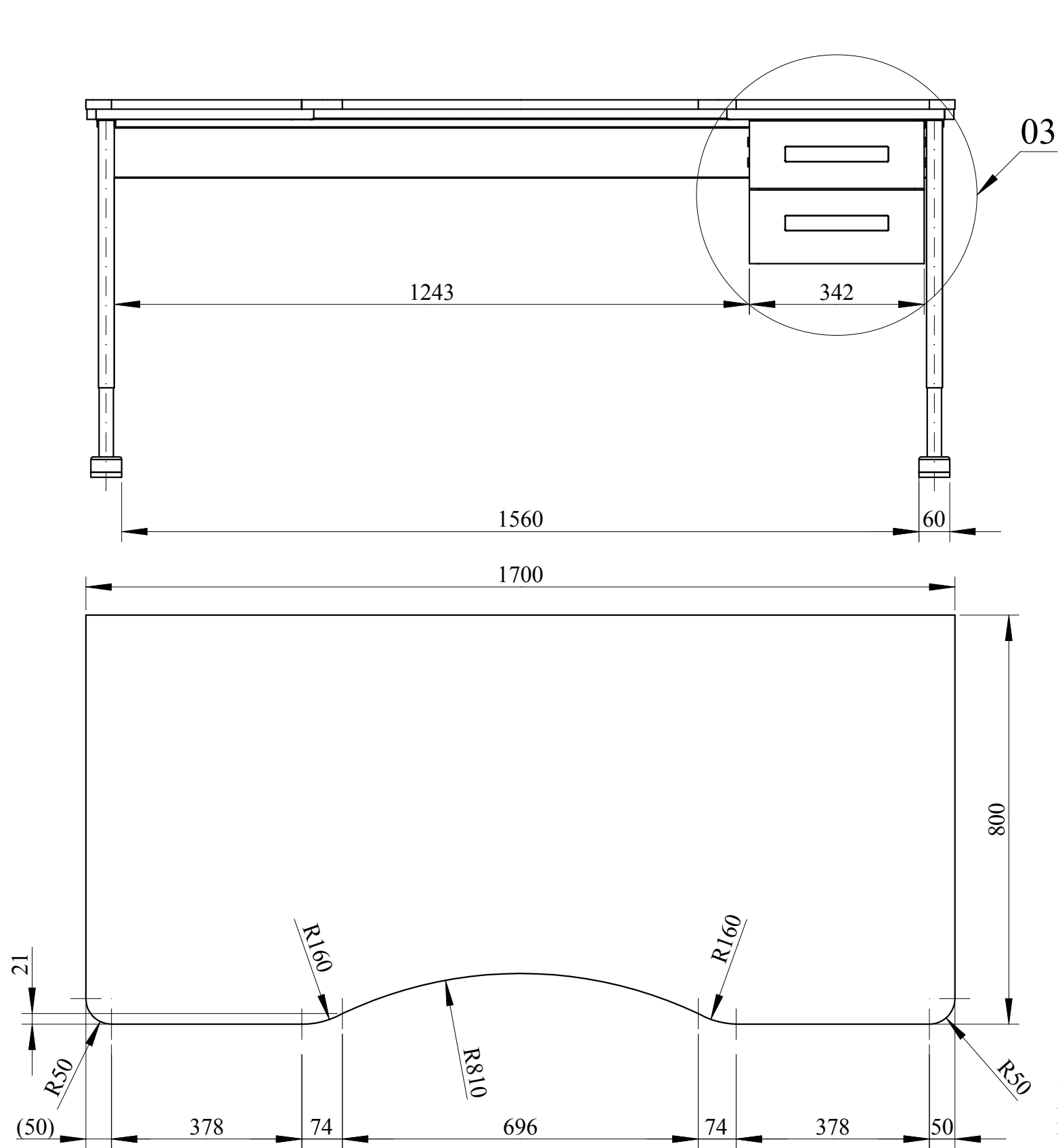

STOLOVÁ DESKA: DTD-L 18, EGGER H1733 ST9 Bříza Mainau
 BOČNÍ PLOCHY DESKY: ABS tl. 2 mm, EGGER H1733 ST9
 PODNOŽ: Hettich Change Basic - noha C s výškovým seřízením + traverza 1060-1860 mm
 VIZ SOUVISEJÍCÍ VÝKRESY č.: 002, 003, 004, 005, 006

Měřítko: 1:10	Navrhl:	Revize:	Promítání:
	Kreslil: Kotas P. 25-03-2015		
MENDELOVA UNIVERZITA V BRNĚ	Název výrobku: RIZZO	Typ výrobku: PRACOVNÍ STŮL	Číslo výkresu: 001
	Obsah výkresu: PRACOVNÍ STŮL - VÝŠKOVĚ NASTAVITELNÝ	Revize: —	

(1:5)

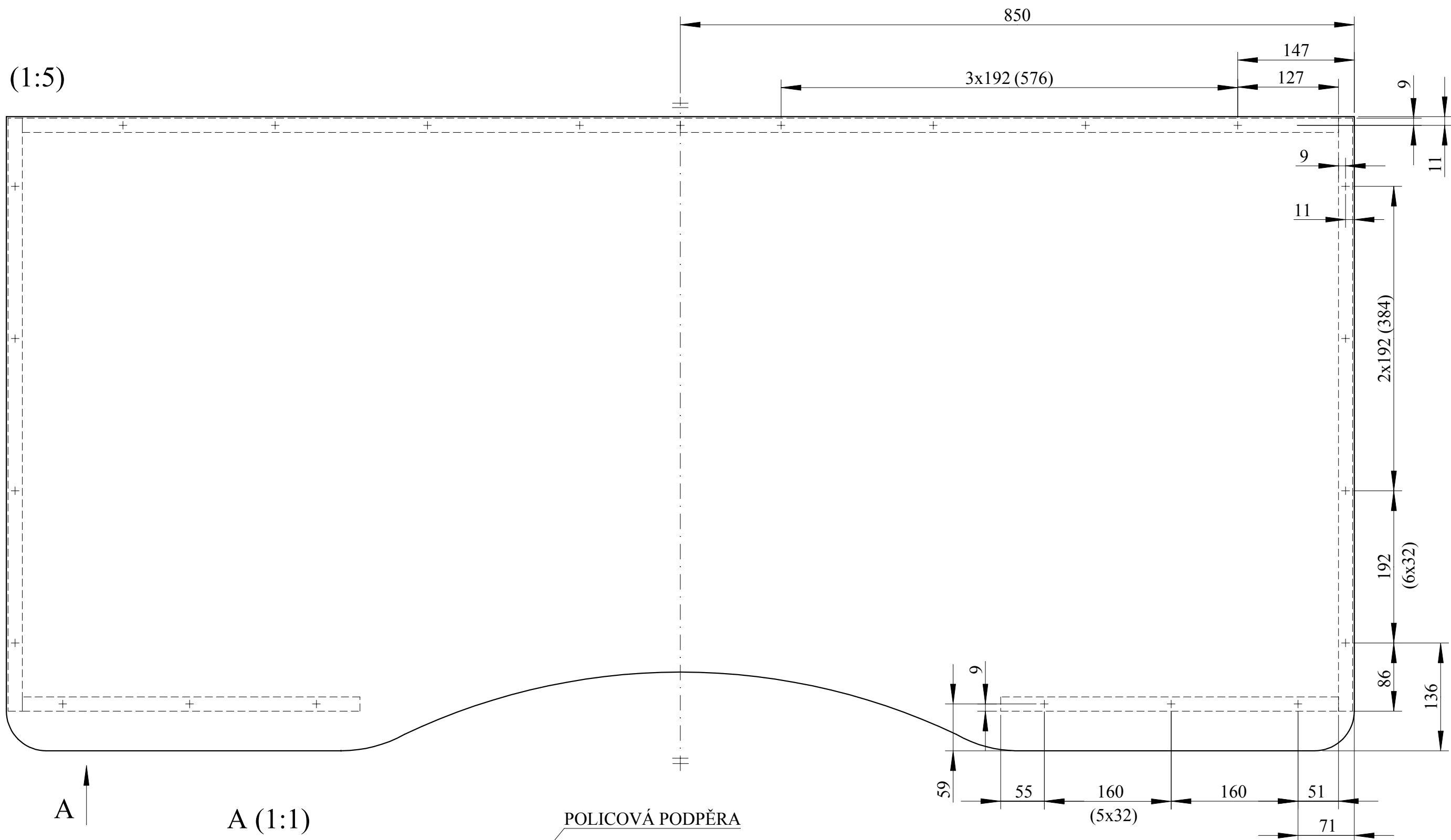

A ↑

A (1:1)

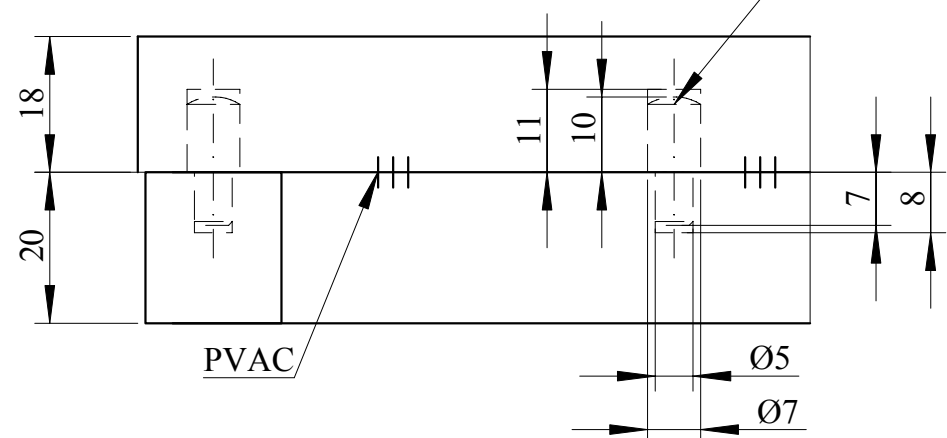

POLICOVÁ PODPĚRA

PVAC

DESKA STOLU A LEMY: DTD-L 18, EGGER H1733 ST9
 BOČNÍ PLOCHY: ABS tl. 2 mm, EGGER H1733 ST9
 VIZ SOUVISEJÍCÍ VÝKRESY č.: 001, 003, 004, 005, 006

Měřítko: 1:5 (1:1)	Navrhl:	Revize:	
	Kreslil: Kotas P. 25-03-2015		
MENDELOVA UNIVERZITA V BRNĚ	Název výrobku: RIZZO	Typ výrobku: PRACOVNÍ STŮL	Promítání:
	Obsah výkresu: ROZMÍSTĚNÍ A PŘICHYCENÍ LEMŮ K DESCE	Číslo výkresu: 002	Revize:



(1:10)

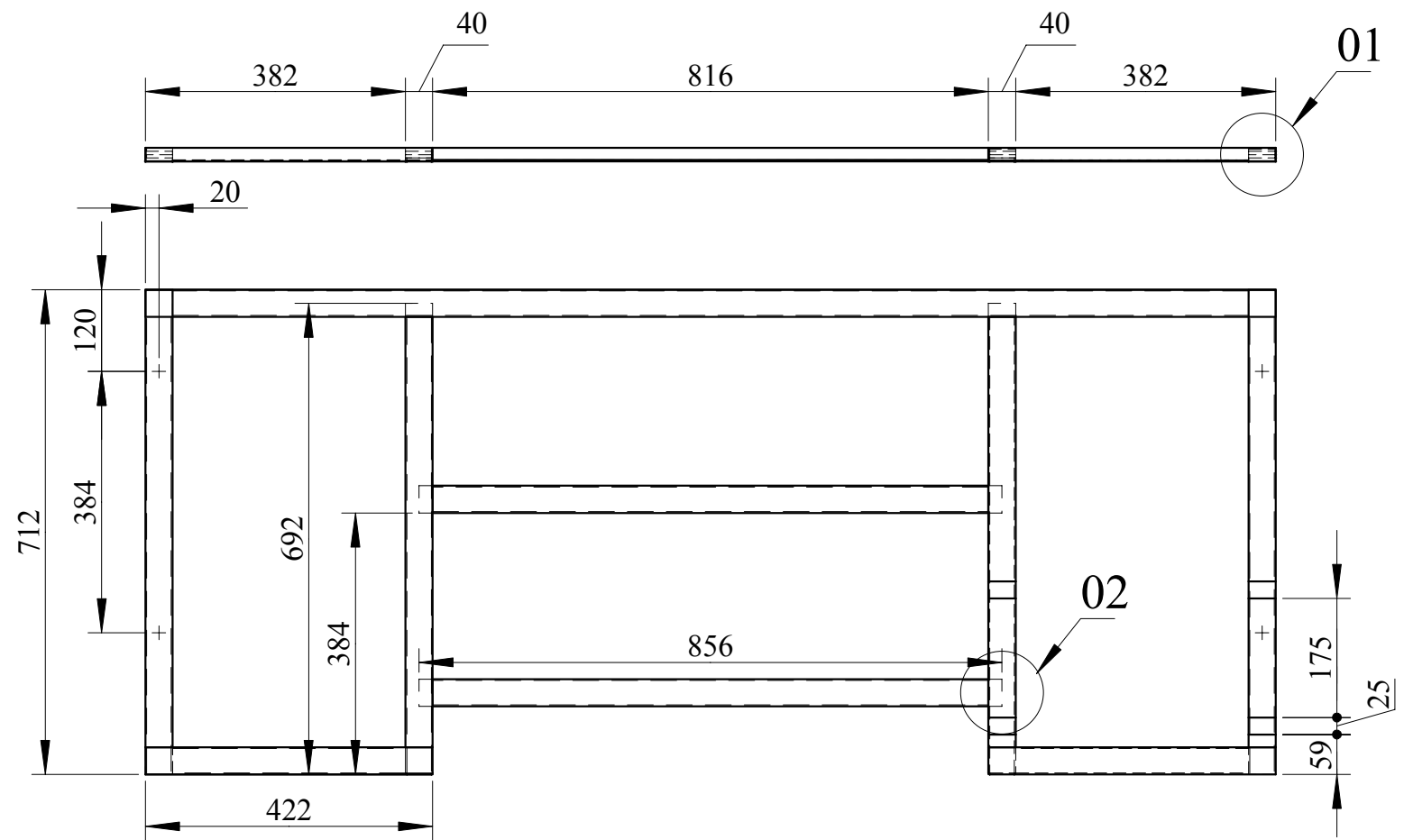

01 (1:1)

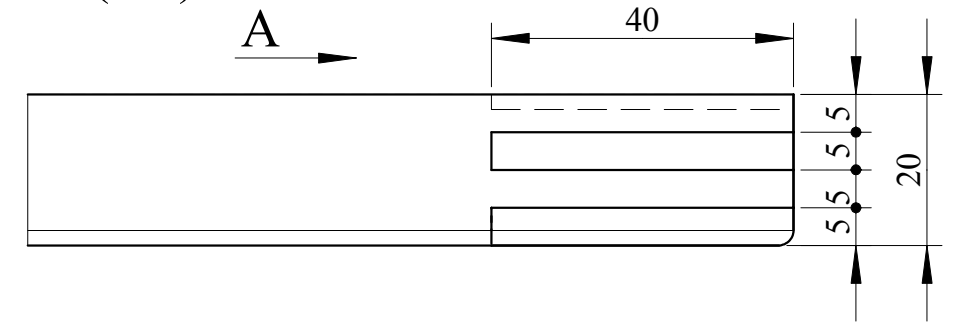

02 (1:1)

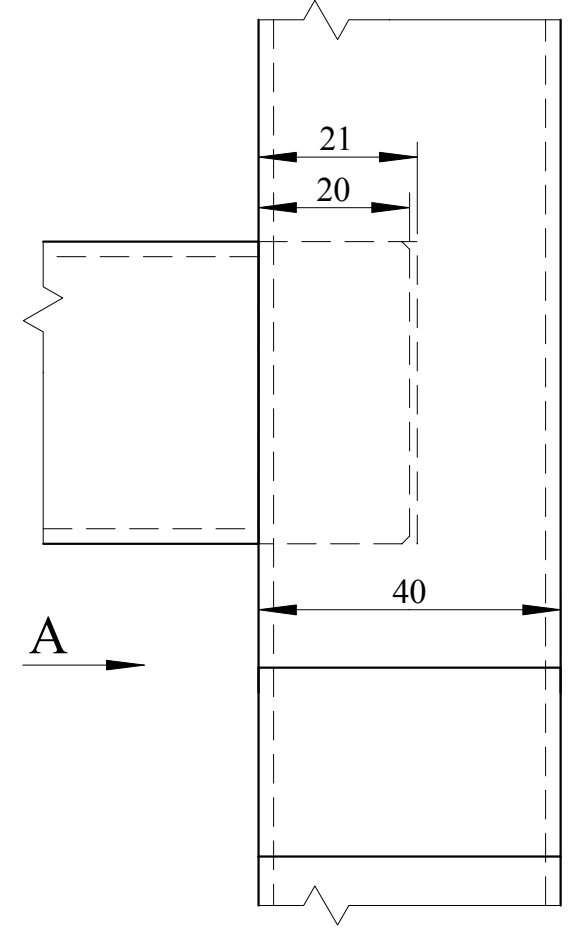

A (1:1)

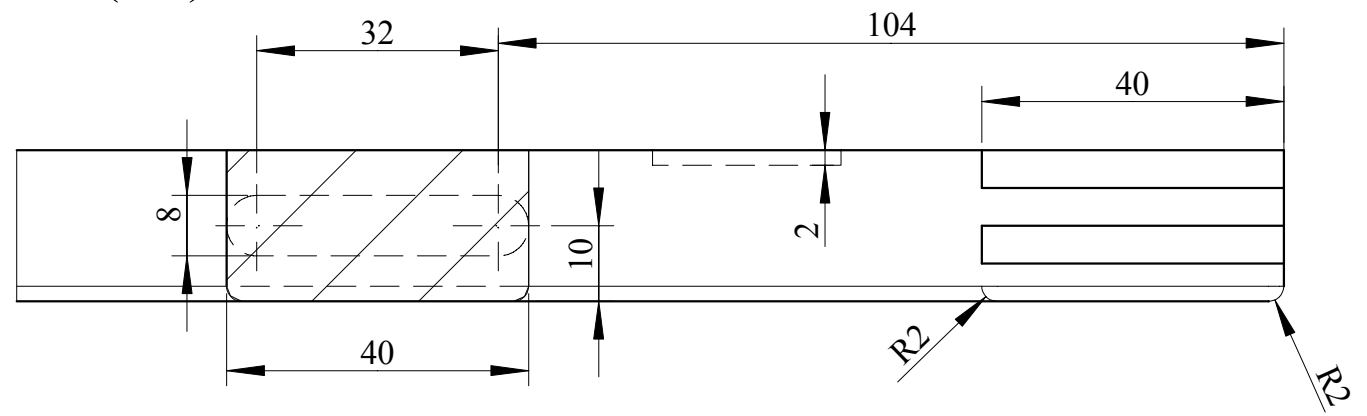

RÁM DESKY: BK, spoje lepeny PVAC, nekotované hrany zaobleny R2
 Stolová deska přichycena k rámu: V Ø3,5x30 DIN 7997/A2, předvrtat Ø2,3x25
 VIZ SOUVISEJÍCÍ VÝKRESY č.: 001, 002, 004, 005, 006

Měřítko: 1:1 (1:10)	Navrhl:	Revize:	
	Kreslil: Kotas P. 25-03-2015		
MENDELOVA UNIVERZITA V BRNĚ	Název výrobku: RIZZO	Typ výrobku: PRACOVNÍ STŮL	Promítání:
	Obsah výkresu: VARIANTA 1 - RÁM STOLOVÉ DESKY MASIV	Číslo výkresu: 003	Revize:

03 (1:5)

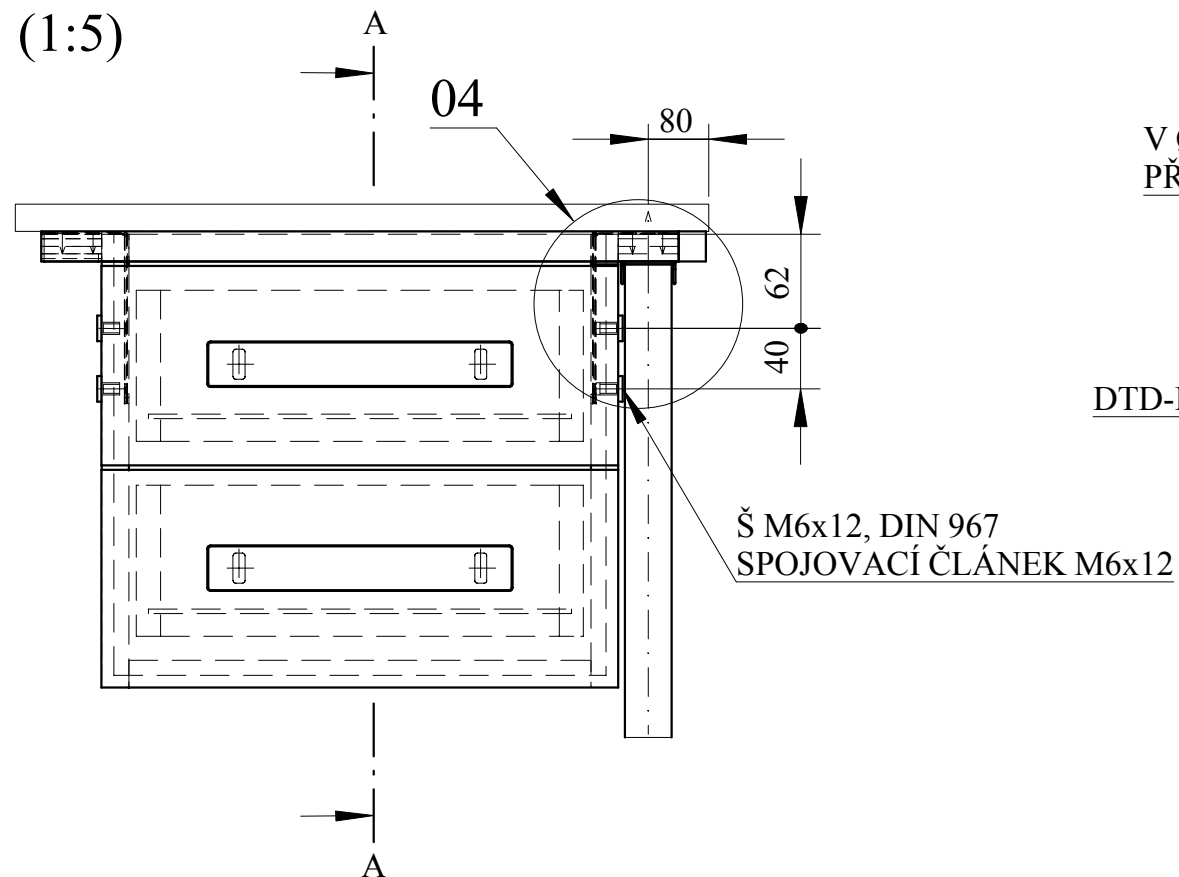

A-A (1:5)

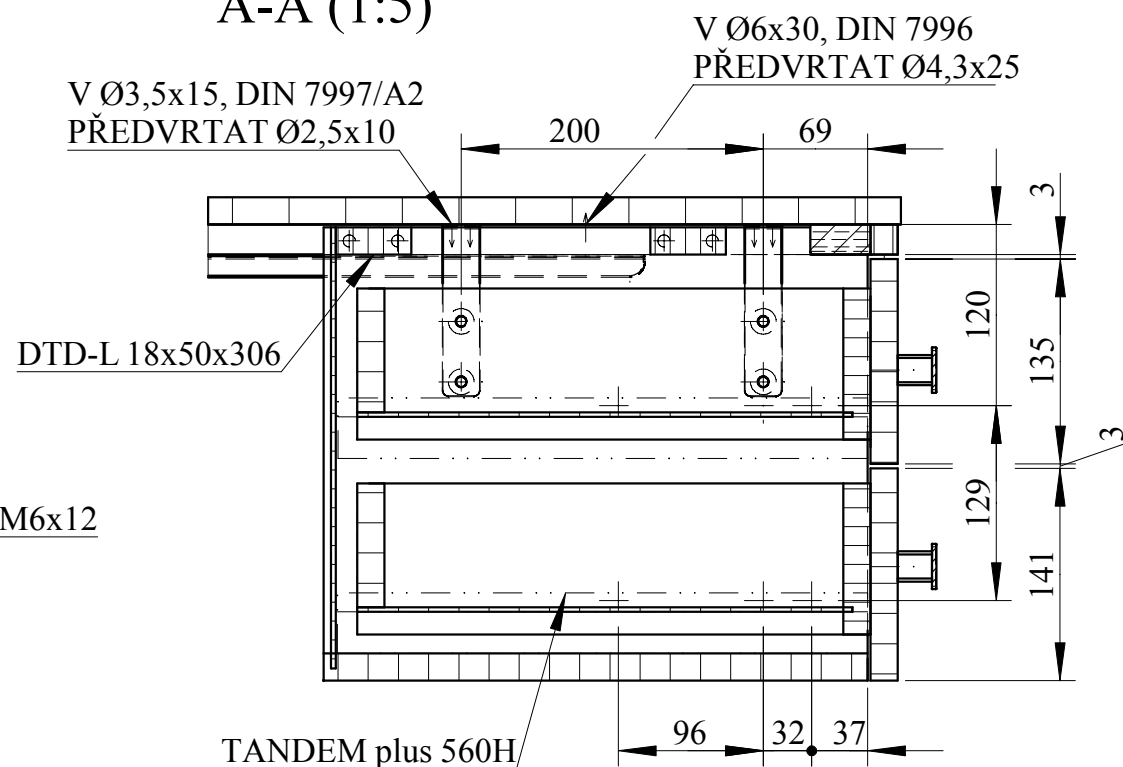

04 (1:2)

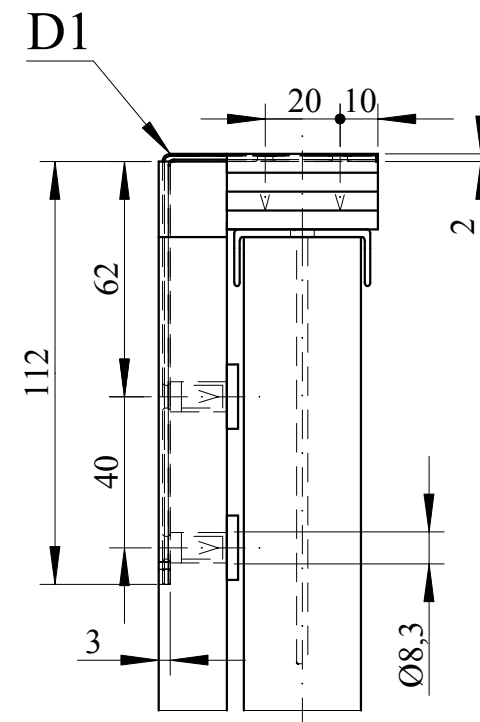

Zásuvka (1:5)

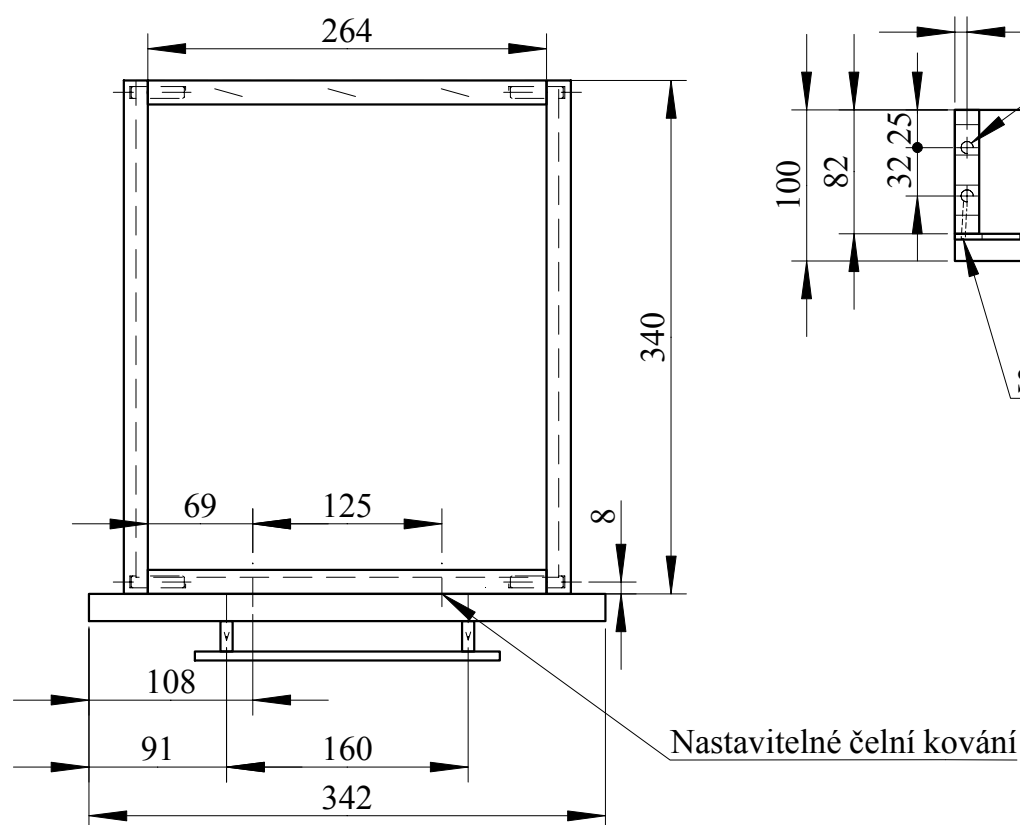

Zásuvka (1:5)

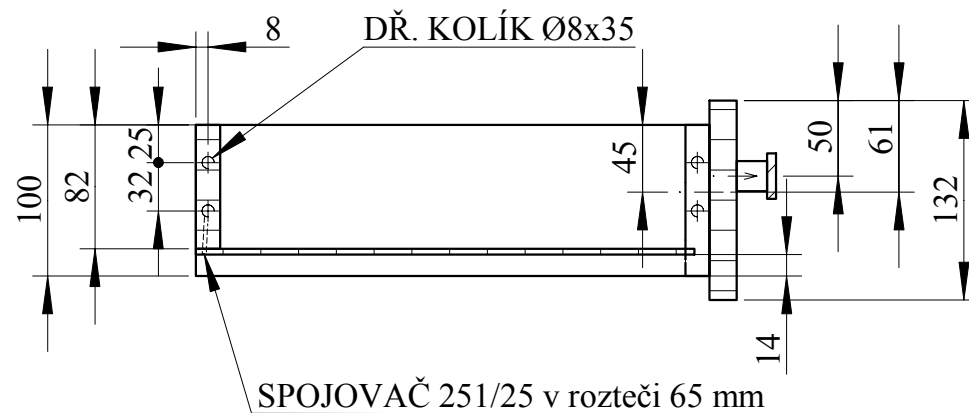

D1 (1:2)

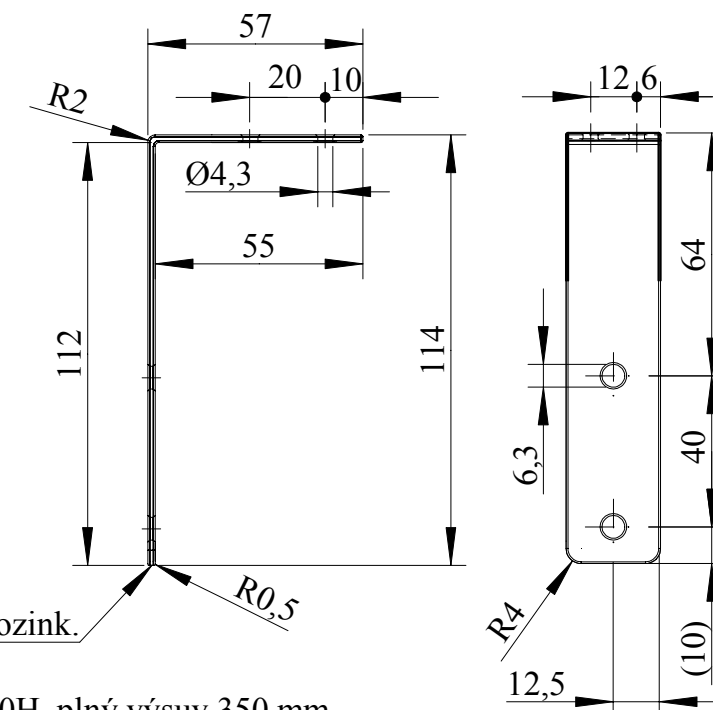

VÝSUV ZÁSUVK: TANDEM plus - 560H, plný výsuv 350 mm
konstrukční otvory vrtat dle vrtacích šablon uvedených v katalogu Blum

VIZ SOUVISEJÍCÍ VÝKRESY č.: 001, 002, 003, 005, 006

Pozn: ZÁSUVKA: boky - DTD-L 16, Kronospan 0101 SM Bílá
pohledové čílko - DTD-L 18, EGGER H1733 ST9 Bříza Mainau
ÚCHYTKA: Kili úchytka ALU - nerez 08875046.19, průměr vrtání děr dle dodávaných šroubků
DNO ZÁSUVK: HDF 3x278x330, jednostranně lakovaná Kronospan 0101 PE Bílá

Měřítko: 1:5 (1:2)	Navrhl:	Revize:	
	Kreslil: Kotas P. 25-03-2015		
MENDELOVA UNIVERZITA V BRNĚ	Název výrobku: RIZZO	Typ výrobku: PRACOVNÍ STŮL	Promítání:
	Obsah výkresu: VARIANTA 1 - KONSTRUKČNÍ PODROBNOSTI A ZÁSUVKA	Číslo výkresu: 004	Revize: —

(1:10)

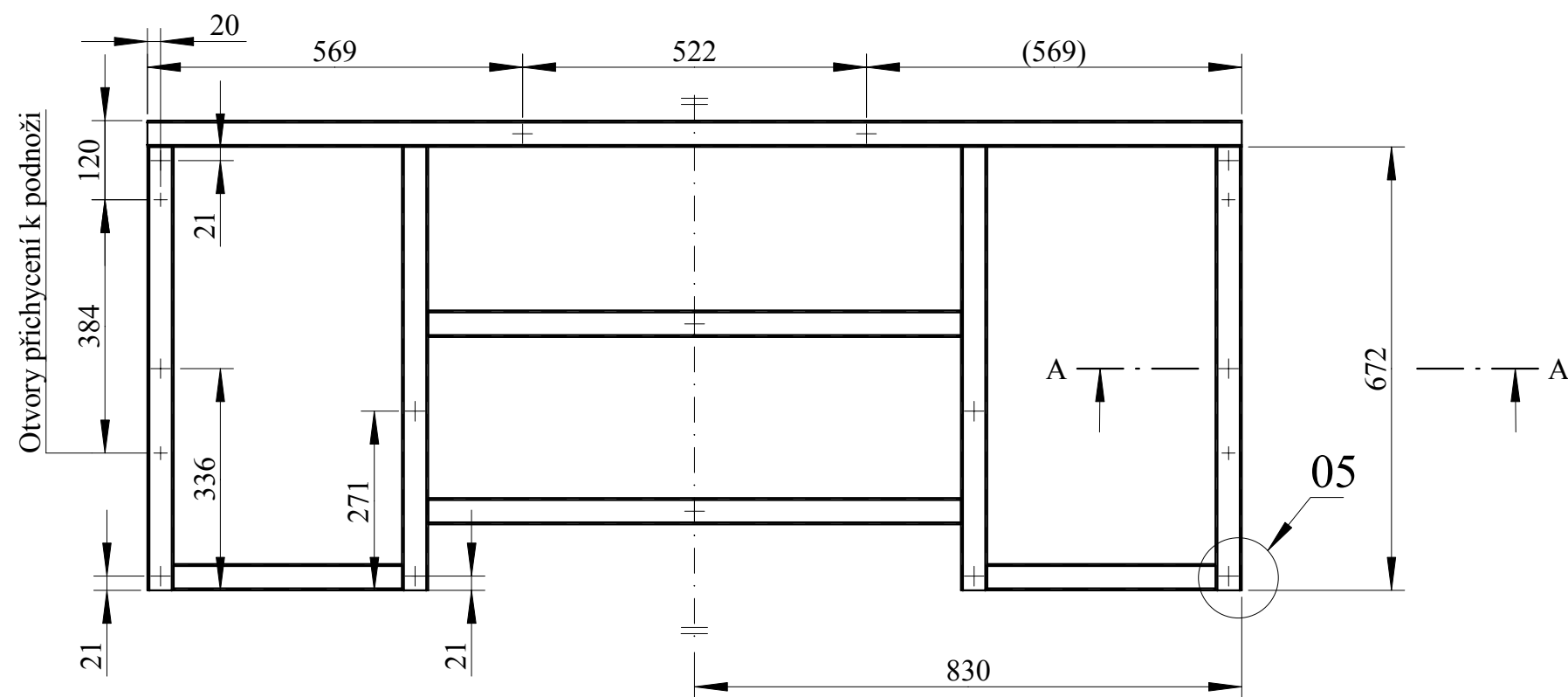
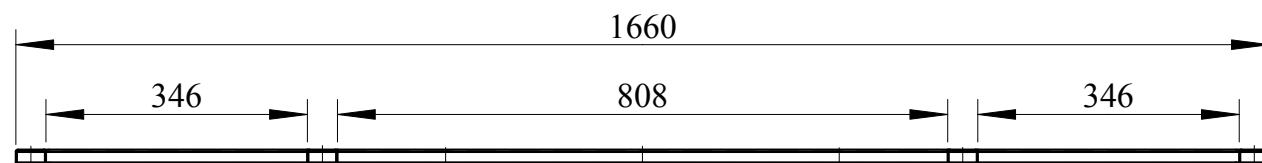

05 (1:1)

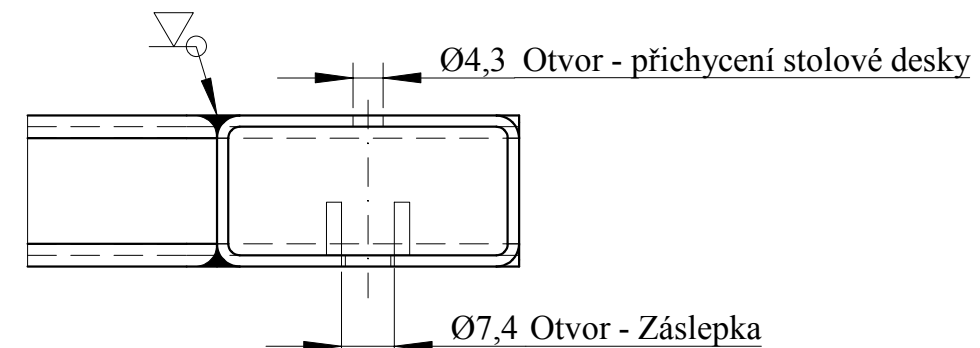

A-A (1:1)

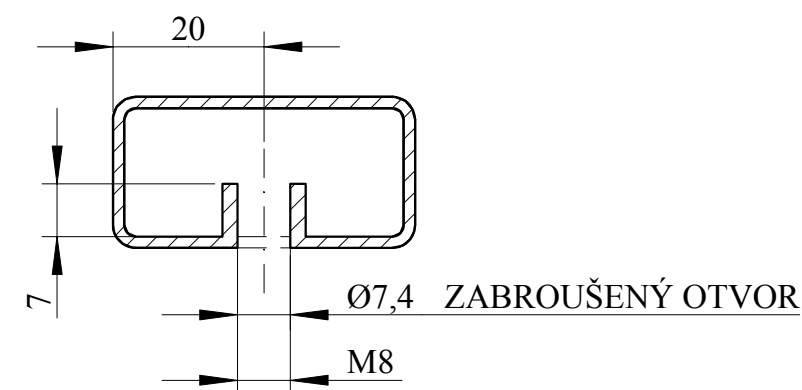

RÁM A PODNOŽ SPOJENY: Š M8x12; ISO 7380 FL

RÁM DESKY: Jákl obdélníkový 20x40 tl.1,5; ČSN EN 10 305-5, veškeré hrany strženy

Stolová deska přichycena k rámu: V Ø3,5x30 DIN 7997/A2, předvrtat Ø2,3x25;

Otvor v jáklu zadělat plastovou záslepkou Ø7 šedá

VIZ SOUVISEJÍCÍ VÝKRESY č.: 001, 002, 003, 004, 006

Měřítko: 1:1 (1:10)	Navrhl:	Revize:	
	Kreslil: Kotas P. 25-03-2015		
MENDELOVA UNIVERZITA V BRNĚ	Název výrobku: RIZZO	Typ výrobku: PRACOVNÍ STŮL	Promítání:
	Obsah výkresu: VARIANTA 2 - RÁM STOLU JÄKL	Číslo výkresu: 005	Revize: —

03 (1:5)

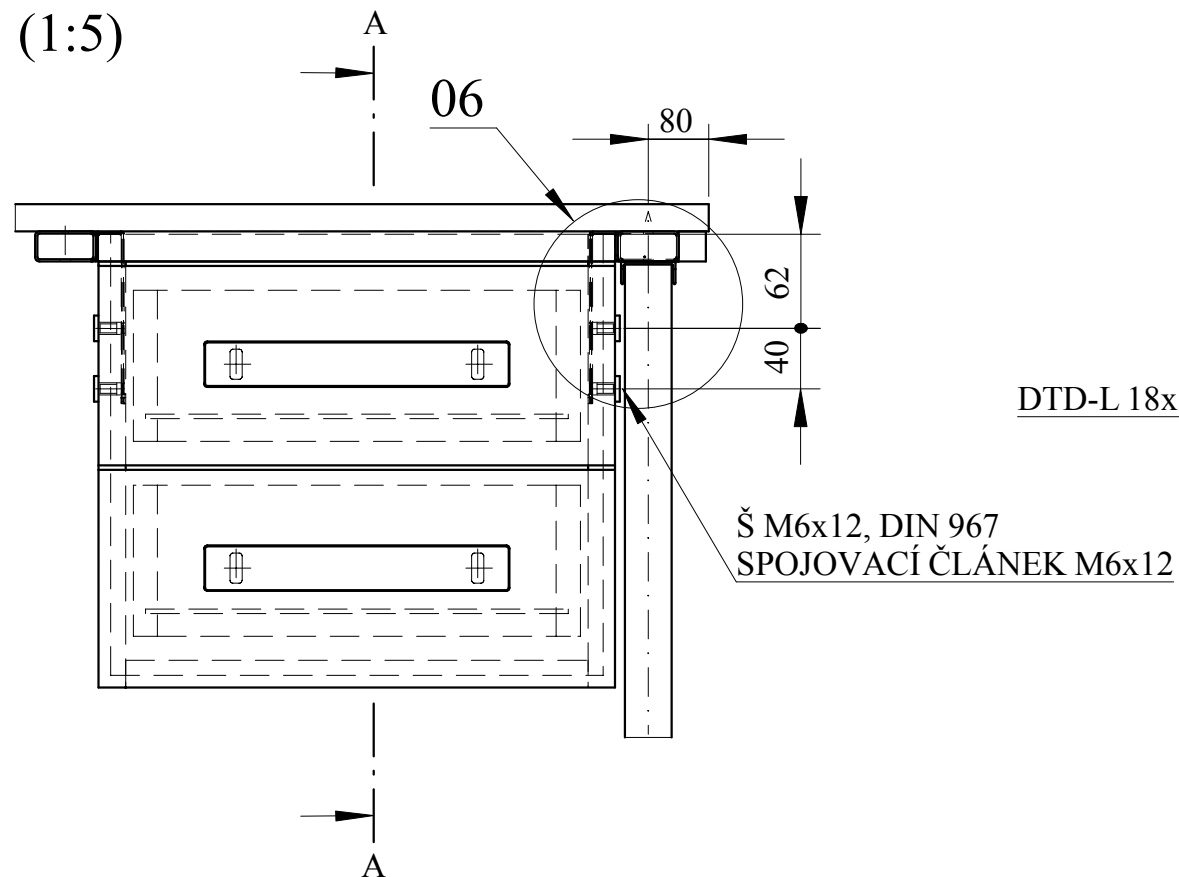

A-A (1:5)

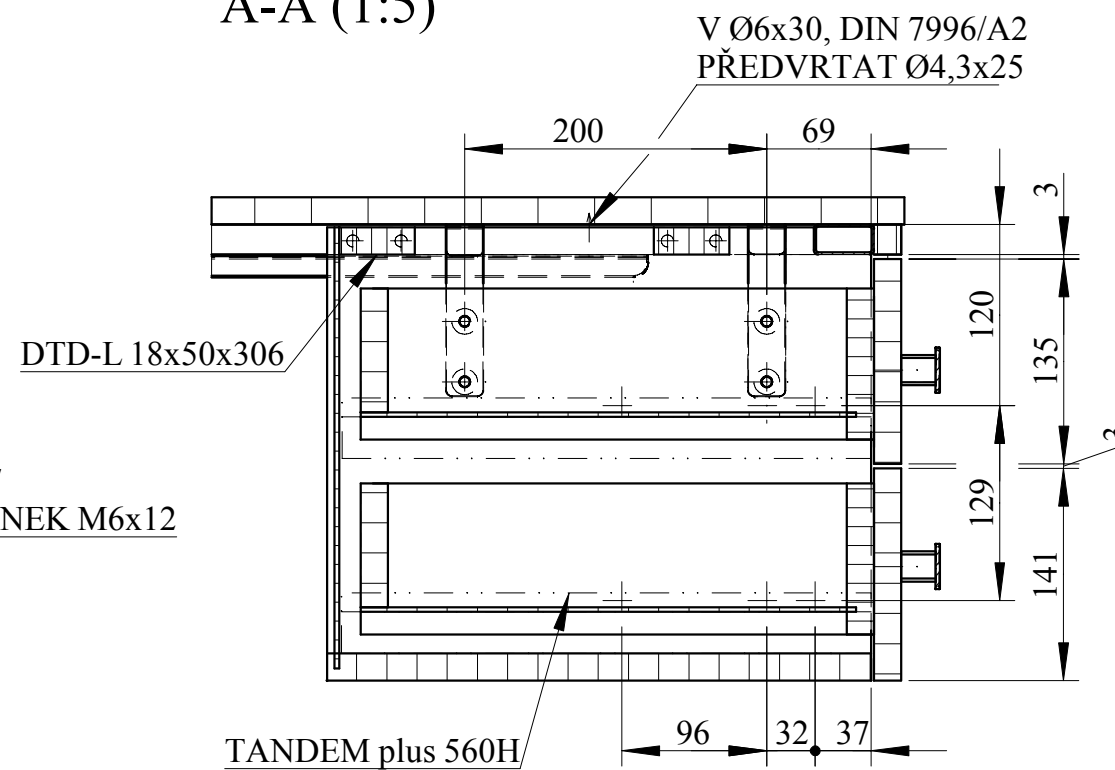

06 (1:2)

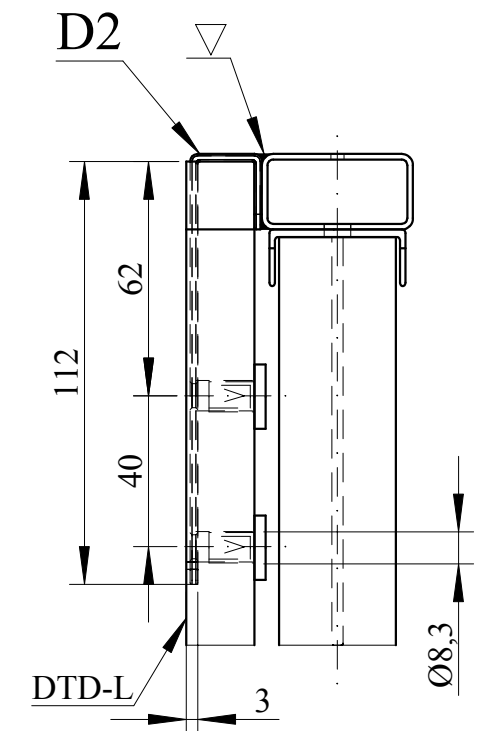

Zásuvka (1:5)

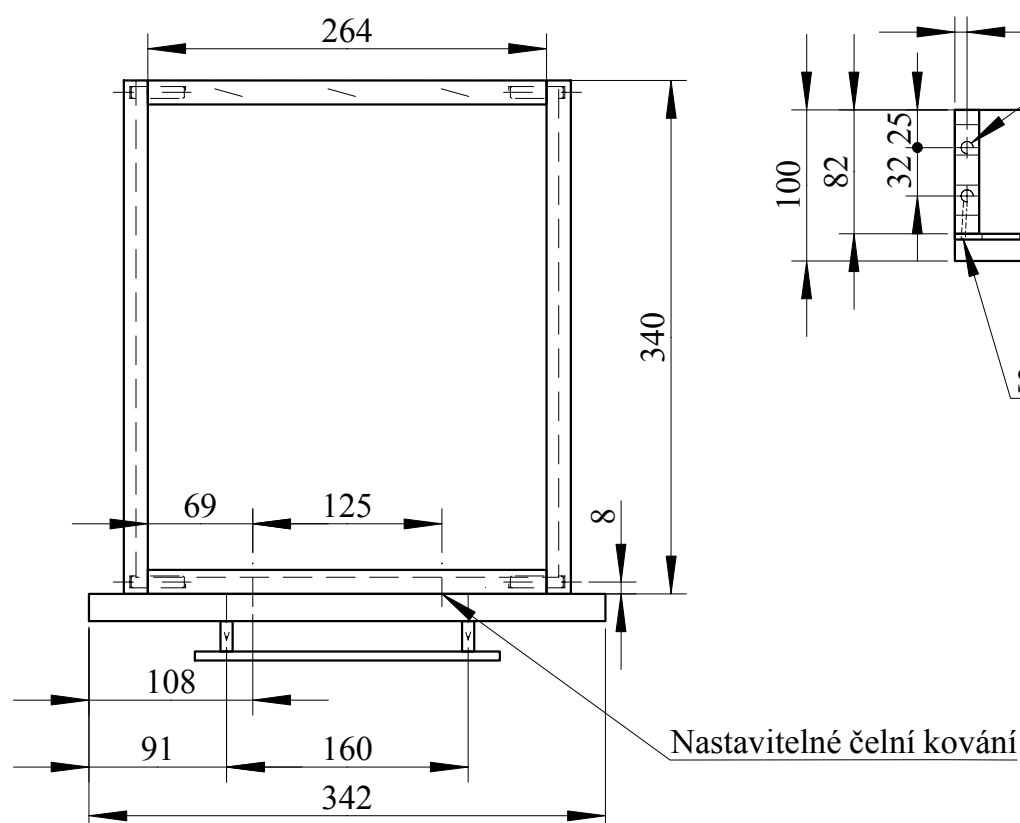

Zásuvka (1:5)

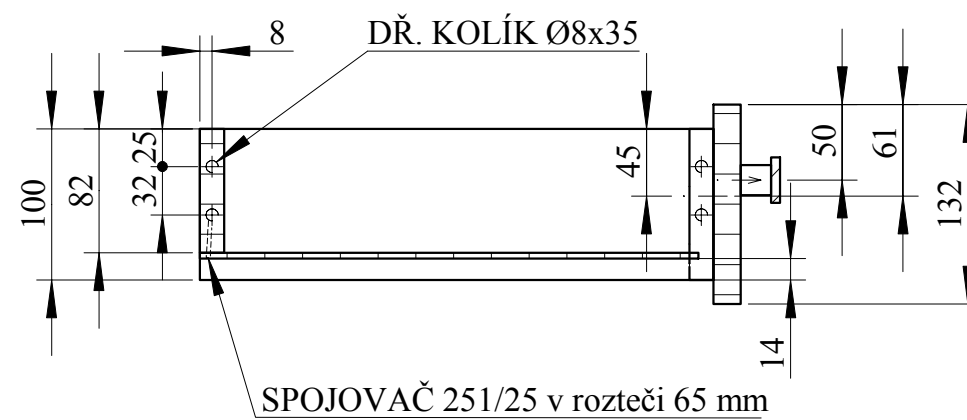

D2 (1:2)

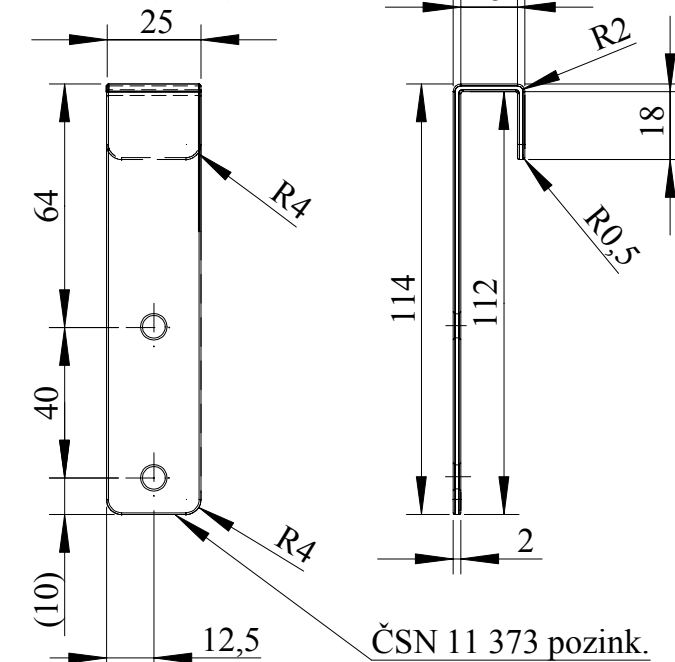

VÝSUV ZÁSUVK: TANDEM plus - 560H, plný výsuv 350 mm
konstrukční otvory vrtat dle vrtacích šablon uvedených v katalogu Blum

VIZ SOUVISEJÍCÍ VÝKRESY č.: 001, 002, 003, 004, 005

Měřítko: 1:5 (1:2)	Navrhl:	Revize:	
	Kreslil: Kotas P. 25-03-2015		
MENDELOVA UNIVERZITA V BRNĚ	Název výrobku: RIZZO	Typ výrobku: PRACOVNÍ STŮL	Promítání:
	Obsah výkresu: VARIANTA 2 - KONSTRUKČNÍ PODROBNOSTI A ZÁSUVKA	Číslo výkresu: 006	Revize: _____

Pozn: ZÁSUVKA: boky - DTD-L 16, Kronospan 0101 SM Bílá
pohledové čílko - DTD-L 18, EGGER H1733 ST9 Bříza Mainau
ÚCHYTKA: Kili úchytka ALU - nerez 08875046.19, průměr vrtání děr dle dodávaných šroubků
DNO ZÁSUVK: HDF 3x278x330, jednostranně lakovaná Kronospan 0101 PE Bílá