

Česká zemědělská univerzita v Praze
Fakulta lesnická a dřevařská
Katedra zpracování dřeva a biomateriálů



**Česká zemědělská
univerzita v Praze**

Rekonstrukce baru v industriálním stylu

Příloha II. – Výkresová dokumentace k návrhu nábytku
typovníkový list, technická podmínka, základní pohledy, řezy, detaily, kusovník

Autor: Bc. Chrystyna Fadějeva, DiS. Vedoucí
práce: doc.Ing. Miroslav Gašparík, PhD.

OBSAH

- V.D.1** Výkresová dokumentace – Barový pult
- V.D.2** Výkresová dokumentace – Zázemí baru
- V.D.3** Výkresová dokumentace – Police 01
- V.D.4** Výkresová dokumentace – Police 02
- V.D.5** Výkresová dokumentace – Čalouněná lavice
- V.D.6** Výkresová dokumentace – Stůl
- V.D.7** Výkresová dokumentace – Barový stůl
- V.D.8** Výkresová dokumentace – Konzolová police 01
- V.D.9** Výkresová dokumentace – Konzolová police 02
- V.D.10** Výkresová dokumentace – Skříňka pod umyvadlo



Č. TL.:
02/2023

TYPOVNÍKOVÝ LIST

BAROVÝ PULT



Rozměry:

Délka: 3021 mm

Výška: 1100 mm

Šířka: 970 mm

Materiál:

Horní deska: DTD-L s dekorem Dub Hamilton přírodní H3303 ST10

Obklad: DTD-L s dekorem Ocel tmavá F627 PM

Ostatní: háčky za zavěšení, kovová trnož, LED pásek, nerezová odkapnice

Kování:

Kolíky: Spojovací kolík - Ø 6 x 50 mm, spirálově rýhovaný, bukový

Lepidlo: Jednosložkové lepidlo MAMUT GLUE High Tack

Č. TL.:
02/2023

TYPOVNÍKOVÝ LIST

BAROVÝ PULT

Tato technická podmínka je platná pro výrobek „Barový pult“. Její neoddělitelnou součástí je typovníkový list, konstrukční výkresy a kusovník výrobku, kde jsou uvedeny technické požadavky na konstrukční materiály a konstrukci výrobku.

I. ZÁKLADNÍ ÚDAJE:

- a) **Název výrobku:** „Barový pult“. Ten je tvořený dvěma částmi, jedna část je rovna a druhá je do písemné L. Tyto části jsou rozděleny nosným sloupem. Nosná konstrukce baru je vyžděna z pórobetonových tvárníc. Následně na ně je přilepená laminovaná dřevotřísková deska s dekorem Ocel tmavá F627 PM tloušťky 18 mm. Horní deska je z laminované dřevotřískové desky s dekorem Dub Hamilton přírodní H3303 ST10 tloušťky 18 mm. Obě typy desek jsou opatřeny ABS hranou pro uzavření povrchu. V levé části baru je zapuštěna nerezová odkapnice pro odkapávání nápojů. Ve spodní části desky je zapuštěný LED pásek. Ze strany zákazníka jsou umístěny háčky na odkládání věcí a kovová trnož černé barvy.
- b) **Použití:** výrobek se používá pro pohostinské zařízení – bar
- c) **Výroba:** vyrobeno pro interiér baru v industriálním stylu

II. TECHNOLOGICKÉ POŽADAVKY A PARAMETRY

- a) **Funkce:** barový pult má hlavní funkci, a to oddělit prostor pro zázemí baru. Další funkcí má pohodlní sezení za ním.
- b) **Tvar a rozměry výrobku:** barový pult se skládá z jednoduchých hranatých tvarů. Rozměry jsou: šířka – 970 mm, výška 1100 mm, délka 3021 mm.
- c) **Materiál a povrchová úprava:** horní deska je z DTD-L s dekorem Dub Hamilton přírodní H3303 ST10, obklad je z DTD-L s dekorem Ocel tmavá F627 PM.
- d) **Výroba:** horní deska s obkladem jsou spojené kolíky (6x40 mm), obklad i horní deska jsou lepené k podkladu jednosložkovým lepidlem. Háčky, trnož je připevněná vruty. LED pásek je zafrézovaný do drážky pod horní deskou.
- e) **Zkoušení výrobku:** Výrobek je vyroben na zakázku (atypická výroba).
- f) **Balení a doprava:** Výrobek se vyrábí v truhlářské dílně. Barový pult bude dodáván v demontovatelném stavu. Jednotlivé díly se balí do bublinkové fólie a zajištěn lepicí páskou. Balení se vykonává tak, aby se při manipulaci, přepravě a skladování výrobek nepoškodil.



Č. TL.:
02/2023

TYPOVNÍKOVÝ LIST

BAROVÝ PULT

- g) Přebírání:** Přebírání výrobku se uskutečňuje za přítomnosti dodavatele a odběratele. Při přebírání se zkontroluje, zda výrobek obsahuje všechny součásti, včetně kování a spojovacích prostředků.
- h) Skladování:** Výrobek může být skladován ve skladu na paletě, v suchém, teplém a vzdušném prostředí, za odpovídající teploty a vlhkosti vzduchu v pracovním interiéru. Výrobek se musí chránit před vlivem přímého slunečního záření, vody, nadměrné teploty a prachu.
- i) Záruční doba:** Záruční doba je standardní dvouletá. Vztahuje se na opravu výměnu.

BAROVÝ PULT

M1:20

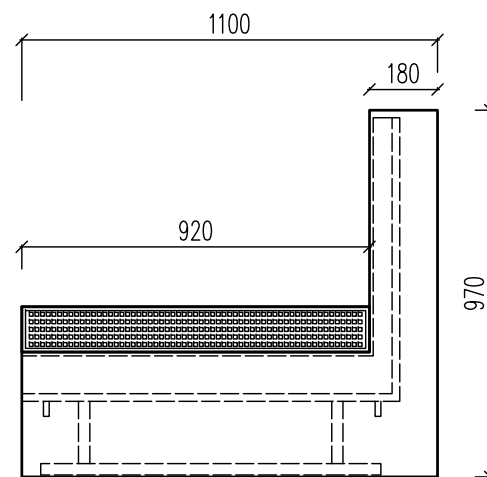
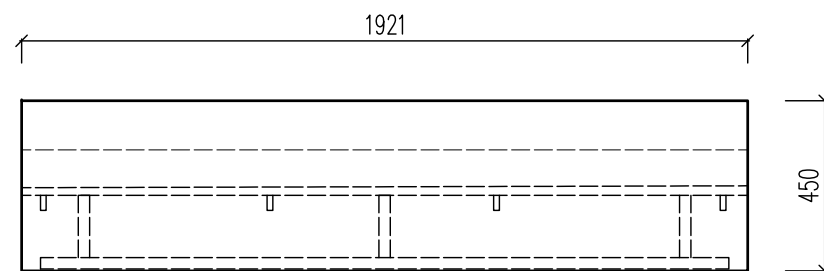
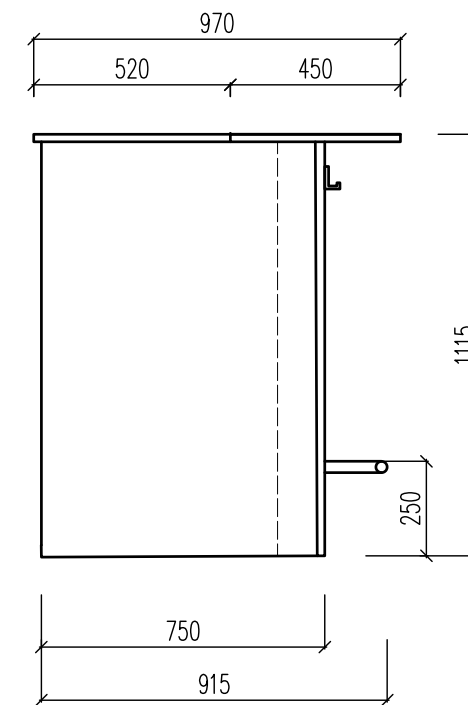
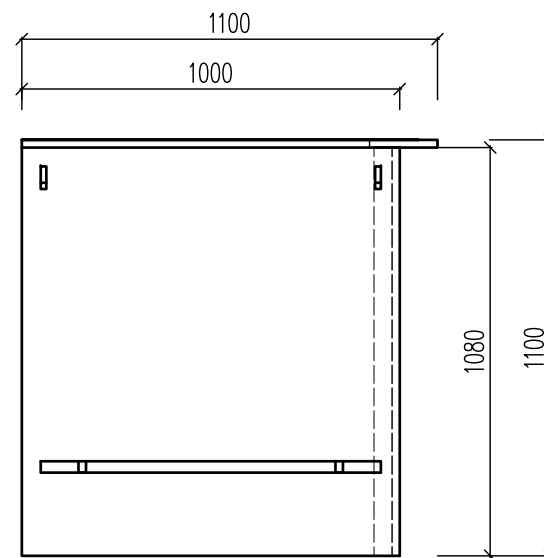
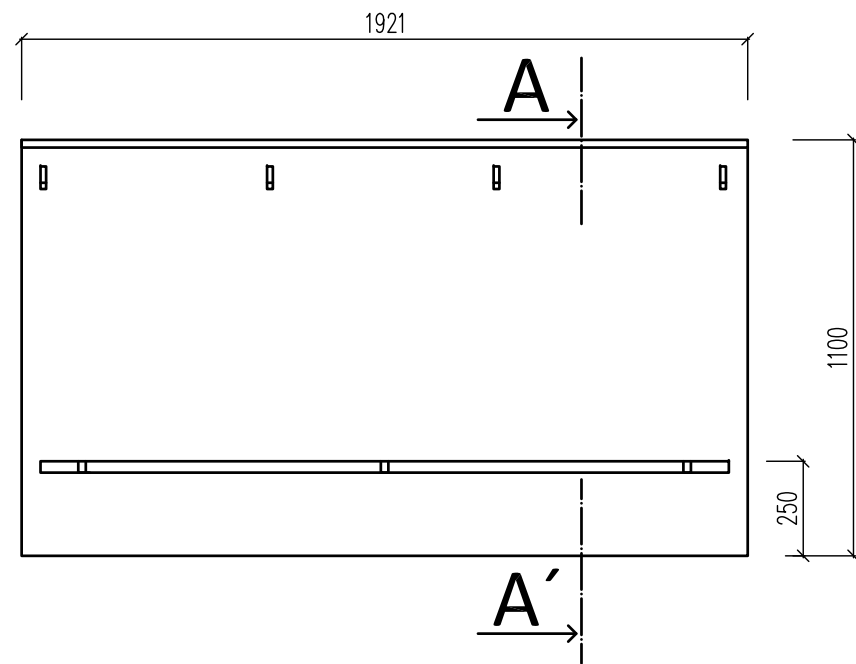

Fakulta lesnická a dřevařská

název projektu:
BAROVÝ PULT ČÍSLO VÝKRESU 1

klient:
Petr Švanda

název výkresu:
PRAVOÚHLÉ PRŮMĚTY

autor:
Chrystyna Fadějeva, DiS.

datum:
02/2023

měřítko:
1:20

ŘEZ A-A'

M1:2

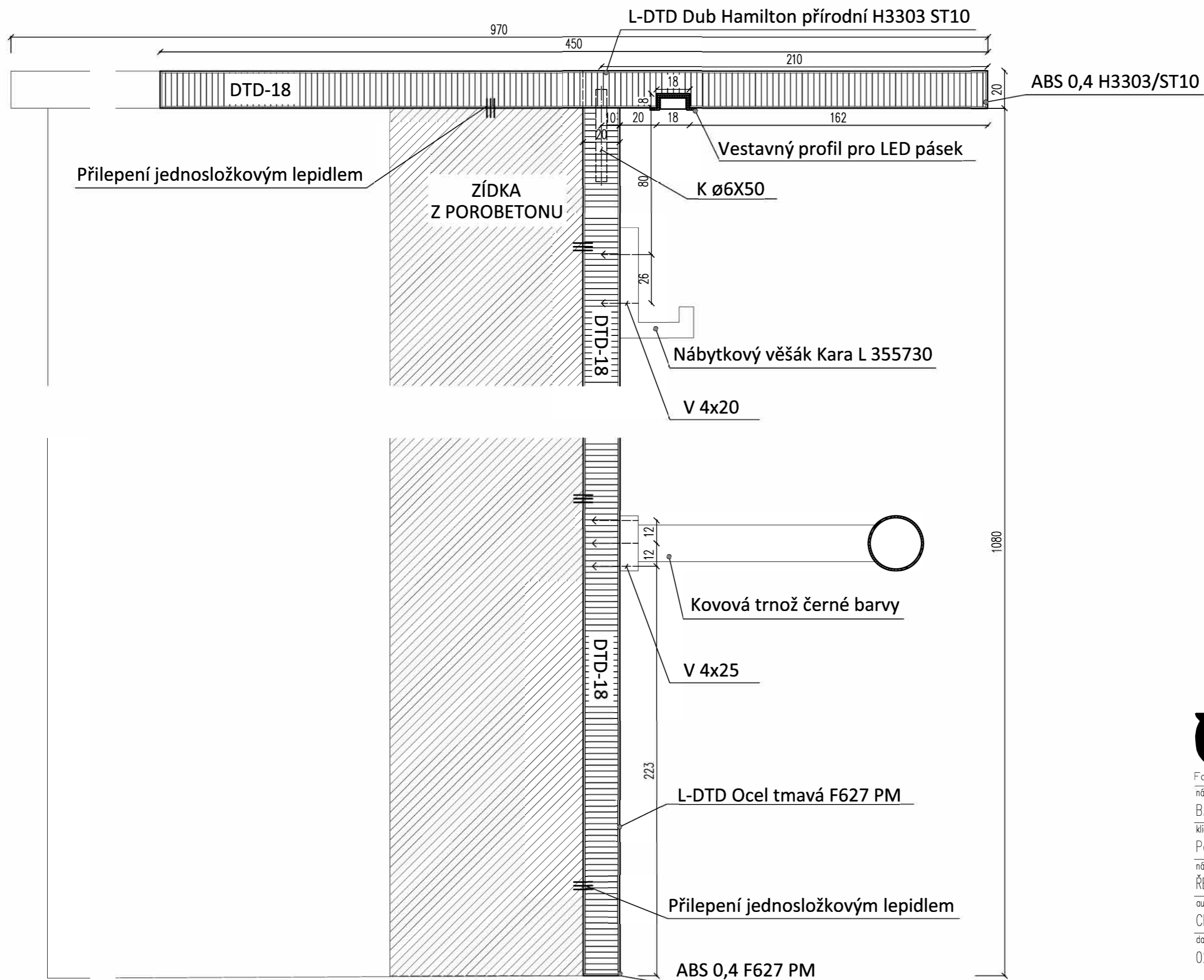



Č. TL.:
02/2023

TYPOVNÍKOVÝ LIST

ZÁZEMÍ BARU



Rozměry:

Délka: 4170 mm

Výška: 850 mm

Hloubka: 635/550 mm

Materiál:

Horní deska: DTD-L s dekorem Ocel tmavá F627 PM

Dvířka: DTD-L s dekorem Dub Hamilton přírodní H3303 ST10

Korpus: DTD – L s dekorem W980 SM Platinově bílá

Úchytky: Scala černá jemně broušená

Kování:

Kolíky: Spojovací kolík - Ø 8 x 35 mm, spirálově rýhovaný, bukový

Šrouby: Ø 4 x 9 mm

Vruty: Ø 3,5 x 16 mm, Ø 3,5 x 35 mm, Ø 3,5 x 20 mm, Ø 3,5 x 55 mm

Ostatní: Myškový závěs, podložka, podpěrka polic, rektifikační noha, klip pro soklový panel, kuličkový výsuv

Č. TL.:
02/2023

TYPOVNÍKOVÝ LIST

ZÁZEMÍ BARU

Tato technická podmínka je platná pro výrobek „Zázemí baru“. Její neoddělitelnou součástí je typovníkový list, konstrukční výkresy a kusovník výrobku, kde jsou uvedeny technické požadavky na konstrukční materiály a konstrukci výrobku.

I. ZÁKLADNÍ ÚDAJE:

- a) **Název výrobku:** „Zázemí baru“. Je tvořený pracovní deskou, kde jsou umístěna dvě umyvadla. Pod deskou se nachází různé členěné skříňky i zásuvka. Horní pracovní deska je v dekoru Ocel tmavá F627 PM a má tloušťku 38 mm. Dvířka a čelo zásuvky jsou v dekoru Dub Hamilton přírodní H3303 ST10 tloušťky 18 mm. Na skříňkách a zásuvce je použita černá úchytka Scala.
- b) **Použití:** výrobek se používá pro pohostinské zařízení – bar
- c) **Výroba:** vyrobeno pro interiér baru v industriálním stylu

II. TECHNOLOGICKÉ POŽADAVKY A PARAMETRY

- a) **Funkce:** barové zázemí má hlavní funkci, a to poskytnout pracovní i úložný prostor pro personál.
- b) **Tvar a rozměry výrobku:** zázemí baru se skládá z jednoduchých hranatých tvarů. Rozměry jsou: šířka – 4170 mm, výška 850 mm, hloubka 635/550 mm.
- c) **Materiál a povrchová úprava:** horní deska je z DTD-L s dekorem Ocel tmavá F627 PM, dvířka jsou z DTD-L s dekorem Ocel tmavá F627 PM.
- d) **Výroba:** základní konstrukce skříňek jsou spojené na kloaky a konformity. Následně pomocí miskových závěsu se připevní dvířka na korpus skříňek. Pomocí vrutu se připevní horní deska ke korpusu skříňek. Jako poslední se nasadí soklová lišta pomocí klipu.
- e) **Zkoušení výrobku:** Výrobek je vyroben na zakázku (atypická výroba).
- f) **Balení a doprava:** Výrobek se vyrábí v truhlářské dílně. Skříňky se dovezou v smontovaném stavu a následně se umístí a doplní se horní deskou. Jednotlivé díly se balí do bublinkové fólie a zajištěn lepicí páskou. Balení se vykonává tak, aby se při manipulaci, přepravě a skladování výrobek nepoškodil.



Č. TL.:
02/2023

TYPOVNÍKOVÝ LIST

ZÁZEMÍ BARU

- g) Přebírání:** Přebírání výrobku se uskutečňuje za přítomnosti dodavatele a odběratele. Při přebírání se zkontroluje, zda výrobek obsahuje všechny součásti, včetně kování a spojovacích prostředků.

- h) Skladování:** Výrobek může být skladován ve skladu na paletě, v suchém, teplém a vzdušném prostředí, za odpovídající teploty a vlhkosti vzduchu v pracovním interiéru. Výrobek se musí chránit před vlivem přímého slunečního záření, vody, nadměrné teploty a prachu.

- i) Záruční doba:** Záruční doba je standardní dvouletá. Vztahuje se na opravu výměnu.

ZÁZEMÍ BARU

M1:20

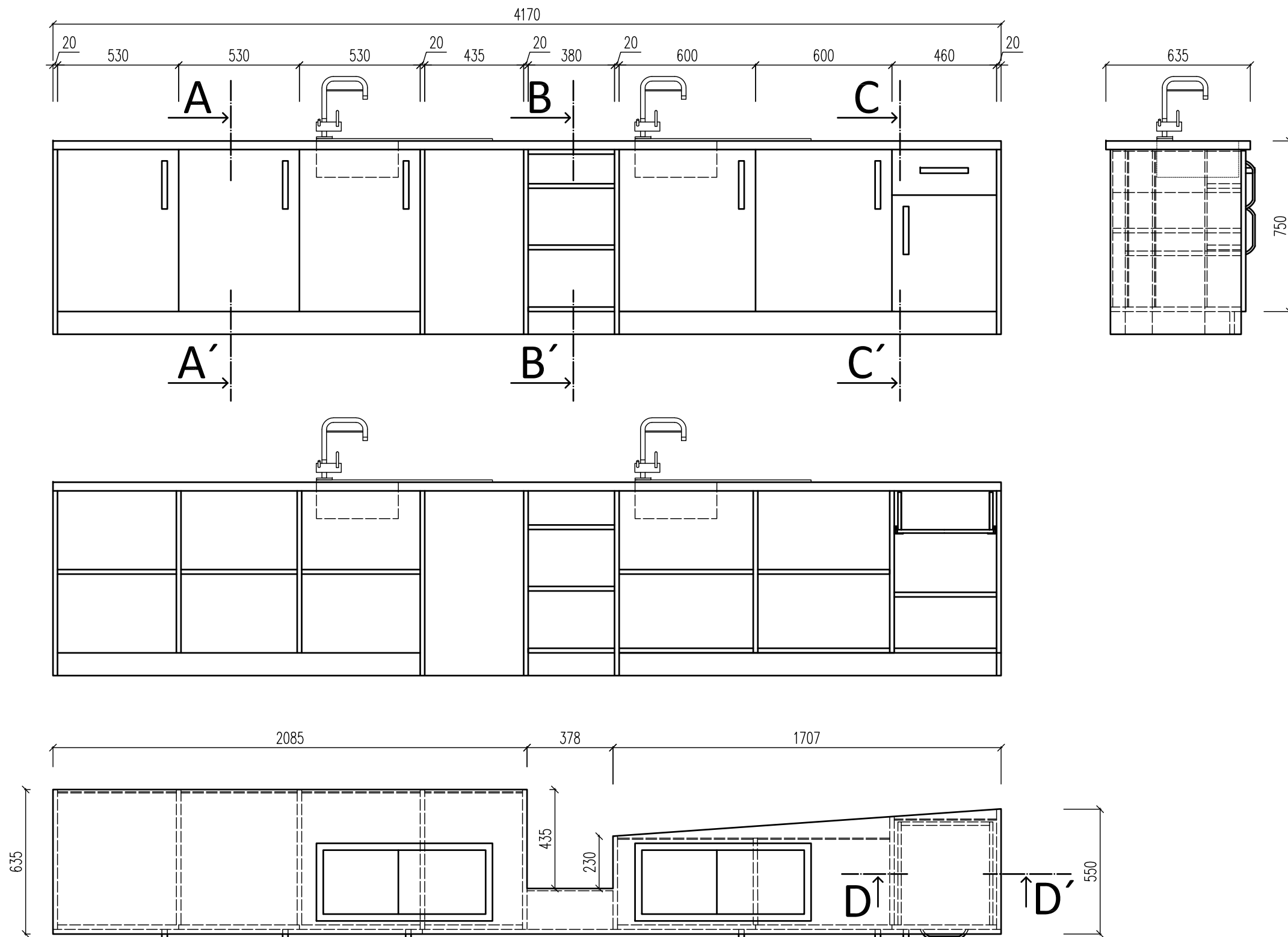

Fakulta lesnická a dřevařská

název projektu:
ZÁZEMÍ BARU Č. VÝKRESU 1

klient:
Petr Švanda

název výkresu:
PRAVOÚHLÉ PRŮMĚTY

autor:
Chrystyna Fadějeva, DiS.

datum: 02/2023 měřítko: 1:20

ŘEZ A-A'

M1:2

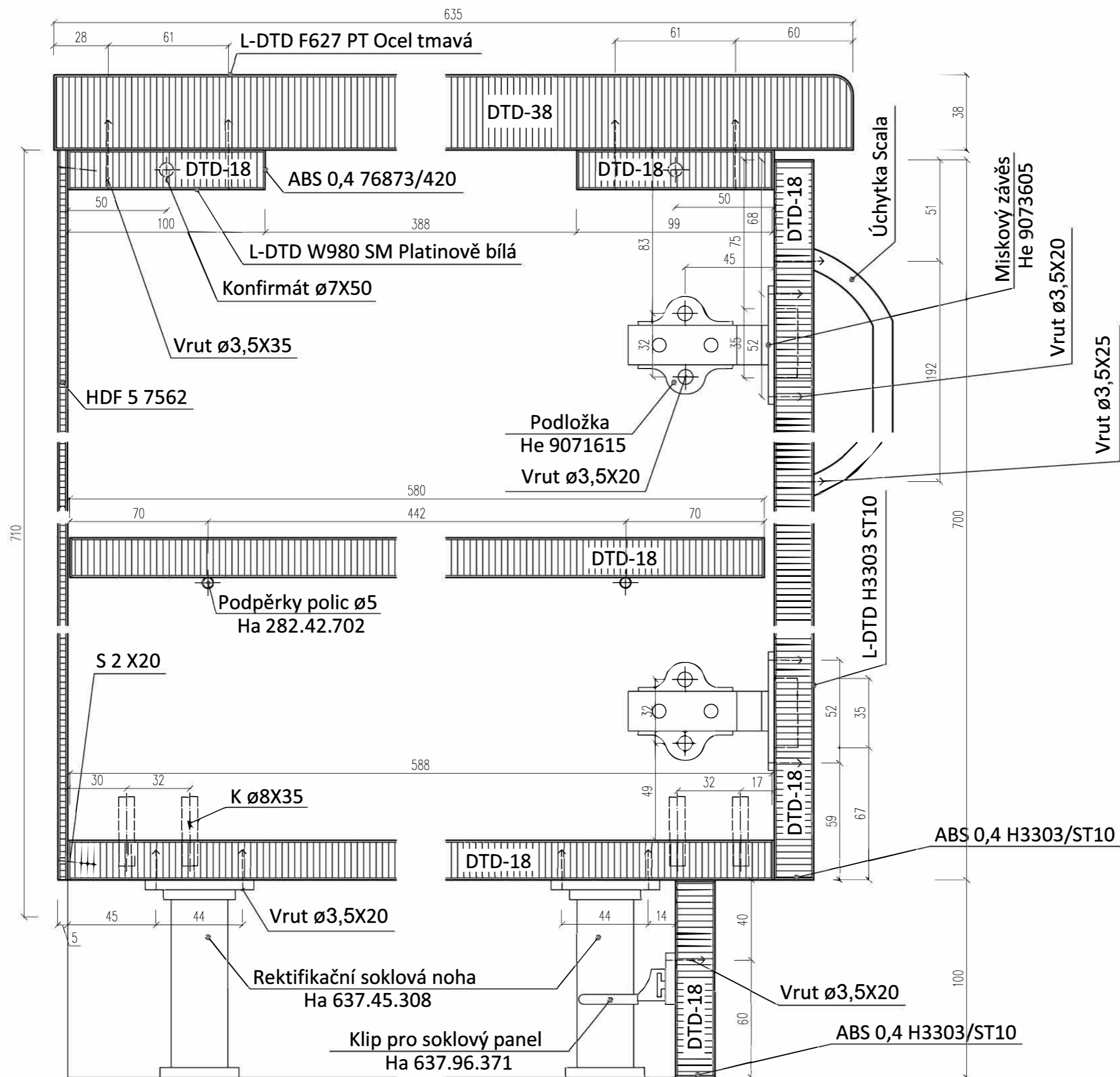

Fakulta lesnická a dřevařská

název projektu:
ZÁZEMÍ BARU Č. VÝKRESU 2

klient:
Petr Švanda

název výkresu:
ŘEZ A-A',
autor:
Chrystyna Fadějeva, DiS.

datum:
02/2023

měřítko:
1:2

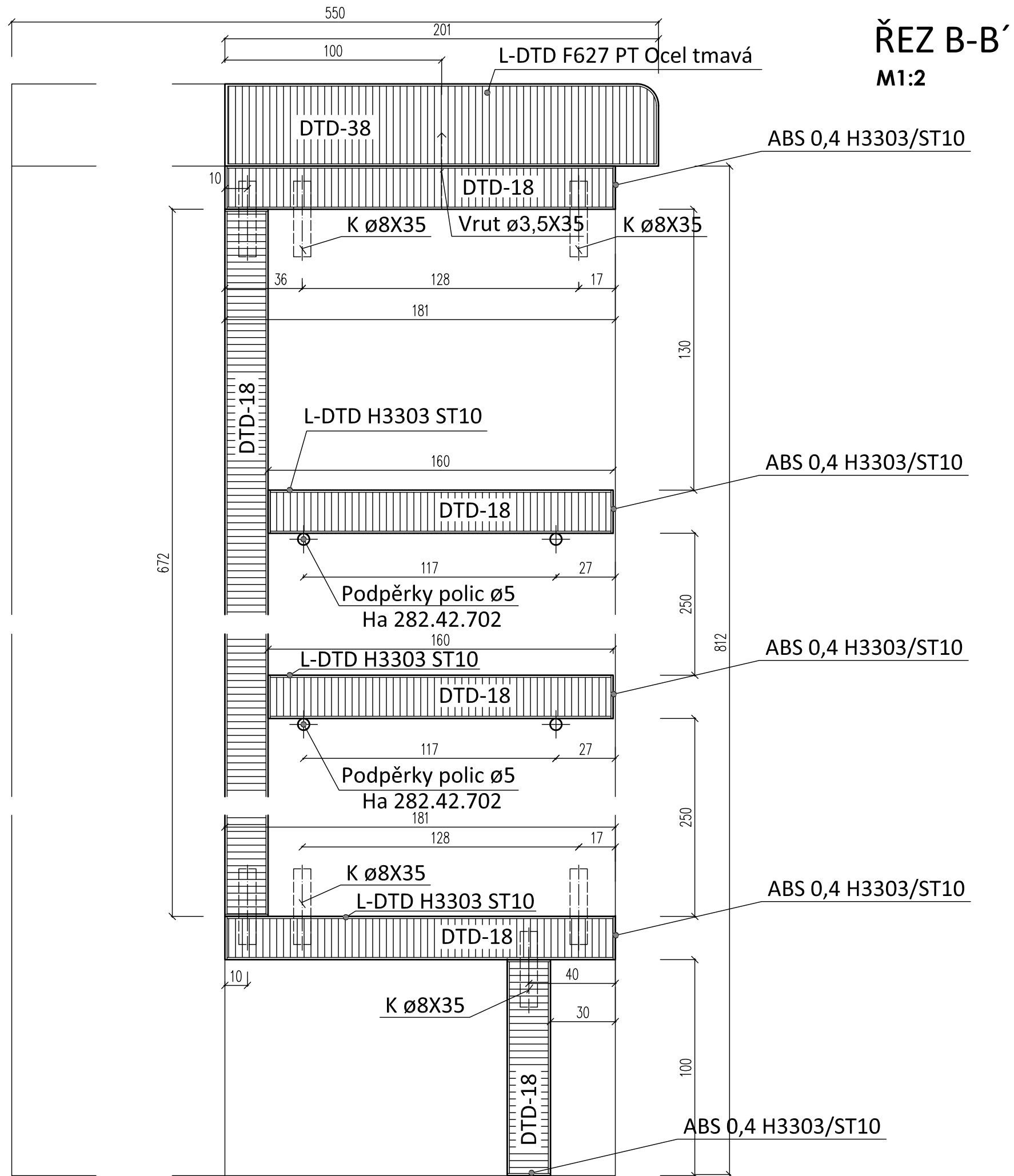

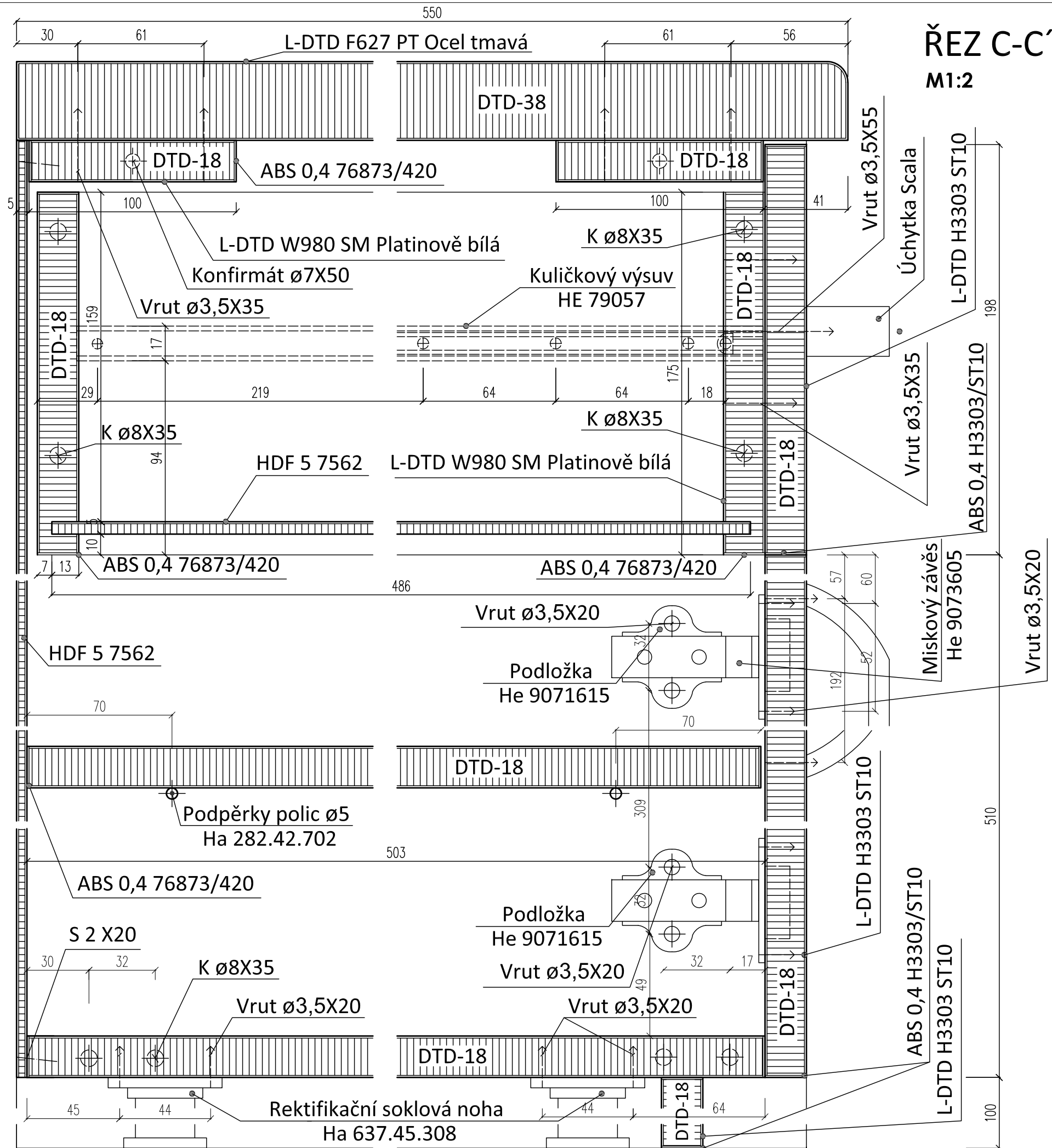

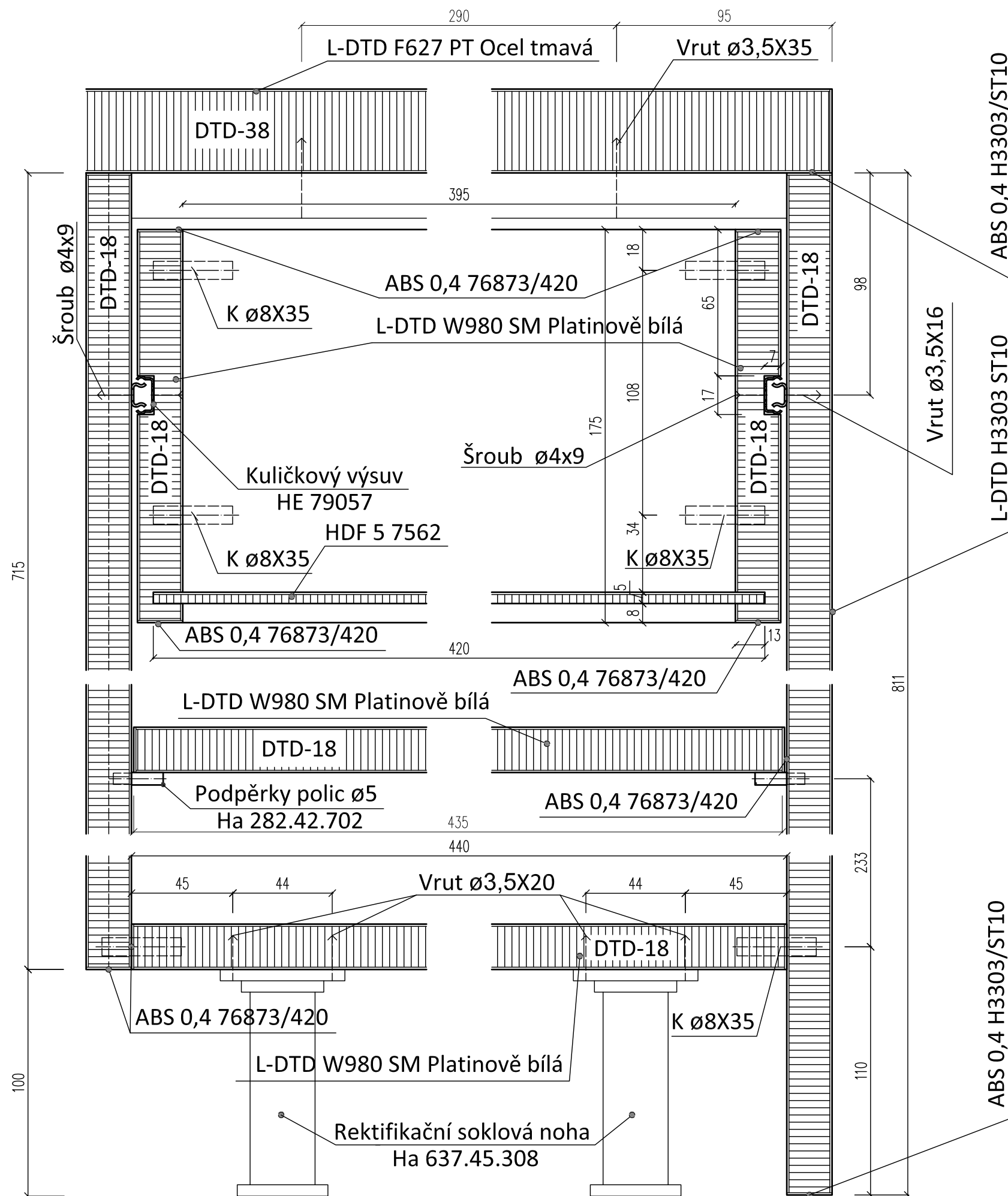

ŘEZ D-D'
M1:2



Fakulta lesnická a dřevařská

název projektu:
ZÁZEMÍ BARU Č. VÝKRESU 5

klient:
Petr Švanda

název výkresu:
ŘEZ D-D'

autor:
Chrystyna Fadějeva, DiS.

datum:
02/2023

měřítko:
1:2



Č. TL.:
02/2023

TYPOVNÍKOVÝ LIST

POLICE 01



Rozměry:

Délka: 1755 mm

Výška: 1500 mm

Hloubka: 435 mm

Materiál:

Konstrukce: Kovový profil tloušťky 3 mm s lakovanou povrchovou úpravou – antracit hedvábně matný

Police: DTD-L s dekorem Dub Hamilton přírodní H3303 ST10

Kování:

Vruty: Ø 4 x 35 mm

Ostatní: Led pásek

Č. TL.:
02/2023

TYPOVNÍKOVÝ LIST

POLICE 01

Tato technická podmínka je platná pro výrobek „Police 01“. Její neoddělitelnou součástí je typovníkový list, konstrukční výkresy a kusovník výrobku, kde jsou uvedeny technické požadavky na konstrukční materiály a konstrukci výrobku.

I. ZÁKLADNÍ ÚDAJE:

- a) **Název výrobku:** „Police 01“. Nosná konstrukce je z kovu černé barvy rozměrem 20x20 mm. Police jsou tvořeny z laminované dřevotřískové desky s dekorem Dub Hamilton přírodní H3303 ST10 tloušťky 18 mm. Police jsou osvětleny LED páskem, který jsou umístěny horizontálně v drážce v polici.
- b) **Použití:** výrobek se používá pro ukládání flašek pro alkohol
- c) **Výroba:** vyrobeno pro interiér baru v industriálním stylu

II. TECHNOLOGICKÉ POŽADAVKY A PARAMETRY

- a) **Funkce:** úložný prostor pro láhve s alkoholem
- b) **Tvar a rozměry výrobku:** police se skládá z jednoduchých hranatých tvarů. Rozměry jsou: šířka – 1755 mm, výška 1500 mm, hloubka 435 mm.
- c) **Materiál a povrchová úprava:** police s dekorem Dub Hamilton přírodní H3303 ST10, kovová konstrukce s lakovanou povrchovou úpravou – antracit hedvábně matný
- d) **Výroba:** základní kovová konstrukce se vyrobí dle výkresové dokumentace. Následně se vyrobí police a pomocí vrutu se připevní na nosnou konstrukci.
- e) **Zkoušení výrobku:** Výrobek je vyroben na zakázku (atypická výroba).
- f) **Balení a doprava:** Police se doveze v smontovaném stavu a následně se upevní na stěnu. Police se balí do bublinkové fólie a je zajištěná lepící páskou. Balení se vykonává tak, aby se při manipulaci, přepravě a skladování výrobek nepoškodil.



Č. TL.:
02/2023

TYPOVNÍKOVÝ LIST

POLICE 01

- g) Přebírání:** Přebírání výrobku se uskutečňuje za přítomnosti dodavatele a odběratele. Při přebírání se zkontroluje, zda výrobek obsahuje všechny součásti, včetně kování a spojovacích prostředků.
- h) Skladování:** Výrobek může být skladován ve skladu na paletě, v suchém, teplém a vzdušném prostředí, za odpovídající teploty a vlhkosti vzduchu v pracovním interiéru. Výrobek se musí chránit před vlivem přímého slunečního záření, vody, nadměrné teploty a prachu.
- i) Záruční doba:** Záruční doba je standardní dvouletá. Vztahuje se na opravu výměnu.

POLICE 01

M1:20

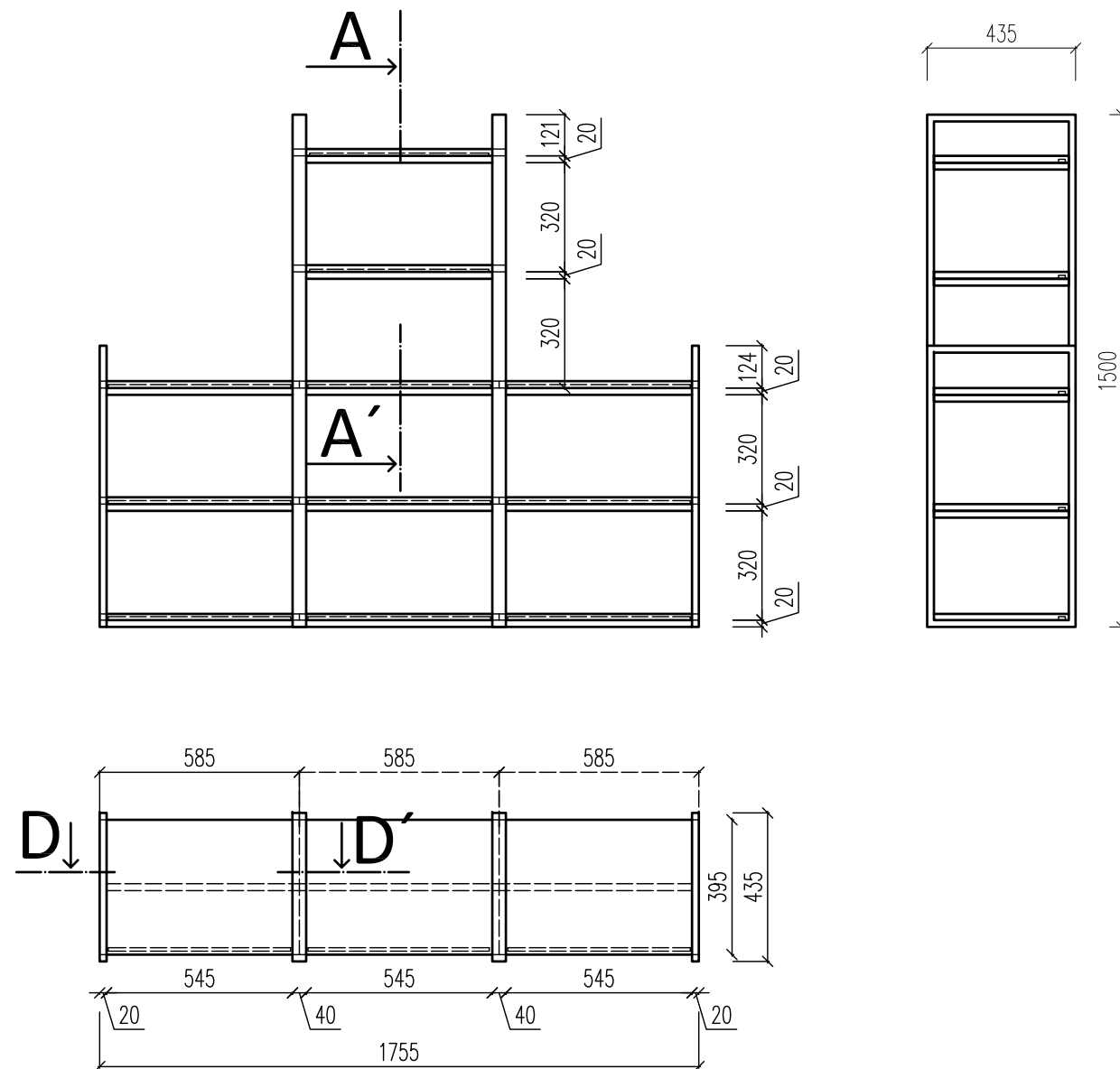

Fakulta lesnická a dřevařská

název projektu:

Police 01 Č. VÝKRESU 1

klient:

Petr Švanda

název výkresu:

PRAVOÚHLÉ PRŮMĚTY

autor:

Chrystyna Fadějeva, DiS.

datum:

02/2023

měřítko:

1:20

ŘEZ A-A'
M1:2

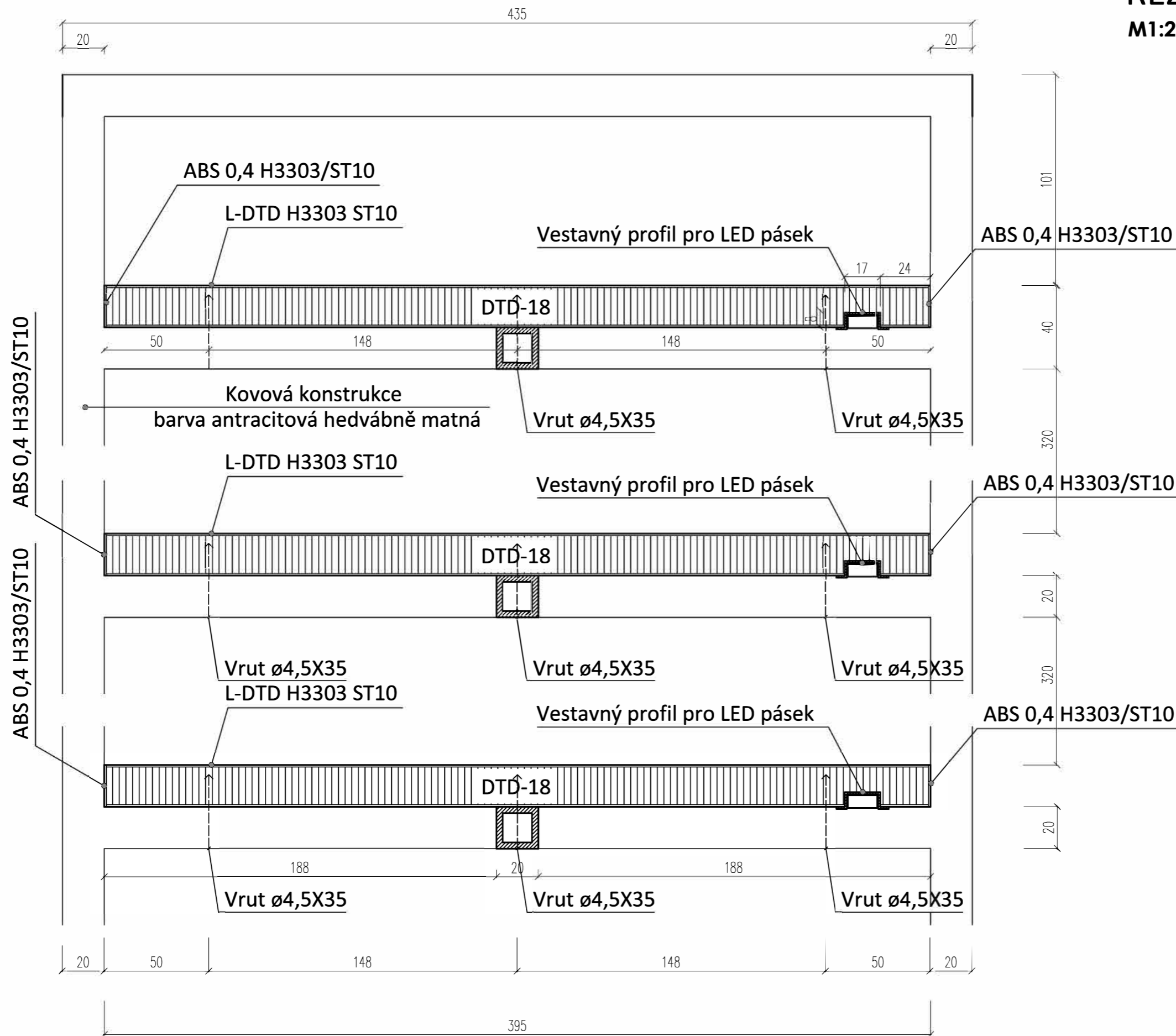

ŘEZ B-B'

M1:2

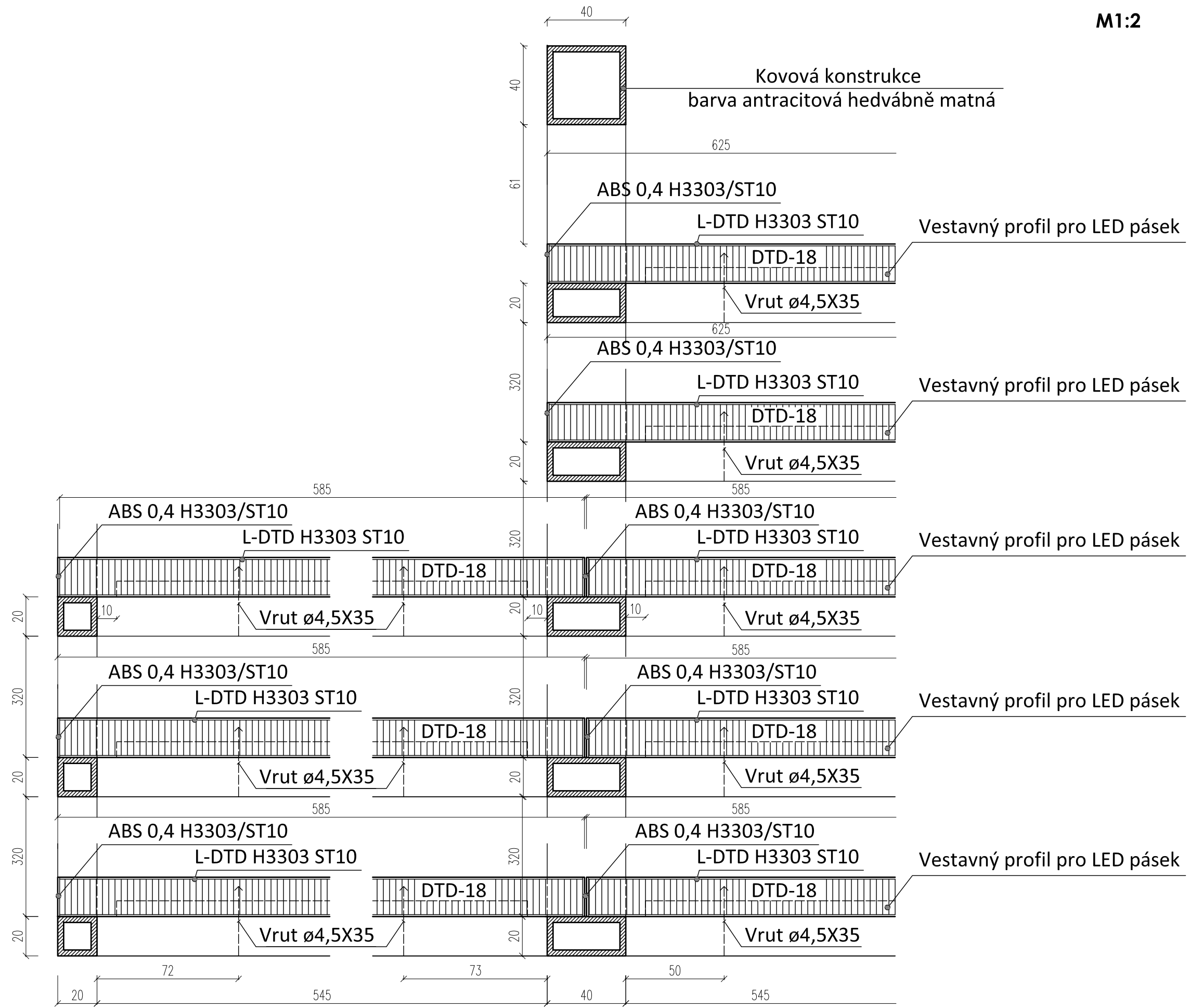

Česká zemědělská univerzita v Praze
 Fakulta lesnická a dřevařská
 název projektu: Police 01 Č. VÝKRESU 3
 klient: Petr Švanda
 název výkresu: ŘEZ B-B'
 autor: Chrystyna Fadějeva, DiS.
 datum: 02/2023 měřítko: 1:2



Č. TL.:
02/2023

TYPOVNÍKOVÝ LIST

POLICE 02



Rozměry:

Délka: 1655 mm

Výška: 1450 mm

Hloubka: 230/320 mm

Materiál:

Konstrukce: Kovový profil tloušťky 3 mm s lakovanou povrchovou úpravou – antracit hedvábně matný

Police: DTD-L s dekorem Dub Hamilton přírodní H3303 ST10

Kování:

Vruty: Ø 4,5 x 35 mm

Ostatní: Led pásek

Č. TL.:
02/2023

TYPOVNÍKOVÝ LIST

POLICE 02

Tato technická podmínka je platná pro výrobek „Police 02“. Její neoddělitelnou součástí je typovníkový list, konstrukční výkresy a kusovník výrobku, kde jsou uvedeny technické požadavky na konstrukční materiály a konstrukci výrobku.

I. ZÁKLADNÍ ÚDAJE:

- a) **Název výrobku:** „Police 02“. Nosná konstrukce je z kovu černé barvy rozměrem 20x20 mm. Police jsou tvořeny z laminované dřevotřískové desky s dekorem Dub Hamilton přírodní H3303 ST10 tloušťky 18 mm. Police jsou osvětleny LED páskem, který jsou umístěny horizontálně v drážce v polici.
- b) **Použití:** výrobek se používá pro ukládání flašek pro alkohol
- c) **Výroba:** vyrobeno pro interiér baru v industriálním stylu

II. TECHNOLOGICKÉ POŽADAVKY A PARAMETRY

- a) **Funkce:** úložný prostor pro láhve s alkoholem
- b) **Tvar a rozměry výrobku:** police se skládá z jednoduchých hranatých tvarů. Rozměry jsou: šířka – 1625 mm, výška 1450 mm, hloubka 230/320 mm.
- c) **Materiál a povrchová úprava:** police s dekorem Dub Hamilton přírodní H3303 ST10, kovová konstrukce s lakovanou povrchovou úpravou – antracit hedvábně matný
- d) **Výroba:** základní kovová konstrukce se vyrobí dle výkresové dokumentace. Následně se vyrobí police a pomocí vrutu se připevní na nosnou konstrukci.
- e) **Zkoušení výrobku:** Výrobek je vyroben na zakázku (atypická výroba).
- f) **Balení a doprava:** Police se doveze v smontovaném stavu a následně se upevní na stěnu. Police se balí do bublinkové fólie a je zajištěná lepící páskou. Balení se vykonává tak, aby se při manipulaci, přepravě a skladování výrobek nepoškodil.



Č. TL.:
02/2023

TYPOVNÍKOVÝ LIST

POLICE 02

- g) Přebírání:** Přebírání výrobku se uskutečňuje za přítomnosti dodavatele a odběratele. Při přebírání se zkontroluje, zda výrobek obsahuje všechny součásti, včetně kování a spojovacích prostředků.
- h) Skladování:** Výrobek může být skladován ve skladu na paletě, v suchém, teplém a vzdušném prostředí, za odpovídající teploty a vlhkosti vzduchu v pracovním interiéru. Výrobek se musí chránit před vlivem přímého slunečního záření, vody, nadměrné teploty a prachu.
- i) Záruční doba:** Záruční doba je standardní dvouletá. Vztahuje se na opravu výměnu.

POLICE 02

M1:20

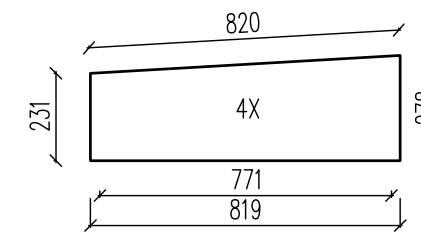
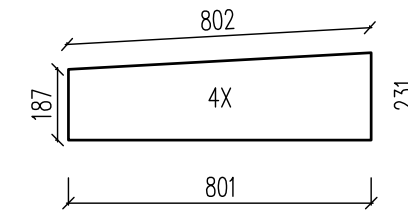
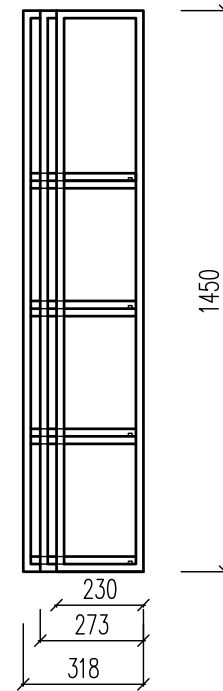
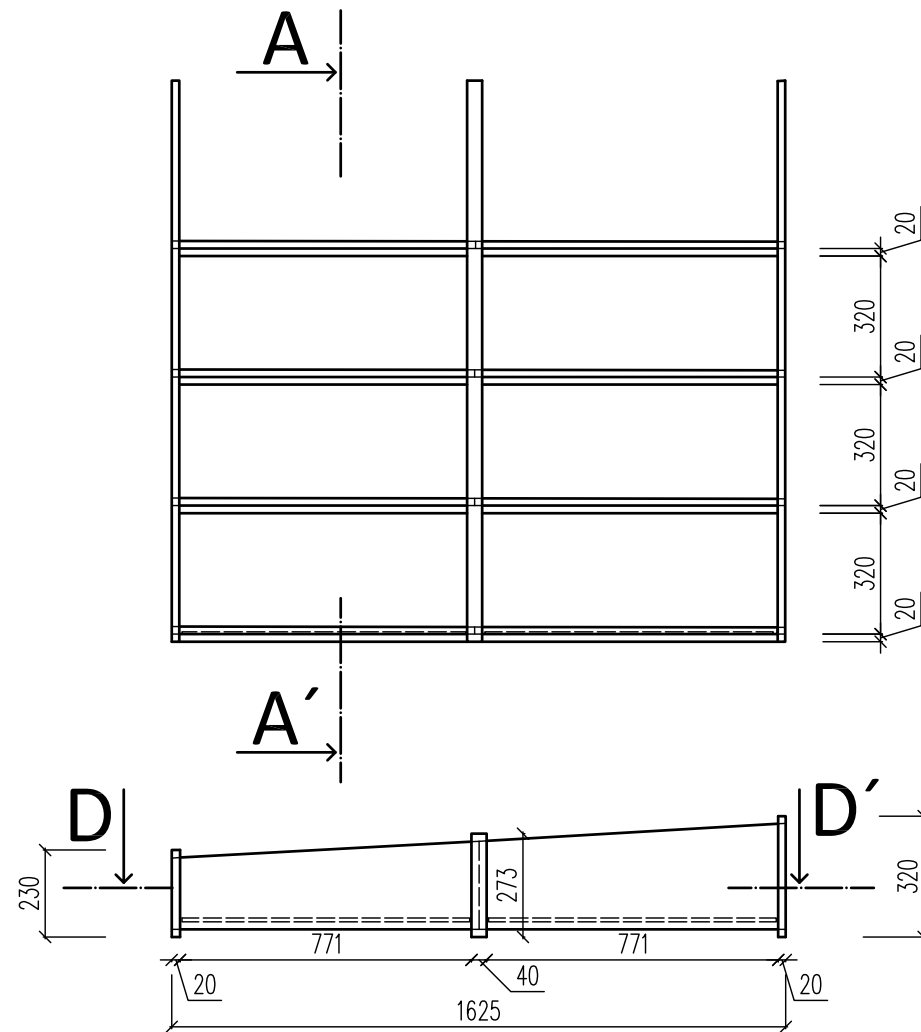

Fakulta lesnická a dřevařská

název projektu:

Police 02 Č. VÝKRESU 1

klient:

Petr Švanda

název výkresu:

PRAVOÚHLÉ PRŮMĚTY

autor:

Chrystyna Fadějeva, DiS.

datum:

02/2023

měřítko:

1:20

ŘEZ A-A'

M1:2

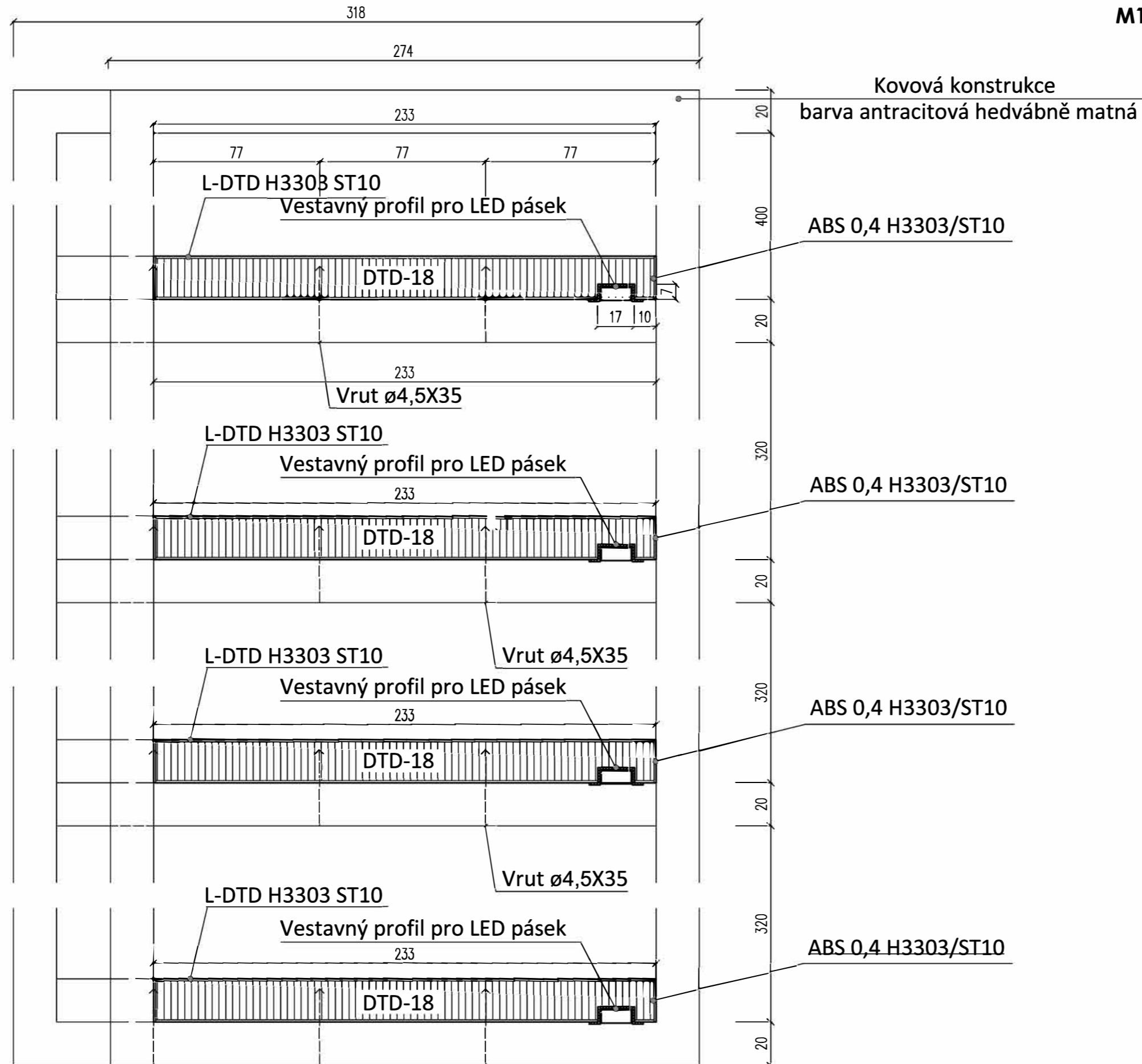

Fakulta lesnická a dřevařská

název projektu:

Police 02 Č. VÝKRESU 2

klient:

Petr Švanda

název výkresu:

ŘEZ A-A'

autor:

Chrystyna Fadějeva, DiS.

datum:

02/2023

měřítko:

1:2

ŘEZ B-B'

M1:2

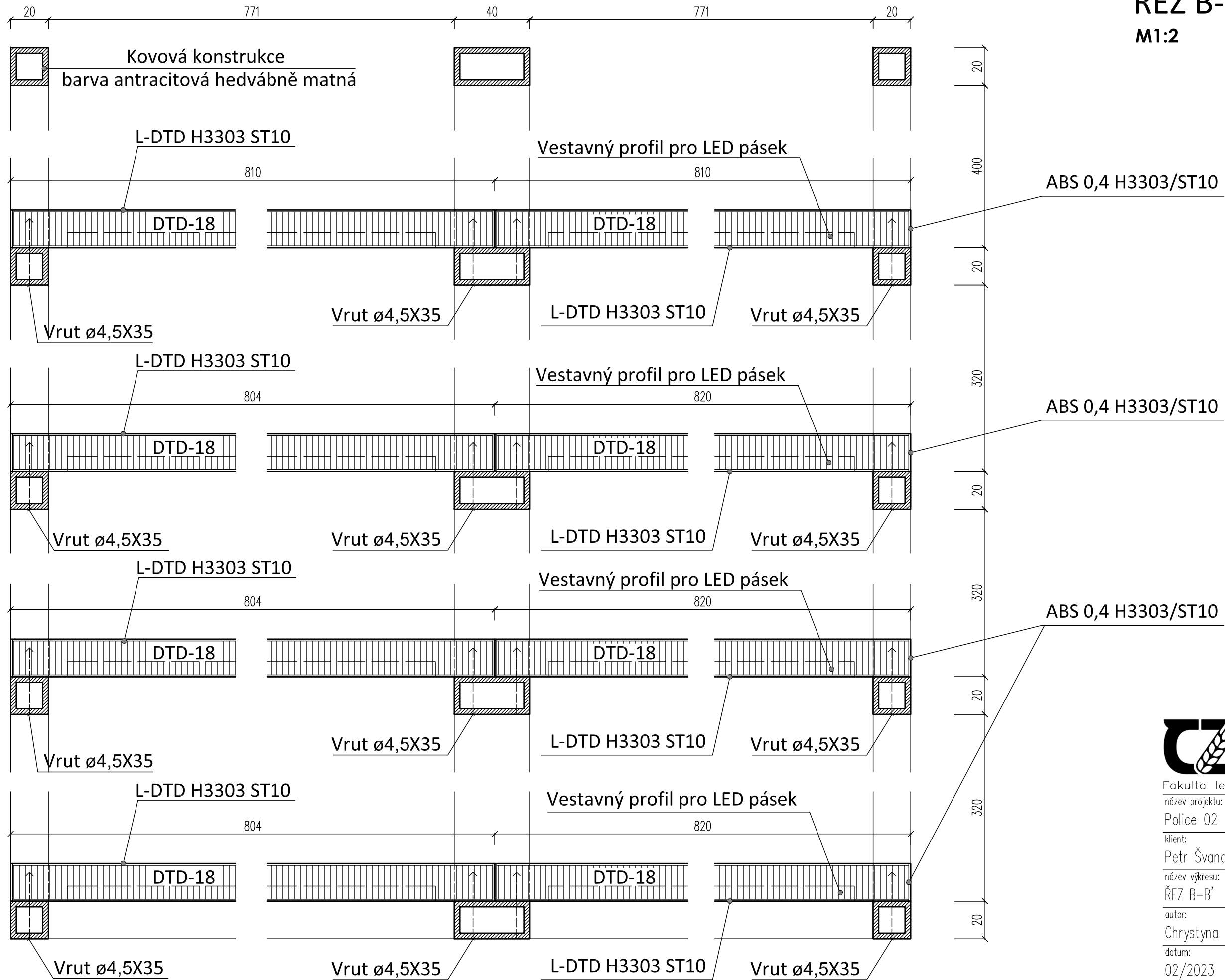

Fakulta lesnická a dřevařská

název projektu:

Police 02 Č. VÝKRESU 3

klient:

Petr Švanda

název výkresu:

ŘEZ B-B'

autor:

Chrystyna Fadějeva, DiS.

datum:

02/2023

měřítko:

1:2



Č. TL.:
02/2023

TYPOVNÍKOVÝ LIST

ČALOUNĚNÁ LAVICE



Rozměry:

Délka: 3320 mm

Výška: 1200 mm

Šířka: 3730 mm

Materiál:

Nosná konstrukce: DTD bez povrchové úpravy, smrkové hranolky

Pohledová konstrukce: DTD-L s dekorem TL Egger U999 ST89 Černá

Čalounění: Eko kůže – CUIR taupe

Kovové doplňky: Kovová trnož s lakovanou povrchovou úpravou – antracit hedvábně matný

Kování:

Kolíky: Spojovací kolík - Ø 8 x 35 mm, Ø 8 x 24 mm, spirálově rýhovaný, bukový

Vrutky: Ø 3,5 x 25 mm, Ø 5 x 35 mm, Ø 5 x 65 mm, Ø 5 x 100 mm

Ostatní: Čalounické spony 19x9m

Č. TL.:
02/2023

TYPOVNÍKOVÝ LIST

ČALOUNĚNÁ LAVICE

Tato technická podmínka je platná pro výrobek „Čalouněná lavice“. Její neoddělitelnou součástí je typovníkový list, konstrukční výkresy a kusovník výrobku, kde jsou uvedeny technické požadavky na konstrukční materiály a konstrukci výrobku.

I. ZÁKLADNÍ ÚDAJE:

- a) **Název výrobku:** „Čalouněná lavice“. Nosná konstrukce je tvořena kombinací masivního smrkového dřeva a dřevotřískové desky. Sedák i opěrák je čalouněn eko kůží vyšší kvality. Sendvičová struktura sedáku zajistí pohodlné sezení. Kvalitní výplň tvarované stabilní pěny zajistí pohodlné opření o čalouněnou lavici. Spodní část bude doplněna o kovovou trnož černé barvy.
- b) **Použití:** výrobek se používá pro sezení v baru
- c) **Výroba:** vyrobeno pro interiér baru v industriálním stylu

II. TECHNOLOGICKÉ POŽADAVKY A PARAMETRY

- a) **Funkce:** barové zázemí má hlavní funkci, a to poskytnout pohodlné sezení pro zákazníky
- b) **Tvar a rozměry výrobku:** čalouněná lavice se skládá z jednoduchých hranatých i zaoblených tvarů. Rozměry jsou: šířka – 3320 mm, výška 1200 mm, hloubka 3730 mm.
- c) **Materiál a povrchová úprava:** nosná konstrukce je z dřevotřískové desky a smrkových hranolku. Polstrovaná část je z PUR pěny a čalouněné látky.
- d) **Výroba:** základní konstrukce čalouněné lavice je spojena hlavně vruty a kolíky. Čalouněná látka je připevněná sponkami.
- e) **Zkoušení výrobku:** Výrobek je vyroben na zakázku (atypická výroba).
- f) **Balení a doprava:** Výrobek se vyrábí v truhlářské dílně. Konstrukce se doveze v smontovaném stavu a následně se umístí a doplní se horní čalouněnou částí. Jednotlivé díly se balí do bublinkové fólie a zajištěn lepící páskou. Balení se vykonává tak, aby se při manipulaci, přepravě a skladování výrobek nepoškodil.



Č. TL.:
02/2023

TYPOVNÍKOVÝ LIST

ČALOUNĚNÁ LAVICE

- g) Přebírání:** Přebírání výrobku se uskutečňuje za přítomnosti dodavatele a odběratele. Při přebírání se zkontroluje, zda výrobek obsahuje všechny součásti, včetně kování a spojovacích prostředků.
- h) Skladování:** Výrobek může být skladován ve skladu na paletě, v suchém, teplém a vzdušném prostředí, za odpovídající teploty a vlhkosti vzduchu v pracovním interiéru. Výrobek se musí chránit před vlivem přímého slunečního záření, vody, nadměrné teploty a prachu.
- i) Záruční doba:** Záruční doba je standardní dvouletá. Vztahuje se na opravu výměnu.

Čalouněná lavice M1:20

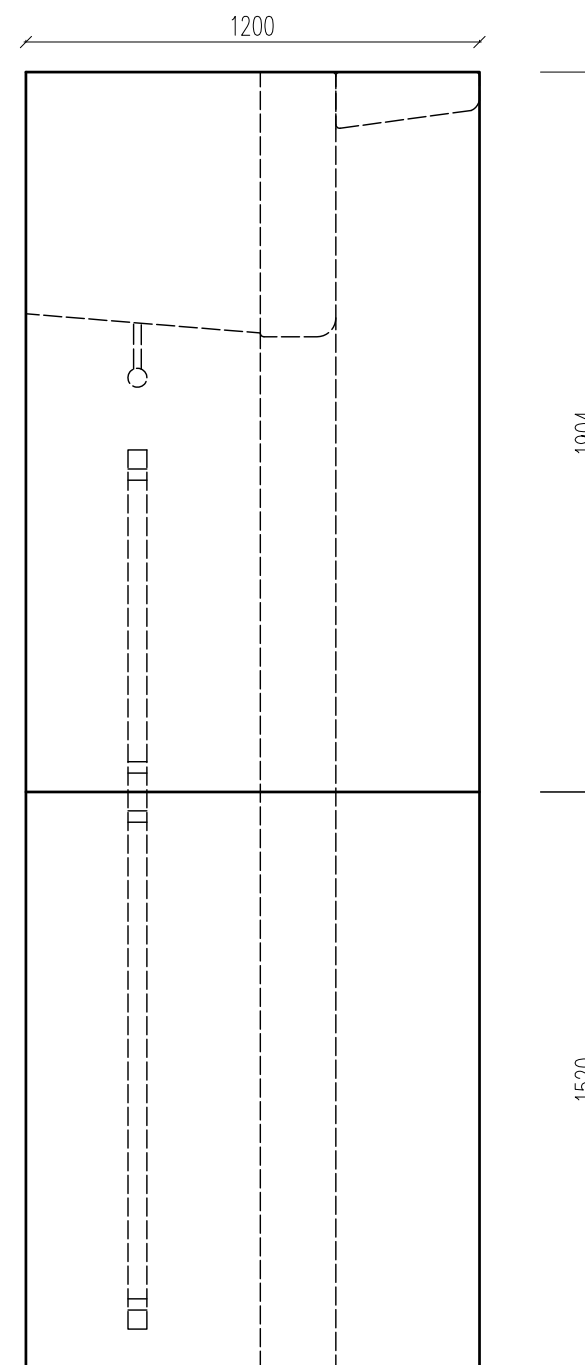
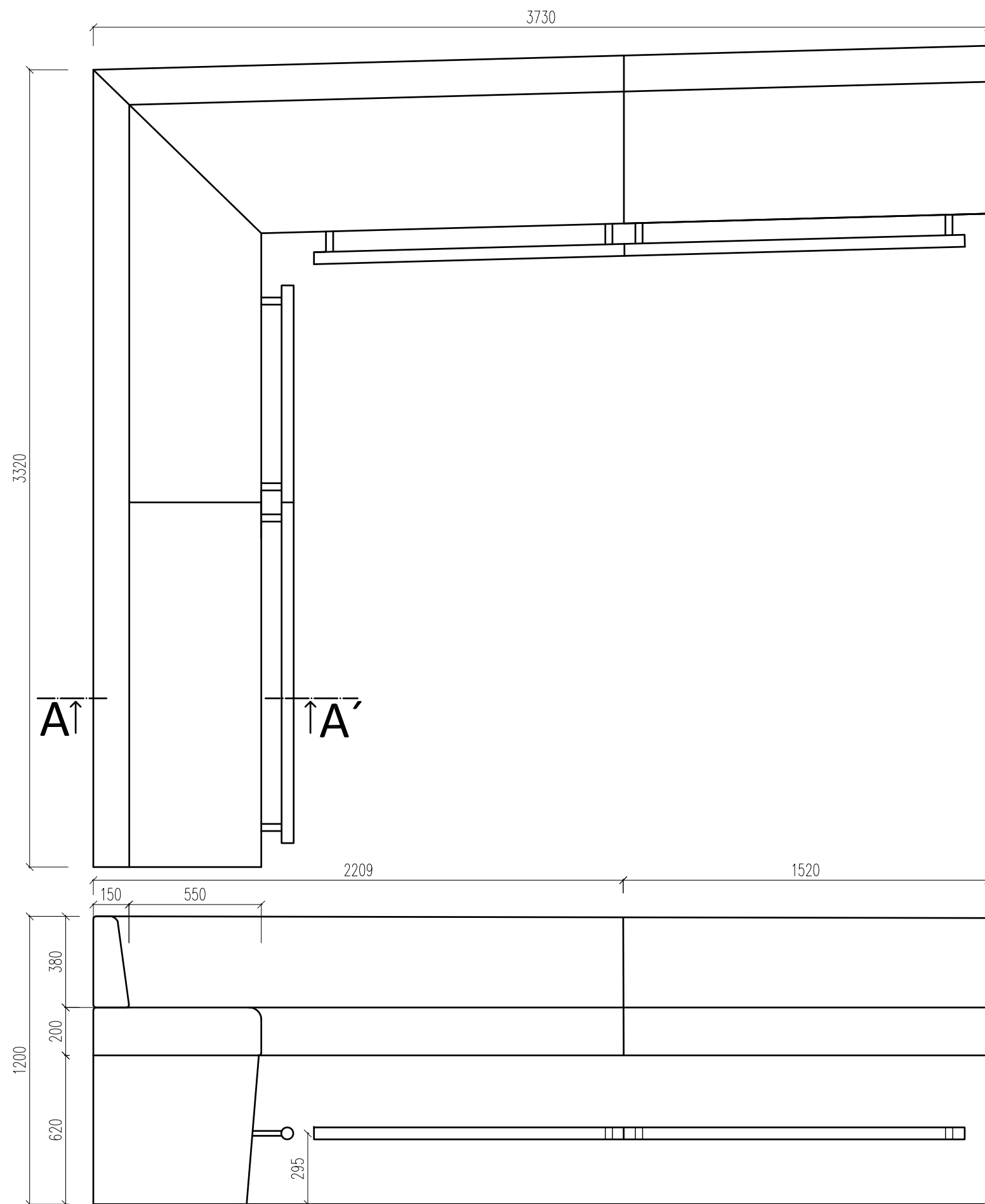

Fakulta lesnická a dřevařská

název projektu:

ČALOUNĚNÁ LAVICE Č. V. 1

klient:

Petr Švanda

název výkresu:

PRAVOÚHLÉ PRŮMĚTY

autor:

Chrystyna Fadějeva, DiS.

datum:

02/2023

měřítko:

1:20

ŘEZ A-A'

M1:5

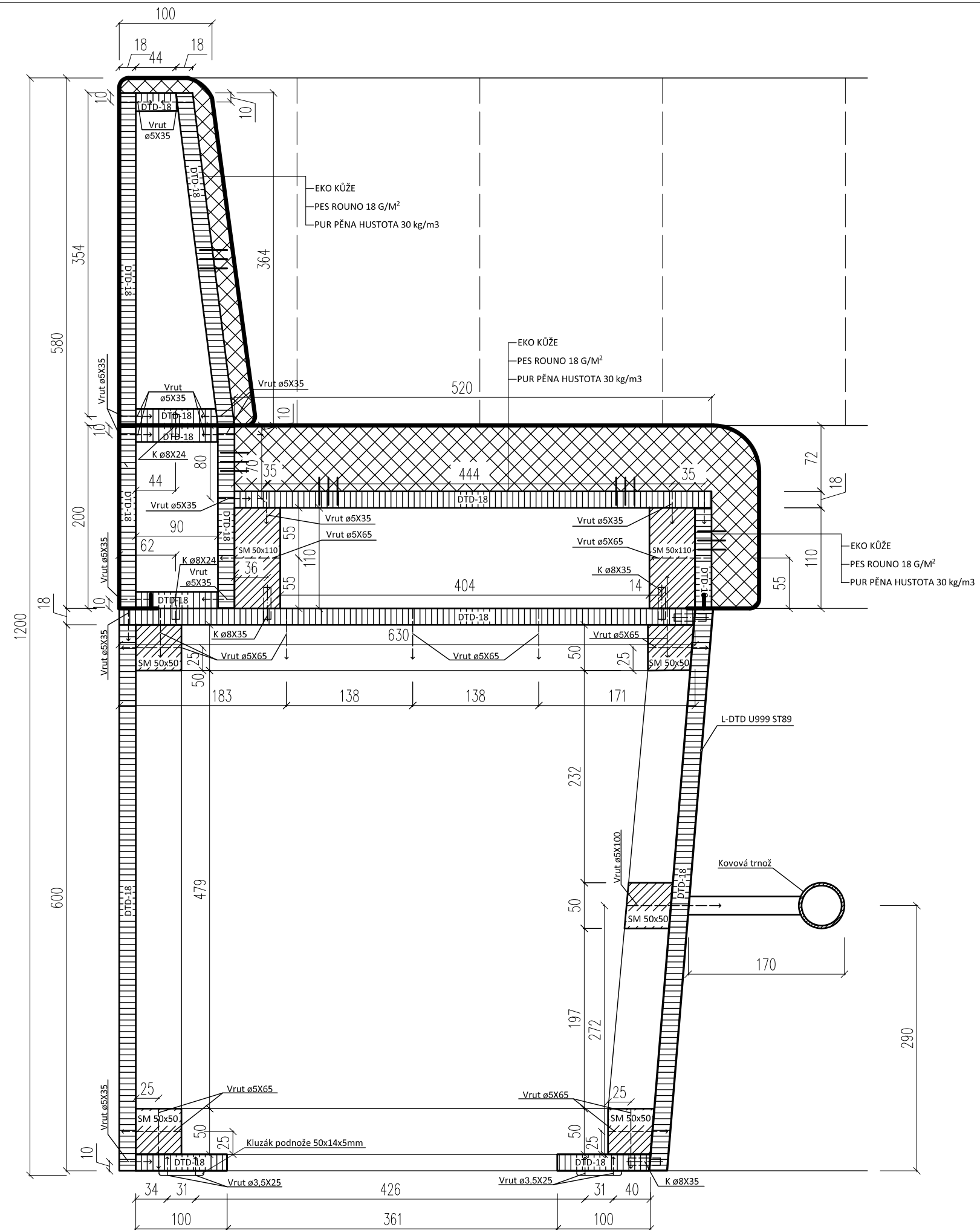

		KUSOVNÍK			název výrobku: Čalouněná lavice				list	1		
									listů	7		
běžné číslo	číslo dílce	název dílce	kusů	materiál	jmenovité rozměry			obsah / objem				p o z n á m k a
					tloušťka	šířka	délka	1 kus		výrobek		
					mm	mm	mm	dm ²	dm ³	dm ²	dm ³	
1		ČÁST 01										
2		opěradlo										
3	1	svislý díl 01	1		18	354	1500					
3		deska - bez dekoru	1	DTD	18	354	1500	53,1		53,1		
4												
4,7	2	svislý díl 02	1		18	367	1500					
5,4		deska - bez dekoru	1	DTD	18	367	1500	55,05		55,05		
6,1												
6,8	3	vodorovný díl 01	1		18	44	1500					
7,5		deska - bez dekoru	1	DTD	18	44	1500	6,6		6,6		
8,2												
8,9	3	vodorovný díl 02	1		18	90	1500					
9,6		deska - bez dekoru	1	DTD	18	90	1500	13,5		13,5		
10												
11	4	PUR pěna	1		15	470	1500	70,5		70,5		
12	5	PES rouno	1		15	470	1500	70,5		70,5		
12	6	Eko kůže	1		0,9	1000	1900	190		190		
13												
14		sedák										
15	7	svislý díl 01	2		18	200	1500					
15		deska - bez dekoru	2	DTD	18	200	1500	30		60		
16												
17	8	svislý díl 02	1		18	110	1500					
17		deska - bez dekoru	1	DTD	18	110	1500	16,5		16,5		
18												
19	9	vodorovný díl 01	2		18	90	1500					
19		deska - bez dekoru	2	DTD	18	90	1500	13,5		27		
20												
21	10	vodorovný díl 02	1		18	520	1500					
22		deska - bez dekoru	1	DTD	18	520	1500	78		78		
22												
23	11	hranolek	2	SM	50	110	1500		8,25		16,5	

		KUSOVNÍK			název výrobku: Čalouněná lavice				list	2		
									listů	7		
běžné číslo	číslo dílce	název dílce	kusů	materiál	jmenovité rozměry			obsah / objem				P o z n á m k a
					tloušťka	šířka	délka	1 kus		výrobek		
					mm	mm	mm	dm ²	dm ³	dm ²	dm ³	
24	12	PUR pěna	1		60	650	1500	97,5		97,5		
25	13	PES rouno	1		15	700	1500	105		105		
26	14	Eko kůže	1		0,9	1140	1900	216,6		216,6		
27												
28		spodní nosná konstrukce										
29	15	svislý díl 01	1		18	600	1500					
30		deska - bez dekoru	1	DTD	18	600	1500	90		90		
31												
32	16	svislý díl 02	1		20	620	1500					
33		deska - U999 ST89	1	DTD - L	18	620	1500	93		93		
34												
35	17	vodorovný díl 01	1		18	630	1500					
36		deska - bez dekoru	1	DTD	18	630	1500	94,5		94,5		
37												
38	18	vodorovný díl 02	2		18	100	1500					
39		deska - bez dekoru	2	DTD	18	100	1500	15		30		
40												
41	19	hranolek vodorovný 01	5	SM	50	50	1500		3,75		18,75	
42	20	hranolek vodorovný 02	2	SM	50	50	470		1,175		2,35	
43	21	hranolek vodorovný 03	2	SM	50	50	510		1,275		2,55	
44	22	hranolek svislý 01	2	SM	50	50	480		1,2		2,4	
45	22	hranolek svislý 02	4	SM	50	50	480		1,2		4,8	
46												
47		ČÁST 02										
48		opěradlo										
49	23	svislý díl 01	1		18	354	1800					
50		deska - bez dekoru	1	DTD	18	354	1800	63,72		63,72		
51												
52	24	svislý díl 02	1		18	367	1650					
53		deska - bez dekoru	1	DTD	18	367	1650	60,56		60,56		
54												
55	25	vodorovný díl 01	1		18	44	1800					
56		deska - bez dekoru	1	DTD	18	44	1800	7,92		7,92		

		KUSOVNÍK			název výrobku: Čalouněná lavice				list	6		
									listů	7		
běžné číslo	číslo dílce	název dílce	kusů	materiál	jmenovité rozměry			obsah / objem				p o z n á m k a
					tloušťka	šířka	délka	1 kus		výrobek		
					mm	mm	mm	dm ²	dm ³	dm ²	dm ³	
155		ČÁST 04										
156		opěradlo										
157	71	svislý díl 01	1		18	354	1520					
158		deska - bez dekoru	1	DTD	18	354	1520	53,81		53,81		
159												
160	72	svislý díl 02	1		18	367	1520					
161		deska - bez dekoru	1	DTD	18	367	1520	55,78		55,78		
162	73	vodorovný díl 01	1		18	44	1520					
163		deska - bez dekoru	1	DTD	18	44	1520	6,688		6,688		
164												
165	74	vodorovný díl 02	1		18	90	1520					
166		deska - bez dekoru	1	DTD	18	90	1520	13,68		13,68		
167												
168	75	PUR pěna	1		15	470	1520	71,44		71,44		
169	76	PES rouno	1		15	470	1520	71,44		71,44		
170	78	Eko kůže	1		0,9	1000	1920	192		192		
171												
172		sedák										
173	79	svislý díl 01	2		18	200	1520					
174		deska - bez dekoru	2	DTD	18	200	1520	30,4		60,8		
175												
176	80	svislý díl 02	1		18	110	1520					
177		deska - bez dekoru	1	DTD	18	110	1520	16,72		16,72		
178												
179	81	vodorovný díl 01	2		18	90	1520					
180		deska - bez dekoru	2	DTD	18	90	1520	13,68		27,36		
181												
182	82	vodorovný díl 02	1		18	520	1520					
183		deska - bez dekoru	1	DTD	18	520	1520	79,04		79,04		
184												
185	83	hranolek	2	SM	50	110	1520		8,36			
186										0		
187	84	PUR pěna	1		60	650	1520	98,8		98,8		

		KUSOVNÍK			název výrobku: Čalouněná lavice				list	7		
									listů	7		
běžné číslo	číslo dílce	název dílce	kusů	materiál	jmenovité rozměry			obsah / objem				p o z n á m k a
					tloušťka	šířka	délka	1 kus		výrobek		
					mm	mm	mm	dm ²	dm ³	dm ²	dm ³	
188	85	PES rouno	1		15	700	1520	106,4		106,4		
189	86	Eko kůže	1		0,9	1140	1920	218,9		218,9		
190												
191		spodní nosná konstrukce										
192	87	svislý díl 01	1		18	600	1520					
193		deska - bez dekoru	1	DTD	18	600	1520	91,2		91,2		
194												
195	88	svislý díl 02	1		20	620	1520					
196		deska - U999 ST89	1	DTD - L	18	620	1520	94,24		94,24		
197	89	vodorovný díl 01	1		20	630	1520					
198		deska - bez dekoru	1	DTD	18	630	1520	95,76		95,76		
199										0		
200	90	vodorovný díl 02	2		18	100	1520					
201		deska - bez dekoru	2	DTD	18	100	1520	15,2		30,4		
202												
203	91	hranolek vodorovný 01	5	SM	50	50	1520		3,8		19	
204	92	hranolek vodorovný 02	2	SM	50	50	470		1,175		2,35	
205	93	hranolek vodorovný 03	2	SM	50	50	510		1,275		2,55	
206	94	hranolek svislý 01	2	SM	50	50	480		1,2		2,4	
207	95	hranolek svislý 02	4	SM	50	50	480		1,2		4,8	
208												
209	96	Kovová trnož 01	2		290	135	1420					
210	97	Kovová trnož 02	1		290	135	905					
211	98	Kovová trnož 03	1		290	135	1295					
212	99	Vrut ø3,5X25	48		ø3,5		25					
213	100	Vrut ø5X35	600		ø5		35					
214	101	Vrut ø5X65	460		ø5		65					
215	102	Vrut ø5X100	10		ø5		100					
216	103	Kolík ø8	356	BK	ø8		35					
217	104	Kolík ø8	168	BK	ø8		24					
218	105	Čalounické spony	600			19	9					
219	106	Kluzák podnože	24		5	14	50					



Č. TL.:
02/2023

TYPOVNÍKOVÝ LIST

STŮL



Rozměry:

Délka: 600 mm

Výška: 750 mm

Šířka: 600 mm

Materiál:

Horní deska: DTD-L s dekorem Dub Hamilton přírodní H3303 ST10

Podnož: Stolová noha centrální 730/70 mm černá

Kování:

Vruty: Ø 7,5 x 20 mm

Č. TL.:
02/2023

TYPOVNÍKOVÝ LIST

STŮL

Tato technická podmínka je platná pro výrobek „Stůl“. Její neoddělitelnou součástí je typovníkový list, konstrukční výkresy a kusovník výrobku, kde jsou uvedeny technické požadavky na konstrukční materiály a konstrukci výrobku.

I. ZÁKLADNÍ ÚDAJE:

- a) **Název výrobku:** „Stůl“. Ten je tvořený horní deskou a kovovou podnoží. Horní deska je z laminované dřevotřískové desky s dekorem Dub Hamilton přírodní H3303 ST10 tloušťky 18 mm opatřeny ABS hranou pro uzavření povrchu. Podnož k desce je připevňována vruty.
- b) **Použití:** výrobek se používá pro pohostinské zařízení – bar
- c) **Výroba:** vyrobeno pro interiér baru v industriálním stylu

II. TECHNOLOGICKÉ POŽADAVKY A PARAMETRY

- a) **Funkce:** stůl má funkci stravovací.
- b) **Tvar a rozměry výrobku:** stůl se skládá z jednoduchých hranatých tvarů. Rozměry jsou: šířka – 600 mm, výška 750 mm, délka 600 mm.
- c) **Materiál a povrchová úprava:** horní deska je z DTD-L s dekorem Dub Hamilton přírodní H3303 ST10, podnož je z kovu opatřena černou sametovou barvou.
- d) **Výroba:** deska s podnoží je spojena vruty s průměrem 7,5 a délkou 20 mm.
- e) **Zkoušení výrobku:** Výrobek je vyroben na zakázku (atypická výroba).
- f) **Balení a doprava:** Výrobek se vyrábí v truhlářské dílně. Stůl bude dodáván v demontovatelném stavu. Jednotlivé díly se balí do bublinkové fólie a zajištěn lepicí páskou. Balení se vykonává tak, aby se při manipulaci, přepravě a skladování výrobek nepoškodil.



Č. TL.:
02/2023

TYPOVNÍKOVÝ LIST

STŮL

- g) Přebírání:** Přebírání výrobku se uskutečňuje za přítomnosti dodavatele a odběratele. Při přebírání se zkontroluje, zda výrobek obsahuje všechny součásti, včetně kování a spojovacích prostředků.
- h) Skladování:** Výrobek může být skladován ve skladu na paletě, v suchém, teplém a vzdušném prostředí, za odpovídající teploty a vlhkosti vzduchu v pracovním interiéru. Výrobek se musí chránit před vlivem přímého slunečního záření, vody, nadměrné teploty a prachu.
- i) Záruční doba:** Záruční doba je standardní dvouletá. Vztahuje se na opravu výměnu.

STŮL

M1:10

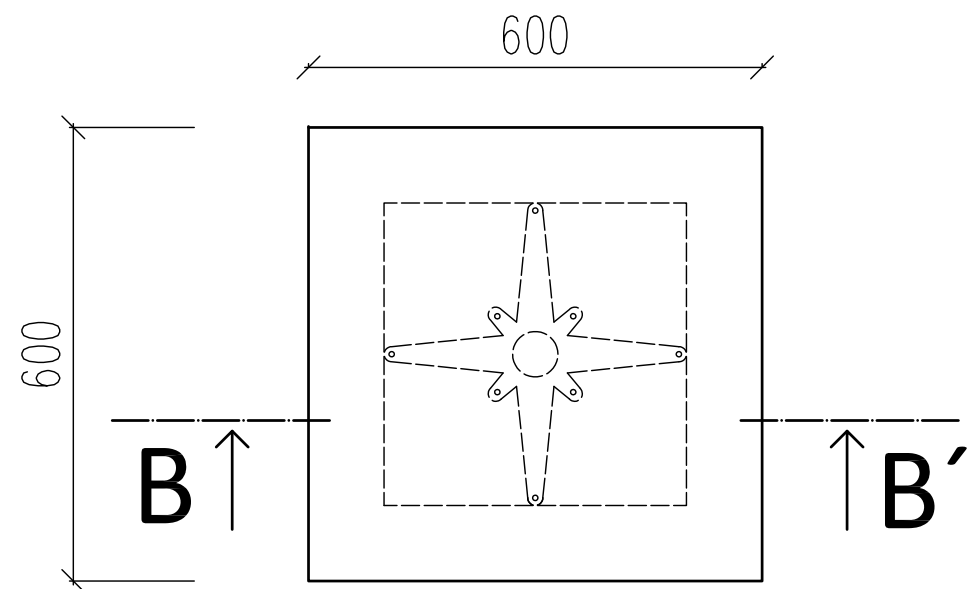
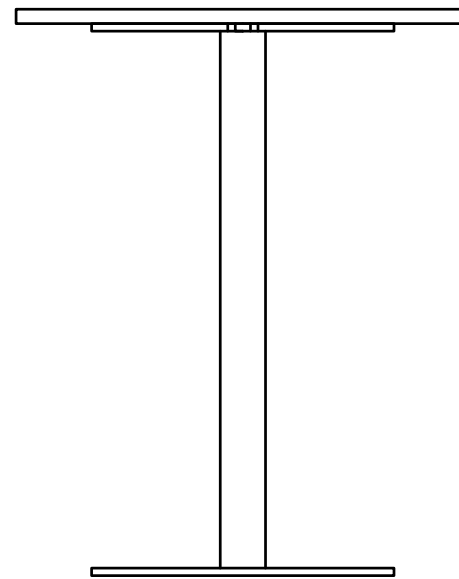
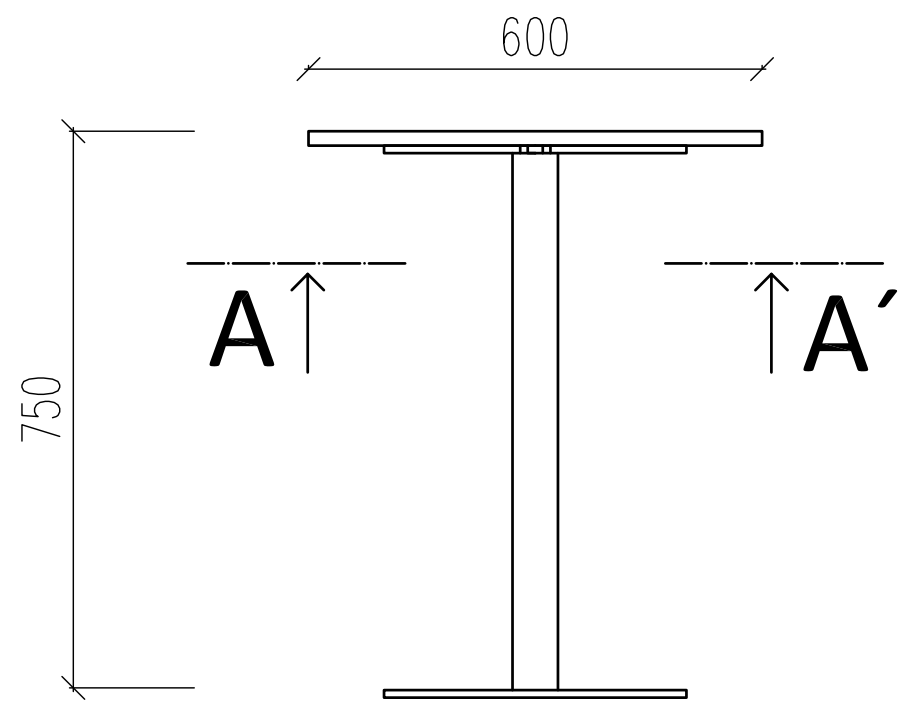

ŘEZ A-A'
M1:2

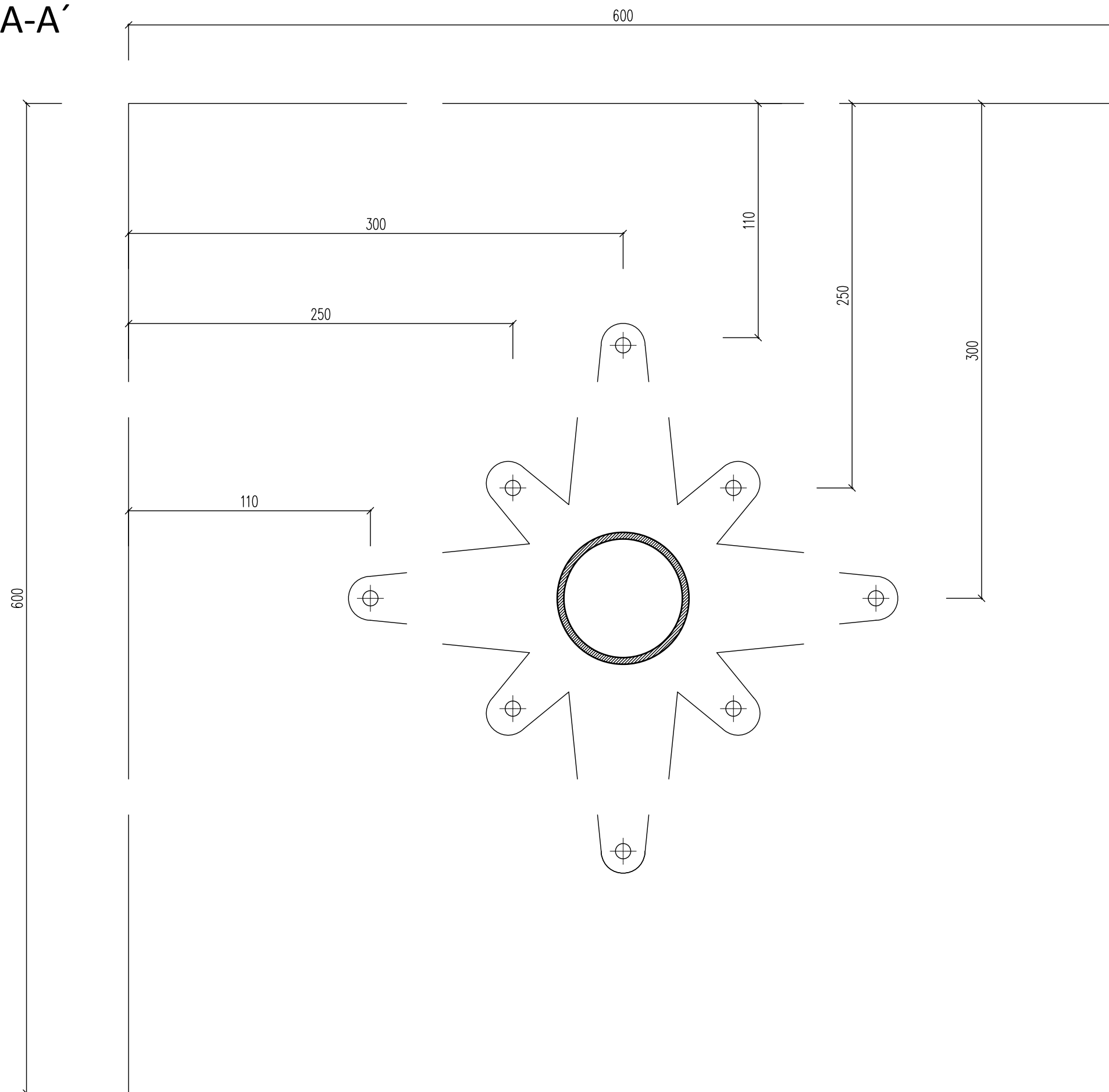

Fakulta lesnická a dřevařská

název projektu:
STŮL Č. VÝKRESU 2

klient:
Petr Švanda

název výkresu:
ŘEZ A-A'

autor:
Chrystyna Fadějeva, DiS.

datum: 02/2023 měřítko: 1:2

ŘEZ B-B'

M1:2

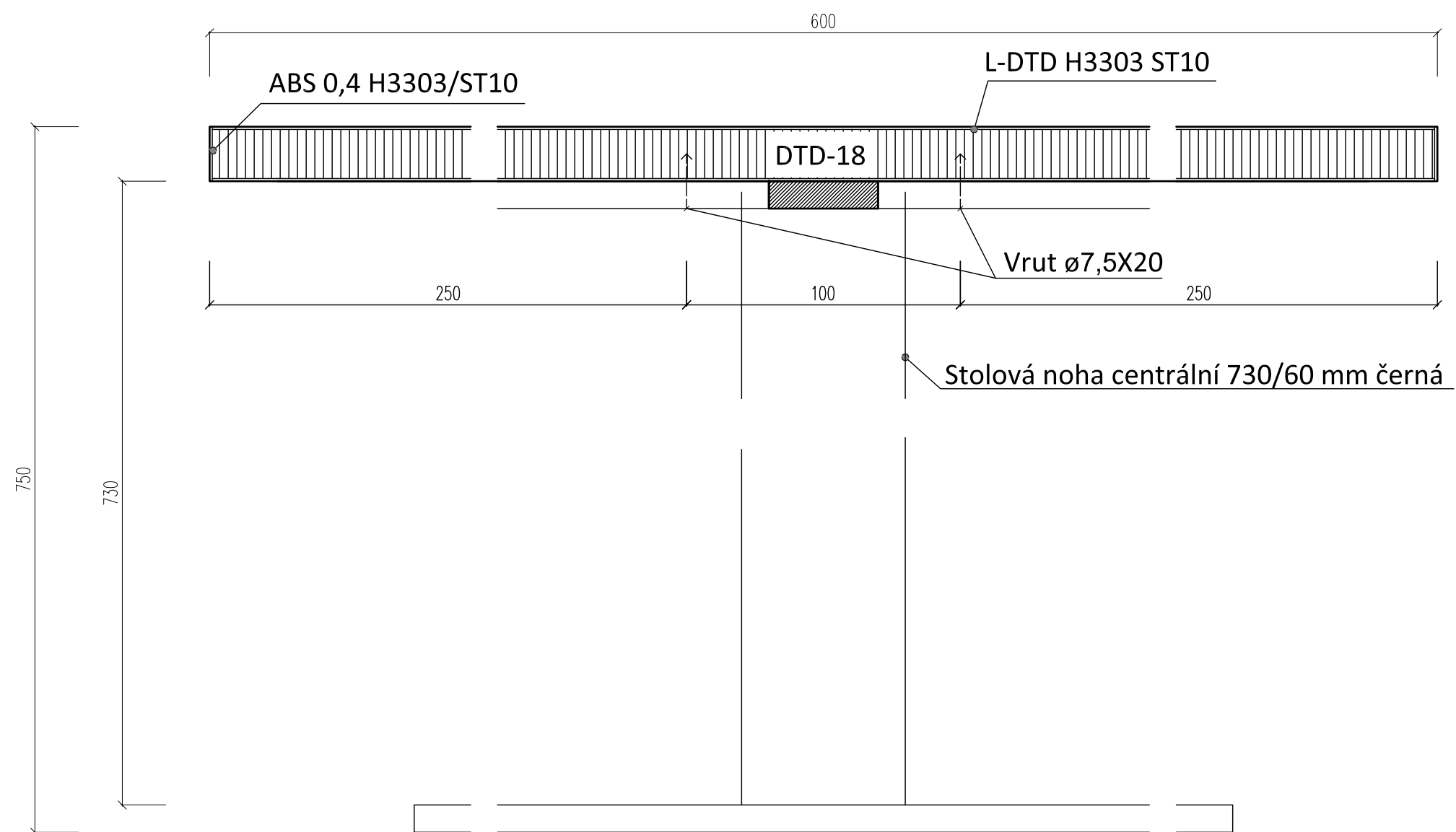



Č. TL.:
02/2023

TYPOVNÍKOVÝ LIST

BAROVÝ STŮL



Rozměry:

Délka: 600 mm

Výška: 1100 mm

Šířka: 600 mm

Materiál:

Horní deska: DTD-L s dekorem Dub Hamilton přírodní H3303 ST10

Podnož: Stolová noha centrální 1080/70 mm černá

Kování:

Vruty: Ø 7,5 x 20 mm

Č. TL.:
02/2023

TYPOVNÍKOVÝ LIST

BAROVÝ STŮL

Tato technická podmínka je platná pro výrobek „Barový stůl“. Její neoddělitelnou součástí je typovníkový list, konstrukční výkresy a kusovník výrobku, kde jsou uvedeny technické požadavky na konstrukční materiály a konstrukci výrobku.

I. ZÁKLADNÍ ÚDAJE:

- a) **Název výrobku:** „Barový stůl“. Ten je tvořený horní deskou a kovovou podnoží. Horní deska je z laminované dřevotřískové desky s dekorem Dub Hamilton přírodní H3303 ST10 tloušťky 18 mm opatřeny ABS hranou pro uzavření povrchu. Podnož k desce je připevněná vruty.
- b) **Použití:** výrobek se používá pro pohostinské zařízení – bar
- c) **Výroba:** vyrobeno pro interiér baru v industriálním stylu

II. TECHNOLOGICKÉ POŽADAVKY A PARAMETRY

- a) **Funkce:** stůl má funkci stravovací.
- b) **Tvar a rozměry výrobku:** stůl se skládá z jednoduchých hranatých tvarů. Rozměry jsou: šířka – 600 mm, výška 1100 mm, délka 600 mm.
- c) **Materiál a povrchová úprava:** horní deska je z DTD-L s dekorem Dub Hamilton přírodní H3303 ST10, podnož je z kovu opatřena černou sametovou barvou.
- d) **Výroba:** deska s podnoží je spojena vruty s průměrem 7,5 a délkou 20 mm.
- e) **Zkoušení výrobku:** Výrobek je vyroben na zakázku (atypická výroba).
- f) **Balení a doprava:** Výrobek se vyrábí v truhlářské dílně. Stůl bude dodáván v demontovatelném stavu. Jednotlivé díly se balí do bublinkové fólie a zajištěn lepicí páskou. Balení se vykonává tak, aby se při manipulaci, přepravě a skladování výrobek nepoškodil.



Č. TL.:
02/2023

TYPOVNÍKOVÝ LIST

BAROVÝ STŮL

- g) Přebírání:** Přebírání výrobku se uskutečňuje za přítomnosti dodavatele a odběratele. Při přebírání se zkontroluje, zda výrobek obsahuje všechny součásti, včetně kování a spojovacích prostředků.
- h) Skladování:** Výrobek může být skladován ve skladu na paletě, v suchém, teplém a vzdušném prostředí, za odpovídající teploty a vlhkosti vzduchu v pracovním interiéru. Výrobek se musí chránit před vlivem přímého slunečního záření, vody, nadměrné teploty a prachu.
- i) Záruční doba:** Záruční doba je standardní dvouletá. Vztahuje se na opravu výměnu.

BAROVÝ STŮL

M1:10

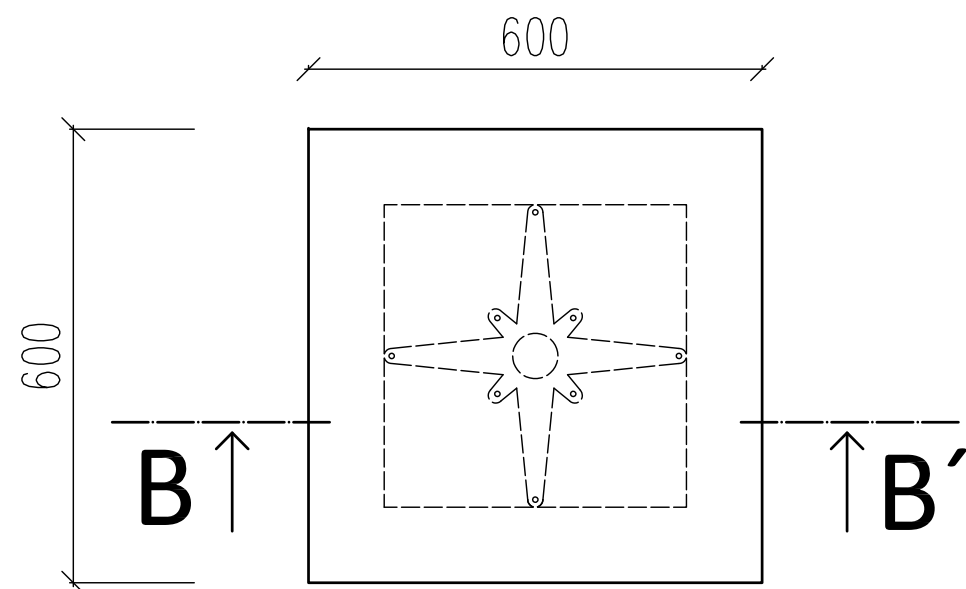
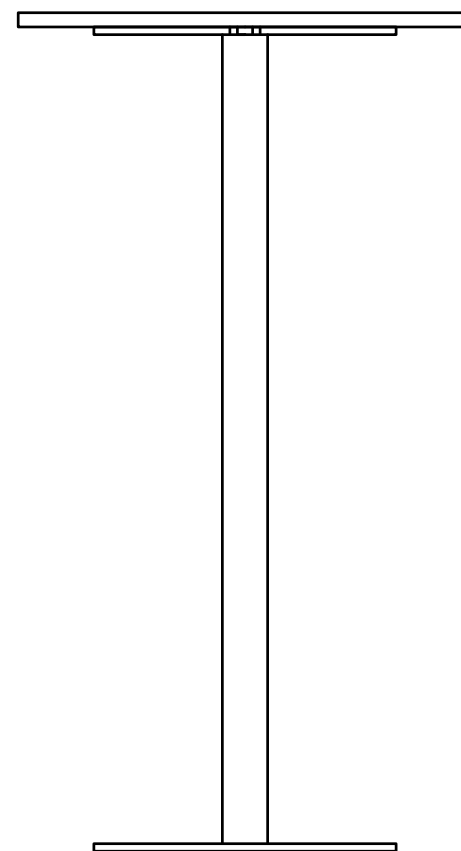
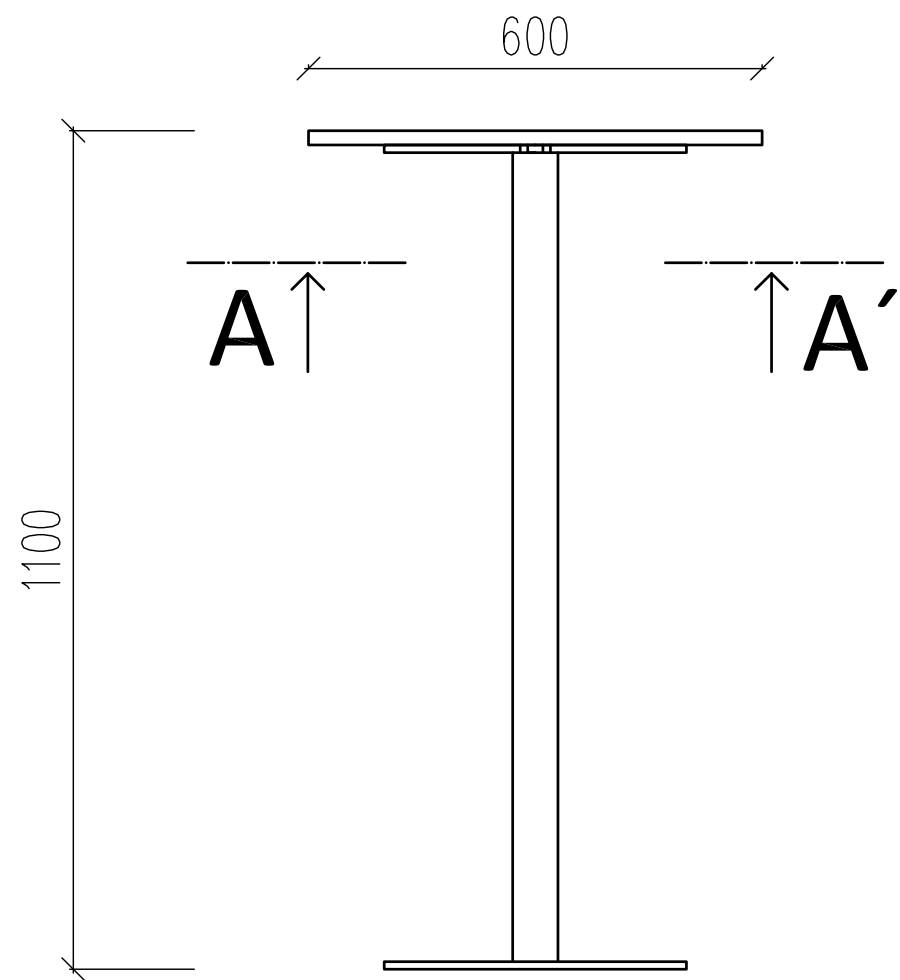

Fakulta lesnická a dřevařská

název projektu:

BAROVÝ STŮL Č. VÝKRESU 1

klient:

Petr Švanda

název výkresu:

PRAVOÚHLÉ PRŮMĚTY

autor:

Chrystyna Fadějeva, DiS.

datum:

02/2023

měřítko:

1:10

ŘEZ A-A'
M1:2

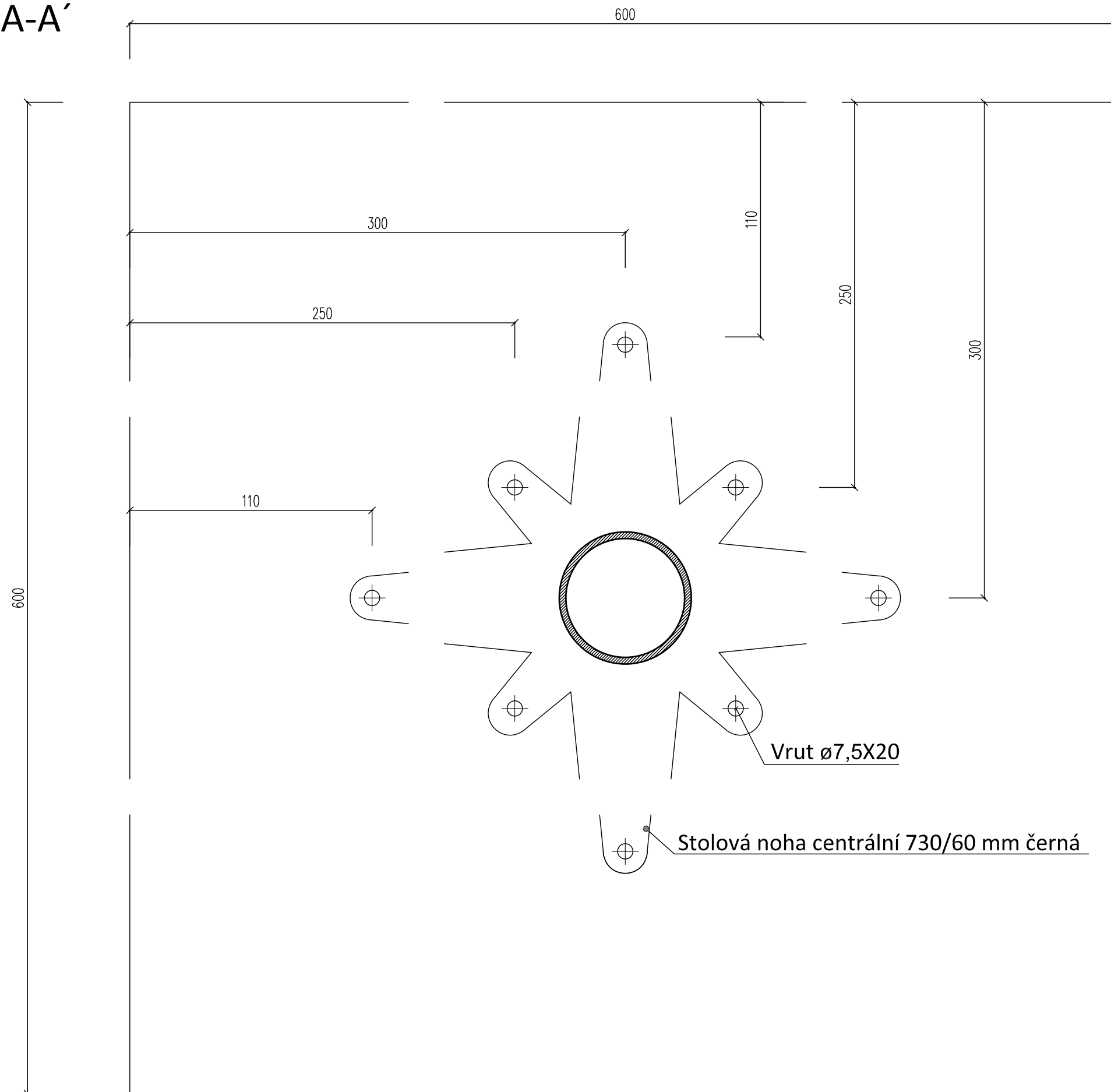

Fakulta lesnická a dřevařská

název projektu:
BAROVÝ STŮL Č. VÝKRESU 2

klient:
Petr Švanda

název výkresu:
ŘEZ A-A'

autor:
Chrystyna Fadějeva, DiS.

datum: 02/2023 měřítko: 1:2

ŘEZ B-B'

M1:2

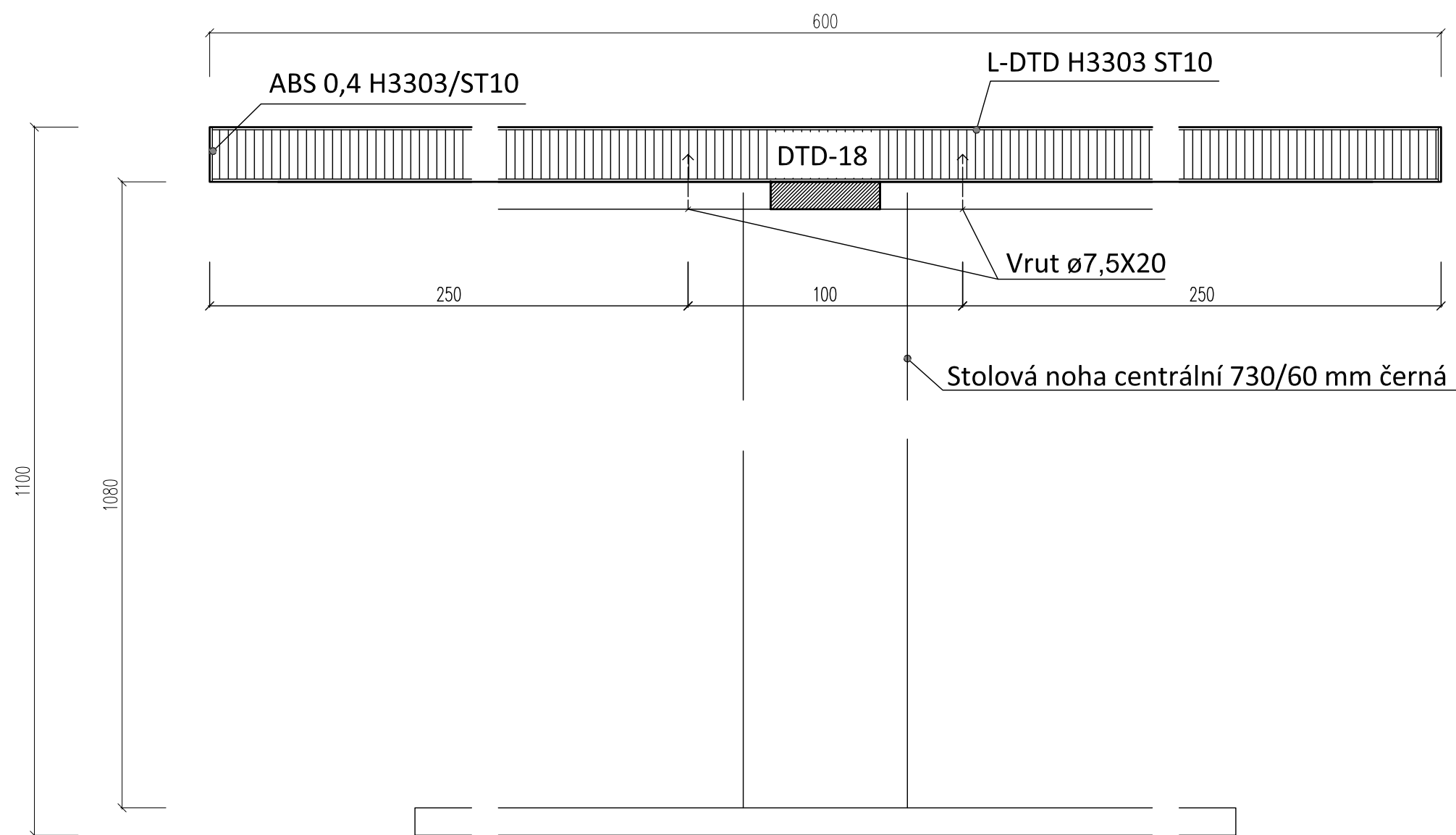

Fakulta lesnická a dřevařská

název projektu:

BAROVÝ STŮL Č. VÝKRESU 3

klient:

Petr Švanda

název výkresu:

ŘEZ B-B'

autor:

Chrystyna Fadějeva, DiS.

datum:

02/2023

měřítko:

1:2



Č. TL.:
02/2023

TYPOVNÍKOVÝ LIST

KONZOLE 01



Rozměry:

Délka: 1125 mm

Výška: 220 mm

Hloubka: 300 mm

Materiál:

Police: DTD-L s dekorem Dub Hamilton přírodní H3303 ST10

Konzola: Konzole zpevněná, lakovaná povrchová úprava – antracit hedvábně matný

Kování:

Vruty: Ø 7,5 x 20 mm

Č. TL.:
02/2023

TYPOVNÍKOVÝ LIST

KONZOLE 01

Tato technická podmínka je platná pro výrobek „Konzole 01“. Její neoddělitelnou součástí je typovníkový list, konstrukční výkresy a kusovník výrobku, kde jsou uvedeny technické požadavky na konstrukční materiály a konstrukci výrobku.

I. ZÁKLADNÍ ÚDAJE:

- a) **Název výrobku:** „Konzole 01“. Se skládá z police a kovových podpěr. Police je tvořena z laminované dřevotřískové desky s dekorem Dub Hamilton přírodní H3303 ST10 tloušťky 18 mm.
- b) **Použití:** výrobek se používá pro stolování hostu
- c) **Výroba:** vyrobeno pro interiér baru v industriálním stylu

II. TECHNOLOGICKÉ POŽADAVKY A PARAMETRY

- a) **Funkce:** hlavní funkce je poskytnout ergonomický správné stolování hostu
- b) **Tvar a rozměry výrobku:** police se skládá z jednoduchých hranatých tvarů. Rozměry jsou: šířka – 1125 mm, výška 220 mm, hloubka 300 mm.
- c) **Materiál a povrchová úprava:** police s dekorem Dub Hamilton přírodní H3303 ST10, kovová konzole s lakovanou povrchovou úpravou – antracit hedvábně matný
- d) **Výroba:** police se vyřízené dle požadovaných rozměru a připevní na stěnu pomocí konzole a vrtu.
- e) **Zkoušení výrobku:** Výrobek je vyroben na zakázku (atypická výroba).
- f) **Balení a doprava:** Police se dovezou samostatně na místo instalace. Jednotlivé díly se balí do bublinkové fólie a jsou zajištěné lepicí páskou. Balení se vykonává tak, aby se při manipulaci, přepravě a skladování výrobek nepoškodil.



Č. TL.:
02/2023

TYPOVNÍKOVÝ LIST

KONZOLE 01

- g) Přebírání:** Přebírání výrobku se uskutečňuje za přítomnosti dodavatele a odběratele. Při přebírání se zkontroluje, zda výrobek obsahuje všechny součásti, včetně kování a spojovacích prostředků.
- h) Skladování:** Výrobek může být skladován ve skladu na paletě, v suchém, teplém a vzdušném prostředí, za odpovídající teploty a vlhkosti vzduchu v pracovním interiéru. Výrobek se musí chránit před vlivem přímého slunečního záření, vody, nadměrné teploty a prachu.
- i) Záruční doba:** Záruční doba je standardní dvouletá. Vztahuje se na opravu výměnu.

Konzole 01

M1:10

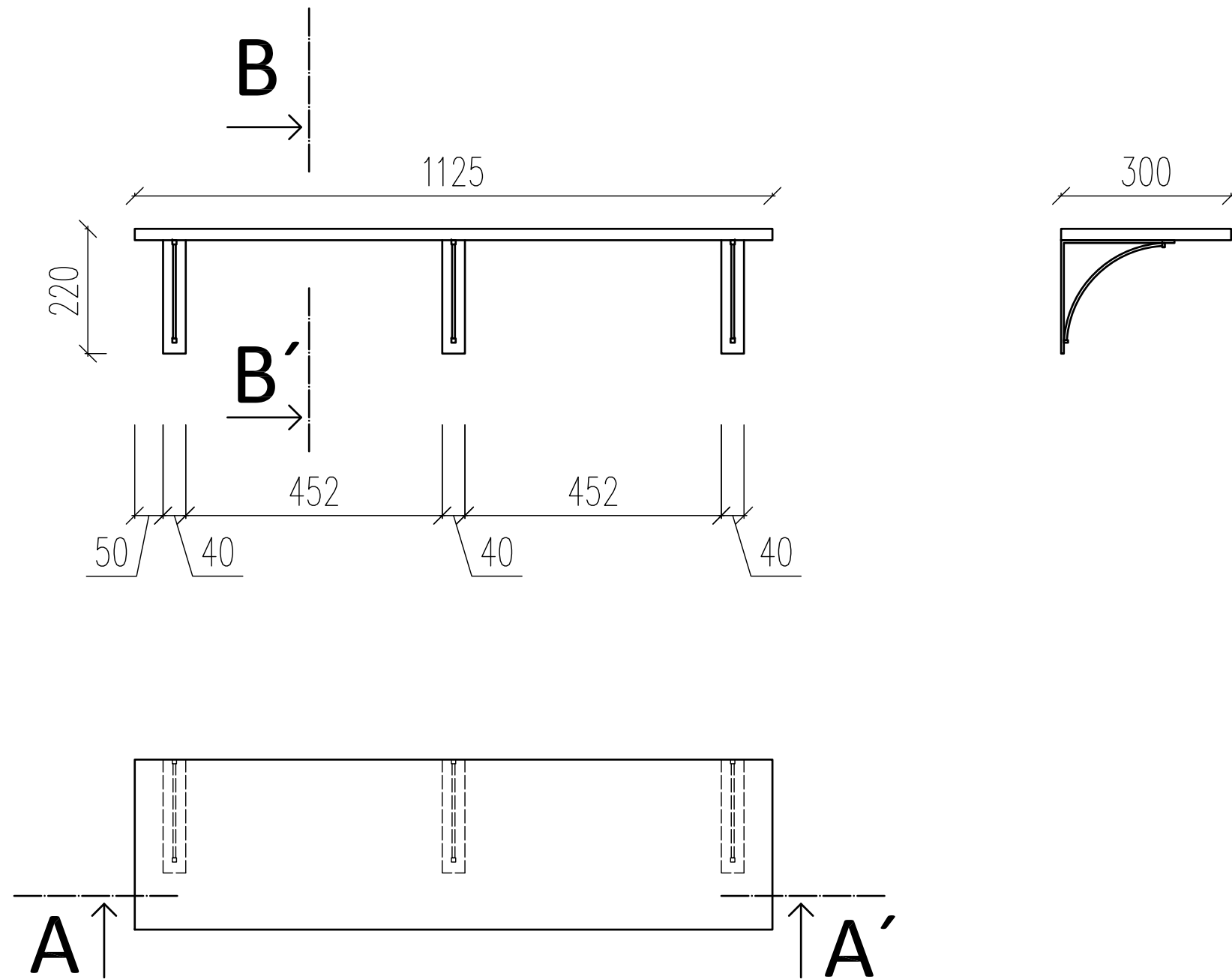

Fakulta lesnická a dřevařská

název projektu:

KONZOLE 01 Č. VÝKRESU 1

klient:

Petr Švanda

název výkresu:

PRAVOÚHLÉ PRŮMĚTY

autor:

Chrystyna Fadějeva, DiS.

datum:

02/2023

měřítko:

1:10

ŘEZ A-A'

M1:2

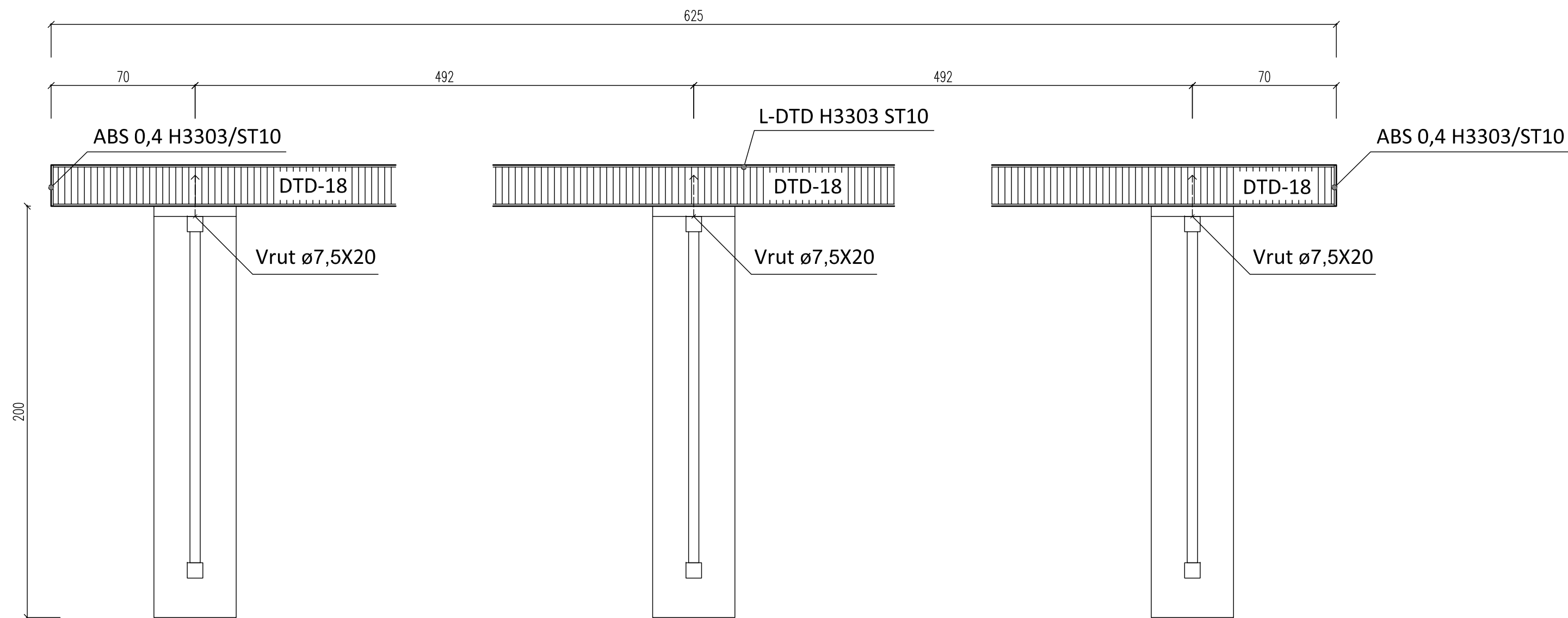

Česká
zemědělská
univerzita
v Praze

Fakulta lesnická a dřevařská

název projektu:

KONZOLE 01 Č. VÝKRESU 2

klient:

Petr Švanda

název výkresu:

ŘEZ A-A'

autor:

Chrystyna Fadějeva, DiS.

datum:

02/2023

měřítko:

1:2

ŘEZ B-B'

M1:2

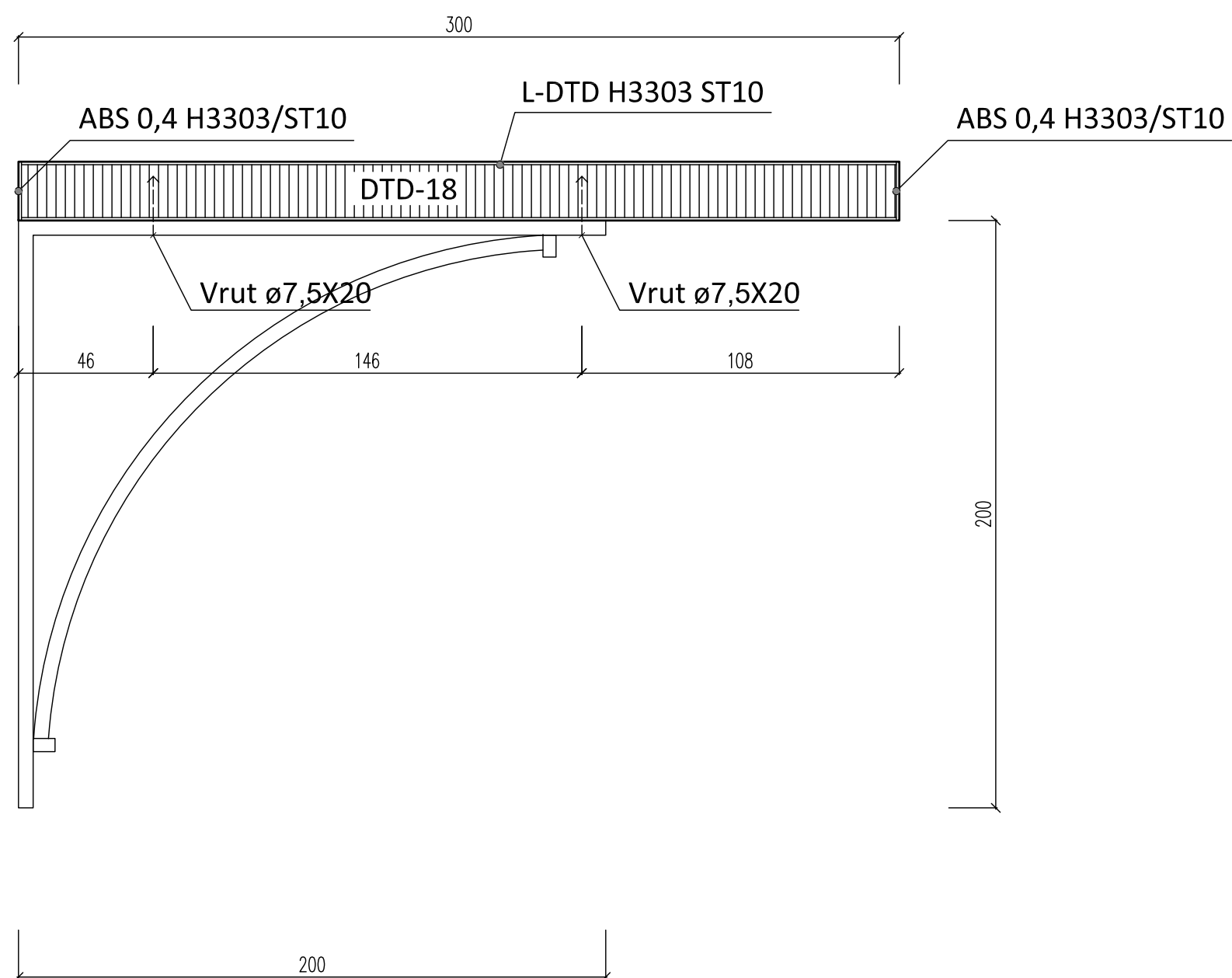

Fakulta lesnická a dřevařská

název projektu:
KONZOLE 01 Č. VÝKRESU 3

klient:
Petr Švanda

název výkresu:
ŘEZ B-B'

autor:
Chrystyna Fadějeva, DiS.

datum: 02/2023 měřítko: 1:2



Č. TL.:
02/2023

TYPOVNÍKOVÝ LIST

KONZOLE 02



Rozměry:

Délka: 1125 mm

Výška: 220 mm

Hloubka: 495/485 mm

Materiál:

Police: DTD-L s dekorem Dub Hamilton přírodní H3303 ST10

Konzola: Konzole zpevněná, lakovaná povrchová úprava – antracit hedvábně matný

Kování:

Vrutky: \emptyset 7,5 x 20 mm

Č. TL.:
02/2023

TYPOVNÍKOVÝ LIST

KONZOLE 02

Tato technická podmínka je platná pro výrobek „Konzole 02“. Její neoddělitelnou součástí je typovníkový list, konstrukční výkresy a kusovník výrobku, kde jsou uvedeny technické požadavky na konstrukční materiály a konstrukci výrobku.

I. ZÁKLADNÍ ÚDAJE:

- a) **Název výrobku:** „Konzole 02“. Se skládá z police a kovových podpěr. Police je tvořena z laminované dřevotřískové desky s dekorem Dub Hamilton přírodní H3303 ST10 tloušťky 18 mm.
- b) **Použití:** výrobek se používá pro stolování hostu
- c) **Výroba:** vyrobeno pro interiér baru v industriálním stylu

II. TECHNOLOGICKÉ POŽADAVKY A PARAMETRY

- a) **Funkce:** hlavní funkce je poskytnout ergonomický správné stolování hostu
- b) **Tvar a rozměry výrobku:** police se skládá z jednoduchých hranatých tvarů. Rozměry jsou: šířka – 1125 mm, výška 220 mm, hloubka 495/485 mm.
- c) **Materiál a povrchová úprava:** police s dekorem Dub Hamilton přírodní H3303 ST10, kovová konzole s lakovanou povrchovou úpravou – antracit hedvábně matný
- d) **Výroba:** police se vyřízené dle požadovaných rozměru a připevní na stěnu pomocí konzole a vrtu.
- e) **Zkoušení výrobku:** Výrobek je vyroben na zakázku (atypická výroba).
- f) **Balení a doprava:** Police se dovezou samostatně na místo instalace. Jednotlivé díly se balí do bublinkové fólie a jsou zajištěné lepící páskou. Balení se vykonává tak, aby se při manipulaci, přepravě a skladování výrobek nepoškodil.



Č. TL.:
02/2023

TYPOVNÍKOVÝ LIST

KONZOLE 02

- g) Přebírání:** Přebírání výrobku se uskutečňuje za přítomnosti dodavatele a odběratele. Při přebírání se zkontroluje, zda výrobek obsahuje všechny součásti, včetně kování a spojovacích prostředků.
- h) Skladování:** Výrobek může být skladován ve skladu na paletě, v suchém, teplém a vzdušném prostředí, za odpovídající teploty a vlhkosti vzduchu v pracovním interiéru. Výrobek se musí chránit před vlivem přímého slunečního záření, vody, nadměrné teploty a prachu.
- i) Záruční doba:** Záruční doba je standardní dvouletá. Vztahuje se na opravu výměnu.

Konzole 02

M1:10

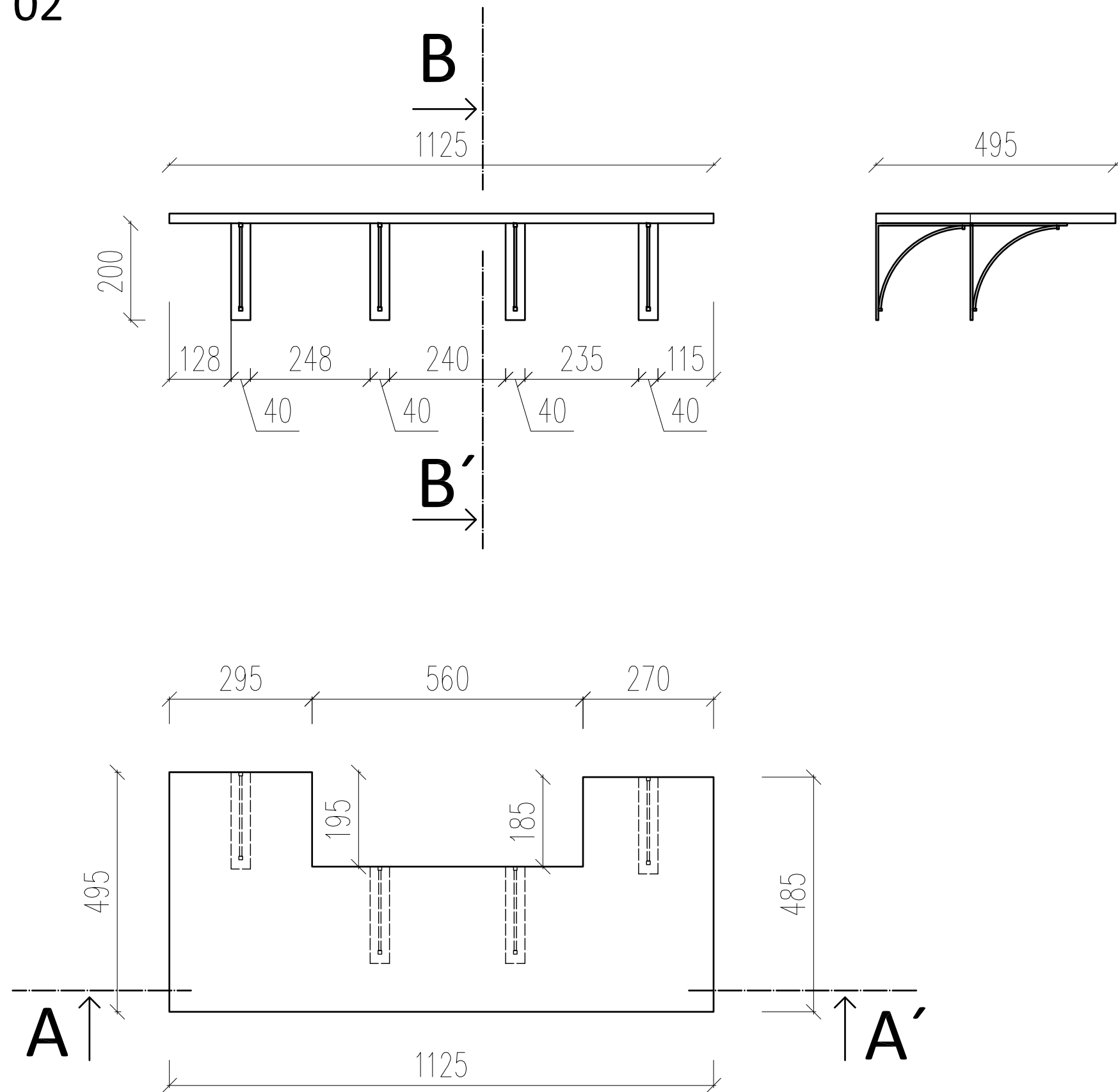

Fakulta lesnická a dřevařská

název projektu:
KONZOLE 02 Č. VÝKRESU 1

klient:
Petr Švanda

název výkresu:
PRAVOÚHLÉ PRŮMĚTY

autor:
Chrystyna Fadějeva, DiS.

datum: 02/2023 měřítko: 1:10

ŘEZ A-A'

M1:2

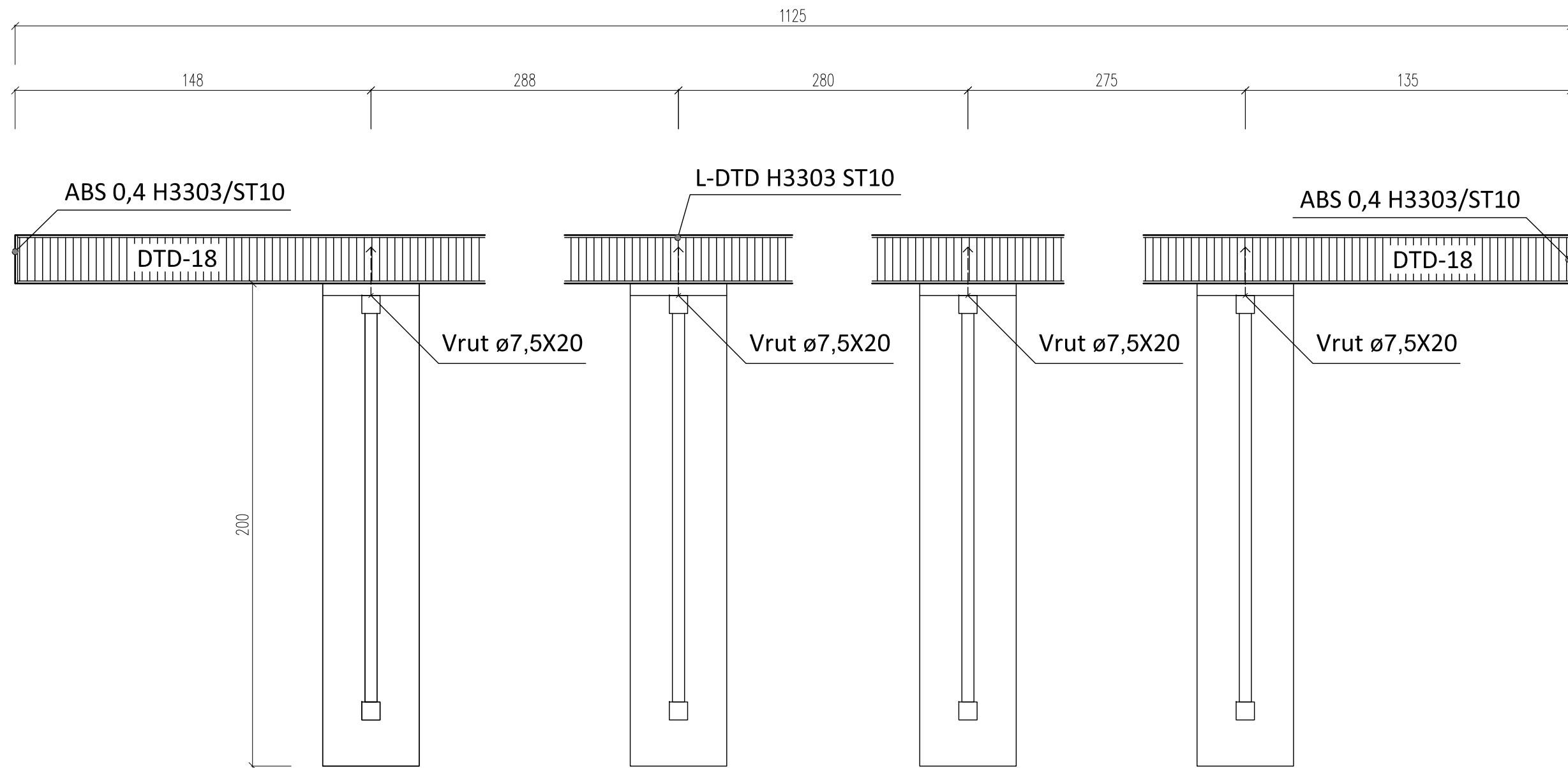

Fakulta lesnická a dřevařská

název projektu:
KONZOLE 02 Č. VÝKRESU 2

klient:
Petr Švanda

název výkresu:
ŘEZ A-A'

autor:
Chrystyna Fadějeva, DiS.

datum: 02/2023 měřítko: 1:2

ŘEZ B-B'

M1:2

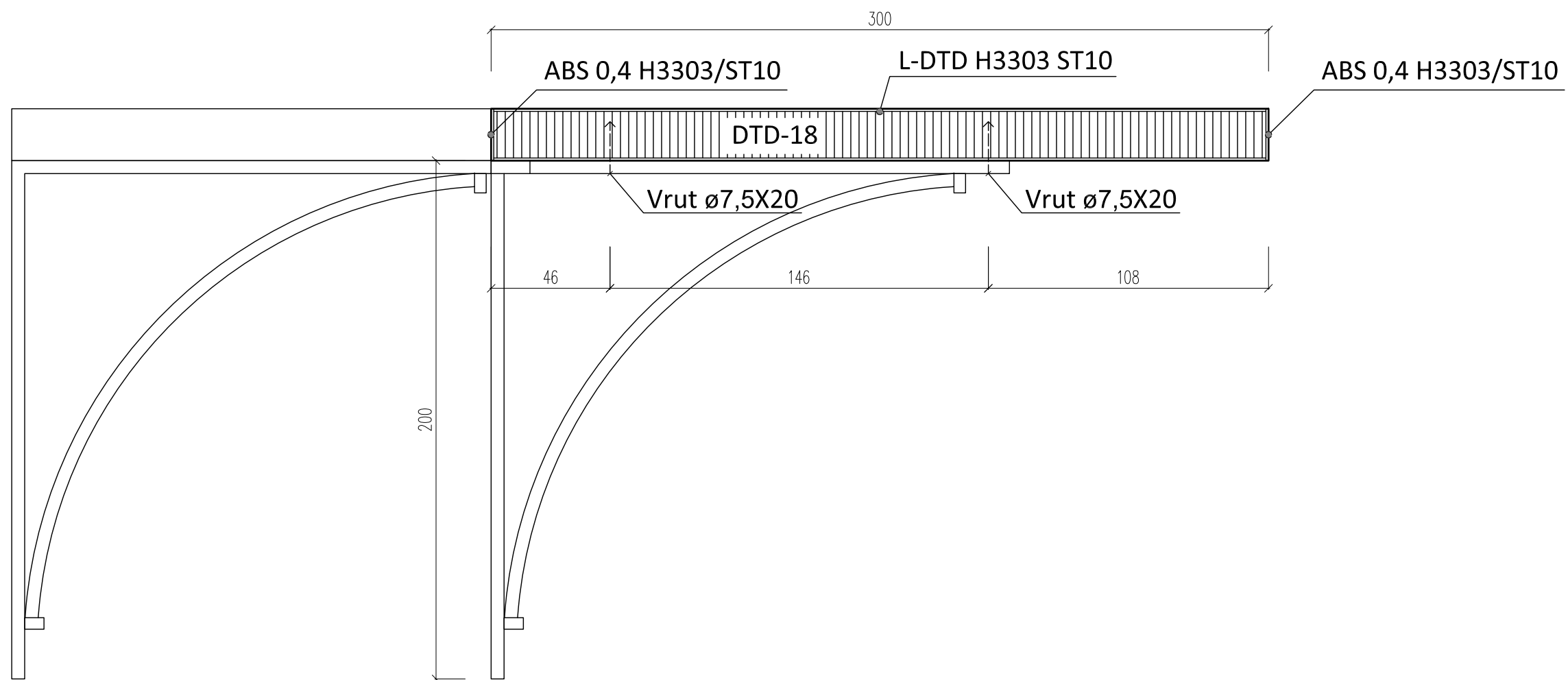

Fakulta lesnická a dřevařská

název projektu:
KONZOLE 02 Č. VÝKRESU 3

klient:
Petr Švanda

název výkresu:
ŘEZ B-B'

autor:
Chrystyna Fadějeva, DiS.

datum: 02/2023 měřítko: 1:2



Č. TL.:
02/2023

TYPOVNÍKOVÝ LIST

SKŘÍŇKA POD UMYVADLO



Rozměry:

Délka: 1293 mm

Výška: 240 mm

Hloubka: 350 mm

Materiál:

Konstrukce: Kovový profil tloušťky 3 mm s lakovanou povrchovou úpravou – antracit hedvábně matný

Police: DTD-L s dekem Dub Hamilton přírodní H3303 ST10

Kování:

Vrutky: Ø 7,5 x 35 mm

Č. TL.:
02/2023

TYPOVNÍKOVÝ LIST

SKŘÍŇKA POD UMYVADLO

Tato technická podmínka je platná pro výrobek „Skříňka pod umyvadlo“. Její neoddělitelnou součástí je typovníkový list, konstrukční výkresy a kusovník výrobku, kde jsou uvedeny technické požadavky na konstrukční materiály a konstrukci výrobku.

I. ZÁKLADNÍ ÚDAJE:

- a) **Název výrobku:** „Skříňka pod umyvadlo“. Nosná konstrukce je z kovu černé barvy rozměrem 20x20 mm. Horní police je tvořena z laminované dřevotřískové desky s dekorem Dub Hamilton přírodní H3303 ST10 tloušťky 18 mm.
- b) **Použití:** výrobek se používá pro umístění závěsného umyvadla
- c) **Výroba:** vyrobeno pro interiér baru v industriálním stylu

II. TECHNOLOGICKÉ POŽADAVKY A PARAMETRY

- a) **Funkce:** výrobku je usazení umyvadla na horní plochu nosné police
- b) **Tvar a rozměry výrobku:** skříňka se skládá z jednoduchých hranatých tvarů. Rozměry jsou: šířka – 1293 mm, výška 240 mm, hloubka 350 mm.
- c) **Materiál a povrchová úprava:** horní police s dekorem Dub Hamilton přírodní H3303 ST10, kovová konstrukce s lakovanou povrchovou úpravou – antracit hedvábně matný
- d) **Výroba:** základní kovová konstrukce se výroby dle výkresové dokumentace u kováře. Následně se vyrobí police a pomocí vrutu se připevní na nosnou konstrukci.
- e) **Zkoušení výrobku:** Výrobek je vyroben na zakázku (atypická výroba).
- f) **Balení a doprava:** Skříňka se doveze v smontovaném stavu. Skříňka se balí do bublinkové fólie a je zajištěná lepící páskou. Balení se vykonává tak, aby se při manipulaci, přepravě a skladování výrobek nepoškodil.



Č. TL.:
02/2023

TYPOVNÍKOVÝ LIST

SKŘÍŇKA POD UMYVADLO

- g) Přebírání:** Přebírání výrobku se uskutečňuje za přítomnosti dodavatele a odběratele. Při přebírání se zkontroluje, zda výrobek obsahuje všechny součásti, včetně kování a spojovacích prostředků.
- h) Skladování:** Výrobek může být skladován ve skladu na paletě, v suchém, teplém a vzdušném prostředí, za odpovídající teploty a vlhkosti vzduchu v pracovním interiéru. Výrobek se musí chránit před vlivem přímého slunečního záření, vody, nadměrné teploty a prachu.
- i) Záruční doba:** Záruční doba je standardní dvouletá. Vztahuje se na opravu výměnu.

SKŘÍŇKA POD UMYVADLO

M1:10

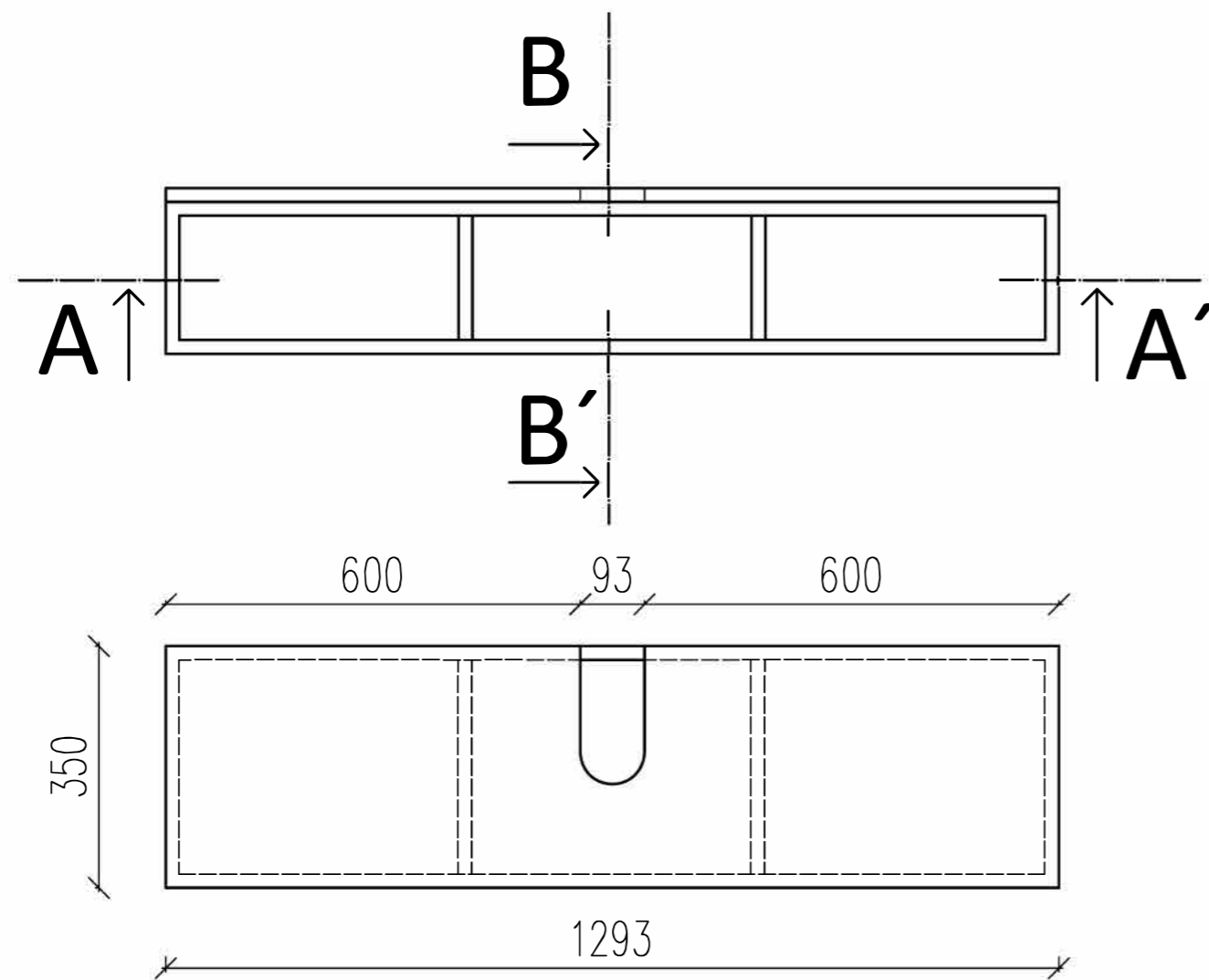

Fakulta lesnická a dřevařská

název projektu:

SKŘÍŇKA POD UMYVADLO Č. V. 1

klient:

Petr Švanda

název výkresu:

PRAVOÚHLÉ PRŮMĚTY

autor:

Chrystyna Fadějeva, DiS.

datum:

02/2023

měřítko:

1:10

ŘEZ A-A'

M1:5

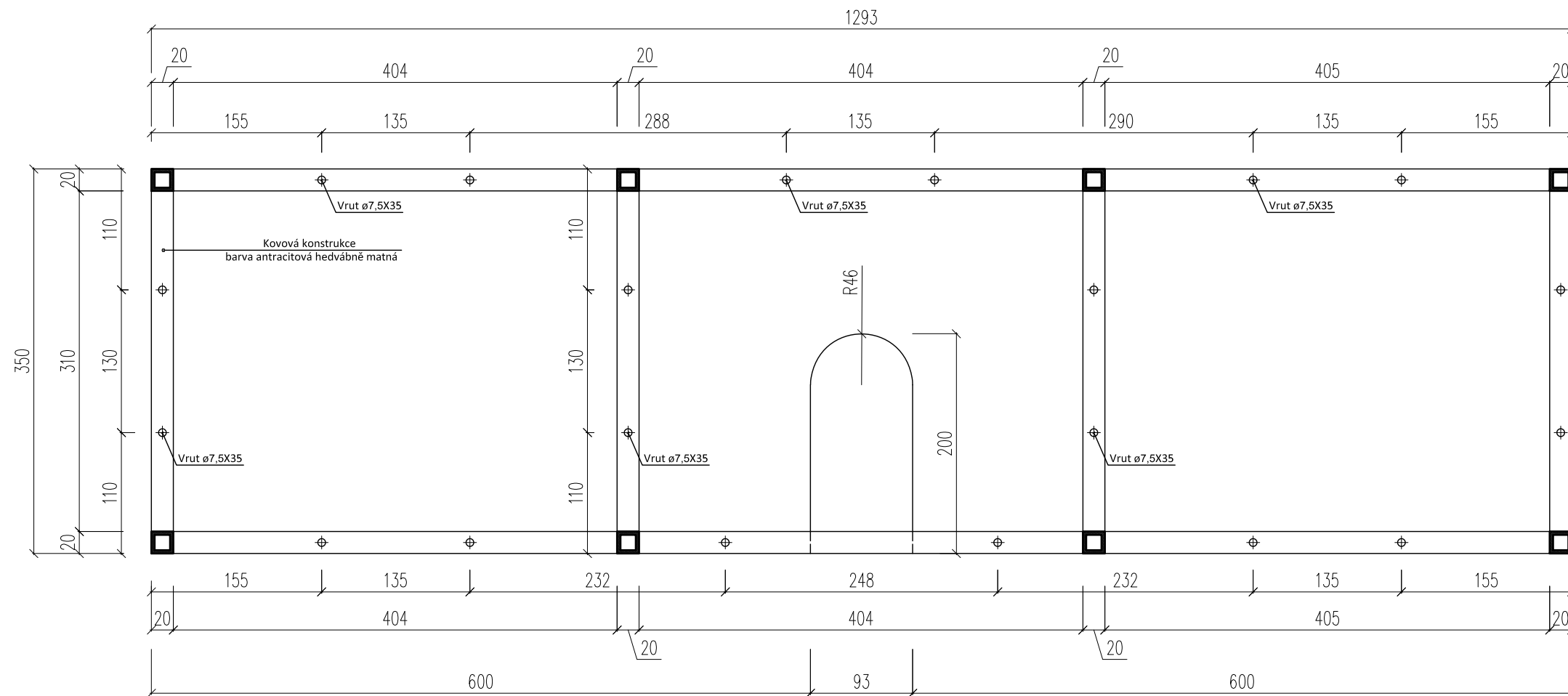

ŘEZ B-B'

M1:2

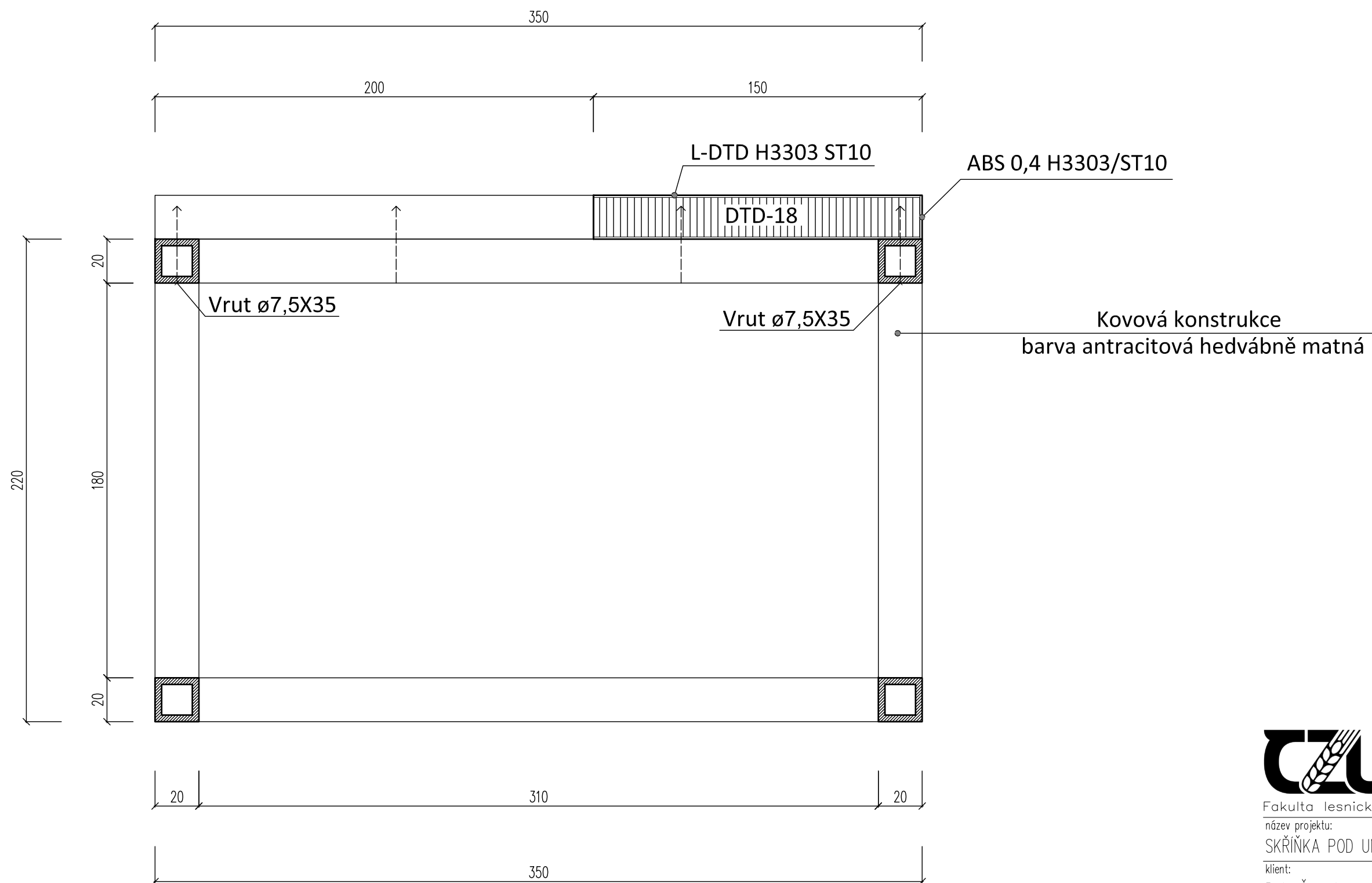

Česká
zemědělská
univerzita
v Praze

Fakulta lesnická a dřevařská

název projektu:

SKŘÍŇKA POD UMYVADLO Č. V. 3

klient:

Petr Švanda

název výkresu:

ŘEZ B-B'

autor:

Chrystyna Fadějeva, DiS.

datum:

02/2023

měřítko:

1:2

