

**Česká zemědělská univerzita v Praze**

**Institut vzdělávání a poradenství**

**Katedra pedagogiky**



**Česká zemědělská  
univerzita v Praze**

**Komunitní funkce školy**

**Bakalářská práce**

**Autor: Ivana Kořínková**

**Vedoucí práce: Ing. Kateřina Tomšíková, Ph.D.**

**2023**

## **Zadávací list**

## ČESTNÉ PROHLÁŠENÍ

Prohlašuji, že jsem bakalářskou práci:

### **Komunitní funkce školy**

vypracovala samostatně a citovala jsem všechny informační zdroje, které jsem v práci použila a které jsem rovněž uvedla na konci práce v seznamu použitých informačních zdrojů.

Jsem si vědoma, že na moji bakalářskou práci se plně vztahuje zákon č. 121/2000 Sb., o právu autorském, o právech souvisejících s právem autorským a o změně některých zákonů, ve znění pozdějších předpisů, především ustanovení § 35 odst. 3 tohoto zákona, tj. o užití tohoto díla.

Jsem si vědoma, že odevzdáním bakalářské práce souhlasím s jejím zveřejněním podle zákona č. 111/1998 Sb., o vysokých školách a o změně a doplnění dalších zákonů, ve znění pozdějších předpisů, a to i bez ohledu na výsledek její obhajoby.

Svým podpisem rovněž prohlašuji, že elektronická verze práce je totožná s verzí tištěnou a že s údaji uvedenými v práci bylo nakládáno v souvislosti s GDPR.

V ..... dne .....

.....  
(podpis autora práce)

## **PODĚKOVÁNÍ**

Ráda bych tímto poděkovala v první řadě vedoucí bakalářské práce paní Ing. Kateřině Tomšíkové, Ph.D., za trpělivé vedení, cenné rady a odbornou pomoc. Také bych poděkovala rodině a blízkým za podporu.

## **Abstrakt**

Bakalářská práce „Komunitní funkce školy“ se zabývá velmi aktuálním tématem. Školy by kromě tradičních funkcí mohly plnit i funkci komunitního centra v dané obci. Předpokládalo by to jejich užší spolupráci s vedením obcí, místními podnikatelskými i nepodnikatelskými subjekty i veřejností. Odpověď na otázku, zda představitelé vybraných škol považují plnění komunitní funkce školy za reálnou, případně jaké překážky při realizaci této funkce vidí, byla hlavním cílem této práce, spolu s vlastními návrhy, které by mohly přispět k tomu, aby se školy mohly komunitním centrem stát.

V teoretické části byly představeny pojmy související s danou problematikou, jako je vzdělávací systém v ČR, hlavní strategické dokumenty týkající se školství, a byla charakterizována komunitní funkce škol. V praktické části práce byla použita metoda dotazování, a to s využitím techniky individuálních rozhovorů s představiteli managementu škol a zástupci obce, kteří by se na případné realizaci komunitní funkce měli společně podílet. Z výsledků vyplynulo, že poznatky o možném plnění komunitní funkce nejsou zatím příliš rozšířené a je třeba též odstranit problémy v komunikaci, vyřešit personální zabezpečení a zajistit dostatek finančních prostředků.

Ve vlastních doporučeních byla představena jako příklad dobré praxe škola, která již komunitní funkci plní.

## **Klíčová slova**

vzdělávání, střední škola, komunitní funkce školy

## **Abstract**

The bachelor thesis "Community Function of Schools" deals with a very topical issue. In addition to their traditional functions, schools could also serve as a community centre in a given village. This would imply their closer cooperation with village leaders, local business and non-business entities and the public. Answering the question of whether the leaders of the selected schools consider fulfilling the community function of the school as realistic, or what obstacles they see in realizing this function, was the main goal of this thesis, along with their own suggestions that could contribute to schools becoming community centers.

The theoretical part introduced concepts related to the issue, such as the education system in the Czech Republic, the main strategic documents related to education, and characterized the community function of schools. In the practical part of the thesis, the method of interviewing was applied, using the technique of individual interviews with representatives of school management and representatives of the municipality, who would be together involved in the possible implementation of the community function. The results showed that knowledge of the potential community function is not yet widespread and that communication problems must also be eliminated, staffing needs to be resolved and sufficient funding needs to be secured.

In the self-recommendations, a school that already fulfils a community function was presented as an example of good practice.

## **Keywords**

education, high school, community function of a school

## **OBSAH**

ÚVOD .....	9
<b>TEORETICKÁ VÝCHODISKA</b>	
1 Cíl a metodika .....	10
2 Vzdělávání v České republice.....	11
2.1 Vzdělávací systém ČR a vzdělávání .....	11
2.2 Strategické dokumenty související se vzděláváním .....	13
2.2.1 Strategie vzdělávání 2030+ České republiky.....	13
2.2.2 Dlouhodobý záměr vzdělávání a rozvoje vzdělávací soustavy ČR na období 2019-2023 .....	13
2.2.3 Strategie celoživotního učení .....	15
3 Střední škola jako komunitní centrum .....	18
3.1 Celoživotní vzdělávání .....	18
3.2 Komunitní funkce škol .....	18
<b>PRAKTICKÁ ČÁST</b>	
4 Vlastní šetření .....	22
4.1 Charakteristika regionu .....	22
4.2 Představení škol .....	22
4.2.1 Odborná střední škola podnikání a mediální tvorby Kolín, s. r. o. ....	22
4.2.2 Gymnázium Jiřího Ortena, Kutná Hora .....	22
4.3 Analýza aktivit z webových stránek .....	23
4.4 Individuální hloubkové rozhovory s představiteli školy .....	24
4.4.1 Realizace individuálních hloubkových rozhovorů .....	24
4.4.2 Výsledky individuálních hloubkových rozhovorů.....	24
4.5 Individuální hloubkové rozhovory s představiteli města .....	25
4.5.1 Realizace individuálních hloubkových rozhovorů .....	25

4.5.2	Výsledky individuálních hloubkových rozhovorů.....	25
4.6	Komparace názorů respondentů.....	26
5	Vlastní návrhy a doporučení.....	28
	ZÁVĚR.....	30
	SEZNAM POUŽITÝCH ZDROJŮ.....	31
	SEZNAM PŘÍLOH.....	33
	Příloha 1: Systém vzdělávání v ČR	
	Příloha 2: Otázky pro zástupce managementu škol	
	Příloha 3: Autentický přepis odpovědí představitelky managementu OSŠPMT	
	Příloha 4: Otázky a odpovědi ředitele GJO	
	Příloha 5: Otázky pro individuální rozhovor s představiteli města	
	Příloha 6: Autentický přepis odpovědí zástupce Městského úřadu Kutná hora	
	Příloha 7: Autentický přepis odpovědí zástupce města Kolín	



## ÚVOD

Školy (včetně středních škol, na které je práce zaměřena) plní od svého vzniku dvě funkce – vzdělávací a výchovnou. Plnění komunitní funkce není z pohledu historie úplně novým tématem, ale je tématem aktuálním a diskutovaným. Ve školách působí lidé, jejichž hlavní náplní práce je komunikovat a vytvářet dobré vztahy. Bylo by tedy žádoucí, aby se tyto možnosti více využívaly.

Téma mě zaujalo, neboť se domnívám, že školy dělají již spoustu aktivit pro své žáky, dokonce i pro místní společenství, ale mohly by se více „otevřít“ veřejnosti. Zjištění, zda by o to měly zájem, případně v čem spatřují problém, bylo cíle této bakalářské práce.

Problematickou komunitní funkce školy se již zabývá řada autorů, např. Jaroslava Šťastná v knize „Když se řekne komunitní práce“, z dalších autorů je možné uvést Marka Lauermanna a jeho články o možnostech komunitních škol v českém prostředí. Na důležitost celoživotního vzdělávání, které je rovněž jednou z možných náplní komunitního centra, upozorňují i strategické dokumenty například Strategie vzdělávací politiky ČR, Dlouhodobý záměr vzdělávání a rozvoje vzdělávací soustavy ČR na období 2019-2023 či Strategie celoživotního učení ČR.

V teoretické části práce jsou nejprve charakterizovány pojmy s tématem související, jako vzdělávání, vzdělávací systém v ČR, komunitní funkce škol. V praktické části je nejprve představeno místo šetření. Pro zjištění potřebných informací byla využita metoda dotazování s využitím individuálních rozhovorů s představiteli škol a obce. Na základě komparací jejich názorů byly učiněny závěry a navržena vlastní doporučení, a to představením školy, která komunitní funkci již úspěšně realizuje.

## **TEORETICKÁ VÝCHODISKA**

### **1 Cíl a metodika**

Hlavním cílem bakalářské práce bylo na základě analýzy, zda střední školy mohou přispět k tomu, aby se staly tzv. komunitními centry v dané obci, navrhnout vlastní doporučení, která by mohla přispět k realizaci této funkce.

Hlavní metodou byly individuální rozhovory se zástupci managementu škol a místních orgánů. Na základě komparace názorů byla s využitím metody syntézy vyslovena vlastní doporučení.

## 2 Vzdělávání v České republice

### 2.1 Vzdělávací systém ČR a vzdělávání

Vzdělávací systém ČR spadá pod orgán státní správy ve školství, kterým je Ministerstvo školství, mládeže a tělovýchovy (dále MŠMT). „MŠMT odpovídá za stav, koncepci a rozvoj vzdělávací soustavy, rozděluje finanční prostředky ze státního rozpočtu, stanovuje kvalifikační předpoklady a pracovní podmínky učitelů, určuje rámcový obsah předškolního až středního vzdělávání a schvaluje vzdělávací programy vyšších odborných škol“ (MŠMT, 2022d). Kraje zřizují střední školy, konzervatoře a vyšší odborné školy. Obce jsou zřizovateli mateřských škol, základních škol a zajišťují povinnou školní docházku. Povinná školní docházka je v ČR desetiletá. Začíná posledním ročníkem v mateřské škole je právně zakotvena ve školském zákoně č. 561/2004 Sb. Schéma vzdělávání – viz Příloha 1.

Vzdělávání chápeme jako proces záměrného a organizovaného osvojování poznatků, postojů, znalostí, dovedností a tak dále. Realizaci zprostředkovává školní a jiná podstata výchovných a vzdělávacích institucí, také je spojeno s výchovou. Vzdělávání dělíme na formální, neformální a informální.

Formální vzdělávání je nedílnou součástí vzdělávacího systému ČR. Vzdělání probíhá za jasně daných pravidel. Co se bude učit, kdy, jak dlouho, jak bude probíhat hodnocení. Jeho zakončením je oficiální a platný dokument o jeho absolvování (například: výuční list, maturitní vysvědčení, vysokoškolský diplom).

Neformální vzdělávání probíhá mimo prostředí formálního vzdělávání. Není součástí celkového školského systému. Tento typ vzdělávání probíhá na bázi dobrovolnosti. Provozují je organizace pro děti a mládež, nestátní neziskové organizace, spolky, školská zařízení pro zájmové vzdělávání – střediska volného času, vzdělávací agentury, kluby, kulturní a zájmová zařízení. Neformální vzdělávání z se z velké části zabývá zdokonalováním dovedností jiných než vzdělávání formální.

Informální vzdělávání probíhá celý život, je neplánované. Dá se říci jako neorganizované či nesystematické. Získáváme ho každý den při práci, každodenními aktivitami i volnočasovými (Husa, Votava, 2009, s. 207).

Vzdělání je výsledkem výchovně vzdělávacího procesu, tedy tam kam se jedinec díky vzdělávání ve vzdělání dostane. Můžeme také konstatovat, jakým způsobem k němu můžeme dojít, což je výukou a studiem.

Dosažené vzdělání jeho členění:

- Základní vzdělání (§ 54 školského zákona)
- Střední vzdělání (§ 72 školského zákona)
- Vyšší odborné vzdělání (§ 101 školského zákona)
- Vysokoškolské vzdělání (§ 55 zákona o vysokých školách) (ČSÚ, 2022a).

Vzdělanost můžeme nazvat stavem nebo úrovní vzdělání ve skupině sociální, státní nebo národní.

Úrovně vzdělání rozlišujeme na:

- ISCED 0 Vzdělávání v raném dětství,
- ISCED 1 Primární vzdělání,
- ISCED 2 Nižší sekundární vzdělání,
- ISCED 3 Vyšší sekundární vzdělání,
- ISCED 4 Postsekundární neterciární vzdělání,
- ISCED 5 Krátký cyklus terciárního vzdělávání,
- ISCED 6 Bakalářská nebo jí odpovídající úroveň,
- ISCED 7 Magisterská nebo jí odpovídající úroveň,
- ISCED 8 Doktorská nebo jí odpovídající úroveň (ČSÚ, 2022a).

„Dosažené vzdělání jedince je definováno jako nejvyšší úroveň ISCED, kterou jedinec úspěšně ukončil. Obvykle je vykazováno s ohledem na nejvyšší úspěšně ukončený vzdělávací program, potvrzený uznanou kvalifikací. Uznaná dílčí kvalifikace je zařazena do nižší úrovně ISCED než samotný program. Vzdělávací program se považuje za úspěšně ukončený, pokud student navštěvoval a ukončil formální vzdělávací program a byla mu udělena uznaná kvalifikace. Příslušné národní vzdělávací úřady mohou kvalifikace, získané prostřednictvím neformálních vzdělávacích programů nebo prostřednictvím potvrzení dovedností získaných pomocí informálního učení, uznat za rovnocenné k formálním vzdělávacím kvalifikacím. Tyto kvalifikace jsou také brány v úvahu v koncepci

dosaženého vzdělávání, jak ji definuje ISCED. Kvalifikace z neformálního vzdělávání nebo potvrzení dovedností, které nejsou považovány za rovnocenné k formálním kvalifikacím, se do ISCED nezahrnují“ (ČSÚ, 2022a).

## **2.2 Strategické dokumenty související se vzděláváním**

### **2.2.1 Strategie vzdělávání 2030+ České republiky**

Strategie vzdělávání 2030+ České republiky (dále Strategie 2030+) byla vládou chválena dne 19. 10. 2020. Je rozdělena na 2 strategické cíle a čtyři strategické linie. Strategie 2030+ je oficiální dokument, který navazuje na politiku vzdělávání do roku 2020. Přechod mezi strategiemi by měl být plynulý a připraven na nové výzvy.

- 1. strategický cíl je „Zaměřit vzdělávání více na získávání kompetencí potřebných pro aktivní občanský, profesní i osobní život“ (MŠMT, 2022c).
- 2. strategický cíl je „Snižit nerovnosti v přístupu ke kvalitnímu vzdělávání a umožnit maximální rozvoj potenciálu dětí, žáků a studentů“ (MŠMT, 2022c).

Strategické linie formulují cesty k dosažení popsanych cílů.

- 1. strategická linie se zaměřuje na proměnu obsahu a způsobu vzdělávání, mimo jiné zdůrazňuje potřebu rovného přístupu ke vzdělávání, podporu učení a celoživotního učení, věnuje se i kariérovému poradenství.
- 2. strategická linie se zaměřuje na podporu učitelů a ředitelů a dalších pracovníků ve vzdělávání, které by mělo vyústit v profesní standard učitele.
- 3. strategickou linií představuje zvýšení odborných kapacit, důvěry a vzájemné spolupráce. V jejím rámci je navrhováno zavedení tzv. středního článku podpory, který by měl plnit funkci metodické podpory školám.
- 4. strategická linie se zaměřuje na financování vzdělávání a usiluje o jeho zvýšení na úroveň průměru zemí OECD (MŠMT, 2022b).

### **2.2.2 Dlouhodobý záměr vzdělávání a rozvoje vzdělávací soustavy ČR na období 2019-2023**

Strategické cíle jsou členěny do tří skupin.

V souladu se Strategií 2030+ byl vypracován Dlouhodobý záměr vzdělávání a rozvoje vzdělávací soustavy ČR na období 2019-2023 (dále Dlouhodobý záměr 2023). Obsahuje tři klíčové cíle:

- První cíl zahrnuje zvýšení platového ohodnocení pedagogů za kvalitní práci. Zvyšování platů je prioritou. Výše platů by měla dosahovat 150 % výše v roce 2017. Součástí také bude zaměření na navyšování platů nepedagogických pracovníků (MŠMT, 2022a).
- Druhý cíl se zaměřuje na revizi kurikula a podporu zavedení inovovaných RVP do škol. „Cílem je přizpůsobit rámcový vzdělávací program (dále jen „RVP“) požadavkům na občanský a pracovní život absolventů v následujících desetiletích jejich života. Nezbytné je také stanovit jasné a závazné očekávané výstupy vzdělávání, vyplývající rovněž z procesu osvojování klíčových kompetencí“ (MŠMT, 2022a).
- Třetím cílem „zlepšení řízení škol a školských zařízení zefektivněním spolupráce centra a středního článku řízení (krajské úřady). Řízení škol a školských zařízení není věcí jen MŠMT. Krajské úřady jako orgány státní správy v přenesené působnosti zajišťují řízení škol a školských zařízení se znalostí těchto subjektů na regionální úrovni a podrobnější znalostí jejich potřeb“ (MŠMT, 2022a).

Dlouhodobý záměr 2023 obsahuje mnoho dalších aspektů a kompetencí, kterým je potřeba se do budoucna neodkladně věnovat. Pozornost by měla být nasměřována například na vícejazyčnost, hodnotové zaměření žáků, mezigenerační dialogy a vytváření občanské gramotnosti. Zmírňování nerovnosti je dalším velkým tématem, kterým se již zabývala Strategie 2020. Základním kamenem je umožnit uplatnit každému jednotlivci potenciál ve vzdělání, nehledě na pohlaví socioekonomický status, region, národnost, původ a tak dále (MŠMT, 2022a).

Samostatná kapitola je v rámci Dlouhodobého záměru 2023 věnována vzdělávání pro udržitelný rozvoj. „Vzdělávání pro udržitelný rozvoj se vyznačuje svými typickými obsahy, principy, metodami, prostředky a zaměřuje se zejména na tyto cíle:

- pochopení propojenosti a vzájemné souvislosti ekonomických, sociálních a environmentálních hledisek rozvoje na všech úrovních,

- vnímání udržitelného rozvoje jako celostního a systémového přístupu, který směřuje k ekonomicky prosperující společnosti a respektuje sociální a environmentální souvislosti a limity,
- rozvoj kompetencí (znalostí, dovedností a postojů) pro demokratické a svobodné rozhodování ve vlastním i veřejném zájmu v souladu s právem a s principy udržitelného rozvoje“ (MŠMT, 2022a).

### 2.2.3 Strategie celoživotního učení

Ve strategických dokumentech EU je na celoživotní učení nahlíženo jak z hlediska zaměstnanosti a rozvoje lidských zdrojů, tak z hlediska vzdělávání. Současné evropské dokumenty ovšem již uplatňují pojetí komplexní, které zdůrazňuje jak ekonomický, tak environmentální a sociální rozměr celoživotního učení. Z tohoto komplexního pojetí vychází i Strategie celoživotního učení ČR (MŠMT, 2022b).

„Strategie celoživotního učení ČR je základním dokumentem pro ostatní průřezové a dílčí koncepce a politiky v této oblasti a představuje ucelený koncept celoživotního učení, který byl schválen vládou ČR usnesením č. 761 ze dne 11. 7. 2007“ (MŠMT, 2022b).

Informace, která vzešla z rozboru dokumentů, jasně dává vědět o celoživotním učení, že je nedílnou částí vzdělávání a zaměstnanosti. Nato byly vytvořeny dokumenty úrovně EU podporující celoživotní učení. Na základě jednání v Lisabonu bylo vdanou Evropskou komisí v říjnu 2000 Memorandum o celoživotním učení zacílenou vést celoevropskou debatu, aby strategie byly účinné při zavádění celoživotního učení na úrovních individuálních i institucionálních. Šest okruhů, které jsou problémové díky memorandu, dostaly jméno a mohly otevřeně řešit otevřenou diskuzí (MŠMT, 2022b):

- „nové základní dovednosti pro všechny,
- více investic do lidských zdrojů,
- inovovat vyučování a učení,
- oceňovat učení,
- přehodnotit poradenství,
- přiblížit učení domovu“ (MŠMT, 2022b).

Celoevropské debaty o memorandu daly vzniknout dokumentu Making a European area of lifelong learning a reality. Dokument definuje celoživotní učení ve své celkové šíři, ve kterém je obsaženo formální, neformální i informální učení. Hlavní rolí je začlenění jedince přistupujícího ke vzdělání. Hlavní myšlenkou je transformace vzdělávacího systému k flexibilitě, individualitě a přiblížení se ke studentům a žákům. Evropská komise a rada si daly závazek pravidelných kontrol na bázi dvou let hodnotící výsledky dosaženého pokroku (MŠMT, 2022b).

Další vzdělávání v rámci celoživotního učení je pomalu se prosazující částí. Vzdělávání dospělých, které vede k zvýšení stupně vzdělanosti, funguje již velmi dlouho, nikoli však samostatně. V současné době je bráno pouze jako následné základního vzdělání. Jeho dlouholetou tradicí je tento systém zastaralý, zkosnatělý a neodpovídá současným trendům a potřebám strategie celoživotního učení. V České republice je dospělá populace v současné době pozadu v dalším vzdělávání oproti evropskému průměru, kde je ve věku 25-64 let průměr 42 % populace, kdežto u nás za stelných podmínek pouze 29 %. Pokud bychom chtěli dostat lisabonských cílů, vzdělávání dospělých by se muselo zdvojnásobit. Nedostatečný zájem dospělých o studium vyplývá zejména v nedostatečnosti nabízených vzdělávacích programů v kvalitní formě a odpovídajících metodách (MŠMT, 2022b).

„Vize pro celoživotní učení v ČR je poskytnout všem skupinám populace v průběhu celého života příležitosti k získávání a uznávání kvalifikací použitelných na trhu práce a ke zdokonalování klíčových kompetencí potřebných pro uplatnění v pracovním, občanském i osobním životě“ (MŠMT, 2022b).

„Vize pro celoživotní učení v ČR zdůrazňuje ekonomický, environmentální i sociální aspekt přínosu celoživotního učení. Vzhledem k tomu se soustřeďuje na podporu:

a) osobního rozvoje. Celoživotní učení by mělo umožnit každému člověku rozvíjet se po celý život podle svých schopností a zájmů a usilovat o své uplatnění ve všech sférách života. Mělo by mu zprostředkovat vědomí jedinečnosti vlastní osobnosti bez pocitů ohrožení či vlastní nadřazenosti ve společnosti různých národů, jazyků a kultur.

b) sociální soudržnosti a aktivního občanství. Celoživotní učení by mělo být jednou z nejvýznamnějších integrujících sil posilujících sociální soudržnost společnosti a environmentální odpovědnost, a to nejenom předáváním sdílených hodnot



a společných tradic. Celoživotní učení může podstatně vyrovnávat životní příležitosti, omezovat vytlačování znevýhodněných skupin na okraj společnosti a tím přispívat k její stabilizaci. Celoživotní učení může také významně přispět ke vzdělávání soudných, kritických a nezávisle myslících občanů s vědomím vlastní důstojnosti a s respektem k právům a svobodám ostatních, kteří mohou rozvíjet demokracii a občanskou společnost.

c) zaměstnatelnosti. Celoživotní učení by mělo přispívat ke zvyšování zaměstnatelnosti, tzn. schopnosti nalézat zaměstnání a trvale se uplatňovat na trhu práce, a to nejen v ČR, ale také v zahraničí – zejména v Evropě. Vyžaduje orientovat všeobecné i odborné vzdělávání na průběžné zvyšování flexibility a adaptability člověka, na jeho tvořivost a iniciativu, na samostatnost a odpovědnost. Zároveň by mělo otevírat prostor pro inovace a podnikání a vytvářet tak nová pracovní místa“ (MŠMT, 2022b).

### **3 Střední škola jako komunitní centrum**

#### **3.1 Celoživotní vzdělávání**

„Celoživotní učení je kontinuální proces získávání a rozvoje vědomostí, intelektových schopností a praktických dovedností v průběhu celého života“ (Špatenková, Smékalová, 2015, s. 15).

Také ho můžeme nazvat učením, které v průběhu života podstupujeme, abychom zlepšili své znalosti, dovednosti či kvalifikace v jakémkoli vědním oboru. Nejedná se o prodlužování povinné školní docházky, ale o rozšíření vědomostí jedince s dopadem na celou společnost. Základním stavebním kamenem pro celoživotní vzdělávání je formální vzdělávací systém, díky kterému jsou všechny druhy učení chápány jako jeden velký celek. Celoživotní učení obsahuje – formální vzdělávání, neformální vzdělávání a informální vzdělávání (Průcha, Walterová, Mareš, 2009, s. 33).

„Základní principy celoživotního vzdělávání jsou:

- Každý jedinec má mít možnost vzdělávat se.
- Celoživotní vzdělávání je nezbytné pro realitu učící se společnosti.
- Celoživotní vzdělávání zahrnuje všechny aspekty vzdělávání“ (Šerák, Dvořáková, 2009, s. 20).

„Vzdělávání v průběhu celého života je nezbytné k tomu, aby se člověk dokázal vyrovnávat s překotně se měnícím okolním světem. Je zapotřebí, aby děti mohly vidět, že učení je celoživotní záležitost a že škola je pouze jedním z míst, kde učení probíhá. Je důležité, aby rodiče byli dětem příkladem a ukázali jim, že vzdělávat se člověk může profesně i pro radost. Školy, které podporují vzdělávání dospělých, přispívají v širší komunitě k atmosféře, v níž budou děti lépe prospívat“ (Lauermann, 2023b).

#### **3.2 Komunitní funkce škol**

Komunitní práce je chápána jako práce ve skupinách, také je spojena s představami spokojeného života. Sdílení potřeb, zájmů, řešení problémů, využití nadání v úzké či různě velké skupině lidí, žáků, studentů různého věku, národnosti i přesvědčení. V druhé polovině 19. století se komunitní práce spojovala převážně s využitím

vzájemné pomoci mezi místními obyvateli a jejich pomoci v činnostech volnočasových i vzdělávacích. Kompetentní (zmocněná, mobilizovaná) komunita je brána jako cíl komunitní práce a zároveň jako zdroj, řešení samotných problémů (Šťastná, 2016, s. 1).

„Školy však možnosti komunity nejen využívají pro vzdělávání svých žáků. Ale také své vzdělávací služby širší komunitě nabízejí – vytvářejí příležitosti pro celoživotní učení všech lidí žijících v obci. Hnutí komunitního vzdělávání realizuje princip celoživotního učení tak, že vytváří zpravidla při školách komunitní centra, kde je široká nabídka vzdělávacích, společenských, kulturních a sportovních programů pro volný čas nejrůznějších věkových skupin dětí i dospělých, kteří v blízkosti centra žijí“ (Kalhous, Obst, 2009, s. 174-175).

Do rozvoje mládeže i dospělých vstupují další faktory. Jsou to sociálně patologické jevy, které čím dále větší formě ovlivňují výukové úsilí škol a komunit. Nárůst agresivity, šikanování, hráčství, drogy, a to vše se předpokládá, že učitelé dokáží ovlivnit a najít, kde k selhání došlo. Škola má možnost člověka nasměrovat, jakým způsobem se vymanit ze svého prostředí a posunout se vpřed. Díky tomu všemu se v komunitě mezi školou a dalšími institucemi vytvářejí komunikační sítě, které umožňují rychlé předávání potřebných informací o nastalých problémech a rychle pomoci postiženým (Kalhous, Obst, 2009, s. 174-175).

Převážná část škol, které nazýváme komunitními školami, určuje samotný pojem komunita dvěma způsoby. V první řadě ho můžeme chápat jako skupinu populace, jejíž společným znakem mohou být duchovní názory, společný původ, národní příslušnost a tak dále. Tímto případem jsou hlavně alternativní školy či školy s převažující částí studentů ze sociálně znevýhodněných prostředí, nebo minorit (Lauer mann, 2023a).

Při stavbě komunitního vzdělávání musíme aktivovat co nejširší okruh lidí z komunit do všech aktivit. Z pasivního akceptování výsledků práce školy se změni účastníky komunity, kteří jsou aktivní a přijímají i zodpovědnost za její fungování. Přičemž zástupci komunity se stávají součástí rozhodovacích a plánovacích aktivit (Lauer mann, 2023a).

Aktivita, které rozvíjejí komunity, se mohou odehrávat kdekoliv. Například v místech známé pro všechny členy nebo účastníky aktivit, také musí vyhovovat prostorově a technicky. Takové podmínky můžou zabezpečit školy, ale také můžeme komunitní aktivity rozvíjet při školách mateřských, pečovatelských domech, komunitních centrech, dětských domovech, domovech dětí a mládeže a další (Lauermann, 2023a).

Do nedávné minulosti byla základní představa škol zcela jiná i chování na pracovištích zastupovalo individualismus a soupeření. Vyučující je zde jako jedinec, jehož prioritou mít vše pod kontrolou, žáky, vyučovací metody i formu práce. Nemá potřebu cokoli konzultovat, rozhodnutí jsou pouze na něm, tak též zodpovědnost. Tomuto stavu přispívají školy o větší kapacitě. Kde rozložení kabinetního sboru přispívá k úbytku možností společného setkávání. V současnosti by škola měla spíše fungovat především na partnerských vztazích a spolupráci, z pedagogických sborů by se měly stát soudržné spolupracující týmy (Lauermann, 2023a).

„Obecně je možno říci, že každá snaha o změnu či inovaci s sebou nese spoustu úskalí, ať již se jedná o nedostatek podpory a zaujetí či nejrůznější osobní předsudky. Na prvním místě stojí otázka motivace pracovníků. Namísto formy autoritativního předkládání uvažovaných změn je daleko výhodnější a účinnější přesvědčit pracovníky o tom, že oni sami vlastně mají touhu něco měnit a že myšlenka změny je jejich osobním nápadem. Mají-li lidé pocit, že je jim něco vnucováno, aniž by oni sami v tom viděli pro sebe nějaký smysl, lze předpokládat, že s jejich spoluprací nemůžeme počítat. Důležitým úkolem managementu školy tedy je postupovat velmi citlivě a obezřetně a přenechat lidem pocit, že v probíhajícím procesu mají obrovskou zásluhu především oni“ (Lauermann, 2023a).

Největším předpokladem úspěšnému budování komunitní strategie školy je vnitřní přesvědčení zainteresovaných pracovníků podílejících na budování. Je důležité mít kvalitní management, který dokáže lidi nadchnout a dát jim podnět inspirující k dosažení cílů. Lidé také musí být přesvědčeni o smyslu a dobrém výsledku konání (Lauermann, 2023a).

Vývoj jednotlivých komunitních škol se různí. Víze, které se snaží naplňovat některé škole, jdou rychle a některé naopak méně efektivně. Opět zde vchází do role nadšení a nasazení pedagogů a dalších zaměstnanců školy, kteří se zabývají komunitním

vzděláváním. Naopak v některých školách aktivity orientované komunitně umějí velmi dobře rozvinout. Z tohoto hlediska vzniklo shrnutí klíčových charakteristik komunitních škol a z toho vyplynulo jakým způsobem změřit kvalitu komunitní školy. Výsledky byly zkoumány jak na městských, tak venkovských školách (Lauermann, 2023b).

„Ukazatele se volí nejen pro celkový proces, ale i pro dílčí projekty. Vždy musí mít 3 hlediska – kvantitu, kvalitu a čas. Ke každé úrovni cílů volíme příslušné ukazatele – strategické (vedení školy podle nich může sledovat dosahování strategických cílů – např. spokojenost občanů), manažerské (jak budeme kontrolovat, že systém dobře funguje?), implementační (podařilo se v příslušném čase, s příslušnými zdroji a v dostatečné kvalitě realizovat např. zapojení rodičů do života školy?). Indikátory na jednotlivých úrovních musí být provázány“ (Lauermann, 2023b).

# PRAKTICKÁ ČÁST

## 4 Vlastní šetření

### 4.1 Charakteristika regionu

„Okres Kutná Hora se rozkládá na severním okraji Českomoravské vrchoviny mezi středními toky Sázavy a Labe. Je okrajovým okresem Středočeského kraje, leží v jeho jihovýchodním cípu. Na severu hraničí s okresem Kolín a Praha-východ, na jihozápadě s okresem Benešov, na jihovýchodě s okresem Havlíčkův Brod z Kraje Vysočina a na východě s okresy Pardubice a Chrudim z Pardubického kraje. V současné době náleží do okresu 88 obcí. Z celkového počtu získaly 4 obce statut města (Kutná Hora – 20,5 tis. obyvatel, Čáslav, Zruč nad Sázavou, Uhlířské Janovice) a 7 bylo stanoveno městysem (Suchdol, Malešov, Nové Dvory, Kácov, Žehušice, Bílé Podolí, Rataje nad Sázavou)“ (ČSÚ, 2023b).

### 4.2 Představení škol

#### 4.2.1 Odborná střední škola podnikání a mediální tvorby Kolín, s. r. o.

Odborná střední škola podnikání a mediální tvorby Kolín, s. r. o., (OSŠPMT) je soukromým subjektem. Její historie započala v roce 1992. V té době působila ve třídách Základní umělecké školy v Kolíně. Jak zájem žáků vzrůstal, změnila dvakrát prostor, až natrvalo zakotvila na současné adrese U Křižovatky 262, Kolín. Škola nabízí zajímavé obory, zakončené maturitou, Jedná se o obor „Ekonomika a podnikání“ a „Obalová technika“ (zde jde o obor technicko-umělecký). Dalším zajímavým oborem je „Reprodukční grafik pro média“, „ICT – aplikace osobních počítačů“ a „Provoz a ekonomika dopravy“. Škola dává také šanci žákům, kteří mají výuční list a své vzdělání chtějí doplnit maturitní zkouškou v Obchodní akademii (OSSP, 2023).

#### 4.2.2 Gymnázium Jiřího Ortena, Kutná Hora

Gymnázium Jiřího Ortena (GJO) má dlouholetou tradici, která sahá až do roku 1857. Škola od svého vzniku prošla mnoha změnami z různých důvodů. Například změn

v koncepci vzdělávání, také změnila označení, a proběhla změna sídla. Současná budova patří v České republice k nejnovějším a nejmodernějším. Žáci zde mohou studovat gymnázium denní 4leté a 8leté, kapacita je 600 žáků. Gymnázium má Nadační fond, který působí již 23let. Prostředky se využívají na žákovské projekty v rámci roku, nebo zvelebování prostor pro studenty (lezecká stěna, chod bazénu, fotografický ateliér...) a zahrady patřící k budově. Nadačním fondem také gymnázium řeší maturitní plesy. Zřizovatelem školy je Středočeský kraj (GYMKH, 2023).

### **4.3 Analýza aktivit z webových stránek**

OSŠPMT je soukromou školou. Pro své žáky má program Podpory odborných praxí v Česku a Německu, za který jim bylo uděleno Ocenění za podporu mobility mladých lidí. Škola v rámci praktického vyučování a praxe poskytuje pro veřejnost Knihařství, což zahrnuje opravy vazeb knih, vazby knih, časopisů a diplomových prací (OSSP, 2023).

GJO se zabývá rozmanitými aktivitami, které podporují rozvoj žáků a možnost uvědomit si další směr jejich studií a zaměření. Škola například vlastní poloprofesionální meteorologickou stanici Vantage VUE instalovanou na střeše budovy. Byla pořízena ze sponzorského daru doc. RNDr. Zdeňka Lipského a Přírodovědecké fakulty Univerzity Karlovy. Aktuální hodnoty jsou zveřejňovány na stránkách gymnázia a jsou přístupná široké veřejnosti. Další chloubou školy je galerie, kde jsou vystavována a zveřejňována díla studentů navštěvující výtvarnou výchovu. Škola se s žáky zúčastňuje a je i pořadatelem SOČ (Celostátní přehlídka středoškolské odborné činnosti). V loňském roce byl již pořádán 44 ročník, ve kterém se GJO umístilo v kategorii Zdravotnictví na 2. místě a 3. místě v kategorii Strojírenství, hutnictví a doprava. Na škole se pořádají nostrifikační zkoušky, kde žáci potvrzují stupeň zahraničního vzdělání českými úřady. Žáci mají k dispozici redakci, ve které vydávají časopis OrTo. Díky důsledku opatření proti nákaze Covid 19 je časopis zveřejňován i na internetových stránkách (viz <http://casopis.gymkh.cz>). Další zájmové kroužky, ve kterých se mohou žáci realizovat, jsou fotografický kroužek, Španělština, Drama Třák, lezecká stěna, volejbal, gymnastika, futsal, kin ball, přírodovědný kroužek, pěvecký sbor Gaudeamus, elektrotechnický kroužek a kroužek mladého zdravotníka. Škola také pronajímá lezeckou stěnu, saunu, fotoateliér s fotokomorou. Hodnocení

těchto aktivit je u veřejnosti velmi kladné. Projevuje se to i ve velkém každoročním zájmu o přijetí na tuto školu. Škola se snaží rozvíjet nejen své žáky, ale i žáky okolních škol, které nemají tak široké možnosti aktivit pro své studenty (GYMKH, 2023).

## **4.4 Individuální hloubkové rozhovory s představiteli školy**

### **4.4.1 Realizace individuálních hloubkových rozhovorů**

K prvnímu rozhovoru jsem oslovila paní zřizovatelku a jednatelku OSŠPMT Mgr. Ludmilu Bílou. Byla velmi obezřetná, než k rozhovoru svolila. Rozhovor proběhl 25. 8. 2022 ve škole. Díky zkušenostem, které paní Bílá za léta zkušeností nasbírala, byl velmi obsáhlý. Odpověděla na všechny připravené otázky, jejichž seznam je součástí Přílohy 2. Autentický přepis rozhovoru je v Příloze 3.

K druhému rozhovoru jsem oslovila pana ředitele GJO RNDr. Vladislava Slavíčka. Jednal se mnou velmi otevřeně a vstřícně. Rozhovor se uskutečnil 18. července 2022. Pan ředitel zodpověděl všechny mé otázky, autentický přepis viz Příloha 4. Nakonec mě školou provedl a ukázal zajímavosti školy, jako například zimní zahradu s akvárií a želvami, nebo dva živé leguány, kteří jsou školními mazlíčky.

### **4.4.2 Výsledky individuálních hloubkových rozhovorů**

Oba respondenti jsou kvalifikovanými odborníky s dostatečným vzděláním a kompetencemi k vedení svých škol, což potvrzuje i délka, po kterou ve svých funkcích setrvávají. Zajímavé informace mi poskytla skutečnost, že jedna ze škol má soukromou osobu, druhá kraj. Na počátku rozhovorů jsem si tento aspekt neuvědomila, po podrobném znovu projití odpovědi je tento aspekt velmi viditelný. Jedná se hlavně o otázky zaměřené na financování. Paní Bílá zodpověděla, že finančních prostředků na vybavení je nedostatek, jelikož rozpočet je tvořen zčásti dotací z krajského úřadu čili státní. Je určen na neinvestiční výdaje, které jsou kontrolovány každoročním auditem. Druhá část je z příspěvků rodičů, kde se musí kalkulovat s cenou tak, aby školné bylo v rámci možností rodičů ho hradit. Pan ředitel Slavíček tento problém nespatřuje a konstatuje, že finančních prostředků má škola dostatek.

Rozdílná odpověď je také na otázku, zda by škola měla zájem být komunitním centrem. Zde se odpověď neliší v odpovědi, zda být či nebýt centrem, ale paní Bílá



opět upozorňuje na nedostatek financí a pan ředitel Slaviček naopak řeší nedostatek pedagogických pracovníků, kteří již tak jsou plně vytíženi.

Rozdílný pohled mají oba představitelé škol na spolupráci s městy. Zde opět hraje roli fakt, jakého má která škola zřizovatele. Tam, kde je zřizovatel kraj, je zčásti spolupráce s městem samozřejmostí a v pořádku. U druhé školy se spolupráce dle názoru ředitelky těžce buduje a udržuje.

V odpovědích na další otázky panuje shoda. Jedna z nich se týká platového ohodnocení pedagogických pracovníků. Dle názorů obou představitelů škol by měli mít vyšší platy a zejména u přírodovědných oborů – matematika, fyzika, chemie, biologie, kde je na trhu práce pedagogů těchto aprobací zoufalý nedostatek.

Co se týče aktivit pro veřejnost, představitelé obou škol odpovídají, že se jejich školy se snaží tuto činnost rozvíjet, být vstřícní veřejnosti.

## **4.5 Individuální hloubkové rozhovory s představiteli města**

### **4.5.1 Realizace individuálních hloubkových rozhovorů**

K prvnímu rozhovoru s představiteli města jsem oslovila zástupce města Kolín. Rozhovor se uskutečnil 23. září 2022 mimo městský úřad.

Při prvním kontaktování zástupce města jsem se nesetkala s příliš pozitivní odezvou. Pak se podařilo ho pro odpovědi získat, a schůzka proběhla v přátelském tónu. Otázky pro rozhovor jsou součástí Přílohy 5, autentický přepis odpovědí viz Příloha 6.

K druhému rozhovoru jsem požádala představitele města Kutná Hora. I zde nebyl první kontakt úspěšný, situaci napomohli kolegové, kteří rozhovor zprostředkovali. Rozhovor se uskutečnil 3.10.2022 na pracovišti dotazovaného. Schůzka proběhla v poněkud odměřené atmosféře, autentický odpovědí přepis viz Příloha 7.

### **4.5.2 Výsledky individuálních hloubkových rozhovorů**

Rozhovory se zastupiteli města Kolín a Kutná Hora proběhly v září a říjnu. V porovnání odpovědí zástupců měst jsem zjistila, že se ve spoustě názorů od názorů představitelů škol liší. Kolínský zástupce na otázku „jaké změny byste doporučil v rámci středního školství realizovat“ odpověděl, že do obsahu učiva by se měly

pružněji zavádět poznatky z praktického života společenského charakteru, ale i poznatky současných moderních oborů a odborností z praxe. Kutnohorský zástupce si naopak myslí, že spousta škol je již v současnosti velice pokrokových, co se týká využívání moderních nástrojů, prostředků ve výuce, týká se to zejména gymnázií a průmyslových škol.

Další rozdílnou odpovědí na je na otázku, zda město přispívá na vybavení školy. Kolínský zástupce odpověděl, že pokud škola vznesе požadavek, tak město přispěje. Naopak kutnohorský zástupce předává odpovědnost na grantovou podporu v oblasti školství, sportu či kultury.

Další rozdílný názor panuje v oblasti platů pedagogických pracovníků. Kolínský zástupce by platy navýšil, názor kutnohorského zástupce je, že platy jsou dostačující.

Protikladné odpovědi jsou u otázky na roli škol jako možných komunitních center v současné době. Kolínský zástupce hovoří o nemožnosti tato centra zřizovat z důvodu nedostatku prostor a energetické náročnosti. Kutnohorský zástupce říká „proč ne“, zejména na gymnáziích.

Naopak oba dva zástupci, co se týká vzniku komunitních center, by tuto změnu viděli sice ne jako jednoduchou, ale přínosnou. Také realizace aktivit pro veřejnost, základní či mateřské školy a město je z obou stran hodnoceno kladně a neodlišně.

#### **4.6 Komparace názorů respondentů**

Z uvedených hloubkových rozhovorů lze vidět různorodost názorů respondentů, z pohledu jak zástupců škol, tak zástupců měst. U zástupců škol je také markantní rozdíl v názorech díky rozdílnému zřizovateli. Zřizovatel jedné školy je soukromý subjekt a druhé je zřizovatelem kraj.

Velice podobný, dalo by se říci stejný názor, mají všichni čtyři respondenti na problematiku, co je nejdůležitější funkcí škol. Všichni se shodli na tom, že je důležité žáky rozvíjet a připravovat je nejen na budoucí zaměstnání, popřípadě na další studium. Důležité je také rozvíjet v nich společenské a sociální citění, aby dokázali komplexně řešit problémy, kriticky myslet, umět se rozhodovat a hodnotit.

Co se týká změn ve školství, názory se různí, nikoli však zásadně. V zásadě změny popsané ve Strategii 2030+ jsou dobře charakterizované. Jde především o to více zavádět poznatky ze života a praxe, více propojovat teorii s praxí.

Názory na finanční prostředky ve školství se u jednotlivých respondentů lišily. Škola, kde je zřizovatelem kraj, nemá potřebu dalších finančních prostředků, kdežto soukromá škola prostředků jich nemá nazbyt. I představitelé městských úřadů se v názorech rozcházelí.

Zajímavou shodu v odpovědích všech respondentů byla zaznamenána u otázky týkající se role školy jako komunitního centra. Všichni potvrdili, že komunitní centra jsou velmi dobrou myšlenkou. Komunitní centra by spojovala menšinové skupiny žáků a rodičů i mimoškolních členů i napříč sociálním a kulturním spektrem. Překážku v realizaci však vidí také všichni například ve financování, nedostatku pedagogických pracovníků, kteří již tak mají nedostatek času, nebo v nedostatku prostor a v neposlední řadě zvyšující se ceně energií a materiálu. Vznikl i názor, zda by byl dostačující zájem ze strany veřejnosti v daných lokalitách.

Co se týká společných aktivit mezi městy a školami, respondenti se shodli, že se školy snaží spolupracovat a akce pořádat – od školních koncertů, církevních akcí, výstav atd. I přes jejich velkou nabídku všichni považují za důležité aktivity dále rozšiřovat navzájem i směrem k základním a mateřským školám. Další opravdu zajímavou informací, která zazněla v odpovědi zástupce města Kutná Hora, je působící nadační fond Eduzměna, jehož vizí je změnit u nás styl výuky. Znamená to „dosáhnout toho, aby děti chodily do školy rády, zlepšily se v základních gramotnostech, dokázaly řešit problémy a ze školy odcházely připravené na budoucnost. Také se chtějí zaměřit na práci se zřizovateli, řediteli, učiteli i rodiči dětí. Ti všichni pak mohou pozitivně ovlivnit učení žáků a studentů a jejich vztah ke škole. Chtějí, aby se všechny děti učily naplno, s radostí a rovnými šancemi a ze školy odcházely připravené na výzvy a příležitosti 21. století“ (EDUZMĚNA, 2023).

## 5 Vlastní návrhy a doporučení

Na základě komparace názorů vzešlých z individuálních hloubkových rozhovorů jak se zástupci managementu škol, tak se zástupci měst, bylo zjištěno, že by bylo žádoucí, aby školy komunitní funkci plnily, ale potřebují k tomu dostatek financí, pracovníků, ale i prostor.

Jak bylo uvedeno dříve, při realizaci komunitního centra je nutná spolupráce s obcí. Jako příklad dobré praxe lze použít spolupráci GJO s obcí při řešení problematiky uprchlíků z Ukrajiny.

Velmi zajímavý podnět vyplynul z rozhovoru se zástupcem města Kutná Hora, který se zmínil o nadačním fondu Eduzměna, který funguje na Kutnohorsku. Nadační fond Eduzměna uvádí ve svém poslání: „Záleží nám na tom, jak se děti ve škole cítí i na tom, co se učí a proč. Sami máme děti a chceme pro ně to nejlepší. Proto jsme společnými silami, svým jménem, know-how a financemi začali pracovat na systémových změnách. Náš projekt na Kutnohorsku je pro nás srdcová záležitost. Chceme změnit, jak se u nás učí. Ukázat, že když se otevřeme změně a spolupráci, bude dobře nejen dětem, ale i učitelům, rodičům, zkrátka všem“ (EDUZMĚNA, 2023). Náplň činnosti tohoto fondu a jeho aktivity jsou tzv. příkladem dobré praxe v oblasti realizace komunitní funkce školy, neboť zapojují i veřejnost a místní organizace.

Inspiraci pro vznik komunitního centra lze nalézt v již fungujících komunitních centrech. Jedním z nich je např. Komunitní centrum Praha-Satalice. Předmětem projektu je podporovat komunitní život v městské části. Projekt byl financován z evropských dotací, a kromě základní funkce podpory osob v nepříznivé sociální situaci nabídne prostor a aktivity široké veřejnosti. Plánovanými aktivitami chceme propojovat různé věkové kategorie i cílové skupiny. Komunitní centrum je organizační složkou městské části, je zřízeno jako neziskové a nekomerční zařízení za účelem provozování sociálně aktivizačních aktivit směřujících k sociálnímu začleňování osob z cílových skupin. Při jeho provozu budeme spolupracovat se smluvními partnery, kteří se budou podílet na provozních nákladech centra. Celá budova je bezbariérová“ (Komunitní centrum Praha-Satalice, 2023). Výčet jejich aktivit (vzdělávací kurzy, pohybové aktivity, zájmové aktivity, PROvozejky.cz, Klub seniorů a další) je velmi

široký. Nejedná se však o komunitní centrum ve škole, spolupráce s ní by však mohla být opět rozšířením aktivit tohoto centra.

Dobrym příkladem praxe, která reprezentuje náplň komunitního centra je Střední škola logistická Dalovice. Tato škola se projektu Komunitní škola účastní již od roku 2010 a spolupracuje s obcí. V rámci spolupráce je pomoc a společné pořádání společenských akcí pro obyvatele Dalovic jeho okolí i žáky školy. Škola se zabývá celoživotním vzděláváním, pořádá kurzy pro širokou veřejnost. V současné době jsou v nabídce kurzy Logistika v kostce, Odborný kurz k vykonání dvou profesních zkoušek oboru Operátor skladování nebo Podnikový logistik. V minulosti byl například velmi úspěšný počítačový kurz (Komunitní škola, 2023).

Na škole působí Spolek rodičů a přátel SŠ logistické Dalovice, jehož prací je podpora školy nad rámec než poskytuje zřizovatel. Také zde mají Žákovský parlament, který je dobrovolnou žákovskou organizací a vede k lepší komunikaci žáků a vedení školy, podpoře a prosazování nových nápadů a organizování školních akcí. Škola se může pochlubit Ekotýmem snažícím se udržovat ekologii jak v rámci školy, tak i mimo ní. Dále pořádají workshopy s žáky jiných škol a rozšiřují tím osvětu. Další aktivitou jsou zřízené fiktivní firmy, které slouží pro zpříjemnění výuky, jednoduššímu pochopení a uchopení učiva a reality. Také se mohou pochlubit vlastním časopisem *Expres*, který funguje již od roku 1980. V redakci jsou zastoupeni žáci z každé třídy, časopis vychází alespoň dvakrát do roka (Komunitní škola, 2023).

„Škola má také navázané partnerské vztahy, které škole a partnerům přinášejí oboustranné výhody například v uplatnění žáků po absolvování školy, spoluúčasti při tvorbě a aktualizaci školních vzdělávacích programů, spoluúčasti na projektech školy, praktický výcvik žáků ve firmách, využití prostorového vybavení školy, sponzoring školy, spoluúčast na projektech školy“ (Komunitní škola, 2023).

Mezi partnery a sponzory školy patří například Česká pošta, Makro, Tesco, Správa železnic, Toyota, Lagarde Spedition, ČSOB a další.

## ZÁVĚR

Bakalářská práce na téma „Komunitní funkce školy“ se zabývala otázkou, zda mohou školy plnit funkci komunitního centra v dané obci.

V teoretické části, byly nejprve charakterizovány pojmy s tématem související, jako je vzdělávací systém v ČR, byly definovány pojmy, jako je vzdělávání, celoživotní vzdělávání, byly představeny strategické dokumenty, především Strategie vzdělávání 2030+. V souladu se zaměřením práce byl vysvětlen princip komunitní funkce škol. Poznatky byly získány na základě analýzy odborné literatury.

K praktické části bylo nejprve představeno místo šetření a vybrané školy. Hlavními metodami byla analýza aktivit těchto škol, a především metoda dotazování s využitím individuálních hloubkových rozhovorů, a to nejprve s představiteli managementu škol a pak se zástupci managementu města Kolín a Kutná Hora. Individuální rozhovory přinesly názory těchto respondentů na několik oblastí, mimo jiné možnou komunitní funkci školy. Byly zajímavé z pohledu rozdílnosti názorů dotazovaných, přístupu k řešení komunikace města a školy, také rozdílný zřizovatel dotazovaných škol.

V rámci komparace názorů z hloubkových rozhovorů vyplynula v některých odpovědích shoda, v některých naopak byly odpovědi rozdílné, jako je např. názor na dostatek či nedostatek financí ve škole. Z rozhovoru je patrné, že školy realizují mnoho aktivit. Spolupráci s obcí však hodnotí jako průměrnou či dostatečnou. Zde je prostor pro mnohá zlepšení. Myšlenku komunitního centra školy hodnotí jako zajímavou, ale zároveň se obávají problémů, nevyřeší.

Jako možné řešení je v práci zmíněna inspirace školou, která již komunitní funkci s úspěchem realizuje. Jedná se o Střední školu logistickou Dalovice. Ve vlastních doporučeních jsou představeny aktivity této školy v rámci plnění komunitní funkce, které by se mohly stát inspirací a příkladem dobré praxe pro ostatní školy, které myšlenku komunitní školy považují za možnou, ale zatím se obávají různých překážek.

## SEZNAM POUŽITÝCH ZDROJŮ

### MONOTEMATICKÉ PUBLIKACE

HUSA, Jiří a VOTAVA, Jiří. *Odborné vzdělávání a celoživotní učení v kontextu vývoje venkovského prostoru v ČR*. Vyd. 1. Praha: Česká zemědělská univerzita, Institut vzdělávání a poradenství, 2009. 217 s. ISBN 978-80-213-2002-4.

KALHOUS, Zdeněk, OBST, Otto a kol. *Školní didaktika*. Praha: Portál, 2009. 447 s. ISBN 978-80-7367-571-4.

PRŮCHA, Jan, WALTEROVÁ, Eliška a MAREŠ, Jiří. *Pedagogický slovník*. Vyd. 1. Praha: Portál, 2009. 400 s. ISBN 978-80-7367-647-6.

ŠERÁK, Michal a DVOŘÁKOVÁ, Miroslava. *Kapitoly z teorie a praxe vzdělávání dospělých*. Vyd. 1. V Praze: Česká zemědělská univerzita, Institut vzdělávání a poradenství, 2009. 138 s. ISBN 978-80-213-2001-7.

ŠPATENKOVÁ, Naděžda a SMÉKALOVÁ, Lucie. *Edukace seniorů. Geragogika a gerontodidaktika*. Vyd. 1. Praha: Grada Publishing, a. s., 2015. 232 s. ISBN 978-80-247-9916-2.

### ELEKTRONICKÉ ZDROJE

ČSÚ – Český statistický úřad. *Klasifikace vzdělávání (CZ-ISCED 2011)* [online]. [cit. 2022a-11-27]. Dostupné z: [https://www.czso.cz/csu/czso/klasifikace\\_vzdelani\\_cz\\_isced\\_2011](https://www.czso.cz/csu/czso/klasifikace_vzdelani_cz_isced_2011)

ČSÚ – Český statistický úřad. *Okres Kutná Hora (CZ-ISCED 2011)* [online]. [cit. 2022b-11-27]. Dostupné z: [https://www.czso.cz/csu/xs/okres\\_kutna\\_hora](https://www.czso.cz/csu/xs/okres_kutna_hora)

EDUZMĚNA - Nadační fond. *Do děláme*. [online]. [cit. 2023-01-26]. Dostupné z: <https://www.eduzmena.cz/cs>

GYMKH – Gymnázium Jiřího Ortena Kutná Hora. *O škole*. [online]. [cit.2023-01-18]. Dostupné z: <https://www.gymkh.cz/menu-o-skole/>

KOMUNITNÍ CENTRUM PRAHA-SATALICE. *Jak funguje Komunitní centrum?* [online]. [cit.2023-01-18]. Dostupné z: <https://www.satalice.cz/jak-funguje-komunitni-centrum>

KOMUNITNÍ ŠKOLA. *Střední škola logistická Dalovice*. [online]. [cit. 2023-02-04]. Dostupné z: <https://www.logistickaskola.cz/komunitni-skola>

LAUERMANN, Marek. *Komunitní škola v perspektivě českého vzdělávacího systému*. Metodický portál RVP.CZ. [online]. [cit. 2023a-14-01]. Dostupné z: <https://clanky.rvp.cz/clanek/a/15805/15805/>

LAUERMANN, Marek. *Ověření standardů kvality komunitní školy – dílčí výsledky mezinárodního projektu*. Metodický portál RVP.CZ. [cit. 2023b-14-01]. Dostupné z: <https://clanky.rvp.cz/clanek/c/Z/10473/>

MŠMT. *Dlouhodobý záměr vzdělávání a rozvoje vzdělávací soustavy České republiky na období 2019-2023*. [online]. [cit. 2022a-11-11]. Dostupné z: <https://www.msmt.cz/vzdelavani/skolstvi-v-cr/dz-cr-2019-2023>

MŠMT. *Strategie celoživotního učení*. [online]. [cit. 2022b-11-11]. Dostupné z: <http://www.msmt.cz/vzdelavani/dalsi-vzdelavani/strategie-celozivotniho-uceni-cr>

MŠMT. *Strategie vzdělávací politiky do roku 2030+*. [online]. [cit. 2022c-11-11]. Dostupné z: <https://www.msmt.cz/vzdelavani/skolstvi-v-cr/strategie-2030>

MŠMT. *Vzdělávací soustava*. [online]. [cit. 2022d-10-30]. Dostupné z: <https://www.msmt.cz/vzdelavani/skolstvi-v-cr/vzdelavaci-soustava>

OSSP – Odborná střední škola podnikání a mediální tvorby Kolín, s. r. o. *O škole*. [online]. [cit. 2023-01-18]. Dostupné z: <https://www.osspskole.cz/o-skole/historie/>



## **SEZNAM PŘÍLOH**

Příloha 1: Systém vzdělávání v ČR

Příloha 2: Otázky pro zástupce managementu škol

Příloha 3: Autentický přepis odpovědi představitelky managementu OSŠPMT

Příloha 4: Otázky a odpovědi ředitele GJO

Příloha 5: Otázky pro individuální rozhovor s představiteli města

Příloha 6: Autentický přepis odpovědi zástupce Městského úřadu Kutná hora

Příloha 7: Autentický přepis odpovědi zástupce města Kolín

# Příloha 1: Systém vzdělávání v ČR

Schéma vzdělávacího systému České republiky ve školním / akademickém roce 2020/2021  
Diagram of the education system of the Czech Republic 2020/2021

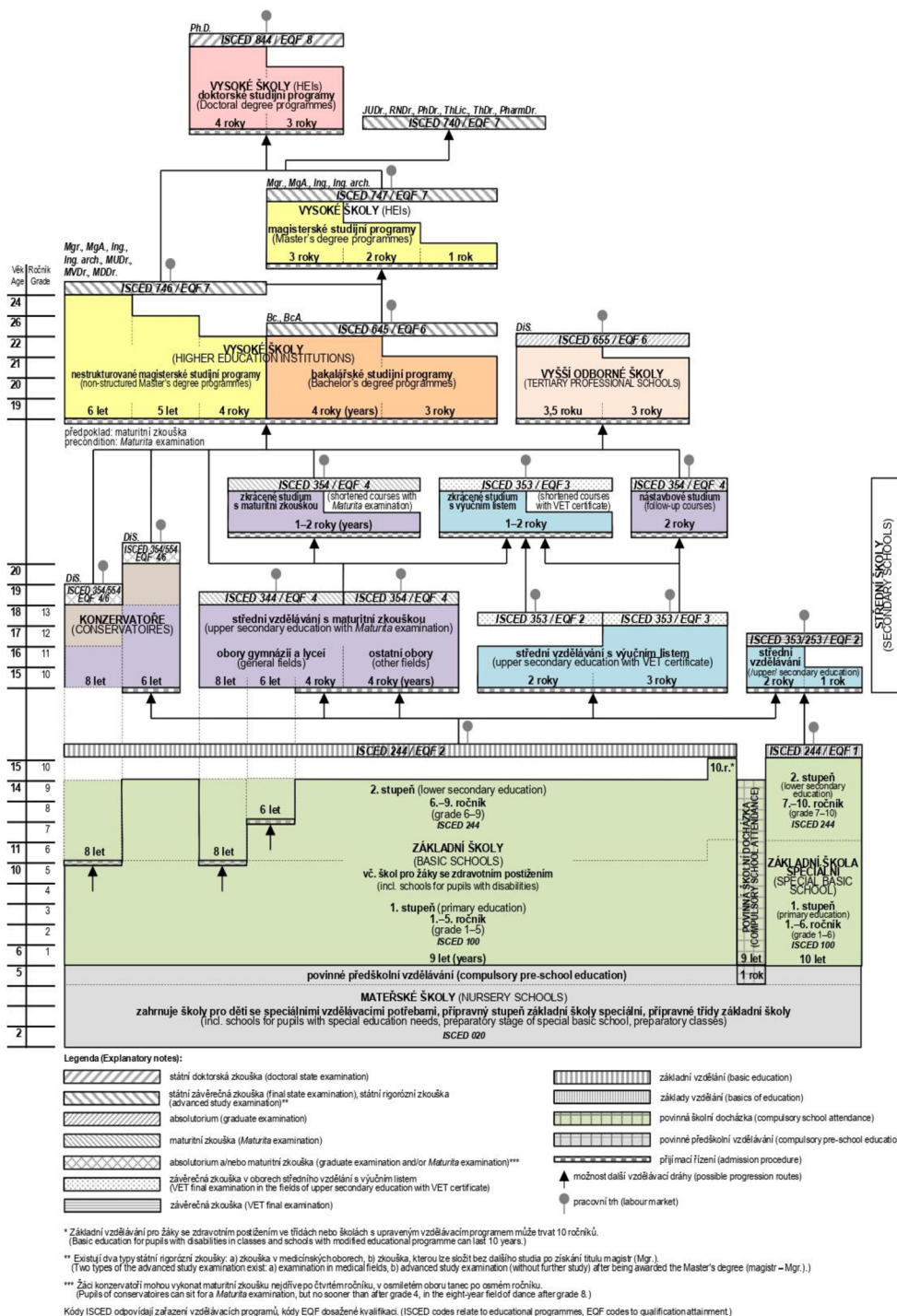

Zdroj: Dům zahraniční spolupráce, Ministerstvo školství, mládeže a tělovýchovy / Source: Czech National Agency for International Education, Ministry of Education, Youth and Sports

Zdroj: MŠMT, 2022d

## **Příloha 2: Otázky pro zástupce managementu škol**

1. Jaké jsou, podle Vašeho názoru, nejdůležitější funkce středních škol? Změnily se během let nějak? Pokud ano, co je podle Vás hlavní příčinou změn?
2. Jaké změny byste doporučil v rámci středního školství realizovat – v obsahu učiva, v zavedení nových témat či metod?
3. Má vaše střední škola dostatek finančních prostředků na vybavení?
4. Domníváte se, že platy učitelů jsou po změnách, které byly realizovány v minulých letech již na odpovídající úrovni? Pokud ne, jaký průměrný plat středoškolského učitele byste považoval/a za ideální?
5. Realizuje vaše střední škola nějaké aktivity pro veřejnost, pro základní či mateřské školy, případně pro obec?
6. Dlouhodobý záměr vzdělávání a rozvoje vzdělávací soustavy ČR přinesl myšlenku, aby se školy staly tzv. komunitními centry. Považujete tento nápad za zajímavý? Jaké vidíte největší překážky v realizaci?
7. Měla by vaše škola zájem stát se komunitním centrem? Pokud ne, proč?
8. Jak hodnotíte spolupráci vaší školy s obcí? V čem spočívají společné aktivity?
9. V čem by se mohla spolupráce zlepšit?
10. V čem vidíte případné nedostatky?

### **Příloha 3: Autentický přepis odpovědí představitelky managementu OSŠPMT**

#### **1. Jaké jsou, podle Vašeho názoru, nejdůležitější funkce středních škol? Změnily se během let nějak? Pokud ano, co je podle Vás hlavní příčinou změn?**

Vzdělání na středních školách je především o specifickém zaměření, a s tím souvisejícími kroky v obsahu vzdělávání. Během let u nás na škole jsou změny v různých rovinách – obsahové především, pak i výchovné. Příčinu vnější vidím v celospolečenských politických poměrech, které si vyžádaly také změny v působení na mladou generaci v otázkách filozofických idejí a poučení o nových ekonomických zákonech a jejich fungování v nových poměrech. Podstatně změny probíhaly v předmětech jako je literatura, dějepis, ekonomie apod. tedy ve společensko-vědních a odborných, méně pak v předmětech exaktních – matematika, fyzika apod. K tomu byly vydány nové základní dokumenty – školský zákon, rámcové vzdělávací programy apod., pro školy závazné a také jejich dodržování státem – českou školskou inspekci – kontrolované. Na základě toho si školy vytvářely své vlastní programy. Na středních školách se rozšířilo množství specializací. Je otázkou, zda to není až příliš, protože praxe vyžaduje určitou univerzálnost. Pro svou potřebu si firmy mladé začínající odborníky zaškolí, oni projdou kurzy apod. Touto specializací v oborech se objevují vzájemně se překrývající profese. V 90. letech byl dán iniciativním osobnostem prostor k zakládání soukromých škol všech stupňů. MŠMT ovšem mělo rozhodující slovo pro jejich vznik – schválení vzdělávacího programu, lokalizace školy, potřebnost musela být u odborných škol doporučena hospodářskou komorou. Soukromé školy se staly „štikami“ v celém školském systému a urychlily jeho rozpořívování.

Změny vnitřní – tj. jak nové politické poměry byly přijímány jednotlivými školami, a především učiteli samotnými. Náš školský systém byl po léta v zahraničí považován za velmi solidní. V oné vlně změn v naší společnosti po r. 1989 byl zpochybňován. Uvolnění bylo přínosné, ale někdy bylo „s vaničkou vylito i dítě“, takže např. v metodice byl odmítnut výklad, frontální vyučování a podobně, a nahrazováno všespasitelným vyučováním pomocí PC. Velmi záleží na jednotlivých učitelích, aby kombinovali tvořivě metody výuky a zcela nezavrhovali učení pamětní. Myslím, že je správné s informacemi pracovat, umět je vyhledávat, hodnotit a využít, ale současně si základní poznatky uložit do paměti.

## **2. Jaké změny byste doporučil v rámci středního školství realizovat – v obsahu učiva, v zavedení nových témat či metod?**

Obsah učiva je třeba co nejvíce spojit s praxí. Je to obtížné proto, že ne každá škola vzdělává pro určitou firmu, ale při zachování pevného základního učiva by to bylo možné. Každý obor již tuto možnost má, ale třeba s tím v učebním plánu pracovat důkladně. Pevněji spojovat školu a firmu, ale k tomu musí mít škola partnera – firmu. Zatím se to daří jen s velkými firmami, střední a malé nemají povětšinou na tuto spolupráci kapacity, ani zájem. Povinné školní praktikum problematiku spojení školy s praxí naplňuje jen z malé části. O metodě si rozhoduje učitel, je na jeho znalostech teorie pedagogických věd, pracovitosti, aktivitě, tvořivosti apod. jakou metodu pro uchopení se určitého problému zvolí. To by se jen těžko určovalo. Zde mají učitelé velkou volnost pro svou tvůrčí práci. Zařazení nových a rozšiřujících témat do vzdělávacích programů si stanovuje škola a je to vyvoláno jak potřebami praxe, teoriemi v současné pedagogické vědě i růstem informací v jednotlivých vědních oborech. Na míru aktualizace působí i to, v jakém oboru aktualizace probíhá a též ve kterém vyučovacím předmětu.

## **3. Má vaše střední škola dostatek finančních prostředků na vybavení?**

Jako většina středních škol nemáme finančních prostředků dostatek na realizaci vlastních plánů. Rozpočet je tvořen zčásti dotací z krajského úřadu čili státní. Je určen na neinvestiční výdaje. Každoroční audit musí potvrdit, že škola nakládá s poskytnutými prostředky hospodárně. Na základě toho je poskytnuta na další rok minimální dotace 50 %, maximální 90 % normativu, který je MŠMT stanoven a myslím, že je stále menší, než normativ státních škol. Druhou částí rozpočtu jsou příspěvky rodičů. Částka školného se pohybuje na takové hranici, aby rodiče byli schopni si naše obory vybrat a školné uhradit. Dále máme nepodstatné příjmy z vlastní hospodářské činnosti. Jak je zřejmé, jakékoliv investice jsou pro nás téměř nedosažitelné, protože z dotace nelze hradit pořizovat investice ani hradit nájem. Ty tvoří více než polovinu příspěvků od rodičů. Každoročně je nám dle inflace nájemné zvyšováno. Musíme operativně jednat, abychom školu udrželi v ekonomické rovnováze.

**4. Domníváte se, že platy učitelů jsou po změnách, které byly realizovány v minulých letech již na odpovídající úrovni? Pokud ne, jaký průměrný plat středoškolského učitele byste považoval/a za ideální?**

Domnívám se, že by platy učitelů – učících na školách – bez platů různých úředníků a osob v různých školských aktivitách – měly být přes 50 tis. měsíčně.

**5. Realizuje vaše střední škola nějaké aktivity pro veřejnost, pro základní či mateřské školy, případně pro obec?**

Aktivity – přednášky a setkání v rámci Akademie seniorů, pro žáky základních škol – Jeden den žákem střední školy, kurzy výtvarných technik, výtvarné soutěže organizujeme a soutěží fotografů se studenti zúčastňují. Ve školní galerii Via v ulici K. Světlé pravidelně pořádáme výstavy studentských prací – tematické, ročníkové, žáci vystavují i individuálně. Návštěvníci si mohou nejen prohlédnout ale i zakoupit výtvarná díla, fotografie i obaly, krabičky apod. případně si nechat svázat časopisy i opravit vazbu své knihy. Pomáháme při organizaci Dne záchranářů, úspěšně se účastníme soutěží v požárním sportu. Jsme účastníky nadnárodního projektu – 6 zemí – BEBS – sociální podnikání, jeho součástí jsou stáže v zahraničí a výstupy se sdílejí veřejnosti.

**6. Dlouhodobý záměr vzdělávání a rozvoje vzdělávací soustavy ČR přinesl myšlenku, aby se školy staly tzv. komunitními centry. Považujete tento nápad za zajímavý? Jaké vidíte největší překážky v realizaci?**

Myšlenka zajímavá. Určitě by tato centra přispěla spojení škol a veřejnosti. Překážky – jako většinou – finanční. Měli bychom ideu, aktivní pracovníky, ale jsou třeba finanční prostředky.

**7. Měla by vaše škola zájem stát se komunitním centrem? Pokud ne, proč?**

Otázka byla zodpovězena dotázanou souhrnně v otázce 6.

**8. Jak hodnotíte spolupráci vaší školy s obcí? V čem spočívají společné aktivity?**

Myslím, že je průměrná. Když škola něco potřebuje, obrátíme se na MěÚ a opačně. Vztahy s vedením města jsou dobré, vstřícné. Zúčastňují se výstav, my zase společenských akcí apod. studenti zde vykonávají praxi apod. Vzhledem k tomu, že

Město není naším zřizovatelem, nemáme potřebu pevných svazků, ale udržovat dobré vztahy, a to i naši pracovníci.

**9. V čem by se mohla spolupráce zlepšit?**

Asi by se našly ještě společné platformy, ale zatím o nich nevíme.

**10. V čem vidíte případné nedostatky?**

Asi by to chtělo oboustranné hledání společných aktivit.

## **Příloha 4: Otázky a odpovědi ředitele GJO**

### **1. Jaké jsou, podle Vašeho názoru, nejdůležitější funkce středních škol? Změnily se během let nějak? Pokud ano, co je podle Vás hlavní příčinou změn?**

To se liší podle typu střední školy. Jiné funkce budou u gymnázií, jiné u středních průmyslových škol, ekonomek, zdravotních či sociálně správních. Společné jim ale jsou funkce socializační a rozvoj kompetencí – kompetence k učení, k řešení problémů, komunikativní dovednosti, sociální a personální, kompetence občanské, pracovní a kompetence k podnikavosti. To vše v ruku v ruce s předáváním a upevňováním solidního vědomostního základu. Naším cílem je profil absolventa, který by vyhovoval požadavkům budoucích zaměstnavatelů. Zatímco dříve se kladl důraz na znalosti a ve většině případů směřování k naplánované profesi, dnes nikdo neví, jak bude vypadat svět v době produktivního věku našich žáků. Proto je potřeba, aby naši absolventi uměli komplexně řešit problémy, kriticky myslet, být kreativní, umět vést lidi, umět pracovat pod vedením, vzájemně spolupracovat, mít dobrou emoční inteligenci, umět rozhodovat a hodnotit, dobře jednat se zákazníkem, trpělivě vyjednávat a aktivně naslouchat apod.

### **2. Jaké změny byste doporučil v rámci středního školství realizovat – v obsahu učiva, v zavedení nových témat či metod?**

Já myslím, že Strategie 2030+ tyto změny dobře popisuje, zcela se s ní ztotožňuji

### **3. Má vaše střední škola dostatek finančních prostředků na vybavení?**

Ano.

### **4. Domníváte se, že platy učitelů jsou po změnách, které byly realizovány v minulých letech již na odpovídající úrovni? Pokud ne, jaký průměrný plat středoškolského učitele byste považoval/a za ideální?**

Nejsou špatné, přesto nejsou stále atraktivní u přírodovědných oborů – matematika, fyzika, chemie, kde je na trhu práce učitelů těchto aprobací zoufalý nedostatek

### **5. Realizuje vaše střední škola nějaké aktivity pro veřejnost, pro základní či mateřské školy, případně pro obec?**



Ano, začali jsme v rámci monotematických dnů a tyto aktivity chceme rozšiřovat v tzv. badatelské výuce. Ostatní výčet aktivit je na internetových stránkách školy.

**6. Dlouhodobý záměr vzdělávání a rozvoje vzdělávací soustavy ČR přinesl myšlenku, aby se školy staly tzv. komunitními centry. Považujete tento nápad za zajímavý? Jaké vidíte největší překážky v realizaci?**

Pokud by byl ze strany veřejnosti zájem, tak se bránit nebudeme. Na aktivní realizaci se nám nedostávají kapacity, všichni učitelé jsou maximálně vytíženi.

**7. Měla by vaše škola zájem stát se komunitním centrem? Pokud ne, proč?**

Viz výše.

**8. Jak hodnotíte spolupráci vaší školy s obcí? V čem spočívají společné aktivity?**

S ostatními školami, církví a městem jsme v uplynulých třech letech pořádali v listopadu společné připomenutí výročí tzv. sametové revoluce, zástupci našeho studentského parlamentu pracovali na participativním rozpočtu města – více zde: <https://www.participace21.cz/kutnahora/>. V minulosti se naši studenti účastnili i akcí partnerských měst Kutné Hory, věřím, že nyní po covidu se spolupráce znovu rozjede.

**9. V čem by se mohla spolupráce zlepšit?**

Nevím, myslím, že je spolupráce dostatečná.

**10. V čem vidíte případné nedostatky?**

Nevidím.

### **Příloha 5: Otázky pro individuální rozhovor s představiteli města**

1. Jaké jsou, podle Vašeho názoru, nejdůležitější funkce středních škol? Změnily se během let nějak? Pokud ano, co je podle Vás hlavní příčinou změn?
2. Jaké změny byste doporučil v rámci středního školství realizovat – v obsahu učiva, v zavedení nových témat či metod?
3. I když nejste zřizovatelem, přispíváte nějak místní střední škole na vybavení?
4. Domníváte se, že platy učitelů jsou po změnách, které byly realizovány v minulých letech již na odpovídající úrovni? Pokud ne, jaký průměrný plat středoškolského učitele byste považoval/a za ideální?
5. Realizuje střední škola ve vaší obci nějaké aktivity pro veřejnost, pro základní či mateřské školy, případně pro obec?
6. Dlouhodobý záměr vzdělávání a rozvoje vzdělávací soustavy ČR přinesl myšlenku, aby se školy staly tzv. komunitními centry. Považujete tento nápad za zajímavý? Jaké vidíte největší překážky v realizaci?
7. Mohla by se, dle Vašeho názoru, stát střední škola ve vaší obci komunitním centrem? Pokud ne, proč?
8. Jak hodnotíte spolupráci obce s touto střední školou? V čem spočívají společné aktivity?
9. V čem by se mohla spolupráce zlepšit?
10. V čem vidíte případné nedostatky?

## **Příloha 6: Autentický přepis odpovědí zástupce Městského úřadu Kutná hora**

### **1. Jaké jsou, podle Vašeho názoru, nejdůležitější funkce středních škol? Změnily se během let nějak? Pokud ano, co je podle Vás hlavní příčinou změn?**

U gymnázií je stále nejdůležitější funkcí získání všeobecného přehledu a následné zaměření se na oblast, ve které chce student dále vynikat při pokračování ve studiu na VŠ. Střední odborné školy s maturitou mají za cíl vychovat odborníky ve svém oboru tak, aby byli schopni se plnohodnotně zařadit na trh práce již po maturitě. Učební obory bez maturity mají za cíl přivést studenty zejména k praxi v jejich oboru a vytvořit základní odrazový můstek např. pro další nástavbu s maturitou, neuzavírat studentům vrátka v případě nalezení vyšších ambicí v průběhu studia.

### **2. Jaké změny byste doporučil v rámci středního školství realizovat – v obsahu učiva, v zavedení nových témat či metod?**

Spousta škol je již v současnosti velice pokrokových, co se týká využívání moderních nástrojů, prostředků ve výuce, zejména gymnázia a průmyslové školy.

### **3. I když nejste zřizovatelem, přispíváte nějak místní střední škole na vybavení?**

Nepřispíváme. Střední školy si však mohou žádat o grantovou podporu v oblasti školství, sportu či kultury.

### **4. Domníváte se, že platy učitelů jsou po změnách, které byly realizovány v minulých letech již na odpovídající úrovni? Pokud ne, jaký průměrný plat středoškolského učitele byste považoval/a za ideální?**

Platy jsou dle mého názoru již na odpovídající úrovni.

### **5. Realizuje střední škola ve vaší obci nějaké aktivity pro veřejnost, pro základní či mateřské školy, případně pro obec?**

Ano. Střední školy v našem městě realizují projekty pro veřejnost nebo se do akcí zapojují. Propojují se aktivity středních a základních škol zejména. Střední školy se například zapojují při oslavách Mezinárodního dne studentstva a Dne za svobodu a demokracii 17. listopadu.

**6. Dlouhodobý záměr vzdělávání a rozvoje vzdělávací soustavy ČR přinesl myšlenku, aby se školy staly tzv. komunitními centry. Považujete tento nápad za zajímavý? Jaké vidíte největší překážky v realizaci?**

Nápad je to zajímavý. Jedná se vlastně i aktivaci rodin tak, aby se rodiče více zajímali o studijní život svých dětí. Nemůžete však nikoho nutit, aby se zapojoval nad rámec svých povinností, tedy komunitní centra budou vznikat do takové míry a v takovém rozsahu, jak proaktivní a nadšení budou učitelé, studenti a rodiče v daném období v dané škole.

**7. Mohla by se, dle Vašeho názoru, stát střední škola ve vaší obci komunitním centrem? Pokud ne, proč?**

Ano, tento potenciál mají zejména školy typu gymnázií.

**8. Jak hodnotíte spolupráci obce s touto střední školou? V čem spočívají společné aktivity?**

Kladně. Jsme zváni na besedy, fair trade snídaně, veletrhy, soutěže atd. ....

**9. V čem by se mohla spolupráce zlepšit?**

Více se přibližovat základním školám, jelikož žáci místních základních škol následně studují na místních středních školách.

**10. V čem vidíte případné nedostatky?**

Myslím, že vůle je na straně škol i obce, ale bohužel není dostatečná personální, lidská kapacita na takovou nadstavbovou spolupráci. Na Kutnohorsku však působí Nadace Eduzměna, která se věnuje i propojování na této úrovni.

## **Příloha 7: Autentický přepis odpovědí zástupce města Kolín**

### **1. Jaké jsou, podle Vašeho názoru, nejdůležitější funkce středních škol? Změnily se během let nějak? Pokud ano, co je podle Vás hlavní příčinou změn?**

Nejdůležitější funkce střední školy je podle zaměření různé:

- Příprava na studium na vysoké škole
- Příprava na funkce středního a nižšího managementu
- Příprava na vyšší odborné dělnické profese

Změny samozřejmě proběhly, otázkou je jestli ku prospěchu věci. Hlavní příčinou byla politická změna v devadesátých letech minulého století a s tím spojená odborná společenská poptávka po kvalitě výuky a poptávka po nových oborech.

### **2. Jaké změny byste doporučil v rámci středního školství realizovat – v obsahu učiva, v zavedení nových témat či metod?**

Do obsahu učiva pružněji zavádět poznatky z praktického života společenského charakteru, ale i poznatky současných moderních oborů a odborností z praxe.

### **3. I když nejste zřizovatelem, přispíváte nějak místní střední škole na vybavení?**

V případě vznesených požadavků, tak ano.

### **4. Domníváte se, že platy učitelů jsou po změnách, které byly realizovány v minulých letech již na odpovídající úrovni? Pokud ne, jaký průměrný plat středoškolského učitele byste považoval/a za ideální?**

Toto nemůžu jednostranně posoudit. Je určitě dobře, že se zvedli platy učitelů, jestli je to dostačující, myslím si, že není. Vše kolem platů samozřejmě vychází hlavně ze současných možností státního rozpočtu a politické vůli něco pro to udělat.

### **5. Realizuje střední škola ve vaší obci nějaké aktivity pro veřejnost, pro základní či mateřské školy, případně pro obec?**

Ano realizuje. Například jarní úklid obce, vysazování stromků, třídění odpadů, účast na kulturních a společenských akcích pořádaných městem.

**6. Dlouhodobý záměr vzdělávání a rozvoje vzdělávací soustavy ČR přinesl myšlenku, aby se školy staly tzv. komunitními centry. Považujete tento nápad za zajímavý? Jaké vidíte největší překážky v realizaci?**

Komunitní centra vznikají a zanikají dle momentálních potřeb obyvatelstva a jsou primárně zaměřeny na úzkou skupinu občanů se stejnými zájmy nebo přibližně stejnými problémy. Myslím si, že hlavním úkolem školy je vzdělávat a připravovat mládež na reálný život. Největší překážkou bude zřejmě hledání vhodných objektů nebo vyčlenění místností pro tuto činnost, a to z důvodu jejich nedostatku a v současné době i vysoká náročnost na energie.

**7. Mohla by se, dle Vašeho názoru, stát střední škola ve vaší obci komunitním centrem? Pokud ne, proč?**

V tuto chvíli spíše ne. Odpověděl jsem v předešlé otázce.

**8. Jak hodnotíte spolupráci města s touto střední školou? V čem spočívají společné aktivity?**

Spolupráci hodnotím velmi kladně. Jsem přesvědčen, že spolupráce bude i nadále pokračovat a zlepšovat se. Aktivity jsem již zmínil v bodě 5.

**9. V čem by se mohla spolupráce zlepšit?**

V tuto chvíli nedokážu odpovědět. Uvidíme, co přinese následující doba a jaké budou možnosti v rozvíjení další spolupráce.

**10. V čem vidíte případné nedostatky?**

Nedostatky spatřuji akorát v omezování aktivit z důvodů minulých, současných a možných budoucích krizí. Mám na mysli epidemie a nově i energetickou krizi.