

ČESKÁ ZEMĚDĚLSKÁ UNIVERZITA V PRAZE
FAKULTA LESNICKÁ A DŘEVAŘSKÁ

NÁVRH OBYTNÉ VESTAVBY DO DODÁVKY

NÁVRH OBYTNÉ VESTAVBY DO DODÁVKY PŘÍLOHA IV – VÝKRESOVÁ DOKUMENTACE PRO ATYPY K VARIANTĚ II

Studijní program:

Dřevařské Inženýrství

Pracoviště (katedra/ústav):

Katedra zpracování dřeva a biomateriálů

Vedoucí diplomové práce:

Ing. Adam Sikora Ph.D.

Praha 2023

Bc. Eva VORLOVÁ



PRACOVNÍ DESKA KUCHYŇSKÁ LINKA

ROZMĚRY:

Šířka: 1975 mm Výška: 110 mm Hloubka: 550 mm

MATERIÁL: Buková překližka tl. 25 a 18

DEKOR: OSMO 3186 Intenzivní dekorální vosk Bílý mat

SPOJOVACÍ MATERIÁL: Vrutky 5x15; Vrutky 12x50

KOVÁNÍ: Häfele Policový výsun [422.14.945]

KOTVÍCÍ KOVÁNÍ: Häfele Podpěrka police - kotva [283.33.910]

Tato technická podmínka je pro pracovní desku kuchyňské linky. Její součástí jsou typovníkový list, konstrukční výkresy a kusovník

1. ZÁKLADNÍ ÚDAJE

Jedná se o pracovní desku kuchyňské linky, která je aplikována nad kuchyňskou linku. Materiálem pracovní desky je buková překližka (tl. 25 mm), materiálem výsuvné stolové desky je buková překližka (tl. 18 mm). Na zeď je aplikována pomocí Häfele Podpěrky police/kotvy [283.33.910] do výšky 890 mm. V desce je otvor na dřez (415x442mm)

2. TECHNICKÉ POŽADAVKY

Funkce:

Pracovní deska kuchyňské linky, je samostatným prvkem, který slouží jako pracovní deska ve vařící zóně dodávky. Jejím součástí je i malá výsuvná deska (600x550x18), která může sloužit jako pracovní či jídelní prostor.

Tvar:

Pracovní deska má tvar obdélníku. Rozměry šířka 1 975 mm; hloubka 550mm a výška 110 mm; výška samotné pracovní desky je 25 mm. V desce je otvor na dřez s rozměrem 415x442 mm jeho poloha je zakreslena v konstrukčních výkresech, které jsou součástí dokumentace. Rozměry výsuvné desky je šířka 600 mm; hloubka 550mm a výška 18 mm.

Materiál:

Pracovní deska je z bukové desky, tloušťka hlavní pracovní desky je 25 mm a tloušťka výsuvné desky je 18 mm.

Povrchová úprava:

Všechny strany desek jsou natřeny OSMO 3186 Intenzivní dekorační vosk Bílý mat.

Kování:

Výsuv je zabezpečen pomocí Häfele Policový výsun [422.14.945], ty jsou k deskám upevněny pomocí vrutu 5x15.

Kotvení:

Kotvení do stěny dodávky pomocí Häfele Podpěrky police - kotvou [283.33.910]

Balení:

U tohoto výrobku není balení nutné, jelikož se jedná o součást vestavby, která je aplikovaná přímo do vozu. V tomto případě je dodávka finálním výrobkem.

Přebírání:

Přebírá se celá dodávka.

ŘEZ A-A' (1:2)

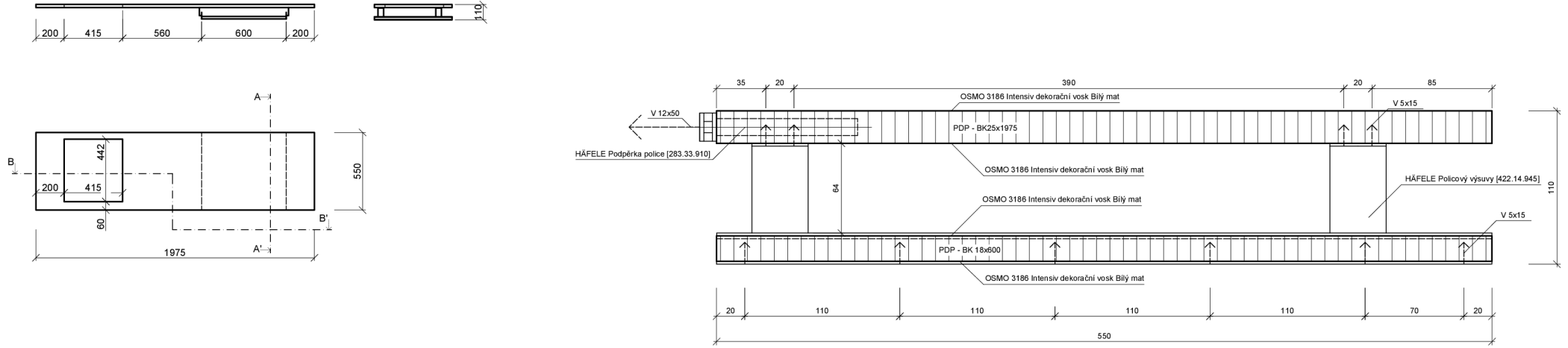

ŘEZ B-B' (1:2)

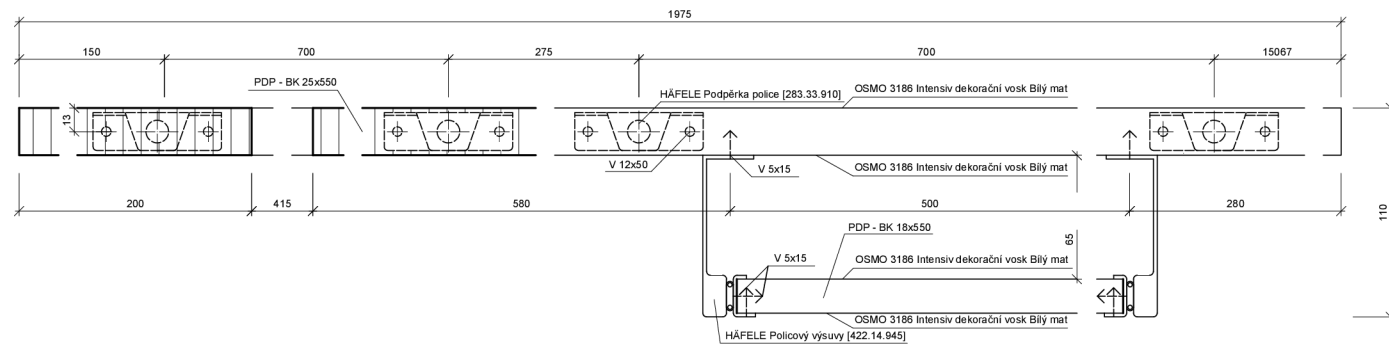

| | | | |
|---|----------------------|--|--|
| PŘÍLOHA III DIPLOMOVÉ PRÁCI | | Česká zemědělská univerzita v Praze Fakulta lesnická a dřevařská Dřevařské inženýrství | |
| PROJEKT Návrh vestavby do obytné dodávky | | | |
| OBSAH VÝKRESU NBP (1:20); ŘEZ A-A' (1:2); ŘEZ B-B' (1:2) | MĚŘÍTKO 1:20; 1:2 | | |
| KRESLILA EVA VORLOVÁ | datum 15.3.2023 | | |
| | číslo výkresu | | |

| Č.P. | Název prvku | Materiál | Šířka (mm) | Výška (mm) | Hloubka (mm) | Plocha (m ²) | Počet (ks) | MJ | Spolu | Nadmíra | Spolu s nadmírou | |
|------------------------------------|---|----------|------------|------------|--------------|--------------------------|------------|----------------|--------|---------|------------------|--|
| 1 | Pracovní deska kuchyňské linky | PDP -BK | 1975 | 25 | 550 | 1,0863 | 1 | m ² | 1,0863 | 10% | 1,194875 | |
| 2 | Výsuvný stůl | PDP -BK | 600 | 18 | 550 | 0,33 | 1 | m ² | 0,33 | 10% | 0,363 | |
| KOVÁNÍ A SPOJOVACÍ MATERIÁL | | | | | | | | | | | | |
| Č.P. | Název prvku | | | | | | Počet (ks) | Kód výrobku | | | | |
| 3 | Häfele Policový výsuv | | | | | | 2 | 422.14.945 | | | | |
| 4 | Häfele Podpěrka police - kotva | | | | | | 4 | 283.33.910 | | | | |
| 5 | Vrut 5x15 | | | | | | 28 | xxx | | | | |
| 6 | Vrut 12x50 | | | | | | 8 | xxx | | | | |
| NÁTĚROVÁ HMOTA | | | | | | | | | | | | |
| Č.P. | Název prvku | | | | | | Počet (l) | | | | | |
| 7 | OSMO 3186 Intensiv dekorační vosk Bílý mat | | | | | | 0,1948 | | | | | |
| 7 | OSMO 3169 Intensivní dekorační vosk Černá mat | | | | | | 0,0885 | | | | | |



KUCHYŇSKÁ LINKA

ROZMĚRY:

Šířka: 1 800 mm Výška: 770 mm Hloubka: 500 mm

MATERIÁL:

Konstrukce:

Buková překližka tl. 18 a bukový masiv

Zásuvky:

DTDL 180 PE Černá tl. 16

Záda a dno zásuvek:

HDF LAK 101 Bílá tl. 3

DEKOR:

Pro bukovou překližku:

OSMO 3186 Intenzivní dekorační vosk Bílý mat (plochy desek)

OSMO 3169 Intenzivní dekorační vosk Černý (hrany desek)

Pro DTDL 180 PE černá:

Hrany ABSB 98522/414 Černá 190 PE

SPOJOVACÍ MATERIÁL:

Bukové kolíky 6x30; Vruty 4x15; 4x30; Eurošrouby 5x12; Hřebík 3x10

KOVÁNÍ:

Häfele Skryté výsuvy VA 30 [423.57.426]

KOTVÍCÍ KOVÁNÍ:

Hmožninka s Nástěným šroubem [10829.20]; Úhelník Kotvící [19027.01]

PROJEKT:

VESTAVBA DO OBYTNÉ DODÁVKY - VARIANTA II.

AUTOR:

BC. EVA VORLOVÁ

DATUM:

2.2.2023

Tato technická podmínka je pro pracovní desku kuchyňské linky. Její součástí jsou typovníkový list, konstrukční výkresy a kusovník

1. ZÁKLADNÍ ÚDAJE

Jedná se kuchyňské linky, pracovní deska linky je aplikovaná nad tento atyp. Skládá se korpusu z bukové překližky (tl. 18 mm), a čtyřech zásuvek z DTDL s černou laminací tl. 16. Otvor slouží pro dřez, rozměrům dřezu je i upravená zásuvka, která se nachází pod ním, její čelo schovává dřez, a zároveň je pod dřezem prostor na uložení drobnější předmětu. Kování zabraňuje samootevření.

2. TECHNICKÉ POŽADAVKY

Funkce:

Jedná se o kuchyňskou linku, v níž se nachází i dřez. Zásuvky slouží k uložení předmětu, které budou využívány v kuchyni. Případně je zde možné ukládat i jiné předměty.

Tvar:

Obdélníkový tvar linky má rozměry: šířka je 1800 mm, výška je 770mm a hloubka činí 500 mm. Zásuvky mají dva rozměry, první zásuvka, která se nachází přímo po dřezem, má sice rozměr čela 360 x 865 mm, ale její uložení prostor je zmenšen, díky rozměrům dřezu. Výška zad od dna zásuvky je 120mm, v případě ostatních třech je výška zad od dna zásuvky 260 a proto je vhodné je využívat na uskladnění větších předmětu.

Materiál:

Korpus je z bukové desky s tloušťkou 18 mm. Zásuvky jsou z DTDL s černou laminací tl. 16 mm s olepenými hrany. Dna zásuvek a záda korpusu jsou z HDF desek.

Povrchová úprava:

Plochy překližkový desek jsou natřeny OSMO 3186 Intenzivní dekorační vosk Bílý mat a jejich hrany jsou natřeny OSMO 3169 Intenzivní dekorační vosk Černý. Desky, ze kterých jsou vyrobeny zásuvky jsou již polaminované z výroby, jen je nutné olepit jejich hrany.

Spojení:

Konstrukce zásuvek i komparsu je spojena bukovými kolíky (\varnothing 6x30) a PVAc Lepidla, záda jsou vloženy do drážek a upevněny hřebíky \varnothing 3x10.

Kování:

Kování pro zásuvky Häfele skryté výstavky VA 30 [423.57.426], ty jsou k deskám upevněny pomocí vrutu 4x15 do korpusu a Eurošroubu 5x12 do boku zásuvek.

Kotvení:

Kotvení do stěny dodávky kotvící úhelníků, do podlahy pomocí hmoždinek s nástěným šroubem.

Balení:

U tohoto výrobku není balení nutné, jelikož se jedná o součást vestavby, která je aplikovaná přímo do vozu. V tomto případě je dodávka finálním výrobkem.

Přebírání:

Přebírá se celá dodávka.

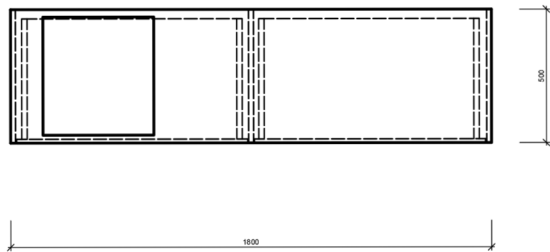
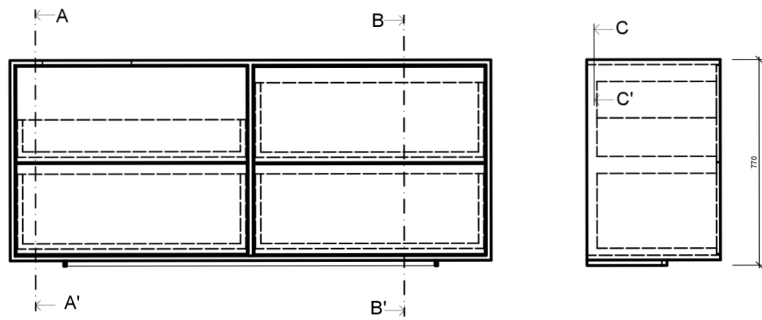

ŘEZ C-C' (1:2)

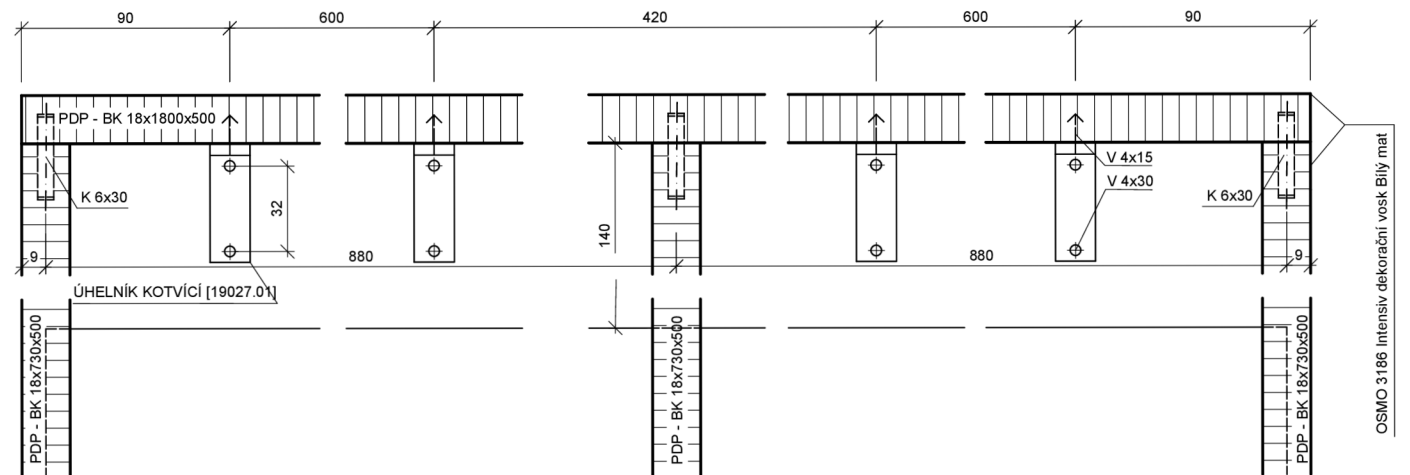

| | | |
|---|--|--|
| PŘÍLOHA III DIPLOMOVÉ PRÁCI | Česká zemědělská univerzita v Praze | |
| PROJEKT Návrh vestavby do obytné dodávky | Fakulta lesnická a dřevařská Děvarské inženýrství | |
| OBSAH VÝKRESU NBP(1:20); ŘEZ C-C'(1:2) | MĚŘÍTKO 1:20 | |
| KRESLILA EVA VORLOVÁ | datum 18.1.2023 | |
| | číslo výkresu | |

ŘEZ A-A' (1:2)

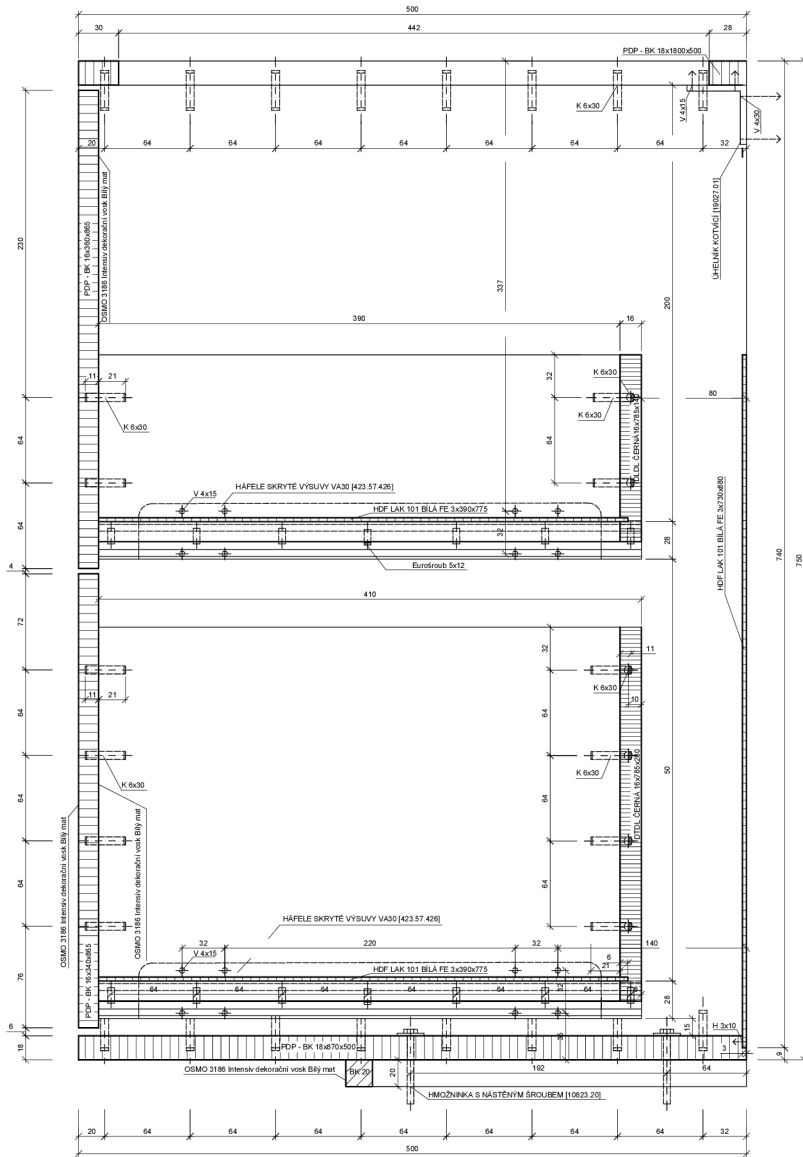

ŘEZ B-B' (1:2)

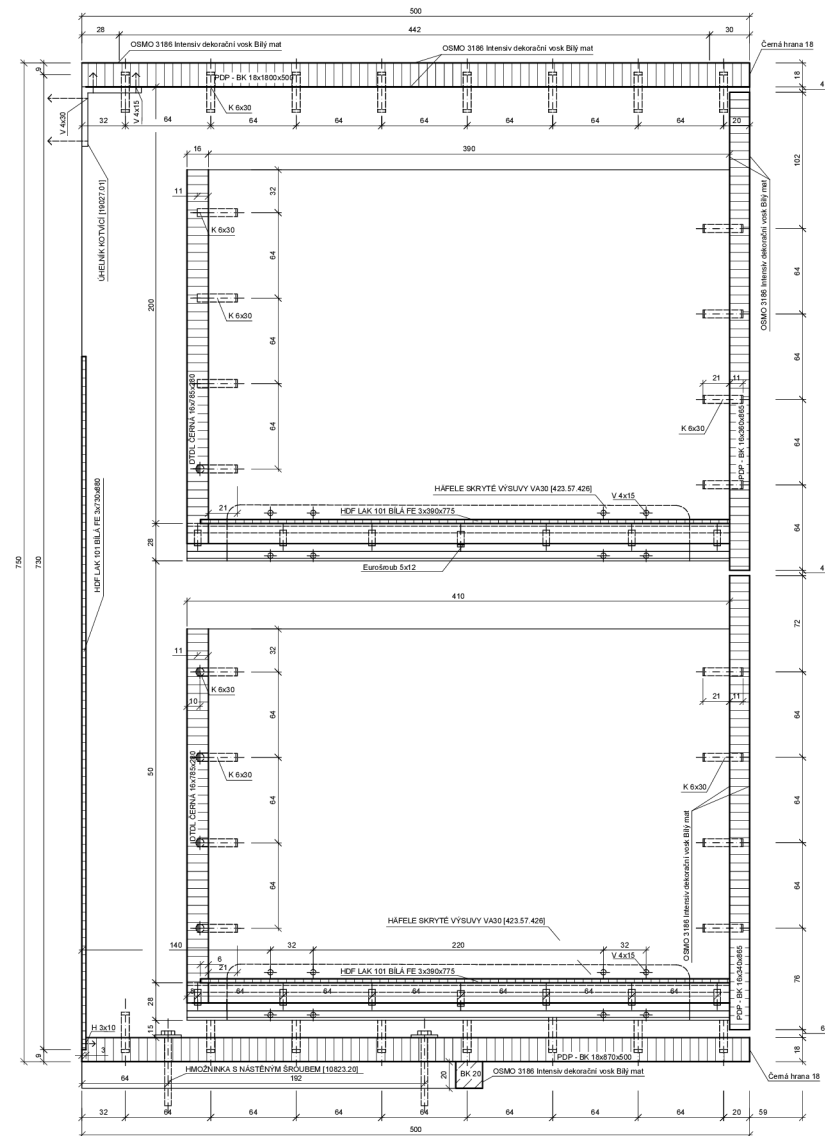

| | | | |
|----------------------------------|--|-------------------------------------|--|
| PŘÍLOHA III DIPLOMOVÉ PRÁCI | | Česká zemědělská univerzita v Praze | |
| PROJEKT | | Fakulta lesnická a dřevařská | |
| Návrh vestavby do obytné dodávky | | Okresní úřad Praha 10 | |
| OBSAH VYKRESU | | MĚŘÍTKO | |
| ŘEZ A-A'; ŘEZ C-C' | | 1:2 | |
| KRESEL A | | Střecha | |
| EVA VORLOVÁ | | 19.12.2023 | |
| Stav výkresu | | | |

| Č.P. | Název prvku | Materiál | Šířka (mm) | Výška (mm) | Hloubka (mm) | Plocha (m ²) | Počet (ks) | MJ | Spolu | Nadmíra | Spolu s nadmírou |
|------|--------------------------------|-----------|------------|------------|--------------|--------------------------|------------|----------------|-------|---------|------------------|
| 1 | Pracovní deska kuchyňské linky | PDP -BK | 1800 | 18 | 500 | 0,9 | 1 | m ² | 0,9 | 10% | 0,99 |
| 2 | Svislé desky | PDP -BK | 730 | 18 | 500 | 0,365 | 3 | m ² | 1,10 | 10% | 1,20 |
| 3 | Podélná deska | PDP -BK | 870 | 18 | 500 | 0,435 | 1 | m ² | 0,44 | 10% | 0,48 |
| 4 | Záda | HDF - LAK | 730 | 3 | 880 | 0,6424 | 1 | m ² | 0,64 | 10% | 0,71 |
| 5 | Čelo zásuvky B | PDP -BK | 340 | 16 | 865 | 0,2941 | 2 | m ² | 0,59 | 10% | 0,65 |
| 6 | Čelo zásuvky A | PDP -BK | 360 | 16 | 865 | 0,3114 | 2 | m ² | 0,31 | 10% | 0,34 |
| 7 | Bok zásuvky A | DLDL | 390 | 16 | 140 | 0,0546 | 2 | m ² | 0,05 | 10% | 0,06 |
| 8 | Bok zásuvky B | DLDL | 390 | 16 | 280 | 0,1092 | 6 | m ² | 0,66 | 10% | 0,72 |
| 9 | Záda A | DLDL | 140 | 16 | 785 | 0,1099 | 1 | m ² | 0,11 | 10% | 0,12 |
| 10 | Záda B | DLDL | 280 | 16 | 785 | 0,2198 | 3 | m ² | 0,66 | 10% | 0,73 |
| 11 | Dno A | HDF - LAK | 390 | 3 | 775 | 0,3023 | 1 | m ² | 0,30 | 10% | 0,33 |
| 12 | Podstava | BK | 20 | 20 | 1380 | 0,0276 | 1 | m ² | 0,03 | 10% | 0,03 |
| 13 | Podstava | BK | 20 | 20 | 280 | 0,0056 | 2 | m ² | 0,01 | 10% | 0,01 |

KOVÁNÍ A SPOJOVACÍ MATERIÁL

| Č.P. | Název prvku | Počet (ks) | Kód výrobku |
|------|--|------------|-------------|
| 14 | BK - Kolík 6x30 | 76 | xxx |
| 15 | Häfele skrytý výsuv VA30 | 8 | 423.57.426 |
| 16 | Eurošroub 5x12 | 56 | xxx |
| 17 | Magnetická tlačná záskočka Häfele PUSH | 8 | 356.06.460 |
| 18 | Protikus Häfele PUSH | 8 | 356.06.464 |
| 19 | Křížový adaptér Push Häfele | 8 | 356.06.410 |
| 20 | Úhelník kotvící | 4 | 19027.01 |
| 21 | Vrut 4x15 | 48 | xxx |
| 22 | Vrut 4x30 | 16 | xxx |
| 23 | Hřebík 3x 10 | 24 | xxx |

NÁTĚROVÁ HMOTA

| Č.P. | Název prvku | Počet (l) |
|------|---|-------------|
| 24 | OSMO 3186 Intensiv dekorační vosk Bílý mat | 0,2775 |
| 25 | OSMO 3169 Intensivní dekorační vosk Černá mat | 0,1261 |
| 26 | PVAC lepidlo | 0,061400034 |



ŠATNÍ SKŘÍŇ

ROZMĚRY:

Šířka: 1 810 mm Výška: 2 260 mm Hloubka: 400 mm

MATERIÁL:

Konstrukce:

Buková překližka tl. 18

Záda:

HDF LAK 101 Bílá tl. 3

Šatní tyč:

Šatní tyč Ø 30x14 Häfele [803.70.303]

DEKOR:

OSMO 3186 Intenzivní dekorační vosk Bílý mat (plochy desek)

OSMO 3169 Intenzivní dekorační vosk Černý (hrany desek)

SPOJOVACÍ MATERIÁL:

Bukové kolíky 6x30; Vrutky 4x15, 4x10 4x30; Eurošrouby 5x12;
Hřebík 3x10

KOVÁNÍ:

Häfele Podpora šatní tyče Ø 30x14 [803.70.303]

Häfele Miskový závěs Duomatic push 110° [329.17.903]

Häfele Křížový adaptér push [356.06.410]

Häfele Magnetická tlačná záskočka Push [356.06.460]

Häfele Protikus Häfeke [356.06.464]

KOTVÍCÍ KOVÁNÍ:

Hmožninka s Nástěným šroubem [10829.20]; Úhelník Kotvící [19027.01]

PROJEKT:

VESTAVBA DO OBYTNÉ DODÁVKY - VARIANTA II.

AUTOR:

BC. EVA VORLOVÁ

DATUM:

2.2.2023

Tato technická podmínka je pro pracovní desku kuchyňské linky. Její součástí jsou typovníkový list, konstrukční výkresy a kusovník

1. ZÁKLADNÍ ÚDAJE

Jedná se o šatní skříň, ve spodní části jsou uloženy zdroje vody a elektriky. Vyrobená bukové překližky (tl. 18 mm), spodní část je opatřena posuvnými dvířky, v horní části se nacházejí tři dvířka, za dveřmi za levé straně nalezneme šatní skříň, která je výšce aby na ní mohl být zavěšený například neopren. Za zbylými dvířky se nachází police, upevněné na pevně. Zde bude uloženo oblečení, případně jiné předměty. Otvírání je pomocí systému Push-to-open, zabraňuje samovolnému otvírání.

2. TECHNICKÉ POŽADAVKY

Funkce:

Jedná se o šatní skříň, ve které jsou ve spodu uloženy zdroje vody a elektriky a horní část slouží k ukládání oblečení. Primární předmět úložné zóny.

Tvar:

Tvar je přizpůsoben tvaru dodávky: šířka je 1 810 mm, výška je 2 260 mm a hloubka činí 400 mm. Výška prostoru pro ukládání zdrojů vody a elektriky je 540 mm. Rozměry bočních dvířek jsou výška 1 650 mm a šířku 590 mm, dvířka uprostřed mají rozdílnou šířku a to 540 mm.

Materiál:

Korpus je z bukové desky s tloušťkou 18 mm. Šatní tyč je z hliníku a má černou barvu (Šatní tyč Häfele Ø 30x14[801.70.300])

Povrchová úprava:

Plochy překližkový desek jsou natřeny OSMO 3186 Intenzivní dekorační vosk Bílý mat a jejich hrany jsou natřeny OSMO 3169 Intenzivní dekorační vosk Černý.

Spojení:

Konstrukce zásuvek i komparsu je spojena bukovými kolíky (Ø 6x30) a PVAc lepidla.

Kování:

Kování pro otvírání dvířek je Häfele Miskový závěs Duomatic Push 110° [329.17.903] a zabezpečeno pomocí Häfele Magnetické tlačné záskoky Push [356.06.460], protikusem Häfele [356.06.464] a křížovým adaptérem Push [356.06.410]. Šatní tyč je uložena do Podpory šatní tyče [801.86.303].

Kotvení:

Kotvení do stěny dodávky kotvící úhelníky, do podlahy pomocí hmoždinek s nástěným šroubem.

Balení:

U tohoto výrobku není balení nutné, jelikož se jedná o součást vestavby, která je aplikovaná přímo do vozu. V tomto případě je dodávka finálním výrobkem.

Přebírání:

Přebírá se celá dodávka.

| Č.P. | Název prvku | Materiál | Šířka (mm) | Výška (mm) | Hloubka (mm) | Plocha (m ²) | Počet (ks) | MJ | Spolu | Nadmíra | Spolu s nadmírou |
|------|--------------------------|------------------|------------|------------|--------------|--------------------------|------------|----------------|-------|---------|------------------|
| 1 | Bok skříňe | PDP -BK | 2260 | 18 | 400 | 0,9 | 2 | m ² | 1,8 | 10% | 1,99 |
| 2 | Svislá deska | PDP -BK | 1655 | 18 | 400 | 0,7 | 2 | m ² | 1,3 | 10% | 1,46 |
| 3 | Dveře I | PDP -BK | 1650 | 18 | 590 | 1,0 | 2 | m ² | 1,9 | 10% | 2,14 |
| 4 | Dveře II | PDP -BK | 1650 | 18 | 530 | 0,9 | 1 | m ² | 0,9 | 10% | 0,96 |
| 5 | Svislá deska | PDP -BK | 1775 | 16 | 400 | 0,7 | 2 | m ² | 1,4 | 10% | 1,56 |
| 6 | Dorní deska | PDP -BK | 1775 | 16 | 255 | 0,5 | 2 | m ² | 0,9 | 10% | 1,00 |
| 7 | Šatní tyč Ø 30x14 Häfele | kód [801.86.303] | | | | | 1 | ks | | | |
| 8 | Záda | PDP -BK | 1780 | 3 | 790 | 1,4 | 2 | m ² | 2,8 | 10% | 3,09 |

KOVÁNÍ A SPOJOVACÍ MATERIÁL

| Č.P. | Název prvku | Počet (ks) | Kód výrobku |
|------|--|------------|-------------|
| 9 | BK - Kolík 6x30 | 58 | xxx |
| 10 | Hřebík 3x 10 | 20 | xxx |
| 11 | Hmožninka s nástěným šroubem | 8 | 10823.20 |
| 12 | Magnetická tlačná záskočka Häfele PUSH | 6 | 356.06.460 |
| 13 | Protikus Häfele PUSH | 6 | 356.06.464 |
| 14 | Miskový závěs Häfele | 9 | 329.17.903 |
| 15 | Křížový adaptér Push Häfele | 6 | 356.06.410 |
| 16 | Podpěrka polic Häfele | 8 | 282.26.706 |
| 17 | Úhelník kotvící | 8 | 19027.01 |
| 18 | Podpora šatní tyč Ø 30x14 Häfele | 2 | 803.70.300 |
| 19 | Vrut 4x15 | 20 | xxx |
| 20 | Vrut 4x10 | 48 | xxx |

NÁTĚROVÁ HMOTA

| Č.P. | Název prvku | Počet (l) |
|------|---|-----------|
| 24 | OSMO 3186 Intenzivní dekorační vosk Bílý mat | 0,76 |
| 25 | OSMO 3169 Intenzivní dekorační vosk Černá mat | 0,33 |
| 26 | PVAC lepidlo | 0,34 |

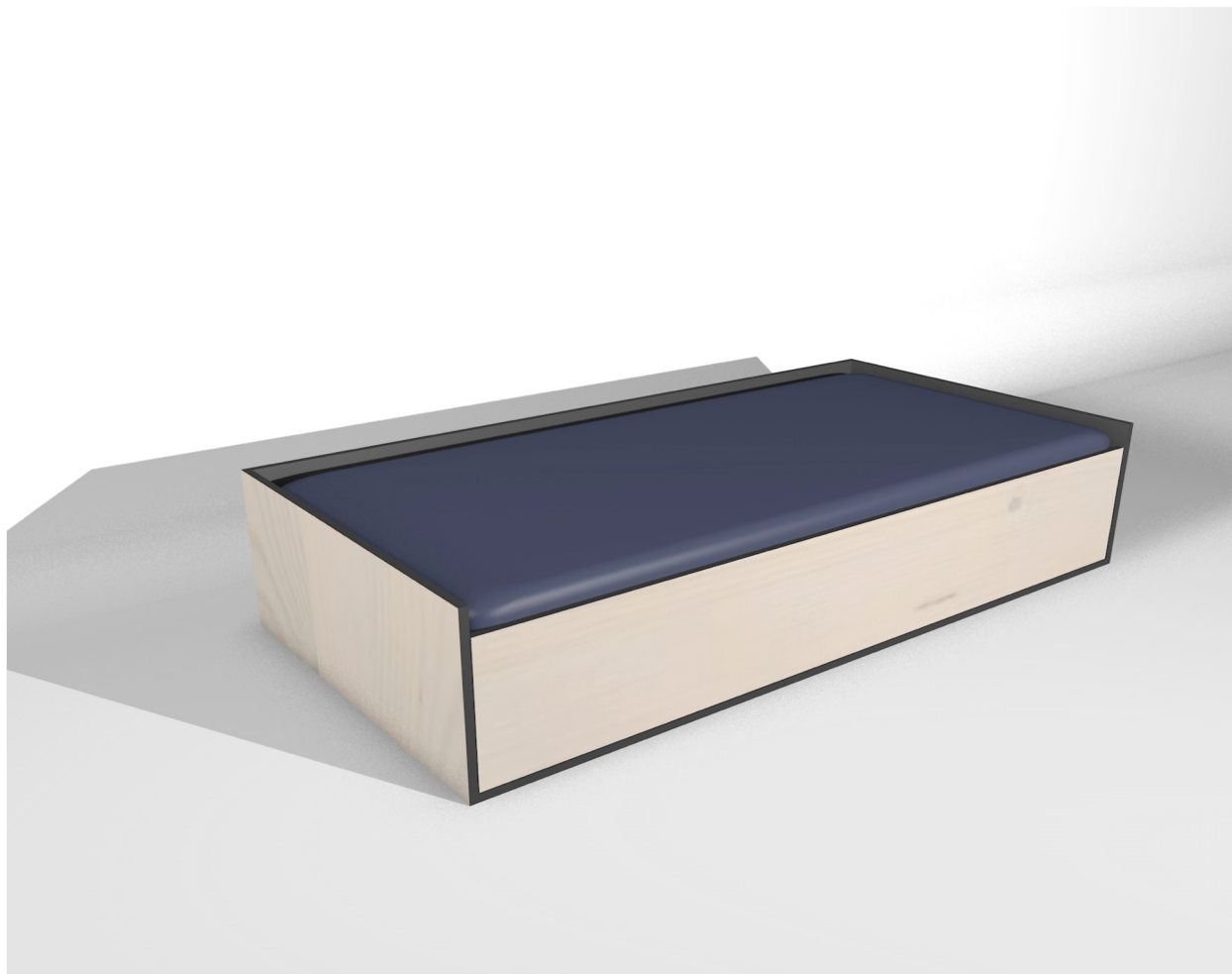

POSTEL

ROZMĚRY:

Šířka: 2 000 mm Výška: 455 mm Hloubka: 990 mm

MATERIÁL:

Rošt: Buková překližka tl. 18 a
Buková masiv 35x970x110

DEKOR:

OSMO 3186 Intenzivní dekorační vosk Bílý mat (vnější plochy desek)
OSMO 3169 Intenzivní dekorační vosk Černý (hrany desek a vnitřní plochy desek)

SPOJOVACÍ MATERIÁL:

Bukové kolíky 6x30 a PVAc; Vrutky 4x15 8x50 3x15
Zpevňující lišta [atypické kování]

KOVÁNÍ:

Häfele Průmyslové a otočné kolečko [661.23.322]
Úhelník kotvící [19027.01]

KOTVÍCÍ KOVÁNÍ:

Úhelník kotvící [19027.01]

PROJEKT:

VESTAVBA DO OBYTNÉ DODÁVKY - VARIANTA II.

AUTOR:

BC. EVA VORLOVÁ

DATUM:

2.2.2023

Tato technická podmínka je pro pracovní desku kuchyňské linky. Její součástí jsou typovníkový list, konstrukční výkresy a kusovník

1. ZÁKLADNÍ ÚDAJE

Jedná se o postel, která je rozkládací a vyspí se na ní dva lidé. V nerozloženém stavu je možné jí využívat jako posezení, dvě matrace. Je pro ní nutné vyrobit speciální kování - zpevňují listy, které odpovídají rozměrům. Výsuv je podpořen sadou koleček na desce pod roštem, ty pomáhá s jednou manipulací.

Všechny atypické prvky v dodávce včetně této postele jsou laděny do stejné stylu. Jsou velmi jednoduché a jde o kombinace světlé povrchu dřeva a černé.

2. TECHNICKÉ POŽADAVKY

Funkce:

Slouží pro spání jedné a nebo dvou osob pokud se rozloží. Při rozložení je spací plocha široká 1 940 mm. Zároveň je možné jí využívat na sezení, případně i na práci a stravování, pro tyto účely je vhodné používat podložky.

Tvar:

Postel má tvar obdélníku. Rozměry šířka 2 000 mm; hloubka 990 mm a výška 455 mm; šířka v rozloženém stavu je 1 970 mm, sedací plocha je široká 970 mm. Vhodné využívat matrace s výškou 180 mm.

Materiál:

Korpus z bukové překližky a rošt je z masivu buku.

Povrchová úprava:

Vnější plochy překližkový desek jsou natřeny OSMO 3186 Intenzivní dekorační vosk Bílý mat a jejich hrany a vnitřní plochy jsou natřeny OSMO 3169 Intenzivní dekorační vosk Černý.

Spojení:

Pomocí bukové kolíků 6x30 a PVAc; Vrutky 4x15 8x50 3x15 a Zpevňují lišta [atypické kování]

Kování:

Häfele Průmyslové a otočné kolečko [661.23.322] zabezpečují výsuv pro vznik dvou lůžek a jednoduchou manipulaci. Úhelník kotvící [19027.01] pro upevnění roštů k desce s kolečky.

Kotvení:

Kotvení do země pomocí kotvícího úhelníku [19027.01]

Balení:

U tohoto výrobku není balení nutné, jelikož se jedná o součást vestavby, která je aplikovaná přímo do vozu. V tomto případě je dodávka finálním výrobkem.

Přebírání:

Přebírá se celá dodávka.

| Č.P. | Název prvku | Materiál | Šířka (mm) | Výška (mm) | Hloubka (mm) | Plocha (m ²) | Počet (ks) | MJ | Spolu | Nadmíra | Spolu s nadmírou |
|------------------------------------|---|-----------|------------|------------|--------------|--------------------------|------------|----------------|-------|---------|------------------|
| 1 | Bok | PDP -BK | 990 | 18 | 450 | 0,4 | 2 | m ² | 0,9 | 10% | 0,98 |
| 2 | Záda | PDP -BK | 1964 | 18 | 400 | 0,8 | 1 | m ² | 0,8 | 10% | 0,86 |
| 3 | Čelo | PDP -BK | 1650 | 18 | 380 | 0,6 | 1 | m ² | 0,6 | 10% | 0,69 |
| 4 | Svisla deska | PDP -BK | 100 | 18 | 970 | 0,1 | 3 | m ² | 0,3 | 10% | 0,32 |
| 5 | Rošt | BK | 970 | 35 | 110 | 0,1 | 17 | m ² | 1,8 | 10% | 2,00 |
| KOVÁNÍ A SPOJOVACÍ MATERIÁL | | | | | | | | | | | |
| Č.P. | Název prvku | | | Počet (ks) | Kód výrobku | | | | | | |
| 9 | BK - Kolík 6x30 | | | 20 | xxx | | | | | | |
| 10 | Kolečka Häfele | | | 12 | 661.23.322 | | | | | | |
| 11 | Úhelník kotvící | | | 16 | 19027.01 | | | | | | |
| 12 | Zpevňující lista atyp | | | 3 | xxx | | | | | | |
| NÁTĚROVÁ HMOTA | | | | | | | | | | | |
| Č.P. | Název prvku | Počet (l) | | | | | | | | | |
| 24 | OSMO 3186 Intensiv dekorační vosk Bílý mat | 0,40 | | | | | | | | | |
| 25 | OSMO 3169 Intensivní dekorační vosk Černá mat | 0,18 | | | | | | | | | |
| 26 | PVAC lepidlo | 0,18 | | | | | | | | | |



UMYVADLOVÁ SKŘÍŇKA

ROZMĚRY:

Šířka: 920 mm Výška: 750 mm Hloubka: 500 mm

MATERIÁL:

Konstrukce: Buková překližka tl. 18
Zásuvky: DTDL 180 PE Černá tl. 16
Záda a dno zásuvek: HDF LAK 101 Bílá tl. 3

DEKOR:

Pro bukovou překližku: OSMO 3186 Intenzivní dekorační vosk Bílý mat (plochy desek)
OSMO 3169 Intenzivní dekorační vosk Černý (hrany desek)
Pro DTDL 180 PE černá: Hrany ABSB 98522/414 Černá 190 PE

SPOJOVACÍ MATERIÁL: Bukové kolíky 6x30; Vruty 4x15; 4x30; Eurošrouby 5x12; Hřebík 3x10

KOVÁNÍ: Häfele Skryté výsuvy VA 30 [423.57.426]

KOTVÍCÍ KOVÁNÍ: Hmožninka s Nástěným šroubem [10829.20]; Úhelník Kotvící [19027.01]

Tato technická podmínka je pro pracovní desku kuchyňské linky. Její součástí jsou typovníkový list, konstrukční výkresy a kusovník

1. ZÁKLADNÍ ÚDAJE

Jedná se o umyvadlou skříňku, na které je uložené umyvadlo a umyvadlová baterie. Skládá se korpusu z bukové překližky (tl. 18 mm), a dvou zásuvek z DTDL s černou laminací tl. 16. Zásuvka pod umyvadlem má menší úložný, jelikož musí vzniknout prostor, pro uložení rozvodu vody. Kování zabraňuje samootevření.

2. TECHNICKÉ POŽADAVKY

Funkce:

Jedná se skříňku pod umyvadlo, budou zde ukládány předměty spojené s hygienou.

Tvar:

Obdélníkový tvar linky má rozměry: šířka je 920 mm, výška je 750mm a hloubka činí 500 mm. Zásuvky mají dva rozměry, první zásuvka, která se nachází přímo po uvadlém, má sice rozměr čela 360 x 865 mm, ale její uložení prostor je zmenšen, díky rozměrům rozvodů vody. Výška zad od dna zásuvky je 120mm, v případě zásuvky pod ní je výška zad od dna zásuvky 260 a proto je vhodné je využívat na uskladnění větších předmětu.

Materiál:

Korpus je z bukové desky s tloušťkou 18 mm. Zásuvky jsou z DTDL s černou laminací tl. 16 mm s olepenými hrany. Dna zásuvek a záda korpusu jsou z HDF desek.

Povrchová úprava:

Plochy překližkový desek jsou natřeny OSMO 3186 Intenzivní dekorační vosk Bílý mat a jejich hrany jsou natřeny OSMO 3169 Intenzivní dekorační vosk Černý. Desky, ze kterých jsou vyrobeny zásuvky jsou již polaminované z výroby, jen je nutné olepit jejich hrany.

Spojení:

Konstrukce zásuvek i komparsu je spojena bukovými kolíky (\varnothing 6x30) a PVAc Lepidla, záda jsou vloženy do drážek a upevněny hřebíky \varnothing 3x10.

Kování:

Kování pro zásuvky Häfele skryté výstavky VA 30 [423.57.426], ty jsou k deskám upevněny pomocí vrutu 4x15 do korpusu a Eurošroubu 5x12 do boku zásuvek.

Kotvení:

Kotvení do stěny dodávky kotvící úhelníků, do podlahy pomocí hmoždinek s nástěným šroubem.

Balení:

U tohoto výrobku není balení nutné, jelikož se jedná o součást vestavby, která je aplikovaná přímo do vozu. V tomto případě je dodávka finálním výrobkem.

Přebírání:

Přebírá se celá dodávka.

ŘEZ A-A' (1:2)

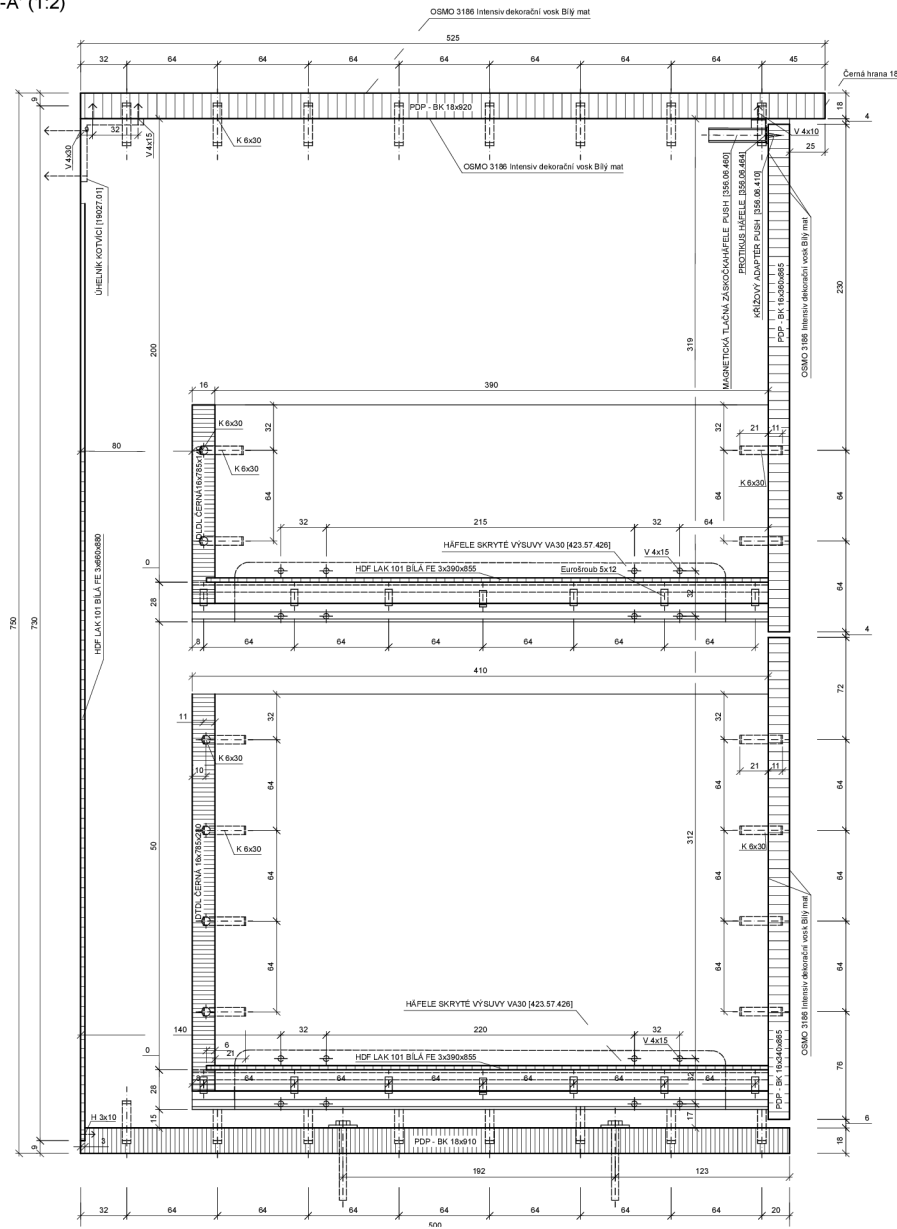

| | | | |
|---|--|---|--|
| PRÍLOHA B DIPLOMOVÉ PRÁCI | | Česká zemědělská univerzita v Praze | |
| PROJEKT Návrh vestavby do obytné dodávky | | Fakulta lesnická a dřevařská Dřevařská laborator | |
| OBSAH VÝKRESU ŘEZ A-A' | | MĚŘÍTKO 1:2 | |
| KRESLILA EVA VORLOVÁ | | datum 25.1.2023 | |
| | | školní výkres | |

ŘEZ C-C' (1:2)

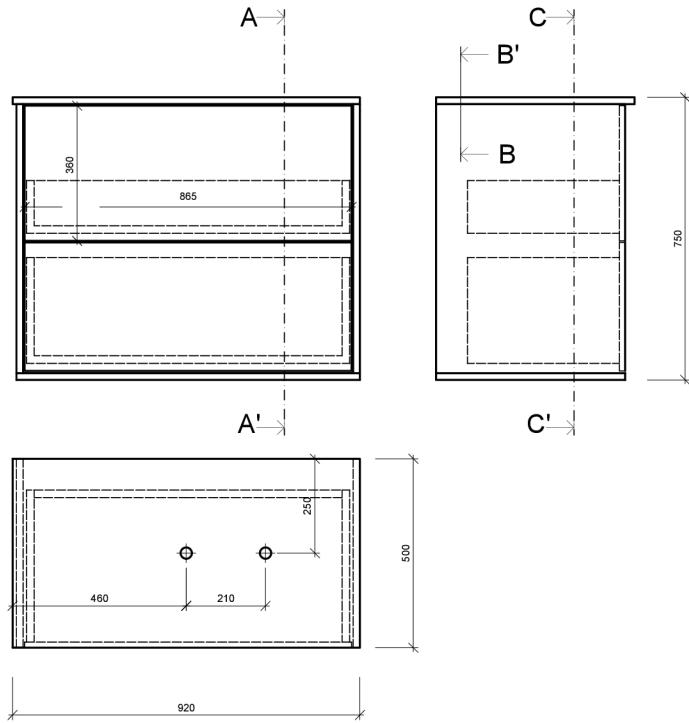

ŘEZ B-B' (1:2)

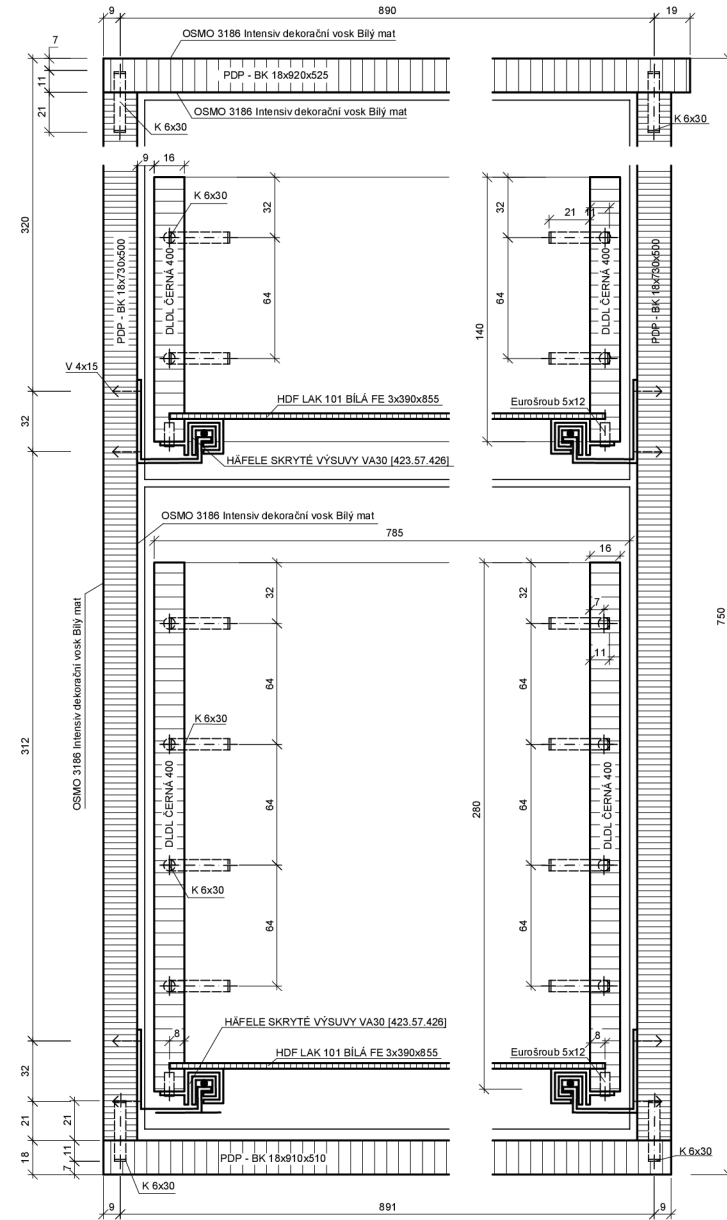
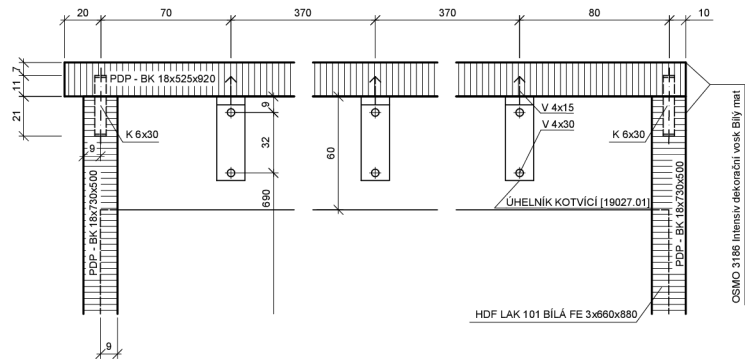

| | | |
|---|----------------------|--|
| PŘÍLOHA III DIPLOMOVÉ PRÁCE | | Česká zemědělská univerzita v Praze Fakulta lesnická a dřevařská Dřevařská inženýrství |
| PROJEKT Návrh vestavby do obytné dodávky | | |
| OBSAH VÝKRESU NBP (1:10) ŘEZ B-B'(1:2); ŘEZ D-D' (1:2) | MĚŘÍTKO 1:10; 1:2 | |
| KRESLILKA EVA VORLOVÁ | Datum 25.1.2023 | |
| | Číslo výkresu | |

| Č.P. | Název prvku | Materiál | Šířka (mm) | Výška (mm) | Hloubka (mm) | Plocha (m ²) | Počet (ks) | MJ | Spolu | Nadmíra | Spolu s nadmírou |
|------|----------------|-----------|------------|------------|--------------|--------------------------|------------|----------------|-------|---------|------------------|
| 1 | Bok skříňe | PDP -BK | 730 | 18 | 500 | 0,4 | 2 | m ² | 0,7 | 10% | 0,80 |
| 2 | Deska | PDP -BK | 920 | 18 | 525 | 0,5 | 1 | m ² | 0,5 | 10% | 0,53 |
| 3 | Dno | PDP -BK | 910 | 18 | 510 | 0,5 | 1 | m ² | 0,5 | 10% | 0,51 |
| 4 | Záda | HDF - LAK | 660 | 3 | 880 | 0,5808 | 1 | m ² | 0,58 | 10% | 0,64 |
| 5 | Čelo zásuvky B | PDP -BK | 340 | 16 | 865 | 0,2941 | 1 | m ² | 0,29 | 10% | 0,32 |
| 6 | Čelo zásuvky A | PDP -BK | 360 | 16 | 865 | 0,3114 | 1 | m ² | 0,31 | 10% | 0,34 |
| 7 | Bok zásuvky A | DLDL | 400 | 16 | 140 | 0,056 | 2 | m ² | 0,06 | 10% | 0,06 |
| 8 | Bok zásuvky B | DLDL | 400 | 16 | 280 | 0,112 | 2 | m ² | 0,22 | 10% | 0,25 |
| 9 | Záda A | DLDL | 140 | 16 | 785 | 0,1099 | 1 | m ² | 0,11 | 10% | 0,12 |
| 10 | Záda B | DLDL | 280 | 16 | 785 | 0,2198 | 1 | m ² | 0,22 | 10% | 0,24 |
| 11 | Dno A | HDF - LAK | 390 | 3 | 775 | 0,3023 | 2 | m ² | 0,60 | 10% | 0,66 |
| 12 | Podstava | BK | 20 | 20 | 1380 | 0,0276 | 1 | m ² | 0,03 | 10% | 0,03 |
| 13 | Podstava | BK | 20 | 20 | 280 | 0,0056 | 2 | m ² | 0,01 | 10% | 0,01 |

KOVÁNÍ A SPOJOVACÍ MATERIÁL

| Č.P. | Název prvku | Počet (ks) | Kód výrobku |
|------|--|------------|-------------|
| 14 | BK - Kolík 6x30 | 76 | xxx |
| 15 | Häfele skrytý výsuv VA30 | 4 | 423.57.426 |
| 16 | Eurošroub 5x12 | 28 | xxx |
| 17 | Magnetická tlačná záskočka Häfele PUSH | 8 | 356.06.460 |
| 18 | Protikus Häfele PUSH | 8 | 356.06.464 |
| 19 | Křížový adaptér Push Häfele | 8 | 356.06.410 |
| 20 | Úhelník kotvící | 3 | 19027.01 |
| 21 | Vrut 4x15 | 28 | xxx |
| 22 | Vrut 4x30 | 12 | xxx |
| 23 | Hřebík 3x 10 | 12 | xxx |

NÁTĚROVÁ HMOTA

| Č.P. | Název prvku | Počet (l) |
|------|---|-----------|
| 24 | OSMO 3186 Intensiv dekorační vosk Bílý mat | 0,190 |
| 25 | OSMO 3169 Intensivní dekorační vosk Černá mat | 0,086 |
| 26 | PVAC lepidlo | 0,062 |

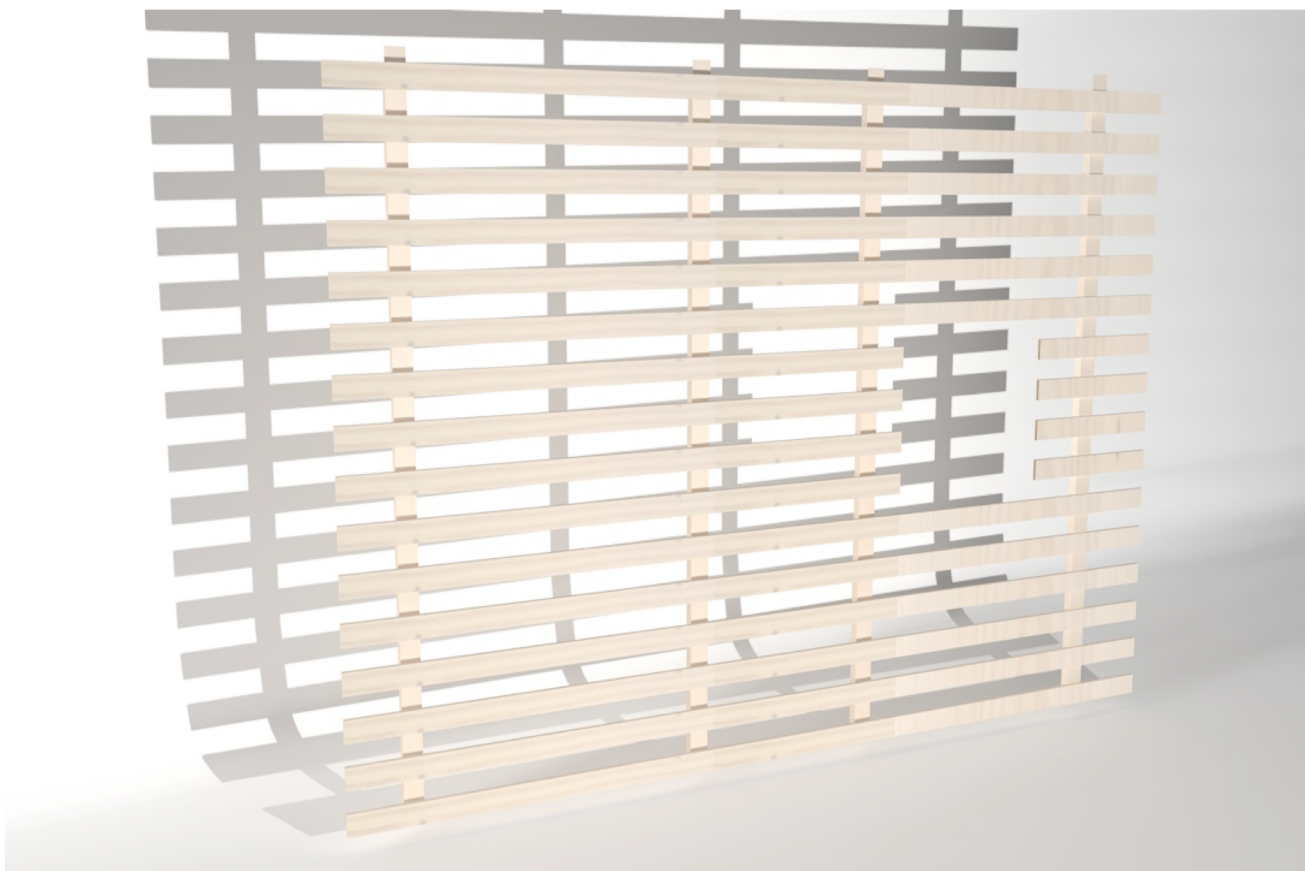

OPLÁŠTĚNÍ 1

ROZMĚRY:

Šířka: 3 380 mm Výška: 2 170 mm Hloubka: 55 mm

MATERIÁL:

Bukový masiv - fošny 40x70x2170 mm a 15x70x1690mm

DEKOR:

OSMO 3186 Intenzivní dekorační vosk Bílý mat (plochy desek)

SPOJOVACÍ MATERIÁL:

Vruty 4x50

KOTVÍCÍ KOVÁNÍ:

Hmožninka s Nástěným šroubem [10829.20]; Úhelník Kotvící [19027.01]

PROJEKT:

VESTAVBA DO OBYTNÉ DODÁVKY - VARIANTA II.

AUTOR:

BC. EVA VORLOVÁ

DATUM:

2.2.2023

Tato technická podmínka je pro pracovní desku kuchyňské linky. Její součástí jsou typovníkový list, konstrukční výkresy a kusovník

1. ZÁKLADNÍ ÚDAJE

Jedná se o část opláštění stěn dodávky.

Tento díl je pro delší stěnu dodávky. Je vytvořen z masivní bukových lamel, který je k sobě připevněny pomocí vrutu (viz. Detail M, který je součástí konstrukční výkresů). Mají stejnou povrchovou úpravu jako veškerý nábytek v dodávce. Kromě estetické stránky, slouží k upínání různých předmětů, ve vizualizacích je možné vidět upevnění surfu či sedátka, upevnění lze praktikovat pomocí popruhu například z látky či kůže. Zároveň je možné za jednotlivé lamely zavěšovat, předměty pomocí různých háků či hraček, které odpovídají jejich tvaru.

Kromě zavěšování a upevnění je možné ze zadní stran lamel upevňovat rozvody elektřiny či vody, hlavní výhodou je schování esteticky nehezkých rozvodu ale zároveň je jednoduchá dostupnost, narozdíl při uschování ve zdech dodávky.

2. TECHNICKÉ POŽADAVKY

Funkce:

Jedná se o opláštění, jejíž primární funkcí je upevnění a zavěšování předmětů a sekundární schování rozvodu vody a elektřiny. Funkci mají i estetickou jelikož spojují celý interiér dohromady.

Tvar:

Tvar je přizpůsoben tvaru dodávky: šířka je 3 380 mm, výška je 2 170 mm a hloubka činí 55 mm. Rozměr otvoru pro okno je šířka 650 a výška 630 mm.

Materiál:

Z bukových fošen s 40x70x2170mm a s rozměrem 15x70x1690mm.

Povrchová úprava:

Vše je natřené OSMO 3186 Intenzivní dekorační vosk Bílý mat.

Spojení:

Vodorovné dílce jsou připevněny k svislým pomocí vrutů 4x50 (viz. Detail M, který je součástí konstrukční výkresů)

Kotvení:

Kotvení do stěny pomocí hmoždinek s nástěným šroubem.

Balení:

U tohoto výrobku není balení nutné, jelikož se jedná o součást vestavby, která je aplikovaná přímo do vozu. V tomto případě je dodávka finálním výrobkem.

Přebírání:

Přebírá se celá dodávka.

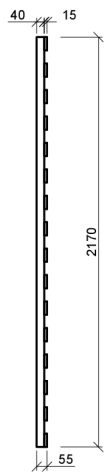
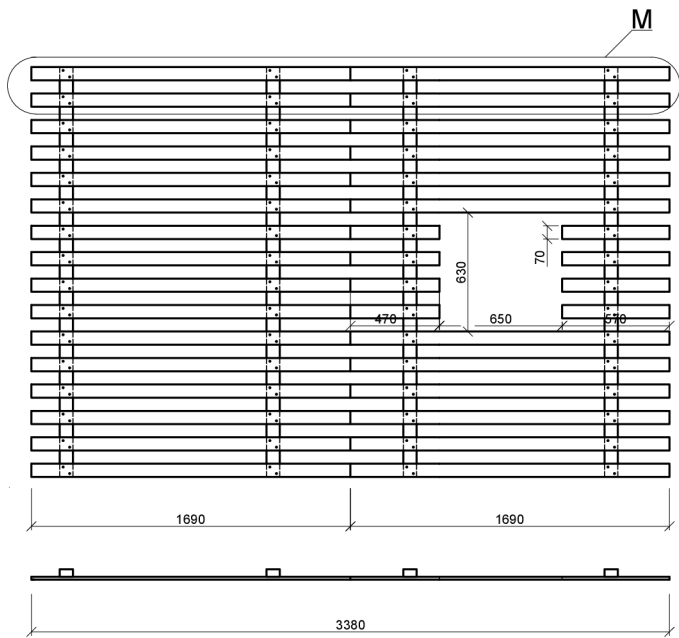

DETAIL M (1:2)

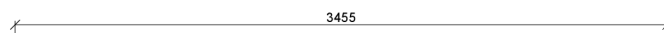
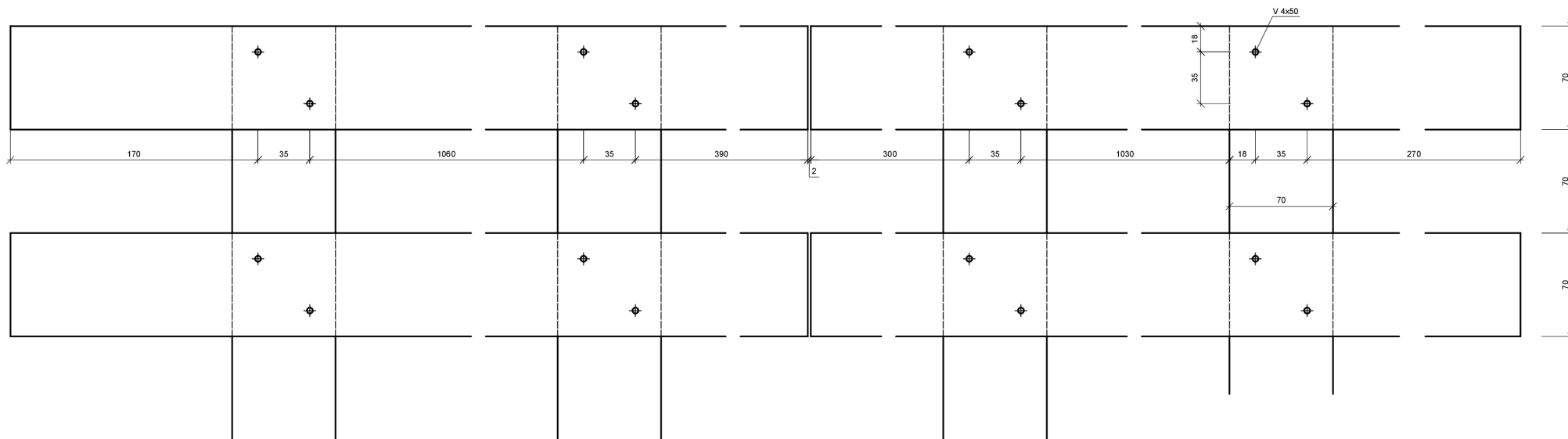

| | | | |
|------------------------------------|----------------------------------|--|----------------------|
| PŘÍLOHA III DIPLOMOVÉ PRÁCI | | Česká zemědělská univerzita v Praze Fakulta lesnická a dřevařská Dřevařské inženýrství | |
| PROJEKT | Návrh vestavby do obytné dodávky | | |
| OBSAH VÝKRESU | NBP (1:20); DETAIL (1:2) | | MÉRITKO 1:20; 1:2 |
| KRESLILA | EVA VORLOVÁ | | datum 30.1.2023 |
| | číslo výkresu | | |

| Č.P. | Název prvku | Materiál | Šířka (mm) | Výška (mm) | Hloubka (mm) | Plocha (m ²) | Počet (ks) | MJ | Spolu | Nadmíra | Spolu s nadmírou |
|------------------------------------|--|------------|------------|-------------|--------------|--------------------------|------------|----------------|-------|---------|------------------|
| 1 | Svislý díl | BK | 40 | 2170 | 75 | 0,5 | 4 | m ² | 2,0 | 10% | 2,22 |
| 2 | Podélný díl | BK | 70 | 1690 | 15 | 0,3 | 28 | m ² | 8,1 | 10% | 8,91 |
| 3 | Podélný díl menší | BK | 70 | 570 | 15 | 0,1 | 4 | m ² | 0,4 | 10% | 0,44 |
| KOVÁNÍ A SPOJOVACÍ MATERIÁL | | | | | | | | | | | |
| Č.P. | Název prvku | Počet (ks) | | Kód výrobku | | | | | | | |
| 4 | Vrut 4x50 | 256 | | xxx | | | | | | | |
| 5 | Úhelník kotvící | 12 | | 19027.01 | | | | | | | |
| NÁTĚROVÁ HMOTA | | | | | | | | | | | |
| Č.P. | Název prvku | Počet (l) | | | | | | | | | |
| 6 | OSMO 3186 Intensiv dekorální vosk Bílý mat | 0,877 | | | | | | | | | |

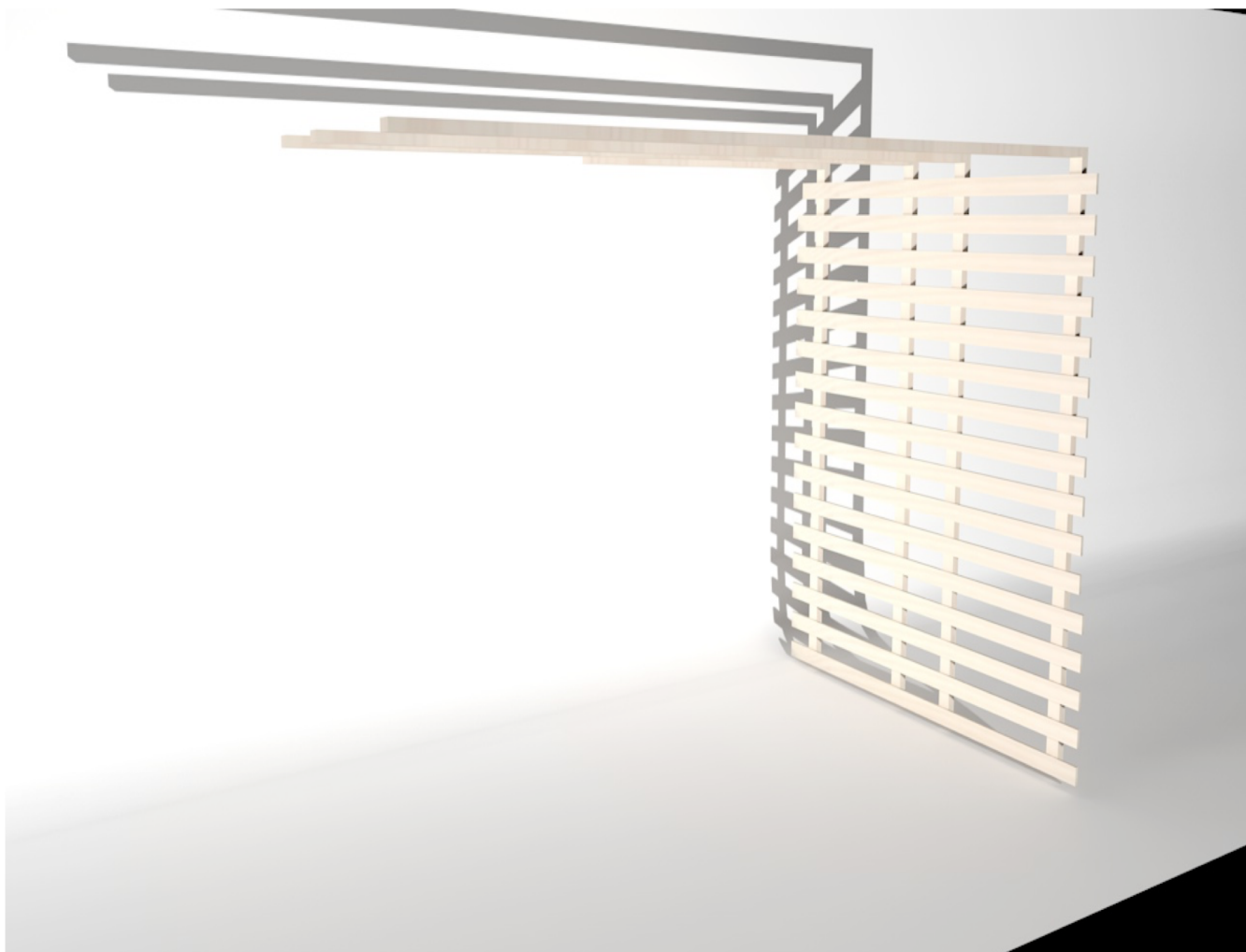

OPLÁŠTĚNÍ 2

ROZMĚRY:

Šířka: 2 135 mm Výška: 2 270 mm Hloubka: 3 455 mm

MATERIÁL:

Bukový masiv - fošny 40x70x2170 mm a 15x70x1690mm

DEKOR:

OSMO 3186 Intenzivní dekorační vosk Bílý mat (plochy desek)

SPOJOVACÍ MATERIÁL:

Vruty 4x50

KOTVÍCÍ KOVÁNÍ:

Hmožninka s Nástěným šroubem [10829.20]; Úhelník Kotvící [19027.01]

PROJEKT:

VESTAVBA DO OBYTNÉ DODÁVKY - VARIANTA II.

AUTOR:

BC. EVA VORLOVÁ

DATUM:

2.2.2023

Tato technická podmínka je pro pracovní desku kuchyňské linky. Její součástí jsou typovníkový list, konstrukční výkresy a kusovník

1. ZÁKLADNÍ ÚDAJE

Jedná se o část opláštění stěn dodávky.

Tento díl je pro delší stěnu dodávky. Je vytvořen z masivní bukových lamel, který je k sobě připevněny pomocí vrtů (viz. Detail M, který je součástí konstrukční výkresů). Mají stejnou povrchovou úpravu jako veškerý nábytek v dodávce. Kromě estetické stránky, slouží k upínání různých předmětů, ve vizualizacích je možné vidět upevnění surfu či sedátka, upevnění lze praktikovat pomocí popruhu například z látky či kůže. Zároveň je možné za jednotlivé lamely zavěšovat, předměty pomocí různých háků či hraček, které odpovídají jejich tvaru.

Kromě zavěšování a upevnění je možné ze zadní stran lamel upevňovat rozvody elektriky či vody, hlavní výhodou je schování esteticky nehezkých rozvodu ale zároveň je jednoduchá dostupnost, narozdíl při uschování ve zdech dodávky.

2. TECHNICKÉ POŽADAVKY

Funkce:

Jedná se o opláštění, jejíž primární funkcí je upevnění a zavěšování předmětů a sekundární schování rozvodu vody a elektřiny. Funkci mají i estetickou jelikož spojují celý interiér dohromady. Na stropu tvoří pohledy, které schovají rozvody pro světla.

Tvar:

Tvar je přizpůsoben tvaru dodávky: šířka je 2 135 mm, výška je 2 270 mm a hloubka činí 3 455 mm. Z profilu má tvar ležatého písmene L.

Materiál:

Z bukových fošen s 40x70x2170mm a s rozměrem 15x70x1690mm a stropní s rozměrem 40x70x 3 455 mm.

Povrchová úprava:

Vše je natřené OSMO 3186 Intenzivní dekorační vosk Bílý mat.

Spojení:

Vodorovné dílce jsou připevněny k svislým pomocí vrtů 4x50 (viz. Detail M, který je součástí konstrukční výkresů)

Kotvení:

Kotvení do stěny a stropu pomocí hmoždinek s nástěným šroubem.

Balení:

U tohoto výrobku není balení nutné, jelikož se jedná o součást vestavby, která je aplikovaná přímo do vozu. V tomto případě je dodávka finálním výrobkem.

Přebírání:

Přebírá se celá dodávka.

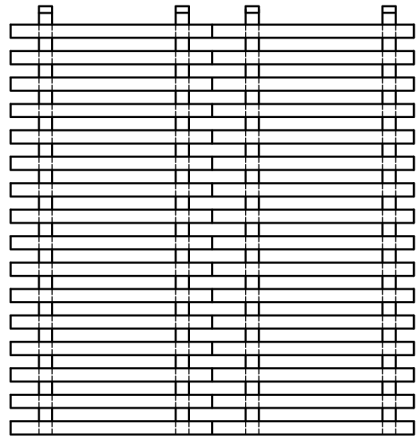

2135

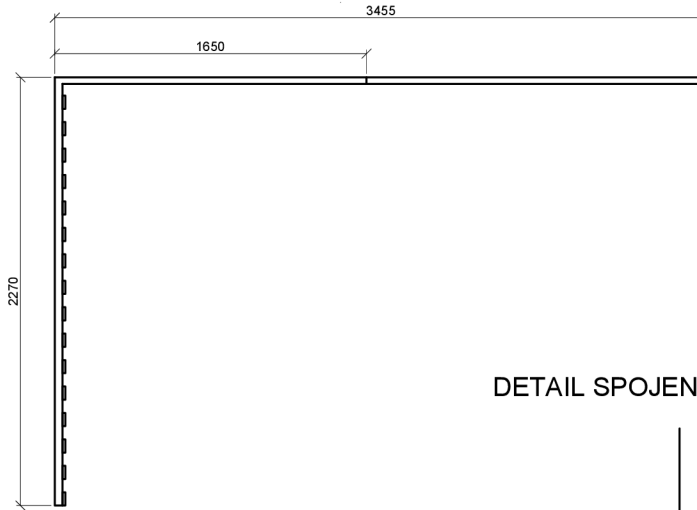
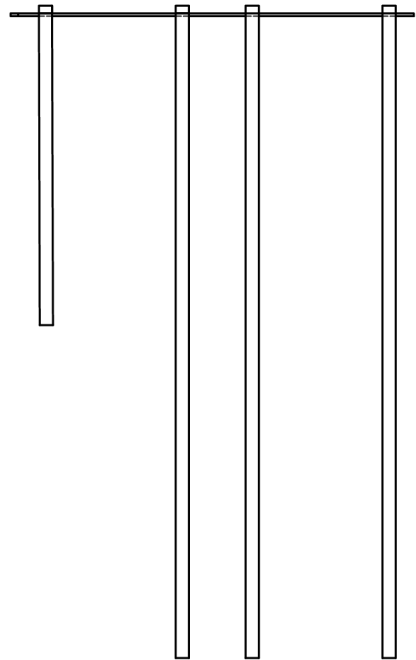

2270

1650

3455

DETAIL SPOJENÍ (1:1)

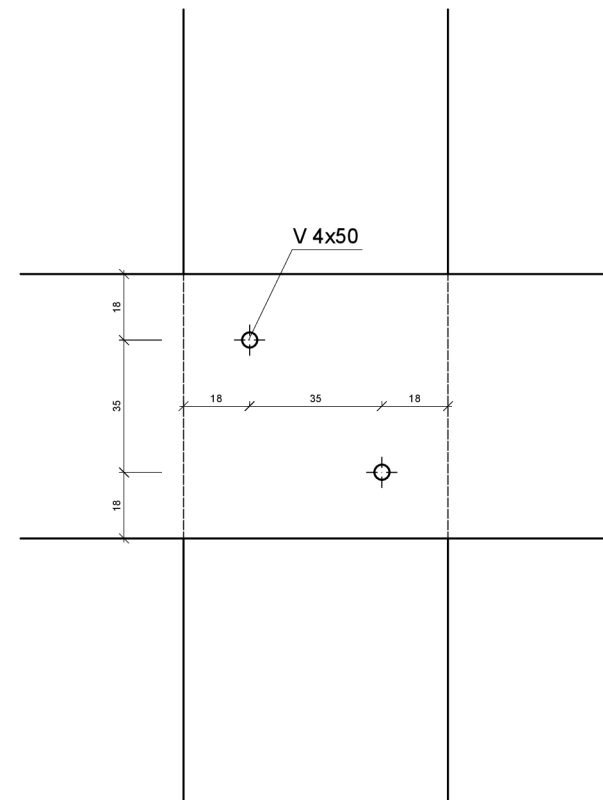

V 4x50

18

35

18

18

35

18

18

35

18

18

35

18

18

35

18

18

35

18

18

35

18

18

| | | | |
|------------------------------------|----------------------------------|--|--|
| PŘÍLOHA III DIPLOMOVÉ PRÁCI | | Česká zemědělská univerzita v Praze Fakulta lesnická a dřevařská Dřevařské inženýrství | |
| PROJEKT | Návrh vestavby do obytné dodávky | | |
| OBSAH VÝKRESU | NBP (1:20); DETAIL (1:1) | MÉRITKO 1:10; 1:1 | |
| KRESLILA | EVA VORLOVÁ | datum 30.1.2023 | |
| | | číslo výkresu | |

| Č.P. | Název prvku | Materiál | Šířka (mm) | Výška (mm) | Hloubka (mm) | Plocha (m ²) | Počet (ks) | MJ | Spolu | Nadmíra | Spolu s nadmírou |
|------------------------------------|--|------------|------------|-------------|--------------|--------------------------|------------|----------------|-------|---------|------------------|
| 1 | Svislý díl | BK | 40 | 2270 | 75 | 0,5 | 4 | m ² | 2,1 | 10% | 2,32 |
| 2 | Podélný díl | BK | 70 | 1068 | 15 | 0,2 | 32 | m ² | 5,9 | 10% | 6,46 |
| 3 | Stropní velká | BK | 70 | 3455 | 15 | 0,6 | 3 | m ² | 1,8 | 10% | 1,95 |
| 4 | Stropní mala | BK | 70 | 1650 | 75 | 0,5 | 1 | m ² | 0,5 | 10% | 0,54 |
| KOVÁNÍ A SPOJOVACÍ MATERIÁL | | | | | | | | | | | |
| Č.P. | Název prvku | Počet (ks) | | Kód výrobku | | | | | | | |
| 4 | Vrut 4x50 | 264 | | xxx | | | | | | | |
| 5 | Úhelník kotvící | 16 | | 19027.01 | | | | | | | |
| NÁTĚROVÁ HMOTA | | | | | | | | | | | |
| Č.P. | Název prvku | Počet (l) | | | | | | | | | |
| 6 | OSMO 3186 Intensiv dekorální vosk Bílý mat | 0,706 | | | | | | | | | |

VARIANTA II

| Druh materiálu | Cena za jednotku | Množství | Cena |
|--|-------------------------|-----------------|---------------------|
| Překližka buková tl. 25 | 2 458,00 Kč | 1 | 2 458,00 Kč |
| Překližka buková tl. 18 | 4 356,00 Kč | 5 | 19 877,30 Kč |
| Překližka buková tl. 16 | 3 341,00 Kč | 2 | 6 596,47 Kč |
| Překližka buková tl. 3 | 1 119,25 Kč | 1 | 1 119,25 Kč |
| HDF LAK 101 Bílá PE tl. 3 | 643,04 Kč | 1 | 643,04 Kč |
| DLDL 180 PE Černá tl. 16 | 2 036,55 Kč | 1 | 2 036,55 Kč |
| Bukový masiv | 2 836,00 Kč | 1 | 2 836,00 Kč |
| Bukové fošny | 367,00 Kč | 50 | 18 350,00 Kč |
| Häfele Policový výsuv [422.14.945] | 645,89 Kč | 2 | 1 291,78 Kč |
| Häfele Kotva [283.33.910] | 392,20 Kč | 4 | 1 568,80 Kč |
| Vrut 5x15 | 0,33 Kč | 28 | 9,24 Kč |
| Vrut 12x50 | 1,98 Kč | 8 | 15,84 Kč |
| Vrut 4x15 | 0,23 Kč | 96 | 22,08 Kč |
| Vrut 4x30 | 1,40 Kč | 28 | 39,20 Kč |
| Vrut 4x10 | 0,30 Kč | 48 | 14,40 Kč |
| Vrut 4x50 | 1,80 Kč | 520 | 936,00 Kč |
| Häfele Skrytý výsuv VA30 [423.57.426] | 1 135,20 Kč | 12 | 13 622,40 Kč |
| Eurošroub 4x12 | 1,23 Kč | 72 | 88,56 Kč |
| Häfele Magnetická záskočka[356.06.460] | 55,00 Kč | 18 | 990,00 Kč |
| Häfele Protikus [356.06.464] | 21,00 Kč | 18 | 378,00 Kč |
| Hřebík 3x10 | 0,27 Kč | 56 | 15,12 Kč |
| Bukový kolík 6x30 | 6,90 Kč | 230 | 1 587,00 Kč |
| Häfele Šatní tyč Ø30x14 [801.86.303] | 329,20 Kč | 1 | 329,20 Kč |
| Häfele podpora šatní tyče [803.70.300] | 24,20 Kč | 2 | 48,40 Kč |
| Häfele miskový závěs [329.17.903] | 74,30 Kč | 6 | 445,80 Kč |
| Häfele Podpěrka police [282.26.706] | 3,80 Kč | 8 | 30,40 Kč |
| Úhelník | 4,91 Kč | 59 | 289,69 Kč |
| Hmožninka s nástěným šroubem | 12,54 Kč | 36 | 451,44 Kč |
| Osmo 3186 Deko vosk Bílý | 1 258,40 Kč | 4 | 5 033,60 Kč |
| Osmo 3169 Deko vosk Černý | 1 259,40 Kč | 2 | 2 518,80 Kč |
| PVAC lepidlo | 121,00 Kč | 10 | 1 210,00 Kč |
| CELKEM | | | 84 852,36 Kč |