

Univerzita Hradec Králové
Pedagogická fakulta

Historický ústav

**Dějiny výtvarné kultury a každodennosti ve
výuce středoškolského dějepisu**

Diplomová práce

Autor: Jitka Janečková
Studijní program: N7504 Učitelství pro střední školy
Studijní obor: Učitelství pro střední školy – dějepis
Učitelství pro střední školy – výtvarná výchova
Vedoucí práce: Mgr. Irena Kapustová



Zadání diplomové práce

Autor: Bc. Jitka Janečková

Studium: P13339

Studijní program: N7504 Učitelství pro střední školy

Studijní obor: Učitelství pro střední školy - dějepis, Učitelství pro střední školy - výtvarná výchova

Název diplomové práce: **Dějiny výtvarné kultury a každodennosti ve výuce stredoškolského dějepisu**

Název diplomové práce AJ: History of Art Culture and Everyday Life in High School History Classes

Anotace:

Cílem DP je didakticky zpracovat dějiny kultury a každodennosti pro výuku stredoškolského dějepisu. Teoretická část DP se bude zabývat metodami a formami výuky a bude zaměřená na vymezení pojmu pracovní a metodický list. Praktická část bude sestavena ze série pracovních a metodických listů, které jsou vytvořeny ke kontrétní stredoškolské učebnici dějepisu. Literatura nebo archivní fondy: Ludmila Bursíková - Pavel Martinovský a kol., Metodické inspirace. Mezipředmětové vztahy v dějepise, Milevsko 2009. František Čapek - Jitka Lunerová, Dějepis I. Náměty pro tvořivou výuku, Praha 2008. Markéta Dvořáková - Jitka Kašová - Anna Tomková, Učíme v projektech, Praha 2009. Daniela Dominová, Aktivizující metody ve výuce dějepisu, Ostrava 2008. Helena Vychodská, Dějepis hrou: metodické inspirace a didaktické hry, Plzeň 2008. José Pijoan, Dějiny umění. 1 - 10, Praha Odeon.

Garantující pracoviště: Historický ústav,
Filozofická fakulta

Vedoucí práce: Mgr. Irena Kapustová

Oponent: PhDr. Jiří Kotyk, Ph.D.

Datum zadání závěrečné práce: 20.12.2013

Prohlášení

Prohlašuji, že jsem tuto bakalářskou práci vypracovala (pod vedením vedoucí bakalářské práce) samostatně a uvedla jsem všechny použité prameny a literaturu.

V Hradci Králové dne

Anotace

JANEČKOVÁ, Jitka. *Dějiny výtvarné kultury a každodennosti ve výuce středoškolského dějepisu*. Hradec Králové: Pedagogická fakulta Univerzity Hradec Králové, 2015, 198 s. Diplomová práce.

Cílem diplomové práce je didakticky zpracovat dějiny kultury a každodennosti pro výuku středoškolského dějepisu. Teoretická část diplomové práce se bude zabývat metodami a formami výuky a bude zaměřená na vymezení pojmu pracovní a metodický list. Praktická část bude sestavena ze série pracovních a metodických listů, které jsou vytvořeny ke konkrétní středoškolské učebnici dějepisu.

Klíčová slova:

Pracovní list, metodický list, Rámcový vzdělávací program, Dějiny pravěku a starověku, Dějiny středověku, Dějiny novověka, Dějiny 20. století

Annotation

JANEČKOVÁ, Jitka. *History of Art Culture and Everyday Life in High School History Classes*. Hradec Králové: Faculty of Education, University of Hradec Králové, 2013, 198 pp. Diploma Degree Thesis.

The aim of my diploma thesis is to didactically process history of culture and its everyday usage for teaching history at high school. The theoretical part of the diploma thesis deals with methods and forms of teaching and it is focussed on the definition of the worksheet and methodical sheet. The practical part consists of a series of worksheets and methodological sheets which are created for a specific high school's textbook of history.

Keywords:

Worksheet, Methodical sheet, General education program, Prehistory and history of antiquity, Medieval History, Modern History, History of the 20th Century

Poděkování

Srdečné díky patří vedoucí mé diplomové práce Mgr. Ireně Kapustové za výborné vedení, cenné rady a čas, který mi věnovala.

Obsah

| | |
|--|------------|
| Úvod..... | 9 |
| 1. Teoretická část..... | 13 |
| 1.1 Výukové metody | 13 |
| 1.2 Formy výuky | 18 |
| 1.3 Pracovní a metodický list | 24 |
| 1.3.1 Pracovní list..... | 24 |
| 1.3.2 Učební úlohy | 27 |
| 1.3.3 Metodický list..... | 35 |
| 1.4 RVP G versus obsah učebnice..... | 45 |
| 1.5 Didaktická vybavenost učebnic | 54 |
| 2.1 Dějiny pravěku a starověku | 67 |
| 2.1.1 Pravěk..... | 67 |
| 2.1.2 Mezopotámie..... | 72 |
| 2.1.3 Egypt | 77 |
| 2.1.4 Indie a Čína | 82 |
| 2.1.5 Malá Asie a Írán, Sýrie, Foiníkie a Izrael | 87 |
| 2.1.6 Řecko..... | 92 |
| 2.1.7 Řím..... | 98 |
| 2. Praktická část..... | 104 |
| 2.2 Dějiny středověku..... | 104 |
| 2.2.1 Byzantská kultura..... | 104 |
| 2.2.2 Arabská kultura | 109 |
| 2.2.3 Mimoevropské civilizace | 114 |
| 2.2.4 Románský sloh..... | 119 |
| 2.2.5 Gotika..... | 124 |
| 2.2.6 Renesance..... | 130 |

| | | |
|-------|---------------------------------------|------------|
| 2.3 | Dějiny novověku | 136 |
| 2.3.1 | Baroko a osvícenství | 136 |
| 2.3.2 | Kultura na přelomu století..... | 141 |
| 2.4 | Dějiny 20. století | 146 |
| 2.4.1 | Kultura 20. století..... | 146 |
| | Závěr..... | 152 |
| | Seznam použité literatury..... | 154 |
| | Seznam příloh..... | 158 |
| | Rejstřík..... | 196 |

Úvod

Téma Dějiny výtvarné kultury a každodennosti ve výuce středoškolského dějepisu jsem si zvolila, neboť studuji učitelství dějepisu a výtvarné výchovy a mou snahou je tyto dva předměty vzájemně propojovat. Rozhodla jsem se diplomovou prací zaměřit více na praxi, abych mohla tyto zkušenosti a materiály využít i v budoucím zaměstnání.

Hlavním cílem této práce je vytvořit sérii pracovních listů, které jsou součinné se středoškolskými učebnicemi dějepisu.¹ Diplomová práce nezpracovává celé učebnice, ale výlučně části, které se týkají dějin kultury a každodennosti. Jelikož rozsah dané látky je poměrně široký, práce je zaměřena pouze na sérii čtyř učebnic týkajících se světových dějin.

Klíčovým školským zákonem poskytujícím vzdělání veškeré populaci se stal Všeobecný školní řád (Schulpatent) z roku 1774. Spolu se zavedením školní povinnosti určoval strukturu vzdělávání a formuloval jeho základní cíle. Od této doby proběhlo velké množství reforem jako např. Hasnerův zákon, Marchetova reforma, tzv. Nové koncepce či současné trendy.² V průběhu tohoto dlouhého období se také vytvářely a objevovaly nové metody a formy ve výuce, které si učitel vybíral před každou vyučovací hodinou podle toho, jaký byl jeho cíl.

V dnešní době se začínají ve výuce prosazovat pracovní listy. Při přípravě pracovních listů musí být učitel kreativní, sestavit úlohy tak, aby na sebe logicky navazovaly, byly v nich obsaženy všechny důležité informace, zadání byla jasná a srozumitelná apod.

Pracovní listy lze použít při metodě opakování a procvičování vědomostí a dovedností. Podle časového rozvržení se při vyučování využívá opakování po probrání učiva, po skončení větších úseků učiva, závěrečné (pololetní, celoroční, předmaturitní apod.) a na počátku školního roku. Studenti mohou pracovní list využít také při opakování učiva doma, pracovní list se může rovněž stát osou probrané látky.

¹ Jan SOUČEK, *Dějiny pravěku a starověku*; Zdeněk BENEŠ, *Dějiny středověku*; Miroslav HROCH, *Dějiny novověku*; Jan a Jan KUKLÍKOVÍ, *Dějiny 20. století*.

² Denisa LABISCHOVÁ – Blažena GRACOVÁ, *Příručka ke studiu dějepisu*, Ostrava 2008, s. 13–27.

Hlavním cílem diplomové práce je rozbor středoškolské učebnice dějepisu z hlediska komplexnosti dějin umění a rozšíření učebnic o pracovní listy pro žáky a metodické listy pro učitele.

Diplomová práce se skládá ze dvou částí – teoretické a praktické. V práci je využita metoda analýzy a komparace odborné literatury, didaktické analýzy učiva a dále jsou zde vytvořeny pracovní listy a metodické listy. V současné době bylo vydáno poměrně velké množství publikací týkající se jak obecné didaktiky, tak i didaktiky dějepisu.³ Je zřejmé, že někteří autoři se mohou částečně lišit v dělení, mohou uvádět různé příklady z praxe apod. Praktická část vychází především z Rámcového vzdělávacího programu pro gymnázia a také z literatury od Roberta Stradlinga, který požaduje zavedení multiperspektivity do výuky dějepisu.⁴ Pracovní listy jsou sestaveny tak, aby byli studenti schopni posoudit situaci z různých úhlů pohledů, jak to vyžaduje i Stradlingova multiperspektivita. Již u T. Jílka nalezneme jako cíl výuky dějepisu „*oddělení výkladu historie od propagandy a mýtů, úcta ke kriticky zjištěnému faktu a tolerance k pluralitě v jeho interpretaci, potřeba znovu ověřovat historické teorie a interpretace historických fakt, vědomí, že odpovědi na historické otázky nejsou nikdy konečné, že neexistuje monopol na historickou pravdu.*“⁵ Jako inspirační zdroj při tvorbě pracovních listů byly také využity publikace například od F. Čapky, H. Východské a A. Tomkové.⁶

První dvě kapitoly jsou věnovány metodám a formám výuky, jelikož jsou základem vyučovací hodiny a jejich prostřednictvím lze dosáhnout cíle. Diplomová práce se zaměřuje především na ty, které lze dále využít při tvorbě pracovních listů. Pro přehlednost jsou zařazeny do celku a dále jsou uvedeny některé nejznámější klasifikace.

Třetí kapitola se zabývá otázkami, co je pracovní a metodický list, jakou mají funkci, jejich výhody a nevýhody a jak je lze co nejlépe sestavit. Součástí třetího oddílu je

³ Tomáš JÍLEK a kol., *Vybrané kapitoly z didaktiky dějepisu I.*, Plzeň 1998; Tomáš JÍLEK a kol., *Vybrané kapitoly z didaktiky dějepisu II.*, Plzeň 1996; Zdeněk KALHOUS – Otto OBST a kol., *Školní didaktika*, Olomouc 2001; Zdeněk KALHOUS – Otto OBST a kol., *Školní didaktika*, Praha 2002; Denisa LABISCHOVÁ – Blažena GRACOVÁ, *Příručka ke studiu dějepisu*, Ostrava 2008; Josef MAŇÁK – Vlastimil ŠVEC, *Výukové metody*, Brno 2003; Jarmila SKALKOVÁ: *Obecná didaktika*, Praha 2007,

⁴ Jan BALADA a kol., *Rámcový vzdělávací program pro gymnázia*, Praha 2007; Robert STRADLING, *Multiperspektivita ve vyučování dějepisu: příručka pro učitele*, dostupné online (<http://aplikace.msmt.cz/PDF/NHStradlingMultiperspectivita.pdf>), [citováno k 10. 1. 2015].

⁵ Tomáš JÍLEK a kol., *Vybrané kapitoly z didaktiky dějepisu*, Plzeň 1994, s. 7.

⁶ Ludmila BURSÍKOVÁ – Pavel MARTINOVSKÝ a kol., *Metodické inspirace. Mezipředmětové vztahy v dějepise*, Milevsko 2009; František ČAPKA – Jitka LUNEROVÁ, *Dějepis I. Náměty pro tvořivou výuku*, Praha 2008; Markéta DVOŘÁKOVÁ – Jitka KAŠOVÁ – Anna TOMKOVÁ, *Učíme v projektech*, Praha 2009; Daniela DOMINOVÁ, *Aktivizující metody ve výuce dějepisu*, Ostrava 2008; Helena VÝCHODSKÁ, *Dějepis hrou: metodické inspirace a didaktické hry*, Plzeň 2008.

také podkapitola věnující se učebním úlohám, protože jsou stěžejní pro tvorbu pracovních listů.

V následující kapitole se práce věnuje Rámcově vzdělávacímu programu na gymnáziích.⁷ Cílem kapitoly je zjistit, do jaké míry učebnice vyhovuje požadavkům RVP G.

V závěru teoretické části nechybí kapitola o didaktické vybavenosti učebnic. Zde diplomová práce zjišťuje, zda jsou všechny učebnice dostatečně didakticky vybavené, jsou-li psány různými autory a dále, do jaké míry se liší jejich struktura. Didaktická analýza učebnic je relativně široké téma a je možné jej uchopit různými způsoby. Tato část diplomové práce vychází především z publikace od Jana Průchy - Učebnice: Teorie a analýzy edukačního média.⁸

V poslední kapitole, praktické části, je vytvořena série pracovních a metodických listů. Práce postupuje chronologicky od nejstarších dob po moderní umění. Každý pracovní list představuje jedno významné období, a jelikož je diplomová práce věnována pouze učebnicím světových dějin, jsou dané pracovní listy vytvářeny s ohledem na celosvětový význam těchto epoch lidských dějin.

První pracovní list je zaměřen na období pravěku. Studenti jeho prostřednictvím porovnávají dobu kamennou, bronzovou a železnou. Následující pracovní listy jsou vytvořeny na téma starověk – staroorientální státy, antické Řecko a antický Řím. K učebnici Dějiny středověku jsou nejprve vypracovány pracovní listy ke kultuře byzantské, arabské a pro základní představu i o jiných kulturách pracovní list mimoevropských civilizací. Při seznamování s érou středověku si studenti pomocí pracovního listu ujasní rozdíl mezi křesťanstvím a islámem, naučí se rozlišovat románský a gotický sloh. Po gotice následuje pracovní list věnující se renesanci s humanismem a baroku. Z období, kdy probíhala modernizace společnosti, je zpracována kultura na přelomu 19. a 20. století. Poslední pracovní list představuje kulturu 2. poloviny 20. století.

Součástí praktické části bude se zřetelem na přehlednost i snazší kontrolu analyzován obsah učebnice a tím vytyčeny stěžejní informace o každém období.

⁷Jan BALADA a kol., *Rámcový vzdělávací program pro gymnázia*, Praha 2007.

⁸Jan PRŮCHA, *Učebnice: Teorie a analýzy edukačního média*, Brno 1998.

Z praktického důvodu jsou pracovní listy vytvořeny se standardními okraji 2,5 cm, aby učitelé při tisku šetřili papír.

1. Teoretická část

1.1 Výukové metody

Výukové metody patří mezi základní kategorie školní didaktiky. V nejobecnější charakteristice je metoda chápána jako cesta k cíli; výuková metoda je pak vnímána jako cesta k dosažení stanovených výukových cílů.⁹ Josef Maňák charakterizuje výukovou metodu jako uspořádaný systém vyučovací činnosti učitele a učebních aktivit žáků směřujících k dosažení daných výchovně vzdělávacích cílů.¹⁰

Interakce učitel-žák je ve výuce realizována především prostřednictvím výukových metod. Chápeme ji jako vzájemnou práci, v níž učitel akceptuje psychologické, sociální a somatické individuální zvláštnosti žáka a žák, převážně na základě svých osobnostních svobodných aktivit, se ztotožňuje se stanoveným výukovým cílem.¹¹

Metody plní podle J. Maňáka následující funkce:

- Funkce zprostředkování vědomostí a dovedností
- Aktivizační
- Komunikační¹²

Má-li být zvolená výuková metoda didakticky účinná, je žádoucí, aby splňovala kritéria, která formuloval L. Mojžíšek (1975):

1. Je informativně nosná, tj. předává plnohodnotné informace a dovednosti obsahově nezkreslené
2. Je formativně účinná, tj. rozvíjí poznávací procesy
3. Je racionálně a emotivně působivá, tj. strhne, aktivuje žáka k prožitku učení a poznávání
4. Respektuje systém vědy a poznání
5. Je výchovná, tj. rozvíjí morální, sociální, pracovní a estetický profil žáka
6. Je přirozená ve svém průběhu i důsledcích
7. Je použitelná v praxi, ve skutečném životě, přibližuje školu životu
8. Je adekvátní žákům

⁹ Zdeněk KALHOUST – Otto OBST a kol., *Školní didaktika*, Praha 2002, s. 307.

¹⁰ Josef MAŇÁK, *Nárys didaktiky*, Brno 1990, s. 33.

¹¹ Zdeněk KALHOUST – Otto OBST a kol., *Školní didaktika*, Praha 2002, s. 307.

¹² Denisa LABISCHOVÁ – Blažena GRACOVÁ, *Příručka ke studiu dějepisu*, Ostrava 2008, s. 66.

9. Je adekvátní učiteli.
10. Je didakticky ekonomická.
11. Je hygienická.¹³

Klasifikace metod výuky

Z hlediska současných aktuálních potřeb školní didaktiky je vhodná pro učitelskou praxi klasifikace metod výuky podle I. J. Lerner (1986), která vychází z charakteru poznávacích činností žáka při osvojování obsahu vzdělání a ze základní charakteristiky činnosti učitele, který tuto činnost ve výuce organizuje.

1. Informačně-receptivní metoda.
2. Reproductivní metoda.
3. Metoda problémového výkladu.
4. Heuristická metoda.
5. Výzkumná metoda.

Uvedené metody ve vztahu k poznávacím činnostem žáků rozdělujeme do dvou základních skupin.

- A. Reproductivní metody (metoda č. 1 a 2), při nichž si žák osvojuje hotové vědomosti a na požádání je reprodukuje.
- B. Produktivní metody (metoda č. 4 a 5), vyznačují se tím, že žák získává převážně samostatně nové poznatky jako výsledek tvořivé činnosti.

Metodu problémového výkladu (č. 3) zařazujeme do přechodné skupiny, neboť předpokládá jak osvojování hotových informací, tak i prvky tvořivé činnosti.¹⁴

Pro tuto diplomovou práci je z výše uvedených metod nejpodstatnější metoda reproductivní. Jedná se o metodu organizovaného opakování způsobů činnosti. Její didaktická podstata spočívá v tom, že učitel konstruuje systém učebních úloh pro činnost, která je již žákům známá prostřednictvím informačně-receptivní metody. Plnění učebních úloh lze realizovat více možnostmi a je možné je sestavit právě do pracovního listu.

Při realizaci této metody je žádoucí brát v úvahu, že nadměrný počet jednotvárných učebních úloh utlumuje u žáků soustředění, omezuje motivaci a tím zeslabuje trvalost

¹³ Zdeněk KALHOUST – Otto OBST a kol., *Školní didaktika*, Praha 2002, s. 308–309.

¹⁴ Tamtéž, s. 309.

osvojení. Neexistuje proto přímá úměrnost mezi počtem stereotypních učebních úloh a trvalost osvojení.

Reproduktivní metoda povyšuje úroveň osvojení do roviny porozumění poznatkům a částečného používání vědomostí v typových situacích.

Tato metoda zajišťuje osvojování hotových poznatků a činností. Ve vztahu k výuce jsou neekonomičtější, nejúčelnější a nejrychleji vedou k cíli. Z těchto důvodů jsou v současné výuce na základních a středních školách nejfrekventovanější. I když přímo nevedou žáka k tvůrčí činnosti, jsou v praxi nezastupitelné.¹⁵

Podle I. J. Lernerera při reproduktivní metodě učitel zastává tyto činnosti: konstrukce učebních úloh na reprodukování poznatků, uvědomění si jednotlivých druhů intelektuálních a praktických činností u žáků, řízení a kontrola plnění učebních úloh. Naopak činnosti žáků jsou aktualizace poznatků, reprodukování poznatků a způsobů činnosti, řešení typových úloh, záměrné a nezáměrné zapamatování (v závislosti na charakteru učební úlohy).¹⁶

Josef Maňák (1990) zvolil několik ústředních kritérií pro typologii metod:

1. Aspekt didaktický (hledisko pramene poznání a typu poznatků)
 - Metody slovní: monologické (popis, vysvětlování, vyprávění, přednáška), dialogické (rozhovor, diskuze, dramatizace), metody práce s učebnicí, knihou
 - Metody názorně demonstrační: pozorování předmětů a jevů, předvádění (předmětů, pokusů, činností). Demontrace obrazů statických, projekce statická a dynamická
 - Metody praktické: nácvik pohybových a pracovních dovedností, žákovské laborování, pracovní činnosti (v dílnách, na pozemku), grafické a výtvarné činnosti
2. Aspekt psychologický (hledisko aktivity a samostatnosti žáků)
 - Metody sdělovací
 - Metody samostatné práce žáků
 - Metody badatelské a výzkumné

¹⁵ Zdeněk KALHOUST – Otto OBST a kol., *Školní didaktika*, Praha 2002, s. 310.

¹⁶ Tamtéž, s. 312.

3. Aspekt logický
 - Metoda srovnávací
 - Metoda induktivní
 - Metoda deduktivní
 - Metoda analyticko-syntetická
4. Hledisko fází výuky
 - Metody motivační
 - Metody expoziční
 - Metody fixační
 - Metody diagnostické
 - Metody aplikační
5. Aspekt organizační
 - Kombinace metod s vyučovacími formami
 - Kombinace metod s vyučovacími prostředky¹⁷

Josef Maňák a Vlastimil Švec později použili (2003) kombinovaný přístup ke klasifikaci metod, přičemž kladli důraz na styl vyučování a učení žáka. Rozlišují tři skupiny výukových metod:

1. Klasické metody
 - Slovní metody
 - Názorně demonstrační metody
 - Dovednostně-praktické metody
2. Aktivizující metody
 - Metody diskuzní
 - Metody heuristické, řešení problémů
 - Metody situační
 - Metody inscenační
 - Didaktické hry
3. Komplexní metody (Frontální výuka, skupinová a kooperativní výuka, partnerská výuka, individuální a individualizovaná výuka, samostatná práce žáků, kritické myšlení, brainstorming, projektová výuka, výuka dramatem, otevřené učení, učení

¹⁷ Josef MAŇÁK, *Nárys didaktiky*, Brno 1990, s. 34–35.

v životních situacích, televizní výuka, výuka podporovaná počítačem, sugestopedie a superlearning, hypnopedie)¹⁸

Metody opakování a procvičování vědomostí a dovedností

V didaktické literatuře se uvedeným metodám příliš pozornosti nevěnuje. Tyto etapy bývají často realizovány šablonovitě, jednotvárně, s nízkou aktivní účastí žáků. Zajímavě vytvořené pracovní listy by danému problému mohly předcházet, popř. by učitelům sloužily jako inspirace a vzor.

Podle časového rozvržení se při vyučování využívá:

- Opakování po probrání učiva, které slouží k jeho prvotnímu upevnování.
- Opakování po skončení větších úseků učiva. Významně se podílí i na utváření nových vztahů, zobecňování a systematizaci učiva.
- Opakování závěrečné (pololetní, celoroční, předmaturitní apod.).
- Opakování na počátku školního roku rekapituluje učivo po prázdninách a vytváří předpoklady pro další navazující učení a vyučování.¹⁹

Podmínkou účinnosti metod opakování je navození aktivního vztahu všech žáků k procesům opakování. Důležitým prostředkem opakování je používání zajímavých forem a metod opakování, které umožňují různorodou činnost, využívání samostatné práce žáků.²⁰

¹⁸ Denisa LABISCHOVÁ – Blažena GRACOVÁ, *Průručka ke studiu dějepisu*, Ostrava 2008, s. 68.

¹⁹ Jarmila SKALKOVÁ: *Obecná didaktika*, Praha 2007, s. 203.

²⁰ Tamtéž.

1.2 Formy výuky

Mezi vnější činitele vzdělávání patří organizační formy, jež v úzké propojenosti s metodami vytváří předpoklady pro úspěšný průběh výuky. Organizační formy výuky znamenají uspořádání podmínek k funkční realizaci vzdělávacího procesu, v jejichž rámci se používají různé výukové metod a didaktické prostředky.²¹ Každá z rozmanitých organizačních forem však vytváří i svébytný svět vztahů mezi žákem, vyučujícím, obsahem vzdělávání i vzdělávacími prostředky.²²

Pro uspořádání výuky jsou z pohledu vyučujícího důležitá dvě hlediska. Za prvé je to hledisko, „s kým a jak“ pracujeme – do jaké míry se daří výuku vztahovat k jednotlivým žákům čili individualizovat nebo do jaké míry je podporována spolupráce žáků. Za druhé je důležité, „kde“ výuka probíhá – zda v tradiční učebně (třídě), anebo v učebně upravené určitým způsobem (specializovaná učebna), v přirozeném prostředí, v domácím prostředí apod.²³

Přehled organizačních forem výuky²⁴

| | |
|--|--|
| Organizační formy výuky podle vztahu k osobnosti žáka | Výuka individuální |
| | Výuka individualizovaná |
| | Výuka skupinová |
| | Výuka hromadná (kolektivní) |
| Organizační formy podle charakteru výukového prostředí | Výuka ve třídě nebo posluchárně |
| | Výuka v odborných učebnách a laboratořích |
| | Výuka v dílně |
| | Výuka na školním pozemku a v přírodě, terénu apod. |
| | Výuka v muzeu, v koutku tradic apod. |
| | Učebně výrobní jednotka (učební den ve výuce) |
| | Výcházka a exkurze |
| | Domácí úlohy, úlohy pro samostatnou práci mimo výuku |

²¹ Jan PRŮCHA, *Pedagogická encyklopedie*, Praha 2009, s. 197.

²² Zdeněk KALHOUST – Otto OBST a kol., *Školní didaktika*, Praha 2002, s. 293.

²³ Tamtéž, s. 294.

²⁴ Jan PRŮCHA, *Pedagogická encyklopedie*, Praha 2009, s. 197.

| | |
|--------------------------------------|---|
| Organizační formy podle délky trvání | Vyučovací hodina (základní výuková jednotka) |
| | Zkrácená nebo prodloužená výuková jednotka |
| | Vysokoškolská přednáška, seminář, cvičení, speciální kurz apod. |

Průcha i J. Maňák²⁵ dělí organizační formy podle vztahu k osobnosti žáka pouze na čtyři základní typy (individuální, individualizovaná, skupinová a hromadná). V současné didaktice jsou rozpracovány také další organizační formy, které by měly optimalizovat výchovně vzdělávací proces. Někteří autoři jej člení následujícím způsobem: individuální výuka, hromadná a frontální výuka, individualizovaná výuka, projektová výuka, diferencovaná výuka, skupinová a kooperativní výuka, týmová výuka a poslední otevřené vyučování.²⁶

Individuální výuka je považována za nejstarší formu výuky používanou již ve starověku a středověku. Podstatou je, že žáci pracují individuálně, vzájemně nijak nespolupracují. Doba vyučování je volná a učivo je stanoveno pro každého žáka zvlášť. Jeden učitel vždy řídí činnost jednotlivých žáků. V současné době se tento typ výuky používá především v umělecké výchově, při tréninku vrcholových sportovců, individuálně jsou vedeny i různé formy distančního vzdělání.²⁷ Individuální výuka je běžná při tzv. doučování, při výuce cizího jazyka apod.²⁸ Při takto pojaté individuální výuce je produktivita práce učitele nízká, ale sám proces učení probíhá velmi intenzivně, neboť učitel se může žákovi neustále věnovat.²⁹

Hromadná a frontální výuka patří mezi nejrozšířenější organizační formy výuky. Hromadná výuka probíhá ve skupině přibližně stejné věkové a mentální úrovně (v praxi se jedná nejčastěji o školní třídy podle věku dětí). Učitel řídí činnost všech žáků najednou (tzv. frontální výuka), to znamená, že žáci v průběhu výuky plní vždy ve stejném čase stejné učební úkoly, tedy probírají stejnou látku.³⁰ Hromadné vyučování se vyznačuje vysokou produktivitou učitelovy práce, ale zároveň má tato forma několik nevýhod. Není

²⁵ Josef MAŇÁK, *Nárys didaktiky*, Brno 1990, s. 47–48.

²⁶ Zdeněk KALHOUST – Otto OBST a kol., *Školní didaktika*, Praha 2002, s. 294 – 306.

²⁷ Zdeněk KALHOUST – Otto OBST a kol., *Školní didaktika*, Praha 2002, s. 294; Denisa LABISCHOVÁ – Blažena GRACOVÁ, *Průručka ke studiu dějepisu*, Ostrava 2008, s. 58.

²⁸ Zdeněk KALHOUST – Otto OBST a kol., *Školní didaktika*, Praha 2002, s. 294.

²⁹ Zdeněk KALHOUST – Otto OBST a kol., *Školní didaktika*, Praha 2002s. 295; Denisa LABISCHOVÁ – Blažena GRACOVÁ, *Průručka ke studiu dějepisu*, Ostrava 2008, s. 58.

³⁰ Zdeněk KALHOUST – Otto OBST a kol., *Školní didaktika*, Praha 2002, s. 295.

možné, aby se učitel věnoval dostatečně každému žáku, není možné diferencovat podle specifík žákovy osobnosti (tempo a styl učení, rozumové schopnosti, specifická motivace apod.). Proto je vhodné doplňovat frontální výuku dalšími organizačními formami, přispívajícími k větší individualizaci (samostatná práce, skupinová práce).³¹ Učitel musí zvládat celou řadu činností jako je: vytváření podmínek pro učení žáků (vnější a vnitřní), seznamování žáků s novým učivem, upevnění a prohloubení učiva, na závěr zajistit zpětnou vazbu (diagnostikuje) pro žáky a pro sebe.³² V jedné vyučovací hodině se mohou realizovat jen některé nebo všechny čtyři z uvedených etap. Podle toho, která etapa ve vyučovací hodině převládá, můžeme rozlišit:

1. Hodiny přípravy žáků na osvojování nových vědomostí a dovedností (hodiny motivační),
2. Hodiny osvojování nových vědomostí,
3. Hodiny opakování a upevňování vědomostí,
4. Hodiny vytváření a upevňování dovedností,
5. Hodiny použití vědomostí a dovedností v praktických činnostech,
6. Hodiny ověřování a hodnocení – diagnostické,
7. Hodiny kombinované (smíšené).

V současnosti se nejvíce používá smíšený typ vyučovací hodiny. Obsahuje tyto základní body – úvodní část (organizace, motivace, ...), opakování probraného učiva nebo kontrola domácí práce, výklad nového učiva, aplikace (opakování a procvičování probraného učiva), shrnutí a utřídění nových poznatků a nakonec případné zadání a vysvětlení domácího úkolu.³³

Individualizovaná výuka

Jak bylo naznačeno v předchozí části, při využívání hromadného vyučování je zachována pevná struktura vyučovací hodiny a při výkladu či procvičování učební látky se postupuje frontálním způsobem, což vede k uniformitě a potlačuje individualitu. Z tohoto důvodu začala reformní pedagogika akceptovat především individualizaci výuky a působit inspirativně. Jedním z prvních systémů byl tzv. daltonský plán, který klade důraz na

³¹ Denisa LABISCHOVÁ – Blažena GRACOVÁ, *Příručka ke studiu dějepisu*, Ostrava 2008, s. 59.

³² Zdeněk KALHOUST – Otto OBST a kol., *Školní didaktika*, Praha 2002, s. 295–296.

³³ Tamtéž, s. 296.

svobodu žáka v pracovním tempu i ve způsobu práce. Přístup zároveň předpokládá vysoký stupeň žákovy zodpovědnosti.³⁴

Projektová výuka se začala rozvíjet na přelomu 19. a 20. století v USA. Podstatou vyučování je, že žáci pomocí vyučujícího řeší určitý úkol komplexního charakteru (projekt), který může vycházet z praktických potřeb nebo je s praxí úzce spojen. Při projektovém vyučování mají žáci jistý vliv na výběr tématu, projekt souvisí s mimoškolní skutečností, žáci na něm pracují z vlastního zájmu a učební projekty vedou ke konkrétním výsledkům, na jejichž základě mohou žáci získat nejen poznatky a kvalifikaci, ale i z řešení vyplývající odměnu. Projekty z hlediska uspořádání můžeme rozlišovat na individuální, skupinové, třídní a školní.³⁵ Žáci se učí spolupracovat, řešit problémy oproti tradičnímu vyučování, které příliš nepropojuje získané poznatky, nepřihlíží k individuálním rozdílnostem žáků a nedostatečně rozvíjí sociální vztahy. Projektová výuka vede k odpovědnosti, podporuje vnitřní kázeň a vede k toleranci. Nevýhodou je, že je časově náročná na přípravu i provedení, nesleduje vytváření systematických znalostí.³⁶

Diferenciovaná výuka znamená seskupování žáků do homogenních skupin podle určitých kritérií (intelektové schopnosti, zájem apod.) s cílem zajištění individuálního rozvoje každého jedince.³⁷

Skupinová a kooperativní výuka se snaží eliminovat nedostatky hromadného frontálního vyučování, jako je neschopnost přizpůsobit výuku individuálním potřebám a zájmům jednotlivých žáků. Práce ve skupině zlepšuje průběh učení a významný je také sociální aspekt. Práce ve skupinách je aktivní, tj. i méně průbojní žáci se snadněji přimějí k aktivitě před celou třídou. Třidu lze dělit podle několika kritérií – druh činnosti, její obtížnost, zájem žáků, pracovní tempo, dovednost spolupracovat, náhoda, kamarádství, zasedací pořádek a další. Pro skupinovou práci mohou být vhodné tyto činnosti: jednotlivé úkoly (všechny skupiny mohou vykonávat stejný úkol, mohou jim být přiděleny různé úkoly, případně si mohou úkoly zvolit), soupeření skupin, střídavé zadávání (každá skupina provádí stejné úkoly v jiném pořadí), diskusní skupiny.³⁸

³⁴ Tamtéž, s. 298–299.

³⁵ Tamtéž, s. 299–301.

³⁶ Tamtéž, s. 302.

³⁷ Tamtéž, s. 59.

³⁸ Denisa LABISCHOVÁ – Blažena GRACOVÁ, *Příručka ke studiu dějepisu*, Ostrava 2008, s. 58.

Týmová výuka se začala rozvíjet jako jeden z prostředků vedoucí k vyšší efektivitě a úspěšnosti školy. Její podstatou je spolupráce více učitelů v rámci flexibilních žákovských skupin. Anglosaská literatura a praxe rozeznávají následující druhy týmů:

oborový tým složený z učitelů stejné odbornosti (aprobace),

všeoborový tým složený z učitelů různých oborů,

mohou být sestaveny i příležitostné týmy.³⁹

Zastánci **otevřeného vyučování** usilují o celkovou změnu charakteru práce školy zejména ve dvou směrech – organizační opatření ve vyučování (týdenní plán, volná práce) a otevírání školy navenek. V prvním případě žáci odpovídají za plánování a průběh vlastního učení. Týdenní plán obsahuje úkoly základní – pro všechny stejné, a doplňkové, které si žáci vybírají podle potřeby a zájmu. V druhém případě jde o vytváření sítě kontaktů s mimoškolním prostředím (rodiče, obec – městská část, podnikatelé, ...). Umožňuje to, aby se na vzdělání podíleli lidé, kteří mají bezprostřední kontakt s realitou.⁴⁰

Při pozorném prostudování všech možných forem výuky si uvědomíme, že pracovní list je opravdu univerzální a lze ho použít v podstatě ve všech formách výuky. Pokud budeme posuzovat využití pracovního listu podle prostředí, nejčastěji se pracovní list zařazuje do výuky ve třídě, posluchárně a při různých exkurzích, návštěvách muzea a galerie. Jednak si studenti shrnou, zopakují a doplní učivo, jednak s sebou nemusí nosit žádné sešity. pracovní list je skladný.

Pracovní list může velmi ulehčit práci při využití hromadné a frontální výuky, v diferenciované výuce a skupinové a kooperativní výuce. Pokud jej učitel použije při hromadné a frontální nebo diferenciované výuce, usnadní si práci, protože všichni studenti opakují zároveň. Mezitím vyučující pomáhá slabším žáků a ověřuje si vědomosti studentů. Při práci ve skupinách se může pracovní list stát určitým vodítkem, k čemu by žáci měli dospět, nebo si mohou vzájemně pomáhat s jeho vyplněním.

Pracovních listů lze využít i při individuální nebo individualizované formě výuky. Student je na základě pracovního listu schopen zopakovat si látku, získat jisté shrnutí, anebo naopak zjistit, čemu příliš nerozumí.

³⁹ Zdeněk KALHOUST – Otto OBST a kol., *Školní didaktika*, Praha 2002, s. 304.

⁴⁰ Tamtéž, s. 305–306.

V případě týmového a projektového vyučování na škole lze pracovní list využívat také. V rámci pracovního listu mohou být vytvořeny učební úlohy, které budou mezipředmětově provázané. Studenti se pak obohatí o nové poznatky a mohou je využít v širších souvislostech. Je však důležité, aby se na tvorbě pracovních listů v projektovém nebo týmovém vyučování podílelo více učitelů, předávali si své vědomosti, dovednosti a zkušenosti. Stejně tak učitel může zařadit pracovní list i při projektové výuce.

1.3 Pracovní a metodický list

1.3.1 Pracovní list

Vymezení pracovního listu

Není snadné charakterizovat vlastní obsah běžně užívaného pojmu pracovní list, pracovní listy, pracovní sešit atp. V Pedagogickém slovníku nalezneme pod heslem „pracovní sešit“ tuto formulaci: „*Druh cvičebnice obsahující převážně úkoly a cvičení pro samostatnou práci žáků. Většinou je používán na 1. stupni základní školy, ve vyšších ročnících obvykle jako doplněk.*“⁴¹ Tato definice je již starší, v dnešní době se uplatnění pracovních listů podstatně rozšířilo, proto se využívají nejen na základních, ale i středních školách.

Helena Veverková řadí pracovní list k učebnicím, konkrétně k podskupině „*cvičebnic určených především k procvičování učiva či samostatné práce žáků.*“⁴²

Učebnice můžeme charakterizovat z několika pohledů. První pohled charakterizuje učebnici jako základní vyučovací a učební prostředek, který poskytuje podklady pro osvojování a rozšiřování praktických a intelektuálních dovedností. Z pohledu komunikace se jedná o prostředek komunikace mezi žákem a učivem.⁴³

Obecně pod pojmem pracovní listy rozumíme zpravidla tištěný materiál, který je vytvářen ke konkrétnímu účelu.⁴⁴ Například pracovníci galerií nebo muzeí vytvářejí pracovní list k výstavám, expozicím pro její doplnění či oživení. Učitel ve škole sestavuje pracovní listy k určitému tématu, problematice, časovému období apod.

Funkce pracovního listu

U pracovního listu můžeme podobně jako u učebnic, klasického učebního média, sledovat několik funkcí. Ve srovnání s učebnicemi bývá pracovní list odlišný rozsahem, zpracováním a prací s konkrétním materiálem. Komplex funkcí, které jednotlivá učební

⁴¹ Jan PRŮCHA, *Pedagogický slovník*, Praha 1995, s. 164.

⁴² Zdeněk KALHOUST – Otto OBST a kol., *Školní didaktika*, Praha 2002, s. 143.

⁴³ Tamtéž.

⁴⁴ Lucie JAGOŠOVÁ – Vladimír JŮVA – Lenka MRÁZOVÁ, *Muzejní pedagogika: metodologické a didaktické aspekty muzejní edukace*, Brno 2010, s. 249.

média zastupují, může být v jednotlivých teoretických a praktických učebnicích zastoupen rozličnou měrou.⁴⁵

Pracovní listy mohou ve školní výuce naplňovat několik funkcí, a to v různé míře. Pomocí terminologie obecné didaktiky můžeme sledovat např. funkci:

- *poznávací a systematizační* - pracovní listy zpravidla obsahují základní poznatky, úkoly a náměty k danému tématu, zároveň mohou sloužit jako návod na způsob poznání a utřídění nových informací
- *upevňovací a kontrolní* – vhodně zvolené úkoly mohou pomáhat rozvíjet osobní zájem o dané téma, podporují výchovný potenciál, fixaci nových poznatků i kontrolu správnosti zapamatovaných informací
- *motivační a sebevzdělávací* – svým obsahem a zpracováním by měly pracovní listy také motivovat k dalšímu zájmu o téma
- *rozvíjející a výchovná* – má pomoci jedinci k rozvoji vlastností a dovedností ve zpracovávaném tématu, svým jasným pedagogickým záměrem mají za úkol jedince také vychovávat,
- *koordinační a orientační (pomocí obsahu, rejstříku pokynů informuje učebnice učitele i žáky o způsobu svého využívání)*“ – jelikož je pracovní list daleko méně rozsáhlé médium než učebnice, bude tato funkce zastoupena méně, neboť mnoho tvůrců pracovních listů zcela pomíjí uvést „návod“, jak s pracovním listem zacházet.⁴⁶

Podobně jako Jarmila Skalková uvádí i Helena Veverková ve *Školní didaktice* funkce vzdělávacího média. Dělí je na dva základní typy:

1. **funkce didaktické:** zahrnují funkci *informativní* (rozumí se zprostředkovávání informací o daném učivu, tj. pracovní listy slouží jako nosič informací o výstavě nebo expozici), dále funkci *formativní* (jejím smyslem je skutečnost, že osvojené informace se stanou vnitřními hodnotami žáků, tj. ztotožnění se se smyslem výstavy, její hodnotovou ideou předávanou pomocí pracovních listů) a funkci *metodologickou* (při té si žáci osvojují metody poznání, pracovní list

⁴⁵ Jarmila SKALKOVÁ, *Obecná didaktika*, Praha 2007, s. 104.

⁴⁶ Tamtéž, s. 104-105.

nabízí určitou metodologii, jak je možné danou výstavu poznat a jaké informace si zafixovat),

2. **organizační funkce** zahrnují funkce *plánovací* (mít konkrétní pedagogický záměr), *motivační* (žáci by měli být motivováni k práci s pracovním listem), *řídící proces výuky* (souvisí s logicky strukturovaným pedagogickým záměrem určeným pro danou výstavu nebo expozici), *kontrolní a sebekontrolní* (žáci mají možnost pomocí informací na pracovním listu kontrolovat získané informace, zde navíc kontrolou odpovědí na pracovním listu žáků může provést evaluaci i muzejní pedagog).⁴⁷

Výhody pracovního listu

Dobře zpracované pracovní listy nabízejí edukačnímu procesu řadu výhod. Pomáhají studentům s orientací v tématu, upozorňují na důležitá fakta, mezníky a souvislosti a pomocí vhodně zvolených otázek a aktivit umějí vtáhnout studenty do onoho tématu. Také nabízejí místo pro záznam vlastních postojů a názorů k danému tématu. A v neposlední řadě reflektivními procesy umožňují fixaci nabytých znalostí, zkušeností či dovedností. Pracovní listy by však vždy měly důsledně odpovídat cílové skupině studentů, co se týče věku schopností, způsobů percepce a předpokládaných dosavadních zkušeností.⁴⁸

Výhody pracovních listů sumarizovali Martin Bílek a Ivo Králíček v příspěvku *Řízení výuky v přírodovědném a technickém muzeu – pracovní listy*, v němž autoři vycházeli z Josefa Leisena. Výhody pracovních listů jsou následující:

- pracovní list doplňuje a rozšiřuje učebnici,
- zpestřuje vyučování,
- usnadňuje učitelů práci,
- pracovní listy jsou vhodnou metodou vnitřní diferenciaci a členění procesu učení,
- jsou důležitým prvkem k propojení různých fází vyučování,
- pracovní list je hmatatelným výkazem žákovy samostatnosti,

⁴⁷ Zdeněk KALHOUST – Otto OBST a kol., *Školní didaktika*, Praha 2009, s. 447.

⁴⁸ Lenka MRÁZKOVÁ, *Tvorba pracovních listů*, s. 23, dostupné online (http://mcmp.cz/uploads/ke_stazeni/metodika/metodicke-texty/tvorba-pracovnich-listu.pdf), [citováno k 22. 2. 2015].

je možné je využít opakovaně.⁴⁹

Zásady pro tvorbu pracovních listů:

- Množství a charakter textu by měl odpovídat primárním cílům a typu pracovních listů, texty by měly být věkově přiměřené a informačně relevantní.
- Vyplatí se přehlednost, jednoduchost až strohost.
- Jasná formulace zadání otázek a úkolů v pracovních listech, které by měly vždy odpovídat cílové skupině, jejímu věku a znalostem.
- Otázky a úkoly zaměřené na relevantní a podstatné informace.
- Promyšlené a rovnoměrné střídání typů aktivit a dovedností.
- Pečlivě promyšlená technická kritéria pracovních listů, tedy vhodně zvolený formát papíru, jeho kvalita, vhodná velikost a snadno čitelný tvar písma stejně jako srozumitelné grafické zpracování mohou výrazně napomoci funkčnosti a efektivitě pracovních listů.⁵⁰

1.3.2 Učební úlohy

Pracovní listy jsou sestavovány na základě učebních úloh a dále jsou pak doplňovány obrázky, tabulkami, texty apod. Jelikož učební úlohy hrají velkou roli při tvorbě pracovních listů, věnuji se jim v této kapitole podrobněji.

Učební úlohy ve výuce plní všestranné funkce a jsou tedy jedním z nejdůležitějších nástrojů řízení učení a aktivizace žáků. Zároveň jsou i nejúčinnějším prostředkem k ověřování plnění stanovených výukových cílů.⁵¹ Jsou to v podstatě všechna učební zadání a ve své každodenní práci jich užívá každý učitel. Zkušený učitelé často tvoří a formulují úlohy přímo ve výuce, ale pro začínající pedagogy je to obtížné. Ovšem i zkušený učitelé by si je měli promyslet, aby byly opravdu účinné, protože učební úlohy jsou v těsném vztahu k výukovým cílům – jsou nejúčinnějším prostředkem ověřování jejich plnění. Při tvorbě pracovních listů jej učitel také využívá a tím si ulehčuje práci v hodině, jelikož nemusí již nic vymýšlet a vše má připraveno. V procesu řešení učebních úloh by

⁴⁹ Martin BÍLEK – Ivo KRÁLÍČEK. Řízení výuky v přírodovědném a technickém muzeu – pracovní listy. In: Martin BÍLEK. *Muzejní didaktika přírodovědných oborů a technických předmětů: přírodovědná a technická muzea a možnosti jejich využití ve vzdělávání*, Hradec Králové 2009, s. 88–93.

⁵⁰ Lenka MRÁZKOVÁ, *Tvorba pracovních listů*, s. 19–20, dostupné online (http://mcmp.cz/uploads/ke_stazeni/metodika/metodicke-texty/tvorba-pracovnich-listu.pdf), [citováno k 22. 2. 2015].

⁵¹ Zdeněk KALHOUST – Otto OBST a kol., *Školní didaktika*, Praha 2002, s. 328.

žáci měli získávat nové vědomosti a dovednosti, zároveň opakovat a procvičovat dříve probrané učivo. Učební úlohy by u žáků měly rozvíjet schopnost týmové práce, dovednost pracovat s literaturou, volit vhodné metody práce, osvojovat si myšlenkové operace potřebné k řešení problémů a získávat osobní vlastnosti, zvláště cílevědomost, systematickosti, soustředěnost na práci, svědomitost, pomoc jednoho druhému atd.⁵²

V nejobecnější rovině lze definovat učební úlohy podle D. Holouškové (1983) jako širokou škálu všech učebních zadání, a to od nejjednodušších úkolů vyžadujících pouhou pamětní reprodukci poznatků, až po složité úkoly domáhající se tvořivého myšlení. Učební úlohy by měly být podřízeny výukovému cíli, vycházet z něho a v závěru vyučovací jednotky (probíraného tématu) by měly být jedním z hlavních zpětnovazebních prostředků, jejichž pomocí si nejen učitel, ale i žáci ověřují splnění příslušného výukového cíle.⁵³

Problematika učebních úloh je vzhledem k mnohotvárnosti jejich forem a cílů velmi široká a teoreticky k ní lze přistupovat z různých hledisek. Výzkum učebních úloh není ukončen, jejich teorie je však v současné pedagogické literatuře již tak propracovaná, že ji lze v běžné praxi úspěšně aplikovat.

Při posuzování zpracovaných souborů učebních úloh nebo pro jejich záměrné projektování po formální stránce je vhodné vycházet např. z obecných třídění, která neuvádějí konkrétní učební úlohy, ale jejich typy. Učební úlohy utřídila podle náročnosti poznávacích operací nutných k jejich řešení D. Tollingerová (1970). Úlohy jsou v jednotlivých kategoriích uspořádány podle narůstající náročnosti. Autorce byla podkladem při zpracování této taxonomie Bloomova taxonomie kognitivních cílů.⁵⁴

Taxonomie (třídění) učebních úloh podle D. Tollingerové (1970):

1. Úlohy vyžadující pamětní reprodukci poznatků:
 - 1.1 Úlohy na znovupoznání
 - 1.2 Úlohy na reprodukci jednotlivých faktů, čísel, pojmů apod.
 - 1.3 Úlohy na reprodukci definic, norem, pravidel apod.
 - 1.4 Úlohy na reprodukci velkých celků, básní, textů, tabulek apod.
2. Úlohy vyžadující jednoduché myšlenkové operace s poznatkami:

⁵² Zdeněk KALHOUST – Otto OBST a kol., *Školní didaktika*, Olomouc 2001, s. 98.

⁵³ Tamtéž, s. 98.

⁵⁴ Tamtéž, s. 98–99.

- 2.1 Úlohy na zjišťování faktů (měření, vážení, jednoduché výpočty apod.)
 - 2.2 Úlohy na vyjmenování a popis faktů (výčet, soupis)
 - 2.3 Úlohy na vyjmenování a popis procesů a způsobů činnosti
 - 2.4 Úlohy na rozbor a skladbu (analýzu a syntézu)
 - 2.5 Úlohy na poznávání a rozlišování (komparace a diskriminace)
 - 2.6 Úlohy na třídění (kategorizace a klasifikace)
 - 2.7 Úlohy na zjišťování vztahů mezi fakty (příčina, následek, cíl, prostředek, vliv, funkce, účel, nástroj, způsob apod.)
 - 2.8 Úlohy na abstrakci, konkretizaci a zobecnění
 - 2.9 Řešení jednoduchých příkladů (s neznámými veličinami)
3. Úlohy vyžadující složité myšlenkové operace s poznatky:
 - 3.1 Úlohy na překlad (translaci, transformaci)
 - 3.2 Úlohy na výklad (interpretaci, vysvětlení smyslu, vysvětlení významu, zdůvodnění apod.)
 - 3.3 Úlohy na vyvozování (indukci)
 - 3.4 Úlohy na odvozování (dedukci)
 - 3.5 Úlohy na dokazování a ověřování (verifikaci)
 - 3.6 Úlohy na hodnocení
4. Úlohy vyžadující sdělení poznatků:
 - 4.1 Úlohy na vypracování přehledu, výtahu, obsahu apod.
 - 4.2 Úlohy na vypracování zprávy, pojednání, referátu apod.
 - 4.3 Samostatné písemné práce, výkresy, projekty apod.
5. Úlohy vyžadující tvořivé myšlení:
 - 1.4 Úlohy na praktickou aplikaci
 - 1.5 Řešení problémových situací
 - 1.6 Kladení otázek a formulace úloh
 - 1.7 Úlohy na objevování na základě vlastních pozorování
 - 1.8 Úlohy na objevování na základě vlastních úvah

Do první kategorie patří učební úlohy, které od žáka vyžadují pamětní operace: vyhledávání v paměti, vybavování z paměti, následně reprodukce vybavených faktů či jejich

celků, tabulek apod. Začínají např. formulacemi: *Jak zní? Definujte! Co platí? Uveďte zásady pro ...! Reprodukujte! Předneste! Zopakujte! Které z uvedených alternativ?*

Druhá kategorie obsahuje úlohy, jež při řešení vyžadují jednoduché myšlenkové operace, např. analýzu, syntézu, komparaci, kategorizaci a další. Jejich slovní formulace začíná obvykle slovy: *Vyjmenujte části, druhy ...! Uveďte postup při ...! Změřte! Vypočítejte rozměr, otáčky apod.! Nalezněte společné znaky a určete obecně platné pravidlo! Určete shody a rozdíly! Rozdělte podle...! Porovnejte! Co je příčinou? Udělejte soupis!*

Do třetí kategorie jsou začleněny úlohy vyžadující náročné myšlenkové operace jako je indukce, dedukce, interpretace, transformace, verifikace apod. Do dané kategorie dále patří úlohy (3.1), u kterých se vyžaduje převedení z jednoho jazyka do druhého, např. z jazyka čísel, vzorců nebo schémat do jazyka slov a opačně či překlady z jednoho jazyka do druhého. Začínají slovními formulacemi: *Vysvětlete význam, smysl! Zdůvodněte, k čemu je to dobré! Z uvedených příkladů odvoďte pravidlo, postup! Dokažte, ověřte správnost! Zhodnoťte z určitého, např. společenského hlediska ...!*

Ve čtvrté kategorii jsou zahrnuty úlohy vyžadující ke svému řešení kromě myšlenkových operací i písemnou (někdy slovní) výpověď o nich. Žák interpretuje nejen výsledek své práce, ale i referuje o jejím průběhu, podmínkách, fázích atd. (*Vypracujte přehled, zprávu, pojednání, referát, nakreslete schéma ...*).

V poslední, tj. páté, kategorii lze nalézt úlohy předpokládající tvořivý přístup a tvořivé řešení na základě znalostí předchozích operací, schopnost tyto operace kombinovat do rozsáhlejších celků a dospívat subjektivně, případně i objektivně k novým závěrům. Začínají převážně formulacemi: *Řešte tematický úkol, vypracujte návrh ...! Vymyslete praktický příklad! Navrhněte zlepšení ..., nové řešení!*⁵⁵

Pro posouzení souborů učebních úloh nebo pro záměrné projektování učebních úloh je podle D. Tollingerové možno stanovit:

1. Poznávací náročnost jednotlivých úloh. Určuje se tříděním, úlohy se zařazují pod jednotlivé kategorie.

⁵⁵ Zdeněk KALHOUST – Otto OBST a kol., *Školní didaktika*, Olomouc 2001, s. 99–101.

2. Pestrost souboru úloh. Má předejít návykovému řešení, jednotvárnosti úloh a zajistit dostatečnou otevřenost souboru, aby mohl učitel volit vhodné typy úloh podle úrovně třídy nebo žáka.
3. Poznávací (operační) hodnota souboru. Je dána tím, do které kategorie třídění náleží převládající většina úloh.
4. Didaktická hodnota souboru. Je určena porovnáváním poznávací hodnoty souboru s didaktickým cílem, který má soubor plnit.

V podstatě se jedná o tyto úkoly:

1. Stanovení náročnosti jednotlivých učebních úloh,
2. Zajištění pestrosti a rozmanitosti úloh v souboru,
3. Určení náročnosti celého souboru podle jeho poslání,
4. Posouzení a zajištění schopnosti souboru učebních úloh splnit vytyčený výukový cíl.

Pro záměrné projektování souborů učebních úloh je nutný opačný postup – stanovit si podle výukového cíle a daných podmínek vyučovacího procesu nejdříve didaktický cíl souboru, podle kritérií 4 až 1 sestavit jeho obecné schéma a teprve až do tohoto schématu zpracovat a zařadit vhodné učební úlohy.

Při jejich tvorbě by měl učitel respektovat tyto pravidla (Z. Jesenská, 1986):

- a) Učební úlohy musí obsahovat správný poměr faktů, zobecnění a emocionální působnosti.
- b) Soubor učebních úloh musí být koncipován tak, aby se v něm maximum poznávacích aktivit soustředovalo na nejdůležitější učivo. Tomu slouží uzlové otázky, z nichž jsou ostatní učební úlohy jakoby odvozeny.
- c) Učební úlohy by měly také obsahovat dostatečně složitou myšlenkovou činnost, aby mohly rozvíjet myšlení žáků.
- d) Musí být utvořeny tak, aby formovaly vědomosti žáků, rozvíjely jejich kognitivní procesy a působily na ně výchovně.
- e) Opakované učební úlohy by se měly dotýkat téhož učiva, ale z různých stránek.
- f) Soubor učebních úloh by měl zahrnout úlohy vhodné pro osvojení nového učiva, pro domácí přípravu i pro zkoušení.
- g) Musí v náležitých proporcích obsahovat učební úlohy, které budou zadány ústně i písemně.

- h) Musí být konstruovány tak, aby s ním mohli pracovat žáci všech prospěchových kategorií a aby se jejich prostřednictvím mohla provádět systematická kontrola vědomostí i dovedností žáků.⁵⁶

Obecné schéma postupu řešení učebních úloh (J. Čáp, 1980).⁵⁷

| Schéma postupu řešení úloh | | |
|---|---|--|
| Fáze řešení | Celková charakteristika náplně fází | Dílčí procesy |
| 1. Seznámení s úlohou a rozbor úlohy | Seznámení s textem, s náčrtem, s jednotlivými údaji a jejich vztahy. Upřesnění nebo zhotovení náčrtu či modelu, zjištění, které údaje potřebujeme získat. Eventuálně přeformulování úlohy. Srovnání řešení úlohy se známými třídami úloh. | |
| 2. Identifikace úlohy a formulování hypotézy řešení | a) Zařazení úlohy do známé třídy úloh. b) Úloha se podobá některé známé třídě úloh. c) Úloha se značně liší od známých tříd úloh. | |
| | a) Vybavení hotového schématu řešení. b) Úprava nebo kombinování hotových schémat řešení. c) Užití heuristických technik (tvůrčí postup). | |
| 3. Realizace řešení | Realizace výpočtu apod., formulování výsledků a závěrů. | Operace na úrovni vnější činnosti, hlasité řeči, vnitřních procesů. Vybavování |

⁵⁶ Tamtéž, s. 101–102.

⁵⁷ Tamtéž, s. 102–103.

| | | |
|------------|---|------------|
| | | vědomostí. |
| 4. Ověření | <p>Průběžná kontrola a závěrečné určení hypotézy řešení.</p> <p>Srovnání výsledků a závěrů se zadáním, s podmínkami, s teoretickými principy a praktickými zkušenostmi, „zkouška“, „kontrola“.</p> <p>Při zjištění chyby její rozbor a oprava, popř. korekce předchozích fází řešení.</p> | |

Při tvorbě pracovních listů využíváme často testových úloh. Testové úlohy mohou být otevřené (testovaný odpovídá sám) nebo uzavřené (je mu nabídnuto několik možností odpovědí).

Otevřené testové úlohy:

Otevřené široké úlohy nestrukturované, tzv. esej testy umožňují zjišťovat všechny druhy vědomostí a dovedností. Vyžaduje se samostatná formulace odpovědi. Snadno se připravuje, jeho nevýhodou ale je časová náročnost na opravování a subjektivita posuzování.

Otevřená široká úloha se strukturou usnadňuje žákovi odpověď a vyučujícímu hodnocení. Např. Charakterizujte reformy Marie Terezie: a) školské, b) správní, c) hospodářské.

Otevřené úlohy se stručnou odpovědí. V doplňovací úloze dodá testovaný chybějící údaj do nedokončené věty, v produkční musí uvést pokud možno všechny požadované složky odpovědi. Používáme je tehdy, kdy lze odpovědět velmi stručně, nejlépe jedním údajem.

Uzavřené testové úlohy mohou mít několik variant:

Dichotomické – nabízejí dvě varianty odpovědí, z nichž jedna je správná, druhá nesprávná. V dějepise se používají pro testování vyšší úrovně znalosti, kdy žák vybírá správná a nesprávná tvrzení z většího počtu nabízených příkladů.

Úlohy s výběrem odpovědí – je nabídnuto několik variant odpovědí, z nichž jen jedna je správná, nebo naopak jen jedna není správná. V obtížnější variantě – úlohy s vícenásobnou odpovědí – je počítáno s různým počtem správných a nesprávných odpovědí. Pravděpodobnost uhodnutí správné odpovědi se při větším počtu variant snižuje. Jinou formou úlohy je požadování nejlepší nebo nejsprávnější odpovědi, což může být pro žáky velmi obtížné.

Úlohy přiřazovací – výhodou je menší možnost uhodnutí správné odpovědi, zejména ponecháme-li ve druhém sloupci více variant.

Úlohy uspořádací – testovaný seřadí soubor určitých položek podle stanoveného principu. Problémy může činit skórování uspořádacích úloh.

Polouzavřené úlohy:

Polozavřené úlohy (polootevřené) nabízejí několik variant odpovědí, ale požadují vysvětlení volby příslušné odpovědi.⁵⁸

Níže uvádím několik příkladů písemných fixačních úloh podle Dagmar Hudecové, kterými se rovněž budu řídit při tvorbě pracovních listů.

Úkoly přiřazovací

- Událost – letopočet
- Osoba – čin (funkce) (*Watterloo – Wellington, Trafalgar – Nelson*)
- „ano“ k pravdivému výroku - „ne“ k nepravdivému výroku

Úkoly doplňovací

- Vynechání slova/ slov v textu
- Křížovka či její grafická obdoba
- Vynechané symboly v ikonickém textu (např. okno nebo fiála na obrázku gotické katedrály)

Úkoly výběrové

- Ze dvou nebo více možností vybrat správnou odpověď

Úkoly typu názornosti, předved'

⁵⁸ Denisa LABISCHOVÁ – Blažena GRACOVÁ, *Příručka ke studiu dějepisu*, Ostrava 2008, s. 143–145.

- Graficky znázornit vztah
- Převěď údaje z textu do tabulky (schématu, grafu ...)
- Údaje z grafu (tabulky, schématu) převěď do jednoduchých vět

Úkoly k procvičování časové orientace

- Zaznamenej na časovou přímku
- Seřaď chronologicky (události, obrázky, osobnosti ...)
- Sestav letopočet (pomocí číslic)
- Mohli se potkat...
- Mohlo se stát ... (např. *Mohl Ludvík Jagellonský vědět o existenci Indiánů?*)

Úkoly k procvičování prostorové orientace

- Zaznamenej do slepé mapy
- Označ názvy míst vyznačené na slepé mapě
- Pojmenuj oblasti vyznačené na slepé mapě (např. Blízký východ, Nizozemsko, střední Afrika, popř. historické názvy – Flandry, Galie, Panonie)⁵⁹

1.3.3 Metodický list

V dnešní době se velmi často setkáváme s pojmy metodický list, metodologie, metodická poznámka a další, ale jen s obtížemi nalezneme v literatuře přesný význam. Při definici metodický list můžeme vycházet ze slova metoda. Ten pojem je odvozen od slova řeckého původu „Methodos“, jež znamená „cesta k něčemu, způsob,⁶⁰ postup“. Obecně lze říci, že metoda ve smyslu cesta k cíli je rozhodujícím prostředkem k dosahování cílů v každé uvědomělé činnosti. Metodu lze chápat jako způsob záměrného uspořádání činností učitele i žáků.⁶¹ Z toho lze vyvodit, že metodický list slouží jednak učitelům, ale i žákům. Na internetu dokonce existuje webový portál s názvem Metodický portál inspirace a zkušenosti učitelů,⁶² kde nalezneme různé články, diskuze, dokumenty, již vyzkoušené aktivity určené studentům a mnoho dalšího. Proto můžeme říci, že se jedná o jakési nápady, návody pro učitele. Podobně jako tento portál si lze představit v jednodušším

⁵⁹ Dagmar HUDECOVÁ, *Jak modernizovat výuku dějepisu*, Praha 2007, s. 77.

⁶⁰ Denisa LABISCHOVÁ – Blažena GRACOVÁ, *Příručka ke studiu dějepisu*, Ostrava 2008, s. 65.

⁶¹ Jarmila SKALKOVÁ: *Obecná didaktika*, Praha 2007, s. 181.

⁶² Metodický portál, dostupné online (<http://rvp.cz/>), [citováno k 20. 2. 2015].

ztvárnění metodický list, který slouží především učitelům jako návod, postup, způsob, jak lze ve výuce efektivně využít pracovní listy.

Při sestavování metodického listu vycházím z RVP G a z tohoto schématu.

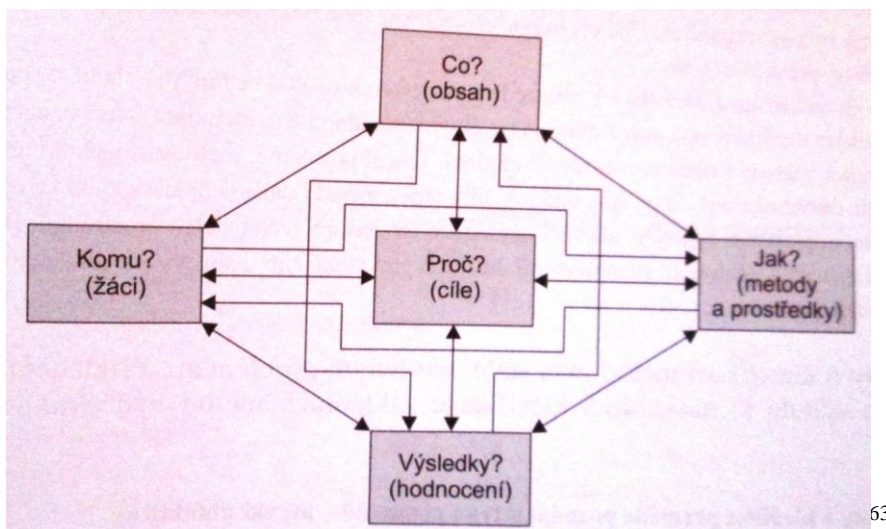

63

Vzájemné vztahy prvků ve vyučovacím procesu

Jako každá práce musí i metodický list obsahovat na začátku anotaci neboli co je obsahem. Dále nesmí chybět, komu je pracovní list určen (věková skupina), jak bude organizována učební činnost (metody, prostředky). S organizací učební činnosti souvisí i čas potřebný ke zpracování a pomůcky, které též uvádím. Nejdůležitější je odpovědět si na otázku „Proč?“ a poté uvést cíle. Druhá část metodického listu se skládá z klíčových kompetencí a průřezových témat, jež jsou základem každé vyučovací aktivity. Na závěr je metodický list doplněn klíčovými slovy pro lepší orientaci a uvědomění si důležitých pojmů.

Klíčové kompetence

Definovat klíčové kompetence můžeme podle J. Skalkové jako „*obecné schopnosti, založené na znalostech, zkušenostech, hodnotách a dispozicích, které jedinci umožní jednat, úspěšně se začlenit do společenských vztahů, ale zároveň si uchovat svou nezávislost*“.⁶⁴ Nebo podle RVP G „*klíčové kompetence představují soubor vědomostí,*

⁶³ Jarmila SKALKOVÁ: *Obecná didaktika*, Praha 2007, s. 183.

⁶⁴ Tamtéž, s. 101.

*dovedností, schopností, postojů a hodnot, které jsou důležité pro osobní rozvoj jedince, jeho aktivní zapojení do společnosti a budoucí uplatnění v životě“.*⁶⁵

Jejich výběr a pojetí vychází z toho, jaké kompetence jsou považovány za podstatné pro vzdělání na gymnáziu. Klíčové kompetence se v praxi navzájem prolínají a doplňují. Na čtyřletých gymnáziích a vyšším stupni víceletých gymnázií se usiluje o další rozvíjení klíčových kompetencí, které žáci získali v základním vzdělávání. Školy mají za úkol navrhnou a popsat v ŠVP postupy, které budou všichni učitelé využívat k cílenému rozvíjení klíčových kompetencí žáků. Tyto postupy se v ŠVP označují jako výchovné a vzdělávací strategie a uplatňují se při vyučování i v mimo výukových aktivitách.⁶⁶

Na čtyřletých gymnáziích a na vyšším stupni víceletých gymnázií by si měl žák osvojit kompetenci k učení, kompetenci k řešení problémů, kompetenci komunikativní, kompetenci sociální a personální, kompetenci občanskou a kompetenci k podnikavosti,⁶⁷ a to na této úrovni:

Kompetence k učení

- své učení a pracovní činnost si sám plánuje a organizuje, využívá je jako prostředek pro seberealizaci a osobní rozvoj;
- efektivně využívá různé strategie učení k získání a zpracování poznatků a informací, hledá a rozvíjí účinné postupy ve svém učení, reflektuje proces vlastního učení a myšlení;
- kriticky přistupuje ke zdrojům informací, informace tvořivě zpracovává a využívá při svém studiu a praxi;
- kriticky hodnotí pokrok při dosahování cílů svého učení a práce, přijímá ocenění, radu i kritiku ze strany druhých, z vlastních úspěchů i chyb čerpá poučení pro další práci.⁶⁸

Kompetence k řešení problémů

- rozpozná problém, objasní jeho podstatu, rozčlení ho na části;
- vytváří hypotézy, navrhuje postupné kroky, zvažuje využití různých postupů při řešení problému nebo ověřování hypotézy;

⁶⁵ Jan BALADA a kol., *Rámcový vzdělávací program pro gymnázia*, Praha 2007, s. 8.

⁶⁶ Tamtéž.

⁶⁷ Tamtéž, s. 9.

⁶⁸ Tamtéž.

- uplatňuje při řešení problémů vhodné metody a dříve získané vědomosti a dovednosti, kromě analytického a kritického myšlení využívá i myšlení tvořivé s použitím představivosti a intuice;
- kriticky interpretuje získané poznatky a zjištění a ověřuje je, pro své tvrzení nachází argumenty a důkazy, formuluje a obhajuje podložené závěry;
- je otevřený k využití různých postupů při řešení problémů, nahlíží na problém z různých stran;
- zvažuje možné klady a zápory jednotlivých variant řešení, včetně posouzení jejich rizik a důsledků.⁶⁹

Kompetence komunikativní

- s ohledem na situaci a účastníky komunikace efektivně využívá dostupné prostředky komunikace, verbální i neverbální, včetně symbolických a grafických vyjádření informací různého typu;
- používá s porozuměním odborný jazyk a symbolická a grafická vyjádření informací různého typu;
- efektivně využívá moderní informační technologie;
- vyjadřuje se v mluvených i psaných projevech jasně, srozumitelně a přiměřeně tomu, komu, co a jak chce sdělit, s jakým záměrem a v jaké situaci komunikuje;
- je citlivý k míře zkušeností a znalostí a k možným pocitům partnerů v komunikaci;
- prezentuje vhodným způsobem svou práci i sám sebe před známým i neznámým publikem;
- rozumí sdělením různého typu v různých komunikačních situacích, správně interpretuje přijímaná sdělení a věcně argumentuje; v nejasných nebo sporných komunikačních situacích pomáhá dosáhnout porozumění.⁷⁰

Kompetence sociální a personální

- posuzuje reálně své fyzické a duševní možnosti, je schopen sebereflexe;
- stanovuje si cíle a priority s ohledem na své osobní schopnosti, zájmovou orientaci i životní podmínky;

⁶⁹ Tamtéž.

⁷⁰ Tamtéž, s. 9–10.

- odhaduje důsledky vlastního jednání a chování v nejrůznějších situacích, své jednání a chování podle toho koriguje;
- přizpůsobuje se měnícím se životním a pracovním podmínkám a podle svých schopností a možností je aktivně a tvořivě ovlivňuje;
- aktivně spolupracuje při stanovování a dosahování společných cílů;
- přispívá k vytváření a udržování hodnotných mezilidských vztahů založených na vzájemné úctě, toleranci a empatii;
- projevuje zodpovědný vztah k vlastnímu zdraví a k zdraví druhých;
- rozhoduje se na základě vlastního úsudku, odolává společenským i mediálním tlakům.⁷¹

Kompetence občanská

- zvažuje vztahy mezi svými zájmy osobními, zájmy širší skupiny, do níž patří, a zájmy veřejnými, rozhoduje se a jedná vyváženě;
- chodu společnosti a civilizace uvažuje z hlediska udržitelnosti života, rozhoduje se a jedná tak, aby neohrožoval a nepoškozoval přírodu a životní prostředí ani kulturu;
- respektuje různorodost hodnot, názorů, postojů a schopností ostatních lidí;
- rozšiřuje své poznání a chápání kulturních a duchovních hodnot, spoluvytváří je a chrání;
- promýšlí souvislosti mezi svými právy, povinnostmi a zodpovědností;
- k plnění svých povinností přistupuje zodpovědně a tvořivě, hájí svá práva i práva jiných, vystupuje proti jejich potlačování a spoluvytváří podmínky pro jejich naplňování;
- chová se informovaně a zodpovědně v krizových situacích a v situacích ohrožujících život a zdraví, poskytne ostatním pomoc;
- posuzuje události a vývoj veřejného života, sleduje, co se děje v jeho bydlišti a okolí, zaujímá a obhajuje informovaná stanoviska a jedná k obecnému prospěchu podle nejlepšího svědomí.⁷²

⁷¹ Tamtéž, s. 10.

⁷² Tamtéž.

Kompetence k podnikavosti

- cílevědomě, zodpovědně a s ohledem na své potřeby, osobní předpoklady a možnosti se rozhoduje o dalším vzdělávání a budoucím profesním zaměření;
- rozvíjí svůj osobní i odborný potenciál, rozpoznává a využívá příležitosti pro svůj rozvoj v osobním a profesním životě;
- uplatňuje pro aktivní přístup, vlastní iniciativu a tvořivost, vítá a podporuje inovace;
- získává a kriticky vyhodnocuje informace o vzdělávacích a pracovních příležitostech, využívá dostupné zdroje a informace při plánování a realizaci aktivit;
- usiluje o dosažení stanovených cílů, průběžně reviduje a kriticky hodnotí dosažené výsledky, koriguje další činnost s ohledem na stanovený cíl;
- dokončuje zahájené aktivity, motivuje se k dosahování úspěchu;
- posuzuje a kriticky hodnotí rizika související s rozhodováním v reálných životních situacích a v případě nezbytnosti je připraven tato rizika nést;
- chápe podstatu a principy podnikání, zvažuje jeho možná rizika, vyhledává a kriticky posuzuje příležitosti k uskutečnění podnikatelského záměru s ohledem na své předpoklady, realitu tržního prostředí a další faktory.⁷³

Průřezová témata

Průřezová témata chápeme jako témata, která jsou v současnosti vnímána jako aktuální. Jejich cílem je ovlivnit postoje, hodnotový systém a jednání žáků. Průřezová témata procházejí jako formativní prvek celým vzděláváním. Průřezová témata tvoří povinnou součást vzdělávání. Promítají se nejen svým výchovným zaměřením, ale i obsahem do vzdělávacích oblastí a pomáhají doplňovat či propojovat, co si žáci během studia osvojili. Pojetí a funkce průřezových témat příznivě ovlivňují i proces utváření a rozvíjení klíčových kompetencí. Průřezová témata lze realizovat jako součást vzdělávacího obsahu vyučovacích předmětů, je možné jim věnovat samostatné projekty, semináře, kurzy, besedy apod., případně je lze realizovat jako samostatný vyučovací předmět.⁷⁴

⁷³ Tamtéž, s. 11.

⁷⁴ Tamtéž, s. 65.

Do vzdělávání ve čtyřletých gymnáziích a na vyšším stupni víceletých gymnáziích jsou zařazena tato průřezová témata:

Osobností a sociální výchova

Osobnostní a sociální výchova pomáhá žákům vést zdravý a zodpovědný život jako jednotlivcům i členům společnosti, poskytuje žákům příležitosti přemýšlet o svých zkušenostech a o vlastním vývoji. Rozvíjí u žáků sebeúctu, sebedůvěru a schopnost přebírat zodpovědnost za své jednání v různých životních situacích, při sebevzdělávání a při práci. Učí rozumět hodnotě mezilidských vztahů a respektovat názory, potřeby a práva ostatních. Znalosti a dovednosti získané v rámci Osobnostní a sociální výchovy jim mohou pomoci též reagovat na morální, sociální a kulturní otázky, které před nimi vyvstávají na cestě životem.⁷⁵

Průřezové téma svou obecností souvisí prakticky se všemi vzdělávacími oblastmi RVP G. oblast Člověk a společnost se může setkat s Osobnostní a sociální výchovou na poli komunikace, mezilidských vztahů, sociálních a ekologických problémů, interkulturních kontaktů a dovedností, na poli etiky lidského chování atd.⁷⁶

Tematické okruhy

- Poznávání a rozvoj vlastní osobnosti
- Seberegulace, organizační dovednosti a efektivní řešení problémů
- Sociální komunikace
- Morálka všedního dne
- Spolupráce a soutěž⁷⁷

Výchova k myšlení v evropských a globálních souvislostech

Průřezové téma Výchova k myšlení v evropských a globálních souvislostech představuje v RVP G kritický pohled na aktuálně chápané globalizační a rozvojové procesy současného světa. Rostoucí propojování aktivit ve všech oblastech lidského života, vnímání globálních hospodářských, sociálních, politických, kulturních a environmentálních příznivých prvků a jevů, ale i problémů, proniknutí do podstaty evropské integrace a porozumění sobě samému v tomto kontextu.

⁷⁵ Tamtéž, s. 66.

⁷⁶ Tamtéž.

⁷⁷ Tamtéž, s. 67–69.

Příležitosti k realizaci průřezového tématu poskytuje celý RVPG. Především je to vzdělávací oblast Člověk a společnost ve všech svých součástech se zvláštním důrazem na výchovu k občanství a politické kultuře (vzdělávací obor Občanský a společenskovední základ, zejména tematický okruh Mezinárodní vztahy, globální svět a také vzdělávací obor Dějepis).⁷⁸

Tematické okruhy:

- Globalizační a rozvojové procesy
- Globální problémy, jejich příčiny a důsledky
- Humanitární pomoc a mezinárodní rozvojová spolupráce
- Žijeme v Evropě
- Vzdělávání v Evropě a ve světě⁷⁹

Multikulturní výchova

Multikulturní výchova zaujímá významné místo v současné i budoucí společnosti založené na multikulturních vztazích. Jejím úkolem je především rozvíjet porozumění žáků sobě samým a hodnotám své kultury, podpořit jejich integraci v širším multikulturním prostředí při zachování vlastní kulturní identity. Škola má při působení na žáky v tomto směru funkci vzdělávací i výchovnou. Aby byla multikulturní výchova úspěšná a efektivní, musí prolínat celým výchovným a vzdělávacím prostředím školy, týkat se také mezilidských vztahů ve škole, mezi učiteli a žáky, mezi žáky navzájem, mezi učiteli a rodinou. Důležité je i klima třídy na pozadí širšího školního a společenského prostředí a v neposlední řadě také osobnost učitele a jeho kompetentnost apod. Multikulturní výchova se zaměřuje zejména na poznání a pochopení kulturních diferencí mezi lidmi nejrůznějšího původu, mezilidské vztahy, interkulturní komunikaci a přizpůsobení životu v multikulturní společnosti.⁸⁰

Tematické okruhy

- Základní problémy sociokulturních rozdílů
- Psychosociální aspekty interkulturality

⁷⁸ Tamtéž, s. 69–70.

⁷⁹ Tamtéž, s. 71–73.

⁸⁰ Tamtéž, s. 73.

- Vztah k multilingvní situaci a ke spolupráci mezi lidmi z různého kulturního prostředí⁸¹

Environmentální výchova

V době, kdy jsme svědky rychlého zhoršování stavu globálních životodárných systémů z hlediska podmínek udržitelného rozvoje, se stala environmentální výchova důležitým tématem. Problémy, jež z větší části způsobil člověk (úbytek stratosférického ozónu, znečištění životního prostředí, nastupující změna klimatu, vyčerpání přírodních zdrojů, destrukce přírodních ekosystémů, rychle rostoucí lidská populace, vznik nových epidemií a onemocnění), vyžadují k řešení a prevenci „environmentálně“ vzdělaného občana. Základním předpokladem pro nastoupení cesty k udržitelnému rozvoji je zvýšení ekologického vědomí lidí a jejich odborná připravenost na kvalitativně nové přístupy v celé technicko-ekonomické a sociální oblasti.⁸²

Tematické okruhy

- Problematika vztahů organismů a prostředí
- Člověk a životní prostředí
- Životní prostředí regionu a České republiky⁸³

Mediální výchova

Klíčovým jevem současnosti je obohacení života o proces „medializace“, tedy o skutečnost, že velká většina informací je zprostředkována masovými médii, jejichž produkce má svou vlastní logiku, své zákonitosti – a ty je třeba znát a rozeznávat. V úhrnu všech komunikačních aktivit neustále vzrůstá podíl těch, jež jsou stimulovány, vynucovány a zajišťovány moderními zprostředkujícími technologiemi – jinými slovy, že neustále stoupá účast jednotlivců i skupin na mediální komunikaci. Poznávání světa i rozhodování v rozmanitých životních situacích od intimního života až po volební chování se děje – mimo jiné – pod jistým vlivem sdělení, která nabízejí tzv. masová média. Tato média jsou ale zároveň součástí globalizující se ekonomiky, jejímž podstatným rysem je masový důraz na spotřebu, prožitek a přítomnost – rysy příznačné pro tzv. masovou společnost. To je trend, který s sebou přináší řadu výhod a obohacení, ale i velké množství rizik (od možné ztráty

⁸¹ Tamtéž, s. 74–75.

⁸² Tamtéž, s. 75.

⁸³ Tamtéž, s. 76–77.

orientace ve společnosti a v jejích normách a hodnotách až po izolaci a možnost sociopatologického chování). Současná společnost proto vyžaduje, aby se její členové dokázali co nejsamostatněji orientovat v mediální nabídce (od produktů „tradičních“ masových médií po možnosti „nových“ síťových médií).

Mediální gramotnost představuje soubor poznatků a dovedností, které člověku umožňují nakládat s mediální produkcí, jež se mu nabízí, účelně a poučeně, dovoluje mu média využívat ku svému prospěchu a dává mu nástroje, aby dokázal oblasti mediální produkce, které se jím snaží skrytě manipulovat, odhalit. Koncepce mediální výchovy se tedy opírá o představu mediální gramotnosti jako souboru dovedností a vědomostí nutných pro orientaci v nepřehledné a neprůhledně strukturované nabídce mediálních produktů, které vytvářejí (znakové, resp. symbolické) prostředí, v němž se současný člověk pohybuje.

Mediální výchova poskytuje žákům poznatky o souvislostech mezi vývojem médií a vývojem moderních společností, o institucích, na nichž tyto společnosti stojí, o vzniku a vývoji veřejné sféry. Poukaz na vnímání prostředků veřejné komunikace (obavy i naděje, které vyvolávalo každé „nové“ médium v dějinách lidské komunikace) umožňuje strukturovat a obohatit uvažování o současné situaci. Zvláštní téma představuje role médií ve vypjatých dějinných okamžicích (noviny v roce 1848, rozhlas v květnu 1945 a srpnu 1968 apod.). Samostatnou část představují dějiny technických prostředků rozšiřujících možnosti komunikace.⁸⁴

Tematické okruhy

- Média a mediální produkce
- Mediální produkty a jejich významy
- Uživatelé
- Účinky mediální produkce a vliv médií
- Role médií v moderních dějinách⁸⁵

⁸⁴ Tamtéž, s. 77.

⁸⁵ Tamtéž, s. 79–81.

1.4 RVP G versus obsah učebnice

V současné době se do vzdělávací soustavy zavádí nové kurikulární dokumenty pro vzdělávání žáků od 3 do 19 let, které jsou zformulovány v Národním programu rozvoje vzdělávání v ČR (tzv. Bílé knize) a zakotveny v zákoně č. 561/2004 Sb., o předškolním, základním, středním, vyšším odborném a jiném vzdělávání (školský zákon). Kurikulární dokumenty jsou vytvářeny na dvou úrovních – státní a školní. Státní úroveň v systému kurikulárních dokumentů představují Národní program vzdělávání (NPV) a Rámcové vzdělávací programy (RVP). Národní program vzdělávání rozpracovává cíle vzdělávání a vymezuje hlavní oblasti vzdělávání, obsahy vzdělávání a prostředky, které jsou nezbytné k dosahování těchto cílů. Rámcové vzdělávací programy stanoví zejména konkrétní cíle, formy, délku a povinný obsah vzdělávání, a to všeobecného a odborného vzdělávání podle zaměření daného oboru vzdělání. Školní úroveň představují školní vzdělávací programy (ŠVP), podle nichž se uskutečňuje vzdělávání na jednotlivých školách. Školní vzdělávací program si vytváří každá škola podle zásad stanovených v příslušném RVP.⁸⁶

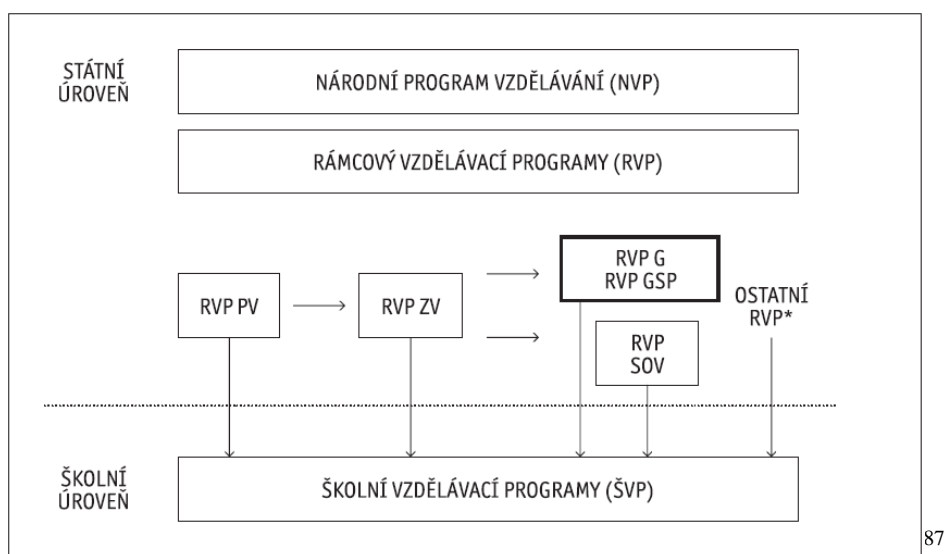

Legenda: RVP PV – Rámcový vzdělávací program pro předškolní vzdělávání; RVP ZV – Rámcový vzdělávací program pro základní vzdělávání; RVP G – Rámcový vzdělávací program pro gymnázia; RVP GSP – Rámcový vzdělávací program pro gymnázia se sportovní přípravou; RVP SOV – Rámcový vzdělávací program (programy) pro střední odborné vzdělávání.

⁸⁶ Sbíрка zákonů, Česká republika: *Zákon o předškolním, základním středním, vyšším odborném a jiném vzdělávání (školský zákon)*, §3, dostupné online (<http://aplikace.msmt.cz/Predpisy1/sb190-04.pdf>), [citováno k 17. 2. 2015].

⁸⁷ Jan BALADA a kol., *Rámcový vzdělávací program pro gymnázia*, Praha 2007, s. 5.

*Ostatní RVP – rámcové vzdělávací programy, které kromě výše uvedených vymezuje školský zákon.

Rámcové vzdělávací programy:

- vycházejí z nové strategie vzdělávání, která zdůrazňuje klíčové kompetence, jejich provázanost se vzdělávacím obsahem a uplatnění získaných vědomostí a dovedností v praktickém životě,
- vycházejí z koncepce celoživotního učení,
- formulují očekávanou úroveň vzdělání stanovenou pro všechny absolventy jednotlivých etap vzdělávání,
- podporují pedagogickou autonomii škol a profesní odpovědnost učitelů za výsledky vzdělávání.⁸⁸

Principy rámcově vzdělávacího programu pro gymnázia:

- je určen pro tvorbu ŠVP na čtyřletých gymnáziích a vyšším stupni víceletých gymnáziích,
- stanovuje základní vzdělávací úroveň pro všechny absolventy gymnázií, kterou musí škola respektovat ve svém školním vzdělávacím programu,
- specifikuje úroveň klíčových kompetencí, jíž by měli žáci na konci vzdělávání na gymnáziu dosáhnout,
- vymezuje závazný vzdělávací obsah – očekávané výstupy a učivo,
- zařazuje jako závaznou součást vzdělávání průřezová témata s výrazně formativními funkcemi,
- podporuje komplexní přístup k realizaci vzdělávacího obsahu, včetně možnosti jeho vhodného propojování, a předpokládá volbu různých vzdělávacích postupů, různých metod a forem výuky ve shodě s individuálními potřebami žáků,
- umožňuje modifikaci vzdělávacího obsahu pro vzdělávání žáků se speciálními vzdělávacími potřebami a žáků mimořádně nadaných.⁸⁹

RVP G je otevřený dokument, který je možné v určitých časových etapách inovovat podle měnících se potřeb společnosti, zkušeností učitelů s ŠVP i podle měnících se potřeb a zájmů žáků.⁹⁰

⁸⁸ Jan BALADA a kol., *Rámcový vzdělávací program pro gymnázia*, Praha 2007, s. 5.

⁸⁹ Tamtéž, s. 6.

RVP G se skládá z osmi vzdělávacích oblastí, tj.: Jazyk a jazyková komunikace, Matematika a její aplikace, Člověk a příroda, Člověk a společnost, Člověk a svět práce, Umění a kultura, Člověk a zdraví, Informatika a informační a komunikační technologie. Jednotlivé vzdělávací oblasti jsou tvořeny jedním vzdělávacím oborem nebo více obsahově blízkými vzdělávacími obory. Například vzdělávací oblast Člověk a společnost je tvořena třemi obory – Občanský a společenský základ, Dějepis a Geografie, přičemž pro tuto diplomovou práci je klíčový obor Dějepis. Vzdělávací obsah jednotlivých vzdělávacích oborů je propojený celek očekávaných výstupů a učiva.⁹¹

Předmět dějepis neznamena pouze výklad politických, hospodářských, sociálních dějin, ale také především kulturních. Níže uvádím příklady ze vzdělávacího obsahu, co by si měl student gymnázia osvojit v průběhu čtyř let.⁹²

Cílem diplomové práce je na základě očekávaných výstupů a učiva zjistit, jestli se učebnice řídí vzdělávacím obsahem RVP G. Dokáží učebnice poskytnout dostatek informací a didakticky vést studenty k tomu, aby si osvojili učivo z oboru Dějepis týkající se dějin umění a každodenního života dané RVP G? Dále si ve své diplomové práci kladu otázku, zda jsou studenti schopni porozumět všem problematikám.

Pravěk

Očekávané výstupy RVP G

- Objasní ve shodě s aktuálními vědeckými poznatky materiální a duchovní život lidské společnosti v jednotlivých vývojových etapách pravěku; charakterizuje pojem archeologická kultura
- Zařadí časově a prostorově hlavní archeologické kultury pravěku

Učivo RVP G

- Doba kamenná (paleolit, mezolit, neolit, eneolit), bronzová a železná⁹³

⁹⁰ Sbírnka zákonů, Česká republika: *Zákon o předškolním, základním středním, vyšším odborném a jiném vzdělávání (školský zákon)*, §3, dostupné online (<http://aplikace.msmt.cz/Predpisy1/sb190-04.pdf>), [citováno k 17. 2. 2015].

⁹¹ Jan BALADA a kol., *Rámcový vzdělávací program pro gymnázia*, Praha 2007, s. 11–12.

⁹² Všechny Očekávané výstupy RVP G a Učivo RVP G v této kapitole vycházejí ze vzdělávací oblasti Člověk a společnost z oboru Dějepis a jsou vybrány pouze ty, které se týkají dějin umění a každodenního života.

Již název učebnice Dějiny pravěku a starověku naznačuje, že její autor rozčleňuje knihu na dvě hlavní kapitoly. Pravěk popisuje na stranách 9 – 21 a dále jej člení na několik menších oddílů (paleolit, neolit a mezolit, chalkolit-eneolit, doba bronzová, doba železná a doba římská). Každý z těchto oddílů obsahuje několik podkapitol, kde je popsán materiální a duchovní život lidské společnosti, součástí je i časové, případně prostorové zařazení. Od podkapitoly o epoše „Mladý paleolit“, kdy lze mluvit o počátcích umění, se podkapitoly věnují také umění. Jsou zde zahrnuty ty, které autor považuje za nejdůležitější (nástěnné malby, sošky, megalitická kultura, kultury podle keramiky – nálevkovitých pohárů, se šňůrovou keramikou a zvoncovitých pohárů). Autor neopomněl ani kultury doby bronzové, jako je únětická a mohylová kultura, kultura popelnicových polí. V neposlední řadě jsou zde stručně zmíněny i kultury doby železné. Student si může dotvořit představu o kultuře pravěku pomocí množství vyobrazení (např. nástěnná malba z Lascaux, venuše, keramika, bronzová soška a další).⁹⁴

Po prostudování této kapitoly a zodpovězení otázek určených k zopakování je student schopný charakterizovat pojem archeologická kultura, zařadit časově a prostorově hlavní archeologické kultury pravěku, popsat materiální a duchovní život jednotlivých vývojových období. V případě většího zájmu mu je zde nabídnuta další literatura - např. V. Matoušek – M. Dufková: *Jeskyně a lidé*. Praha 1998, K. Sklenář: *Tanec obrů. Není jen Stonehenge*. Praha 1996 a další.⁹⁵

Starověk

Očekávané výstupy RVP G

- Zdůvodní civilizační přínos vybraných starověkých společností, antiky a křesťanství jako základních fenoménů, z nichž vyrůstá evropská civilizace
- Objasní židovství (vazbu mezi židovstvím a křesťanstvím) a další neevropské náboženské a kulturní systémy

Učivo RVP G

- Staroorientální státy (Mezopotámie, Egypt, Indie, Čína)

⁹³ Jan BALADA a kol., *Rámcový vzdělávací program pro gymnázia*, Praha 2007, s. 43.

⁹⁴ Jan SOUČEK, *Dějiny pravěku a starověku*, Praha 1995, s. 9–20.

⁹⁵ Tamtéž, s. 20.

- Antické Řecko
- Antický Řím
- Evropa v době římské; civilizovanost a barbarství⁹⁶

Období starověku je věnována větší část učebnice Jana Součka (s. 21 – 173). Celkově jsou dějiny starověku rozděleny do 20 kapitol. Prvních šest se věnuje jednotlivým státům, jako jsou Mezopotámie, Egypt, Malá Asie a Írán, Sýrie, Foinikie a Izrael, Indie a Čína. Dalších pět kapitol se věnuje dějinám Řecka a zbylé dějinám Říma. Součástí dějin jednotlivých států (prvních šest kapitol) jsou i dějiny kultury a umění nacházející se vždy na konci kapitoly.

Řecko a Řím mají dějiny kultury a umění rozpracované podrobněji, a to po jednotlivých významných celcích. Pouze v kapitolách Počátky řeckých dějin, Etruskové a počátky Říma a Raná římská republika je kultura zpracována obdobně jako u prvních kapitol. Nalezneme zde tedy zvláštní podkapitoly s uměním: Umění a myšlení archaické doby (s. 79 – 83), Kultura klasického Řecka (s. 89 – 96), Řecké umění a myšlení ve 4. století (s. 99 – 102), Helénistická kultura (s. 109 – 115), Náboženství a kultura (s. 130 – 132; kapitola: Vrcholný rozkvět římské republiky), Římská kultura konce republiky (s. 137 – 138), Kultura Augustovy doby (s. 142 – 144), Kultura a náboženství v době principátu (s. 150 – 155) a Kultura pozdní antiky (s. 169 – 171). Z tohoto stručného přehledu nám vyplývá, že kultura je zde zastoupena v plné šíři. Ve většině případů se objevují otázky určené k zopakování a otázky k zamyšlení s doporučenou literaturou.

Zvláštní oddíl je vyhrazen samotnému křesťanství (s. 160 – 165), které v tomto časovém úseku vzniká a sehrálo významnou úlohu. Naopak židovství je stručně zmíněno v kapitole Sýrie, Foinikie a Izrael. Studenti se tak dovídají, kde se vzaly první izraelské kmeny, a jsou seznámeni se vztahem mezi křesťanstvím a židovstvím.⁹⁷

Lze konstatovat, že kapitola věnující se starověku, se v dostatečné míře zabývá všemi významnými aspekty po kulturní stránce, a proto by studenti neměli mít problém nabýt očekávaných výstupů podle RVP G.

Barbarství a civilizovanost jsou více rozvedeny až v dalším díle učebnice – Dějiny středověku v první kapitole.

⁹⁶ Jan BALADA a kol., *Rámcový vzdělávací program pro gymnázia*, Praha 2007, s. 43.

⁹⁷ Jan SOUČEK, *Dějiny pravěku a starověku*, Praha 1995, s. 21–172.

Středověk

Očekávané výstupy RVP G

- Objasní proces christianizace a její vliv na konstituování raně středověkých států v Evropě; vysvětlí podstatu vztahu mezi světskou a církevní mocí v západním i východním kulturním okruhu i projevy vlivu náboženství a církve ve středověké společnosti
- Vymezí specifika islámské oblasti

Učivo RVP G

- Islám a arabská říše
- Křesťanství jako nové kulturní a společenské pojítka
- Vzdělanost a umění středověké společnosti⁹⁸

Středověku je věnován celý jeden díl učebnice od Zdeňka Beneše. Ten vytvořil dvě samostatné kapitoly týkající se středověké kultury – Vzdělanost a umění raného středověku (s. 67 – 74) a Vzdělanost a umění vrcholného a pozdního středověku (s. 121 – 128). Obě kapitoly v dostatečném rozsahu vysvětlují umění středověku, pro zopakování a rozšíření látky studenti mohou využít otázky a doporučenou literaturu. K aktivizaci studentů slouží také otázky k zamyšlení. První kapitola obsahuje informace o vzdělanosti, architektuře, knižní malbě a další. Druhá se opět věnuje vzdělanosti a především gotické architektuře. Mimo tyto dva hlavní kulturní okruhy se autor věnuje i byzantské a arabské kultuře. Autor neopomněl zmínit kulturu mimoevropských civilizací. Učebnice je dovedena až do počátku novověku, to se však podle RVP G týká již dalšího vzdělávacího celku.⁹⁹

Autor v široké míře využívá obrazové komponenty, jako jsou fotografie s popisky, odlišuje druhy a barevnost písma.

Učebnice je dostatečně vybavena jak didakticky, tak i po stránce obsahové, aby byli studenti schopni splnit očekávané výstupů RVP G.

⁹⁸ Jan BALADA a kol., *Rámcový vzdělávací program pro gymnázia*, Praha 2007, s. 44.

⁹⁹ Zdeněk BENEŠ, *Dějiny středověku a první století raného novověku*, Praha 1994, s. 8–128.

Počátky novověku

Očekávané výstupy RVP G

- Rozpozná nové filozofické a vědecké myšlenky, které byly zformulovány ve 14. – 17. století; zhodnotí jejich praktické dopady

Učivo RVP G

- Renesance a humanismus
- Barokní kultura, politika, náboženství¹⁰⁰

Tento vzdělávací úsek byl rozdělen do dvou učebnic. Renesance a humanismus (s. 128 – 136) jsou ještě součástí učebnice Dějiny středověku, což by mohlo být poměrně zavádějící. Pokud si však studenti a učitelé pozorně přečtou metodickou poznámku, v níž autor svůj záměr vysvětluje a uvádí na pravou míru, vše pochopí. Ne příliš vhodně je zařazena kultura středověku, která se nachází za výkladem politických, hospodářských a sociálních dějin, kdežto renesanční kultura předchází ostatní výklad. Autor porušuje určité pravidlo a mohlo by to vést k lehké dezorientaci studentů. Renesance a humanismus představují také samostatný oddíl s vlastními otázkami pro zopakování, zamyšlení a literaturou. Dále je kultura obohacena podkapitolami u kapitol týkajících se Anglie a Ruska. Kulturu Alžbětinské Anglie a Ruska v 16. století není možné opomenout.¹⁰¹

Poznámky o barokní kultuře nalezneme v učebnici Dějiny novověku. Jedná se pouze o stručný výkladový prostý text, který je součástí kapitoly Kultura a duchovní život mezi barokem a osvícenstvím, baroku a rokoku jsou věnovány jen dva krátké odstavce a obrazová příloha je téměř nulová. Výklad toho kulturního období je oproti předchozím kulturním obdobím velmi zestručněn, což vede k otázkám, co autora učebnice vedlo k tomuto kroku, uvědomíme-li si, o jak významné kulturní období se jedná. V učebnici nalezneme také krátkou zmínku o klasicismu a empíru, což v učivu RVP G není přímo vymezeno.¹⁰²

Osvícenství, revoluce a idea svobody, modernizace společnosti

Očekávané výstupy RVP G

- Charakterizuje proces modernizace

¹⁰⁰ Jan BALADA a kol., *Rámcový vzdělávací program pro gymnázia*, Praha 2007, s. 44.

¹⁰¹ Zdeněk BENEŠ, *Dějiny středověku a první století raného novověku*, Praha 1994, s. 129–164.

¹⁰² Miroslav HROCH, *Dějiny novověku*, Praha 1996, s. 8–156.

Učivo RVP G

- Proměny životního stylu, vzdělanost a umění „belle epoque“ přelomu 19. a 20. století¹⁰³

Této části dějin se věnuje Miroslav Hroch ve své učebnici *Dějiny novověku*, která je sestavena z 25 kapitol. Dobře zachycuje proces modernizace v kapitole Proces modernizace a zrod kapitalistické společnosti a Technika, věda a kultura na přelomu století. Z oblasti umění, ale v těchto kapitolách nalezneme jen několik krátkých odstavců týkajících se secese, realismu, naturalismu, impresionismu a další. Celkově je zde toto umění zmíněno spíše namátkově, než abychom našli jeho charakteristiku, rysy, významné zástupce a podobně. V závěru by měli být studenti schopni charakterizovat v dostatečné míře proces modernizace a proměny životního stylu.¹⁰⁴ Budou však schopni na základě dané učebnice charakterizovat na stejné úrovni i umění na přelomu přelomu 19. a 20. století? Spíše ne.

Moderní doba I – situace v letech 1914 – 1945

Očekávané výstupy RVP G

- Popíše a zhodnotí způsob života v moderní evropské společnosti, zhodnotí význam masové kultury

Učivo RVP G

- Kultura 1. poloviny 20. století (zrod moderního umění, nástup masové kultury, sport)¹⁰⁵

Tomuto časovému úseku jsou věnovány tři kapitoly v učebnici od Jana a Jana Kuklíkových *Dějiny 20. století*. V poslední z těchto tří kapitol se několik podkapitol zabývá i kulturou a uměním. Umění je charakterizováno velmi stručně, opět se spíše jedná o poznámky s jakým uměním bylo možné se setkat. Chybí širší charakteristika a vysvětlení. Surrealismus je dokonce pouze v podobě doplňkového textu k obrázkům.

¹⁰³ Jan BALADA a kol., *Rámcový vzdělávací program pro gymnázia*, Praha 2007, s. 45.

¹⁰⁴ Miroslav HROCH, *Dějiny novověku*, Praha 1996, s. 157–161.

¹⁰⁵ Jan BALADA a kol., *Rámcový vzdělávací program pro gymnázia*, Praha 2007, s. 45–46.

Pojem masová kultura a konzumní společnost částečně vysvětluje závěrečná úvaha této učebnice, ale je řazena spíše až k druhé polovině dvacátého století.¹⁰⁶

Moderní doba II – soudobé dějiny

Očekávané výstupy RVP G

- Porovná a vysvětlí způsob života a chování v nedemokratických společnostech a v demokraciích
- Objasní význam islámské, židovské a některé další neevropské kultury v moderním světě

Učivo RVP G

- Životní podmínky na obou stranách „železné opony“¹⁰⁷

Poslední díl hodnocené řady učebnic - Dějiny 20. století - zachycuje především politické dějiny. Kultura je věnována úvaha, která se snaží zachytit kulturu a vědu po druhé světové válce. Úvaha se zmiňuje i o několika významných umělcích, vynálezci a podobně. Veškerá kultura, umění a věda je popsána na osmi stránkách. Krátká úvaha věnující se tomuto složitému období ovlivněnému také moderním uměním a pokrokem je sice doplněna obrázky, nelze ji však považovat za dostačující materiál k pochopení problematiky. Učebnice vůbec neobjasňuje význam islámské, židovské a některé další neevropské kultury v moderním světě. Pouze v rámci politických dějin nalezneme poznámky o osudech Židů. Pokud by byly lépe vysvětleny životní podmínky a kultura té doby, studenti by se jistě dokázali lépe vcítit do situace tehdejších lidí a porozumět jim. Studenti by získali větší předpoklady k tomu, aby se snáz orientovali v současném moderním umění. Srovnáváme-li očekávané výstupy RVP G a informace týkající se moderního umění, můžeme prohlásit, že v učebnici nenalezneme dostatek materiálu k naplnění těchto očekávaných výstupů.¹⁰⁸

¹⁰⁶ Jan a Jan KUKLÍKOVI, *Dějiny 20. století*, Praha 1995, s. 9–70.

¹⁰⁷ Jan BALADA a kol., *Rámcový vzdělávací program pro gymnázia*, Praha 2007, s. 46.

¹⁰⁸ Jan a Jan KUKLÍKOVI, *Dějiny 20. století*, Praha 1995, s. 70–178.

1.5 Didaktická vybavenost učebnic

Míra didaktické vybavenosti učebnice je založena na vyhodnocování rozsahu využití strukturních (verbálních a obrazových) komponentů. Vyhodnocování je vyjádřeno pomocí kvantitativních koeficientů. Princip analýzy je následující: V struktuře učebnice rozlišujeme 36 komponentů. Každý z komponentů plní určitou specifickou funkci a k tomu používá specifický způsob svého vyjádření. Jednotlivé komponenty jsou rozčleněny:

- do 3 skupin podle příslušné didaktické funkce komponentů
- do 2 podskupin podle způsobu vyjádření určitého komponentu v učebnici.¹⁰⁹

Strukturní komponenty učebnice:

I. Aparát prezentace učiva

A) Verbální komponenty

1. Výkladový text prostý
2. Výkladový text zpřehledněný (přehledová schémata, tabulky aj. k výkladu učiva)
3. Shrnutí učiva k celému ročníku
4. Shrnutí učiva k tématům (kapitolám, lekcím)
5. Shrnutí učiva k předchozím ročníkům
6. Doplnující texty (dokumentační materiál, citace z pramenů, statistické tabulky aj.)
7. Poznámky a vysvětlivky
8. Podtext k vyobrazením
9. Slovníčky pojmů, cizích slov aj. (s vysvětlením)

B) Obrazové komponenty

1. Umělecká ilustrace
2. Nauková ilustrace (schematické kresby, modely aj.)
3. Fotografie
4. Mapy, kartogramy, plánky, grafy, diagramy aj.

¹⁰⁹ Jan PRŮCHA, *Učebnice: Teorie a analýzy edukačního média*, Brno 1998, s. 94.

5. Obrazová prezentace barevná (tj. použití nejméně jedné barvy odlišné od barvy běžného textu)

II. Aparát řídicí učení

C) Verbální komponenty

1. Předmluva (úvod do předmětu, ročníku pro žáky)
2. Návod pro práci s učebnicí (pro žáky a/nebo učitele)
3. Stimulace celková (podněty k zamyšlení, otázky aj. před celkovým učivem ročníku)
4. Stimulace detailní (podněty k zamyšlení, otázky aj. před nebo v průběhu lekcí, témat)
5. Odlišení úrovní učiva (základní – rozlišující, povinné – nepovinné apod.)
6. Otázky a úkoly za témata, lekcemi
7. Otázky a úkoly k celému ročníku (opakování)
8. Otázky a úkoly k předchozímu ročníku (opakování)
9. Instrukce k úkolům komplexnější povahy (návodů k pokusům, laboratorním pracím, pozorováním aj.)
10. Návrhy pro mimoškolní činnosti s využitím učiva (aplikace)
11. Explicitní vyjádření cílů učení pro žáky
12. Prostředky a/nebo instrukce k sebehodnocení pro žáky (testy a jiné způsoby hodnocení výsledků učení)
13. Výsledky úkolů a cvičení (správná šetření, správné odpovědi apod.)
14. Odkazy na jiné zdroje informací (bibliografie, doporučená literatura aj.)

D) Obrazové komponenty

1. Grafické symboly vyznačující určité části textu (poučky, pravidla, úkoly, cvičení aj.)
2. Užití zvláštní barvy pro určité části verbálního textu
3. Užití zvláštního písma (tučné písmo, kurzíva aj.) pro určité části verbálního textu
4. Využití přední nebo zadní obálky (předsádky) pro schémata, tabulky aj.

III. Aparát orientační

E) Verbální komponenty

1. Obsah učebnice
2. Členění učebnice na tematické bloky, kapitoly, lekce aj.
3. Marginálie, výhmaty, živá záhlaví aj.
4. Rejstřík (věcný, jmenný, smíšený)¹¹⁰

Tato struktura je východiskem pro výpočet didaktické vybavenosti učebnic. Pro účely této práce postačí pouze informace, zda se komponenty vyskytují v učebnicích či nikoli. Není třeba se zabývat všemi 36 komponenty, ale jen těmi nejpoužívanějšími v měření didaktické vybavenosti učebnice.

Z aparátu prezentace učiva jsou důležité hlavně tyto: výkladový prostý text, doplňující texty (např. doplňující materiály, citace z pramenů apod.), podtexty k vyobrazením a slovníčky pojmů, cizích slov. Mezi obrazovými komponenty tohoto aparátu pak připadá v této analýze největší důležitost ilustracím a fotografiím uměleckých objektů. Z druhého aparátu, tedy řízení učení, se jako nejdůležitější jeví otázky a úkoly za lekcí, za tématy, odkazy na jiné zdroje a náměty pro mimoškolní činnosti (muzea, architektonické objekty, ...).

Mezi obrazovými komponenty aparátu vynikají grafické symboly vyznačující určité části textu, jako jsou poučky a úkoly či užití zvláštního typu písma pro zvýraznění určité části textu. Orientační aparát je pro didaktickou vybavenost učebnice velmi důležitý. Patří sem obsahy učebnice, členění učebnice na tematické bloky aj. U této analýzy mě bude zajímat, zda má kultura vlastní kapitolu a je vyznačena v obsahu, nebo jestli je součástí tematického celku a je obtížné jej samostatně dohledat. Případně zda je možné se orientovat podle jmenného či věcného rejstříku.¹¹¹

Velice důležité je při tvorbě učebnice brát v potaz jednu zásadní otázku, a to vhodný výběr učiva v učebnicích.¹¹² V této diplomové práci budu porovnávat učebnice

¹¹⁰ Jan PRŮCHA, *Učebnice: Teorie a analýzy edukačního média*, Brno 1998, s. 141–142.

¹¹¹ Jan PRŮCHA: *Moderní pedagogika*, s. 278.

¹¹² Jarmila SKALKOVÁ: *Obecná didaktika*, Praha 2007, s. 104.

dějepis s RVP G a zjišťovat, zda výběr učiva v učebnicích zabírá celou šíři učiva RVP G.¹¹³

Dalším významným kritériem při tvorbě učebnic jsou i hlediska axiologická. Tato hlediska předpokládají takový výběr učiva, který bude zvýrazňovat etické aspekty vyučování dané látky a bude podporovat rozvíjení hodnotové orientace žáků. Komplexní pojetí učebnice předpokládá, že bude nejenom nositelem obsahu vzdělávání, ale také prostředkem řízení učení žáků. To by mělo být založeno na jejich vlastní aktivní činnosti, což vede k zásadní změně ve vnitřní struktuře učebnic. Nově se utvářejí vztahy mezi textovými a mimo textovými komponenty učebnice (ilustrace, schémata, tabulky, grafy aj.).¹¹⁴

Seznam učebnic a základní informace:

I. Dějiny pravěku a starověku

Autor: Jan Souček

Nakladatelství: SPL – PRÁCE

Rok vydání: 1995

Počet stran: 184

II. Dějiny středověku a první století raného novověku

Autor: Zdeněk Beneš

Nakladatelství: SPL – PRÁCE

Rok vydání: 1994

Počet stran: 176

III. Dějiny novověku

Autor: Miroslav Hroch

Nakladatelství: SPL - PRÁCE

Rok vydání: 1996

Počet stran: 168

IV. Dějiny 20. století

Autor: Jan a Jan Kuklíkovi

Nakladatelství: SPL - PRÁCE

Rok vydání: 1995

Počet stran: 192

¹¹³ Národní ústav pro vzdělání, dostupné online (<http://www.nuv.cz/file/159>), [citováno k 15. 11. 2014].

¹¹⁴ Jarmila SKALKOVÁ: *Obecná didaktika*, Praha 2007, s. 104.

Potvrzení či vyvrácení vybraných komponentů didaktické vybavenosti učebního textu:

Dějiny pravěku a starověku – Jan Souček – Aparát prezentace učiva

| Aparát prezentace učiva | | |
|--------------------------------|-----|----|
| | ANO | NE |
| Verbální komponenty | | |
| Výkladový prostý text | X | |
| Doplňující text | X | |
| Podtext k vyobrazením | X | |
| Slovníček pojmů, cizích slov | | X |
| Obrazové komponenty | | |
| Umělecké ilustrace | X | |
| Fotografie | X | |

Dějiny pravěku a starověku – Jan Souček – Aparát řídicí učivo

| Aparát řídicí učivo | | |
|---|-----|----|
| | ANO | NE |
| Verbální komponenty | | |
| Otázky a úkoly za témata | X | |
| Odkazy na jiné zdroje | X | |
| Náměty pro mimoškolní činnost | | X |
| Obrazové komponenty | | |
| Grafické symboly vyznačující určité části textu | X | |
| Užití zvláštní barvy písma | X | |
| Užití zvláštního typu písma | X | |

| Aparát orientační | | |
|--|-----|----|
| | ANO | NE |
| Verbální komponenty | | |
| Vlastní kapitola pro kulturu | | X |
| Kultura součástí tematického celku – podkapitola | | X |
| Jmenný rejstřík | X | |

Již obálka této učebnice s athénskou akropolis a Tutanchamonovou pohřební maskou předesílá, že umění jistě nebude vynecháno. Učebnice je rozdělena do dvou hlavních kapitol – dějiny pravěku a dějiny starověku. Dějiny starověku jsou dále členěny do dvaceti menších kapitol, které jsou uspořádány podle jednotlivých států, případně významných období daného stát. Na páté straně nalezneme obsah, nejsou v něm však vyznačeny podkapitoly. Z tohoto důvodu se v učebnici obtížněji orientujeme, hledáme-li pouze informace týkající se kultury. Umění musíme vyhledávat v jednotlivých kapitolách. V tematickém celku - Pravěk - je kultura součástí jednotlivých vývojových období (součástí podkapitol). V druhém tematickém celku lze nalézt umění snáze, zpravidla bývá na konci kapitoly. Doplnující texty se obvykle týkají politických a hospodářských dějin, ale je možné také nalézt doplňující texty vztahující se ke kultuře. Učebnice je doplněna poměrně velkým množstvím obrázků s popisky a s dalšími informacemi.

Nevýhodu spatřuji také v tom, že učebnice sice má jmenný rejstřík, ale pouze výběrový rejstřík osob, který se vztahuje především k politickým dějinám. Dále v učebnici postrádám slovníček cizích slov, ne každý student se učí francouzsky nebo německy, a proto mu může správná výslovnost činit problémy.

Za každou kapitolou si studenti mohou zopakovat látku pomocí otázek určených nejen k opakování, ale i k zamyšlení. Četněji je lze zaznamenat u dějin Řecka a Říma, avšak ne vždy se tyto otázky vztahují ke kultuře. V orientaci této učebnice nám napomáhají obrazové komponenty, jako jsou grafické symboly, užití jiného typu a barvy písma.

Dějiny středověku a prvního století raného novověku – Zdeněk Beneš – Aparát prezentace učiva

| Aparát prezentace učiva | | |
|--------------------------------|-----|----|
| | ANO | NE |
| Verbální komponenty | | |
| Výkladový prostý text | X | |
| Doplňující text | X | |
| Podtext k vyobrazením | X | |
| Slovníček pojmů, cizích slov | | X |
| Obrazové komponenty | | |
| Umělecké ilustrace | X | |
| Fotografie | X | |

Dějiny středověku a prvního století raného novověku – Zdeněk Beneš – Aparát řídicí učivo

| Aparát řídicí učivo | | |
|---|-----|----|
| | ANO | NE |
| Verbální komponenty | | |
| Otázky a úkoly za témata | X | |
| Odkazy na jiné zdroje | X | |
| Náměty pro mimoškolní činnost | | X |
| Obrazové komponenty | | |
| Grafické symboly vyznačující určité části textu | X | |
| Užití zvláštní barvy písma | X | |
| Užití zvláštního typu písma | X | |

| Aparát orientační | | |
|--|-----|----|
| | ANO | NE |
| Verbální komponenty | | |
| Vlastní kapitola pro kulturu | X | |
| Kultura součástí tematického celku – podkapitola | X | |
| Jmenný rejstřík | X | |

Tato učebnice se od předchozí liší členěním. Je rozdělena do 25 kapitol. Z toho tři kapitoly se věnují čistě kultuře (Vzdělanost a umění raného středověku, Vzdělanost a umění vrcholného a pozdního středověku, Renesance). Základem kapitol je výkladový prostý text doplněný o další zajímavé texty. Dějiny středověku jsou bohatě doplněny obrazovými komponenty, jako jsou fotografie, ilustrace, schémata apod. Nechybí ani rozlišení textu pomocí jiného typu písma, barvy či grafických symbolů. Tyto tři kapitoly obsahují v plné míře i otázky a úkoly za témata, odkazy na jiné zdroje. Dále studenti mohou studovat kulturu i v dalších kapitolách, jako je např. Byzantská říše, Arabská říše a další. V těchto tematických celcích jsou zastoupeny i podkapitoly, obvykle na konci kapitoly. V žádné části učebnice nelze dohledat náměty na mimoškolní aktivity. Vzhledem k několika samostatným kapitolám nalezneme i několik jmen zařazených v rejstříku osob z výtvarného umění a lze se jím částečně orientovat. Pokud studenti potřebují nalézt nejdůležitější kulturní mezníky středověku (románský sloh, gotika) a raného novověku (renesance), nemělo by jim to činit žádné problémy.

Dějiny novověku – Miroslav Hroch – Aparát prezentace učiva

| Aparát prezentace učiva | | |
|--------------------------------|-----|----|
| | ANO | NE |
| Verbální komponenty | | |
| Výkladový prostý text | X | |
| Doplňující text | X | |
| Podtext k vyobrazením | X | |
| Slovníček pojmů, cizích slov | | X |
| Obrazové komponenty | | |
| Umělecké ilustrace | X | |
| Fotografie | X | |

Dějiny novověku – Miroslav Hroch – Aparát řídicí učivo

| Aparát řídicí učivo | | |
|---|-----|----|
| | ANO | NE |
| Verbální komponenty | | |
| Otázky a úkoly za témata | X | |
| Odkazy na jiné zdroje | X | |
| Náměty pro mimoškolní činnost | | X |
| Obrazové komponenty | | |
| Grafické symboly vyznačující určité části textu | X | |
| Užití zvláštní barvy písma | X | |
| Užití zvláštního typu písma | X | |

| Aparát orientační | | |
|--|-----|----|
| | ANO | NE |
| Verbální komponenty | | |
| Vlastní kapitola pro kulturu | X | |
| Kultura součástí tematického celku – podkapitola | X | |
| Jmenný rejstřík | X | |

Učebnice Dějin novověku je stejně jako Dějiny středověku členěna na 25 oddílů. Z obsahu lze vyčíst, že dvě kapitoly se věnují umění a každodennímu životu – Kultura a duchovní život mezi barokem a osvícenstvím, Technika, věda a kultura na přelomu století. Další poznámky vztahující se ke kultuře máme možnost opět vyhledat v ostatních kapitolách na konci. Některé umění jako např. empirie není příliš zastoupeno výkladovým prostým textem, ale spíše pomocí obrazových komponentů s podtextem k vyobrazení. V oblasti otázek a úkolů se objevuje i několik dotazů týkajících se kultury a životního stylu. Některé kapitoly týkající se umění jsou doplněny i o doporučenou literaturu s kulturním námětem. Základem pro výklad dějin umění je obrazová část doplněná poznámkami. Pro odlišení důležitého a pro lepší orientaci autor využívá grafické symboly, zvláštní typ a barevnost písma. Jmenný rejstřík nalezneme v učebnici, ale příliš nám v hledání kultury nepomůže, jelikož obsahuje jen významné politické a hospodářské osobnosti.

Dějiny 20. století – Jan a Jan Kuklíkovi – Aparát prezentace učiva

| Aparát prezentace učiva | | |
|--------------------------------|-----|----|
| | ANO | NE |
| Verbální komponenty | | |
| Výkladový prostý text | X | |
| Doplňující text | X | |
| Podtext k vyobrazením | X | |
| Slovníček pojmů, cizích slov | | X |
| Obrazové komponenty | | |
| Umělecké ilustrace | X | |
| Fotografie | X | |

Dějiny 20. století – Jan a Jan Kuklíkovi – Aparát řídicí učivo

| Aparát řídicí učivo | | |
|---|-----|----|
| | ANO | NE |
| Verbální komponenty | | |
| Otázky a úkoly za témata | | X |
| Odkazy na jiné zdroje | | X |
| Náměty pro mimoškolní činnost | | X |
| Obrazové komponenty | | |
| Grafické symboly vyznačující určité části textu | X | |
| Užití zvláštní barvy písma | X | |
| Užití zvláštního typu písma | X | |

| Aparát orientační | | |
|--|-----|----|
| | ANO | NE |
| Verbální komponenty | | |
| Vlastní kapitola pro kulturu | X | |
| Kultura součástí tematického celku – podkapitola | X | |
| Jmenný rejstřík | X | |

Poslední z řady učebnic, týkající se 20. století, časově nejkratšího období, je rozdělena pouze na devět kapitol a závěrečnou úvahu. Závěrečná úvaha se věnuje Kultuře a vědě po druhé světové válce. Jelikož se nejedná o kapitolu v plném slova smyslu, chybí zde otázky a úkoly k opakování či zamyšlení, doporučená literatura. Tato úvaha nám nepodává informace o umění týkající se 20. století jako jediná, drobnější poznámky nalezneme i v ostatních oddílech. Autoři nedodržují nepsané pravidlo, že se kultura nachází na konci kapitoly. Někdy je kultura zastoupena pouze jako doplňující text či obrazovými komponenty (fotografie, umělecké ilustrace) s doplňujícím textem. Opět chybí slovníček pojmů, cizích slov. Autoři učebnice využili aparát řídicího učiva – obrazové komponenty, jako je jiný typ písma, odlišná barva písma a grafické symboly.

Pokud hodnotíme didaktickou vybavenost učebnic souhrnně, nejlépe je v učebnicích zastoupen aparát prezentace učiva. V případě, že je výkladový prostý text méně zastoupen, je obvykle zařazen doplňující text. V učebnicích nalezneme velké množství uměleckých ilustrací a fotografií s podtexty k vyobrazením, které nás vždy informují o obrázku a obohacují nás o další zajímavé informace. Jediné, co chybí v této části je slovníček cizích slov a pojmů.

Ve všech čtyřech dílech učebnice jsou velmi kvalitně zastoupeny obrazové komponenty spadající do aparátu řídicího učiva. Druhou část aparátu řídicího učiva, tj. verbální komponenty, nalezneme v menším rozsahu. V některých učebnicích jsou tyto části zastoupeny více, a to především díky tomu, že některé oddíly se věnují pouze umění. Pokud kapitola není zaměřena na umění, obvykle chybějí otázky, úkoly a doporučená literatura. Z toho plyne, že učebnice se nevěnují stejnou měrou každému kulturnímu

období. Otázkou, zda se skutečně jedná o problém, se budu zabývat v další kapitole diplomové práce, v níž budu srovnávat učebnice po stránce obsahové s RVP G. Není vyloučeno, že RVP G vyžaduje obsah učebnic odlišně. Do druhé sekce by bylo možné zařadit náměty na mimoškolní aktivity, které v této řadě učebnic chybí.

Orientační aparát je poměrně komplikovaný. Jak jsem již naznačila, některé kapitoly týkající se kultury nalezneme zpracované samostatně, proto je lehké nalézt je vyznačené v obsahu, jiná umění musíme dohledávat obvykle na konci jednotlivých kapitol. Pokud by se student chtěl zabývat pouze uměním, musel by prostudovat celou učebnici, aby si byl jist, že nic nevynechal. Z tohoto důvodu diplomová práce obsahuje pracovní listy věnující se umění a každodennímu životu. Cílem pracovního listu je usnadnit práci nejen studentům, ale i učitelům.

2. Praktická část

2.1 Dějiny pravěku a starověku

2.1.1 Pravěk

Pravěk je nejdelším obdobím ve vývoji lidstva, přesto je mu v celé učebnici Dějiny pravěku a starověku věnována pouze jedna kapitola na stranách 9 až 20. Do dané kapitoly je zařazen vývoj člověka, dějiny paleolitu, neolitu a mezolitu, chalkolitu, doby bronzové, doby železné a doby římské, přičemž první doklady uměleckého citění lze nalézt až v mladém paleolitu.

Jan Souček v jednotlivých podkapitolách nevyčleňuje výtvarné umění. Při studiu výtvarného umění pravěku mohou žákům být dobrým vodítkem obrázky. V kapitole najdou ukázkou nástěnné malby, venuše, keramiky, menhirů a sošek.

Na základě informací z kapitoly Pravěk žáci určí počátky uměleckého umění, vymezí jednotlivá období pravěku a popíší jejich kulturu.¹¹⁵

¹¹⁵ Jan SOUČEK, *Dějiny pravěku a starověku*, Praha 2002, s. 9–20.

Metodický list k pracovnímu listu - Pravěk

Anotace:

Žák používá obrazový materiál a informace získané během hodiny. Žák vysvětlí a přiřadí správné pojmy (například megality, menhiry, kromlech).

Tento pracovní list je určen pro závěrečné opakování probrané látky. Zároveň jej lze využít i pro zjištění znalostí o pravěké kultuře.

Věková skupina: SŠ – 1. ročník (gymnázia)

Organizace učební činnosti: Samostatná práce. Společná kontrola.

Čas potřebný ke zpracování: 25 min

Pomůcky: psací potřeby

Cíle: Zopakovat hlavní archeologické kultury pravěku.

Klíčové kompetence:

Občanská:

Žák:

- o chodu společnosti a civilizace uvažuje z hlediska udržitelnosti života.

K učení:

Žák:

- poznává smysl a cíl učení, má pozitivní vztah k učení,
- vytváří si pro učení a pracovní činnost optimální podmínky.

Komunikativní:

Žák:

- vyjadřuje se v mluvených i psaných projevech jasně, srozumitelně.

Očekávané výstupy:

Žák:

- charakterizuje pojem archeologická kultura,
- zařadí prostorově a časově hlavní archeologické kultury pravěku,
- vysvětlí cizí pojmy.

Průřezová témata:**Multikulturní výchova**

- uvědomit si svou vlastní kulturní identitu
- vnímat multikulturalitu jako prostředek vzájemného obohacování různých etnik

Výchova k myšlení v evropských a globálních souvislostech

- žijeme v Evropě

Klíčová slova:

Mladý paleolit

Nástěnné malby

Venuše

Megalithy

PRACOVNÍ LIST – PRAVĚK

1. Ve kterém období nalezneme první doklady umělecké tvorby?

2. Charakterizuj pravěkou malbu + uveď konkrétní příklady (alespoň 2).

3. Uveď příklady (obecně) pravěké plastické tvorby.



116

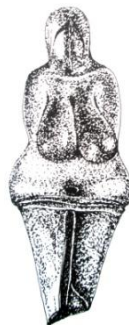

117

4. Jaké nejčastější motivy se objevují v pravěkém umění.

¹¹⁶ Albert CHATELET, Bernard Philipp GROSLIER a kol., *Světové dějiny umění*, Ottovo nakladatelství 2004, s.

3.

¹¹⁷ Marie ČERNÁ, *Dějiny výtvarného umění*, Praha 2002, s. 12.

5. Vysvětli pojem venuše a její význam + uveď alespoň jeden příklad.

6. Co znamená pojem megalit? Napiš jeho typy.

7. Pojmenuj obrázky.

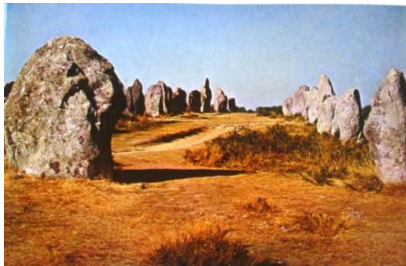

118



119

8. Přiřaď kultury k jednotlivým obdobím.

ENEOLIT

DOBA BRONZOVÁ

DOBA ŽELEZNÁ

KULTURA POPELNICOVÝCH POLÍ

KULTURA ZVONCOVITÝCH POHÁRŮ

KULTURA SE ŠŇŮROVOU KERAMIKOU

KELTSKÁ KULTURA

KULTURA UNĚTICKÁ

KULTURA MOHYLOVÁ

KULTURA NÁLEVKOVITÝCH POHÁRŮ

¹¹⁸ José PIJOAN, *Dějiny umění/1*, Praha 1987, s. 39.

¹¹⁹ Friedemann BEDÜRFTIG, *1000 divů světa*, Praha 2004, s. 50.

2.1.2 Mezopotámie

Označení Mezopotámie (Meziříčí) je řeckého původu (z *mesos* – uprostřed; *potamos* – řeka) a rozumíme pod ním rozsáhlé území v povodí středního a dolního toku Eufratu a Tigridu, které v jádru odpovídá dnešnímu Iráku. V učebnici *Dějiny pravěku a starověku* je Mezopotámii vyhrazena jedna celá kapitola na straně 21 až 31. Jan Souček popisuje nejprve počátky mezopotamské civilizace a její první útvary a přes obyvatele mezopotamských států a zemědělství se dostává ke klínovému písmu, náboženství, literatuře a vědě, až nakonec i k výtvarnému umění – architektuře a sochařství. Celá kapitola je doplněna množstvím obrázků a úryvků z textů, například je zde uvedena část ze stély Chammurapiho zákoníku či z Eposu o Gilgamešovi, dále zde jsou vyobrazeny reliéfy, hliněné tabulky, zikkurat či Ištarina brána. Na konci kapitoly nalezneme poznámky o možnostech historického bádání starověku a sociálního postavení obyvatel.

Žák po prostudování kapitoly Mezopotámie z oblasti kultury a každodenního života vymezí, co patří do architektury, sochařství, náboženství, či posoudí význam vzniku písma, které se stává základem pro literaturu a vědu. Žák určí a popíše nejvýznamnější mezopotamské památky.¹²⁰

¹²⁰ Jan SOUČEK, *Dějiny pravěku a starověku*, Praha 2002, s. 21–31.

Metodický list k pracovnímu listu - Mezopotámie

Anotace:

Žák používá obrazový materiál, informace získané během hodiny dějepisu a využívá znalosti z jiných předmětů (zeměpis, český jazyk). Žák zdůvodní a popíše některé skutečnosti (například proč byly domy v Mezopotámii bez oken, proč se nedochovalo příliš architektonických památek).

Tento pracovní list je určen pro závěrečné opakování probrané látky. Zároveň jej lze využít i pro zjištění znalostí o kultuře v Mezopotámii.

Věková skupina: SŠ – 1. ročník (gymnázia)

Organizace učební činnosti: Samostatná práce. Společná kontrola.

Čas potřebný ke zpracování: 25 min

Pomůcky: psací potřeby

Cíle: Zopakovat kulturu vyspělé starověké civilizace – Mezopotámie a posoudit její kulturní přínos. Zapojit mezipředmětové vazby.

Klíčové kompetence:

Občanská

Žák:

- dovede ocenit historické památky, spatřuje v nich zdroj vnitřního obohacení.

K učení

Žák:

- hledá a rozvíjí účinné postupy ve svém učení.

Komunikativní

Žák:

- vyjadřuje se v mluvených i psaných projevech jasně, srozumitelně a přiměřeně tomu, komu, co a jak chce sdělit

Očekávané výstupy:

- vymezí oblast vzniku první vyspělé civilizace – Mezopotámie,

- posoudí kulturní přínos starověké civilizace - Mezopotámie pro další vývoj lidské společnosti,
- popíše mezopotamskou kulturu a doloží ji na konkrétních příkladech.

Průřezová témata:

Výchova k myšlení v evropských a globálních souvislostech

- rozvíjet schopnost srovnávat projevy kultury v globálním kontextu, nacházet společné znaky a odlišnosti a hodnotit je v širších souvislostech
- vnímat, respektovat a ochraňovat hodnoty světového kulturního dědictví

Klíčová slova:

Eufkrat, Tigris

Městské státy

Chammurapiho zákoník, Aššurbanipalova knihovna, Epos o Gilgamešovi

Babylonská věž, Ištarina brána, Visuté zahrady Semiramidiny

PRACOVNÍ LIST – MEZOPOTÁMIE

1. Kde se rozkládala Mezopotámie?

2. Vyjmenuj alespoň 5 sumerských městských států.

3. Odkud se můžeme dozvědět o poměrech v babylonské společnosti?



121

4. Napiš název nejznámější knihovny, která měla význam pro Sumery, Babylóňany a Asyřany.

5. V Mezopotámii vyznávali polyteistické náboženství a zabývali se věštěním. Z čeho nebo jakým způsobem bylo možné věštit?

¹²¹ Historika, dostupné online (<http://historika.fabulator.cz/Mezopot%C3%A1mie.html>), [citováno k 8. 3. 2015].

6. Napiš název nejznámějšího literárního díla.

7. Proč se nedochovalo z této oblasti příliš architektonických staveb?

8. Proč byly domy v Mezopotámii bez oken?

9. Uveď název sedmistupňovitého zikuratu, který byl dostaven za Nabukadnezara II.

10. Uveď další známé architektonické stavby.



122



123

11. Charakterizuj mezopotamské sochařství

¹²² Máša RETTIGOVÁ, Dějiny umění, dostupné online (<http://dejiny-umeni.blog.cz/1304/mezopotamie>), [citováno k 12. 3. 2015].

¹²³ Proprocto, dostupné online (<http://proprocto.cz/objevy-2/semiramidiny-visute-zahrady-tajemstvi-jednoho-z-divu-sveta-odhaleno/>), [citováno k 12. 3. 2015].

2.1.3 Egypt

Další významná civilizace se rozkládala v úrodném údolí Nilu v Egyptě. Autor učebnice *Dějiny pravěku a starověku* popisuje Egypt na straně 32 až 40. Jan Souček vysvětluje nejprve počátky egyptských dějin a poté chronologicky vymezuje jednotlivé významné dějinné úseky – Stará říše, První přechodné období, Střední říše, Druhé přechodné období, Nová říše, Ramessovci a Pozdní doba. Po vymezení politických dějin autor charakterizuje každodenní život egyptské společnosti, tj. sociální rozvrstvení obyvatelstva, zemědělství, obchod a kulturu. V kapitole Egypt jsou popsány různé typy písma, které sloužily jak náboženským potřebám, tak i mimo ně. Důležitou roli v životě Egyptů sehnalo náboženství a víra v posmrtný život, s tím souvisel i rozvoj literatury, výstavba mohutných hrobek – pyramid a chrámových komplexů. V hrobkách se uplatňovalo malířství a chrámy byly zdobeny velkým množstvím soch. Všechny složky týkající se kultury autor vymezil druhé části kapitoly Egypt a některé poznatky lze vyčíst i v první části kapitoly. Text je doprovázen ukázkami sošek, písma, nástěnných maleb, rakví, chrámů a reliéfu.

O egyptské kultuře existuje velké množství literatury. Kapitola Egypt v učebnici *Dějiny pravěku a starověku* poskytuje žákovi základní informace. Žák na základě těchto poznatků popíše egyptskou kulturu, vymezí významné architektonické památky, popíše principy zobrazování v malířství a sochařství a charakterizuje egyptskou společnost.¹²⁴

¹²⁴ Jan SOUČEK, *Dějiny pravěku a starověku*, Praha 2002, s. 32–40.

Metodický list k pracovnímu listu - Egypt

Anotace:

Žák užívá obrazový materiál, informace získané během hodiny dějepisu a využívá znalosti z jiných předmětů (zeměpis, základy společenských věd). Žák zdůvodní a popíše některé jevy.

Tento pracovní list je určen pro závěrečné opakování probrané látky. Zároveň jej lze využít i pro zjištění znalostí o kultuře a každodenním životě starověkého Egypta.

Věková skupina: SŠ – 1. ročník (gymnázia)

Organizace učební činnosti: Samostatná práce. Společná kontrola.

Čas potřebný ke zpracování: 25 min

Pomůcky: psací potřeby

Cíle: Zopakovat kulturu vyspělé starověké civilizace – Egypta a posoudit její kulturní přínos. Zapojit mezipředmětové vazby. Rozeznat základní starověké stavby.

Klíčové kompetence:

Občanská

Žák:

- rozšiřuje své poznání a chápání kulturních a duchovních hodnot, spoluvytváří je a chrání.

K učení

Žák:

- žák dokáže pracovat s obrázkem a čerpat z něj potřebné informace.

Sociální a personální

Žák:

- je schopen sebereflexe.

Komunikativní

Žák:

- používá s porozuměním odborný jazyk a symbolická a grafická vyjádření informací různého typu.

Očekávané výstupy:

Žák:

- vymezí oblast vzniku starověké vyspělé civilizace – Egypta,
- posoudí kulturní přínos starověké civilizace - Egypta pro další vývoj lidské společnosti,
- popíše egyptskou kulturu a doloží ji na konkrétních příkladech,
- rozezná nejstarší architektonické stavby,
- popíše sociální strukturu obyvatel a vyvodí z toho úlohu jednotlivých členů společnosti.

Průřezová témata:**Osobnostní a sociální výchova**

- efektivní řešení problémů
- zkoumat realie a témata každodenního života člověka

Klíčová slova:

Nil

Horní a Dolní Egypt

Faraon

Pásová, hieratická perspektiva

Písmo

Mumifikace

Mastaba, zikkurat, pyramida, sfinga

Náboženská reforma

PRACOVNÍ LIST – EGYPT

1. Kde na mapě se nachází Horní a Dolní Egypt?

2. Napiš hlavní město Staré a Nové říše.

3. Jaký význam měly nilské záplavy?

4. Seřaď druhy písma od nejstaršího po nejnovější.

HIEROGLYFY DÉMOTICKÉ PÍSMO OBRÁZKOVÉ PÍSMO
HIERATICKÉ PÍSMO

5. Popiš sociální strukturu obyvatelstva.

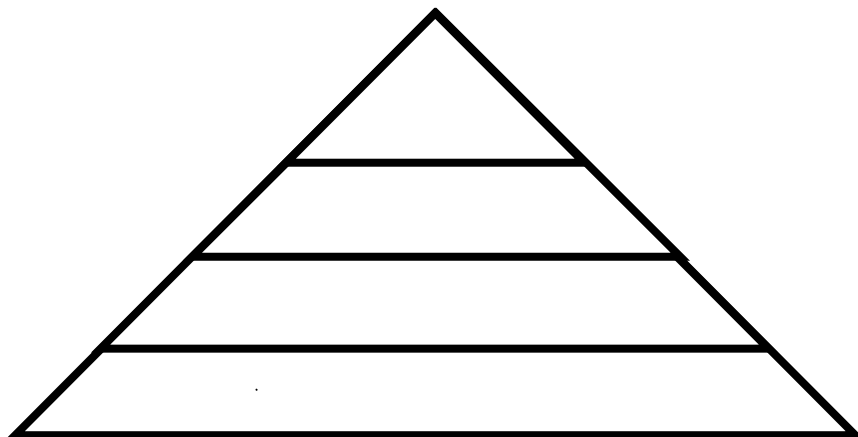

6. Popiš scénu vyobrazenou na obrázku (co je zachyceno, jakým způsobem).

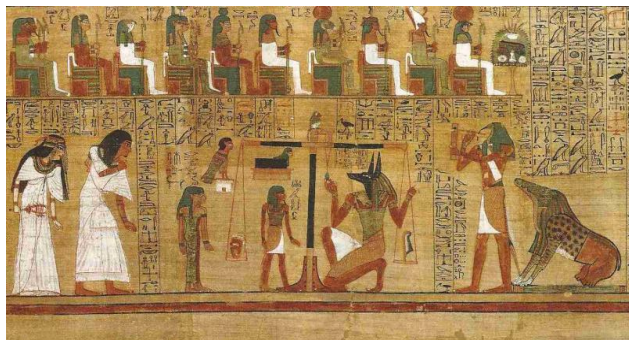

125



¹²⁵ Události historie, dostupné online (<http://udalosti-historie.comehere.cz/index.php?article=22>), [citováno k 6. 4. 2015].

7. Vysvětli tyto pojmy:

MUMIFIKACE

ZIKKURAT

MASTABA

PYRAMIDA

SFINGA

8. Uveď název pyramidy a přiřpiš alespoň jednu zajímavost o ní.



126

9. Napiš názvy tří nejznámějších pyramid nacházejících se v Gíze.



127

10. Uveď alespoň dva příklady chrámových komp

11. Ve kterých vědách Egypťané vynikali?

12. Kdo provedl náboženskou reformu a co bylo její podstatou?

¹²⁶ José PIJOAN, *Dějiny umění/1*, Praha 1987, s. 53.

¹²⁷ Tamtéž, s. 61.

2.1.4 Indie a Čína

Pod pojmem Indie rozumíme nejen dnešní Indickou republiku, nýbrž také území dnešního Pákistánu a Bangladéše. Tyto rozsáhlé oblasti se ve starověku vyvíjely poměrně izolovaně od ostatního světa – indický subkontinent je totiž na souši obklopen vysokými pohořími. Naopak kořeny vyspělé čínské civilizace leží ve východní části dnešní Čínské republiky, v rozsáhlých oblastech při středním a dolním toku dvou mohutných řek – Žluté řeky na severu a Dlouhé řeky na jihu.

Autor popisuje každou z těchto civilizací v jedné kapitole učebnice *Dějiny pravěku a starověku* (Indie strana 53 až 58 a Čína na straně 59 až 66). V diplomové práci jsem vytvořila pouze jeden pracovní list, společný pro oba staroorientální státy, aby svým rozsahem byl přibližně na stejné úrovni jako ostatní pracovní listy.

V obou kapitolách se Jan Souček nejprve zabývá vznikem těchto civilizací a politickými dějinami, dále se pak přes náboženství, literaturu a vědu přesouvá k výtvarnému umění. Text je doplněn mapkami, ukázkami z oblasti architektury, sochařství a řemesel.

Na základě studia těchto dvou kapitol žák zdůvodní civilizační přínos Indie a Číny, objasní kulturní a náboženské systémy.¹²⁸

¹²⁸ Jan SOUČEK, *Dějiny pravěku a starověku*, Praha 2002, s. 53–66.

Metodický list k pracovnímu listu - Indie a Čína

Anotace:

Žák užívá mapu, využívá informace získané během hodiny dějepisu. Žák určí nebo zjistí některé informace, odůvodní významné faktory. Vyvodí kulturní přínos Indie a Číny.

Tento pracovní list je určen pro závěrečné opakování probrané látky. Zároveň jej lze využít i pro zjištění znalostí o náboženství a kultuře daných starověkých států.

Věková skupina: SŠ – 1. ročník (gymnázia)

Organizace učební činnosti: Samostatná práce. Společná kontrola.

Čas potřebný ke zpracování: 35 min

Pomůcky: psací potřeby

Cíle: Zopakovat a porovnat neevropské kultury a náboženství. Přiřazovat pojmy a odůvodnit kulturní význam.

Klíčové kompetence:

Občanská

Žák:

- rozšiřuje své poznání a chápání kulturních a duchovních hodnot, chrání je.

K učení

Žák:

- reflektuje proces vlastního učení a myšlení.

Sociální a personální

Žák:

- respektuje jiné kultury a vyznání, chápe jejich význam v souvislostech.

Očekávané výstupy:

Žák:

- zdůvodní civilizační přínos vybraných starověkých společností pro další vývoj lidské společnosti,

- objasní kulturní a náboženské systémy,
- vymezí oblasti vzniku starověkých orientálních civilizací.

Průřezová témata:

Výchova k myšlení v evropských a globálních souvislostech

- kriticky zhodnotit a využít zkušenost z jiného kulturního prostředí
- srovnávat odlišnosti a shodnosti kultury a životního stylu ve světě, využívat k tomu vlastní zkušenosti, veřejné informace a uměleckou tvorbu

Klíčová slova:

Indus, Ganga, Chuang – che, Čchang-t'iang

Taoismus, buddhismus, hinduismus

Hedvábí

Velká hedvábná cesta, Velká čínská zeď

PRACOVNÍ LIST – INDIE A ČÍNA

1. Které dnešní státy tvořily starověkou Indii?

2. Kolem kterých dvou řek, se začaly rodit nejstarší indické civilizace?

3. Popiš společenský systém v Indii.

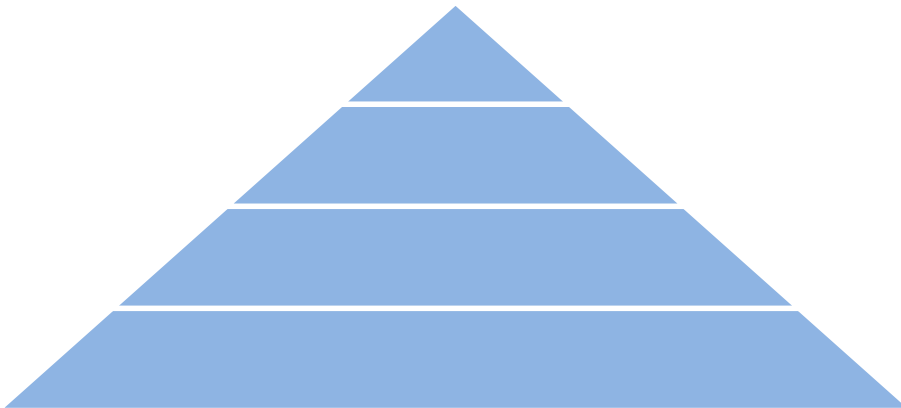

4. Přiřaď náboženství či myšlenkový směr ke správnému státu, INDIE X ČÍNA.

TAOISMUS
BUDDHISMUS
HINDUISMUS

5. Odpověz na otázky ANO x NE.

Významným čínským básníkem je Kalidása. _____

Sanskrt znamená kosmický duchovní princip. _____

V Indii bylo objeveno Ludolfovo číslo. _____

Jóga se uplatňuje v hinduismu. _____

6. A) Napiš názvy dvou hrdinských eposů.

B) Napiš dva vysoce uctívané bohy v hinduismu.

C) Napiš dvě významné čínské řeky.

D) Co to byly Ašókovy sloupy?

7. V kterých uměleckých a uměleckořemeslných oborech Číňané zvláště vynikli?

8. Které dílo lidských rukou je jako jediné prý možné vidět pouhým okem z Měsíce?

9. Jaký význam měl chov housenek bource morušového?



¹²⁹

10. Jak se říká obchodní stezce vedoucí až do římské říše?

11. Z jakého materiálu byla postavena nejstarší indická města a jak vypadala?

¹²⁹ Internetový časopis Oko, dostupné online (<http://oko.yin.cz/38/bourec-morusovy-pavucina/>), [citováno k 7. 4. 2015].

2.1.5 Malá Asie a Írán, Sýrie, Foiníkie a Izrael

Kulturně ani politicky netvořila Malá Asie po většinu starověkého vývoje jednotný celek. Tento poloostrov je zbrzděn mnoha vysokými pohořími, která od sebe oddělují úrodné planiny. Z geografického hlediska zahrnuje Írán rozsáhlé prostory mezi pohořím Zagros na západě a řekou Indus na východě, tedy nejen dnešní stát Írán, ale i Afghánistán a západní část Pákistánu. Poloha Sýrie a Palestiny na křižovatce mezi Mezopotámií, Malou Asií, Egyptem a egejskou oblastí sama o sobě naznačuje význam této oblasti pro výměnu civilizačních podnětů. Procházely tudy obchodní cesty, po nichž proudilo zboží z dalekých asijských krajů. Po vyhnání Hyksósů v 16. století byla jižní část syropalestinské oblasti ovládána egyptskými panovníky. Ve 13. století se začaly pronikat hebrejsko-izraelské kmeny.

V učebnici žáci naleznou k tomuto tématu dvě kapitoly – první s názvem Malá Asie a Írán a druhou nazvanou Sýrie, Foiníkie a Izrael. Všechny tyto oblasti se nacházejí blízko sebe a mohly se vzájemně ovlivňovat, proto jsem k nim vytvořila jeden pracovní list. V první kapitole Malá Asie a Írán nacházející se na straně 41 až 47 autor popisuje první civilizace na tomto území. Jan Souček se stručně zmiňuje také o jejich náboženství a kultuře. Kapitola Sýrie, Foiníkie a Izrael je vystavěna na stejném principu jako předchozí. Autor charakterizuje jednotlivé civilizace a zároveň popisuje stručně i jejich kulturu. Text je doplněn několika obrázky a mapami.

Po prostudování těchto dvou kapitol žák popíše základní znaky jednotlivých civilizací, objasní židovství a další neevropské náboženské systémy.¹³⁰

¹³⁰ Jan SOUČEK, *Dějiny pravěku a starověku*, Praha 2002, s. 41–52,

Metodický list k pracovnímu listu - Malá Asie, Írán, Sýrie, Foiníkie, Izrael

Anotace:

Žák zakreslí do mapy jednotlivé oblasti, využívá informace získané během hodiny dějepisu. Žák odůvodní a porovná náboženské a písemné systémy.

Tento pracovní list je určen pro závěrečné opakování probrané látky. Zároveň jej lze využít i pro zjištění znalostí kultury a náboženství mimoevropských civilizací.

Věková skupina: SŠ – 1. ročník (gymnázia)

Organizace učební činnosti: Samostatná práce. Společná kontrola.

Čas potřebný ke zpracování: 35 min

Pomůcky: psací potřeby

Cíle: Zopakovat a porovnat neevropské kultury a náboženství. Zakreslovat do mapy, přiřazovat pojmy.

Klíčové kompetence:

Občanská

Žák:

- respektuje různorodost hodnot, názorů, postojů a schopností ostatních lidí.

K učení

Žák:

- systematizuje vědomosti a dovednosti, vědomě je používá pro svůj další rozvoj a uplatnění v praxi.

Sociální a personální

Žák:

- respektuje jiné kultury a vyznání, chápe jejich význam v souvislostech.

Komunikativní

Žák:

- správně interpretuje přijímaná sdělení.

Očekávané výstupy:

Žák:

- objasní židovství a další neevropské náboženské a kulturní systémy
- zdůvodní civilizační přínos vybraných starověkých společností

Průřezová témata:**Výchova k myšlení v evropských a globálních souvislostech**

- být vnímavý ke kulturním rozdílům, chápat je jako obohacení života, učit se porozumět odlišnostem
- respektovat odlišné názory a pohledy jiných lidí na svět

Klíčová slova:

Polyteismus, monoteismus, židovské náboženství

Písmo

Střední Anatolie

PRACOVNÍ LIST – MALÁ ASIE, ÍRÁN, SÝRIE, FOINÍKIE, IZRAEL

1. Připiš k oblastem starověké civilizace, které zde žily, nebo významné městské státy.

MALÁ ASIE

ÍRÁN

SÝRIE

IZRAEL

2. Zakresli do mapy Sýrii, Foiníkií a Izrael a dokresli do mapy Malou Asii.



131

¹³¹ Jan SOUČEK, *Dějiny pravěku a starověku*, Praha 2002, s. 47.

3. Spoj pojmy, které k sobě patří.

Malá Asie
Írán
Foiníkie
Izrael

Jahve
Kartágo
Zarathušta
Priamův poklad

4. a) Kdo rozluštil chetitské písmo? _____

b) Jak se jinak říkalo Malé Asii? _____

c) Kterým jazykem je psána Tóra? _____

d) Jak jinak říkáme základní knize židovského náboženství? Tóra nebo-li (doplň)

.....

5. Jak se lišilo židovské náboženství od náboženských systémů jiných starověkých národů v Malé Asii, Íránu a Sýrii?

6. Srovnej písemné systémy v Egyptě a Mezopotámii s písmem v Sýrii a Palestině a uvaž, jaké důsledky změna charakteru písma přinesla.

7. Na obrázku vidíš horu Sinaj. Co na tomto místě zjevil podle starozákonní tradice Bůh Mojžíšovi?

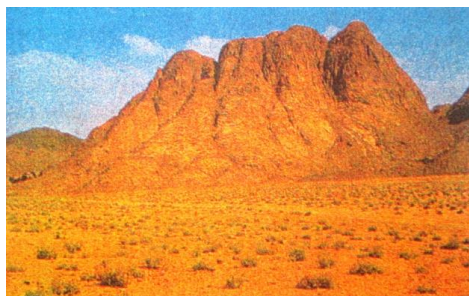

132

¹³² Jan SOUČEK, *Dějiny pravěku a starověku*, Praha 2002, s. 50.

2.1.6 Řecko

Na evropské půdě se nejstarší civilizace vytvořily v Egejské oblasti. Egejské moře umožňovalo snadné spojení mezi četnými ostrovy i mezi pobřežími Malé Asie a jižními částmi Balkánského poloostrova. První civilizace se vytvořila na ostrově Kréta, tzv. minojská. Další sídliště se objevovala v rané době bronzové i na řecké pevnině.

Dějiny a kulturu Řecka autor dělí do několika kapitol – Počátky řeckých dějin (strana 67–71), Archaické období (strana 72–84), Klasické období – mezi řecko-perskými válkami a peloponéskou válkou (strana 85–96), Klasické období – od konce peloponéské války po ovládnutí Řecka Makedonií (strana 97–102) a Helénistické období (strana 103–113). Každá kapitola pojednává nejprve o politických dějinách, v druhé části se autor věnuje kultuře, v rámci níž je popsána filozofie, řečnické umění, architektura, sochařství, malířství, náboženství společně s významnými představiteli a příklady. Všechny kapitoly jsou obohaceny o množství ukázek – divadla, sochy, chrámy, keramika a další.

Po prostudování žáci popíší antickou řeckou kulturu, zařadí správně významné filozofy, umělce, architektonické stavby, charakterizují náboženství a s ním spojené Olympijské hry.¹³³

¹³³ Jan SOUČEK, *Dějiny pravěku a starověku*, Praha 2002, s. 67–114.

Metodický list k pracovnímu listu - Řecko

Anotace:

Žák využívá informace získané během hodiny dějepisu a doplňuje je znalostmi z jiných předmětů (základy společenských věd). Žák správně přiřadí a vysvětlí pojmy, rozezná základní architektonické prvky. Žák zakreslí do obrázku a vyznačuje v tabulce pojmy.

Tento pracovní list je určen pro závěrečné opakování probrané látky. Zároveň jej lze využít i pro zjištění znalostí o kultuře a každodenním životě starověkého Řecka.

Věková skupina: SŠ – 1. ročník (gymnázia)

Organizace učební činnosti: Samostatná práce. Společná kontrola.

Čas potřebný ke zpracování: 45 min

Pomůcky: psací potřeby

Cíle: Zdůvodnit civilizační přínos starověkého Řecka. Zopakovat a ucelit základní pojmy týkající se kultury a společnosti starověkého Řecka.

Klíčové kompetence:

Občanská

Žák:

- o chodu společnosti a civilizace uvažuje z hlediska udržitelnosti života, rozhoduje se a jedná tak, aby neohrožoval a nepoškozoval kulturu.

K učení

Žák:

- kriticky hodnotí pokrok při dosahování cílů svého učení a práce, přijímá ocenění, radu i kritiku ze strany druhých.

Sociální a personální

Žák:

- přijímá zodpovědnost za své chování, názory a postoje.

Komunikativní

Žák:

- používá s porozuměním odborný jazyk.

Očekávané výstupy:

Žák:

- zdůvodní civilizační přínos starověkého Řecka pro další vývoj lidské společnosti,
- objasní kulturní a náboženské systém,
- vymezi základní kulturní etapy antického Řecka,
- posoudí proces helénizace a posoudí jeho význam,
- uvede významné osobnosti starověkého Řecka z oblasti kultury a vědy.

Průřezová témata:

Multikulturní výchova

- respektovat skutečnost, že každý člověk pochází z nějakého etnika, a ztotožňovat se s názorem, že všechny etnické skupiny jsou rovnocenné a že všichni lidé mají právo žít společně a spolupracovat
- chápat, že všichni lidé jsou odlišné osobnosti s individuálními zvláštnostmi, bez ohledu na svůj původ a odlišné projevy sociokulturních vzorců

Klíčová slova:

Kréta – minojská kultura

Mykény

Kalokagathia

Dórský, íónský, korintský sloup

Athény, akropolis

Stoicismus, epikureismus

Divadlo, tragédie

Vázové malířství

Portréty, reliéfy

Olympijské hry

Náboženství

PRACOVNÍ LIST – ŘECKO

1. Přiřaď pojmy, které k sobě patří (skupina A x skupina B).

| | | |
|------------------|---------------------------|------------------|
| Mykény | Knóssos | lineární písmo A |
| H. Schliemann | A. Evans | lineární písmo B |
| Kréta | šachtové hroby | Lví brána |
| Minojská kultura | kupolové (tholové) hrobky | |

2. Vysvětli pojmy:

KALOKAGATHIA

BOŽÍ MÍR

KRÁTER (v souvislosti s keramikou)

MÚSEION

3. Urči typy sloupů na obrázku a popiš základní prvky sloupu (patka, dřík, kanely, hlavice, abakus, architráv).

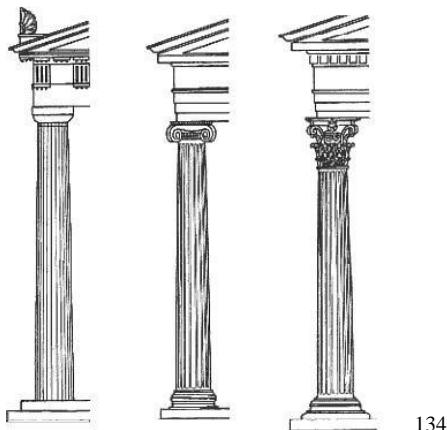

4. Charakterizuj malířství archaického období.

¹³⁴ Dějiny umění, galerie, dostupné online (<http://umeni.euweb.cz/obsah/recko/drskinskakorintsksloup.html>), [citováno k 2. 4. 2015].

5. Popiš obrázek – Parthenon, Erechtion, chrám Athény Niké.

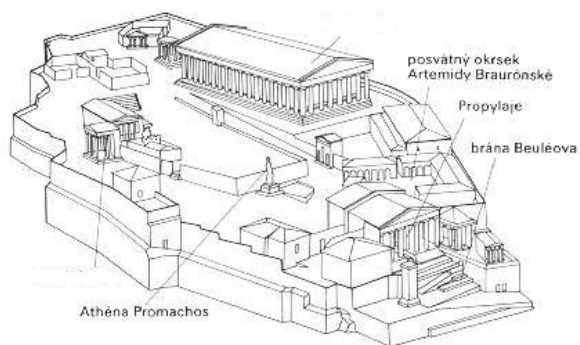

135

6. Názvy obrázků doplň do křížovky.



5. 138



8. 136



2. 137



7. 140



6. 139



3. 142



143

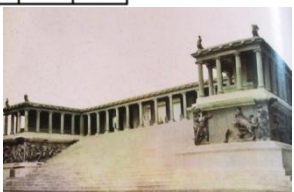

1. 141

| | | | | | | | | | | | | | | | |
|----|----|--|----|----|----|----|--|--|--|--|--|--|--|--|--|
| | | | 1. | | | | | | | | | | | | |
| 2. | | | | | | | | | | | | | | | |
| | | | 3. | | | | | | | | | | | | |
| | | | | 4. | | | | | | | | | | | |
| | | | | | 5. | | | | | | | | | | |
| | | | | | | 6. | | | | | | | | | |
| | 7. | | | | | | | | | | | | | | |
| | | | 8. | | | | | | | | | | | | |

7. Jaké dva filozofické směry se uplatňovaly v období helénismu a co bylo jejich podstatou?

¹³⁵ José PIJOAN, *Dějiny umění/2*, Praha 1987, s. 94.
¹³⁶ Umeni, dostupné online (<http://umeni.euweb.cz/obsah/recko/diskobolosmskkopie.html>), [citováno k 6. 4. 2015].
¹³⁷ José PIJOAN, *Dějiny umění/2*, Praha 1987, s. 31.
¹³⁸ Tamtéž, s. 49.
¹³⁹ Fotografie autorka.
¹⁴⁰ José PIJOAN, *Dějiny umění/2*, Praha 1987, s. 49.
¹⁴¹ José PIJOAN, *Dějiny umění/2*, Praha 1987, s. 190.
¹⁴² Fotografie autorka.
¹⁴³ Tamtéž.

8. Odpovědi na otázky vyškrtej v tabulce.

| | | | | | | | | | |
|---|---|---|---|---|---|----|---|---|---|
| O | L | A | R | T | E | M | I | S | A |
| H | É | R | A | H | Á | D | E | S | R |
| Y | H | M | S | U | P | A | É | I | E |
| D | É | M | O | K | R | I | T | O | S |
| I | R | N | R | Y | N | S | S | L | É |
| O | O | Ó | U | D | Ó | CH | I | Y | L |
| N | D | L | A | I | T | Y | F | C | K |
| Ý | O | L | D | D | A | L | O | E | O |
| S | T | O | I | É | L | O | S | U | F |
| O | O | P | P | S | P | S | E | M | O |
| S | S | A | E | H | É | L | I | O | S |

- | | |
|--|---|
| a) Jeden z řeckých filozofů - materialista, atomista. | i) Bůh podsvětí. |
| b) Učitelé moudrosti. | j) Ochránkyně rodiny, žen; manželka nejvyššího boha. |
| c) Filozof, který se řídil vnitřním hlasem. Jeho manželkou byla Xantipa. | k) Bůh světla a slunce, ochránce života a zdraví, řádu a umění. |
| d) Otec dějepisu. | l) Bůh války. |
| e) Významné řecké divadlo. | m) Bůh slunce. |
| f) Zakladatel idealistické filozofie. | n) Bohyně plodnosti přírody, zvěře a lovu. |
| g) Aristotelova škola. | o) Bůh plodnosti v přírodě, vína. |
| h) Autor tragédií. | |

9. Charakterizuj helénistické malířství.

10. Napiš jména dvou osobností z období helénismu, které mají význam i v dnešní době, a to v oblasti fyziky a matematiky.

11. Charakterizuj Olympijské hry – založení, jak často se konaly, cena pro vítěze, kdy a proč zanikly, kdy byly obnoveny + další zajímavosti, které znáš.

2.1.7 Řím

Zatímco ve 2. tisíciletí před naším letopočtem vzkvétaly na Předním východě a v Egejské oblasti vyspělé civilizace doby bronzové, zůstávala Itálie ve stádiu prehistorického vývoje. V posledních dvou staletích tohoto tisíciletí sem začaly pronikat italské kmeny hovořící indoevropskými jazyky a postupně se začaly vytvářet první vyspělé civilizace na italské půdě.

Obdobně jako dějiny starověkého Řecka Jan Souček rozpracovává do několika kapitol římské dějiny a kulturu. První kapitola Etruskové a počátky Říma se nachází na straně 115 až 119. Dalšími kapitolami jsou Raná římská republika (strana 120–125), Vrcholný rozkvět římské republiky 264–133 př. Kr. (strana 126–132), Krize římské republiky 133–31 př. Kr. (strana 133–139), Doba Augustova (strana 140–145), Principát – rozmach impéria v 1. s 2. století po Kr. (strana 146–155), Principát – krize říše ve 3. století (strana 156–159), Křesťanství (strana 160–163) a Dominát a zánik antického světa (strana 165–172). Autor se věnuje náboženství a kultuře zejména v období vrcholné římské republiky, konce římské republiky, Augustovy doby, principátu a nakonec, jak je výše zmíněno, tvoří samostatnou kapitolu křesťanství. V poslední kapitole týkající se Říma se autor věnuje kultuře pozdní antiky. Jan Souček nás neseznamuje jen s architekturou, sochařstvím a malířstvím, ale i filozofií, literaturou, řečnictvím, římským právem a zejména křesťanstvím, které ovlivňuje dějiny až do současnosti. Všechny kapitoly jsou doplněny množstvím ukázek obohacených o zajímavé poznámky.

Žák po nastudování všech kapitol objasní význam vzniku křesťanství a jeho vazbu s židovstvím a zdůvodní kulturní přínos starověkého Říma.¹⁴⁴

¹⁴⁴ Jan SOUČEK, *Dějiny pravěku a starověku*, Praha 2002, s. 115–172.

Metodický list k pracovnímu listu - Řím

Anotace:

Žák využívá informace získané během hodiny dějepisu a doplňuje je znalostmi z jiných předmětů (základy společenských věd, zeměpis). Žák správně přiřadí a vysvětlí pojmy, určí obrázky, doplní slova do textu, aby dávaly smysl. Zdůvodní a porovná jevy.

Tento pracovní list je určen pro závěrečné opakování probrané látky. Zároveň jej lze využít i pro zjištění znalostí o kultuře a každodenním životě starověkého Říma.

Věková skupina: SŠ – 1. ročník (gymnázia)

Organizace učební činnosti: Samostatná práce. Společná kontrola.

Čas potřebný ke zpracování: 45 min

Pomůcky: psací potřeby

Cíle: Zdůvodnit civilizační přínos starověkého Říma. Zopakovat a ucelit základní pojmy týkající se kultury a společnosti starověkého Říma. Objasnit vazbu mezi křesťanstvím a židovstvím.

Klíčové kompetence:

Občanská

Žák:

- projevuje pozitivní postoj k uměleckým dílům, smysl pro kulturu a tvořivost.

K učení

Žák:

- osvojuje si vědomě znalosti a dovednosti, které pak využívá při dalším učení.

Kompetence k řešení problémů

Žák:

- Rozhodne, které faktory jsou důležité.

Komunikativní

Žák:

- rozumí sdělením různého typu (různé typy textů, záznamů, obrazové materiály), správně interpretuje přijímaná sdělení.

Očekávané výstupy:

Žák:

- zdůvodní přínos starověkého Říma,
- objasní kulturní a náboženské systém,
- charakterizuje křesťanství,
- objasní vazbu mezi křesťanstvím a židovstvím,
- uvede významné osobnosti starověkého Říma z oblasti kultury a vědy.

Průřezová témata:

Výchova k myšlení v evropských a globálních souvislostech

- rozvíjet schopnost srovnávat projevy kultury v globálním kontextu, nacházet společné znaky a odlišnosti a hodnotit je v širších souvislostech
- vnímat, respektovat a ochraňovat hodnoty světového kulturního dědictví
- kriticky zhodnotit a využít zkušenost z jiného kulturního prostředí

Klíčová slova:

Etruskové

Bazilika, lázně, amfiteátry, cirky, mauzoleum, vítězný oblouk, vítězné sloupy, akvadukty, fóra

Komedie

Křesťanství

Řečnictví

Konstantinopol

PRACOVNÍ LIST – ŘÍM

1. Kde nalezneme na mapě Řím? _____
2. V kterých oborech umělecké činnosti vynikali Etruskové a čím inspirovali Římany?

3. Doplně slova do textu.

Římané zužitkovali přednosti _____ a _____ architektury a vytvořili zcela nové typy a druhy staveb i novou technologii. Pro římský chrám je charakteristická vysoká podezdívka a sloupy na užších stranách, zatímco na delších stranách jsou polosloupy. Nejpokročilejším typem je chrám všech bohů _____. Římané však vynikali zejména ve stavbách užitkových. Byly to především soudní budovy – _____ (nejznámější je Maxenciova na římském fóru), četné _____ (termy) s mnoha přilehlými místnostmi (nejznámější jsou _____ lázně). _____ byly stavěny na elipsovitém půdorysu s mnoha stoupajícími řadami sedadel (_____ amfiteátr v Římě zvaný Koloseum pojalo 45 000 diváků) a sloužily _____ hrám a bojům se zvířaty. _____, protáhlá elipsovitá sportoviště, sloužily jízdám a lidovým slavnostem. Stavěly se i rozlehlé císařské paláce, vily s mnoha stavbami zdobenými sochami a malbami. Chudé obyvatelstvo žilo v _____ domech. Monumentálními stavbami v Římě byly hrobky – _____ na kruhovém půdorysu a zejména vítězné _____ (Konstantinův) a vítězné _____ (Trajánův), bohatě zdobené _____. Obrovský rozsah říše si vynutil stavbu _____ v celkové délce 90 000 km, mostů, viaduktů. Voda se do měst přiváděla _____, odpadová voda se odváděla kanály. Města a vojenské tábory bývaly stavěny na pravidelném _____ půdorysu. V průsečíku SJ a ZV osy vznikala náměstí – _____.

4. V jakých sochařských druzích Římané vynikali?

5. Upřednostňovali Římané komedii nebo tragédii? _____

6. Spoj pojmy, které k sobě patří.

| | |
|---------------------|------------------------------|
| P. Vergilius Maro | dílo a antickém stavitelství |
| Q. Horatius Flaccus | dějiny Říma |
| P. Ovidius Naso | Umění milovat |
| T. Livius | epické básnictví |
| Vitruvius | lyrika |

7. Jaký filozofický směr se uplatňoval v Římě v nepřízni osudu, aby dodával sílu?
Co bylo jeho podstatou?

8. Napiš názvy k obrázkům.



145



146



147



148



149



150



151



152

9. Jaký byl postoj římského státu ke křesťanství?

10. Jaké byly příčiny pronásledování křesťanů?

¹⁴⁵ José PIJOAN, *Dějiny umění/2*, Praha 1987, s. 211.

¹⁴⁶ Fotografie autorka.

¹⁴⁷ Tamtéž.

¹⁴⁸ Tamtéž.

¹⁴⁹ Tamtéž.

¹⁵⁰ Tamtéž.

¹⁵¹ Tamtéž.

¹⁵² Tamtéž.

11. Kde nalezneme první projevy křesťanského umění? _____

12. Co je podstatou křesťanství, uved' základní zdroje a odkud byly převzaty.

13. Vyškrtej jména devíti římských postav a připiš k nim jejich charakteristiku.

| | | | | | | | | | |
|---|---|---|---|---|---|---|---|---|---|
| P | T | O | L | E | M | A | I | O | S |
| L | N | C | A | E | S | A | R | O | O |
| A | U | R | E | L | I | U | S | R | N |
| U | A | C | E | N | E | S | O | E | É |
| T | V | O | P | L | A | T | R | C | L |
| U | Ó | N | I | S | M | O | U | I | A |
| S | U | T | I | C | A | T | S | C | G |

1. _____
2. _____
3. _____
4. _____
5. _____
6. _____
7. _____
8. _____
9. _____

14. Napiš základní dokumenty římského práva (alespoň 3).

15. Jaký význam mělo vystavění Konstantinopoli a kdy byla vystavěna?

2.2 Dějiny středověku

2.2.1 Byzantská kultura

Jediným vsutku centralizovaným státem raně středověké Evropy byla byzantská říše. Silná ústřední panovnická moc, přísně hierarchizovaná státní správa a stálá profesionální armáda byly páteří její státní moci. Zde jsme svědky dlouhého kontinuálního vývoje, v němž se antické římské instituce a způsob života postupně proměňovaly v novou společenskou organizaci. Společnost měla celou řadu zvláštností, s nimiž se v jiném kulturním okruhu nesetkáme.

Informace o byzantské kultuře nalezneme v učebnici Dějiny středověku v kapitole Byzantská říše. Součástí hlavní kapitoly je podkapitola Byzantská kultura na straně 48 až 49, kde autor popisuje sociální základnu umění, architekturu, typický výtvarný projev mozaiku a ikonu a na závěr vzdělání. Více o kulturním, náboženském a politickém hnutí tzv. ikonoklasmu se dočteme mimo podkapitoly Byzantská kultura na straně 47, kde je popsán vliv Byzance v 7.-11. století. Postavení měst vysvětluje Zdeněk Beneš na straně 44. Celá kapitola Byzantská říše je obohacena o obrázky mozaik císaře Justiniána a císařovny Theodory, chrámu sv. Sofie a chrámu San Vitale v Ravenně.

Na základě získaných informací z kapitoly Byzantská říše žák rozpozná byzantskou kulturu a odlišný životní styl raně středověké Evropy na východě.¹⁵³

¹⁵³ Zdeněk BENEŠ, *Dějiny středověku*, Praha 2001, s. 43–49.

Metodický list k pracovnímu listu - Byzantská kultura

Anotace:

Žák zakresluje do časové přímky a mapy. Žák analyzuje a vyvozuje závěry z obrazového materiálu. Dále interpretuje informace získané během výkladu. Žák rozezná byzantskou kulturu a porovná ji s kulturou germánsko-románskou.

Tento pracovní list je určen pro závěrečné opakování probrané látky. Zároveň jej lze využít i pro zjištění znalostí byzantské kultury.

Věková skupina: SŠ – 2. ročník (gymnázia)

Organizace učební činnosti: Samostatná práce. Kontrola – společná.

Čas potřebný ke zpracování: 20 min

Pomůcky: psací potřeby

Cíle: Zopakovat a zhodnotit kulturní přínos Byzance a její postavení ve světě. Žák vysvětlí podstatu vztahu mezi světskou a církevní mocí ve východním kulturním okruhu i projevy vlivu náboženství a církve.

Klíčové kompetence:

K učení

Žák:

- dokáže pracovat s obrázkem a čerpat z něj potřebné informace
- operuje s obecně užívanými termíny, znaky a symboly

Komunikativní

Žák:

- rozumí symbolickým vyjádření informací různého typu
- vyjadřuje se v mluvených i psaných projevech jasně, srozumitelně

Očekávané výstupy:

Žák:

- rozezná typické znaky byzantské kultury
- vysvětlí výtvarnou techniku mozaiky

- používá cizí pojmy, termíny
- orientuje se na mapě
- zdůvodní důsledky událostí, které mají význam nejen pro oblast byzantskou, ale i pro další oblasti

Průřezová témata:

Výchova k myšlení v evropských a globálních souvislostech

- vnímat, respektovat a ochraňovat hodnoty světového kulturního dědictví

Klíčová slova:

Konstantinopol (Istanbul, Cařihrad)

Justinián I.

Hagia Sofia, San Vitale

Ikonoklasmus, ikona, mozaika

Kupolová architektura

PRACOVNÍ LIST – BYZANTSKÁ KULTURA

1. Vyznač na časové ose vrchol byzantské kultury.

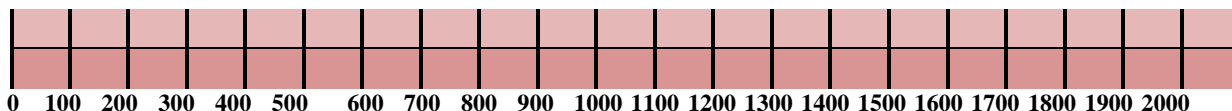

2. Obecně charakterizuj byzantskou kulturu.

3. Za kterého panovníka došlo k velkému kulturnímu rozkvětu?

- a) Císařovna Theodora b) Justinián I. c) Mikuláš I.

4. Co symbolizuje kupole chrámu?

.....
.....

5. Kdy byla založena Konstaninopole a jaký to mělo důsledek? Uved' další názvy pro toto město.

.....
.....

6. Pojmenuj obrázky.

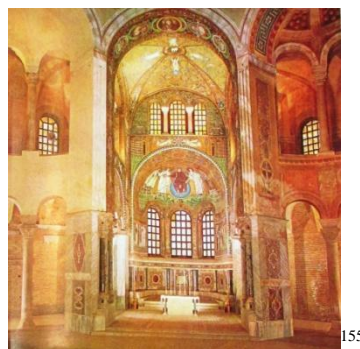

-
- Byly minarety součástí stavby i v období Byzance? ANO x NE

¹⁵⁴ Fotografie autorka.

¹⁵⁵ José PIJOAN, *Dějiny umění/3*, Praha 1988, s. 91.

7. Vyznač na mapě, kde se nachází San Vitale a Hagia Sofia.



8. Vysvětli tyto pojmy:

CÉSAROPAPISMUS

IKONA a IKONOKLASMUS

MOZAIKA

9. Charakterizuj obrázek (kdo je tu vyobrazen, technika, způsob zobrazení, ...).

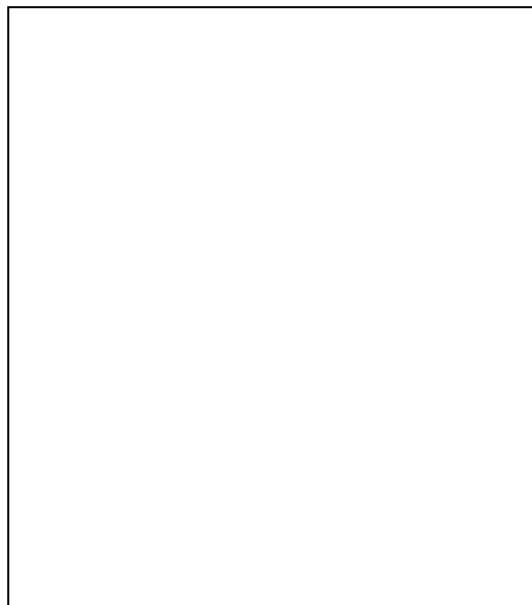

¹⁵⁶ Historie Moravy, dostupné online (<http://promoravia.blog.cz/1304/cyril-a-metodej>), [citováno k 12. 4. 2015].

¹⁵⁷ Zdeněk BENEŠ, *Dějiny středověku*, Praha 2001, s. 44.

2.2.2 Arabská kultura

Arabové vstoupili do světových dějin na počátku 7. století. V něm do té doby kmen žijící pouze na Arabském poloostrově zahájil svou expanzi opírající se o šíření svého nového náboženství – islámu. Během následujících dvou století vybudovali Arabové rozsáhlou říši sahající od hranic Indie až po Iberský poloostrov. Na celém tomto obrovském území se vytvářela arabská kultura, která vycházela z velkých kultur vzniklých v prvním tisíciletí našeho letopočtu ve Středomoří. Měla mnohé společné rysy s křesťanskou kulturou východní i západní, obsahovala však i kulturní prvky zcela odlišné.

Kapitolu Arabská říše nalezneme v učebnici *Dějiny středověku* na straně 55 až 59. Od strany 57 se autor věnuje výhradně arabské kultuře, ale aby studenti porozuměli životnímu stylu a charakteru arabské společnosti, je třeba prostudovat i předchozí podkapitoly. První část kapitoly se věnuje charakteru arabské společnosti, pocitu sounáležitosti, významu Mekky a Mohameda a počátku jednotného státu. Další část je věnována arabské expanzi a sociálně ekonomickému vývoji arabské společnosti, což se již kultury příliš nedotýká. Poslední část se zabývá arabskou kulturou. Zde Zdeněk Beneš popisuje zrod islámské kultury, zájem o geografii, přírodní vědy filozofii a písemnictví a nakonec autor charakterizuje samotné výtvarné umění. Text je doprovázen obrázky mešit, skicami anatomie těla a úryvkem z Koránu.

Po prostudování celé kapitoly žák objasní vznik islámu, popíše arabskou společnost, určí typické znaky výtvarného umění, charakterizuje vědy, ve kterých Arabové vynikali, a porovná arabskou kulturu s křesťanskou.¹⁵⁸

¹⁵⁸ Zdeněk BENEŠ, *Dějiny středověku*, Praha 2001, s. 55–59.

Metodický list k pracovnímu listu - Arabská kultura

Anotace:

Žák zakreslí do mapy a vyznačí typické architektonické prvky v obrázku. Žák analyzuje a vyvozuje závěry z obrazového materiálu. Dále interpretuje informace získané během výkladu a v učebnici. Žák posoudí a porovná kulturní úroveň a odlišnosti arabské kultury.

Tento pracovní list je určen pro závěrečné opakování probrané látky. Zároveň jej lze využít i pro zjištění znalostí arabské kultury.

Věková skupina: SŠ – 2. ročník (gymnázia)

Organizace učební činnosti: Samostatná práce. Společná kontrola.

Čas potřebný ke zpracování: 25 min

Pomůcky: psací potřeby

Cíle: Zopakovat a rozpoznat specifika islámské oblasti.

Klíčové kompetence:

K učení

Žák:

- z obrázku vyvodí potřebné informace
- operuje s obecně užívanými termíny, znaky a symboly

Sociální a personální

Žák:

- akceptuje a respektuje zvláštnosti jiných kultur
- přijímá zodpovědnost za své chování, názory, postoje

Očekávané výstupy:

Žák:

- rozezná typické znaky arabské kultury
- rozumí a používá cizí pojmy, termíny
- vymezí specifika islámské oblasti

Průřezová témata:**Osobnostní a sociální výchova**

- uvědomit si a respektovat hodnotu rozmanitosti kultury

Výchova k myšlení v evropských a globálních souvislostech

- být vnímavý ke kulturním rozdílům, chápat je jako obohacení života, učit se porozumět odlišnostem
- respektovat odlišné názory a pohledy jiných lidí na svět

Multikulturní výchova

- respektovat skutečnost, že každý člověk pochází z nějakého etnika, a ztotožňovat se s názorem, že všechny etnické skupiny jsou rovnocenné a že všichni lidé mají právo žít společně a spolupracovat
- uvědomovat si neslučitelnost rasové, náboženské či jiné intolerance s demokracií

Klíčová slova:

Islám, Mohamed, muslimové

Mešita, minaret

Korán

Hidžra

Geografie, lékařství

Ornament

Damašek, Káhira, Bagdád, Cordoba

PRACOVNÍ LIST – ARABSKÁ KULTURA

1. Od kdy začíná vzrůstat kulturní význam arabské oblasti?



2. Doplň chybějící slova.

Na Arabském poloostrově, na území mezi Sýrií a Mezopotámií sídlili kočovníci, tzv., jejichž karavany zprostředkovávaly obchod mezi východní Asií a Středomořím. Jejich posvátným místem byla (město), kam chodili uctívat - „černý kámen“ (meteorit).

Sjednocující silou se stalo náboženství. Založil je, původně karavanní vůdce a poté obchodník z Mekky, který hlásal víru v jednoho boha Když Mohamedův vliv v Mekce začal vzrůstat, vládcové Mekky – vyznavači (náboženství, které uctívá více bohů, obecný název) – se jej začali obávat a pronásledovali jej, takže musel odejít roku 622 do (město). Tento rok se stal počátkem muslimské éry a nazývá se Základní učení Prorokovo je obsaženo v posvátné knize, která se skládá z jednotlivých súr.

3. Z jakého důvodu byl rychlejší a větší rozvoj přírodních věd v muslimském světě než u křesťanů?

4. Spoj pojmy, které k sobě patří.

| | | |
|-----------|-------------------|------------------------|
| geografie | Ibn Rušd | Averroes |
| geografie | Ibrahím ibn Jákúb | Avicenna |
| geografie | Ibn Sína | Severní oblasti Evropy |
| lékař | Ibn Idrisí | Dálný Východ, Praha |
| lékař | Ibn Fadlán | Balkán |

5. Zakroužkuj střediska islámského světa.

- a) Damašek b) Káhira c) Barcelona d) Cordóba e) Bagdád f) Benátky

6. Vyjmenuj alespoň pět zásad, které musejí muslimové dodržovat.

7. Uved' charakteristické znaky islámského umění (obrázek může napomoci).

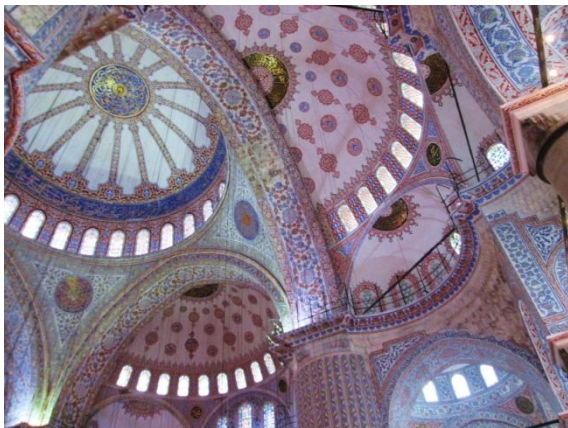

159



160

8. A) Pojmenuj stavbu na obrázku (obecný název) a k čemu tato budova sloužila?

B) Vyznač na obrázku minaret a kupoli + vysvětli jejich význam.



161

9. Najdi alespoň tři společné a tři rozdílné znaky islámského náboženství a křesťanství.

¹⁵⁹ Fotografie autorka.

¹⁶⁰ Tamtéž.

¹⁶¹ Tamtéž.

2.2.3 Mimoevropské civilizace

V době, během níž Evropa procházela epochou středověku a raného novověku, se na mnoha místech ostatního světa rozvíjely a zanikaly civilizace a kultury, které byly v mnohém od evropské civilizace a kultury odlišné. Jejich vývoj byl na ní zcela nezávislý, neboť s ní zpravidla nepřišly do přímého styku.

V kapitole Mimoevropské civilizace nacházející se v učebnici Dějiny středověku na straně 113 až 121 se autor zabývá především africkými státy, Čínou, Japonskem, Indií, Mongolskem, na americkém kontinentě vývojem Inků, Mayů a Aztéků. Jednotlivé civilizace jsou stručně charakterizovány a nalezneme o nich pouze kusé informace věnované kultuře, nejčastěji náboženství, vědě, architektuře a malířství. Často nám představu o dané kultuře dokreslují obrázky a texty pod obrázky.

Na základě informací v kapitole Mimoevropské civilizace žák vytyčí nejzajímavější fakta o mimoevropských civilizacích a rozezná základní odlišnosti těchto kultur, například asijskou kulturu od americké.¹⁶²

¹⁶² Zdeněk BENEŠ, *Dějiny středověku*, Praha 2001, s. 113–120.

Metodický list k pracovnímu listu - Mimoevropské civilizace

Anotace:

Žák analyzuje a vyvozuje závěry z obrazového materiálu. Dále interpretuje informace získané během výkladu, zakresluje do mapy a kreslí jednoduché obrázky. Žák popíše přínos mimoevropských kultur.

Tento pracovní list je určen pro závěrečné opakování probrané látky. Zároveň jej lze využít i pro zjištění znalostí o mimoevropských civilizacích.

Věková skupina: SŠ – 2. ročník (gymnázia)

Organizace učební činnosti: Samostatná práce. Společná kontrola.

Čas potřebný ke zpracování: 20 min

Pomůcky: psací potřeby

Cíle: Zopakovat a ucelit si kulturní přínos mimoevropských civilizací.

Klíčové kompetence:

K učení

Žák:

- na základě obrázku doloží informace

Sociální a personální

Žák:

- akceptuje a respektuje zvláštnosti jiných kultur

Komunikativní

Žák:

- rozumí sdělením různého typu (obrazové materiály)
- správně interpretuje přijímaná sdělení

Očekávané výstupy:

Žák:

- rozezná typické znaky mimoevropských kultur
- posoudí důležitost a potřebu mimoevropských objevů
- užívá a objasní cizí pojmy
- orientuje se na mapě
- pomocí obrázku doloží fakta

Průřezová témata:

Osobnostní a sociální výchova

- uvědomit si a respektovat hodnotu rozmanitosti kultury

Výchova k myšlení v evropských a globálních souvislostech

- prohlubovat porozumění vlivu kulturních rozdílů
- respektovat odlišné názory a pohledy jiných lidí na svět
- kriticky zhodnotit a využít zkušenost z jiného kulturního prostředí

Klíčová slova:

Čína, Japonsko, Korea – malířství, architektura

Papír, kompas, střelný prach, porcelán

Předkolumbovské civilizace – Mayové, Aztékové, Inkové

PRACOVNÍ LIST – MIMOEVROPSKÉ CIVILIZACE

1. Jaké představy měli Evropané o zámoří před objevnými plavbami? Čím byly ovlivněny a inspirovány?

2. Nalezneme na severoafrickém pobřeží stopy arabské kultury? ANO X
NE

3. Vyjmenuj alespoň tři civilizační centra na počátku středověku v Asii.

4. Vyjmenuj alespoň čtyři objevy Číny, které byly využívány také v Evropě.

5. Na základě obrázku popiš typické asijské malířství.

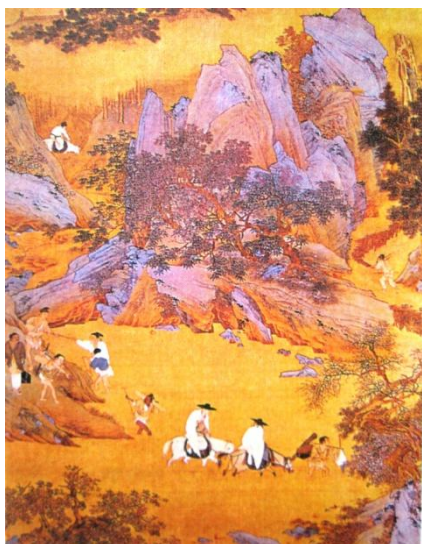

163

6. Načrtni typickou asijskou stavbu.

¹⁶³Zdeněk BENEŠ, *Dějiny středověku*, Praha 2001, s. 116.

7. V Americe žili lidé, kteří uměli zpracovávat cín, měď, olovo, stříbro a využívat bronz, dříve než-li v Evropě. Myslíte si, že znali také princip kola?

ANO X NE

8. Přiřaď pojmy k sobě.

Inkové

Mayové

Aztékové

Tenochtitlán

kalendář

chirurgické

zákroky

9. Do mapy zakresli nejznámější předkolumbovské civilizace.



164

10. Načrtni typickou podobu chrámu u předkolumbovských civilizací.

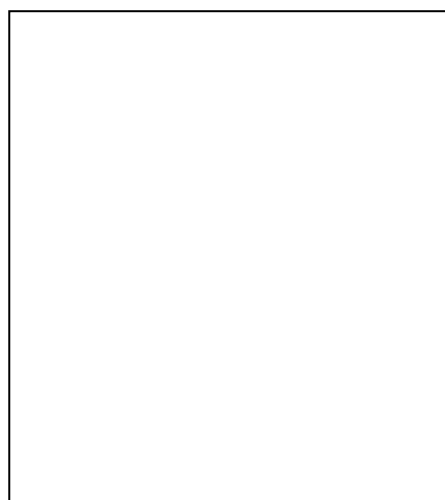

11. Prostudujte oba obrázky a zamyslete se nad tím z jaké doby snímky pocházejí? Myslíte si, že se jedná o stejné město? Napište názvy měst/a.



165

166



¹⁶⁴ Soubor obrysových a slepých map, dostupné online (<http://zsbrat.zemepis.sweb.cz/mapy.htm>), [citováno k 18. 4. 2015].

¹⁶⁵ Educational Portal, dostupné online(<http://education-portal.com/academy/lesson/tenochtitlan-definition-facts-quiz.html>), [citováno k 12. 4. 2015].

¹⁶⁶ The City Fix, dostupné online (<http://thecityfix.com/blog/reclaiming-space-mexico-city-sustainable-urban-development-herrera/>), [citováno k 12. 4. 2015].

2.2.4 Románský sloh

Uspořádání raně středověké společnosti bylo hierarchické a vycházelo z učení o „trojím lidu“. Podrobněji popsanou organizaci středověké světské společnosti nalezneme v učebnici Dějiny středověku na stránkách 60 až 63. Autor učebnice zde vysvětluje systém lenní soustavy a lenní pyramidy, právní normy, postavení měšťanů a židů. Podobně jako světská část středověké společnosti byla uspořádána i církev. Jak vznikala organizace církve se dočteme v Dějinách středověku na stránkách 63 až 65.

Románská kultura v sobě zahrnuje především vzdělanost a umění raného středověku. Kulturní přechod mezi antickou a středověkou civilizací byl poměrně pozvolný. Nové křesťanské pojetí světa a člověka se opíralo o Písmo svaté a bylo shrnuto do myšlenkové soustavy - tzv. patristiky. Raně křesťanskou vzdělanost popisuje Zdeněk Beneš na stránkách 67-69. Konkrétně se věnuje městským a klášterním školám, které měly veliký význam pro vzdělávání, dále představuje dobový vzdělávací program - sedm svobodných učen a připomíná, jakou úlohu hrály knihovny. Na dalších třech stránkách se autor věnuje raně středověkému umění – odkud se vzalo, jeho charakteristické znaky (symbolismus), typická architektura, užité umění a nakonec velmi ceněná knižní iluminace.

Na základě prostudování kapitoly student umí popsat středověkou světskou i církevní společnost, vysvětlit, v čem spočíval význam středověké vzdělanosti a kde bylo možné ji nabýt. Dále rozpozná románskou stavbu, zejména podle silného zdiva, malých, půlkruhovitě zaklenutých oken, žák ocení i rukopisy, bohatě vyzdobené barevnými malbami (iluminacemi).¹⁶⁷

¹⁶⁷ Zdeněk BENEŠ, *Dějiny středověku*, Praha 2001, s. 60–73.

Metodický list k pracovnímu listu - Románský sloh

Anotace:

Žák vysvětlí na základě obrazového materiálu určité skutečnosti, užívá informace získané během výkladu, vyznačuje v časové přímce a v obrázku. Žák objasní život a kulturu tehdejší doby a rozezná roli románské kultury v oblasti románsko-germánské. Hodnotí a interpretuje informace, vyvozuje závěry.

Tento pracovní list je určen pro závěrečné opakování probrané látky. Zároveň jej lze využít i pro zjištění znalostí.

Věková skupina: SŠ – 2. ročník (gymnázia)

Organizace učební činnosti: Samostatná práce. Společná kontrola.

Čas potřebný ke zpracování: 35 min

Pomůcky: psací potřeby

Cíle: Zopakovat a ucelit si důležité kulturní mezníky v dějinách raného středověku v Evropě. Žák vysvětlí podstatu vztahu mezi světskou a církevní mocí v západním kulturním okruhu i projevy vlivu náboženství a církve.

Klíčové kompetence:

Občanská

Žák:

- respektuje, chrání a ocení tradice a kulturní i historické dědictví, projevuje pozitivní postoj k uměleckým dílům, smysl pro kulturu a tvořivost

K učení

Žák:

- operuje s obecně užívanými termíny, znaky a symboly

Komunikativní

Žák:

- rozumí sdělením různého typu (různé typy textů, záznamů, obrazové materiály), správně interpretuje přijímaná sdělení

Očekávané výstupy:

Žák:

- orientuje se na časové přímce
- rozpozná typické znaky pro románský sloh
- určí životní styl a kulturu té doby
- užívá cizí pojmy
- objasní středověkou společnost

Průřezová témata:

Osobnostní a sociální výchova

- uvědomovat si svou vlastní identitu
- porozumět sociální skupině, v níž žije

Výchova k myšlení v evropských a globálních souvislostech

- žijeme v Evropě
- chápat historickou kontinuitu v evropském a globálním kontextu ve vztahu k vývoji vlastního národa a státu

Multikulturní výchova

- uvědomit si svou vlastní kulturní identitu

Klíčová slova:

Středověká společnost

Středověká vzdělanost

Kláštery

Rotunda, bazilika

PRACOVNÍ LIST – ROMÁNSKÝ SLOH

1. Vyznač na časové osnově dobu trvání románského slohu.

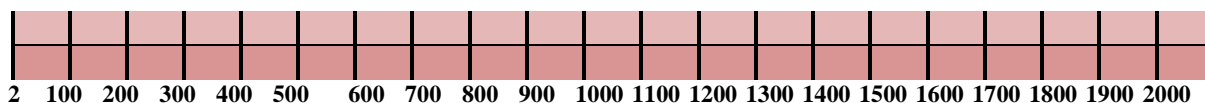

2. Vyznač na obrázku hlavní znaky románského slohu (alespoň 4) + absidu a chór.



3. Vysvětli pojem sedmero tzv. svobodných umění.

.....
.....
.....
.....
.....

4. Doplň následující mezery v textu.

V roce 1000 lidé očekávali a poslední soud. Když katastrofa nenastala, vzchopili se k novému životu a propukla velká stavební aktivita. Název slohu není odvozen od města Řím, ale odvozuje se od přijetí dědictví vzdělanosti. Románský sloh se prosadil spíše na (*světová strana*), na (*světová strana*) převažovalo a islámské umění. Šířitelem a zadavatelem tohoto slohu byla Církev provozovala a vyučovacím jazykem byla Velmi významné pro raně středověkou vzdělanost byly také, kde se nacházely nebo-li skriptoria, ve kterých vznikaly rukopisné knihy zdobené technikou zvanou

Křesťanští mniši působili již na konci starověku. Řád mnišskému hnutí dal v západokřesťanské oblasti z, který založil klášter v a vypracoval pravidla mnišského života.

¹⁶⁸ Jaroslav HEROUT, *Staletí kolem nás*, Praha 1981, s. 38.

5. Vysvětli na základě obrázku podstatu středověké společnosti.



.....

.....

.....

.....

.....

.....

.....

.....

6. Vyplň křížovku.

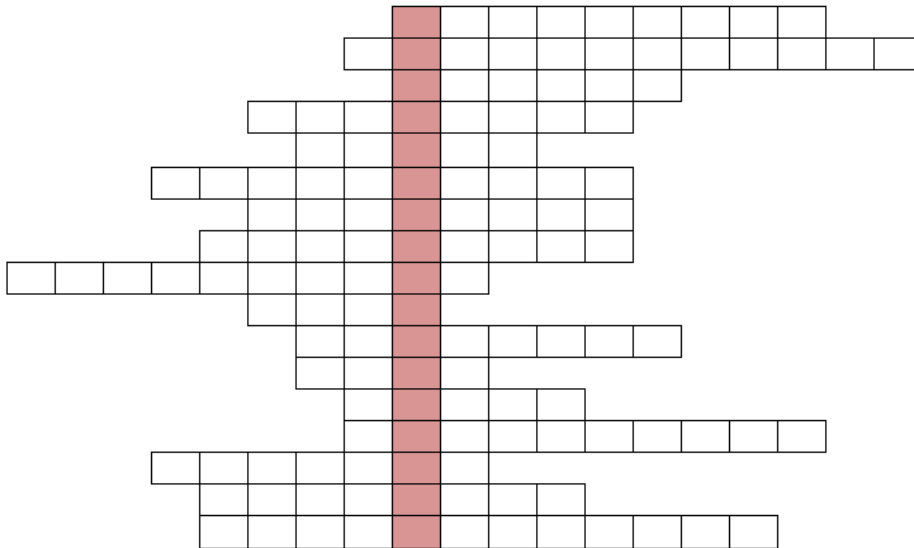

1. Co bylo charakteristické pro umění raného středověku? (křížky, kalichy, ...)
2. Jméno biskupa, který je autorem díla O obci boží (vrcholné dílo patristiky).
3. Nástupce Kristových učedníků.
4. Jak se nazývá v klášteře jídelna?
5. Držitel půdy nebo úřadu, který je vázán slibem věrnosti a poslušnosti k pánovi.
6. Název práva, které stabilizovalo vlastnické poměry.
7. Název stylizované svatozáře.
8. Výtvarný, barevný obraz ve středověkých rukopisech.
9. Jak se říká době církevních Otců, prvnímu období křesťanského myšlení?
10. Dědičný pronájem.
11. Původně slavnostní místnost římských císařů, ve středověku typ církevní stavby.
12. Půda, kterou panovník (či jiný svrchovaný držitel) předal do užívání jiné osobě.
13. Benediktinský klášter v Německu.
14. Jinými slovy metropolita, označení biskupa se zvláštním postavením.
15. Základní církevní jednotka.
16. Jinými slovy ložnice v klášteře.
17. Významný benediktinský klášter v Itálii.

¹⁶⁹Zdeněk BENEŠ, *Dějiny středověku*, Praha 2001, s. 60.

2.2.5 Gotika

Vrcholný středověk je mimo jiné spojen se zakládáním měst. Jejich celkové postavení ve struktuře středověké společnosti bylo určováno celou řadou svébytných znaků. Ve městech se od 12. století začala vytvářet osobitá měšťanská kultura. Vznik měst a stavební vývoj města je popsán v samostatné kapitole Středověká města na straně 91 až 97 v učebnici *Dějiny středověku*.¹⁷⁰

Evropa procházela v 11. a 12. století pronikavými změnami. Jednou z nich bylo zakládání měst a druhou budování centralizovaných monarchií, vyžadující vytváření státní správy. Obojí přinášelo podstatné rozšíření vzdělání ve společnosti. Autor učebnice charakterizuje vzdělanost vrcholného středověku na straně 121 až 124. Zabývá se především novým myšlenkovým systémem – scholastikou, zakládáním univerzit, ale i rytířskou kulturou. Na straně 124 – 127 lze nalézt popis umění vrcholného středověku, který je doplněn množstvím obrázků. Zdeněk Beneš vymezuje především gotickou architekturu a na závěr v jednom odstavci také malířství a sochařství. Z konkrétních příkladů významných církevních staveb nalezneme uvedenou pouze katedrálu v Miláně, kapli Saint-Chapelle v Paříži, kostel sv. Kateřiny v Braunschweigu a kapitulní síň kláštera Panny Marie v Pobletu. Dále je v učebnici vyobrazeno několik hradů a jeden příklad gotické sochy. Pro studenty velmi užitečný obrázek - schéma katedrály - se nachází na straně 126.

Po prostudování těchto dvou kapitol žák vysvětlí možnosti zakládání měst a jejich základní typy, městská práva a povinnosti, popíše vznik univerzit a posoudí jejich význam, charakterizuje životní styl vrcholného a pozdního středověku a rozezná gotickou architekturu, malířství a sochařství od jiných uměleckých slohů.¹⁷¹

¹⁷⁰ Zdeněk BENEŠ, *Dějiny středověku*, Praha 2001, s. 91–97.

¹⁷¹ Tamtéž, s. 121–127.

Metodický list k pracovnímu listu - Kultura vrcholného středověku

Anotace:

Žák využívá informace získané během hodiny dějepisu a z obrázků. Žák správně přiřadí a vysvětlí pojmy, rozezná základní architektonické prvky. Žák zakresluje do časové přímky a do obrázku. Objasní některé skutečnosti na základě předchozích znalostí.

Tento pracovní list je určen pro závěrečné opakování probrané látky. Zároveň jej lze využít i pro zjištění znalostí o kultuře a každodenním životě kultury vrcholného středověku.

Věková skupina: SŠ – 2. ročník (gymnázia)

Organizace učební činnosti: Samostatná práce. Společná kontrola.

Čas potřebný ke zpracování: 45 min

Pomůcky: psací potřeby, pastelky

Cíle: Specifikovat kulturu vrcholného středověku. Objasní význam vzniku univerzit. Rozpozná charakteristické znaky gotické kultury.

Klíčové kompetence:

Občanská

Žák:

- respektuje, chrání a ocení tradice a kulturní i historické dědictví
- dovede ocenit památky, spatřuje v nich zdroj vnitřního obohacení.

K učení

Žák:

- žák dokáže pracovat s obrázkem a čerpat z něj potřebné informace,
- operuje s obecně užívanými termíny, znaky a symboly,
- rozpozná vlastní pokrok a stagnaci v učení.

Kompetence k řešení problémů

Žák:

- kriticky interpretuje získané poznatky a zjištění, formuluje a odhaduje podložené závěry.

Komunikativní

Žák:

- rozumí sdělením různého typu (různé typy textů, záznamů, obrazové materiály), správně interpretuje přijímaná sdělení.

Očekávané výstupy:

Žák:

- specifikuje kulturu vrcholného středověku,
- znázorní na časové přímce období gotiky,
- rozpozná typické znaky gotické kultury,
- objasní vznik měst a univerzit,
- vysvětlí důležité pojmy z tohoto období.

Průřezová témata:

Multikulturní výchova

- uvědomit si svou vlastní kulturní identitu

Výchova k myšlení v evropských a globálních souvislostech

- žijeme v Evropě

Klíčová slova:

Města, univerzity

Scholastika

Katedrála

Rytířská kultura

Gotika

Vnější a vnitřní opěrný systém

Vertikála, lomený oblouk, rozeta

PRACOVNÍ LIST – KULTURA VRCHOLNÉHO A POZDNÍHO STŘEDOVĚKU

1. Zakresli na časové přímce dobu trvání gotické kultury.



2. V 11. a 12. století procházela Evropa pronikavými změnami. Jednou z velkých hospodářských změn byl rozvoj měst. **Jaké způsoby zakládání měst znáš? Uveď všechny typy měst a k nim konkrétní příklad.**

Panovníci se snažili vybudovat centralizované monarchie, což si vyžadovalo vytvoření státní správy. To vše přinášelo potřebu rozšíření vzdělání ve společnosti. **Kde bylo v té době možné získat úplné, univerzální vzdělání? Popiš systém této instituce a uveď konkrétní příklady.**

3. **Napiš alespoň dva způsoby, jak se lidé ve vrcholném středověku mohli seznámit s kulturou a myšlenkami z východního Středomoří.**

4. **Jak vypadala výuka na středověkých školách?**



172

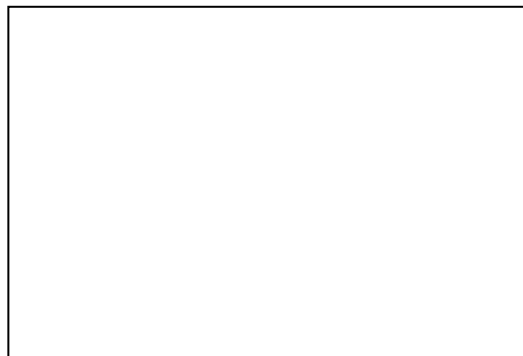

¹⁷² Zdeněk BENEŠ, *Dějiny středověku*, Praha 2001, s. 122.

5. Vysvětli pojmy.

SCHOLASTIKA

KATEDRÁLA (+ uveď příklady)

6. Za pomoci obrázku a textu charakterizuj rytířskou kulturu.

Z románu o růži o správném vychování šlechtice

Mluv způsobně vždy, vlídně, s klidem;

jak pánům, tak i drobným lidem

hled' dobré slovo časem říci,

když procházíš se po ulici,

a zvykni sobě ještě navýš,

ať lidi vždycky první zdravíš ...

Pak ať ti nejdou ani v žertu

nadávky, hrubé kletby ze rtů

a nikdy slova bohopustá

ať neopustí tvoje ústa ...

Pak všechny ženy ctí muž správný:

Buď v jejich službách neúnavný.

173



Když o ženách kde sprošťák začne

Vést řeči nactiutrhačné,

hroz mu, ať ztichne se svým láním.¹⁷⁴



7. Popiš obrázek a vybarvi jej.

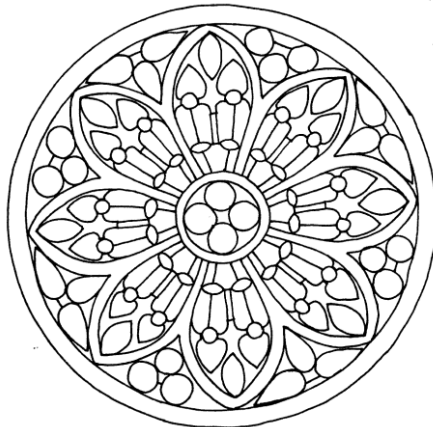

175

¹⁷³ Zdeněk BENEŠ, *Dějiny středověku*, Praha 2001, s. 123.

¹⁷⁴ Tamtéž.

8. Vysvětli původ slova gotika.

9. Popiš valenou a žebrovou klenbu + časově je zařaď.

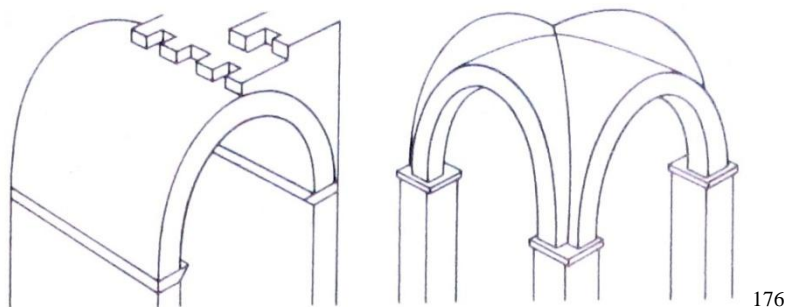

.....

.....

10. Zakroužkuj pojmy, které se vztahují k malířství a sochařství gotiky.

silné zdivo vertikála esovitě prohnutí postavy valená klenba
individuální rysy lomený oblouk oblá sdružená okna

11. Vyznač na obrázku typické prvky pro gotiku a popiš opěrný systém.

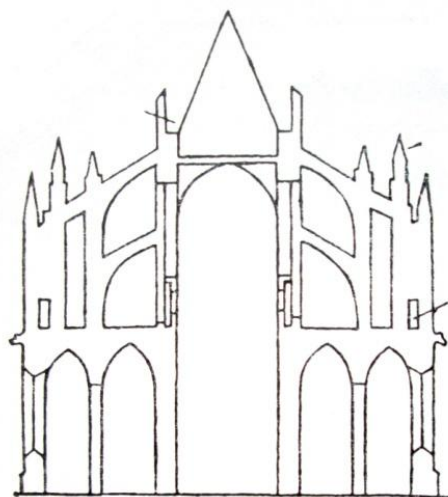
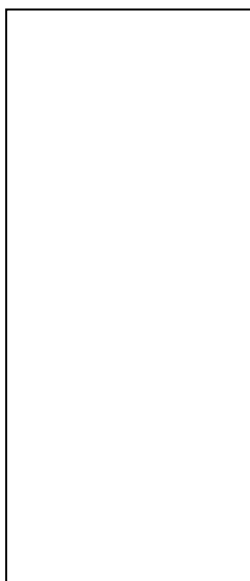

12. Gotické stavby nebyly pouze církevního charakteru, ale také profánního. Uveď typickou gotickou profánní stavbu._____

¹⁷⁵ Děti, Víra, dostupné online (<http://deti.vira.cz/Omalovanky/Postni-omalovanky/Postni-cesty-a-kruhy/>), [citováno k 29. 3. 2015].

¹⁷⁶ José PIJOAN, *Dějiny umění/3*, Praha 1988, s. 230.

¹⁷⁷ Jaroslav HEROUT, *Staletí kolem nás*, Praha 1981, s. 88.

2.2.6 Renaissance

Kapitolu Renaissance nalezneme též v učebnici *Dějiny středověku prvního století raného novověku*. Zdeněk Beneš objasňuje toto kulturní období na straně 128 až 135. Autor nejprve vysvětluje pojem renesance a její kořeny a poté se věnuje jednotlivým obdobím renesance (trecento, quattrocento, cinquecento). V učebnici jsou zmíněni významní literární autoři, malíři, sochaři a architekti. Text je doplněn množstvím obrázků (athénská škola, benátský vojevůdce Bartolomeo Corleoni, kupole florentského dómu, dobové kresby, socha Davida, kresba stavby lidského těla a návrh létajícího stoje od Leonarda da Vinciho, Sixtinská kaple a chrám sv. Petra ve Vatikánu). Renaissance je významným kulturním obdobím s velkým množstvím památek, proto není možné, aby autor všechny vyobrazil v učebnici.

V druhé části kapitoly Renaissance autor vymezuje myšlenkový proud humanismus. Objasňuje význam studia humana, jazykového vzdělání, vynález knihtisku a filologie. Humanistické myšlenky našly své uplatnění i v přírodních naukách, jako byla astronomie, která je v učebnici také charakterizována. Informace o humanismu jsou obohaceny o portrét Erasma Rotterdamského a o ukázkou dobových dřevořezů ukazující postup při zhotovení knihy.¹⁷⁸

V dalších kapitolách učebnice nalezneme poznámky o kultuře alžbětinské Anglie v 16. století, to na straně 154 (Anglie v 16. století)¹⁷⁹. Ruská kultura 16. století je představena na straně 158 (Rusko v 15. s 16. století).¹⁸⁰

Po prostudování kapitoly Renaissance, Anglie v 16. století a Rusko v 15. s 16. století žák objasní východisko vytváření novověké evropské společnosti i kultury, rozezná typické znaky renesance, určí konkrétní významná díla, vymezí pojem humanismus a porovná kulturu 16. století v jednotlivých evropských státech.

¹⁷⁸ Zdeněk BENEŠ, *Dějiny středověku*, Praha 2001, s. 128–135.

¹⁷⁹ Tamtéž, s. 154.

¹⁸⁰ Tamtéž, s. 158.

Metodický list k pracovnímu listu - Renaissance

Anotace:

Žák využívá informace získané během hodiny dějepisu a propojuje je se znalostmi z jiných předmětů (výtvarná výchova, zeměpis). Žák objasní myšlení té doby a porovná jej s předchozím obdobím. Žák správně přiřadí a vysvětlí pojmy, rozezná základní architektonické prvky. Žák zakresluje do časové přímky.

Tento pracovní list je určen pro závěrečné opakování probrané látky. Zároveň jej lze využít i pro zjištění znalostí o kultuře raného novověku.

Věková skupina: SŠ – 2. ročník (gymnázia)

Organizace učební činnosti: Samostatná práce. Společná kontrola.

Čas potřebný ke zpracování: 30 min

Pomůcky: psací potřeby

Cíle: Zopakovat specifika kultury raného novověku. Objasnit myšlení té doby.

Klíčové kompetence:

Občanská

Žák:

- projevuje pozitivní postoj k uměleckým dílům, smysl pro kulturu a tvořivost,
- váží si kultury svého národa i jiných národů.

K učení

Žák:

- vyhodnotí, nakolik jeho schopnosti, vědomosti a dovednosti dostačují po různé úkoly a jaké poznatky si musí doplnit pro jejich úspěšné plnění.

Sociální a personální

Žák:

- vyhodnocuje úspěchy ve své práci, identifikuje, co mu jde dobře a kde musí kompenzovat své nedostatky.

Kompetence k řešení problémů

Žák:

- formuluje a obhajuje podložené závěry.

Komunikativní

Žák:

- vyjadřuje se v mluvených a psaných projevech jasně, srozumitelně a přiměřeně tomu, komu, co a jak chce sdělit.

Očekávané výstupy:

Žák:

- specifikuje kulturu raného novověku,
- správně interpretuje pojmy renesance a humanismus,
- znázorní na časové přímce období renesance,
- rozpozná typické znaky renesance,
- určí nejvýznamnější umělecká díla a jejich autory,
- vysvětlí důležité pojmy z tohoto období.

Průřezová témata:

Osobnostní a sociální výchova

- uvědomit si a respektovat hodnotu rozmanitosti kultury
- zkoumat realie a témata každodenního života člověka

Klíčová slova:

Renesance

Renesanční člověk

Knihtisk

Astronomie

Pravoúhlost, sgrafito

Leonardo da Vinci, Sandro Botticelli, Filippo Brunelleschi, Michelangelo

Buanarroti, Raffael Santi, Albrecht Dürer, Hieronymus Bosch

8. Charakterizuj pozdně renesanční kulturu Anglie (název + dominantní prvky).

9. Přiřaď pojmy pod obrázky.

ANATOMICKÉ LISTY – DAVID – KUPOLE FLORENTSKÉHO DÓMU – MOJŽÍŠ – MONA LISA – POSLEDNÍ VEČEŘE PÁNĚ – RŮŽENCOVÁ SLAVNOST – SIXTINSKÁ MADONA – STVOŘENÍ SVĚTA – V ZEMI PECIVÁLŮ – ZAHRADA POZEMSKÝCH ROZKOŠÍ – ZROZENÍ VENUŠE – PIETA

ALBRECHT DÜRER – HIERONYMUS BOSCH – LEONARDO DA VINCI (3X) – MICHELANGELO BUONARROTI (4X) – PIETER BRUEGHEL – RAFFAEL SANTI – SANDRO BOTTICELLI – FILLIPO BRUNELLESCHI



182



183



184

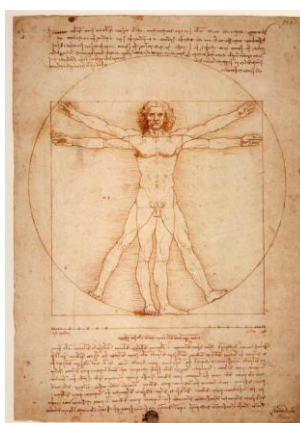

185



186

¹⁸² Matthew LANDRUS, *Leonardo da Vinci*, Brno 2006, s. 35.

¹⁸³ Melissa RICKETTS, *Mistři světového malířství Renesance*, Dobřejovice 2005, s. 173.

¹⁸⁴ Fotografie autorka.

¹⁸⁵ Matthew LANDRUS, *Leonardo da Vinci*, Brno 2006, s. 30.

¹⁸⁶ Fotografie autorka.



187

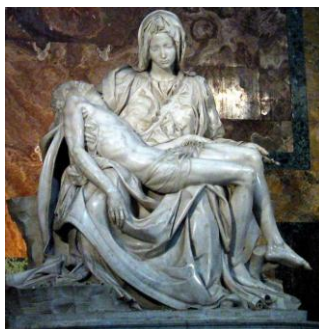

188



189



190



191



192

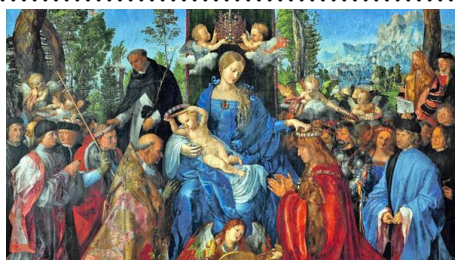

193



194

10. Charakterizuj ruskou kulturu 16. století.

¹⁸⁷ Melissa RICKETTS, *Mistři světového malířství Renesance*, Dobřejovice 2005, s. 196. (výřez)

¹⁸⁸ Fotografie autorka.

¹⁸⁹ LAROUSSE, *Světové dějiny umění*, Ottovo nakladatelství, 2004, s. 362.

¹⁹⁰ Tamtéž.

¹⁹¹ Melissa RICKETTS, *Mistři světového malířství Renesance*, Dobřejovice 2005, s. 348.

¹⁹² Dějiny umění, galerie, dostupné online

(<http://umeni.euweb.cz/obsah/renesance/pieterbrueghelvzemipeciv1.html>), [citováno k 4. 4. 2015].

¹⁹³ Martina GLENNOVÁ, Artmuseum, dostupné online

(http://www.artmuseum.cz/reprodukce2_pohled.php?dilo_id=376), [citováno k 3. 3. 2015].

¹⁹⁴ Melissa RICKETTS, *Mistři světového malířství Renesance*, Dobřejovice 2005, s. 310.

2.3 Dějiny novověku

2.3.1 Baroko a osvícenství

V učebnici Dějiny novověku autor spojil kulturu a duchovní život 17. a 18. století do kapitoly s názvem Kultura a duchovní život mezi barokem a osvícenstvím, která se nachází na straně 59 až 65. Miroslav Hroch vysvětluje, že duchovní svět člověka sedmnáctého století určovaly nadále především náboženské představy a zásady. Jejich rozhodujícím nositelem a zastáncem byly církve, které se po otřesech 16. století konsolidovaly. Zároveň je v této kapitole objasněn nový myšlenkový proud osvícenství, jehož znakem je odvrát víry k rozumu, od církevních dogmat k vědeckému poznání, od fanatismu k toleranci, od víry ve zjevení pravdy ke skepsi. Nový myšlenkový proud je charakterizován významnými mysliteli a jejich převratnými myšlenkami, rozvojem ekonomických teorií a přírodních věd, reformami v soudnictví a školství.

Miroslav Hroch se výtvarnému umění věnuje krátce na straně 60, kde je vymezeno baroko a rokoko. Obrázek barokního okna by měl žákovi napomoci vytvořit si představu o tomto novém uměleckém slohu. Další obrázky se týkají již osvícenství.¹⁹⁵ O životě společnosti 17. a 18. století píše Miroslav Hroch v kapitole Hospodářství a život společnosti, a to na straně 47 až 52. Autor se věnuje především postavení rolníků, rozvoji manufaktur a postavení měšťanstva. Text je mimo jiné doplněn obrázkem barokních kostýmů.¹⁹⁶

Po prostudování kapitoly žák vysvětlí pojem osvícenství a vymezí jeho přínos, rozpozná baroko od rokoka, porovná italské a francouzské baroko.

¹⁹⁵ Miroslav HROCH, *Dějiny novověku*, Praha 1996, s. 59–65.

¹⁹⁶ Miroslav HROCH, *Dějiny novověku*, Praha 1996, s. 47–52.

Metodický list k pracovnímu listu - Baroko a osvícenství

Anotace:

Žák využívá informace získané během hodiny dějepisu a i z jiných předmětů (výtvarná výchova, zeměpis, základy společenských věd). Žák objasní myšlení té doby a porovná jej s předchozím obdobím. Žák správně vysvětlí pojmy a rozezná jednotlivé umělecké směry. Žák zakresluje do časové přímky.

Tento pracovní list je určen pro závěrečné opakování probrané látky. Zároveň jej lze využít i pro zjištění znalostí o kultuře novověku.

Věková skupina: SŠ – 3. ročník (gymnázia)

Organizace učební činnosti: Samostatná práce. Společná kontrola.

Čas potřebný ke zpracování: 35 min

Pomůcky: psací potřeby

Cíle: Rozpozná nové filozofické, vědecké myšlenky a charakteristické znaky barokního umění.

Klíčové kompetence:

K učení

Žák:

- rozpozná vlastní pokrok a stagnaci v učení.

Sociální a personální

Žák:

- přijímá zodpovědnost za své chování, názory a postoje.

Kompetence k řešení problémů

Žák:

- kriticky interpretuje získané poznatky a zjištění,
- formuluje a obhajuje podložené závěry.

Komunikativní

Žák:

- používá s porozuměním odborný jazyk a symbolická vyjádření informací různého typu.

Očekávané výstupy:

Žák:

- rozpozná znaky barokního umění a porovná jeho projevy v jednotlivých zemích,
- rozezná baroko od rokoka,
- objasní nové filozofické a vědecké myšlenky,
- orientuje se na časové přímce.

Průřezová témata:

Osobnostní a sociální výchova

- porozumět sociální skupině, v níž žije

Výchova k myšlení v evropských a globálních souvislostech

- prohlubovat porozumění vlivu kulturních, ideologických a sociopolitických rozdílů
- chápat historickou kontinuitu v globálním kontextu ve vztahu k vývoji vlastního národa a státu

Klíčová slova:

Baroko

Osvícenství

Rokoko

PRACOVNÍ LIST – BAROKO, OSVÍCENSTVÍ

1. Vyznač na časové přímce počátek baroka a myšlenkového proudu osvícenství.

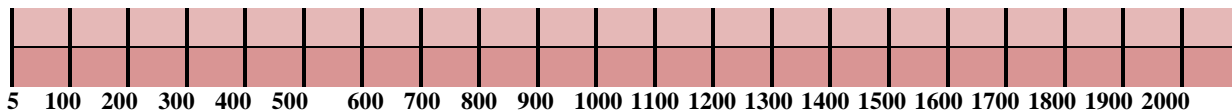

2. Podtrhej pojmy, které se vztahují k baroku.

KLIDNÁ UMÍRNĚNOST, BOHATSTVÍ FOREM, VYVÁŽENOST, PŘESNÉ PRAVIDELNÉ FORMY, OKÁZALOST, OBRAT K ZBOŽNOSTI

3. Charakterizuj barokní malířství.

4. Ve které zemi se zrodilo baroko? _____

5. Popiš podobu francouzského baroka + uveď typickou stavbu.

6. Jaký umělecký směr se zrodil během 1. poloviny 18. století? Čím se tento umělecký směr liší od baroka?



197

¹⁹⁷ Design sponge, dostupné online (<http://www.designsponge.com/2009/10/past-and-present-rococo-modern-rococo-roundup.html>), [citováno k 8. 1. 2015].

7. Kde se zrodil myšlenkový proud – osvícenství? _____

8. Napiš znaky osvícenství.

9. V čem se rozcházel osvícenství s učením katolické církve?

10. Vyplň křížovku.

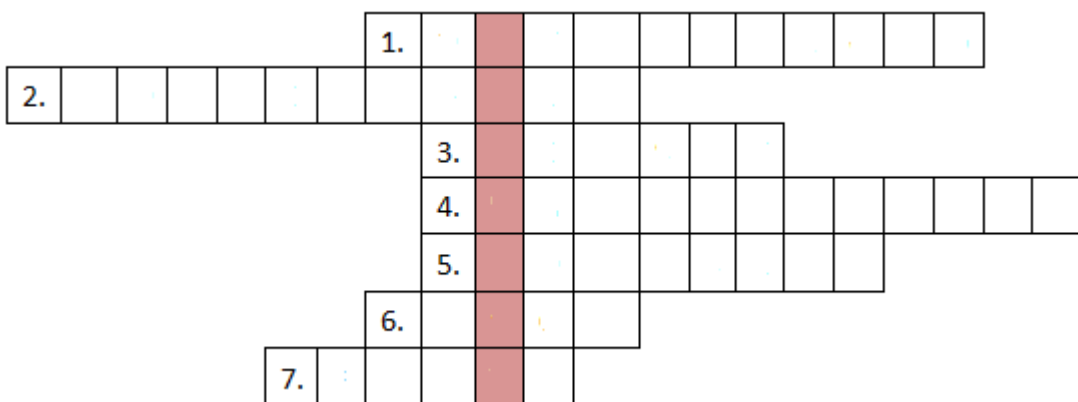

1. Napište název díla, jež rozpracovává projekt politické systému, který je založen na principu, že státní moc má být rozdělena do tří složek.
2. Napište jméno autora koncepce konstituční monarchie, podle níž by se státní moc dělila na moc zákonodárnou, výkonnou a soudní.
3. Skupina myslitelů, kteří odmítali církevní články víry, ale věřili, že Bůh je „první hybatel“.
4. První (hlavní) slovo z názvu mnohasvazkového díla, které zachycuje poznatky o člověku, přírodě a společnosti.
5. Myslitel, který viděl východisko k návratu k původní rovnosti lidí a přímé demokracii.
6. Myslitel, jenž označoval stav svobody za přirozené právo člověka a odmítal proto absolutistický systém.
7. Významný ekonom, který označoval jako jediný zdroj bohatství lidskou práci.

11. Charakterizuj odívání 18. století.

2.3.2 Kultura na přelomu století

Informace o kultuře a životním stylu na přelomu 19. a 20. století žák nalezne v učebnici Dějiny novověku ve dvou kapitolách. V první kapitole Technika, věda a kultura na přelomu století (na straně 140 až 143) Miroslav Hroch popisuje zejména nové pohledy na přírodu, nový filozofický proud pozitivismus, významné vynálezy a až na konci kapitoly se věnuje novému uměleckému proudu secesi (strana 143) a dalším novým proudům v umění (strana 143-145). V kapitole Modernizace společenského a politického života (na stranách 146 až 148) může žák nabýt informace o urbanizaci, novém životním stylu a postavení dělnictva. Zbývající část kapitoly se zabývá politickými stranami, ženským hnutím a národním hnutím, což spíše souvisí s politickou stránkou dějin. Obě kapitoly jsou doplněny množstvím obrázků, nejčastěji se jedná o různé mapy a fotografie osobností. Nenalezneme zde až na schéma secesního okna žádný obrázek týkající se výtvarného umění.¹⁹⁸

O francouzské kultuře konce 19. století a počátkem 20. století se žák dočte na straně 127 v kapitole Francie mezi císařstvím a republikou. Autor vysvětluje, že i když byla Francie roku 1870 poražena, Paříž zůstala pro evropské umělce evropskou metropolí.¹⁹⁹

Žák na základě získaných informací z této kapitoly zařadí a vymeze nové umělecké proudy a popíše modernizaci společenského života.

¹⁹⁸ Miroslav HROCH, *Dějiny novověku*, Praha 1996, s. 140–151.

¹⁹⁹ Miroslav HROCH, *Dějiny novověku*, Praha 1996, s. 127.

Metodický list k pracovnímu listu - Kultura přelomu století

Anotace:

Žák využívá informace získané během hodiny dějepisu a i z jiných předmětů (výtvarná výchova, základy společenských věd). Žák objasní myšlení proměny životního stylu. Žák správně vysvětlí pojmy a charakterizuje moderní umělecké proudy.

Tento pracovní list je určen pro závěrečné opakování probrané látky. Zároveň jej lze využít i pro zjištění znalostí o kultuře a životním stylu přelomu století.

Věková skupina: SŠ – 3. ročník (gymnázia)

Organizace učební činnosti: Samostatná práce. Společná kontrola.

Čas potřebný ke zpracování: 35 min

Pomůcky: psací potřeby

Cíle: Zopakovat a ucelit proměny životního stylu, vzdělanost a umění přelomu 19. a 20. Století.

Klíčové kompetence:

Občanská

Žák:

- respektuje různorodost hodnot, názorů, postojů a schopností ostatních lidí,
- o chodu společnosti a civilizace uvažuje z hlediska udržitelnosti života, rozhoduje se a jedná tak, aby neohrožoval a nepoškozoval kulturu.

K učení

Žák:

- operuje s obecně užívanými termíny, znaky a symboly,
- využívá vlastních zkušeností a poznatků z jiných předmětů,
- systematizuje vědomosti a dovednosti, vědomě je používá pro svůj další rozvoj a uplatnění v praxi.

Sociální a personální

Žák:

- přijímá zodpovědnost za své chování, názory a postoje.

Kompetence k řešení problémů

Žák:

- kriticky interpretuje získané poznatky a zjištění,
- definuje, čemu konkrétně nerozumí a co mu dělá problémy.

Komunikativní

Žák:

- rozumí sdělením různého typu (různé typy textů, záznamů, obrazové materiály), správně interpretuje přijímaná sdělení.

Očekávané výstupy:

Žák:

- objasní proces modernizace,
- vysvětlí vývoj vědy a techniky na konci 19. století,
- rozezná charakteristické rysy životního stylu v Evropě,
- vymezí vzdělanost a umění přelomu 19. a 20. století .

Průřezová témata:

Výchova k myšlení v evropských a globálních souvislostech

- prohlubovat porozumění vlivu kulturních, ideologických a sociopolitických rozdílů na vznik a řešení globálních problémů v jejich vzájemných souvislostech

Osobnostní a sociální výchova

- směřovat k porozumění sobě samému, vytvářet vyvážené sebepojetí – uvědomovat si svou vlastní identitu

Klíčová slova:

Modernizace

Abstrakce

Avantgarda

Secese

Historismus

Impresionismus

PRACOVNÍ LIST – KULTURA PŘELOMU STOLETÍ

1. Na přelomu století dochází k rozvoji vědy, která ovlivňuje život všech. V tabulce vyškrtej všechny významné objevy, vědce, badatele, myslitele a jejich obory zkoumání (celkem 15).

| | | | | | | | | | | | | |
|---|---|---|---|---|---|---|---|---|---|---|---|---|
| A | T | I | V | I | T | K | A | O | I | D | A | R |
| M | I | K | R | O | S | K | O | P | S | Y | A | E |
| K | M | E | I | N | S | T | E | I | N | K | N | L |
| Í | A | N | O | F | E | L | E | T | V | E | C | A |
| Ž | N | N | O | S | I | D | E | O | R | O | T | T |
| I | I | F | R | E | U | D | R | G | M | F | N | I |
| Ř | D | T | E | T | I | Á | I | T | A | C | K | V |
| K | Á | V | L | Á | Ž | E | E | N | K | N | A | I |
| S | U | M | S | I | V | I | T | I | Z | O | P | T |
| R | A | D | I | O | A | K | T | I | V | I | T | A |

Tajenka: _____

2. Vysvětli pojmy.
ABSTRAKCE

AVANTGARDA

3. Přiřaď k obrázkům název díla, umělce a doplň umělecký směr.
**CLAUDE MONET, GUSTAV KLIMT, AUGUSTE RENOIR, AUGUSTE
 RODIN, NEUSCHWANSTEIN, PABLO PICASSO, EDVARD MUNCH,
 VASILIJ KANDINSKIJ**
*IMPRESSION, SNÍDANĚ VESLAŘŮ, VÝKŘIK, SLEČNY Z AVIGNONU, SEDÍCÍ
 MUŽ, POLIBEK, OBRAZ S ČERNÝM OBLOUKEM*



200



201



202



203

²⁰⁰ Monetalia, Claude Monet paintings gallery, dostupné online (<http://www.monetalia.com/paintings/monet-impresion-sunrise.aspx>), [citováno k 5. 4. 2015].



204



205



206



207

4. Vznikla zde snaha vytvořit ucelený umělecký sloh. O jaký se jednalo? Charakterizuj jej.

5. Jaké nálady, pocity převládaly na konci století?

6. V důsledku modernizace došlo k urbanizaci města a vzniku nového životního stylu. Charakterizuj podobu města a nový životní styl.

7. Která stavba byla vrcholem modernismu v Paříži? _____

²⁰¹ LAROUSSE, *Světové dějiny umění*, Ottovo nakladatelství, 2004, s. 503.

²⁰² Tamtéž, s. 523.

²⁰³ Tamtéž, s. 510.

²⁰⁴ LAROUSSE, *Světové dějiny umění*, Ottovo nakladatelství, 2004, s. 484.

²⁰⁵ José PIJOAN, *Dějiny umění/9*, Bratislava 1991, s. 127.

²⁰⁶ Fotografie autorka.

²⁰⁷ LAROUSSE, *Světové dějiny umění*, Ottovo nakladatelství, 2004, s. 497.

2.4 Dějiny 20. století

2.4.1 Kultura 20. století

V kultuře 20. století se prolíná mnoho uměleckých směrů, které se vzájemně ovlivňují. Autoři učebnice Dějiny 20. století shrnují celou kulturu a vědu po druhé světové válce do Závěrečné úvahy na straně 169 až 177. Jan a Jan Kuklíkovi popisují rozdíl mezi kulturou v širším i užším slova smyslu, dělí kulturu na nezávislou a oficiální, věnují se nejen výtvarnému umění, ale i literatuře, hudbě, divadlu, filmu a na závěr rozvoji vědy a techniky. V oblasti umění zdůrazňují především zrodu pop-artu a varují před konzumním uměním. Celá úvaha je doplněna velkým množstvím obrázků, například propagačního plakátu, Marilyn Monroe, J. A. Gagarina, Boeingu 747 atd.

Jak již bylo naznačeno, jedná se o úvahu, proto tato kapitola nepostihuje všechny umělecké směry po druhé světové válce. Žák získá základní představu o životním stylu a ubírajícím se směru výtvarného umění.²⁰⁸

²⁰⁸ Jan a Jan KUKLÍKOVI, *Dějiny 20. století*, Praha 1998, s. 169–177.

Metodický list k pracovnímu listu - Kultura přelomu století

Anotace:

Žák využívá informace získané během hodiny dějepisu a i z jiných předmětů (výtvarná výchova). Žák zhodnotí způsob života moderní společnosti. Žák správně vysvětlí pojmy a charakterizuje umělecké proudy 20. století. Žák charakterizuje i hudbu, vědu a techniku 20. století.

Tento pracovní list je určen pro závěrečné opakování probrané látky. Zároveň jej lze využít i pro zjištění znalostí o kultuře a životním stylu moderní společnosti.

Věková skupina: SŠ – 4. ročník (gymnázia)

Organizace učební činnosti: Samostatná práce. Společná kontrola.

Čas potřebný ke zpracování: 35 min

Pomůcky: psací potřeby

Cíle: Zopakovat a zhodnotit způsob života moderní evropské společnosti a význam masové kultury.

Klíčové kompetence:

Občanská

Žák:

- o chodu společnosti a civilizace uvažuje z hlediska udržitelnosti života, rozhoduje se a jedná tak, aby neohrožoval a nepoškozoval kulturu.

Sociální a personální

Žák:

- rozhoduje se na základě vlastního úsudku, odolává společenským i mediálním tlakům.

Kompetence k řešení problémů

Žák:

- kriticky interpretuje získané poznatky a zjištění,
- formuluje a obhajuje podložené závěry.

Komunikativní

Žák:

- vyjadřuje se v mluvených i psaných projevech jasně, srozumitelně a přiměřeně tomu, komu, co a jak chce sdělit.

Očekávané výstupy:

Žák:

- rozpozná umělecké směry 20. století,
- zhodnotí způsob života moderní evropské společnosti a význam masové kultury,
- rozliší kulturu v užším i širším slova smyslu.

Průřezová témata:

Mediální výchova

- mediální produkty a jejich významy
- účinky mediální produkce a vliv médií
- role médií v moderních dějinách

Klíčová slova:

Kultura v širším i užším slova smyslu

Konzumní společnost, underground, happening, postmodernismus

Surrealismus, abstraktní malba, pop-art

Divadlo, věda, hudba

PRACOVNÍ LIST – KULTURA A VĚDA PO DRUHÉ SVĚTOVÉ VÁLCE

1. Charakterizuj kulturu v užším i širším slova smyslu a vysvětli, jakou hrají roli ve společenském životě.

2. Co je typického pro poválečné výtvarné umění? A co se stalo populárním novým druhem výtvarného výrazu (technika)?

3. Přiřaď dílo k autorovi a druhu výtvarného umění.

ABSTRAKTNÍ EXPRESIONISMUS, SURREALISMUS, POP ART

MARC CHAGALL, JOAN MIRÓ, ANDY WARHOL, MARK ROTHKO



209



210

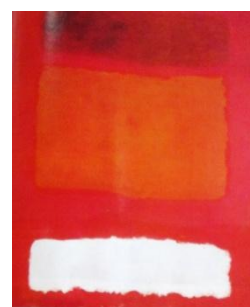

211



212

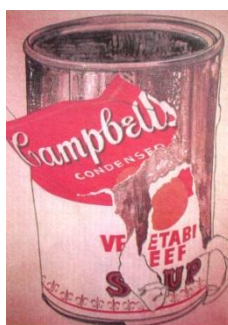

213

²⁰⁹ José PIJOAN, *Dějiny umenia/9*, Bratislava 1991, s. 196.

²¹⁰ José PIJOAN, *Dějiny umění/10*, Praha 1990, s. 25.

²¹¹ Tamtéž, s. 138.

²¹² Jan a Jan KUKLÍKOVÍ, *Dějiny 20. století.*, Praha 1998, s. 171.

²¹³ Tamtéž, s. 172.

4. Vysvětli tyto pojmy:

KONZUMNÍ SPOLEČNOST

UNDERGRAUND

HAPPENING

POSTMODERNISMUS

NASA

SDI

5. Charakterizuj divadlo a film po roce 1950.

6. Vyjmenuj alespoň 3 spisovatele, kteří se ve svém díle snažili vyrovnat s fenoménem války.

7. Charakterizuj hudbu po roce 1950 (nové žánry, zpěváky, ...).

8. Spoj pojmy, které k sobě patří.

| | | | |
|---|------|----------------|------|
| První umělá družice | SSSR | Sputnik I | 1960 |
| První člověk na měsíci | SSSR | Neil Armstrong | 1957 |
| První telefonní přenos Amerika – Evropa | USA | J. A. Gagarin | 1961 |
| První člověk ve vesmíru | USA | Telestar I | 1972 |
| První opuštění sluneční soustavy | USA | Pionner | 1969 |

9. Charakterizuj pokrok vědy a techniky druhé poloviny 20. století (moderní technologie).

Závěr

Diplomová práce s názvem *Dějiny výtvarné kultury a každodennosti ve výuce středoškolského dějepisu* se zabývala jedním z didaktických materiálů, konkrétně pracovním a metodickým listem. I přes časté užívání této pomůcky ve školách, v galeriích a muzeích nalezneme poměrně málo informací věnující se právě obsahové, ale i formální stránce pracovních i metodických listů.

Hlavním cílem diplomové práce byl rozbor středoškolské učebnice dějepisu z hlediska komplexnosti dějin umění a rozšíření o pracovní a metodické listy. Proto se teoretická část se věnuje charakteristice pracovního a metodického listu, vymezuje jejich místo v systému metod a forem výuky. Můžeme říci, že pracovní list je takový druh materiálu, který pomáhá žákům orientovat se v daném tématu, slouží k opakování v hodině či doma, případně jej učitel může využít k posouzení znalostí daného tématu. Při sestavování pracovních listů hrají velkou roli učební úlohy, které plní všestranné funkce a jsou nejúčinnějším prostředkem k ověřování a plnění stanovených výukových cílů. Přesnou definici metodického listu v literatuře nenalezneme, ale rozhodně lze odvodit, že slouží učitelům k orientaci, jak správně postupovat při práci s pracovním listem.

Rozboru středoškolské učebnice dějepisu je věnována čtvrtá a pátá kapitola teoretické části a vždy jedna podkapitola v praktické části. V teoretické části je provedena zkladní analýza učebnic po didaktické a obsahové stránce. Práce je zaměřena na aparát prezentace učiva, aparát řídicího učiva a aparát orientační. V každém oddílu je vytyčeno několik verbálních a obrazových komponent. Je zde určováno pouze zda komponenty v učebnici jsou nebo nejsou. Diplomová práce více neporovnává v jaké míře je obsaženo jejich zastoupení, přesto tyto informace jsou dostačující k rozboru učebnice. Výsledkem analýzy učebnic je zjištění, že i když učebnice jsou vytvářeny jinými autory, jsou si velice podobné. Ve všech učebnicích nalezneme dobře zastoupený aparát prezentace učiva a aparát řídicího učiva. Pouze orientační aparát se liší. V některých oddílech nalezneme samostatné kapitoly pro kulturu, v jiných musíme pracně kulturu vyhledávat v kapitolách věnujících se především politické situaci určitého časového a místního úseku. Co se týče zastoupení obsahu učebnic vzhledem k Rámcovému vzdělávacímu programu pro gymnázia, je v učebnicích zastoupeno všechno učivo. Pouze se autoři některým tématům věnují více a některým méně. Záleží na rozhodnutí každého učitele, jestli některá témata rozšíří.

V praktické části je vytvořeno šestnáct pracovních listů pro žáky a šestnáct metodických listů pro učitele. Všechny pracovní listy mají rozsah dvě až tři strany a jejich vypracování by nemělo trvat déle než jednu vyučovací hodinu (tj. 45 min). Kultura v učebnici Dějiny pravěku a starověku je rozdělena do sedmi pracovních listů – Pravěk, Mezopotámie, Egypt, Indie a Čína, Malá Asie, Írán, Foiníkie, Sýrie a Izrael, Řecko a poslední Řím. Dalších šest pracovních listů je vytvořeno k období středověku. Poslední tři pracovní listy se týkají období novověku a dějinám 20. století. Každý metodický list o délce dvou stran obsahuje anotaci, informace o věkové skupině, organizaci učební činnosti, času potřebného ke zpracování, pomůcky, cíle, klíčové kompetence, očekávané výstupy, průřezová témata a klíčová slova.

Diplomová práce obsahuje také přílohy, které tvoří vyplněné pracovní listy pro snazší kontrolu učitelů. Cílem mé diplomové práce bylo ulehčit práci nejen učitelům, ale i pomoci při studiu dějin umění a každodennosti žákům.

Pracovní listy jsou vytvořeny k daným středoškolským učebnicím. Výhodou je, že učitel nemusí pro studenty dohledávat další materiály pro jejich vyplnění. Na druhé straně se jistě naleznou učitelé, kteří by některé umělecké období doplnili. Pro rozšíření učiva by byly vhodné například projekty v podobě výletů, návštěv galerií a muzeí, vzdělávací procházek a podobně. Návrhu a zpracování projektů by bylo možné se věnovat v další práci.

Seznam použité literatury

Monografie:

BALADA, Jan a kol., *Rámcový vzdělávací program pro gymnázia*, Praha 2007, s. 100.

BEDÜRFFTIG, Friedemann, *1000 divů světa*, Praha 2004, s. 576.

BENEŠ, Zdeněk, *Dějiny středověku a první století raného novověku*, Praha 1994, s. 176.

BÍLEK, Martin – KRÁLÍČEK, Ivo, Řízení výuky v přírodovědném a technickém muzeu – pracovní listy. In: Martin BÍLEK. *Muzejní didaktika přírodovědných oborů a technických předmětů: přírodovědná a technická muzea a možnosti jejich využití ve vzdělávání*, Hradec Králové 2009, s. 88-93.

BURSÍKOVÁ, Ludmila – MARTINOVSKÝ, Pavel a kol., *Metodické inspirace. Mezipředmětové vztahy v dějepise*, Milevsko 2009, s. 138.

ČAPKA, František – LUNEROVÁ, Jitka, *Dějepis I. Náměty pro tvořivou výuku*, Praha 2008, s. 164.

ČERNÁ, Marie, *Dějiny výtvarného umění*, Praha 2002, s. 224.

DOMINOVÁ, Daniela, *Aktivizující metody ve výuce dějepisu*, Ostrava 2008, s. 74.

DVOŘÁKOVÁ, Markéta – KAŠOVÁ, Jitka – TOMKOVÁ, Jitka, *Učíme v projektech*, Praha 2009, s. 173.

HEROUT, Jaroslav, *Staletí kolem nás*, Praha 1981, s. 428.

HROCH, Miroslav, *Dějiny novověku*, Praha 1996, s. 168.

HUDECOVÁ, Dagmar, *Jak modernizovat výuku dějepisu*, Praha 2007, s. 92.

CHATELET, Albert – GROSLIER, Bernard Philipp a kol., *Světové dějiny umění*, Ottovo nakladatelství 2004, s. 784.

JAGOŠOVÁ, Lucie – JŮVA, Lucie – MRÁZOVÁ, Lenka, *Muzejní pedagogika: metodologické a didaktické aspekty muzejní edukace*, Brno 2010, s. 300.

JÍLEK, Tomáš a kol., *Vybrané kapitoly z didaktiky dějepisu*, Plzeň 1994, s. 97.

JÍLEK, Tomáš a kol., *Vybrané kapitoly z didaktiky dějepisu I.*, Plzeň 1998, s. 61.

- JÍLEK, Tomáš a kol., *Vybrané kapitoly z didaktiky dějepisu II.*, Plzeň 1996, s. 134.
- KALHOUS, Zdeněk – OBST, Otto a kol., *Školní didaktika*, Olomouc 2001, s. 192.
- KALHOUS, Zdeněk – OBST, Otto a kol., *Školní didaktika*, Praha 2002, s. 447.
- KUKLÍKOVI, Jan a Jan, *Dějiny 20. století*, Praha 1995, s. 192.
- LABISCHOVÁ, Denisa – GRACOVÁ, Blažena, *Příručka ke studiu dějepisu*, Ostrava 2008, s. 276.
- LANDRUS, Matthew, *Leonardo da Vinci*, Brno 2006, s. 68.
- MAŇÁK, Josef, *Nárys didaktiky*, Brno 1990, s. 111.
- MAŇÁK, Josef – ŠVEC, Vlastimil, *Výukové metody*, Brno 2003, s. 219.
- PIJOAN, José, *Dějiny umění/1*, Praha 1987, s. 334.
- PIJOAN, José, *Dějiny umění/2*, Praha 1987, s. 334 .
- PIJOAN, José, *Dějiny umění/3*, Praha 1988, s. 333.
- PIJOAN, José, *Dějiny umenia/9*, Bratislava 1991, s. 334.
- PIJOAN, José, *Dějiny umění/10*, Praha 1991, s. 300.
- PRŮCHA, Jan, *Moderní pedagogika*, Praha 2005, s. 481.
- PRŮCHA, Jan, *Pedagogická encyklopedie*, Praha 2009, s. 935.
- PRŮCHA, Jan, *Pedagogický slovník*, Praha 1995, s. 292.
- PRŮCHA, Jan, *Učebnice: Teorie a analýzy edukačního média*, Brno 1998, s. 148.
- RICKETTS, Melissa, *Mistři světového malířství Renesance*, Dobřejovice 2005, s. 480.
- SKALKOVÁ, Jarmila, *Obecná didaktika*, Praha 2007, s. 322.
- SOUČEK, Jan, *Dějiny pravěku a starověku*, Praha 1995, s. 184.
- VÝCHODSKÁ, Helena, *Dějepis hrou: metodické inspirace a didaktické hry*, Plzeň 2008, s. 44.

Internetové zdroje:

Dějiny umění, galerie, dostupné online(<http://umeni.euweb.cz/obsah/recko/drskinskakorintsksloup.html>), [citováno k 2. 4. 2015].

Design sponge, dostupné online (<http://www.designsponge.com/2009/10/past-and-present-rococo-modern-rococo-roundup.html>), [citováno k 8. 1. 2015].

Děti, Víra, dostupné online (<http://deti.vira.cz/Omalovanky/Postni-omalovanky/Postni-cesty-a-kruhy/>), [citováno k 29. 3. 2015].

Educational Portal, dostupné online(<http://education-portal.com/academy/lesson/tenochtitlan-definition-facts-quiz.html>), [citováno k 12. 4. 2015].

GLENNOVÁ, Martina, Artmuseum, dostupné online (http://www.artmuseum.cz/reprodukce2_pohled.php?dilo_id=376), [citováno k 3. 3. 2015].

Historie Moravy, dostupné online (<http://promoravia.blog.cz/1304/cyril-a-metodej>), [citováno k 12. 4. 2015].

Historika, dostupné online (<http://historika.fabulator.cz/Mezopot%C3%A1mie.html>), [citováno k 8. 3. 2015].

Internetový časopis Oko, dostupné online (<http://oko.yin.cz/38/bourec-morusovy-pavucina/>), [citováno k 7. 4. 2015].

Metodický portál, dostupné online (<http://rvp.cz/>), [citováno k 20. 2. 2015].

Monetalia, Claude Monet paintings galery, dostupné online (<http://www.monetalia.com/paintings/monet-impression-sunrise.aspx>), [citováno k 5. 4. 2015].

MRÁZKOVÁ, Lenka, *Tvorba pracovních listů*, s. 29, dostupné online (http://mcmp.cz/uploads/ke_stazeni/metodika/metodicke-texty/tvorba-pracovnich-listu.pdf), [citováno k 22. 2. 2015].

Národní ústav pro vzdělání, dostupné online (<http://www.nuv.cz/file/159>), [citováno k 15. 11. 2014].

Procproto, dostupné online (<http://procproto.cz/objevy-2/semiramidiny-visute-zahrady-tajemstvi-jednoho-z-divu-sveta-odhaleno/>), [citováno k 12. 3. 2015].

RETTIGOVÁ, Máša, Dějiny umění, dostupné online (<http://dejiny-umeni.blog.cz/1304/mezopotamie>), [citováno k 12. 3. 2015].

Sbírka zákonů, Česká republika: *Zákon o předškolním, základním středním, vyšším odborném a jiném vzdělávání (školský zákon, §3*, dostupné online (<http://aplikace.msmt.cz/Predpisy1/sb190-04.pdf>), [citováno k 17. 2. 2015].

Simsiladoc, Letejste, dostupné online (<http://www.letejte.cz/1326/levne-letenky-do-ciny-za-kulturou-jihovychodni-asie/>), [citováno k 7. 4. 2015].

Soubor obrysových a slepých map, dostupné online (<http://zsbrat.zemepis.sweb.cz/mapy.htm>), [citováno k 18. 4. 2015].

STRADLING, Robert, *Multiperspektivita ve vyučování dějepisu: příručka pro učitele*, dostupné online (<http://aplikace.msmt.cz/PDF/NHStradlingMultiperspektivita.pdf>), [citováno k 10. 1. 2015].

The City Fix, dostupné online (<http://thecityfix.com/blog/reclaiming-space-mexico-city-sustainable-urban-development-herrera/>), [citováno k 12. 4. 2015].

Události historie, dostupné online (<http://udalosti-historie.comehere.cz/index.php?article=22>), [citováno k 6. 4. 2015].

Umeni.euweb.cz, dostupné online (<http://umeni.euweb.cz/obsah/recko/diskobolosmskkopie.html>), [citováno k 6. 4. 2015].

Seznam příloh

| | | |
|-----|--|-----|
| 1. | Příloha – řešení pracovního listu – Pravěk | 159 |
| 2. | Příloha – řešení pracovního listu – Mezopotámie | 161 |
| 3. | Příloha – řešení pracovního listu – Egypt | 163 |
| 4. | Příloha – řešení pracovního listu – Indie a Čína | 165 |
| 5. | Příloha – řešení pracovního listu – Malá Asie, Írán, Sýrie, Foiníkie, Izrael..... | 167 |
| 6. | Příloha – řešení pracovního listu – Řecko | 169 |
| 7. | Příloha – řešení pracovního listu – Řím..... | 172 |
| 8. | Příloha – řešení pracovního listu – Byzantská kultura | 175 |
| 9. | Příloha – řešení pracovního listu – Arabská kultura..... | 177 |
| 10. | Příloha – řešení pracovního listu – Mimoevropské civilizace | 179 |
| 11. | Příloha – řešení pracovního listu – Románský sloh..... | 181 |
| 12. | Příloha – řešení pracovního listu – Kultura vrcholného a pozdního středověku | 183 |
| 13. | Příloha – řešení pracovního listu – Renesance a humanismus | 186 |
| 14. | Příloha – řešení pracovního listu – Baroko, osvícenství..... | 189 |
| 15. | Příloha – řešení pracovního listu – Kultura přelomu století | 191 |
| 16. | Příloha – řešení pracovního listu – Kultura a věda po 2. světové válce | 193 |

1. **Příloha** – řešení pracovního listu – Pravěk

PRACOVNÍ LIST – PRAVĚK

1. **Ve kterém období nalezneme první doklady umělecké tvorby?**

Mladší paleolit **1. Příloha**

2. **Charakterizuj pravěkou malbu + uveď konkrétní příklady (alespoň 2).**

Nástěnné malby v jeskyních (na skále, v převisích). Zobrazují bizoni, koně, mamuty.

Znázornění zvířat jsou velmi realistická a silně působí živými barvami.

3. **Uveď příklady (obecně) pravěké plastické tvorby.**

Sošky lidí a zvířat - venuše

Předměty zdobené rytinou – vrhač oštěpů, náčelnická hůl.

Šperky



214

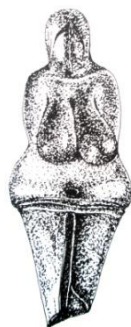

215

4. **Jaké nejčastější motivy se objevují v pravěkém umění.**

Ženské postavy

Zoomorfni (zvířecí)

²¹⁴ Albert CHATELET, Bernard Philipp GROSLIER a kol., *Světové dějiny umění*, Ottovo nakladatelství 2004, s.

3.

²¹⁵ Marie ČERNÁ, *Dějiny výtvarného umění*, Praha 2002, s. 12.

5. Vysvětli pojem venuše a její význam + uveď alespoň jeden příklad.

Ženská soška, která byla spojena s kultem plodnosti.

Věstonická venuše, Willendorfská venuše, Mentonská venuše

6. Co znamená pojem megalit? Napiš jeho typy.

Monumentální památka z velkých kamenů

Menhiry, dolmeny, kromlech

7. Pojmenuj obrázky.

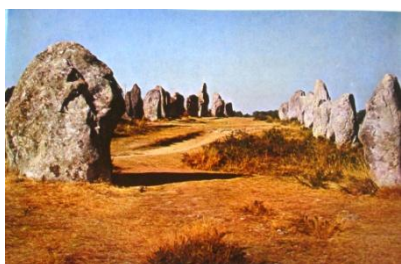

216

Menhiry v Carnacu



217

Stonehenge - kromlech

8. Přiřaď kultury k jednotlivým obdobím.

DOBA BRONZOVÁ

KULTURA POPELNICOVÝCH POLÍ

ENEOLIT

KULTURA ZVONCOVITÝCH POHÁRŮ

ENEOLIT

KULTURA SE ŠŇŮROVOU KERAMIKOU

DOBA ŽELEZNÁ

KELTSKÁ KULTURA

DOBA BRONZOVÁ

KULTURA UNĚTICKÁ

DOBA BRONZOVÁ

KULTURA MOHYLOVÁ

ENEOLIT

KULTURA NÁLEVKOVITÝCH POHÁRŮ

²¹⁶ José PIJOAN, *Dějiny umění/1*, Praha 1987, s. 39.

²¹⁷ Friedemann BEDÜRFTIG, *1000 divů světa*, Praha 2004, s. 50.

2. Příloha – řešení pracovního listu – Mezopotámie

PRACOVNÍ LIST – MEZOPOTÁMIE

1. Kde se rozkládala Mezopotámie?

Mezi řekami Eudrat a Tigris.

2. Vyjmenuj alespoň 5 sumerských městských států.

Kiš, Nippur, Ur, Uruk, Lagaš

3. Odkud se můžeme dozvědět o poměrech v babylonské společnosti?



218

Z Chammurapiho zákoníka

4. Napiš název nejznámější knihovny, která měla význam pro Sumery, Babylóňany a Asyřany.

Aššurbanipalova knihovna v Ninive

5. V Mezopotámii vyznávali polyteistické náboženství a zabývali se věštěním. Z čeho nebo jakým způsobem bylo možné věštit?

Z úkazů na obloze, z vnitřností zvířat, vykládání snů, z pohybu hvězd.

6. Napiš název nejznámějšího literárního díla.

Epos o Gilgamešovi

7. Proč se nedochovalo z této oblasti příliš architektonických staveb?

Chudí stavěli svá obydlí z cihel, rákosu a hlíny, což nemá přílišnou trvanlivost.

²¹⁸ Historika, dostupné online (<http://historika.fabulator.cz/Mezopot%C3%A1mie.html>), [citováno k 8. 3. 2015].

8. Proč byly domy v Mezopotámii bez oken?

Protože tam bylo horko a aby se udržel chlad v domě.

9. Uveď název sedmistupňovitého zikkuratu, který byl dostaven za Nabukadnezara II.

Babylonská věž

10. Uveď další známé architektonické stavby.



219

Ištarina brána



220

Visuté zahrady Semiramidiny

11. Charakterizuj mezopotamské sochařství.

Typické jsou portréty – vládců, bohové, prostí lidé, reliéfy. Pečetní válečky.

²¹⁹ Máša RETTIGOVÁ, Dějiny umění, dostupné online (<http://dejiny-umeni.blog.cz/1304/mezopotamie>), [citováno k 12. 3. 2015].

²²⁰ Proproto, dostupné online (<http://proproto.cz/objevy-2/semiramidiny-visute-zahrady-tajemstvi-jednoho-z-divu-sveta-odhaleno/>), [citováno k 12. 3. 2015].

3. Příloha – řešení pracovního listu – Egypt

PRACOVNÍ LIST – EGYPT

1. Kde na mapě se nachází Horní a Dolní Egypt?

Horní Egypt na jihu, Dolní Egypt na severu

2. Napiš hlavní město Staré a Nové říše.

Hlavní město Staré říše: Mennofer, Nové říše: Vésset

3. Jaký význam měly nilské záplavy?

Měly význam pro úrodu, přinášejí blahodárné bahno.

4. Seřaď druhy písma od nejstaršího po nejnovější.

OBRÁZKOVÉ PÍSMO HIEROGLYFY HIERATICKÉ PÍSMO
DÉMOTICKÉ PÍSMO

5. Popiš sociální strukturu obyvatelstva.

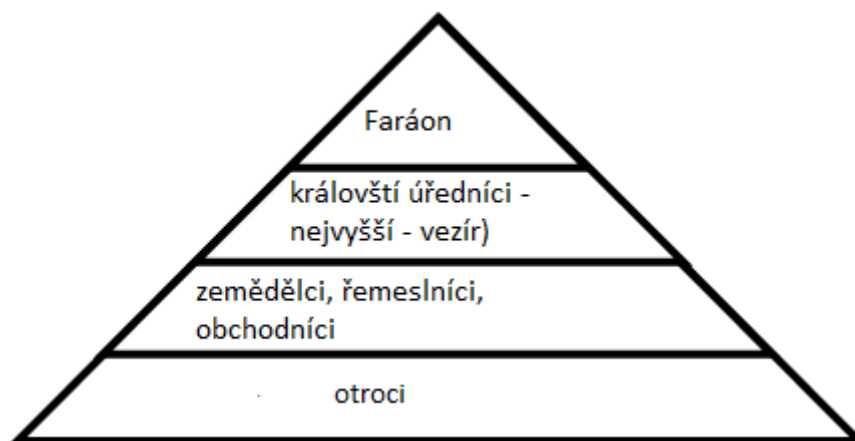

6. Popiš scénu vyobrazenou na obrázku (co je zachyceno, jakým způsobem).

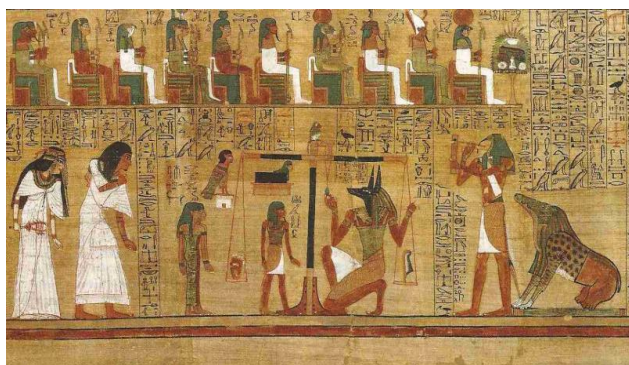

Egyptané věřili, že duše každého člověka po smrti předstupuje před soud. Na obrázku je zachycen tento soud, jemuž předsedá bůh mrtvých Usíre (Osiris). Hlava z profilu, oko zepředu, ramena zepředu, boky z poloprofilu, nohy ze strany; pásová perspektiva; hierarchická perspektiva

²²¹ Události historie, dostupné online (<http://udalosti-historie.comehere.cz/index.php?article=22>), [citováno k 6. 4. 2015].

7. Vysvětli tyto pojmy:

| | |
|------------|--|
| MUMIFIKACE | Proces balzamování, aby si mrtvý zachoval svoji podobu. |
| ZIKKURAT | Stupňovitá věž, pyramida. |
| MASTABA | Nadzemní stavba z cihel, která sloužila jako hrobka. Z ní se vyvinula stupňovitá pyramida. |
| PYRAMIDA | Jehlanovitá stavba. Základnu tvoří čtverec. |
| SFINGA | Sochy s hlavou faraona a lvím tělem, které hlídají cestu k pyramidám. |

8. Uveď název pyramidy a přiřpiš alespoň jednu zajímavost o ní.



222

Džoserova pyramida

Nejstarší stupňovitá pyramida

V Sakkáře

9. Napiš názvy tří nejznámějších pyramid nacházejících se v Gíze.

Cheopsova (Chufuova)
Rachefova (Chefrénova)
Menkauerova



223

10. Uveď alespoň dva příklady chrámových

Karnak, Luxor

11. Ve kterých vědách Egypťané vynikali?

Astronomie, aritmetika, geometrie, lékařství.

12. Kdo provedl náboženskou reformu a co bylo její podstatou?

Provedl ji Amenhotep IV., zavrhl stará egyptská božstva a zvedl uctívání boha Atona, projevující se ve slunečním kotouči. Přijal nové jméno Achnaton.

Z polyteismu → monoteismus.

²²² José PIJOAN, *Dějiny umění/1*, Praha 1987, s. 53.

²²³ Tamtéž, s. 61.

4. Příloha – řešení pracovního listu – Indie a Čína

PRACOVNÍ LIST – INDIE A ČÍNA

1. Které dnešní státy tvořily starověkou Indii?

Indická republika + Pákistán + Bangladéš

2. Kolem kterých dvou řek se začaly rodit nejstarší indické civilizace?

Indus, Ganga

3. Popiš společenský systém v Indii.

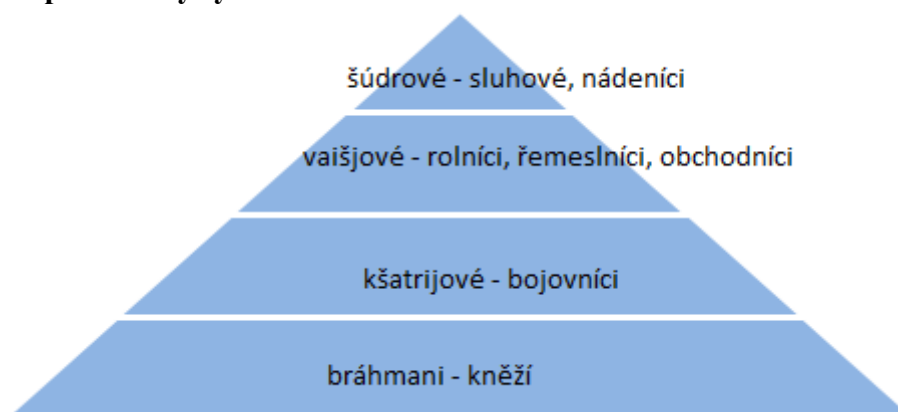

Příslušnost ke stavům (varnám) dědičná – přechod nemožný.

4. Přiřaď náboženství či myšlenkový směr ke správnému státu, INDIE X ČÍNA.

| | |
|------------|-------------|
| TAOISMUS | Čína |
| BUDDHISMUS | Indie, Čína |
| HINDUISMUS | Indie |

5. Odpověz na otázky ANO x NE.

| | |
|--|-----|
| Významným čínským básníkem je Kalidása. | NE |
| Sanskrt znamená kosmický duchovní princip. | NE |
| V Indii bylo objeveno Ludolfovo číslo. | ANO |
| Jóga se uplatňuje v hinduismu. | ANO |

6. A) Napiš názvy dvou hrdinských eposů.

Mahábhárata a Rámájana

B) Napiš dva vysoce uctívané bohy v hinduismu.

Višnu, Šiva

C) Napiš dvě významné čínské řeky.

Chuang-che (Žlutá řeka), Čchang-ťiang (Dlouhá řeka)

D) Co to byly Ašókovy sloupy? Sloupy na něž dával král Ašóka tesat své nápisy, tvořily postavy zvířat, zejména lvů.

7. V kterých uměleckých a uměleckořemeslných oborech Číňané zvláště vynikli?

Zpracování bronzu, keramika, výroba hedvábných látek, hutnictví železa

8. Které dílo lidských rukou je jako jediné prý možné vidět pouhým okem z Měsíce?

Velká čínská zeď

9. Jaký význam měl chov housenek bource morušového?



Pro výrobu hedvábí – obchodování s hedvábím.

10. Jak se říká obchodní stezce vedoucí až do římské říše?

Velká hedvábná cesta

11. Z jakého materiálu byla postavena nejstarší indická města a jak vypadala?

Z pálených cihel, které měly stejné typizované tvary. Typické jsou citadely, kanalizační síť, pravoúhlost.

²²⁴ Internetový časopis Oko, dostupné online (<http://oko.yin.cz/38/bourec-morusovy-pavucina/>), [citováno k 7. 4. 2015].

5. Příloha – řešení pracovního listu – Malá Asie, Írán, Sýrie, Foiníkie, Izrael

PRACOVNÍ LIST – MALÁ ASIE, ÍRÁN, SÝRIE, FOINÍKIE, IZRAEL

1. Připiš k oblastem starověké civilizace, které zde žily, nebo významné městské státy.

MALÁ ASIE – Chetité, Frýgové, Lýdové

ÍRÁN - Peršané

SÝRIE – Ugarit, Byblos

IZRAEL – hebrejsko-izraelské kmeny

2. Zakresli do mapy Malou Sýrii, Foiníkií a Izrael a dokresli do mapy Malou Asii.



²²⁵ Jan SOUČEK, *Dějiny pravěku a starověku*, Praha 2002, s. 47.

3. Spoj pojmy, které k sobě patří.

| | |
|-----------|----------------|
| Malá Asie | Priamův poklad |
| Írán | Zarathušta |
| Foiníkie | Kartágo |
| Izrael | Jahve |

- 4. a) Kdo rozluštil chetitské písmo?** Bedřich Hrozný
b) Jak se jinak říkalo Malé Asii? Střední Anatolie

c) Kterým jazykem je psána Tóra? hebrejsky

d) Jak jinak říkáme základní knize židovského náboženství? Tóra nebo-li (doplň)
Pět knih Mojžíšových

5. Jak se lišilo židovské náboženství od náboženských systémů jiných starověkých národů v Malé Asii, Íránu a Sýrii?

Židovské náboženství = judaismus – monoteistické náboženství (víra v jednoho boha)
X v Malé Asii, Íránu a Sýrii – polyteismus (uctívání více božstev).

6. Srovnej písemné systémy v Egyptě a Mezopotámii s písmem v Sýrii a Palestině a uvaž, jaké důsledky změna charakteru písma přinesla.

Převzali písmo z Mezopotámie a vytvořili konsonantní písmo, které bylo tvořeno pouze znaky (30 znaků, souhlásky). Došlo k zjednodušení písma. V Egyptě, Mezopotámii měli obrázkové písmo, které bylo složitější a hůře se šířilo.

7. Na obrázku vidíš horu Sinaj. Co na tomto místě zjevil podle starozákonní tradice Bůh Mojžíšovi?

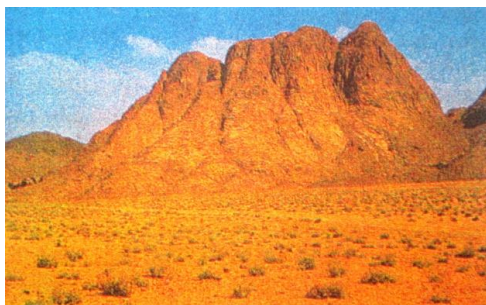

226

Desatero přikázání

²²⁶ Jan SOUČEK, *Dějiny pravěku a starověku*, Praha 2002, s. 50.

6. Příloha – řešení pracovního listu – Řecko

PRACOVNÍ LIST – ŘECKO

1. Přiřaď pojmy, které k sobě patří (skupina A x skupina B).

| | | | | | |
|------------------|---|---------------------------|---|------------------|---|
| Mykény | B | Knóssos | A | lineární písmo A | A |
| H. Schliemann | B | A. Evans | A | lineární písmo B | B |
| Kréta | A | šachtové hroby | B | Lví brána | B |
| Minojská kultura | A | kupolové (tholové) hrobky | B | | |

2. Vysvětli pojmy:

KALOKAGATHIA

Tělesná a duševní harmonie a dokonalost.

BOŽÍ MÍR

Mír udržovaný při Olympijských hrách. Nikdo nesměl v době jejich trvání válčit.

KRÁTER (v souvislosti s keramikou)

Pohřební váza.

MÚSEION

Vědecká instituce, stánek Múz

3. Urči typy sloupů na obrázku a popiš základní prvky sloupu (patka, dřík, kanely, hlavice, abakus, architráv).

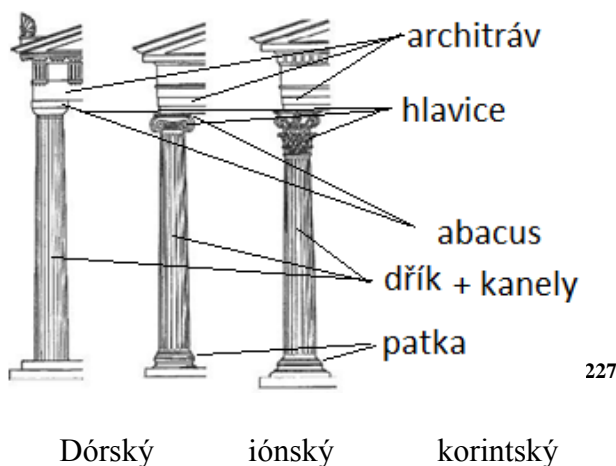

4. Charakterizuj malířství archaického období.

Vázové malířství v tzv. geometrickém slohu – nádoby jsou rozděleny na pásy, vyplněné geometrickými motivy + stylizované postavy a zvířata.

Černofigurové a červenofigurové vázové malířství.

²²⁷ Dějiny umění, galerie, dostupné online(<http://umeni.euweb.cz/obsah/recko/drskinskakorintssloup.html>), [citováno k 2. 4. 2015].

5. Popiš obrázek – Parthenon, Erechtion, chrám Athény Niké.

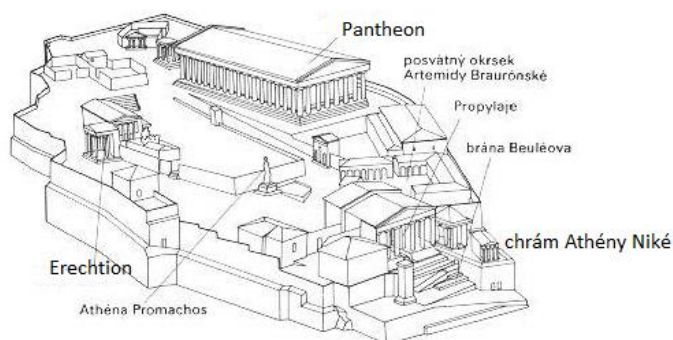

228

6. Názvy obrázků doplň do křížovky.



| | | | | | | | | | | | | | |
|----|---|----|----|----|----|---|---|---|---|---|---|---|---|
| | | 1. | E | P | I | D | A | U | R | O | S | | |
| 2. | A | G | A | M | E | M | N | Ó | N | O | V | A | |
| | | 3. | K | A | R | I | A | T | Y | D | Y | | |
| | | | 4. | D | I | Ů | V | O | L | T | Á | Ř | |
| | | | | 5. | K | Ú | R | O | S | | | | |
| | | | | | 6. | L | V | Í | B | R | Á | N | A |
| | | 7. | K | O | R | É | | | | | | | |
| | | | 8. | D | I | S | K | O | B | O | L | O | S |



7. Jaké dva filozofické směry se uplatňovaly v období helénismu a co bylo jejich podstatou?

Stoicismus – stoa poitiké = sloupořadí v Athénách, kde se scházeli, debatovali o filozofii a o etických problémech – prosazování moudrosti, všichni lidé podléhají stejným přírod. zákonům, **Epikureismus** – smyslem života jednotlivce je dosažení pocitu spokojenosti a blaženosti, epikurejský = požitkářský

²²⁸ José PIJOAN, *Dějiny umění/2*, Praha 1987, s. 94.

²²⁹ Umeni, dostupné online (<http://umeni.euweb.cz/obsah/recko/diskobolosmskkopie.html>), [citováno k 6. 4. 2015], kopie.

²³⁰ José PIJOAN, *Dějiny umění/2*, Praha 1987, s. 31.

²³¹ Tamtéž, s. 49.

²³² Fotografie autorka.

²³³ José PIJOAN, *Dějiny umění/2*, Praha 1987, s. 49.

²³⁴ Tamtéž, s. 190.

²³⁵ Fotografie autorka.

²³⁶ Tamtéž.

8. Odpovědi na otázky vyškrtěj v tabulce.

| | | | | | | | | | |
|---|---|---|---|---|---|---|---|---|---|
| O | L | A | R | T | E | M | I | S | A |
| H | É | R | A | H | Á | D | E | S | R |
| Y | H | M | S | U | P | A | É | I | É |
| D | É | M | O | K | R | I | T | O | S |
| I | R | N | R | Y | N | S | S | U | É |
| O | O | Ó | U | D | O | C | H | I | Y |
| N | D | L | A | I | T | Y | F | C | K |
| Ý | O | L | D | D | A | L | O | E | O |
| S | T | O | I | É | L | O | S | U | F |
| O | O | P | P | S | P | S | E | M | O |
| S | S | A | E | H | É | L | I | O | S |

- | | |
|--|--|
| a) Jeden z řeckých filozofů - materialista, atomista. | i) Bůh podsvětí. |
| b) Učitelé moudrosti. | j) Ochránkyně rodiny, žen; manželka nejvyššího boha. |
| c) Filozof, který se řídil vnitřním hlasem. Jeho manželkou byla Xantipa. | k) Bůh světla a slunce, ochránce života a zdraví, řádu a umění. |
| d) Otec dějepisu. | l) Bůh války. |
| e) Významné řecké divadlo. | m) Bůh slunce. |
| f) Zakladatel idealistické filozofie. | n) Bohyně plodnosti přírody, zvěře a lovu. |
| g) Aristotelova škola. | o) Bůh plodnosti v přírodě, vína. |
| h) Autor tragédií. | |

9. Charakterizuj helénistické malířství.

Známe pouze z římských kopií, realistické znázornění – prohloubení věrného zobrazení skutečnosti, vynikající úroveň – portrét, oblíbené žánrové scénky z běžného života.

10. Napiš jména dvou osobností z období helénismu, které mají význam i v dnešní době, a to v oblasti fyziky a matematiky.

Euklides, Archimedes ze Syrakús

11. Charakterizuj Olympijské hry – založení, jak často se konaly, cena pro vítěze, kdy a proč zanikly, kdy byly obnoveny + další zajímavosti, které znáš.

Založení 476 př. n. l., konaly se jednou za čtyři roky, vítěz dostával olivový věnec, byla mu vytesána socha

Zanikly s křesťanským náboženstvím, obnoveny v 19. století.

7. Příloha – řešení pracovního listu – Řím

PRACOVNÍ LIST – ŘÍM

16. Kde nalezneme na mapě Řím? Apeninský poloostrov

17. V kterých oborech umělecké činnosti vynikali Etruskové a čím inspirovali Římany?

Architektura – Řekové od nich převzali zkušenosti v budování chrámů, technických staveb (vodovody, odvodňovací kanály), oblouky + valenou klenbu.

18. Doplň slova do textu.

Římané zužitkovali přednosti řecké a etruské architektury a vytvořili zcela nové typy a druhy staveb i novou technologii. Pro římský chrám je charakteristická vysoká podezdívka a sloupy na užších stranách, zatímco na delších stranách jsou polosloupy. Nejpokročilejším typem je chrám všech bohů Pantheon. Římané však vynikali zejména ve stavbách užitkových. Byly to především soudní budovy – baziliky (nejznámější je Maxenciova na římském fóru), četné lázně (termy) s mnoha přilehlými místnostmi (nejznámější jsou Diokleciánovi lázně). Amfiteátry byly stavěny na elipsovitém půdorysu s mnoha stoupajícími řadami sedadel (Vespasiánův amfiteáter v Římě zvaný Koloseum pojalo 45 000 diváků) a sloužily gladiátorským hrám a bojům se zvířaty. Cirky, protáhlá elipsovité sportoviště, sloužily jízdám závodům a lidovým slavnostem. Stavěly se i rozlehlé císařské paláce, vily s mnoha stavbami zdobenými sochami a malbami. Chudé obyvatelstvo žilo v činžovních domech. Monumentálními stavbami v Římě byly hrobky – mauzolea na kruhovém půdorysu a zejména vítězné oblouky (Konstantinův) a vítězné sloupy (Trajánův), bohatě zdobené reliéfy. Obrovský rozsah říše si vynutil stavbu silnic v celkové délce 90 000 km, mostů, viaduktů. Voda se do měst přiváděla akvadukty, odpadová voda se odváděla kanály. Města a vojenské tábory bývaly stavěny na pravidelném šachovnicovém půdorysu. V průsečík SJ a ZV osy vznikala náměstí – fóra.

19. V jakých sochařských druzích Římané vynikali?

Portréty, historické reliéfy

20. Upřednostňovali Římané komedii nebo tragédii? komedie

21. Spoj pojmy, které k sobě patří.

| | |
|---------------------|------------------------------|
| P. Vergilius Maro | dílo a antickém stavitelství |
| Q. Horatius Flaccus | dějiny Říma |
| P. Ovidius Naso | Umění milovat |
| T. Livius | epické básnictví |
| Vitruvius | lyrika |

**22. Jaký filozofický směr se uplatňoval v Římě v nepřízni osudu, aby dodával sílu?
Co bylo jeho podstatou?**

Stoicismus – klade důraz na významnou úlohu vůdčího jedince ve společnosti.

23. Napiš názvy k obrázkům.



237



238



239



240

Kapitolská vlčice

Vítězný oblouk

Andělský hrad

Trajánův sloup



241



242



243

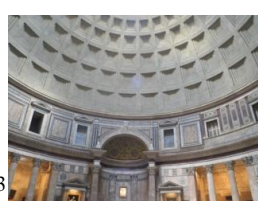

244

Kolosseum

Kolosseum

Pantheon

Pantheon

24. Jaký byl postoj římského státu ke křesťanství?

Negativní, křesťané byli pronásledováni až do roku 313.

25. Jaké byly příčiny pronásledování křesťanů?

Křesťané byli ochotni se za císaře pouze modlit ke svému Bohu a nikoliv císaři vzdávat božské pocty, které byly z hlediska římské státní moci výrazem loajality ke státu. Křesťané odmítali sloužit ve vojsku a bohatí křesťané se nechtěli podílet na veřejném životě.

26. Kde nalezneme první projevy křesťanského umění? V katakombách.

²³⁷ José PIJOAN, *Dějiny umění/2*, Praha 1987, s. 211.

²³⁸ Fotografie autorka.

²³⁹ Tamtéž.

²⁴⁰ Tamtéž.

²⁴¹ Tamtéž.

²⁴² Tamtéž.

²⁴³ Tamtéž.

²⁴⁴ Tamtéž.

27. Co je podstatou křesťanství, uveď základní zdroje a odkud byly převzaty.

Víra v jednoho Boha. Křesťané převzali židovské posvátné knihy, které nazvali Starý zákon. + Nový zákon, který pojednává o životě a skutcích Ježíše Krista, součástí jsou čtyři evangelia (Matoušovo, Markovo, Lukášovo a Janovo).

28. Vyškrtej jména devíti římských postav a přiřpiš k nim jejich charakteristiku.

| | | | | | | | | | |
|---|---|---|---|---|---|---|---|---|---|
| P | T | O | L | E | M | A | I | O | S |
| L | N | G | A | E | S | A | R | O | O |
| A | U | R | E | L | I | U | S | R | N |
| U | A | C | E | N | E | S | O | E | E |
| T | V | O | P | L | A | T | R | C | L |
| U | O | N | I | S | M | O | U | I | A |
| S | U | T | I | C | A | T | S | C | G |

1. PTOLEMAIOS – zabýval se matematikou, fyzikou, astronomií – Země je středem vesmíru
2. PLAUTUS – dramatik – Komédie o hrnci
3. TACITUS – historik juliovsko-klaudiovské a flaviovské dynastie
4. GALÉNOS z Pergama, lékař
5. CICERO – významný řečník
6. NERO – císař, který údajně zapálil Řím
7. SENECA – významný řečník, nucen spáchat sebevraždu
8. AURELIUS Augustinus – císař, podporoval umělce
9. CAESAR – spisovatel a řečník, Zápisky o válce galské, Zápisky o válce občanské

29. Napiš základní dokumenty římského práva (alespoň 3).

Zákon dvanácti desek

Theodosiův kodex

Corpus iuris civilis

30. Jaký význam mělo vystavění Konstantinopoli a kdy byla vystavěna?

330 př. n. l., tzv. „druhý Řím“ Constantinus jej založil jako křesťanské město a zvolil si je za své sídlo → růst významu východní poloviny říše a postupný úpadek Říma

8. Příloha – řešení pracovního listu – Byzantská kultura

PRACOVNÍ LIST – BYZANTSKÁ KULTURA

1. Vyznač na časové ose vrchol byzantské kultury.

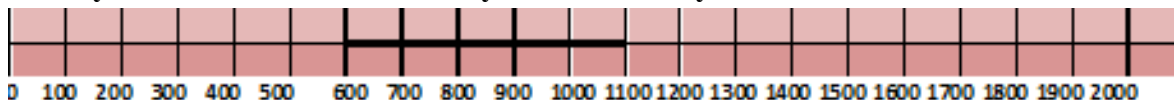

2. Obecně charakterizuj byzantskou kulturu.

Umění produktem cařihradského císařského dvora a s ním úzce spojené církve. Prolínání prvků řeckých a orientálních. Typické znaky: mozaiky, ikony, kupole.

3. Za kterého panovníka došlo k velkému kulturnímu rozkvětu?

- a) Císařovna Theodora b) **Justinián I.** c) Mikuláš I.

4. Co symbolizuje kupole chrámu?

Nebeská klenba

5. Kdy byla založena Konstaninopole a jaký to mělo důsledek? Uveď další názvy pro toto město.

330 př. n. l., „druhý Řím“ založeno jako křesťanské město a zvolil si je za své sídlo
→ růst významu východní poloviny říše a postupný úpadek Říma; Byzantion, Istanbul

6. Pojmenuj obrázky.



Hagia Sofia

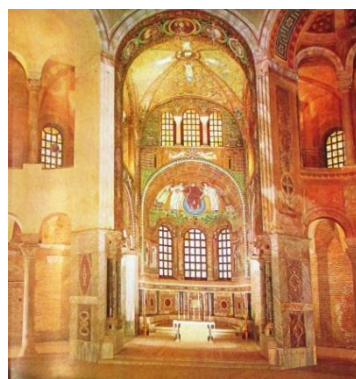

San Vitale

- Byly minarety součástí stavby i v období Byzance?

ANO x **NE**

²⁴⁵ Fotografie autorka.

²⁴⁶ José PIJOAN, *Dějiny umění/3*, Praha 1988, s. 91.

7. Vyznač na mapě města, ve kterých se nachází San Vitale a Hagia Sofia.



247

8. Vysvětli tyto pojmy:

CÉSAROPAPISMUS

Jednota církve a státu, kde císař je zároveň i nejvyšším církevním představitelem.

IKONA a IKONOKLASMUS

Ikona = závěsný obraz zpodobňující světce či světici, Krista či sv. rodinu ve chvíli meditace; ikonoklasmus = obrazoborecké hnutí

MOZAIKA

Typický prvek výzdoby byzantských kostelů, útvar seskládaný z malých částí.

9. Charakterizuj obrázek (kdo je tu vyobrazen, technika, způsob zobrazení, ...).

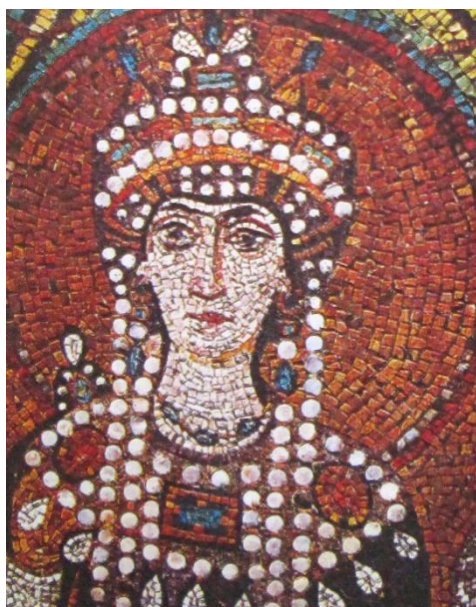

248

Císařovna Theodora v chrámu v San Vitale v severoitalské Ravenně.

Mozaika.

Barevné, strnulé, plošný dojem.

²⁴⁷ Historie Moravy, dostupné online (<http://promoravia.blog.cz/1304/cyril-a-metodej>), [citováno k 12. 4. 2015].

²⁴⁸ Zdeněk BENEŠ, *Dějiny středověku*, Praha 2001, s. 44.

PRACOVNÍ LIST – ARABSKÁ KULTURA

1. Od kdy začíná vzrůstat kulturní význam arabské oblasti?

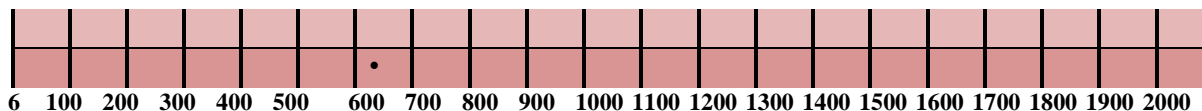

2. Doplň chybějící slova.

Na Arabském poloostrově, na území mezi Sýrií a Mezopotámií sídlili kočovníci, tzv. **beduíni**, jejichž karavany zprostředkovávaly obchod mezi východní Asií a Středomořím. Jejich posvátným místem byla **Mekka** (město), kam chodili uctívat **kábu** - „černý kámen“ (meteorit).

Sjednocující silou se stalo **islámské** náboženství. Založil je **Mohamed**, původně karavanní vůdce a poté obchodník z Mekky, který hlásal víru v jednoho boha **Alláha**. Když Mohamedův vliv v Mekce začal vzrůstat, vládcové Mekky – vyznavači **polyteismu** (náboženství, které uctívá více bohů, obecný název) – se jej začali obávat a pronásledovali jej, takže musel odejít roku 622 do **Mediny** (město). Tento rok se stal počátkem muslimské éry a nazývá se **hídžra**. Základní učení Prorokovo je obsaženo v posvátné knize **korán**, která se skládá z jednotlivých súr.

3. Z jakého důvodu byl rychlejší a větší rozvoj přírodních věd v muslimském světě než u křesťanů?

Protože křesťanství bylo omezováno teologickými doktrínami. Korán ani žádné další předpisy nezabraňovaly muslimům svobodně přemýšlet o původu, podobě a mechanismu přírody.

4. Spoj pojmy, které k sobě patří.

| | | |
|-----------|-------------------|------------------------|
| lékař | Ibn Rušd | Averroes |
| geografie | Ibrahím ibn Jákúb | Dálný Východ, Praha |
| lékař | Ibn Sína | Avicenna |
| geografie | Ibn Idrisí | Balkán |
| geografie | Ibn Fadlán | Severní oblasti Evropy |

5. Zakroužkuj střediska islámského světa.

- (b) Damašek (b) Káhira c) Barcelona (d) Cordóba (e) Bagdád f) Benátky

6. Vyjmenuj alespoň pět zásad, které musejí muslimové dodržovat.

1. Jednou za život navštívit Mekku.
2. Dodržovat postní měsíc – ramadán.
3. Nesmějí jíst vepřové maso a pít alkohol.
4. Musí se 5x denně modlit tváří k Mekce.
5. Povoleno je mnohoženství, typická je obřízka.

7. Uved' charakteristické znaky islámského umění (obrázek může napomoci).

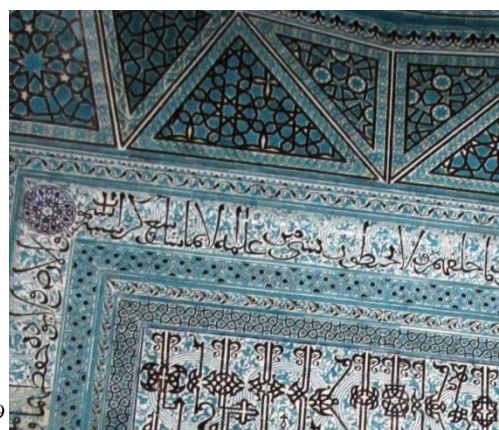
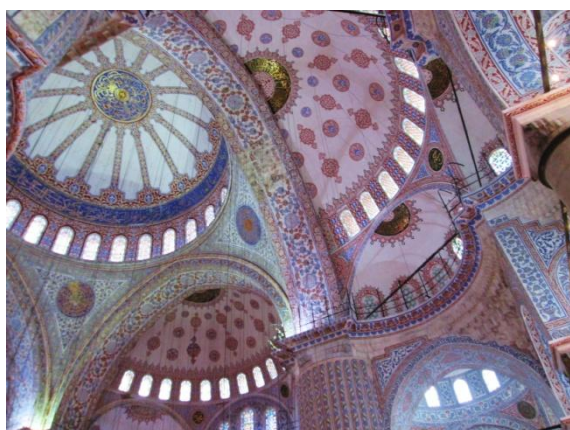

Ornamentální výzdoba – geometrické či rostlinné motivy, zákaz zobrazování živých tvorů, kopule, minarety

8. A) Pojmenuj stavbu na obrázku (obecný název) a k čemu tato budova sloužila?

B) Vyznač na obrázku minaret a kupoli + vysvětli jejich význam.

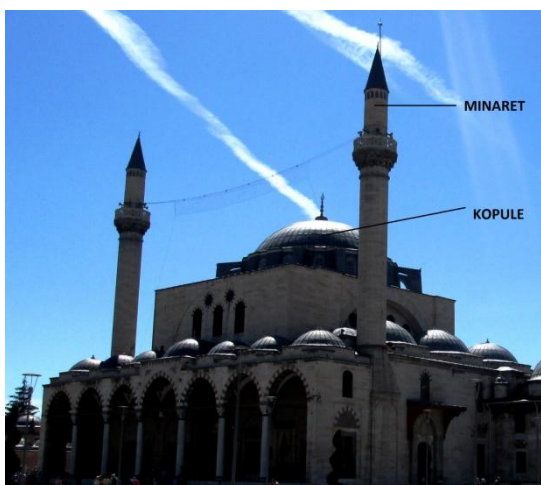

MEŠITA – slouží k meditaci, modlitbám

Kopule – klenba, symbolizující nebesa

Minaret – věžovitá stavba, štíhlého tvaru, slouží ke svolávání k modlitbě

9. Najdi alespoň tři společné a tři rozdílné znaky islámského náboženství a křesťanství.

Společné: víra v jednoho boha, obě náboženství se řídí posvátnou knihou (Bible x Korán), obě náboženství mají své duchovní stavby, kde se modlí (kostel, chrám, ... x mešity), ...

Odlišné: mnohoženství, křesťané – ženy se modlí společně s muži x v islámu odděleně, Korán – jeden autor x Bible – více autorů, ...

²⁴⁹ Fotografie autorka.

²⁵⁰ Tamtéž.

²⁵¹ Tamtéž.

PRACOVNÍ LIST – MIMOEVROPSKÉ CIVILIZACE

1. Jaké představy měli Evropané o zámoří před objevnými plavbami? Čím byly ovlivněny a inspirovány?

Představy měli kusé, nepřesné s mnoha fantazijními představami. Byli ovlivněni cestopisy tzv. Mandevilla – smyšlené zprávy.

2. Nalezneme na severoafrickém pobřeží stopy arabské kultury? ANO NE

3. Vyjmenuj alespoň tři civilizační centra na počátku středověku v Asii.

Čína, Japonsko, Indie

4. Vyjmenuj alespoň čtyři objevy Číny, které byly využívány také v Evropě.

Papír, deskotisk, kompas, střelný prach, porcelán

5. Na základě obrázku popiš typické asijské malířství.

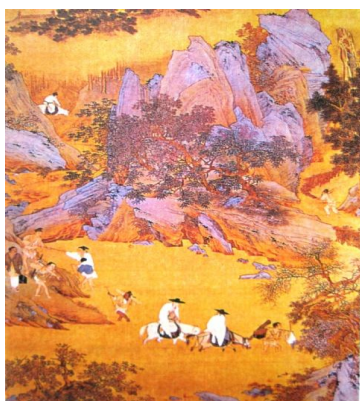

252

Vyniká barevnou uměřeností, jemností kresby a souzní tak s celkovým rázem tamější kultury.

6. Načrtni typickou asijskou stavbu.



253

²⁵² BENEŠ ZDENĚK: *Dějiny středověku*, Praha 2001, s. 116,

²⁵³ Simsiladoc, *Letejte*, dostupné online (<http://www.letejte.cz/1326/levne-letenky-do-ciny-za-kulturou-jihovýchodni-asie/>), [citováno k 7. 4. 2015].

7. V Americe žili lidé, kteří uměli zpracovávat cín, měď, olovo, stříbro a využívat bronz, dříve než-li v Evropě. Myslíte si, že znali také princip kola?

ANO X

NE

8. Přiřaď pojmy k sobě.

Aztékové

Mayové

Inkové

Tenochtitlán

kalendář

chirurgické zákroky

9. Do mapy zakresli nejznámější předkolumbovské civilizace.



254

10. Načrtni typickou podobu chrámu u předkolumbovských civilizací.



255

11. Prostudujte oba obrázky a zamyslete se nad tím z jaké doby snímky pocházejí? Myslíte si, že se jedná o stejné město? Napište názvy měst/a.



256



257

Hlavní město Aztéků – Tenochtitlán – toto město se proměnilo v evropeizované Mexiko City - současnost

²⁵⁴ Zdeněk BENEŠ, *Dějiny středověku*, Praha 2001, s. 181.

²⁵⁵ José PIJOAN, *Dějiny umění/1*, Praha 1987, s. 278.

²⁵⁶ Educational Portal, dostupné online (<http://education-portal.com/academy/lesson/tenochtitlan-definition-facts-quiz.html>), [citováno k 12. 4. 2015].

²⁵⁷ The City Fix, dostupné online (<http://thecityfix.com/blog/reclaiming-space-mexico-city-sustainable-urban-development-herrera/>), [citováno k 12. 4. 2015].

PRACOVNÍ LIST – ROMÁNSKÝ SLOH

1. Vyznač na časové osnově dobu trvání románského slohu.



2. Vyznač na obrázku hlavní znaky románského slohu (alespoň 4) + absidu a chór.

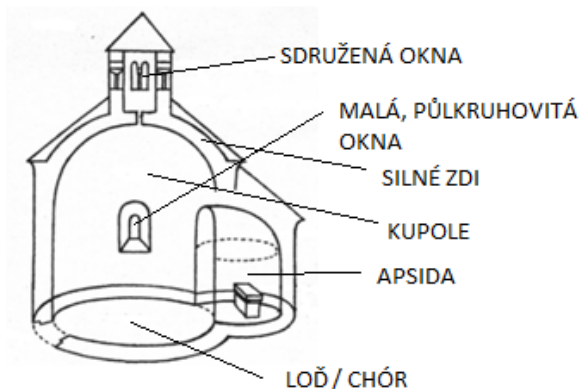

258

3. Vysvětlí pojem sedmero tzv. svobodných umění.

Trivium (gramatika, rétorika, dialektika) + kvadrivium (aritmetika, geometrie, astronomie, hudba) → základ pro studium teologie = vrchol středověké vzdělanosti

4. Doplň následující mezery v textu.

V roce 1000 lidé očekávali konec světa a poslední soud. Když katastrofa nenastala, vzchopili se k novému životu a propukla velká stavební aktivita. Název slohu není odvozen od města Řím, ale odvozuje se od přijetí dědictví antické vzdělanosti. Románský sloh se prosadil spíše na západě, na východě převažovalo byzantské a islámské umění. Šířitelem a zadavatelem tohoto slohu byla církev. Církev provozovala školy a vyučovacím jazykem byla latina. Velmi významné pro raně středověkou vzdělanost byly také kláštery, kde se nacházely písařské dílny nebo-li skriptoria, ve kterých vznikaly rukopisné knihy zdobené technikou zvanou iluminace.

Křesťanští mniši působili již na konci starověku. Řád mnišskému hnutí dal v západokřesťanské oblasti Benedikt z Nursie, který založil klášter v Monte Cassinu a vypracoval pravidla mnišského života.

²⁵⁸Jaroslav HEROUT, *Století kolem nás*, Praha 1981, s. 38,

PRACOVNÍ LIST – KULTURA VRCHOLNÉHO A POZDNÍHO STŘEDOVĚKU

1. Zakresli na mapě dobu trvání gotické kultury.

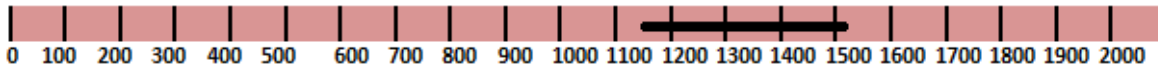

2. V 11. a 12. století procházela Evropa pronikavými změnami. Jednou z velkých hospodářských změn byl rozvoj měst. **Jaké způsoby zakládání měst znáš? Uveď všechny typy měst a k nim konkrétní příklad.**

Zakládání měst – 1. na zeleném drnu, 2. Rozšíření podhradí, hradiště

Typy měst – poddanská - Pardubice, královská - a) věnná – Chrudim, b) horní – Kutná hora, c) říšská - Cáchy

Panovníci se snažili vybudovat centralizované monarchie, což si vyžadovalo vytvoření státní správy. To vše přinášelo potřebu rozšíření vzdělání ve společnosti.

Panovníci se snažili vybudovat centralizované monarchie, což si vyžadovalo vytvoření státní správy. To vše přinášelo potřebu rozšíření vzdělání ve společnosti.

Kde bylo v té době možné získat úplné, univerzální vzdělání? Popiš systém této instituce a uveď konkrétní příklady.

Univerzity – 4 fakulty (artistická - kvadrivium, lékařská, právnická, teologická).

V čele univerzity – rektor, v čele fakulty – děkan.

Univerzita v Padově, Salernu, Bologni, Paříž, Oxford, Cambridge, Praha.

3. Napiš alespoň dva způsoby, jak se lidé ve vrcholném středověku mohli seznámit s kulturou a myšlenkami z východního Středomoří.

1. šlechtici na křížových výpravách
2. obchodníci

4. Jak vypadala výuka na středověkých školách?



260

Základem výuky memorování přesně znějících pouček a cvičení v logickém myšlení. Učitel četl a vykládal konkrétní dílo antického nebo středověkého autora a studenti jeho znalost dokazovali oři zkouškách, tzv. kvestiích a quodlibetech.

²⁶⁰ Zdeněk BENEŠ, *Dějiny středověku*, Praha 2001, s. 122.

5. Vysvětli pojmy.

SCHOLASTIKA myšlenkový systém, věroučným východiskem byla Bible spolu s učením církevních otců, opírali se o antickou řeckou filozofii

KATEDRÁLA (+ uveď příklady) zvláštní typ stavby, je projevem vypjatého náboženského cítění – bohatá složitá symbolika, vyjadřuje moc a bohatství církve, půdorys kříže, stejně vysoké lodi, presbytář (zde hlavní oltář) není již vyvýšený

6. Za pomoci obrázku a textu charakterizuj rytířskou kulturu.

Z románu o růži o správném vychování šlechtice

Mluv způsobně vždy, vlídně, s klidem;

jak pánům, tak i drobným lidem

hleď dobré slovo časem říci,

když procházíš se po ulici,

a zvykni sobě ještě navýš,

ať lidi vždycky první zdravíš ...

Pak ať ti nejdou ani v žertu

nadávky, hrubé kletby ze rtů

a nikdy slova bohopustá

ať neopustí tvoje ústa ...

Pak všechny ženy ctí muž správný:

Bud' v jejich službách neúnavný.

Když o ženách kde sprosták začne

Vést řeči nactiutrhačné,

hroz mu, ať ztichne se svým láním.²⁶²



261

„dvorné“ chování – přesná a přísná pravidla, zbožnost, statečnost, věrnost lennímu pánovi, ochránce slabých; rytířské turnaje – dokazují svoji odvahu a statečnost; trubadúrská poezie = milostná poezie – dvorská láska, vypjatý milostný cit

7. Popiš obrázek a vybarvi jej.



ROZETA

²⁶¹ Zdeněk BENEŠ, *Dějiny středověku*, Praha 2001, s. 123.

²⁶² Tamtéž.

8. Vysvětli původ slova gotika.

Pojmenování je odvozeno od jména kmene Gótů, sídlícího v severní francii. Toto pojmenování zavedli italští renesanční humanisté, kteří považovali toto umění za „barbarské“, neantické.

9. Popiš valenou a žebrovou klenbu + časově je zařaď.

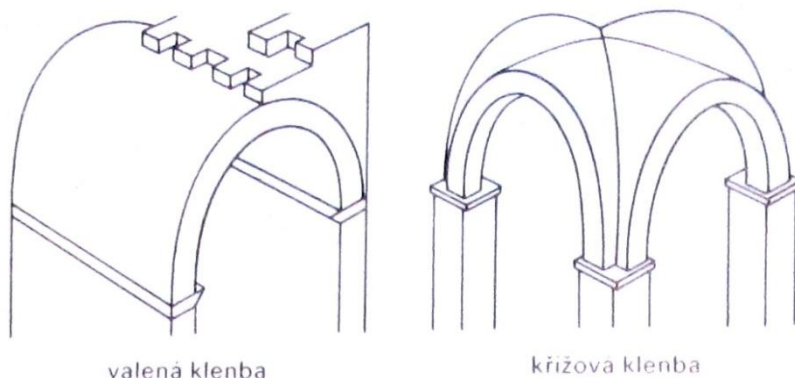

263

ŽEBROVÁ KLENBA - GOTIKA VALENÁ KLENBA – ROMÁNSKÝ S.

10. Zakroužkuj pojmy, které se vztahují k malířství a sochařství gotiky.

silné zdivo vertikála esovitě prohnutí postavy valená klenba
individuální rysy lomený oblouk oblá sdužená okna

11. Vyznač na obrázku typické prvky pro gotiku a popiš opěrný systém.

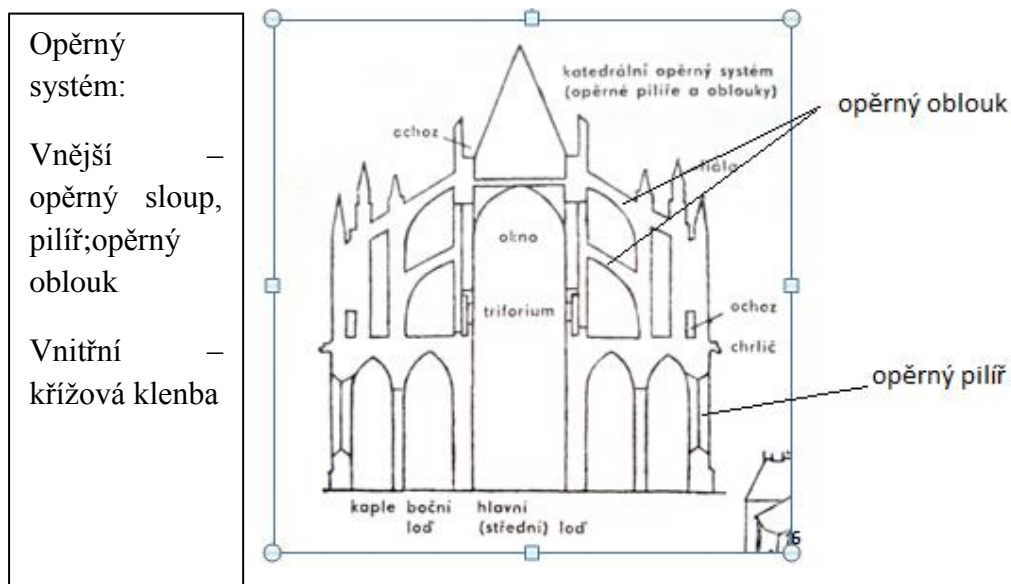

264

12. Gotické stavby nebyly pouze církevního charakteru, ale také profánního. Uveď typickou gotickou profánní stavbu. HRAD

²⁶³ José PIJOAN, *Dějiny umění/3*, Praha 1988, s. 230.

²⁶⁴ Jaroslav HEROUT, *Staletí kolem nás*, Praha 1981, s. 88.

13. Příloha – řešení pracovního listu – Renesance a humanismus

PRACOVNÍ LIST – RENESANCE A HUMANISMUS

1. Zakresli do časové přímky dobu trvání renesance a humanismu.

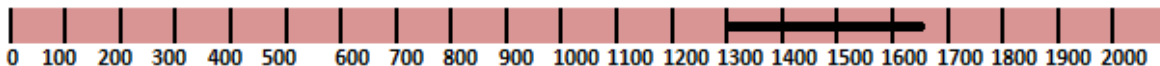

2. Co znamená slovo renesance? Re-nascio = znovuzrození či obrození

3. Vyjmenuj tři fáze renesance, přiřad' století a místo rozšíření.

| | | |
|--------------|--------------|---------------------------|
| Trecento | 14. století | Florencie |
| Quattrocento | 15. století | celý Apeninský poloostrov |
| Cinquecento | po roce 1500 | Zaalpská renesance |

4. Co to znamená, když se řekne renesanční člověk?

Člověk všestranně zaměřený, zajímající se o mnoho oborů

5. Co bylo vynalezeno kolem roku 1450? Kdo je autorem a jaký přínos vynález měl?

Knihtisk, Johannes Gutenberg, urychlení výroby knih, zlevnění knihy

6. V souvislosti s novým pohledem na svět se začala rozvíjet také astronomie, literatura a další. Napiš některé významné astronomy, autory a jejich myšlenky.

Dante Alighieri – obnova římského impéria, Cola di Rienzo – znovuvytvoření římské republiky, M. Kusánský – heliocentrismus, G. Bruno – nekonečnost vesmíru

7. Na základě obrázku pojmenuj hlavní znaky renesanční architektury.



265

Pravoúhlost – půdorys, okna;
arkády; sgrafito; věž

²⁶⁵ Fotografie autorka.

8. Charakterizuj pozdně renesanční kulturu Anglie (název + dominantní prvky).

Alžbětinská kultura, dominantní roli hrálo divadlo – W. Shakespeare, velkou autoritou byl Erasmus Rotterdamský, v architektuře – inspirace francouzským klasicismem, malířství – nizozemský vliv, důraz na realismus zobrazení.

9. Přiřaď pojmy pod obrázky.

ANATOMICKÉ LISTY – DAVID – KUPOLE FLORENTSKÉHO DÓMU – MOJŽÍŠ – MONA LISA – POSLEDNÍ VEČEŘE PÁNĚ – RŮŽENCOVÁ SLAVNOST – SIXTINSKÁ MADONA – STVOŘENÍ SVĚTA – V ZEMI PECIVÁLŮ – ZAHRADA POZEMSKÝCH ROZKOŠÍ – ZROZENÍ VENUŠE - PIETA

ALBRECHT DÜRER – HIERONYMUS BOSCH – LEONARDO DA VINCI (3X) – MICHELANGELO BUONARROTI (4X) – PIETER BRUEGHEL – RAFFAEL SANTI – SANDRO BOTTICELLI – FILLIPO BRUNELLESCHI



266

POSLEDNÍ VEČEŘE PÁNĚ
LEONARDO DA VINCI



267

ZROZENÍ VENUŠE
SANDRO BOTTICELLI



268

MONA LISA
LEONARDO DA VINCI

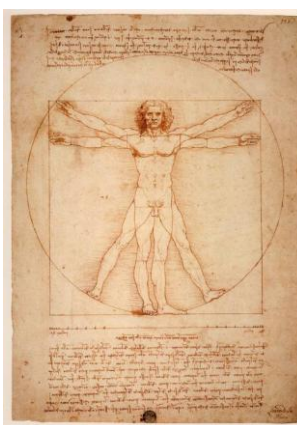

269

ANATOMICKÉ LISTY
LEONARDO DA VINCI



270

KUPOLE FLORENT. DÓMU
F. BRUNELLESCHI

²⁶⁶ Matthew LANDRUS, *Leonardo da Vinci*, Brno 2006, s. 35.

²⁶⁷ Melissa RICKETTS, *Mistři světového malířství Renesance*, Dobřejuvice 2005, s. 173.

²⁶⁸ Fotografie autorka.

²⁶⁹ Matthew LANDRUS, *Leonardo da Vinci*, Brno 2006, s. 30.

²⁷⁰ Fotografie autorka.



271

ZAHRADA POZEMSKÝCH ROZKOŠÍ
HIERONYMUS BOSCH

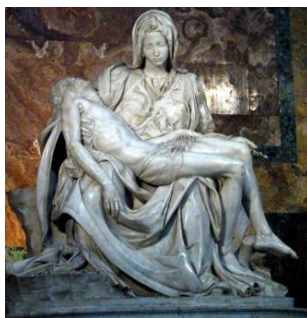

272

PIETA
M. BUONARROTI



273

DAVID
M. BUONARROTI



274

MOJŽÍŠ
M. BUONARROTI



275

SIXTINSKÁ MADONA
RAFFAEL SANTI



276

V ZEMI PECIVÁLŮ
PIETER BRUEGHEL



277

RŮŽENCOVÁ SLAVNOST
ALBRECHT DÜRER



278

STVOŘENÍ SVĚTA
MICHELANGELO BUONARROTI

10. Charakterizuj ruskou kulturu 16. století.

Nový typ chrámové architektury – stanové chrámy, prosazují se západoevropské vlivy (italské) → větší realističnost zobrazení, zrod ruské polemické literatury, ruskou historii zachycují letopisy, vznik Azbukovniku (encyklopedie).

²⁷¹ Melissa RICKETTS, *Mistři světového malířství Renesance*, Dobřejovice 2005, s. 196. (výřez)

²⁷² Fotografie autorka.

²⁷³ LAROUSSE, *Světové dějiny umění*, Ottovo nakladatelství, 2004, s. 362.

²⁷⁴ Tamtéž.

²⁷⁵ Melissa RICKETTS, *Mistři světového malířství Renesance*, Dobřejovice 2005, s. 348.

²⁷⁶ Dějiny umění, galerie, dostupné online

(<http://umeni.euweb.cz/obsah/renesance/pieterbruegelhvzemipecivl.html>), [citováno k 4. 4. 2015].

²⁷⁷ Martina GLENNOVÁ, Artmuseum, dostupné online

(http://www.artmuseum.cz/reprodukce2_pohled.php?dilo_id=376), [citováno k 3. 3. 2015].

²⁷⁸ Melissa RICKETTS, *Mistři světového malířství Renesance*, Dobřejovice 2005, s. 310.

PRACOVNÍ LIST – BAROKO, OSVÍCENSTVÍ

1. Vyznač na časové přímce počátek baroka a myšlenkového proudu osvícenství.

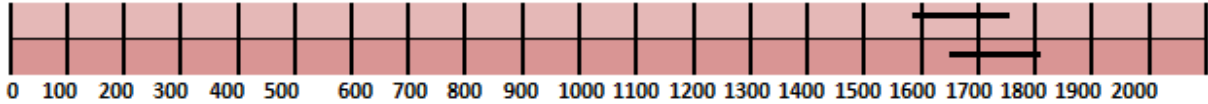

2. Podtrhvej pojmy, které se vztahují k baroku.

KLIDNÁ UMÍRNĚNOST, BOHATSTVÍ FOREM, VYVÁŽENOST, PŘESNÉ PRAVIDELNÉ FORMY, OKÁZALOST, OBRAT K ZBOŽNOSTI

3. Charakterizuj barokní malířství.

Rafinovaná symbolika, záliba v iluzi, místo klidu je typický pohyb a vášnivost lidských postav. Baroko skoncovalo s renesanční oslavou krásy obnaženého lidského těla a nahradilo ji naturalistickými obrazy mučení a utrpení Krista a světců.

4. Ve které zemi se zrodilo baroko? V Itálii

5. Popiš podobu francouzského baroka + uveď typickou stavbu.

Během 2. poloviny 17. století se zrodila nová varianta barokního umění. Inspirace vycházela z Francie, kde pod vlivem Ludvíka XIV. Bylo italské baroko upraveno. Barokní stavby zůstaly zachovány, ale dostalo se jim ukáznění a uspořádání. Omezeny okázalé dekorace a zneklidňující architektonické prvky (částečný návrat

6. Jaký umělecký směr se zrodil během 1. poloviny 18. století? Čím se tento umělecký směr liší od baroka?



Rokoko – hravost, zdobnost, výtvarné umění se odvrátilo od náboženských témat a zobrazovalo radostné stránky života. Místo velkých pláten se uplatňují miniatury a drobná ozdobná plastika.

7. Kde se zrodil myšlenkový proud – osvícenství? V Anglii

²⁷⁹ Design sponge, dostupné online (<http://www.designsponge.com/2009/10/past-and-present-rococo-modern-rococo-roundup.html>), [citováno k 8. 1. 2015].

PRACOVNÍ LIST – KULTURA PŘELOMU STOLETÍ

1. Na přelomu století dochází k rozvoji vědy, která ovlivňuje život všech. V tabulce vyškrtej všechny významné objevy, vědce, badatele, myslitele a jejich obory zkoumání (celkem 15).

| | | | | | | | | | | | | |
|---|---|---|---|---|---|---|---|---|---|---|---|---|
| A | T | I | V | I | T | K | A | O | I | D | A | R |
| M | I | K | R | O | S | K | O | P | S | Y | A | E |
| K | M | E | I | N | S | T | E | I | N | K | M | L |
| I | A | N | O | F | E | L | E | T | V | E | C | A |
| Ž | N | N | O | S | I | D | E | O | R | O | T | T |
| I | I | F | R | E | U | D | R | G | M | F | N | I |
| Ř | D | T | E | T | I | Á | I | T | A | C | K | V |
| K | Á | V | L | Á | Ž | E | E | N | K | N | A | I |
| S | U | M | S | I | V | I | T | I | Z | O | P | T |
| R | A | D | I | O | A | K | T | I | V | I | T | A |

Tajenka: SYNTETICKÁ VLÁKNA

2. Vysvětli pojmy.

ABSTRAKCE

Něco neskutečného, neživotného, od skutečnosti vzdáleného, neexistující.

Myšlenkový proces odlučující odlišnosti a zvláštnosti a zjišťující obecné, podstatné vlastnosti a vztahy.

AVANTGARDA

Moderna, nové proudy ve 20. století – kubismus, expresionismus, abstraktní malířství.

3. Přiřaď k obrázkům název díla, umělce a doplň umělecký směr.

CLAUDE MONET, GUSTAV KLIMT, AUGUSTE RENOIR, AUGUSTE RODIN, NEUSCHWANSTEIN, PABLO PICASSO, EDVARD MUNCH, VASILIJ KANDINSKIJ

IMPRESSION, SNÍDANĚ VESLAŘŮ, VÝKŘIK, SLEČNY Z AVIGNONU, SEDÍCÍ MUŽ, POLIBEK, OBRAZ S ČERNÝM OBLOUKEM



280



281



282



283

²⁸⁰ Monetalia, Claude Monet paintings gallery, dostupné online (<http://www.monetalia.com/paintings/monet-impresion-sunrise.aspx>), [citováno k 5. 4. 2015].

1. CLAUDE MONET – IMPRESSION
2. EDVARD MUNCH – VÝKŘIK
3. AUGUSTE RODIN – SEDÍCÍ MUŽ
4. VASILIJ KANDINSKIJ – OBRAZ S ČERNÝM OBLOUKEM



284



285

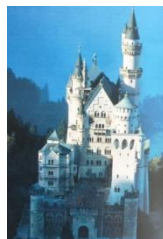

286



287

5. AUGUSTE RODIN – SNÍDANĚ VESLAŘŮ
6. PABLO PICASSO – SLEČNY Z AVIGNONU
7. NEUSCHWANSTEIN
8. GUSTAV KLIMT - POLIBEK

4. Vznikla zde snaha vytvořit ucelený umělecký sloh. O jaký se jednalo?

Charakterizuj jej.

Secese – hravá dekorativnost, bohatá symbolika, centra – Vídeň, Mnichov, Praha, rostlinné motivy

5. Jaké nálady, pocity převládaly na konci století?

Pesimistické nálady – řešení: 1. sblížení se socialisty, anarchisty nebo 2. návrat k národním hodnotám (romantismus)

6. V důsledku modernizace došlo k urbanizaci města a vzniku nového životního stylu. Charakterizuj podobu města a nový životní styl.

Ve města vznikaly průmyslové čtvrti, rozsáhlá dělnická předměstí, docházelo k modernizaci města (bourání hradeb, výstavba parků, vznik bulvárů). Nová třída buržoazie – napodobují starou aristokracii, podnikatel musel vlastním přičiněním bojovat o zisk → doma chce nacházet klid, bezpečí a péči – zajišťuje manželka. Děti dostávají především knižní, teoretické vzdělání (chlapci). Jasná dělba úkolů. U dělnictva pracují i manželky a starší děti.

7. Která stavba byla vrcholem modernismu v Paříži?

EIFFELOVA VĚŽ

²⁸¹ LAROUSSE, Světové dějiny umění, Ottovo nakladatelství, 2004, s. 503.

²⁸² Tamtéž, s. 523.

²⁸³ Tamtéž, s. 510.

²⁸⁴ LAROUSSE, Světové dějiny umění, Ottovo nakladatelství, 2004, s. 484.

²⁸⁵ José PIJOAN, *Dějiny umění/9*, Bratislava 1991, s. 127.

²⁸⁶ Fotografie autorka.

²⁸⁷ LAROUSSE, Světové dějiny umění, Ottovo nakladatelství, 2004, s. 497.

PRACOVNÍ LIST – KULTURA A VĚDA PO DRUHÉ SVĚTOVÉ VÁLCE

1. Charakterizuj kulturu v užším a širším slova smyslu a vysvětli jakou hrají roli ve společenském životě.

Kultura v širším slova smyslu – tvorba duchovních a hmotných hodnot, tedy objevů a tvůrčích činů na poli vědeckém, technickém i uměleckém → harmonizující činitel lidského života.

Kultura v užším slova smyslu – jednotlivé oblasti umění výtvarného, literatura, hudba (film, televize, video, rozhlas novinářská tvorba) → ovlivňuje a naplňuje estetické hodnoty lidského života.

2. Co je typického pro poválečné výtvarné umění? A co se stalo populárním novým druhem výtvarného výrazu (technika)?

Příklon k nefigurativnímu a abstraktnímu výtvarnému projevu.

Populárním novým druhem výtvarného výrazu se stala koláž.

3. Přiřaď dílo k autorovi a druhu výtvarného umění.



288

SURREALISMUS

MARC CHAGALL



289

SURREALISMUS

JOAN MIRÓ



290

ABSTRAKTNÍ EX.

MARK ROTHKO



291

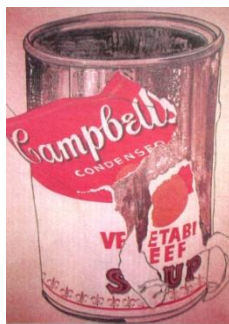

292

POP ART

ANDY WARHOL

²⁸⁸ José PIJOAN, *Dějiny umenia/9*, Bratislava 1991, s. 196.

²⁸⁹ José PIJOAN, *Dějiny umění/10*, Praha 1990, s. 25.

²⁹⁰ Tamtéž, s. 138.

4. Vysvětli tyto pojmy:

KONZUMNÍ SPOLEČNOST

Společnost, která manipuluje lidského jedince na každém kroku, neboť proniká do každodenního stylu života a otevírá možnosti vzniku ryze komerční a konzumní zábavy a dává prostor pro projev uměleckému braku a kýči.

UNDERGRAUND

Umění undergroundu vzniká na konci 60. let, jež představovalo programový pokus o vytvoření nové konvenční kultury. Má protestní a provokující charakter. Do autorského díla vtahován i divák, čtenář.

HAPPENING

Divák, čtenář je součástí tvorby uměleckého díla.

POSTMODERNISMUS

Nový umělecký a životní názor; 1/2 50. a počátek 60. let 20. století; umělci se soustřeďují na analýzu lidského nitra, objevují se v jejich dílech prvky nihilismu, pocity absurdity života, díla také prezentují psychologické studie duchovního světa člověka, snaha nahradit a naplnit dosavadní hodnotový systém, do jejich tvorby pronikala reflexivnost, ironie a záměrné promíchání „populárních a vysokých uměleckých forem“.

NASA

Národní úřad pro letectví a kosmonautiku.

SDI

Strategická obranná iniciativa = projekt hvězdných válek.

²⁹¹ Jan a Jan KUKLÍKOVI, *Dějiny 20. století.*, Praha 1998, s. 171.

²⁹² Tamtéž, s. 172.

5. Charakterizuj divadlo a film po roce 1950.

Světoví dramatici – Američani A. Miller, R. E. Ionesco, Švýcaři F. Dürrenmat a Max Frisch, Němec P. Weiss a Angličan J. Osborne. Sociální film (it. neorealismus). Sovětské filmy – Ona brání vlast, Duha, Jeřábi táhnou, Jednačtyřicátý, české – Ostře sledované vlaky a slovenské – Obchod na korze. Režiséři – Bergmann, Bardem, Kurosawa, Spielberg, ...

6. Vyjmenuj alespoň 3 spisovatele, kteří se ve svém díle snažili vyrovnat s fenoménem války.

E. M. Remarque, E. Hemingway, L. Feuchtwanger, J. Steinbec, ...

7. Charakterizuj hudbu po roce 1950 (nové žánry, zpěváky, ...).

Zrod pop music – centrum v USA. Od poloviny 50. Let rock'n'roll – Bill Haley, Elvis Presley.

8. Spoj pojmy, které k sobě patří.

| | | | |
|---|------|----------------|------|
| První umělá družice | SSSR | Sputnik I | 1957 |
| První člověk na měsíci | USA | Neil Armstrong | 1969 |
| První telefonní přenos Amerika – Evropa | USA | Telestar I | 1960 |
| První člověk ve vesmíru | SSSR | J. A. Gagarin | 1961 |
| První opuštění sluneční soustavy | USA | Pionner | 1972 |

9. Charakterizuj pokrok vědy a techniky druhé poloviny 20. století (moderní technologie).

Pokrok v jaderném výzkumu, ve výzkumu vesmíru.

Výstavba moderních silnic, konstrukce automobilů, rozvoj leteckého průmyslu.

Mírové využití jaderné energie.

Rozvoj elektrotechnika, regulační technika, mikroelektronika, laserová technika, zavádění biotechnologií, výzkumy v oblasti genetického inženýrství. Hledání ekologicky čistých technologií.

Rejstřík

A

arabská kultura 6, 108, 109, 157, 176

B

baroko, 7, 50, 135, 136, 137, 157, 188

Beneš, Z. 49, 56, 58, 59, 60, 103, 108, 123, 129

brainstorming 15

byzantská kultura 6, 103, 104, 157, 174

Č

Čína 6, 47, 48, 81, 82, 115, 152, 157, 164, 178

D

diferenciovaná výuka 20

E

Egypt 6, 47, 48, 76, 77, 78, 79, 152, 157, 162

environmentální výchova 42

F

Foinikie 6, 86, 87, 89, 90, 152, 157, 166, 167

formy 6, 9, 17, 18, 44, 151

frontální výuka 15, 18

G

gotika 6, 49, 60, 123, 125

H

Holoušková, D. 27

Hroch, M. 51, 56, 61, 62, 135, 140

hromadná výuka 17, 18

hypnopedie 16

I

impresionismus 51

Indie 6, 47, 48, 81, 82, 108, 152, 157, 164, 178

individualizovaná výuka 15, 17, 18, 19

individuální výuka 12, 15, 17, 18, 20, 21, 128, 184

Írán 6, 48, 86, 87, 90, 152, 157, 166, 167

Izrael 6, 48, 86, 87, 89, 90, 152, 157, 166, 167

K

klíčové kompetence 35, 36, 39, 45, 67, 72, 77, 82, 87, 92, 98, 104, 109, 114, 119, 124, 130, 136, 141, 146, 152

kompetence k učení 36, 67, 72, 77, 82, 87, 92, 98, 104, 109, 114, 119, 124, 130, 136, 141

kompetence k podnikavosti 38

kompetence k řešení problémů 36, 98, 124, 130, 136, 142, 146

kompetence komunikativní 37

kompetence občanská 38

kompetence sociální a personální 37

komunikativní kompetence 67, 72, 77, 87, 92, 98, 104, 114, 119, 125, 131, 136, 142, 147

kooperativní výuka 15, 20

Kuklíkovi, J. a J. 51, 56, 63, 64, 145

kultura 20. století 7, 145

kultura na přelomu století 7, 140

L

Lerner, I. J. 13, 14

M

Malá Asie 6, 48, 86, 87, 89, 90, 152, 157, 166, 167

Maňák, J. 12, 14, 15, 18

mediální výchova 42, 43, 147

metoda 6, 9, 10, 12, 13, 14, 15, 16, 17, 24, 27, 35, 37, 45, 151, 153, 154

metodický list 3, 6, 10, 23, 34, 35, 67, 72, 77, 82, 87, 92, 98, 104, 109, 114, 119, 124, 130, 136, 141, 146, 152

Mezopotámie 6, 47, 48, 71, 72, 73, 74, 152, 157, 160, 167

mimoevropské civilizace 6, 113, 114, 157, 178

Mojžíšek, L. 12

multikulturní výchova 41, 68, 93, 110, 120, 125

N

Národní program vzdělávání 44

naturalismus 51

novověk 7, 9, 49, 50, 51, 56, 58, 59, 60, 61, 62, 113, 129,
130, 131, 135, 136, 140, 152, 153

O

občanská klíčová kompetence 67, 72, 77, 82, 87, 92, 98,
119, 124, 130, 141, 146

obrazové komponenty 53, 54, 57, 59, 61, 63

očekávané výstupy 46, 47, 49, 50, 51, 52, 67, 72, 78, 82,
88, 93, 99, 104, 109, 114, 120, 125, 131, 137, 142,
147

organizační formy 18

osobnostní a sociální výchova, 40, 78, 110, 115, 120,
131, 137, 142

osvícenství 7, 50, 135, 136, 137, 138, 139, 157, 188, 189

otevřené učení 15

otevřené vyučování 21

P

partnerská výuka 15

pracovní list 3, 6, 9, 11, 16, 21, 22, 23, 24, 25, 26, 35, 65,
67, 72, 77, 81, 82, 86, 87, 92, 98, 104, 109, 114, 119,
124, 130, 136, 141, 146, 151, 152, 153

pravěk 6, 46, 47, 58, 66, 67, 152, 157, 158

projektová výuka 15, 18, 20

průřezová témata 35, 39, 68, 73, 78, 83, 88, 93, 99, 105,
110, 115, 120, 125, 131, 137, 142, 147

R

Rámcový vzdělávací program 6, 11, 35, 40, 44, 45, 46,
47, 48, 49, 50, 51, 52, 56, 65

realismus 51

renesance 6, 50, 60, 129, 130, 131, 133, 134, 154, 157,
185, 186, 187

humanismus 50, 157, 185

románský sloh 6, 49, 60, 118, 119, 121, 157, 180

Ř

Řecko 6, 11, 48, 58, 91, 92, 93, 97, 152, 157, 168

Řím 6, 11, 48, 58, 97, 98, 99, 100, 121, 152, 157, 171,
173, 174, 180

S

samostatná práce 15, 19

secese 51

Skalková, J. 35

skupinová výuka 15, 17, 18, 20

sociální a personální kompetence 77, 82, 87, 92, 109,
114, 130, 136, 141, 146

Souček, J. 48, 56, 57, 66, 71, 76, 81, 86, 97

starověk 47

středověk 3, 6, 9, 11, 18, 48, 49, 50, 56, 58, 59, 60, 62,
103, 107, 108, 113, 116, 118, 119, 122, 123, 124, 125,
126, 127, 129, 152, 153, 157, 175, 178, 179, 181, 182,
183

sugestopedie 16

superlearning 16

surrealismus 51, 147

Sýrie 6, 48, 86, 87, 89, 90, 152, 157, 166, 167

Š

Školní vzdělávací program 44

Švec, V. 15

T

televizní výuka 16

testové úlohy 32

Tollingerová, D. 27, 29

týmová výuka 21

U

učební úlohy 6, 14, 22, 26, 27, 28, 30, 151

učení v životních situacích 16

V

verbální komponenty 53, 54, 55, 57, 58, 59, 60, 61, 62,
63, 64

Veverková, H. 23, 24

výchova k myšlení v evropských a globálních
souvislostech 40, 68, 73, 83, 88, 99, 105, 110, 115,
120, 125, 137, 142