

UNIVERZITA PALACKÉHO V OLMOUCI

Filozofická fakulta

Katedra historie

**Paramenta v historických inventářích katedrály svatého
Václava v Olomouci**

Petr Kopecký

Bakalářská diplomová práce

Vedoucí práce: Mgr. Jana Opletová, Ph.D.

Obor: Historie

Olomouc 2014

Na tomto místě bych na prvním místě rád poděkoval Mgr. Janě Oppeltové, Ph.D. za vedení práce a pomoc při její tvorbě. Dále PhDr. P. Radku Martinkovi, Ph.D. za cenné rady. Rovněž ochotným pracovníkům olomoucké pobočky Zemského archivu v Opavě a Státního okresního archivu Olomouc. Pochopitelně jsem zavázán Arcibiskupství olomouckému, Metropolitní kapitule u svatého Václava v Olomouci a Římskokatolické farnosti svatého Václava v Olomouci, zastupovanými Mgr. Vítém Hlinkou, ThLic., za umožnění průzkumu jejich fondů. Za pomoc při psaní italského textu pak děkuji Mgr. Evě Skříčkové. Tato práce by se neobešla rovněž bez podpory mé rodiny a přátel.

Prohlašuji, že jsem tuto bakalářskou diplomovou práci vypracoval samostatně na základě uvedených pramenů a literatury.

Ve Vidči, dne 27. dubna 2014

Petr Kopecký

Obsah

Úvod.....	4
I. Katedrála svatého Václava v Olomouci–pokladnice parament.....	17
II. Paramenta a historické inventáře katedrály svatého Václava v Olomouci.....	21
II.I. Doklady nádhery středověku–Inventáře z let 1413, 1430 a 1435.....	21
II.II. Obnova po třicetileté válce–Inventář z roku 1654.....	28
II.III. Krása Schrattenbachovy garderoby–Inventář z roku 1712.....	31
II.IV. Neklidné období–Inventáře z let 1807, 1823, 1832 a 1839.....	33
II.V. Za času fürstenberské regotizace–Inventáře z let 1874 a 1882.....	40
II.VI. Reprezentace arcibiskupa Kohna–Inventář z roku 1901.....	43
II.VII. První tištěné inventáře–Inventáře z let 1931 a 1952.....	45
Závěr.....	51
Seznam pramenů a literatury.....	56
Il riassunto.....	66
Přílohy.....	67
Inventář z roku 1413.....	67
Inventář z roku 1654.....	70
Inventář z roku 1712.....	77
Inventář z roku 1823.....	84
Inventář z roku 1901.....	97
Inventář z roku 1931.....	126
Inventář z roku 1952.....	162
Plány reorganizace deponaria.....	185
Ukázky inventářů.....	186

Úvod

Předkládám zde práci, ve které se pokusím zmapovat část dějin významného uměleckého a historického fondu, sbírky parament olomoucké katedrály svatého Václava. Zaměřím se na genezi a vývoj jejich evidence, tedy na historické katedrální inventáře. Časově je práce neohraničená, kdybychom jsme si ji ale chtěli vymežit inventáři, pak budeme sledovat období mezi léty 1413 a 1952. Především, že se nebudu pokoušet o popsání uměleckého zpracování a výzdoby textilií, k čemuž nemám popravdě ani potřebné vědomosti, i když se pochopitelně neobejdu bez znalosti materiálů a technik. Nepůjde mi ani o souborný katalog dochovaných rouch či popis liturgického provozu olomoucké katedrály. Práce bude opravdu zaměřena na inventáře dómu a v nich se vyskytující paramenta, byť při práci narazím i na výše zmíněné aspekty a nevyhnu se určité popisnosti. Studie se možná nezaobírá zásadními otázkami církevních dějin moravské církve. Může však být přínosem pro lepší poznání kulturního a uměleckého prostředí významných olomouckých církevních institucí. Doplnuje dosavadní bádání v oblasti dějin Olomouce, především pak katedrály svatého Václava. Je dalším dokladem mimořádného významu olomouckého biskupství a později arcibiskupství a svatováclavské kapituly v českých, moravských a do určité míry i evropských církevních dějinách a rovněž výjimečného postavení olomouckého dómu mezi katolickými chrámy střední Evropy. V těchto měsících, kdy vrcholí práce na nové evidenci a zatím posledním inventáři olomouckých katedrálních parament pod vedením doktorky Jany Opletové, se toto bádání jeví minimálně jako zajímavé i přínosné. Může pomoci pochopit staré evidenční systémy inventářů dómu, dohledat a lépe identifikovat liturgické textilie, dopátrat například jejich donátory a majitele, a celkově tak pomoci při práci se souborem parament.

Liturgické textilie nebyly vždy předmět předního zájmu historiků umění, dokonce i mezi zkoumáním kostelního vybavení byla až za malířskou a sochařskou výzdobou

chrámů, a především předměty z drahých kovů. Na paramenta bylo dlouhou dobu nahlíženo jako na předměty užitkové, řekněme i na jakýsi, i když luxusní, pracovní oděv, který měl navíc omezenou trvanlivost a při náročném liturgickém provozu se musel pravidelně obměňovat. Na rozdíl od předmětů z drahých kovů navíc málokdo dovedl ocenit jejich peněžní hodnotu, natož pak hodnotu historickou a uměleckou. Změna přichází na konci 19. století, kdy se na liturgický textil začíná nahlížet více jako na předměty umělecké a vzácné, a přestávají tak být skryty před zraky většiny lidí, mimo jejich použití při bohoslužbě, v klenotnicích kostelů. K lepšímu poznání a popularizaci textilií sloužily v té době oblíbené výstavy, na kterých bylo prezentováno často církevní umění, několikrát i paramenta olomouckého původu. O nich více v následující kapitole.

Rovněž literatura zabývající se liturgickým textilem a jeho uměleckou stránkou prošla značným vývojem. To platí dvojnásob o souborech moravských. Tato práce si neklade za cíl být popisem uměleckého zpracování rouch jako takového. Pro širší rozhled nejen po jeho historiografii si dovoluji doporučit diplomovou práci dnes již doktorky Dany Veselské *Textilie a výšivky 17. a 18. století ve sbírce metropolitního chrámu sv. Václava v Olomouci*.¹ Studii, která by aspoň částečně mohla být inspirací a vzorem pro tuto práci, lze nalézt ve vynikající práci Antonína Podlahy, pomocného biskupa pražského, a vyšehradského kanovníka Eduarda Šittlera, kteří, mimo katalogy výstav křesťanského umění a další odborné statě a monografie, připravili studii s názvem *Chrámový poklad u sv. Víta v Praze. Jeho dějiny a popis*.² Významná je také proto, že její součástí jsou i edice historických inventářů pražské katedrály. Pro získání přehledu o paramentech, jejich vývoji, ochraně, evidenci a typologii pak blíže v knize s názvem *Záchrana a inventarizace*

¹ VESELSKÁ, Dana: *Textilie a výšivky 17. s 18. století ve sbírce metropolitního chrámu sv. Václava v Olomouci*. Brno 1995 (nepublikovaná magisterská diplomová práce).

² PODLAHA, Antonín-ŠITTLER, Eduard: *Chrámový poklad u sv. Víta v Praze. Jeho dějiny a popis*. Praha 1903.

*drobných církevních fondů.*³

Liturgickému textilu olomouckého dómu dlouho chyběla samostatná studie. Paramenta byla však zmiňována v mnoha publikacích a statích dotýkajících se dějin Olomouce, především pak jeho metropolitního chrámu. Některé z nich však můžeme pro jejich stáří považovat spíše za pramen než literaturu. První výraznější zmínky o paramentech olomouckého dómu svatého Václava najdeme v *Pamětech a znamenitostech města Olomouce*⁴ Aloise Vojtěcha Šembery z roku 1861. Za nejvýznamnější považuje ornáty biskupa Jakuba Arnošta z Lichtenštejna–Kastelkornu (1738–1745), biskupa Ferdinanda Julia kardinála Troyera z Troyersteinu (1745–1758) či děkana Leopolda Podstatského. Rovněž prokazuje znalost dvou středověkých inventářů z let 1413 a 1436 (!), když zmiňuje „...čtyři ornáty zlatem krumplované, perlami posázené a obrazy svatých zdobené...“⁵ Ty měly být darem markraběte Jošta Lucemburského (1375–1411) z roku 1408. Dále pak upozorňuje na drahou infuli biskupa Roberta (1201–1240). O pět let později, v roce 1886 se v publikaci *Dějiny metropolitního chrámu sv. Václava v Olomouci*⁶ Mořic Kráčmer pochvalně vyjadřoval o odkazu dómského děkana Jiřího Jindřicha Mayera z Mayerswaldu (1741–174)⁷ či instalačních souborech děkana Roberta Lichnovského (1868–1879) a biskupa Bedřicha kardinála z Fürstenberka (1853–1892).⁸ Za další výraznou zmínku můžeme považovat pasáž ve druhém díle dvoudílné reprezentativní a fotografiemi doplněné knize profesora Adolfa Nowaka *Církevní památky umělecké z Olomouce*.⁹ Věnuje se právě katedrále svatého Václava a připomíná její bohaté vybavení. Nezapomíná na liturgický textil, kterému vzdává patřičnou úctu: „*V pokladnici*

³ MARTINEK, Radek–OPPELTOVÁ, Jana–SEDONÍK, Tomáš–SLAVÍKOVÁ, Věra–ŠTĚPÁNOVÁ, Daniela: *Záchrana a inventarizace drobných církevních fondů*. Olomouc 2008.

⁴ ŠEMBERA, Alois Vojtěch: *Paměti a znamenitosti města Olomouce*. Vídeň 1861, s. 53.

⁵ Tamtéž, s. 53.

⁶ KRÁČMER, Mořic: *Dějiny metropolitního chrámu sv. Václava v Olomouci*. Olomouc 1886.

⁷ Tamtéž, s. 88.

⁸ Tamtéž, s. 110.

⁹ NOWAK, Adolf: *Církevní památky umělecké z Olomouce II*. Olomouc 1890.

*olomouckého dómu jest uschováno mezi četnými uměleckými poklady též mnoho starých, pozoruhodných mešních rouch, jež vynikají nejen svým stářím a krásou, nýbrž i výtečností a technickou zvláštností svého uměleckého vyšívání a tkalcovství.*¹⁰ Zmiňuje například Troyerův ornát, který má mít podle něj šest kasulí, pluvíál, čtyři infule a šest dalmatik. Výrazněji se pak věnuje korunovačnímu ornátu olomouckého biskupa Jakuba Arnošta z Lichtenštejna–Kastelkornu, ke kterému řadí kasuli, infuli, dva pluvíály, čtyři dalmatiky a antependium. V příloze najdeme i fotografické vyobrazení kasule. Ta však nepatří ke korunovační soupravě biskupa Jakuba, ale vznikla více jak půl století dříve, totiž pro biskupa Karla II. z Lichtenštejna–Kastelkornu (1664–1695). Na tuto nesrovnalost upozornila již doktorka Veselská,¹¹ která mimo jiné odkazuje na umělecky jasně starší provedení reprodukované kasule a rovněž upozorňuje na shodnou podobu erbů obou biskupů. Dále v příloze připomíná jistý inventář, se kterým Nowak nejspíše pracoval a v něm může mít původ záměna dvou ornátů. Nejedná se však o inventář katedrály jako takový, je to jakýsi soupis nákladů na opravu liturgických textilií, ve kterém se sice korunovační ornát vyskytuje, nicméně mu chybí jedna zásadní věc, a to počet kusů jednotlivých součástí, které zmiňuje Nowak. Není tedy pravděpodobné, že by s tímto soupisem pracoval. Navíc jako korunovační je v něm omylem označen i nejhonosnější soubor Tryoerův. Jasněji se jeví skutečnost, že pracoval s novým inventářem z roku 1882 či s jeho o pár let starším předchůdcem z roku 1874, který mu byl zároveň jakýmsi přípravným předstupněm. Mohl rovněž vidět inventáře předcházející a bezpochyby je konfrontoval s realitou. Podle těchto inventářů Nowak zřejmě opravdu popisuje ornát, který na sobě měl biskup Jakub Arnošt z Lichtenštejna–Kastelkornu, když 12. května 1743 korunoval v Praze Marii Terezii českou královnou.¹² Pořídil ale fotografii špatného kusu.

¹⁰ Tamtéž, s. 36.

¹¹ VESELSKÁ, Dana: *c. d.*, s. 34–36 an.

¹² Tehdejší pražský arcibiskup Jan Mořic Gustav z Manderscheid–Blankenheimu (1733–1763) byl vyšetřován kvůli podpoře Karla Bavorského během války o rakouské dědictví a měl zamezen i přístup ke

Veselská ještě vidí problém v uměleckém zpracování a totožnosti erbů obou biskupů. Osobně však vidím hlavní a až lehce komický problém v tom, že korunovační ornát je zcela zřetelně zapsán ve skupině „In der weißen Farbe“. Z liturgického hlediska je rovněž pro korunovaci vhodná barva bílá. Nowak ovšem reprodukoval kasuli červenou. Celá záležitost je zajímavá i tím, že se Nowak roku 1888 podílel na výstavě Kunst- und Gewerbe- Ausstellung v olomouckém Kaiser Franz-Josef Gewerbe-Museum, která byla uspořádána na oslavu čtyřicetiletého výročí nástupu tohoto císaře na trůn. V katalogu, který Nowak připravil a který čítá na patnáct exponátů liturgického textilu z olomouckého dómu, je výrazně zastoupena souprava biskupa Karla II. Autor tedy byl jistě obeznámen liturgickým textilem katedrály. Nicméně v jeho publikaci došlo k chybě. Otázkou rovněž zůstává, co roku 1888 vlastně vystavili, i když nepředpokládám záměnu. Došlo zkrátka k malé, i když zajímavé chybě, která mohla být částečně způsobena i lokací korunovačního souboru, který se v té době renovoval, a jeho výšivka byla přenášena na nový podklad. To však nikterak neubírá na Nowakově odbornosti a jeho přínosu pro poznání církevních dějin a dějin církevního umění nejen v Olomouci.

Roku 1931 sepsal kapitulní děkan doktor Josef Kachník ucelenou publikaci o dějinách chrámu *Olomoucký metropolitní chrám sv. Václava*, ve které vyhradil místo i paramentům. I když, narozdíl od Nowaka, nepřipojil fotografii, nastává zde stejný problém. Kachník ovšem uvádí instalační soubor biskupa Jakuba Arnošta. Nikoli tedy jako korunovační, i když tuto funkci mohl plnit také. Popis součástí ovšem spíše sedí opět na soupravu, které inventáře označují jako tereziánskou korunovační biskupa Jakuba Arnošta

dvoru. Pátrání po osudech korunovačního souboru se může ubírat ještě několika směry. Je třeba si uvědomit, že při takovéto příležitosti byla jistě konána liturgie za velké asistence prelátů, kteří bezpochyby museli být oblečeni ve stejném paramentu. Není bez zajímavosti, že v pokladnici baziliky svatých Petra a Pavla na Vyšehradě v Praze je uložena mitra velmi podobná té olomoucké. Vyšehradský probošt, jako první prelát české země, byl korunovaci přítomen a je tedy otázkou, jak byl parament velký a do jakých míst byl následně rozdělen. Zatím se mi bohužel nepodařilo zjistit více, vzniká tak zajímavé badatelské pole. Je ale možné, že vyšehradská mitra vůbec s korunovací nesouvisí a je pouze vyrobena z podobného materiálu a vyzdobena podobnou technikou.

z Lichtenštejna–Kastelkornu a prostý popis výzdoby na červenou soupravu biskupa Karla II. Lichtenštejna–Kastelkornu. Zajímavé je, že Kachník ještě vyděluje další textílii jako dar císařovny Marie Terezie. Závěrem je tedy možné, že Kachník částečně přejal Nowakovu chybu a doplnil ji o vlastní rozdělení na dva soubory, instalační a korunovační. Jistě to ovšem říci nemůžeme. Dále zmiňuje instalační soubor Troyerův, paramenta Fürstenberkova či soubory arcibiskupa Theodora Kohna (1893–1904).¹³

Mons. František Bolek ve své knize *Katolické kostely a kaple v Olomouci* oceňuje hlavně bohoslužebná roucha Zdíková.¹⁴

Po téměř šedesátiletém období, kdy byly zmínky o dómských textiliích v Olomouci marginální, se roku 1995 objevuje výše zmiňovaná diplomová práce Dany Veselské *Textilie a výšivky 17. s 18. století ve sbírce metropolitního chrámu sv. Václava v Olomouci*, ve které se zaměřuje především na olomoucké kasule (!) 17. a 18. století. Práce je kvalitním zhodnocením umělecké stránky textilií. Rovněž jí předchází podrobný rozbor autorčina bádání a přehled historiografie a pramenné základny. Přesto, že se jedná o práci s časově jasně vymezeným tématem, považuji ji za jednu ze dvou nejlepších studií parament katedrály svatého Václava v Olomouci. Tou druhou je příspěvek doktora Radka Martinka k výstavě Olomoucké baroko *Liturgický textil a bohoslužba v barokní Olomouci*,¹⁵ který zasvěceně a se zasazením do dobového kontextu dějin a liturgiky představuje olomoucké barokní textilie, jejich umělecké zpracování či donátorské pozadí. Neopomíná pak řadu dalších zajímavých informací, shromažďování textilií ze zrušených kostelů či výstavy těch nejlépe vyvedených kusů parament. Svou studií přispěl bezesporu k lepšímu poznání života barokního města. Téma studie je unikátní, neboť právě textilie bývají často opomíjeny, ať se jedná o jakékoli historické období. Doktor Martinek je

¹³ KACHNÍK, Josef: *Olomoucký metropolitní chrám sv. Václava*. Olomouc 1931, s. 44–45.

¹⁴ BOLEK, František: *Katolické kostely a kaple v Olomouci*. Olomouc 1936, s. 6.

¹⁵ MARTINEK, Radek: *Liturgický textil a bohoslužba v barokní Olomouci*. In: JAKUBEC, Ondřej: *Olomoucké baroko. Výtvarná kultura z let 1620–1780*. Olomouc 2010, s. 484–488.

rovněž autorem bulletinu¹⁶ a libreta¹⁷ k výstavě Důstojnost krásy pořádané roku 2013 ve spolupráci s doktorkou Janou Oppeltovou.

Úkolem této práce je však primárně průzkum archivních pramenů, především historických inventářů katedrály svatého Václava v Olomouci, kterým se budu věnovat samostatně. Pokusím se je shromáždit a přiblížit čtenáři jejich stáří, okolnosti jejich vzniku, strukturu, obsah a najít mezi nimi případnou provázanost. Úkolem však bude zabývat se hlavně v nich evidovanými paramenty. Mohu předeslat, že takto budu zkoumat čtrnáct inventářů dómu, z let 1413, 1430, 1435, 1654, 1712, 1807, 1823, 1832, 1839, 1874, 1882, 1901, 1931 a 1952. Už při zběžném pohledu na tento výčet letopočtů je jasné, že v některých případech bude prokazování jakési kontinuity a provázanosti mezi inventáři problematické. Hlavně proto, že časové rozdíly mezi některými jsou značné. Nejvíce je to patrné pro období mezi inventáři z let 1435 a 1654, kdy nemáme podobný pramen pro období 16. století. V tomto je situace odlišná od pražské katedrály, kde se nám dochovaly pro toto období inventáře hned dva. I když ani v ostatních obdobích není pramenná základna zrovna nejbohatší, máme ve sledovaném období vždy alespoň po jednom inventáři pro stoleté období, byť sto let je dlouhá doba a demonstrovat tendence tohoto období na jednom pramenu se může zdát být neúplné, bude průzkum každého inventáře zajímavou sondou do dané doby. Čtrnáct výše uvedených inventářů však nepředstavuje celkový počet všech inventářů ve fondech. Mnoho z nich má svého předchůdce, jakýsi koncept, který sloužil jako pracovní verze. Dále je možné najít nejrůznější duplikáty a opisy inventářů. S těmi jsem se rovněž seznámil, nicméně vždy jsem vybral jednoho zástupce tak, aby měl nejlepší vypovídající hodnotu a nebyl ochuzen o aspekty inventářů podobných. Musíme si navíc uvědomit, že pracovní verze inventáře byla sepisována pro

¹⁶ MARTINEK, Radek: *Soubor liturgických rouch katedrály sv. Václava v Olomouci*. Olomouc 2013.

¹⁷ MARTINEK, Radek: *Důstojnost krásy. Liturgické textilie 17.–20. století z fondu olomoucké katedrály*. Olomouc 2013 (libreto výstavy).

osobní potřebu autora, ať už kostelníka či kanovníka kustoda. Takovéto exempláře proto logicky postrádají reprezentativní charakter, jsou psány nečitelně, je v nich škrtáno či dopisováno. Pokud tedy existuje více verzí jednoho inventáře, bez ohledu na jeho funkci a účel výroby, zmíním se o nich u jednotlivých inventářů.

Nejpočetnější jsou inventáře z 19. století, které jsou navíc doplněny množstvím jiných pramenů. Pro detailní studium jednotlivých parament je potřebné prozkoumat i vedlejší prameny. Do této skupiny můžeme pochopitelně zařadit celou řadu archivního materiálu. Společně s inventáři, o nichž budu hovořit podrobněji níže, je můžeme nalézt ve fondech tří významných institucí: Arcibiskupství Olomouc a Metropolitní kapitula Olomouc, uložených v olomoucké pobočce Zemského archivu v Opavě, a Farní úřad sv. Václava Olomouc, uloženém ve Státním okresním archivu v Olomouci. I když se v těchto fondech nachází většina potřebného materiálu, je důležité uvědomit si výsadní postavení olomoucké katedrály, a doplňující informace tak hledat i ve fondech příbuzných, například ve fondu Ústřední ředitelství arcibiskupských statků Kroměříž, který je součástí olomoucké pobočky Zemského archivu v Opavě. Za doplňující informace můžeme považovat celou řadu archivních pramenů od prostých soupisů rouch, přes materiály účetní povahy, záznamy o jejich pořízení, opravě či odepsání, výstavách až po nejružnější drobnosti a zajímavosti.¹⁸ Před badatelem zkoumajícím daný problém se tak otevírá široké

¹⁸ MZA Opava–pobočka Olomouc, METROPOLITNÍ KAPITULA OLOMOUC, kart. 1218, inv. č. 5770, sign. 32/2, *Pořizování inventáře metropolitního kostela, 1807–1907*;
MZA Opava–pobočka Olomouc, METROPOLITNÍ KAPITULA OLOMOUC, kart. 609, inv. č. 4547, sign. Cha1/3, *Obstarávání a opravy paramentů, ornátů a prádla pro dómský kostel v Olomouci, varhany, dómský poklad, 1645–1822*;
MZA Opava–pobočka Olomouc, METROPOLITNÍ KAPITULA OLOMOUC, kart. 1217, inv. č. 5769, sign. 32/1, *Opatřování parament a kostelního nářadí pro metropolitní kostel, 1792–1890*;
MZA Opava–pobočka Olomouc, METROPOLITNÍ KAPITULA OLOMOUC, kart. 1218, inv. č. 5769, sign. 32/1, *Opatřování parament a kostelního nářadí pro metropolitní kostel, 1892–1927*;
MZA Opava–pobočka Olomouc, METROPOLITNÍ KAPITULA OLOMOUC, kart. 1219, inv. č. 5773, sign. 32/5, *Výstavy kostelních parament a starožitností, 1884–1940*;
MZA Opava–pobočka Olomouc, METROPOLITNÍ KAPITULA OLOMOUC, kart. 1219, inv. č. 5774, sign. 32/6, *Darování, zapůjčování a odprodej kostelních parament a jiných cenností, 1811–1943*;

spektrum možností výzkumu. Nesmíme rovněž opomenout testamenty a projednávání pozůstalostí všech osob spjatých s dómem, od biskupů a arcibiskupů, přes kanovníky až po řadový klér. Důležitými prameny jsou i knihy účtů a ostatní finanční zápisy, jakož i správa nadací a podobně.

Hlavním pramenem této práce jsou však inventáře katedrály. Těmi se, byť spíše okrajově, zabývali i někteří církevní historici a znalci dějin umění. Největší pozornost jim byla přitom věnována během 19. století a největší oblibě se těšily inventáře středověké. Výraznou pozornost jim nejprve věnoval Gregor Wolný. Roku 1852 vydal komentovanou edici inventáře z roku 1435.¹⁹ Inventáře se objevují i v jeho monumentálním díle *Kirchliche Topographie von Mähren*²⁰ z roku 1855, v části věnované olomoucké arcidiecézi a předně dějinám arcibiskupství, svatováclavské kapituly a metropolitního kostela svatého Václava. Wolný prokázal znalost především inventářů z let 1413 a 1435 a zmiňuje jejich poklady včetně parament, zmiňuje se například o soupravě darované moravským markrabětem Joštem. Dále cituje inventář z roku 1823, zde vyzvedává a popisuje soubor biskupa Troyera, korunovační soubor biskupa Jakuba Arnošta z Lichtenštena–Kastelkornu či paramenta děkana Podstatského. Na inventáře dómu dále

MZA Opava–pobočka Olomouc, METROPOLITNÍ KAPITULA OLOMOUC, kart. 1243, inv. č. 5867, sign. 36/4, *Správa nadací pro paramenty, víno a věčné světlo v metropolitním kostele a u jednotlivých residencí, 1864–1882*;

MZA Opava–pobočka Olomouc, ARCIBISKUPSTVÍ OLOMOUC, kart. 1343, inv. č. 2943, sign. 2/29-9, *Pořizování inventáře dómu, 1840*;

MZA Opava–pobočka Olomouc, ARCIBISKUPSTVÍ OLOMOUC, kart. 269, inv. č. 904, sign. A20/12, *Ornáty a paramenta, ciboria, monstrance, lampy, obrazy, sochy, oltáře, antipendia, mešní roucha, kazatelna a varhany v olomouckém dómu, 1572–1820*;

MZA Opava–pobočka Olomouc, ARCIBISKUPSTVÍ OLOMOUC, kart. 232, inv. č. 704, sign. A14/4-1, *Konání slavnostních mší, pobožností, procesí, opatřování parament a devocionálií, 1697–1802*;

MZA Opava–pobočka Olomouc, ARCIBISKUPSTVÍ OLOMOUC, kart. 1343, inv. č. 2951, sign. 3/4, *Správa oratoře, oprava varhan, opatřování a udržování ornátů a parament a jiné patronátní záležitosti u fary a kostela sv. Václava, 1823–1871*;

SOkA Olomouc, FARNÍ ÚŘAD SV. VÁCLAVA V OLOMOUCI, *nezpracovaná část*.

¹⁹ WOLNÝ, Gregor: *Inventarium der Olmützer Domkirche von Jahre 1435* (dále jen *Inventarium*). In: NOTIZENBLATT. Beilage zum Archiv für Kunde Österreichischer Geschichtsquellen. Wien 1852, s. 145–151 (č. 10), 168–172 (č. 11), 225–231 (č. 15).

²⁰ WOLNÝ, Gregor: *Kirchliche Topographie von Mähren I. Olmützer Erzdiöcese*. Brno 1855.

upozornil například Alois Vojtěch Šembera v *Pamětech a znamenitostech města Olomouce*,²¹ kde se jistě v mnohém inspiroval právě Wolným, a informace o paramentech jsou prakticky identické. O inventáři z roku 1435 se zmiňuje mimo jiné i německý kněz, teolog a historik umění Franz Bock ve svých studiích o středověkých paramentech.²² Nejstarší katedrální inventář z roku 1413 edičně vyšel v letech 1889 a 1890 v časopise *Method* zásluhou moravského zemského archiváře Vincence Brandla.²³ V řadě badatelů zabývajících se inventáři olomoucké katedrály vyniká Karl Lechner, který se poprvé významně věnoval inventáři z jiného než středověkého období. Roku 1896 vyšla jeho komentovaná edice inventárního soupisu z roku 1691.²⁴ Než o inventář olomouckého dómu se spíše jedná o soupis pokladu biskupa Karla II. Inventáře připomínal i jezuita, historik umění a především významný znalec liturgického textilu Joseph Braun. Ve svých dílech se zmiňuje o záznamech z 15. století.²⁵ Po dlouhé odmlce se inventáře objevují u již zmíněné doktorky Veselské,²⁶ která okrajově připomíná inventáře z let 1654, 1712, 1806 (!), či 1819. V posledním případě ale nemůžeme mluvit o inventáři katedrály jako takovém. Znalost inventářů prokázal i doktor Radek Martinek ve svých příspěvcích ke sbírce olomouckých katedrálních parament.²⁷ Můžeme však předpokládat, že o jejich existenci a obsahu věděli rovněž výše zmínění autoři zkoumající dějiny katedrály.

²¹ ŠEMBERA, Alois Vojtěch: *Paměti a znamenitosti města Olomouce*. Vídeň 1861, s. 53.

²² BOCK, Franz: *Geschichte der liturgischen Gewänder des Mittelalters*. Bonn 1871.

²³ BRANDL, Vincenc: *Inventář náčiní kostelního, rouch, skvostů a knih velechrámu olomouckého z roku 1413, sepsaný 24., 25. a 27. března 1413*. Method. Časopis věnovaný umění křesťanskému. 1889–1890, s. 115–117 (XV., č. 10), s. 127–129 (XV., č. 11), s. 7–9 (XVI., č. 1). Tento jsem si dovilil použít při edici inventáře z roku 1413. Bohužel jsem se o Brandlově studii dozvěděl pozdě, sloužil už tedy jen jako kontrola mnou napsaných údajů.

V časopise se pravidelně objevují zprávy Akademie křesťanské, mezi nimiž nechybí zmínky o nových či opravených paramentech z olomouckého dómu.

²⁴ LECHNER, Karl: *Paramenten- und Silberschatz des Olmüzer Bischofs Karl grafen von Liechtenstein im Jahre 1691*. In: Mittheilungen der K. und K. central-Commission für Erforschung und Erhaltung der Kunst- und historischen Denkmale, XXII. Wien 1896, s. 138–147.

²⁵ Například: BRAUN, Joseph: *Die liturgische Gewandung im Occident und Orient. Nach Ursprung und Entwicklung, Verwendung und Symbolik*. Freiburg im Breisgau. 1907.

²⁶ VESELSKÁ, Dana: *c. d.*, s. 34–36 an.

²⁷ Viz. s. 9–10.

Pozornost paramentům z pokladnice olomoucké katedrály byla věnována i při pořádání různých výstav křesťanského umění během posledních dvou století. Ať už v Brně v letech 1884, 1873 a 1917, ve Vídni v letech 1873 (Světová výstava),²⁸ 1887 a 1904, v Olomouci v letech 1888 a 1942, Düsseldorfu roku 1909 či nerealizovaná výstava v Římě roku 1942, která měla demonstrovat sílu a význam Mussoliniho Itálie. Prosby kurátorů se většinou vztahovaly o zapůjčení tereziánského korunovačního souboru.²⁹ Mezi novodobými výstavami si zaslouží pozornost výstava Důstojnost krásy, pořádaná roku 2013 pod vedením doktora Radka Martinka a doktorky Jany Oppeltové, kde byly při příležitosti osmsetpadesátiletého výročí obnovení moravského (olomouckého) biskupství vystaveny v dómské kryptě nejskvostnější katedrální paramenta. O prezentaci parament se stará i Arcidiecézní muzeum Olomouc, sídlící v přílehlé budově Kapitulního děkanství, které kromě mimořádných, tematických výstav pravidelně obměňuje svůj Kabinet textilu.

Mimo tento *Úvod*, který je jakousi rozpravou nad literaturou a prameny, bude mít práce tři zásadní kapitoly. První, s názvem *Katedrála svatého Václava v Olomouci – pokladnice parament*, bude malou sondou do dějin metropolitního chrámu svatého Václava s důrazem na okolnosti, které mohly ovlivnit samotná paramenta. Předem se omlouvám za její stručnost. Nebylo však mým záměrem vypsát zde dějiny olomouckého dómu, jednalo by se navíc o pouhou kompilaci. Těch pár slov má soužit jen jako jakýsi prolog, který čtenáře uvede do prostředí zkoumaného tématu, naznačí některé zajímavosti a pomůže pochopit význam tohoto posvátného místa, které se mohlo díky historickému vývoji opravdu stát pokladnicí umění, tedy i parament. Poté bude následovat stěžejní část práce názvem *Paramenta a historické inventáře katedrály svatého Václava v Olomouci*. Zde

²⁸ Vystavené předměty z olomouckého dómu byly pojištěny u Riunione Adriatica di Sicurtà in Triest na 27 600 zlatých (MZA Opava–pobočka Olomouc, METROPOLITNÍ KAPITULA OLOMOUC, kart. 1217, inv. č. 5769, sign. 32/1, *Opatřování parament a kostelního náradí pro metropolitní kostel, 1792–1890*).

²⁹ MZA Opava–pobočka Olomouc, METROPOLITNÍ KAPITULA OLOMOUC, kart. 1219, inv. č. 5773, sign. 32/5, *Výstavy kostelních parament a starožitností, 1884–1940*; MZA Opava–pobočka Olomouc, METROPOLITNÍ KAPITULA OLOMOUC, kart. 1219, inv. č. 5774, sign. 32/6, *Darování, zapůjčování a odprodej kostelních parament a jiných cenností, 1811–1943*.

budu rozebírat výše zmíněných čtrnáct inventářů katedrály. Nemělo by se jednat jen o archivářský popis pramene, ale o studii sledující genezi a vývoj evidence parament. Zaměřím se na proměny evidence, význam pramenící z donátorského pozadí či výjimečnosti zpracování. Práce by tak měla být samostatnou studií, ale také pomůckou všem badatelům, kteří se budou zabývat nejen dějinami a vývojem kostelních parament. Nedílnou součástí této práce bude pak ediční zpracování části inventářů, přesněji kapitol o paramentech. To bude součástí závěrečných *Příloh*. Následovat bude *Závěr*, ve kterém se pokusím zhodnotit výsledek mé práce, dále pak *Seznam pramenů a literatury*, ať už těch, se kterými jsem pracoval primárně, či těch rozšiřujících. Předposledním bodem bude *Il riassunto*, krátké shrnutí závěrů v italském jazyce. Práce se uzavře výše zmíněnými *Přílohami*, ve kterých se kromě pokusů o edici inventářů vyskytnou i ukázky reprodukcí inventářů s fotografiemi souvisejících textilií či půdorys depositoria pro paramenta ze sedmdesátých let 19. století. Původní záměr, tj. edice všech inventářů, se ukázal jako nerealizovatelný. Jedním z důvodů je podobnost časově sobě blízkých soupisů a rovněž jejich velikost, která by mnohokrát překročila plánovaný rozsah této práce. Byly tedy vždy vybrány vzorové exempláře, jejichž podoba a obsah mají vypovídající charakter pro skupinu inventářů daného období. Inventář z roku 1952 byl připojen navíc s přihlédnutím ke skutečnosti, že je posledním uceleným soupisem katedrálního vybavení v inventární podobě a především proto, že se nachází v nezpracované části fondu Farní úřad sv. Václava v Olomouci, který je součástí Státního okresního archivu Olomouc, a tudíž prozatím nemusí být pro badatele samozřejmé a rychlé se k němu dostat. Jsem si rovněž vědom, že se nejedná o klasické ediční zpracování. Obvyklý poznámkový aparát tvoří v tomto případě samotná práce. Kvůli přehlednosti jsem musel nepatrně pozměnit strukturu inventářů, především tabulek. Inventář z roku 1413 jsem transliteroval (kvůli přehlednosti, úspoře místa a také kvůli tomu, že tento inventář již knižně jednou vyšel, jsem vynechal

hranaté závorky). U zbývajících jsem se pokusil o transkripci. Bohužel jsem kvůli úspoře místa musel v některých inventářích vynechat různé části textu, které už stejně nemůžeme nazývat paramenty. Rovněž místy tabulková úprava může nést určitá rizika. V případě přílohové edice se tedy spíše jedná o jakousi pracovní pomůcku a návod pro badatele. Věřím však, že možné odchylky nebudou na vrub obsahu inventářů. Na samém konci ještě čtenář nalezne překreslení plánů pro přestavbu depositoria ze sedmdesátých let 19. století či fotografie částí inventářů a parament z pokladu katedrály svatého Václava v Olomouci, které byly pořízeny při vytváření nové evidence v roce 2013 studenty Katedry historie Filozofické fakulty Univerzity Palackého v Olomouci pod vedením doktorky Jany Oppeltové.

Ve fondu Arcibiskupská konsistoř Olomouc (MZA Opava–pobočka Olomouc) se nenacházejí zásadní prameny pro tuto práci. Rovněž Farní úřad svatého Václava v Olomouci, Arcibiskupství Olomouc či Metropolitní kapitula u svatého Václava v Olomouci u sebe nemají, vyjma evidenčních karet, žádné historické inventáře olomoucké katedrály.

Právě evidenční karty kulturních památek, které vznikaly kolem roku 1965, jsou dalším zdrojem informací, byť se v nich objevují nepřesnosti. Výjimku mezi nimi tvoří karty zpracované Jaroslavem Heroutem. Posledním pramenem inventární povahy je inventář katedrály pořízený roku 2001.

Připouštím, že v budoucnu může být objeven nějaký inventář katedrály či aspoň soubor zmínek o paramentech. Mohou být například součástí různých knih. Pro tuto práci jsem však použil všechny dosud známé a dochované katedrální inventáře.

I. Katedrála svatého Václava v Olomouci–pokladnice parament³⁰

Se sbírkou parament katedrály svatého Václava v Olomouci jsou spjaty tři významné církevní instituce. Jedná se především o Metropolitní kapitolu u svatého Václava v Olomouci, Arcibiskupství olomoucké a také Farní úřad svatého Václava v Olomouci. Její vývoj byl dlouhý a často odrážel vývoj i stav celého biskupství a arcibiskupství a kapituly. Sbírkou vznikla jistě již při založení (obnovení) olomouckého biskupství s katedrálním kostelem svatého Petra roku 1063. I když byl hlavou diecéze biskup, péče o katedrální kostel a jeho liturgický provoz a vybavení měla na starosti kapitula. Kolegiální kapitula u svatého Václava existovala již při kapli svatého Václava a byla založena olomouckým úředním knížetem Otou I. Sličným (1045–1087). Roku 1131 byl však vysvěcen kostel svatého Václava a o deset let později bylo biskupské sídlo přeneseno k nově zbudovanému chrámu svatého Václava, u kterého vznikla kapitula nejprve se dvanácti kanovníky. Kapitula hrála vždy významnou roli v dějinách moravské církve a její kanonikáty byly, mimo jiné pro výsadu volit biskupa, vyhledávanými úřady mezi klérem téměř celé Evropy. V čele kapituly stál děkan, dalšími dignitami bylo proboštství, arcijáhensství a scholasterie. Dómská kustodie se stala pátou prelaturou v olomoucké kapitule až roku 1889. Kanovník kustod, jenž musel být sídelním kanovníkem, pečoval o vybavení katedrály a automaticky mu příslušel i titul *sacrista maior*. S péčí o liturgické předměty mu pomáhalo množství kostelních služebníků, od hlavního bonifanta, přes pomocné kostelníky až po ministranty, ve výjimečných případech vypomáhali další kostelní zaměstnanci.

Kromě výrazného majetkového zázemí se kapitula dočkala řady privilegií. Běžně používala označení *reverendissimum* či *hochwürdig* a *ehrwürdig*. Nejvyšší pocty se jí však

³⁰ Sestaveno s použitím publikací: KACHNÍK, Josef: *Osm set let dómské kapituly olomoucké*. Olomouc 1931; KRÁČMER, Mořic: *Dějiny metropolitního chrámu sv. Václava v Olomouci*. Olomouc 1886; POJSL, Miloslav: *Olomouc. Katedrála sv. Václava*. 2. vydání. Velehrad 2007.

dostalo během porážky stavovského povstání roku 1623. Během povstání stavů kanovníci bránili katedrálu a odmítli odevzdat klíče katedrály, za což byli někteří z nich dlouhou dobu uvězněni. Rovněž chrámový poklad se údajně na nějakou dobu stal součástí domácnosti manželky jednoho z olomouckých protestantů. Po obratu politické situace jako výraz vděčnosti udělil císař Ferdinand II. (1619–1637) kapitule mimo jiné titul *Getreues* a polepšil její znak o iniciálu „F“. Věrnost kanovníků ocenil i papež Urban VIII., který jim povolil od roku 1626 nosit cappu fialové barvy, v zimě potaženou kožešinou. Nelehké časy zažili kanovníci i při vpádu švédských vojsk do Olomouce roku 1643, kdy byl údajně nalezen v kostnici kostela dómský poklad a odvezen, přičemž ostatky svatých byly údajně vybrány z relikviářů a nasypány do studny rajske zahrady v křížově chodbě u dómu.³¹ Význam čtyř nejvyšších prelátů (děkana, probošta, arcijáhna a scholastika) vzrostl za biskupa kardinála Schrattenbacha (1711–1738), který pro ně na papeži vymohl roku 1726 právo nosit pontifikálie. Od roku 1752 náleží právo nosit mitru rovněž rektorovi kostela svaté Anny. První polovina 18. století je vůbec obdobím, kdy se kapitula naplno mohla realizovat. Důvodem byla zaneprázdněnost kardinála Schrattenbacha v diplomatických službách ve Vídni a Římě, kde by zvolen kardinálem protektorem, později se stal i neapolským místokrálem. Na konci tohoto období vstupuje do popředí dómský děkan a největší dobrodinec olomouckého dómu, rytíř Jiří Jindřich Mayer z Mayerswaldu (1741–1747), který vybavil olomoucký dóm téměř třemi desítkami luxusních liturgických souprav. Ta nejskvostnější roucha ale bývala dary samotných biskupů a arcibiskupů, kterým záleželo na lesku liturgické nádhery katedrálního kostela. Ti, vědomi si důležitosti dómu a jeho liturgického provozu, učinili napříč staletími celou řadu opatření. Například biskup Stanislav I. Thurzo (1497–1540) usoudil, že katedrální paramenta trpí častým

³¹ Srov. SPÁČIL, Vladimír–SPÁČILOVÁ, Libuše: *Popis královského hlavního města Olomouce sepsaný syndikem Floriánem Josefem Louckým roku 1746*. Olomouc 1991, s. 48–51. Florián Josef Loucký se odvolává na příslušné *Theatrum Europaeum*.

používáním, a na jejich údržbu tak musejí kromě kanovníků přispívat i vikáři a oltářníci.³² Po ztrátách během třicetileté války se biskupové Leopold I. Vilém Habsburský (1637–1662) a Karel II. z Lichtenštejna–Kastelkornu rozhodli, že doplní chybějící ornáty. Biskup Leopold zároveň na jejich pořizení daroval 1 500 zlatých a biskup Karel zároveň jasně určil, že jedna třetina z odúmrť biskupských statků má připadnout dómské sakristii.³³ Podobně jako jiní biskupové i on odkázal všechny své ornáty v Olomouci katedrále. O tom, jak si kapitula cenila parament svědčí i nabídka kanovníka Františka Antonína Losensteina (1690–1692), pozdějšího sufragána biskupa Karla II., darovat dómu drahocenný ornát bílé barvy jako výměnu za určitý dispens týkající se jeho kanovnické residence.³⁴ Vznikala také celá řada nadací. V tomto ohledu byl velice štědrý arcibiskup Leopold Prečan (1923–1947), který založil nadaci pro pořizování a udržování liturgického náčiní v olomoucké katedrále a složil základní částku 100 000 Kčs.

Význam olomouckého biskupství a kapituly vzrostl za biskupa Jakuba Arnošta z Lichtenštejna–Kastelkornu, který 12. května 1743 korunoval v Praze Marii Terezii českou královnou. Souprava, ve které byla sloužena korunovační mše, je dodnes chována v katedrálním depozitáři. Výraznou změnou bylo pozdější povýšení olomouckého biskupství na arcibiskupství roku 1777. Kapitula i katedrála tak získaly titul metropolitní.

Metropolitní katedrála svatého Václava v Olomouci se tedy stala významným centrem moravského církevního života a jako taková měla velmi náročný liturgický provoz. Kromě dvou sakristií, vikářské a kanovnické, byla spojena s gotickou křížovou chodbou s množstvím oltářů a kaplí, z nichž se dochovaly jen dvě, kaple svatého Jana Křtitele a kaple svaté Anny, která se vyvinula z hojně uctívaného svatoanenského oltáře a kde se většinou odehrávaly volby olomouckých biskupů a arcibiskupů, dále byla částečně

³² MZA Opava–pobočka Olomouc, METROPOLITNÍ KAPITULA OLOMOUC, inv. č. 687, sign. AVc25.

³³ MZA Opava–pobočka Olomouc, LENNÍ DVŮR KROMĚŘÍŽ, kart. 12, inv. č. 780, sign. Misc. I/3.

³⁴ MZA Opava–pobočka Olomouc, METROPOLITNÍ KAPITULA OLOMOUC, inv. č. 1348, sign. BIIIb32/3.

spojena s kaplí svaté Barbory v přilehlé budově Kapitulního děkanství. V lodi kostela s Loretánskou kaplí a kaplí svatého Stanislava. Z presbyteria se po regotizaci ve druhé polovině 19. století vchází do chórové kaple svatých Cyrila a Metoděje a kaple svatého Jana Křtitele pod velkou jižní věží. Mimo ně se používala i dómská krypta, hlavně ve Svatém týdnu. Liturgické náčiní putovalo i po soukromých kaplích v biskupských či kanovníckých a vikářských rezidencích. V některých případech je proto nesnadné vypátrat osud liturgického předmětu.

II. Paramenta a historické inventáře katedrály svatého Václava v Olomouci

II.I. Doklady nádhery středověku–Inventáře z let 1413³⁵, 1430³⁶ a 1435³⁷

Nejstarší ucelené inventární soupisy vybavení olomouckého katedrálního kostela svatého Václava pochází z prvních tří desetiletí 15. století. Jsou často jediným dokladem středověké podoby olomouckého dómu a jeho zařízení. Jako takové byly oblíbeným zkoumaným tématem historiků a archivářů, především v 19. století. Soudobé inventáře byly sice cenným pramenem, nicméně v té době „málo starobylým“, a často tak byly opomíjeny. Zájmu se proto těšily inventáře středověké. V době zájmu o nejstarší dějiny českého národa a během příprav a realizace četných historizujících, především novogotických úprav chrámového prostoru a inventáře, kterými prošla i olomoucká katedrála v době episkopátu kardinála Fürstenberka, je takovýto zájem o středověké umění, které bylo hlavní inspirací pro autory přestavby, naprosto pochopitelné. Vývojem prošla rovněž archivní péče, pro kterou bylo zachování nejstaršího materiálu či alespoň informací v něm obsaženém, jednou z hlavních priorit. V nejtěsnějším kontaktu s archivním materiálem arcibiskupského a kapitulního archivu byli arcibiskupští či zemští archiváři. Arcibiskupským archivářem Jiřím Branowitzerem (od roku 1837) byly pořízeny opisy inventářů z let 1413 (neúplný)³⁸ a 1435³⁹. Tyto byly využity badateli, editovány, opatřeny komentářem a zveřejněny.⁴⁰

Tři středověké inventáře tedy patří mezi produkty katedrálního skriptoria. Vznikaly na začátku 15. století, kdy se rozšiřovalo, byť na Moravě podstatně slabší, husitské hnutí a kdy vrcholily moravské markraběcí války. Minimálně ve druhém případě postihly válečné

³⁵ MZA Opava–pobočka Olomouc, METROPOLITNÍ KAPITULA OLOMOUC, inv. č. 345, sign. AIIIb16.

³⁶ MZA Opava–pobočka Olomouc, METROPOLITNÍ KAPITULA OLOMOUC, inv. č. 396, sign. AIIIc24.

³⁷ MZA Opava–pobočka Olomouc, METROPOLITNÍ KAPITULA OLOMOUC, inv. č. 401, sign. AIII d2.

³⁸ MZA Opava–pobočka Olomouc, ARCIBISKUPSTVÍ OLOMOUC, inv. č. 1412, sign. AIVa3/8.

³⁹ MZA Opava–pobočka Olomouc, ARCIBISKUPSTVÍ OLOMOUC, inv. č. 1416, sign. AIVa3/7.

⁴⁰ Viz. s. 12–13.

okolnosti i Olomouc a katedrální kostel svatého Václava. Strach z rabování a rozkradení či zničení katedrálního pokladu, ke kterým by v případě husitského vítězství velmi pravděpodobně došlo a v případě Čech skutečně docházelo, přiměly kapitolu a biskupa k vytvoření soupisů vybavení kostela. Biskupova povinnost vytvořit inventář katedrálního chrámu do doby jednoho roku od nástupu na stolec byla jasně formulována biskupem Pavlem z Miličína (1434–1450) právě v inventáři z roku 1435. Stejně se zachovali i jeho předchůdci, biskup Václav Králík z Buřenic (1412–1416) pro inventář z roku 1413 a biskup Kuneš ze Zvole (1430–1434) pro inventář z roku 1430. V obou případech se na tvorbě soupisů podílel kanovník kustod Ondřej Stojslavův z Jevíčka (od roku 1423).

Vznikly a dochovaly se tak tři důležité písemné prameny, které nám pomáhají aspoň částečně rekonstruovat olomoucký dóm v dobách středověku, především pak konkrétně jeho vybavení. I když pomíneme soupis vybavení starého biskupského kostela svatého Petra,⁴¹ je logické, že se v případě exempláře z roku 1413 nejedná o nejstarší dómský inventář. Dokazují to zmínky právě v tomto inventáři, které odkazují na jakýsi „starý inventář“.⁴²

Jedná se o pergamenové listiny popsané černým inkoustem gotickou kurzívou. Jazykově jsou všechny latinské. V prvních dvou případech se jedná o oboustranně popsané rozměrné jednolisty. Text je psán ve třech sloupcích, kde má každý logický celek svůj vlastní řádek. Rostoucí stav vybavení kostela však vyžadoval více místa nejen fyzicky v katedrále, ale i na pergamenu. Inventář z roku 1435 je proto napsán na praktičtějším a uživatelsky příjemnějším sešitu složeném z pergamenových listů popsaných po obou

⁴¹ Srov. WOLNÝ, Gregor: *Inventarium*, s. 231. Jedná se o Antonínem Bočkem opsaný rukopis, který vznikl před rokem 1131. V krátkém seznamu se objevuje mimo pokrývek oltářů, manutergií, capp a textilií pro manipulaci s křížem, jakož i částečně zlacená souprava kasulí, dalmatik a spodních rouch podjáhna (tunicell). Mezi předměty vyrobenými z drahých kovů zaujme jistě zlatý kříž, jež kostelu darovala olomoucká úředlná kněžna Eufemie Uherská, manželka knížete Oty Olomouckého (1061–1087). Je uváděna jako matka olomouckého knížete Oty II. Olomouckého (1107–1110 a 1113–1126). Soupis mohl tedy nejdříve vzniknout kolem roku 1107. Jedná se však o první záznam parament olomoucké katedrály. Nejedná se nicméně o souhrnný inventář, jelikož je velice krátký a neúplný či z velké části nedochovaný.

⁴² „...Nota extra antiquum inventarium que de novo data sunt et cetera...“

stranách. Sloupce jsou jen dva, zato text je psán do vět spojených v jeden souvislý celek. Všechny inventáře jsou překvapivě ve velmi dobrém stavu, až na inventář z roku 1435, jehož poslední strany ztrácí vlivem dřívějšího nevhodného skladování na čitelnosti.

Inventáře si drží ucelenou hierarchii, která s mírnými modifikacemi vydrží až do velkých tištěných inventárních knih 20. století. Nejprve to nejcennější, co každý chrám má a katedrální chrám v enormní míře, a sice relikvie, následují předměty z drahých kovů, poté knihy a archivní materiál, hlavně ve starších dobách, kdy byla velká část knihovny a archivu uložena v katedrále, následuje nejobsáhlejší část, část s liturgickým textem. V inventáři z roku 1413 první místo zaujímá celkem na sedm desítek kanovníckých či vikářských capp, přičemž jsou mezi nimi jak nové, tak velmi starobylé z bývalé katedrály svatého Petra. Při představě, že vlečky velkých capp mohly mít délku ve výjimečných případech téměř patnáct metrů, muselo být jejich uložení minimálně nesnadné. Následuje šest slavnostních kasulí s příslušenstvím, jedna bílá posázená perlami, další s řeckými písmeny (zřejmě alfa a omega), třetí bílá od pražského arcibiskupa,⁴³ další bílá od kanovníka Vojtěcha z Otaslavic (1351–1397), působivá červená kasule vyzdobená zlatými orly či orlicemi⁴⁴ a poslední žlutá od kanovníka Albrechta Aleše ze Šternberka (1352–1356). Neobyčejný význam Olomouce potvrzuje další dar, a sice kasule a dvě dalmatiky z červeného aksamitu, které darovala císařovna Alžběta (či Eliška). Jméno císařovny není blíže specifikováno. Manželek římských císařů, nesoucích takováto jména, bylo více. Nicméně jediná, opravdu korunovaná císařovna Svaté říše římské národa německého, byla Alžběta Pomořanská (1363–1378), čtvrtá a poslední manželka císaře Karla IV., kterou by k takovému daru mohla vést jak její hluboká zbožnost, tak přátelské vztahy s olomouckým biskupstvím a biskupem Mikulášem z Reisenburka (1388–1397), který působil ve službách

⁴³ Arcibiskupem pražským tehdy Konrád z Vechty (1413–1421), pomocným biskupem Václav Vojtěch (1388–1415).

⁴⁴ Možný odkaz na křesťanskou symboliku či heraldickou příslušnost některého z kanovníků či biskupů nebo zobrazení českého znaku.

jejího manžela a podnikal s ním nejednu diplomatickou či poutní cestu. Dar takovéto významné osobnosti musel být v katedrále jistě bedlivě střežen. Následuje devatenáct slavnostních kasulí, bez bližšího udání podoby či donátora, dále žlutý ornát se zlatými orly, dar jistého kanovníka Martina, který byl určen pro oltář svatého Štěpána, další zajímavý dar od děkana Bedřicha z Leštnice (1365–1385). Roku 1430 se objevují textilie pro kapli svaté Anny či svatého Brizia z Tours. Následuje dvacet kasulí, evidovaných ještě ve starém inventáři, z nichž pouze jedenáct bylo nalezeno, ve zbývajících byli nejspíše pohřbeni někteří kanovníci. Oddíl dalmatik otevírá zmínka o více jak padesáti kusech tohoto paramentu. Dar od hlavy západního křesťanství představovala alba a dalmatiky, ve kterých se o Velikonocích zpíval v Římě Exultet. Byl darem papeže Evžena III. (1145–1153) pro biskupa Jindřicha Zdíka. Jistě i jako součást poděkování za paramenta od biskupa Zdíka, která byla objednána u benediktýnek z kláštera svatého Jiří v Praze.⁴⁵ V následujících dvou inventářích je pisatel sdílnější, píše o černé papežově kasuli posázené zlatými hvězdami a srpkou měsíce a dvou dalmatikách s květy zlatých růží. Autor či autorové nicméně o kousek níže zvlášť popisují albu, humerál a dalmatiku, ve kterých se zpíval Exultet. To probouzí myšlenku, že papežská souprava mohla být doplněna či naopak rozdělena. Písař pokračuje humerály, zdobenými mimo jiné zlatem a perlami, jeden z nich byl darem biskupa Lacka z Kravař (1403–1408). Výsostná místa zaujímaly v katedrále hroby a oltáře svaté Korduly a svatého Kristýna, i na ně pamatovala kapitula a pořídila celou řadu textilií k jejich pokrytí a liturgické obsluze. Takovéto textilie daroval rovněž biskup Lacek, například červeno–žlutou, zdobenou zlatem. Pro oltáře sloužily speciální pokrývky ve všech liturgických barvách, přičemž každá barva sloužila pro specifickou část liturgického roku. Bílé, pro slavnosti a svátky Panny Marie a panen, bílá s Beránkem Božím, která se instalovala v oktávu velikonočním, červené pro oslavu připomínky mučedníků a Ježíšova

⁴⁵ Srov. MARTINEK, Radek: *Soubor liturgických rouch katedrály sv. Václava v Olomouci*. Olomouc 2013.

utrpení a dní spojených se Svatým Křížem. Další, zdobená kruhovými tvary, se brala na svátky mučedníků a panen, následně kus zdobený holubicí (překlad hovoří i o sokolu—možná symbolika obráceného hříšníka), používaný na Letnice a svátek svatého Jana Křtitele a poslední pro oktáv Narození Páně, Letnic a svátek apoštolů Petra a Pavla, fialové pro postní období a rovněž soubor v barvě černé. Mezi dalšími textiliemi je možno zmínit chórové závěsy od kanovníka probošta Jakuba Weinganda z Uničova (1378–1380). Následující část mapuje textilie nové, které dosud nebyly v žádném inventáři zapsány. První místo patří soupravě od měšťana Marka z Uničova, darovaná jako prosba za záchranu duše jiného měšťana Mikuláše Fleischecka, mimo jiné patrona dómského oltáře Obrácení svatého Pavla, který padl nejspíše ještě za válek markraběcích. Mezi zástupem dalších textilií jistě zaujal a kapitolu a biskupa potěšil dar markraběte Jošta Lucemburského, který, možná jako výraz pokory a satisfakce za moravské markraběcí války, při které strádala jak kapitula, tak biskup a dómský kostel byl vypleněn, daroval čtyři ornáty. První žluté barvy se zlatými kříži a posázený perlami se dvěma dalmatikami a třemi albami. Další z červené barvy se zlatým křížem s obrazem Panny Marie. Třetí byl žlutý s obrazy evangelistů a poslední bílý, vyzdobený zlatými kříži a perlami. Joštovy soubory obsadily v inventáři z roku 1430 první místo a některé z nich, jak je připsáno, jsou jako jiné kasule zdobeny obrazy Panny Marie, svaté Kateřiny, svaté Doroty, svaté Barbory, svaté Markéty či svaté Marie z Magdaly. Tento panteon oblíbených světic je jedním z příkladů mimořádné úcty, které se tyto svaté panny a mučednice těšily v průběhu středověku. U nás jejich kult vrcholil v době vlády císaře a krále Karla IV.

Po dalších darech biskupa Mikuláše a Lacka se vyjímá odkaz vratislavského biskupa Konráda IV. Olešnického (1417–1447), který daroval mimo jiné i cappu, a pravděpodobně se tak občas účastnil liturgie i v Olomouci. V úvodu inventáře z roku 1413 jsou ještě přípisy novějších darů, tak například roku 1421 biskup Jan kardinál Železný

(1416–1430) daroval kostelu mimo stříbrnou monstranci cappu zelené barvy, kterou dostal od českého krále, nejspíše již Zikmunda Lucemburského, který cappu doplnil zeleno–zlatou kasulí a dvěma dalmatikami. V inventáři z roku 1430 již tento soubor zaujímá jedno z předních míst, ale o císaři a králi Zikmundovi se pisatel již nezmiňuje. Minimálně kasule musela být nesmírně vizuálně působivá. Byla ušitá ze zlatem bohatě prošivané zelené látky. Na jedné straně byly obrazy Krista mezi svatým Petrem a Pavlem a na straně druhé byla Panna Maria mezi svatou Kateřinou a svatou Markétou. Roku 1430 se objevuje například i červená souprava se zlatými lvy a orly.⁴⁶ Ojedinělá je potom bílá souprava se zlatými slony.⁴⁷ Živý svatováclavský kult olomoucké diecéze dokazuje i bílá kasule se svatým Václavem a dvěma arcibiskupy. Bližší informace bohužel chybí, takže se můžeme jen domnívat, zdali postavy církevních hodnostářů patří donátorům či jsou zobrazením světců biskupského úřadu. Za zmínku stojí další doklady svatováclavské úcty, jako třeba humerál s obrazy Krista Salvátora u hrobu, Panny Marie, svatého Václava a Jana Křtitele či další, zlatý humerál s Ježíšem a svatým Václavem. Roku 1430 přibyla také žlutá souprava s pozlacenými lvy a orly, humerál s obrazem svatého Marka či se stříbrným drakem, který opět může mít křesťanskou symboliku či heraldický význam. Zaujme jistě i červená souprava zdobená velkými květy růží či soupravy barvy černé, jedna dar kanovníka Ondřeje Stojslavova a druhá s obrázkem sokola.⁴⁸ Inventář z roku 1430 je rozdělen na soupis capp, ornátů a dalších kostelních textilií. Cappy jsou rozděleny na

⁴⁶ Nabízí se možná křesťanská symbolika, heraldická příslušnost nebo zobrazení zemských znaků.

⁴⁷ Vyobrazení slona se na našem území objevuje výjimečně. Buď bylo součástí výzdoby exotické tkaniny, nebo odkazuje na heraldickou příslušnost některého z prelátů. Na našem území se objevuje například švábský rod hrabat z Helfensteinu, který měl ve znaku slona na červeném poli a z něhož pocházel například i dvořan Karla IV., hrabě Ulrich V. Podle některých názorů tento rod souvisí s původem nedalekého hradu Helfštýn, ležícího mezi Lipníkem nad Bečvou a Hranicemi na Moravě. Opomenout však nemůžeme ani symboliku křesťanskou, podle které je slon symbolem stálosti, moudrosti a síly (nositel sloupů a obelisků). Kromě toho se objevoval i v křesťanské symbolice (samec hlídá při porodu, aby slůně hned po porodu nebylo sežráno drakem, tj. ďáblem číhajícím v podzemí, a uchránil je tak od „smrti věčné“, tak jako je tomu u křtu). Významná byla také mariánská symbolika, symbolika početí z Ducha svatého. Naši předci považovali slony za velmi frigidní tvory a nedokázali si představit proces oplodnění samic takto velkými zvířaty.

⁴⁸ Vzhledem k černé barvě paramentu je předcházející možná spojitost s holubicí Ducha svatého nejistá a symbol, navíc užitý na smuteční soupravě, spíše ukazuje na motiv polepšeného hříšníka.

kanovnícké a vikářské a především v inventáři z roku 1435 jsou opatřeny místy podrobným popisem, který dokazuje, že se nejednalo o obyčejný a nezdobený chórový oděv, nýbrž často o mistrovské kousky textilního umění a ukázky vyšivačské zručnosti výrobce, když se dočteme, že některé z nich byly ozdobeny obrazy svatých Petra a Pavla, svaté Kateřiny, Panny Marie, Ježíše Krista, Jana Křtitele, Jana Evangelisty, anděly, zlatými lvy, stromy či znakem olomouckého biskupství. V závěru obsáhlé části ornátů se objevuje i část věnovaná kostelnímu prádlu, jehož počty navýšil i čerstvě zvolený kapitulní děkan Petr z Račic (1430–1451). Zároveň existovala i paramenta pro liturgický provoz v zimním období, tzv. brumatica.

Pontifikálie, které byly často přímým majetkem biskupa, se objevují v inventářích katedrály ojediněle. Navíc byl s nimi často hodnostář pohřben. Ve středověkých inventářích však zauímají přední místa nikoliv mezi textiliemi, ale mezi předměty z drahých kovů, což svědčí o jejich mimořádném a hodnotném uměleckém zpracování. Rovněž bylo asi praktické, aby byly evidovány spolu s pontifikáliemi vyrobenými z kovů. V inventáři z roku 1413 se objevuje jedna honosná bílá mitra zdobená množstvím stříbra a drahých kamenů či zlatá mitra posetá perlami a safíry s obrazem Krista na jedné straně a Kristovým monogramem na straně druhé. Roku 1430 se v soupisu objevuje velká mitra zdobená zlatem, stříbrem a perlami, kterou daroval kostelu dominikán Mikuláš, titulární biskup v řecké Megaře (od roku 1400), pomocný biskup pražský a pomocný biskup olomoucký (od roku 1407) a sufragán olomoucké diecéze. Možno zmínit i pontifikální rukavice či drahými kameny posázené manutergium, ozdobené vyobrazením lva a orla (či orlice).

Teoreticky můžeme k obrovské slupině textilií v katedrále zařadit i textilní relikvie a součásti oděvu či obuvi světců a světic vůbec, které byly součástí kosterních pozůstatků, a jako takové nemusely být často k vidění, či ty, které byly relikviemi samy o sobě a byly

vystavovány v prosklených relikviářích. Olomoucká katedrála uchovávala například střevíce svatého apoštola Petra či část oděvu svaté Kláry z Assisi.

II.II. Obnova po třicetileté válce–Inventář z roku 1654⁴⁹

Po více než dvousetleté odmlce se objevuje další inventář. Dá se předpokládat, že od doby posledního dochovaného exempláře z roku 1435 do roku 1654 nějaký inventární soupis katedrálního vybavení vznikl a jednoduše se nedochoval, což mohou mít za následek i četné požáry dómu v 16. století. Staré, středověké inventáře byly součástí katedrálního archivu, který se podařilo z velké části zachránit, nicméně ty aktuální mohly fungovat jako příruční, a být tak uloženy na místě, které bylo požárem postiženo. Je však možné, že se mohly dostat do skupiny méně podobných či odlišných archivních pramenů, a je tedy možné, že budou v budoucnu objeveny.

Inventář katedrály z 24. října 1654 je napsán latinsky černým inkoustem na papírovém dvoulistu. Je psán ve větách, jednotlivé položky jsou však odděleny, nejedná se o souvislý, jednotlivý text. Zaznamenává z velké části paramenta a obecně kostelní textilie. Textilní části předchází krátký seznam kostelního stříbra. Jedná se totiž o první inventář vytvořený po období třicetileté války. Určitá „skromnost“ dómského pokladu, o které mluví i rozsah samotného inventáře, se proto zdá být logická a potřeba soupisu ztrát a zůstatků pochopitelná. Inventář však z velké části vznikl z podnětu olomouckého biskupa Leopolda I. Viléma Habsburského, který již v roce 1650 ze svého místodržitelského sídla v Bruselu požádal olomouckou kapitolu o inventář kostelních rouch a vědom si válečných ztrát daroval 1 500 zlatých na pořízení nových.⁵⁰

⁴⁹ MZA Opava–pobočka Olomouc, METROPOLITNÍ KAPITULA OLOMOUC, kart. 1937, inv. č. 8173, *Inventář stříbra, ornátů a měděných a cínových předmětů v olom. dómském kostele, 1654.*

⁵⁰ MZA Opava–pobočka Olomouc, METROPOLITNÍ KAPITULA OLOMOUC, inv. č. 1201, sign. BIIIa4/1.

Inventář je tedy ukázkou úbytku parament, ale i snahy tuto skutečnost rychle napravit. Text je v podstatě rozdělen na část, ve které jsou uvedeny textilie nově pořízené, a na část s textilem starším. Paramenta jsou dále rozdělena podle barev, přičemž v každé z nich jsou na prvním místě zmíněny významné soubory.

Jak bude zvykem i v dalších inventářích, začíná se barvou bílou, jako barvou určenou k těm největším slavnostem liturgického roku. Na prvním místě nás zaujme velká bílo–stříbrná souprava darovaná biskupem Vilémem, čítající dvacet jedna kusů. Jedná se o největší soupravu v inventáři. Mohlo se rovněž jednat o soupravu instalační. Následuje šest souborů, které byly darovány především členy kanovnického sboru. Takovým významným členem byl jistě i Filip Fridrich Breuner, olomoucký kanovník a pomocný olomoucký biskup (od 1630), pozdější biskup vídeňský, jenž daroval olomouckému dómskému kostelu paramentní soupravy v téměř všech liturgických barvách. Dalšími donátory pak byli Kašpar Karas z Rhomsteinu, olomoucký kanovník, pomocný biskup olomoucký a administrátor olomouckého biskupství (od 1640), dále kanovník Adam Mořic Sternfels (1653–1657), Silvia Cavriani, sestra kanovníka Mikuláše Bedřicha Cavrianiho (1652–1662) a dvorní dáma císařovny Eleonory Gonzaga (1622–1637), či Klaudius Sorina, kapitulní děkan (1672–1673). Červeným paramentům vévodí soubor významné donátorky. A sice císařovny Eleonory, která darovala dómu přímo roku 1654 nový, červeno–zlatý parament. Téměř s jistotou můžeme říci, že se jedná o Eleonoru Magdalénu (1651–1657) z mantovského rodu Gonzaga, jež byla třetí manželkou císaře Ferdinanda III. a od roku 1651 rovněž korunovanou římskou císařovnou. Byla, jak bylo pro manželky Habsburků v této době zvykem, velmi zbožnou katoličkou, k čemuž přispívala hlavně její italská výchova. Měla ale také výborné vztahy s olomouckým biskupstvím, což mimo jiné dokazuje i zastávka během její tzv. polské cesty roku 1670.⁵¹ Teoreticky se mohlo jednat

⁵¹ Srov. PAVLÍČKOVÁ, Radmila: *"Polská" cesta roku 1670. Město Olomouc a biskup Karel*

o jednu z jejích předchůdkyň a zároveň pratetu a jmenovkyni Eleonoru Gonzaga (1622–1637), jež byla manželkou císaře Ferdinanda II. a rovněž korunovanou římskou císařovnou. Dar olomouckému chrámu by tak byl důkazem její velké zbožnosti a především jedním z projevů vděčnosti císařského páru za věrnost olomoucké kapituly během stavovského povstání. Císařovna zemřela o rok později, avšak v této době již příslušel titul formálně její následnici, byť označení císařovna bylo běžně používáno i pro vdovu a císařovu, byť nevlastní matku. Vzhledem k použité výzdobě vyšivaných květin a střední velikosti souboru (kasule a dvě dalmatiky se štolami a manipuly, pluvíál a antependium) lze předpokládat i autorství císařovny či její participaci na výrobě.

Následující donátoři jsou podobní jako u předcházející bílé soupravy. Nově zde vystupuje i olomoucký biskup Stanislav II. Pavlovský (1579–1599). Obdobně i šestice zelených parament, ve které je zmínka o jeho nástupci v olomoucké diecézi, biskupu Františku kardinálu z Ditrichštejna (1599–1636). Černé soupravy jsou dvě. Jedna, včetně oltářních pokrývek, po kanovníku Mikuláši Sarkandrovi, bratru svatého Jana Sarkandra. Mikuláš se stal kanovníkem roku 1620, tedy v roce mučednické smrti jeho bratra a není tedy vyloučeno, že černá smuteční souprava byla použita pro pohřební liturgii za budoucího světce. Následuje seznam dalmatik a pluvíálů.

Tzv. staré ornáty jsou opět rozděleny dle barev, většinou ve stejném počtu jako ty nové. Na rozdíl od nich zde ale většinou není uveden donátor. Po nich jsou zapsána antipendia a další textilní oltářní příslušenství, zmiňme třeba červené od kardinála Ditrichštejna, černé od kanovníka Sarkandra, či zelené od kanovníka a pomocného biskupa olomouckého Jana Kašpara Stredleho z Montani a Bergenu (1637–1642), který zemřel na následky mrtvice a rozčilení z vpádu švédských vojsk do olomoucké residence roku 1643.

z Liechtensteinu-Castelcornu jako hostitelé císařského dvora. In: POSPÍCHAL, Miloslav–SLABÁKOVÁ, Radmila (eds.): *Acta Universitatis Palackianae Olomucensis. Facultas philosophica. Historica.* 29, sv. 17, s. 97–105.

Kapitula a biskupství mu vystrojily slavný pohřeb, který ohromil i samotné Švédy.

Následují kalichová vela ve všech barvách. Zde se jako významný jeví odkaz opět kanovníka Stredelého, po němž zůstaly zachovány exempláře v každé z liturgických barev.

Třetí strana končí bursami a palami.

Čtvrtá, poslední strana začíná kostelním prádlem, jehož počet, předesílám, bude často zanedbatelný v porovnání například s mladšími inventáři. Pontifikálie jsou zastoupeny sedmi infulemi a párem rukavic. Krom nich se dočteme i o dalším kostelním textilu, polštářích, oblecích pro zpěváky a ministranty apod. Ze jmen, vyskytujících se v posledních částech zmiňme třeba děkana a pomocného olomouckého biskupa Zikmunda Miutiniho ze Spillimbergu (1648–1653).

II.III. Krása Schrattenbachovy garderoby–Inventář z roku 1712

Konec 17. století a první polovinu století nadcházejícího lze považovat za jedny z hlavních mezníků v dějinách olomouckého biskupství. Majetková základna a četné kontakty s církevními i světskými dvory učinily z olomouckých biskupů obecně uznávané osobnosti, obratné politiky či mecenáše umění. Tyto ambice se naplno spojily v osobě olomouckého biskupa Wolfganga Hannibala kardinála ze Schrattenbachu (1711–1738). Reprezentace tak významné osobnosti nejen moravské církve, ale i papežské a císařské diplomacie vyžadovala i patřičnou reprezentaci liturgickou. Možná právě proto olomoucká kapitula již ke 12. únoru 1712 pořídila inventář biskupské liturgické garderoby, parament a pontifikálií z drahých kovů. Jedná se však o paramenta pontifikální, a tedy použitelná při biskupských bohoslužbách. Na tomto inventáři se podílel rovněž olomoucký kanovník kustod a sacrista maior, Jiří Jindřich Mayer z Mayerswaldu.

Přesto, že se nejedná o celkový katedrální inventář, byl sem zařazen ze dvou

důvodů. Prvním je výrazný podíl parament na jeho obsahu a druhým absence podobného pramene pro toto období. Skutečnost, že nebyl v tomto období vytvořen žádný komplexní inventář, se zdá být zarážející vzhledem ke státním konfiskacím pro vedení války o španělské dědictví (1701–1714). Ty se dotkly i olomoucké katedrály a biskupského majetku vůbec. Zabírány však byly především věci ze stříbra, což můžeme doložit v jeho četných soupisech. Pro stav parament nebyly tedy tyto konfiskace tak podstatné. Přes všechny okolnosti a možné ztráty na majetku uznal sám kardinál, že pro velikost katedrálního pokladu a především velké množství textilií jsou dosavadní úložné prostory nedostačující, a nechal tak mezi léty 1736 a 1737 rozšířit prostory kanovnické sakristie a tzv. skladiště.⁵²

Nutno poznamenat, že inventář podobný tomuto již jednou vznikl. A sice roku 1691 v době episkopátu biskupa Karla II. z Lichtenštejna–Kastelkornu. Opět šlo o inventář katedrálního pokladu a biskupské garderoby. Byl dokonce editován a uveřejněn roku 1896 Karlem Lechnerem.⁵³ Bohužel se mi jej, stejně jako doktorce Veselské, nepodařilo vyhledat v originále. Bude zřejmě součástí soupisů, inventářů a pozůstalosti biskupa či archiválií souvisejících s biskupským sídlem v Kroměříži. Inventář z roku 1712 z něj však vychází a oba jsou si velmi podobné.

Jedná se o sešit svázaný z poněkud zežloutlých papírů. Text je psán černým inkoustem. Jazykem inventáře je němčina, jež je psána velmi ozdobným kurentem. Je však kombinována s latinou psanou humanistickým písmem, což je dáno běžně užívaným latinským názvoslovím liturgických předmětů.

Soubory jsou děleny podle barev. Od zlaté, přes stříbrnou, bílou, červenou, zelenou,

⁵² MZA Opava–pobočka Olomouc, ARCIBISKUPSTVÍ OLOMOUC, kart. 271, inv. č. 918, sign. A21/5-6, *Stavební úpravy v dómské sakristii a ve skladišti 1736-1737*.

⁵³ LECHNER, Karl: *Paramenten– und Silberschatz des Olmüzer Bishofs Karl grafen von Liechtenstein im Jahre 1691*. In: Mittheilungen der K. und K. central–Commission für Erforschung und Erhaltung der Kunst– und historischen Denkmale, XXII. Wien 1896, s. 138–147.

fialovou či modrou až po černou. Velké pontifikální soubory, které mají své součásti vyrobené ze dvou materiálů, přičemž ten druhý je většinou jemnější a bývají z něj vyráběny například tunicelly, vela pro podjáhna či pontifikální punčochy, jsou rozděleny. Samostatně jsou pak vedeny některé pontifikálie, například punčochy či střevíce. Mimo textilní soubory jsou evidovány infule, které najdeme mezi předměty z drahých kovů. Kardinál Schrattenbach používal i diamantové pontifikálie, včetně mitry s diamanty, rubíny, perlami a nespočtem dalších drahých kamenů.

Materiál či technika výzdoby textilií jsou sice v některých případech popisovány poměrně dostatečně, nicméně nedovídáme se nic o jejich původu či stáří. Rovněž se vytrácí povědomí o donátorském pozadí, což ovšem nezaráží, uvědomíme-li si účel, za jakým soupis vznikl.

II.IV. Neklidné období–Inventáře z let 1807,⁵⁴ 1823,⁵⁵ 1832⁵⁶ a 1839⁵⁷

Nejbohatší pramennou základnu inventářů metropolitního chrámu svatého Václava v Olomouci tvoří exempláře sepsané v první polovině 19. století. Inventáře z let 1807, 1823, 1832 a 1839 jsou si v mnohém podobné, a proto rozpravě o nich je věnována jedna, společná kapitola, byť je samozřejmé, že určité odlišnosti s sebou každý přináší. Četnost inventářů však kontrastuje s omezenou produkcí uměleckých děl. Už konec 18. století, poznamenaný na našem území josefínskými reformami, znamenal oslabení církevního vlivu a to i v oblasti umění. Rušením některých institucí a především klášterů a poutních

⁵⁴ MZA Opava–pobočka Olomouc, METROPOLITNÍ KAPITULA OLOMOUC, kart. 1937, inv. č. 8176, *Inventář movitostí dómského kostela, 1807–1808*;

⁵⁵ MZA Opava–pobočka Olomouc, METROPOLITNÍ KAPITULA OLOMOUC, kart. 1937, inv. č. 8178, *Inventář movitostí dómského kostela, 1823*;

⁵⁶ MZA Opava–pobočka Olomouc, METROPOLITNÍ KAPITULA OLOMOUC, kart. 1937, inv. č. 8182, *Inventář movitostí dómského kostela, 1832*;

⁵⁷ MZA Opava–pobočka Olomouc, ARCIBISKUPSTVÍ OLOMOUC, kart. 1816, inv. č. 3972, *Inventář bohoslužebných nádob, ornátů, knih a jiných potřeb při metropolitním kostele sv. Václava v Olomouci, 1839*.

areálů se tak mnohdy ztrácejí významní mecenáši umění.⁵⁸ Jejich majetek mohl být z části svážen také do katedrálních kostelů. I v olomoucké katedrále se tak mohly objevit mimo jiné textilie, často velice staré a cenné, a mohly tak obohatit jak chrámový poklad, tak jeho inventáře. Ne vždy ovšem mohla být takováto paramenta správně oceněna, jelikož se často ztratilo historické povědomí o jejich, často jistě zajímavém původu. Pro širší výzkum by jistě pomohly inventáře zrušených církevních institucí či soupisy pořizované státním aparátem při jejich rušení. Ani nadcházející století se neobešlo bez rušení či naopak zakládání „náhradních“ chrámových staveb, a tím pádem často těžko kontrolovaného přesunu například i liturgických textilií. Minimálně první dvě desetiletí 19. století navíc nepřinesla žádné převratné změny ve výtvarném umění, což se týká i výzdoby a zařízení kostelů. Místy přežívající prvky pozdního rokoka či vrcholný klasicismus a empír tak nezanechávají výraznějších stop ani na liturgickém textilu, jehož produkce nedosahuje zdaleka kvality či kvantity první poloviny 18. století. Období napoleonské Evropy, strádání a rakouských konfiskací pro vedení válek s Francií zasáhla i olomoucký dóm. Pro svou cennost bylo zabavováno především liturgické náčiní z drahých kovů, vzniká tak celá řada inventářů, která měla tento fenomén dokumentovat, byť textilu se konfiskace dotkly pouze okrajově. Dalším nesporným důvodem pro sepsání inventářů byl požár, který roku 1803 zasáhl průčelí katedrály, kde byl umístěn archiv, který byl naštěstí zachráněn. Ze strachu před ohněm se cennosti, včetně parament, snášely do krypty, což jistě narušilo dosavadní systém uložení a nabouralo běžný provoz kostela. Pro zaplacení nákladů spojených s opravou chrámu chtěl arcibiskup Antonín Theodor kardinál Colloredo–Waldsee (1777–1811) použít nemalých prostředků z tzv. Mayerswaldovy nadace, což se setkalo s velkou nelibostí kanovníků.⁵⁹

⁵⁸ V Olomouci v blízkosti katedrály takto postupně zanikly dva významné kostely, kostel Panny Marie na Předhradí a bývalý katedrální kostel svatého Petra.

⁵⁹ KRÁČMER, Mořic: *c. d.*, s. 96–98 an.

Inventář movitostí dómského kostela v Olomouci z roku 1807 je prvním z velké série inventářů z 19. století. Prvním inventářem s tabulkovou strukturou a zároveň prvním soupisem svázaným do knižní vazby. Všechny ostatní inventáře z tohoto období si víceméně drží stejnou podobu. Inventáře se však brzy stávaly neaktuálními, nicméně nevznikly ani inventáře nové. Do starých inventářů se proto často dopisovaly aktuální informace o stavu parament. Třeba v inventáři z roku 1839 se takto stalo roku 1843 a 1881. Existují rovněž jejich duplikáty, opisy⁶⁰ či přípravné koncepty.⁶¹

Jedná se tedy o knižně svázané papírové listy popsané černým inkoustem. Text je psán dílem německy kurentem a dílem latinsky humanistickým písem.

Počínaje tímto exemplářem z roku 1807 mají všechny další inventáře velice podobnou strukturu a hierarchii. První místo v nich vždy zabírají relikvie a relikviáře, jako to největší bohatství každého chrámu, následuje nejrůznější liturgické náčiní z méně či více drahých kovů. Následuje část nejobsáhlejší, která dokumentuje paramenta a všechn ostatní kostelní textil. Výčet uzavírá obvykle soupis jednotlivostí a dalších nezařaditelných

⁶⁰ MZA Opava–pobočka Olomouc, METROPOLITNÍ KAPITULA OLOMOUC, kart. 1218, inv. č. 5770, sign. 32/2, *Pořizování inventáře metropolitního kostela, 1807–1907 (duplikát–1807)*;

MZA Opava–pobočka Olomouc, METROPOLITNÍ KAPITULA OLOMOUC, kart. 1937, inv. č. 8179, *Inventář movitostí dómského kostela (duplikát–1823)*;

MZA Opava–pobočka Olomouc, METROPOLITNÍ KAPITULA OLOMOUC, kart. 1937, inv. č. 8183, *Inventář movitostí dómského kostela (duplikát–1839–1843)*;

MZA Opava–pobočka Olomouc, METROPOLITNÍ KAPITULA OLOMOUC, kart. 1937, inv. č. 8185, *Inventář movitostí dómského kostela (duplikát–1839–1843)*;

MZA Opava–pobočka Olomouc, METROPOLITNÍ KAPITULA OLOMOUC, kart. 1937, inv. č. 8184, *Inventář movitostí dómského kostela (duplikát–1839–1881)*;

⁶¹ MZA Opava–pobočka Olomouc, METROPOLITNÍ KAPITULA OLOMOUC, kart. 1937, inv. č. 8177, *Inventář movitostí dómského kostela (koncept–1807)*;

MZA Opava–pobočka Olomouc, METROPOLITNÍ KAPITULA OLOMOUC, kart. 1937, inv. č. 8188, *Inventář movitostí dómského kostela (koncept–1823)*;

MZA Opava–pobočka Olomouc, METROPOLITNÍ KAPITULA OLOMOUC, kart. 1937, inv. č. 8180, *Inventář movitostí dómského kostela (koncept–1823)*;

MZA Opava–pobočka Olomouc, METROPOLITNÍ KAPITULA OLOMOUC, kart. 609, inv. č. 4547, sign. Cha1/3, *Obstarávání a opravy paramentů, ornátů a prádla pro dómský kostel v Olomouci, varhany, dómský poklad, 1645–1822 (koncept–1823)*;

MZA Opava–pobočka Olomouc, METROPOLITNÍ KAPITULA OLOMOUC, kart. 1218, inv. č. 5770, sign. 32/2, *Pořizování inventáře metropolitního kostela, 1807–1907 (koncept–1832)*;

SOkA Olomouc, FARNÍ ÚŘAD SV. VÁCLAVA V OLOMOUCI, *nezpracovaná část (koncept–1839)*.

předmětů, často ale i knih či hudebních nástrojů. Přehlednost usnadňuje použitá tabulka, kde je uvedeno číslo paramentu, jeho popis, počet kusů, informace o přírůstcích či úbytcích. Můžeme proto mluvit o zatím nejpodrobnějším inventáři olomoucké katedrály. Paramenta jsou dělena na dvě velké skupiny, a sice na ta určená kanovníkům, a tím pádem uložená v kanovnícké sakristii, a na ta, která používali vikáři, a byla tak uložena v sakristii vikářské. Otázkou pochopitelně je, do jaké míry byly textilie používány a půjčovány mezi oběma vrstvami kléru a jak moc striktní bylo rozdělení podle sakristií. Paramenta jsou dále dělena podle barev, v pořadí bílá, červená, fialová (modrá), zelená a černá. Každá souprava či jednotlivina má navíc popsán materiál, způsob a techniku výzdoby. O stáří textilií vypovídá především jejich donátorství či strohé označení „alt“ či „alte“. Pod těmito údaji jsou pak vypsány jednotlivé součásti paramentu. Zatímco v popisu uměleckého zpracování převládá jednoznačně němčina, tak samotné názvosloví textilií je kombinací němčiny a latiny, což je pochopitelné vzhledem k přejímání latinského názvosloví.

První místo náleží barvě bílé. Nejskvostnější textilií by tedy podle výše popsané hierarchie měl být pontifikální instalační parament biskupa Julia kardinála Troyera z Troyersteinu (1745–1758). Ten zaujme jistě svým vzhledem, tedy stříbrnou látkou se zlatými květy, a svou velikostí, zahrnuje například i čtyři infule (což umožňovalo nosit jej při velkých slavnostech, kde se sešli všichni infulovaní preláti olomoucké kapituly). Ve všech čtyřech inventářích bude mít Troyerův ornát vedoucí postavení. Rovněž nezaznamenáváme u něj výraznější úbytky na počtu kusů. Na druhém místě je zaspán korunovační parament biskupa Jakuba z Lichtenštějna—Kastelkornu, jenž podobně jako předcházející soubor nemění své postavení ani složení. Důležité je říci, že v inventáři z roku 1807 se jedná o první inventární zápis tohoto paramentu a zřejmě i jednu z nejstarších zmínek o něm. Z ostatních textilií je třeba zmínit ohromný parament děkana a olomouckého hostitele rodiny Wolfganga Amadea Mozarta, Leopolda Podstatského

z Prusinovic (1764–1776).

Červeným textiliím vévodí dary děkana Mayerswalda. V inventáři z roku 1807 se opět jedná o první inventární zápis parament tohoto významného mecenáše. Přesto, že tento kanovník daroval olomouckému dómskému kostelu kromě nádherné filigránové garnitury a dalších cenností především neuvěřitelných dvacet osm bohoslužebných souprav (další dvě soupravy odkázal kostelům ve Vyškově a blízkých Topolanech),⁶² z nichž se většina dochovala do dnešní doby a zároveň je opatřena donátorovým znakem, jsou pod jeho jménem vedeny pouze čtyři červené soupravy. Existence erbu a často i výjimečnost zpracování je však snadným vodítkem pro určení textilie. Mayerswaldova sbírka byla už od samého počátku vnímána jako cenná, dokonce sám Mayerswald si na ni pořídil trezor.⁶³

Stejně jako u všech liturgických barev, je i ve fialové či modré barvě zastoupen vždy velký parament, obsahující textilie určené pro kněze, pro ozdobení oltáře, trůnu, sedadel či knih. Mnoho místa v sakristii musel jistě zabírat obrovský soubor zelené liturgické barvy, jenž čítal dvacet osm kasulí, štol, manipulů, burs a pal. Rovněž se více méně neměnil, až na inventární zápis k roku 1839, kdy bylo odepsáno vždy po čtyřech kusech. Při náročném liturgickém provozu katedrály a délce liturgického mezidobí, kdy se zelené textilie používají, je tak vysoký počet snáze pochopitelný. Je otázkou, do jaké míry bylo toto množství na úkor kvality řemeslného zpracování. Podobný, byť méně než poloviční soubor najdeme též u černé barvy, tam bylo kasulí a jejich příslušenství po dvanácti kusech. Ty byly určeny pro smuteční obřady, kterých se logicky v některých

⁶² MZA Opava–pobočka Olomouc, METROPOLITNÍ KAPITULA OLOMOUC, inv. č. 1706, sign. BVc18/2, *Testament olomouckého dómského děkana Jiřího Jindřicha Karla Mayerswalda, 1744*; MZA Opava–pobočka Olomouc, METROPOLITNÍ KAPITULA OLOMOUC, kart. 722, inv. č. 4734, sign. Ia49/1, *Projednávání pozůstalosti olomouckého kanovníka Jiřího Jindřicha Maierswalda, 1744–1759*.

⁶³ ZEMEK, Metoděj: *Posloupnost prelátů a kanovníků olomoucké kapituly od počátků až po nynější dobu*. Olomouc (nepublikováno), s. 35–36;

Osobnosti děkana Mayerswalda byla už věnována pozornost, viz například SUCHÁNEK, Pavel: *Sbírka obrazů a grafik olomouckého kanovníka Jiřího Jindřicha z Mayerswaldu (1676-1747)*. *Opuscula Historiae Artium*, č. 1, Brno 2008, s. 63-83.

případech zúčastnila i celá kapitula, především její sídelní část, a další kněží.

Vikářská paramenta pak na prvních dvou místech zastupuje souprava pomocného biskupa olomouckého Františka Juliána Braidy (1703–1727) či velký parament po dvanácti kusech téže barvy. Kromě velké soupravy je mezi červenými paramenty nutno zmínit červený instalační parament biskupa Karla II., který je zapsán obvykle na druhém místě. Před ním je na prvním místě červený, zlatem vyšíváný soubor bez bližšího označení. V inventáři z roku 1839 se však můžeme dočíst, že se jedná o Lichtenštejnův soubor. Pod ním je klasicky veden soubor Karla II. Otázkou zůstává, zdali se nejedná o chybu, jelikož ani v mladších zápisech není o dalším Lichtenštejnském ornátu zmínka, a rovněž o jakého Lichtenštejna se jedná. Parament biskupa Karla je evidován i v dalších inventářích a podle počtu kusů i skutečnosti, že byl v poznámkách doplněných tužkou kolem roku 1881 do inventáře z roku 1839 označen jako nepoužitelný a následně roku 1898 renovován, můžeme bezpečně říct, že se jedná o soubor, dnes označovaný jako parament biskupa Karla II. z Lichtenštejna–Kastelkornu. Tomu napovídá i řemeslné zpracování. Je ovšem také možné, že autor inventáře z roku 1839 měl pod označením Lichtenštejnův na mysli vlastnictví biskupa Jakuba Arnošta z Lichtenštejna–Kastelkornu. Mohlo by se tedy jednat o jednu z příčin Nowakovy záměny červené soupravy s korunovačním paramentem císařovny Marie Terezie. Jelikož členy kapituly byli minimálně tři další příslušníci rodu Lichtenštejn,⁶⁴ můžeme tedy pomýšlet i o jejich úloze v donaci těchto textilií.

Zajímavý je i osud souboru darovaného císařovnou Eleonorou, jenž se objevuje v roce 1807 a naposledy v roce 1823 a bez výraznějších úbytků přečkal dobu dlouhou téměř sto sedmdesát let a jedná se zatím o jednu z nejdéle uchovávaných souprav, jejíž stáří můžeme zároveň s bezpečností doložit. Můžeme se pouze domnívat, jaký byl osud této, po donátorské a jistě i po umělecké stránce zajímavé textilie. Je nasnadě její

⁶⁴ Adam Maxmilián (Karlův synovec), proboštem v letech 1696–1709; Flip Kryštof, kanovníkem k roku 1702; František Josef, kanovníkem v letech 1696–1718.

opotřebenosti a následná likvidace či případné využití zachovalých částí pro výrobu či opravu paramentu nového. Minimální, byť ne nemožná, je možnost ztráty povědomí o její historické hodnotě, která by znamenala neidentifikovatelnost v dalších inventářích. U dvou posledních souborů bychom čekali uložení na čestném místě a použití jen při důležitých slavnostech. Avšak způsob uložení a používání souborů biskupa Karla a císařovny Eleonory nám mimo jiné ukazuje na skutečnost, že skvostná a významnými osobami darovaná roucha byla pro své stáří mnohdy posunuta o „třídu níž“. Při trvanlivosti některých textilií to však nemůže být nijak zavrženíhodné. Mezi zelenými, fialovými (modrými) či černými kusy pak chybí výrazná zmínka naznačující donátorské pozadí.

Následující oddíl hovoří o neúplných či vadných souborech. Zajímavá je bezesporu zmínka o bílém souboru kardinála Schrattenbacha s vyšíváním květinami a modrou podšívkou, čítajícím dvě dalmatiky, dva manipuly, štolu a antependium. Následuje obsáhlá část dokumentující další kostelní textilie, jako jsou potahy na trůn a sedadla, baldachýny či knihy. Následuje výpis kostelního prádla, které mnohdy zaujme svou četností, například dvě stě osm purifikatorií či tři sta osm pal. Tyto dva, byť jen ilustrační údaje, jsou ukazatelem nesmírného významu a náročného liturgického provozu olomouckého metropolitního kostela svatého Václava.

V části, která zaznamenává přírůstky a úbytky, byly později a nejspíše jiným autorem připsány nejrůznější poznámky, které byly ovšem později přeškrtnuty. Na mnoha místech je tak text hůře identifikovatelný. Převládá ovšem strohá poznámka *adsunt*, vyjadřující neměnnost zaznamenaného stavu a počtu jednotlivých textilií.

II.V. Za časů fürstenberské regotizace–Inventáře z let 1874⁶⁵ a 1882⁶⁶

Téměř celou druhou polovinu 19. století byl Metodějovým nástupcem arcibiskup Bedřich kardinál z Fürstenberka, za jehož episkopátu se dočkala olomoucká katedrála novogotické přestavby. Regotizována nebyla jen stavba samotná, nýbrž i její vybavení. Bylo pořízeno množství liturgického náčiní a textilu, které měly dotvářet lesk nejen pontifikálních bohoslužeb. S tím souvisí i reorganizace prostor nad vikářskou a kanovnickou sakristií, kde byla uložena velká část kapitulního archivu a knihovny. Tyto prostory, ve kterých byly pro jejich mohutné zdivo střeženy též zemské desky, sloužily pro uchovávání archivního materiálu i knih již od středověku. Podobně tomu bylo i po skončení třicetileté války, kdy byla část umístěna v severní věži katedrály. Po požáru roku 1803 byla velká část zachráněna a přesunuta právě do prostor nad sakristiemi. Nedostatek míst pro tyto fondy a množství nových liturgických nádob a textilií, pro které byly obě, byť velké sakristie, již nedostačující, si vyžádaly částečný přesun archivu a knihovny do budovy probošství na Křížkovského ulici č. 8.

V rámci přestavby dómu byly proto roku 1870 vypracovány plány pro dvě místnosti nad kanovnickou sakristií. Západní označená jako „Archiv“ a východní jako „Depositorium“, které sloužilo převážně pro uchování parament a předmětů z drahých kovů. Původní koncepce počítala s dvěma velkými skříněmi na devadesát tři pluvialů, dvěma na šedesát tři dalmatik a čtyřmi pro sto osm kasulí, přičemž polovina byla vyhrazena pro Mayerswaldova paramenta. O rok později však vznikly nové návrhy, které zrevidovaly počty skříní pro dalmatiky i kasule, přidaly skřín pro liturgické nádoby, změnilly plány tzv. trezorové místnosti a umožnily propojenost se sousední, západní místností, která byla pro paramenta rovněž využita. Později byla přidána skřín na

⁶⁵ SOkA Olomouc, FARNÍ ÚŘAD SV. VÁCLAVA V OLOMOUCI, *nezpracovaná část (koncept–1874)*.

⁶⁶ MZA Opava–pobočka Olomouc, METROPOLITNÍ KAPITULA OLOMOUC, kart. 1937, inv. č. 8186, *Inventář movitostí dómského kostela, 1882*.

pontifikálie.⁶⁷

V tomto období vznikly rovněž dva inventáře. První z roku 1874, který však byl přepisován a je nutno jej brát jako jakousi pracovní verzi pozdějšího inventáře z roku 1882. Vznikl mimo jiné i z místodržitelského nařízení, dle kterého musí každý biskup nechat vyhotovit nový inventář každé tři roky.⁶⁸ Pro systematizaci byla paramenta opatřena papírovými štítky s modrým okrajem, na kterých byla černým inkoustem napsána signatura ve tvaru: **C.** (označení skupiny parament) **A./R./Virid./Viol./Nig.** (označení barvy—bílá/červená/zelená/fialová či modrá/černá) **N.** (Numero—číslo a následná římská či arabská řadová číslice). Například korunovační parament Marie Terezie bílé barvy, jenž je zapsán na druhém místě, je opatřen štítkem se signaturou C. A. N. II. Tento způsob evidence se však brzy ukázal jako nedostačující. Zaprvé byla již některá paramenta opatřena staršími identifikačními štítky, které popisovaly především jejich majitele. Zadruhé byly výše zmíněnými signaturami označeny jen velké a úplné soubory. A zatřetí, neustálé pořizování nových textilií vedlo k nesrovnalostem mezi inventáři z let 1874 a 1882. Šlo především o skutečnost, že se v mnohých případech nejednalo o nevýznamné kusy, ale právě naopak o velké pontifikální soubory, které byly umístovány na přední místa inventáře, čímž se narušila struktura dosavadní zamýšlené evidence. Rovněž poprvé byla paramenta umístěna i mimo sakristie, ve kterých byly ponechány jen vyhovující kusy, jejichž počet se neustále zvyšoval, zatímco do depositních prostor se přenášel textil používaný ojedinele, či spíše vůbec. Evidovat však bylo potřeba obě skupiny, jak předměty k upotřebení, tak předměty nepoužívané. Přítomnost nalepeného papírového štítku na novém a často používaném paramentu tak mohla být nepraktickou a do jisté míry i nepohodlnou záležitostí pro jeho

⁶⁷ MZA Opava–pobočka Olomouc, ÚSTŘEDNÍ ŘEDITELSTVÍ ARCIBISKUPSKÝCH STATKŮ KROMĚŘÍŽ, kart. 571, inv. č. 6206, sign. C3/2-10, *Duchovní záležitosti: dóm v OLOMOUCI, inventář opatřování, pojištění.*

Překresleno (bez trezoru), viz. s.185.

⁶⁸ MARTINEK, Radek–OPPELTOVÁ, Jana–SEDONÍK, Tomáš–SLAVÍKOVÁ, Věra–ŠTĚPÁNOVÁ, Daniela: *Záchrana a inventarizace drobných církevních fondů.* Olomouc 2008, s. 79.

uživatelé, byť část používaných textilií štítkem opatřena nebyla. Nicméně se jedná o poměrně pečlivou a z časového hlediska náročnou evidenci. Vzhledem k rozdělení textilií mezi dvě sakristie a depositáře a přibývání nových parament byla tato evidence později nahrazena evidencí jen pomocí prosté lokace.

V případě inventáře z roku 1822 se jedná o knihu s lepenkovými deskami. Do předtištěných tabulek je černým inkoustem dopisován text. Strany jsou na vnějších horních rozích opatřeny arabskou paginací. Nesetkáváme se s, do té doby častým, rozdělením dle sakristií. Ponecháno však bylo rozdělení podle barev. Samostatně jsou pak vedeny mitry, jednotlivé kasule, dalmatiky, ověšky, gremiále, vela a tunicelly. Výsadní pozici Troyerova ornátu zaujímá pontifikální ornát S. Thomas (či S. Thomae)⁶⁹ ze stříbrné látky s bohatou zlatou výšivkou, který byl pořízen mezi léty 1869 a 1871. Obsahuje rovněž gremiále, antependium a polštář na klečení. Druhé místo patří stříbrné soupravě s vytkávanými zlatými arabeskami, kterou daroval k příležitosti vánočních oslav vánočních slavností a svátků 23. prosince 1857 kardinál Fürstenberk. Následuje, dříve v pořadí druhý, tereziánský korunovační ornát, z něhož byla odepsána jedna štola a dodatečně nalezeno a naopak připsáno antependium, byť ve špatném stavu. Až šesté místo zabírá do té doby nejskvostnější Troyerův ornát následován soubory děkana Roberta Lichnovského, scholastika Artura Königsbrunna (1861–1880) a děkana Podstatského. Zajímavá je primiční souprava děkana Roberta Lichnovského, nebo spíše primiční mše samotná. Konala se 24. května 1846 v kostele svatých Petra a Pavla Hradci nad Moravicí, sídle Lichnovských z Voštic. Na varhany hrál výborný rodinný přítel, světoznámý skladatel Ferenc Liszt.⁷⁰ Z dalších kusů je možno zmínit rozsáhlý zlatý parament či Fürstenberkův zlato–barevný (květinový) parament. Tradiční prvenství Mayerswaldových červených

⁶⁹ Možná souvislost s brněnským kostelem svatého Tomáše.

⁷⁰ BOŽENEK, Karel: *Zámek Hradec nad Moravicí. Zámek Hradec nad Moravicí a jeho hudební tradice*. Opava 1997, s. 31.

souprav nahradil skvostný, zlatem vyšíváný parament z červeného sametu, který darovala metropolitní kapitula kardinálu Fürstenberkovi roku 1873 při příležitosti výročí dvaceti let biskupského svěcení. Byla objednána u římské firmy Angelo Bianchi a stála tehdy závratných 27 500 Lir. Antependium bylo doobjednáno později. Druhé místo obsadila souprava arcibiskupa Maxmiliána Josefa kardinála Sommerau–Beckha (1836–1853) se zlatými arabeskami. Následuje souprava biskupa Karla II. a tři Mayerswaldovy soupravy. Ta poslední z nich byla roku 1871 rozsáhle opravena a doplněna do velké, sytě červené sametové soupravy. Zajímavé jsou i nákupy parament pro svátek čerstvě blahoslaveného Jana Sarkandra (1859). Zelené, fialové (modré) ani černé neobsahují velké a donátorsky významné soubory, až na dary Braidovy.

II.VI. Reprezentace arcibiskupa Kohna–Inventář z roku 1901⁷¹

Na inventář z roku 1882 navázali rovněž arcibiskup Theodor Kohn spolu s kanovníkem kustodem Ignácem Haasem (arcijáhmem 1903–1905). Po fürstenberské přestavbě katedrály včetně vytvoření depositářů a pořízení nových parament bylo třeba provést důkladnou revizi a reorganizaci. Rovněž nepostačoval signaturní systém vytvořený právě při přestavbě dómu, mimo jiné i proto, že sám arcibiskup Kohn sám pořídil kolekci liturgických rouch ve všech liturgických barvách. Arcibiskupův zájem o dokonalou evidenci, a to především archivního materiálu se projevil při zavedení tzv. Kohnovy spisové normy z roku 1896, kterou měla být provedena revize a uspořádání farních archivů arcidiecéze, včetně pokynů a návodů k jejich vhodnému uložení.⁷² Bylo navíc povinností

⁷¹ MZA Opava–pobočka Olomouc, METROPOLITNÍ KAPITULA OLOMOUC, kart. 1938, inv. č. 8187, *Inventář movitostí dómského kostela (s udáním změn od r. 1882), 1901.*

⁷² Viz. také VÝMOLA, Miroslav: *Písemnosti uložené u jednotlivých subjektů římskokatolické církve. Geneze, skladba, pořádání a další využití archiválií, knih deponovaných v katedrále sv. Václava v Olomouci.* Olomouc 2009 (nepublikovaná magisterská diplomová práce).

biskupa pořídit inventář katedrálního kostela, což splnili všichni olomoučtí arcibiskupové 19. století, až na arcibiskupa Mariu Tadeáše kardinála Trauttmansdorffa (1811–1819), což je pochopitelné k jeho krátkému episkopátu.

Jedná se o knihu s tuhými lepenkovými deskami potaženými červenou kůží se zlatou ražbou. V knize je předtištěna tabulka a text je do ní dopisován černým a červeným inkoustem. Hranice jednotlivých sloupců a řádků nejsou přitom často respektovány. Najdeme zde kombinaci německého textu, psaného kurentem (názvy souborů a poznámky) a textu latinského, psaného humanistickou kurzívou (označení jednotlivých kusů souboru parament). Existuje rovněž opis inventáře.⁷³

Po pořadovém čísle a samotném popisu textilie následuje sloupec, označující stav k roku 1882, do něhož je také vepsána většina číselných údajů. Následuje oblast přírůstků a úbytků, stav k aktuálnímu roku 1901 a vše je zakončeno odhadní cenou. Poslední čtyři sloupce jsou však vyplněny jen výjimečně. Často přes ně bývají zapsány informace o donátorovi, uložení či stavu textilie.

Rovněž bylo upuštěno od fürstenberské signatury, která byla znamenána přímo na paramenta. Byla nahrazena prostou lokací, skládající se z místnosti, ve které byla textilie uložena, tedy v prvním, druhém či třetím depozitáři a první či druhé sakristii. Následuje označení skříně, někdy římskou, někdy arabskou číslicí, následováno písmenem přihrádky. Jedná se tedy o částečný návrat k inventářům z první poloviny 19. století, které se držely rozdělení dle umístění, byť tehdy jen ve dvou sakristiích.

Již tradičně je inventář rozdělen dle barev textilií. Na první místo se poprvé dostal Fürstenberkův bílý, květinový parament z osmdesátých let 19. století, následován svatotomášským souborem, tereziánským korunovačním souborem, arabeskovou soupravou darovanou kardinálem Fürstenberkem, primičním ornátem děkana

⁷³ MZA Opava–pobočka Olomouc, METROPOLITNÍ KAPITULA OLOMOUC, kart. 1938, inv. č. 8188, *Inventář movitostí dómského kostela (duplikát–1901)*.

Lichnovského či soubory kustoda a později scholastika Artura Königsbrunna, děkana Podstatského, kardinála Troyera či arcibiskupa Kohna z roku 1901. Papež Lev XIII. (1878–1903) daroval roku 1887 bílou kasuli k příležitosti padesátiletého výročí svého kněžství.⁷⁴ Následuje oddíl asi čtyř desítek miter. Významnými donátory byli mimo jiné hrabě Lichnovský, který daroval nádhernou stříbrnou mitru posázenou dvaceti drahokamy a polodrahokamy. Dalšími mitrami obdarovali metropolitní kostel například probošt Emanuel hrabě Pötting (1880–1898), probošt Vilém Schneeberg (1864–1880), kanovník kustod rytíř Holle z Holle (1882–1893), jeden z hlavních poradců kardinála Fürstenberka během regotizace katedrály, či děkan Gustav Belrupt–Tyssac (1879–1893). Podobnou strukturu mají všechny liturgické barvy. Ve velké míře se jedná o pouhý opis inventáře z roku 1882.

II.VII. První tištěné inventáře–Inventáře z let 1931⁷⁵ a 1952⁷⁶

Po vzniku samostatného Československa roku 1918 se česká římskokatolická církev ocitla v nesnadné době. Vlna antiklerikalismu a antikatolicismu, často nesená spíše na křídlech bezprostředního odsuzování všeho starého, habsburského, německého a nečeského, zapůsobila na vlastenectví či někdy jen jakési vlastenčení části české veřejnosti, pro jejíž koncepci nového státu, vznikajícího na husitsko–protestantské české dějinné tradici, bylo katolictví až téměř symbolem kolaborace s Rakousko–Uherskem. Vznik nových církví, pozemkové reformy, zrušení šlechtických titulů, podstatné oslabení vlivu církve ve školách nebo úprava kalendáře byly jedny z mála věcí, které ovlivnily církevní struktury první republiky, byť problematika je podstatně složitější a nelze ji

⁷⁴ Dnes se uchovává v katedrále červená kasule tohoto papeže.

⁷⁵ MZA Opava–pobočka Olomouc, ARCIBISKUPSTVÍ OLOMOUC, kart. 1816, inv. č. 3973, sign. A63, *Inventář metropolitního kostela v Olomouci k 1. září 1931 (strojový průklep s doplňky)*.

⁷⁶ SOKa Olomouc, FARNÍ ÚŘAD SV. VÁCLAVA V OLOMOUCI, *nezpracovaná část*.

globalizovat. Změnami prošla i olomoucká arcidiecéze. I když na Moravě si již tradičně církve udržela silnější pozice než v Čechách.

V období první republiky vznikl i katedrální inventář z roku 1931. Mimo vnější okolnosti, jako třeba nutnost evidence stavu katedrálního vybavení poznamenaného první světovou válkou, bylo do roku 1931 provedeno množství oprav parament a liturgických předmětů, které byly objednány u předních podniků či blízkých ženských klášterních komunit, a rovněž jejich pořízení či odepsání. Mnozí si byli vědomi výjimečnosti některých souborů, zvláště těch Mayerswaldových. Tak například doktor Josef Tittel, probošt kostela svatého Mořice v Olomouci věnoval finanční dar ve výši 14 100 Kčs speciálně na renovaci parament dómského děkana Mayerswalda. Potřeba nového inventárního soupisu, který by nahradil Kohnův inventář z roku 1901, se tak jeví jako pochopitelná. Důkazem zájmu o vybavení kostela a především jeho rozhojnění je i nadace arcibiskupa Leopolda Prečana, která měla financovat náklady s ním spojené. Sám arcibiskup do ní vložil základní částku ve výši 100 000 Kčs.⁷⁷

V případě tohoto inventáře se jedná o rozměrnou knihu, ve které jsou svázaný strojově popsané papírové listy. Drží si strukturu tabulky, byť v něm chybí mřížka. Jazykem inventáře je vůbec poprvé čeština, kombinovaná s latinským názvoslovím. Existuje i menší varianta této knihy.⁷⁸ Je psané ručně a sloužila od roku 1922 jako jakýsi koncept velké inventární knihy a zároveň byla dostačujícím příručním seznamem pro svatováclavskou farnost. S použitím tohoto menšího exempláře jako jakési pracovní verze souvisí i množství dopisovaných, někdy těžko čitelných poznámek.

Inventář má tedy tabulkovou strukturu a drží si zavedené pořadí zápisu liturgického

⁷⁷ MZA Opava–pobočka Olomouc, METROPOLITNÍ KAPITULA OLOMOUC, kart. 1217, inv. č. 5769, sign. 32/1, *Opatřování parament a kostelního nářadí pro metropolitní kostel, 1792–1890*;

MZA Opava–pobočka Olomouc, METROPOLITNÍ KAPITULA OLOMOUC, kart. 1218, inv. č. 5769, sign. 32/1, *Opatřování parament a kostelního nářadí pro metropolitní kostel, 1892–1927*.

⁷⁸ SOKA Olomouc, FARNÍ ÚŘAD SV. VÁCLAVA V OLOMOUCI, inv. č. 1, sign. Ia, *Inventář farního kostela, 1922–1932*.

náčiní. Po relikviích a předmětech z drahých kovů přicházejí na řadu paramentní soupravy, kterým předchází kostelní prádlo, oltární soupravy či textilie k mimořádným liturgiím Svatého týdne či Božího Těla. Spíše jen pro zajímavost uvádím některé počty kostelního prádla, alby s bruselskými, tylovými, karlovarskými, prolamovanými či pletenými krajkami (153 ks), kněžské humerály (73 ks), purificatoria (47 ks), paly (57 ks), cingula (82 ks).

V záhlaví tabulky je vždy uvedeno pořadové číslo, popis paramentu, počet kusů, stav, cena a závěrečná poznámka. Je ovšem nutno říci, že se autoři v mnohém inspirovali s dosluhujícím inventářem z roku 1901. Nebyly ani prováděny významnější přesuny v rámci sakristií a depositních místností. Lokace je většinou stejná jako u inventáře starého. Cenné však jsou přípisy nové, které často odkazují na opravy parament. Tak tedy bílé soupravy si drží své složení a pořadí. Zajímavá je poznámka u třetího souboru, tedy korunovačního souboru Marie Terezie. A totiž, že jej darovala arcibiskupu Colloredo–Waldsee Mells. Je to vůbec první takováto zmínka v souvislosti s korunovační soupravou. Vždy u ní bývá připsáno jméno biskupa Jakuba, který korunovaci provedl. Je tedy otázkou, co vedlo autora z roku 1931 připsat soubor jinému hodnostáři. Císařovna Marie Terezie měla s hrabětem Colloredem dobré vztahy. Byla to právě ona, která se významně podílela na povýšení olomouckého biskupství na arcibiskupství roku 1777. Víme tedy jistě, že korunovaci provedl roku 1743 olomoucký biskup Jakub Arnošt. Nemůžeme však s určitostí říct, zdali si korunovační soupravu hned přivezl do Olomouce. Není nepravděpodobné, že souprava byla uložena ve Vídni či Praze a do Olomouce se dostala jako dar u příležitosti povýšení arcibiskupství roku 1777. Pro tuto hypotézu by však byl nutný detailnější výzkum, třeba i rozsáhlé biskupské korespondence. Dalším souborem je Fürstenberkův parament z roku 1857, který byl pravděpodobně často používán, jelikož již roku 1916 byl opraven u olomoucké firmy Stadník. Dalšími opravami prošel šestý

pontifikální soubor, jenž byl opraven za 14 000 Kčs u sester v Nových Sadech, či společný soubor kanovníků Lichnovského a Königsbrunna, jenž byl roku v Římě znovu aplikován. Po ucelených souborech pokračuje autor opět jednotlivými kasulemi s příslušenstvím, kterých jsou téměř tři desítky a mezi kterými vyniká odkaz Mayerswaldův. I zde se ukazuje, že pozůstalost tohoto kanovníka děkana je velká, nicméně správné přiřazení štoly, manipulu, vela na kalich ke kasuli na základě podobnosti či totožnosti látek bylo problémem i pro naše předky. Bílá barva se zavírá jednotlivými pluvíaly a dalmatikami. Mezi červenou barvou zaujímá prvenství římský ornát, u kterého si pisatel postěžoval nad pluvíalem, který se pro svou přílišnou délku neustále ničí. Rovněž se spletl u označení výrobce na antipendiu (Mianchi místo Bianchi). O četných opravách svědčí i stav Lichtenštejnova ornátu, který renovovali roku 1898 a dali mu novou podšívku. Mimořádnou pozornost však věnovali Mayerswaldovým pontifikálním soupravám. Ať už soupravě z hodně červeného sametu, která byla před patnácti lety opravena a rozšířena, tak červeno–stříbrné soupravě, opravené roku 1931. Následují opět jednotlivé části parament. Mezi zelenými soupravami zaujme probíhající výroba soupravy z roku 1928 jako náhrada za starou a sešlou. Část věnující se fialovým a modrým barvám je ochuzena o poznámky a příписy o renovaci parament, kterou možná textilie této liturgické barvy, která se nosí v adventní a postní době (popřípadě i k pohřbu) a v případě modré k mariánské liturgii, tak nepotřebovaly. Černá paramenta se opotřebovala někdy více. Snad proto, že se brala k pohřbům, kde se často sloužilo za velké asistence a část obřadů se konala i venku za každého počasí. Následuje soupis pontifikálií dle liturgických barev. Často se v něm objevují odkazy arcibiskupa Theodora Kohna. Pontifikálie se dostávaly do inventářů sporadicky, často byly evidovány v soukromých kaplích či následně použity při pohřbech biskupů. Arcibiskup Kohn, jinak velký mecenáš dómu a arcibiskupských staveb obecně, byl však přinucen roku 1904 k rezignaci, následně dožil a byl pochován na zámku Ehrenhausen. Snad i proto zůstala

v katedrále velká sbírka jeho pontifikálií, které byly často užívány dalšími preláty. Vše je zakončeno sbírkou korouhví, polštářů, suknic a límců pro ministranty či povlaky na arcibiskupský trůn.

Po útrapách druhé světové války nahrazuje arcibiskupa Prečana na Metodějově stolci arcibiskup Josef Matocha (1948–1961). Stejně jako jeho předchůdce musel se i on vyrovnat s převratnými změnami ve společnosti, které se dotkly přímo i jeho osoby. Po únorovém převratu v roce 1948, a vlastně už nějakou dobu před ním, bylo jasné, jaké vztahy bude mít nová vládnoucí struktura s církvemi obecně. O tom, že to nebudou vztahy přátelské, byla přesvědčena většina církevních organizací. Sám arcibiskup byl vězněn a psychicky a fyzicky týrán.

V této neklidné době komunistického útlaku vzniká na konci roku 1952 inventář katedrály⁷⁹ z pera dómského kustoda Rudolfa Havelky⁸⁰. Je jasné, že se nejednalo o období přející umění, a už vůbec ne tomu křesťanskému. Až na malé výjimky, třeba dary arcibiskupa Matochy, se jedná v podstatě o opis inventáře z roku 1931. Je mu podobný i fyzicky, jen se v něm úplně upustilo od tabulkové úpravy. Jakýmsi dalším a pomocným zdrojem mu byl přiložený soupis pořízených a hlavně vyřazených textilií, především prádla, ze čtyřicátých let. Inventář je vyhotoven ve dvou exemplářích, přičemž jeden z nich je badatelsky velmi přínosný. Obsahuje totiž černým fixem dopsané lokace, které jsou signovány přímo i na paramentech. Udávají barvu, pořadové číslo a písmeno textilie. Jedná se o zatím nejlepší spojení lokace podle umístění ve skříních a podle přímého signování parament.⁸¹

Inventář z roku 1952 je přínosným pramenem hned z několika hledisek. Jedná se poslední velký inventář katedrály, může už sledovat přesuny parament, především

⁷⁹

⁸⁰

⁸¹ SOkA Olomouc, FARNÍ ÚŘAD SV. VÁCLAVA V OLOMOUCI, *nezpracovaná část*.

z komunisty zrušených klášterů a poutních a farních kostelů, či přesuny podnícené živými myšlenkami založení arcidiecézního muzea. Musíme si také uvědomit, že se jedná o poslední inventář před rozsáhlými liturgickými úpravami kostelů i jejich zařízení, které vyplynuly ze závěrečných bodů druhého vatikánského koncilu. Z liturgie tak zmizela či se stala nezávaznou i řada parament. O nových zásadách pro tvorbu parament, především o zjednodušení jejich výzdoby, se vyjádřil i profesor Bohumil Zlámal.⁸² Vášnivé čistky, které na některých místech probíhaly, tak nenávratně zničily poklady křesťanského umění a předměty posvátné úcty a užívání. Na druhou stranu se velkou část podařilo i zachránit a uchovat pro další generace.

⁸² MZA Opava–pobočka Olomouc, PROF. THDR. BOHUMIL ZLÁMAL, kart. 70, inv. č. 1051, sign. 2/29-9, *Výšivky na bohoslužebných rouchách, zásady, strojopis, 1965.*

Závěr

V předložené práci s názvem *Paramenta v historických inventářích katedrály svatého Václava v Olomouci* jsem se pokusil o naznačení významu studia historických inventářů pro studium různých historických problémů. Olomoucké katedrále svatého Václava, jako duchovnímu středu moravské církve, byla během staletí prokazována náležitá úcta, která byla často vzdávána donací liturgických předmětů. Velkou skupinu mezi nimi tvořila rovněž paramenta. Hodnotnými prameny pro jejich průzkum jsou inventáře zařízení olomouckého dómu. Pro některá období, zvláště středověk, jsou jediným významnějším zdrojem pro poznání krásy liturgických textilií.

Pozornosti badatelů se těšily zájmu především nejstarší inventáře katedrály. Ti převážně během 19. století, v období novogotické přestavby olomoucké katedrály, hledali inspirační zdroj pro poznání středověkého umění. O mimořádném významu dómu však svědčí všechny dochované inventární soupisy jeho zařízení. Objevují se v nich předměty zajímavé jak svým uměleckým zpracováním, tak původem a donátorským pozadím.

Už v prvních inventářích ze století patnáctého se dočítáme o významných darech nejen olomouckých kanovníků a biskupů, ale i významných příslušníků lucemburského panovnického domu, císařovny Alžběty Pomořanské, moravského markraběte Jošta či císaře Zikmunda. Inventáře rovněž odkazují na tehdy již prastarou textilii pocházející od papeže Evžena III. Porovnáme-li tyto inventáře se soupisy mladšími, vidíme poměrně silné zastoupení figurální výzdoby, která byla, zvláště v období baroka, nahrazena oblíbeným rostlinným ornamentem. Po časovém odstupu, způsobeném absencí inventářů z 16. století, můžeme číst až v inventáři z roku 1654. Jako součást věrnosti za zachování věrnosti katolické víře a panovnickému domu a také jako pomoc při doplňování liturgického náčiní, pozbytého během třicetileté války, můžeme považovat například

překrásná paramenta od vídeňského arcibiskupa Filipa Breunera či císařovny Eleonory Magdaleny z mantovského rodu Gonzaga. Je zde rovněž patrný výrazný podíl dárců pocházejících z italského prostředí. O důstojnosti liturgie kardinála Schrattenbacha svědčí soupis jeho garderoby z roku 1712. Nejširší pramennou základnu nám nabízejí inventáře z první poloviny 19. století. Jsou prvními propracovanými inventárními knihami. I v nich můžeme listovat a najít zmínky o významných donátorech. Mimo biskupy a kanovníky, mezi kterými vyniká především děkan Jiří Jindřich Mayer z Mayerswaldu, který obdaroval katedrálu téměř třemi desítkami liturgických rouch velmi kvalitní řemeslné výroby, se objevují i další významné osobnosti. Největší vzácností a poctou pro olomoucké biskupy a kanovníky byla bílá souprava, ve které roku 1743 korunoval olomoucký biskup Jakub Arnošt z Lichtenštejna– Kastelkornu císařovnu Marii Terezii českou královnou. Za dosud nejvydařenější inventáře olomoucké katedrály a vůbec nejlepší úložný a signaturní systém můžeme považovat inventáře z dob fürstenberské regotizace, tedy z let 1874 a 1882 a následně z počátku minulého století, z roku 1901. Tyto inventáře už evidují nové a velkolepé soubory, které katedrála získala darem především od Bedřicha kardinála Fürstenberka. V řadě inventářů zaujímají poslední místa exempláře z let 1931 a 1952, které mimo jiné svědčí o četných opravách parament a mimořádné úctě, která pomohla uchovat mnohá roucha či aspoň historické povědomí o nich i dalším generacím.

I přesto, že tato práce se samostatně zabývá dobovými inventáři katedrály, doufám, že se stane přínosným zdrojem pro každého, kdo bude jakýmkoli způsobem zkoumat dějiny olomoucké katedrály. To také bylo jedním z cílů mého bádání, abych otevřel dveře pro studium v oblastech, které nabízejí dosud volné interpretační pole. Olomoucká svatováclavská paramenta ještě nabízejí celou řadu dílčích problémů ke studiu. Mimo možné zaměření na paramenta jednotlivých historických období se jeví jako zajímavé zpracovat osobnost donátora a děkana Jiřího Jindřicha Mayerswalda. Jeho významný

odkaz, který se v katedrále podařilo z velké části do dnešních dnů uchovat, je cenným pramenem pro dějiny umění 18. století. Mezi četnými archiváliemi se dochovala rovněž jeho rozsáhlá korespondence, díky které by mohla vzniknout zajímavá studie sledující tohoto štědrého mecenáše. Další směr při bádání nabízí osobnost Bedřicha kardinála z Fürstenberka, jehož rozsáhlý odkaz nejen liturgických textilií by si zasloužil samostatné zpracování, stejně jako celkový průběh regotizace olomoucké katedrály. Tyto dvě osobnosti by si zasloužily i upřádání výstav, které by veřejnosti představily další kapitoly z historie Olomouce. Krom toho se nabízí i možnost průzkumu menších fondů, například rozsáhlé korespondence mezi olomouckou kapitulou a římskou firmou Angelo Bianchi. Zajímavou studií donátorského pozadí by mohl být průzkum erbů umístěných na dosud dochovaných liturgických textiliích. Rád bych například vysledoval cestu dvou zajímavých parament. A sice fialové a černé kasule s kalichovými vely, které, kromě použitých částí světského šatu, mají na sobě aplikovaný alianční erb francouzského rodu Talleyrand–Périgord a rodu Zaháňských a Kuronských. Spojení těchto rodin bylo navázáno na počátku 19. století, a sice sňatkem Edmonda Talleyrand–Périgord (1787–1872), jehož strýcem byl významný diplomat a bývalý kněz Charles Maurice de Talleyrand–Périgord 1754–1838, s Dorotheou von Biron, pozdější vévodkyní Zaháňskou (1793–1862) a údajnou biologickou matkou spisovatelky Boženy Němcové. Oba manželé však spolu postupem času přestali vycházet. Dorothea si však rozuměla s manželovým strýčkem Charlesem a stala se jeho oficiální přítelkyní, což potvrdil i její následný rozvod s Edmondem. Po strýcově smrti roku 1838 zdělila Dorothea všechn jeho majetek. Není vyloučeno, že pro smuteční obřady, které zařizovala, pořídila smuteční soubor, čemuž by odpovídaly barvy textilií i jejich typicky francouzský střih. Po nějakém čase se vévodkyně stala dobrou známou Felixe Lichnovského knížete z Voštic (1814–1848), slezského šlechtice a poslance říšského sněmu i frankfurtského paramentu, který byl zabit během revolučního roku 1848.

Dorothea se tak podruhé stala neoficiální vdovou, podruhé zařizovala pohřeb a podruhé dědila většinu majetku. Je tedy velmi pravděpodobné, že byla při smuteční mši použita i výše zmíněná paramenta. Inventář rodového zámku v Hradci nad Moravicí zanechala rodině Lichnovských a celý statek nakonec prodala bratrovi zesnulého, Robertu Lichnovskému z Voštic, děkanu olomoucké kapituly, který mimo jiné vedl i zádušní mši za svého bratra. A právě přes něho by se původně francouzská paramenta mohla dostat do sbírek olomouckého dómu. Bohužel v inventářích o nich zmínku nenajdeme ani podle popisu výzdoby, ani podle erbů. U fialové kasule je výrazná aplikace kusů světského oděvu. Velmi opatrně naznačuji, že se mi podařilo najít několik podobizen vévodkyně Dorothey, na kterých je oblečena v oděvu, jehož okrajové části odpovídají v několika směrech výzdobě právě olomoucké kasule. Je třeba se tím ale hlouběji zabývat. Použitý šat by totiž mohl patřit i zemřelému Charlesi Maurici de Talleyrand–Périgord. Nejedná se totiž o neobvyklý způsob výzdoby šatstva tehdejší šlechty. Bylo by nutné rovněž prozkoumat archivní materiály rodin Lichnovských, Zaháňských či olomoucké kapituly, především kolem osoby děkana Roberta Lichnovského. I tak si ale myslím, že naznačená myšlenka může být potvrzena, byť se zatím jedná jen o návrh řešení.

Paramenta by si ale zasloužila samostatný katalog, který by však vyžadoval znalosti zkušeného historika umění a liturgického textilu. Inventáře jako takové nemusí být inspirativní jen pro studium parament. Jako možné a zajímavé vidím například bádání v historii sbírky relikvií a relikviářů. Ty jsou snad nejlepším důkazem významu olomouckého dómu. Olomoucká kapitula, dóm svatého Václava i olomoucké (arci)biskupství nicméně nabízejí celou řadu otázek pro historiky.

Snad se práce stane přínosnou při tvorbě nového inventáře a katalogizace sbírky parament olomouckého dómu. Jsem si však plně vědom toho, že má práce může být pro některé její čtenáře pro některá období nedostatečná či příliš popisná. Je pravda, že pro

konkrétní historické období musí být studium inventářů doplněno o další archivní materiál. Věřím však, že se mi podařilo ukázat, jak bohatými prameny jsou historické inventáře a jak velký význam měla a má katedrála svatého Václava v Olomouci.

Seznam pramenů a literatury

Archivní prameny

- MZA (Moravský zemský archiv) Opava–pobočka Olomouc, ARCIBISKUPSTVÍ OLOMOUC, inv. č. 1412, sign. AIVa3/8.
- MZA Opava–pobočka Olomouc, ARCIBISKUPSTVÍ OLOMOUC, inv. č. 1416, sign. AIVa3/7.
- MZA Opava–pobočka Olomouc, ARCIBISKUPSTVÍ OLOMOUC, kart. 1343, inv. č. 2943, sign. 2/29-9, *Pořizování inventáře dómu, 1840.*
- MZA Opava–pobočka Olomouc, ARCIBISKUPSTVÍ OLOMOUC, kart. 1343, inv. č. 2951, sign. 3/4, *Správa oratoře, oprava varhan, opatřování a udržování ornátů a parament a jiné patronátní záležitosti u fary a kostela sv. Václava, 1823–1871.*
- MZA Opava–pobočka Olomouc, ARCIBISKUPSTVÍ OLOMOUC, kart. 1816, inv. č. 3972, *Inventář bohoslužebných nádob, ornátů, knih a jiných potřeb při metropolitním kostele sv. Václava v Olomouci, 1839.*
- MZA Opava–pobočka Olomouc, ARCIBISKUPSTVÍ OLOMOUC, kart. 1816, inv. č. 3973, sign. A63, *Inventář metropolitního kostela v Olomouci k 1. září 1931 (strojový průklep s doplňky).*
- MZA Opava–pobočka Olomouc, ARCIBISKUPSTVÍ OLOMOUC, kart. 232, inv. č. 704, sign. A14/4-1, *Konání slavnostních mší, pobožností, procesí, opatřování parament a devocionálií, 1697–1802;*
- MZA Opava–pobočka Olomouc, ARCIBISKUPSTVÍ OLOMOUC, kart. 269, inv. č. 904, sign. A20/12, *Ornáty a paramenta, ciboria, monstrance, lampy, obrazy, sochy, oltáře, antipendia, mešní roucha, kazatelna a varhany v olomouckém dómu, 1572–1820.*

- MZA Opava–pobočka Olomouc, ARCIBISKUPSTVÍ OLOMOUC, kart. 271, inv. č. 918, sign. A21/5-6, *Stavební úpravy v dómské sakristii a ve skladišti 1736-1737.*
- MZA Opava–pobočka Olomouc, LENNÍ DVŮR KROMĚŘÍŽ, kart. 12, inv. č. 780, sign. Misc. I/3.
- MZA Opava–pobočka Olomouc, METROPOLITNÍ KAPITULA OLOMOUC, inv. č. 687, sign. AVc25.
- MZA Opava–pobočka Olomouc, METROPOLITNÍ KAPITULA OLOMOUC, inv. č. 1348, sign. BIIIb32/3.
- MZA Opava–pobočka Olomouc, METROPOLITNÍ KAPITULA OLOMOUC, inv. č. 345, sign. AIIIb16.
- MZA Opava–pobočka Olomouc, METROPOLITNÍ KAPITULA OLOMOUC, inv. č. 396, sign. AIIIc24.
- MZA Opava–pobočka Olomouc, METROPOLITNÍ KAPITULA OLOMOUC, inv. č. 401, sign. AIIIId2.
- MZA Opava–pobočka Olomouc, METROPOLITNÍ KAPITULA OLOMOUC, inv. č. 1201, sign. BIIIa4/1.
- MZA Opava–pobočka Olomouc, METROPOLITNÍ KAPITULA OLOMOUC, inv. č. 1706, sign. BVc18/2, *Testament olomouckého dómského děkana Jiřího Jindřicha Karla Mayerswalda, 1744.*
- MZA Opava–pobočka Olomouc, METROPOLITNÍ KAPITULA OLOMOUC, kart. 1218, inv. č. 5770, sign. 32/2, *Pořizování inventáře metropolitního kostela, 1807–1907.*
- MZA Opava–pobočka Olomouc, METROPOLITNÍ KAPITULA OLOMOUC, kart. 1217, inv. č. 5769, sign. 32/1, *Opatřování parament a kostelního nářadí pro metropolitní kostel, 1792–1890.*

- MZA Opava–pobočka Olomouc, METROPOLITNÍ KAPITULA OLOMOUC, kart. 1218, inv. č. 5769, sign. 32/1, *Opatřování parament a kostelního nářadí pro metropolitní kostel, 1892–1927.*
- MZA Opava–pobočka Olomouc, METROPOLITNÍ KAPITULA OLOMOUC, kart. 1219, inv. č. 5773, sign. 32/5, *Výstavy kostelních parament a starožitností, 1884–1940.*
- MZA Opava–pobočka Olomouc, METROPOLITNÍ KAPITULA OLOMOUC, kart. 1219, inv. č. 5774, sign. 32/6, *Darování, zapůjčování a odprodej kostelních parament a jiných cenností, 1811–1943.*
- MZA Opava–pobočka Olomouc, METROPOLITNÍ KAPITULA OLOMOUC, kart. 1243, inv. č. 5867, sign. 36/4, *Správa nadací pro paramenty, víno a věčné světlo v metropolitním kostele a u jednotlivých residencí, 1864–1882.*
- MZA Opava–pobočka Olomouc, METROPOLITNÍ KAPITULA OLOMOUC, kart. 1217, inv. č. 5769, sign. 32/1, *Opatřování parament a kostelního nářadí pro metropolitní kostel, 1792–1890.*
- MZA Opava–pobočka Olomouc, METROPOLITNÍ KAPITULA OLOMOUC, kart. 1937, inv. č. 8173, *Inventář stříbra, ornátů a měděných a cínových předmětů v olom. dómském kostele, 1654.*
- MZA Opava–pobočka Olomouc, METROPOLITNÍ KAPITULA OLOMOUC, kart. 1937, inv. č. 8176, *Inventář movitostí dómského kostela, 1807–1808.*
- MZA Opava–pobočka Olomouc, METROPOLITNÍ KAPITULA OLOMOUC, kart. 1937, inv. č. 8178, *Inventář movitostí dómského kostela, 1823.*
- MZA Opava–pobočka Olomouc, METROPOLITNÍ KAPITULA OLOMOUC, kart. 1937, inv. č. 8182, *Inventář movitostí dómského kostela, 1832.*

- MZA Opava–pobočka Olomouc, METROPOLITNÍ KAPITULA OLOMOUC, kart. 1218, inv. č. 5770, sign. 32/2, *Pořizování inventáře metropolitního kostela, 1807–1907 (duplikát–1807)*.
- MZA Opava–pobočka Olomouc, METROPOLITNÍ KAPITULA OLOMOUC, kart. 1937, inv. č. 8179, *Inventář movitostí dómského kostela (duplikát–1823)*.
- MZA Opava–pobočka Olomouc, METROPOLITNÍ KAPITULA OLOMOUC, kart. 1937, inv. č. 8183, *Inventář movitostí dómského kostela (duplikát–1839–1843)*.
- MZA Opava–pobočka Olomouc, METROPOLITNÍ KAPITULA OLOMOUC, kart. 1937, inv. č. 8185, *Inventář movitostí dómského kostela (duplikát–1839–1843)*.
- MZA Opava–pobočka Olomouc, METROPOLITNÍ KAPITULA OLOMOUC, kart. 1937, inv. č. 8184, *Inventář movitostí dómského kostela (duplikát–1839–1881)*.
- MZA Opava–pobočka Olomouc, METROPOLITNÍ KAPITULA OLOMOUC, kart. 1937, inv. č. 8177, *Inventář movitostí dómského kostela (koncept–1807)*.
- MZA Opava–pobočka Olomouc, METROPOLITNÍ KAPITULA OLOMOUC, kart. 1937, inv. č. 8188, *Inventář movitostí dómského kostela (koncept–1823)*.
- MZA Opava–pobočka Olomouc, METROPOLITNÍ KAPITULA OLOMOUC, kart. 1937, inv. č. 8180, *Inventář movitostí dómského kostela (koncept–1823)*.
- MZA Opava–pobočka Olomouc, METROPOLITNÍ KAPITULA OLOMOUC, kart. 1218, inv. č. 5770, sign. 32/2, *Pořizování inventáře metropolitního kostela, 1807–1907 (koncept–1832)*.
- MZA Opava–pobočka Olomouc, METROPOLITNÍ KAPITULA OLOMOUC, kart. 1937, inv. č. 8186, *Inventář movitostí dómského kostela, 1882*.

- MZA Opava–pobočka Olomouc, METROPOLITNÍ KAPITULA OLOMOUC, kart. 1938, inv. č. 8187, *Inventář movitostí dómského kostela (s udáním změn od r. 1882), 1901.*
- MZA Opava–pobočka Olomouc, METROPOLITNÍ KAPITULA OLOMOUC, kart. 1938, inv. č. 8188, *Inventář movitostí dómského kostela (duplikát–1901).*
- MZA Opava–pobočka Olomouc, METROPOLITNÍ KAPITULA OLOMOUC, kart. 609, inv. č. 4547, sign. Cha1/3, *Obstarávání a opravy paramentů, ornátů a prádla pro dómský kostel v Olomouci, varhany, dómský poklad, 1645–1822.*
- MZA Opava–pobočka Olomouc, METROPOLITNÍ KAPITULA OLOMOUC, kart. 722, inv. č. 4734, sign. Ia49/1, *Projednávání pozůstalosti olomouckého kanovníka Jiřího Jindřicha Maierwaldy, 1744–1759.*
- MZA Opava–pobočka Olomouc, PROF. THDR. BOHUMIL ZLÁMAL, kart. 70, inv. č. 1051, sign. 2/29-9, *Výšivky na bohoslužebných rouchách, zásady, strojopis, 1965.*
- MZA Opava–pobočka Olomouc, ÚSTŘEDNÍ ŘEDITELSTVÍ ARCIBISKUPSKÝCH STATKŮ KROMĚŘÍŽ, kart. 571, inv. č. 6206, sign. C3/2-10, *Duchovní záležitosti: dóm v OLOMOUCI, inventář opatrování, pojištění.*
- SOKA Olomouc, FARNÍ ÚŘAD SV. VÁCLAVA V OLOMOUCI, inv. č. 1, sign. Ia, *Inventář farního kostela, 1922–1932.*
- SOKA (Státní okresní archiv) Olomouc, FARNÍ ÚŘAD SV. VÁCLAVA V OLOMOUCI, *nezpracovaná část.*

Literatura

- ADÁMEK, Karel: *České korunovační slavnosti*. Praha 1890.
- BOCK, Franz: *Geschichte der liturgischen Gewänder des Mittelalters*. Bonn 1871.
- BOLEK, František: *Katolické kostely a kaple v Olomouci*. Olomouc 1936.
- BOŽENEK, Karel: *Zámek Hradec nad Moravicí. Zámek Hradec nad Moravicí a jeho hudební tradice*. Opava 1997.
- BRANDL, Vincenc: *Inventář náčiní kostelního, rouch, skvostů a knih velechrámu olomouckého z roku 1413, sepsaný 24., 25. a 27. března 1413*. Method. Časopis věnovaný umění křesťanskému. 1889–1890, s. 115–117 (XV., č. 10), s. 127–129 (XV., č. 11), s. 7–9 (XVI., č. 1).
- BRAUN, Joseph: *Die liturgische Gewandung im Occident und Orient. Nach Ursprung und Entwicklung, Verwendung und Symbolik*. Freiburg im Breisgau. 1907.
- BRAUN, Joseph: *Handbuch der Paramentik*. Breslau 1912.
- BUBEN, Milan: *Encyklopedie českých a moravských sídelních biskupů*. Praha 2000.
- FLODR, Miroslav: *Skriptorium olomoucké*. Brno 1960.
- HOSÁK, Ladislav–ŠRÁMEK, Rudolf: *Místní jména na Moravě a ve Slezsku I*. Praha 1970.
- HRBEK, Jiří: *České barokní korunovace*. Praha 2010.
- CHADRABA, Rudolf: *K dějinám olomouckého dómu za renesance*. Sborník památkové péče v Severomoravském kraji 2, Ostrava 1973.
- JAKUBEC, Ondřej: *Kulturní prostředí a mecenát olomouckých biskupů potridentské doby*. Olomouc 2003.
- KACHNÍK, Josef: *Olomoucký metropolitní chrám sv. Václava*. Olomouc 1931.

- KACHNÍK, Josef: *Osm set let dómské kapituly olomoucké*. Olomouc 1931.
- KEJLA, Vladimír–MÜLLER, Karel. *Zrcadlo slavného markrabství moravského*. Ostrava 1953.
- KOVÁŘOVÁ, Stanislava: *Olomoučtí biskupové a korunovace českých králů*. Střední Morava. Kulturně historická revue, 1, 1995, č. 1, s. 25–30.
- KRÁČMER, Mořic: *Dějiny metropolitního chrámu sv. Václava v Olomouci*. Olomouc 1886.
- KUBEŠOVÁ, Irena: *Pozdně gotická dómská vikářská sakristie a tzv. knihovna*. Zprávy Vlastivědného muzea v Olomouci, č. 280, 2000, s. 27–38.
- LECHNER, Karl: *Paramenten– und Silberschatz des Olmüzer Bishofs Karl grafen von Liechtenstein im Jahre 1691*. Mittheilungen der K. und K. central–Commission für Erforschung und Erhaltung der Kunst– und historischen Denkmale, XXII. Wien 1896, s. 138–147.
- MARTINEK, Radek: *Důstojnost krásy. Liturgické textilie 17.–20. století z fondu olomoucké katedrály*. Olomouc 2013 (libreto výstavy).
- MARTINEK, Radek: *Liturgický textil a bohoslužba v barokní Olomouci*. In: JAKUBEC, Ondřej: *Olomoucké baroko. Výtvarná kultura z let 1620–1780*. Olomouc 2010, s. 484–488.
- MARTINEK, Radek: *Sakrální výšivky pozdní gotiky a renesance českých a moravských sbírek (1450-1550)*. Olomouc 2000 (nepublikovaná magisterská diplomová práce).
- MARTINEK, Radek: *Soubor liturgických rouch katedrály sv. Václava v Olomouci*. Olomouc 2013.

- MARTINEK, Radek–OPPELTOVÁ, Jana–SEDONÍK, Tomáš–SLAVÍKOVÁ, Věra–ŠTĚPÁNOVÁ, Daniela: *Záchrana a inventarizace drobných církevních fondů*. Olomouc 2008.
- MLČÁK, Leoš: *Kanovnícká sakristie katedrály svatého Václava v Olomouci*. Střední Morava. Vlastivědné revue, 12, 2006, č. 22, s. 113–115.
- MUSIL, Jiří V.: *Dóm sv. Václava. Metropolitní katedrála v Olomouci*. Olomouc 1992.
- NEŠPOR, Václav: *Dějiny města Olomouce*. Olomouc 1998.
- NOWAK, Adolf: *Církevní památky umělecké z Olomouce I*. Olomouc 1890.
- NOWAK, Adolf: *Církevní památky umělecké z Olomouce II*. Olomouc 1890.
- NOWAK, Adolf: *Katalog der geschichtlichen Kunst- und Gewerbw-Ausstellung*. Olomouc 1888.
- OPPELTOVÁ, Jana: *Erby olomouckých biskupů a arcibiskupů*. Olomouc 2013.
- PAVLÍČKOVÁ, Radmila: *"Polská" cesta roku 1670. Město Olomouc a biskup Karel z Liechtensteinu-Castelcornu jako hostitelé císařského dvora*. In: POSPÍCHAL, Miloslav–SLABÁKOVÁ, Radmila (eds.): *Acta Universitatis Palackianae Olomucensis. Facultas philosophica. Historica*. 29, sv. 17, Olomouc 2000, s. 97–105.
- PODLAHA, Antonín–ŠITTLER, Eduard: *Chrámový poklad u sv. Víta v Praze. Jeho dějiny a popis*. Praha 1903.
- POJSL, Miloslav: *Olomouc. Katedrála sv. Václava*. 2. vydání. Velehrad 2007.
- SPÁČIL, Vladimír–SPÁČILOVÁ, Libuše: *Popis královského hlavního města Olomouce sepsaný syndikem Floriánem Josefem Louckým roku 1746*. Olomouc 1991.

- SUCHÁNEK, Pavel: *Sbírka obrazů a grafik olomouckého kanovníka Jiřího Jindřicha z Mayerswaldu (1676-1747)*. Opuscula Historiae Artium, č. 1, Brno 2008, s. 63-83.
- ŠEMBERA, Alois Vojtěch: *Paměti a znamenitosti města Olomouce*. Vídeň 1861.
- VESELSKÁ, Dana: *Textilie a výšivky 17. s 18. století ve sbírce metropolitního chrámu sv. Václava v Olomouci*. Brno 1995 (nepublikovaná magisterská diplomová práce).
- VÝMOLA, Miroslav: *Písemnosti uložené u jednotlivých subjektů římskokatolické církve. Geneze, skladba, pořádání a další využití archiválií, knih deponovaných v katedrále sv. Václava v Olomouci*. Olomouc 2009 (nepublikovaná magisterská diplomová práce).
- WOLNÝ, Gregor: *Kirchliche Topographie von Mähren I. Olmützer Erzdiöcese*. Brno 1855.
- WOLNÝ, Gregor: *Inventarium der Olmützer Domkirche von Jahre 1435*. NOTIZENBLATT. Beilage zum Archiv für Kunde Österreichischer Geschichtsquellen. Wien 1852, s. 145–151 (č. 10), 168–172 (č. 11), 225–231 (č. 15).
- ZEMEK, Metoděj: *Posloupnost prelátů a kanovníků olomoucké kapituly od počátků až po nynější dobu*. Olomouc (nepublikováno).
- ZLÁMAL, Bohumil (ed.): *Katalog moravských biskupů, arcibiskupů a kapitul staré i nové doby*. Olomouc 1977.
- ZLÁMAL, Bohumil: *Průvodce metropolitním chrámem sv. Václava v Olomouci*. Olomouc 1977.
- ZUBER, Rudolf: *Osudy moravské církve v 18. století I, II*. Praha 1987, 2003.

Il riassunto

La tesi intitolata *I paramenti negli inventari storici della cattedrale di San Venceslao a Olomouc* si occupa della importante collezione artistica delle vesti liturgiche custodite nel tesoro del Duomo di Olomouc in Repubblica Ceca. La fonte principale della ricerca è un registro negli inventari del Duomo. La tesi cerca di dimostrare come sono importanti gli inventari per lo studio della storia dell'arte.

Nella cattedrale di San Venceslao a Olomouc risiedono istituzioni ecclesiastiche importanti, soprattutto l'Arcivescovato di Olomouc, La Capitula metropolitana di San Venceslao e La Parrocchia di San Venceslao. Il Duomo, la sede del vescovo e dal 1777 dell'arcivescovo è divenuto nei secoli la residenza del potere ecclesiastico dell'Europa centrale e come tale ha dovuto essere attrezzato con gli oggetti liturgici necessari per quella funzione e, tra gli altri, naturalmente anche con i paramenti.

Gli inventari sono le fonti storiche più importanti per la loro ampiezza, specificità e meticolosità di classificazione. Essi furono cambiati durante i secoli. La tesi si occupa dello sviluppo degli inventari, la loro forma e le circostanze della loro origine; si concentra sul donatore, sulla decorazione e sulle curiosità dei paramenti, che sono le prove dell'importante posizione della cattedrale di Olomouc nell'ambito della cristianità. Il primo è il registro della attrezzatura della cattedrale di San Pietro al 1130, ma i primi inventari complessi si sono prodotti negli anni 1413, 1430 e 1435. Le voluminose carte pergamentate rappresentano la ricchezza medievale e i donatori importanti del Duomo, come ad esempio l'imperatrice Elisabetta di Pomerania, Jan cardinale Železný, l'imperatore Sigismondo di Lussemburgo, vescovo Lacek z Kravař, Nicola, vescovo di Megara alla Grecia, Konrad z Oleřnice, vescovo di Breslavia, il marchese Jobst di Moravia, Papa Eugenio III e molti altri canonici. Le vesti sono meravigliose e interessanti, sono prodotte con stoffe preziose e sono decorate con oro, argento, perle, gemme o con immagini di santi e animali, per

esempio leoni, aquile, falchi, draghi o elefanti. Dopo molti anni viene prodotto l'inventario del 1654, dopo la fine della guerra dei trent'anni. Al rinnovo della collezione hanno contribuito molti personaggi importanti, per esempio l'imperatrice Eleonora Gonzaga, il vescovo Leopoldo Guglielmo d'Asburgo, Philipp Friedrich von Breuner, vescovo di Vienna e molti altri vescovi e canonici, per esempio Nicola Sarkander, fratello di San Giovanni Sarkander. Gran parte dei donatori è d'origine italiana. L'inventario successivo è quello del guardaroba barocco dell'opulento Wolfgang Hannibal cardinale Schrattenbach, vescovo di Olomouc e viceré di Napoli, ambasciatore e cardinale protettore dalla Santa Sede al 1712. Gli inventari più numerosi sono del XIX secolo; per la prima volta registrano la fantastica collezione dei paramenti in seta di Lione del canonico e decano di Olomouc Jiří Jindřich Mayer von Mayerswald (morto nel 1747). Altri donatori sono il vescovo Carl II Lichtenstein–Castelcorn e l'imperatrice Maria Teresa d'Asburgo, che ha donato il paramento meraviglioso indossato dal vescovo di Olomouc Jakob Ernst Lichtenstein–Castelcorn nel giorno in cui ha incoronato la regina di Boemia nel 1743. Il donatore più grande nel XIX secolo è stato Friedrich cardinale Fürstenberg, arcivescovo di Olomouc, l'autore della ricostruzione neogotica del Duomo, che ha donato molti oggetti liturgici, tra cui i paramenti. Il paramento più importante, incantevole e costoso è la parure rossa ricamata d'oro, che è stato ricevuto dalla Capitula; è stato prodotto nel 1873 a Roma dalla ditta Angelo Bianchi ed è costato quasi 30 000 Lire. In ultimo, le fonti importanti sono i registri stampati nel XX secolo.

La tesi è completata con la collana degli inventari e un'appendice d'immagini.

Přílohy

[Inventář z roku 1413]

Item Anno Domini M^oCCCCXXI die Sancti Tiburcii reverendus in Christo pater et dominus dominus Johannes episcopus Olomucensis, dedit ecclesie monstranciam argenteam deauratam pro corpore Christi et cappam coralem de axamito viridis quas dominus rex eidem domino episcopo donavit.

Item idem dominus noster serenissimus Romanorum Ungarie Boemie etc. rex donavit eodem die et hora dicte ecclesie Olomucensi unum ornatum viridis coloris cum duabus dalmaticis eiusdem coloris auro mixtum. [připsáno později] [...]

Item infula pulcra plena margaritis et duobus zaphiris et vertice ipsius et in medio illius ab ante Jesus, retro vero Cristus literis quasi perlis aureis decorata et pendelibus et cimboriis aureis.

Item quatuor paria cirothecarum pro episcopo.

[...]

Item infula alba cum monilibus argenteis deauratis decorata cum cruce pectorali deaurata et uno annulo episcopali cum gemmis.

[...]

Nota Inventario Ornamentorum

Item Triguinta septem Cappe Canonicales de quibus una data est ad Ecclesiam sancti Petri per Capitulum.

Item XIX Cappe Vicariorum, Item quatuor cappe bonifantum.

Item Sex cappe puerorum et due exiles.

Item Cappe Comunes ultra antiquum inventarium reperte sunt.

Item Octo Cappe, noue quarum due sunt auree in flaveis cappis.

Item Sex casule festuales cum toto apparatu, quarum una est alba cum margaritis cum suo apparatu, Alia vero alba casula cum literis grecis cum suo apparatu, Tercia vero alba casula deaurata, quam dedit dominus Archiepiscopus Pragensis cum suo apparatu, Quarta alba tota intus et extra deaurata sine apparatu, quam dedit dominus Woytiechius de Othoslawicz Canonicus Olomucensis, quinta casula Ruffa cum aquilis intus et extra aurea cum suo apparatu, Sexta casula flavea quam dominus Sternbergensis cum suo apparatu.

Item Ruffus ornatus de axamito cum duabus dyalmaicis, quem dedit Imperatrix Elizabeth.

Item XIX Casule festuales: Item ornatus unus, qui datus est per dominum.

Item unus ornatus flaveus cum aureis aquilis, qui datus est per dominum Martinum Utiam Canonicum Olomucensem ad Altare sancti Stephani in ambitu.

Item unus Ornatus qui dudum datus est per Hankonem institorem, consumptus est preter casulam que satis modici valoris est.

Item unus ornatus, quem dedit dominus Bedricus Decanus ecclesie Olomucensis.

Item Viginti Casule secundum antiquum inventarium, quarum solum XI reperte sunt, relique vero date sunt pro mortuis.

Item Quinquaginta sex Dialmatice.

Item due albe dialmatice cum cimbali in quibus canimus librum generacionis.

Item Alba una cum Dialmatica, quam dedit Eugenius papa, in qua canitur Exultet iam angelica turba celorum.

Item Quatuor humeralia plena margaritis et quintum aureum eciam cum margaritis, Item unum humerale ultra antiquum inventarium.

Item unum humerale eciam margaritis quod recepit dominus Laczko Episcopus Olomucensis, prout Sacristanus retulit et illud deperit.

Item duo Stamina, aurea que ponuntur super feretra unum Canonicorum aliud vicariorum.

Item tria Stamina, quorum unum ponitur super sepulcro sancte Cordule et alia duo que ponitur super sepulcra principum et prelatorum videlicet unum subductum grisea cela et aliud ruffum cum Stellis.

Item alia tria stamina, quibus cottidie utuntur super sepulcris mortuorum.

Item albe festuales pertinentes ad predicta ornamenta; sunt XVII secundum antiquum inventarium et solum ex hiis reperte sunt XV.

Item due albe subtiles et dalmatica destructa cum rosis rubeis.

Item palia pro summo altari sancti Cristini, sunt X festivalia, quorum unum est nigrum cum magestate et aliud ruffum, quod in cena domini ponitur.

Item aliud rubei et flavei lucidi coloris in parte cum auro mixtum, quod dedit dominus Laczko Episcopus Olomucensis; item aliud album, quod in festo beate virginis ponitur; item aliud unum album cum agnus dei, quod per octavas pasche ponitur; item aliud rubeum, quod in die sancte crucis ponitur, item secundum rubeum, quod in festis sanctorum martirum ponitur; item unum cum rotis quod ponitur in festis sanctorum confesorum et virginum; item unum cum falconibus, quod ponitur circa festum pentecostes et sancti Johannis Baptiste; item unum quod ponitur tercio die post nativitatem Christi et pentecostes et die sanctorum Petri et Pauli.

Item ultra decem est unum dominicale albi, rubei et nigri coloris.

Item duo ferialia, videlicet unum quadragesimale et aliud per circulum anni.

Item tapecia sunt sex et alia modici valoris.

Item dominus Martinus Utinam canonicus Olomucensis dedit tres cortinas, que in chorocircum altare pendi solent.

Item dominus Jacobus prepositus Olomucensis dictus Weigandi de Nova Civitate dedit tres cortinas, que in choro suspendatur, ubi domini canonici stant.

Nota extra antiquum inventarium, que de novo data sunt et cetera.

Primo marcus de Nova Civitate civis olomucensis dedit duos ornatus pro matura missa beate virginis, unum festivalem et alium ferialem cum toto apparatu, videlicet alba, humerali, stola, manipulis, pro remeddio anime Nicoalo Fleischecklini et presencium suorum.

Item septem ornati festivale. Item quinque ornati feriales.

Item quatuor ornati, quos serenissimus princeps dominus Jodocus marchio Moravie et electus rex Romanorum dedit pro ecclesia Olomucensi, quorum primus est flavei coloris cum cruce de aurea pretexta cum solempnibus imaginibus retro et ante cum margaritis decoratus et factus, cum duabus dalmaticis eiusdem coloris et tribus albis. Item secundus vero est rubei coloris cum duabus dalmaticis eiusdem coloris et tribus albis, in cuius casula est crux de pretexta aurea cum imagine beate virginis. Tercii vero ornatu est casula flavea cum crucifixo de aurea pretexta ante et rero cum evangelistis et duabus dalmaticis eiusdem coloris. Quarti vero ornati casula est alba cum cruce de aurea pretexta solempni cum duabus dalmaticis eiusdem materie, cum tribus albis et tribus humeralibus cum margaritis ornata.

Item alba casula auro texta cum aurea cruce et duabus dalmaticis, quam dedit dominus Laczko episcopus Olomucensis.

Item unum stamen aureum et rubeum.

Item unum stamen viridis et rubei coloris insertis aureis animalibus, quod dedit dominus Nicolaus episcopus Olomucensis.

Item tertium stamen rubei et flavei coloris insertis eciam aureis animalibus, quod dedit dominus Conradus dux Olsensis et prepositus Wratislaviensis, de quo facta est una cappa coralus.

Item ad ornatum rubeum aureum, quo utuntur die sanctorum martirum, est unum humerale argenteum deauratis literis decoratum, videlicet ave Maria.

Item ad ornatum rubei et viridis coloris et unum humerale cum literis argenteis per medium de auratis videlicet S.

Item ad ornatum aureum est humerale cum margaritis bene decoratum.

Item ad ornatum, quo diebus sanctorum utuntur, est humerale imaginibus margaritis decoratum.

Inventarium Suppelletilis Cathedralis Ecclesia Olomucensis: factum 24 Octobris 1654

[1]

[...]

Ornatus Specificatio.

Apparatus novus albi coloris ex argentea tela opere phrygio ex auro et argento contextus a Serenissimo Archiduce Leopoldo Episcopo Olomucensi Cathedrali Ecclesiae donatus et huius sub partes 21. Ultra Casula, par Dalmaticarum cum stolis et manipulis, pluviale, antependium cum flocco, duo cussini, duo colaria seu humeralia, par tegumentorum pro missalibus, velum cum Bursa, tres partes maiores pro Altaris ornatu, quarum duae ex utraque parte sunt contextae; Item duae partes pro pulpito, tandem duae aliae oblongae, quae omnes sunt 21.

Casulae Canonicales novae albi coloris sunt sex cum stolis at manipulis:

Prima ex argentea tela, et zonis aureis donata ab Excellentissimo Principe Breiner Episcopo Viennensi cum ipsius insigniis.

Altera, ex aurea tela cum zonis aureis ex legato Reverendissimi Domini Karas cum insigniis.

Tertia ex Atlas opere phrygio contexta ab Eminentissimo Cardinali Episcopo Olomucensi relicta cum insigniis.

Quarta ex argentea tela cum aureis zonis donata a Reverendissimo Domino Adamo Mauritio a Sternfels cum insigniis.

Quinta ex Damasco cum aureis zonis per Reverendissimum et Illustrissimum Dominum Decanum pecuniis Serenissimi curata.

Sexta ex argentea tela a Sorore Reverendissimi Domini Cavriani donata.

Apparatus novus rubri coloris ex aurea tela et floribus artificiosis acu pictis Augustissimae Imperatrice Leonora Anno 1654 Cathedrali Ecclesiae Olomucensi donatus, sunt autem partes quinque, ultra Casula, par Dalmaticarum cum stolis, manipulis, et floceis Pluviale, et antependium.

Casulae Canonicales novae rubri coloris sunt 6 cum stolis et manipulis:

Prima de aurea tela cum zonis aureis donata ab Excellentissimo Principe Breiner Episcopo Viennensi cum suis insigniis.

Secunda de aurea tela et zonis aureis ex legato Reverendissimi Domini Karas cum insigniis.

Tertia ex serico cum cruce grulea et insigniis Reverendissimi Domini Pavlowsky Episcopi Olomucensis.

Quarta ex Damasco cum argenteis Zonis pecuniis Serenissimi per Reverendissimum Dominum Decanum curata.

Quinta et Sexta sunt absque insigniis. Prima ex serico cum floribus context; secunda ex argentea tela simili opere elaborata.

Casulae Canonicales novae viridis coloris sunt 6, cum stolis et manipulis:

Prima ex aurea tela et zonis mixtis ab Excellentissimo Principe Breiner Episcopo Viennensi donata cum insigniis.

Secunda ex aurea tela et zonis aureis de liberaliatre Reverendissimi Domini de Sternfels cum suis insigniis.

Tertia ex Taffet cum zonis aureis et insigniis Dietrichsteinianis.

Quarta ex Damasco et zonis argenteis pecuniis Serenissimi per Reverendissimum Dominum Decanum curata.

Quinta ex Atlas cum parvis fimbriis argenteis sine insigniis.

Sexta ex aurea tela cum Cruce ex magnis fimbriis aureis sine insigniis.

[2]

Casulae Canonicales novae violacei coloris sunt 6 cum stolis et manipulis:

Una ex aurea tela et fimbriis aureis donata ab Excellentissimo Principe Breiner Episcopo Viennensi cum insigniis.

Altera de aurea tela cum zonis aureis ex legato Reverendissimi Domini Karas cum insigniis.

Duae ex Damasco cum zonis argenteis pecuniis per Reverendissimum Dominum Decanum curata.

Quinta ex argentea tela cum Cruce antiqua donata a Generoso Domini Mattheo Tengelloth.

Sexta ex holloserico seu sammet sine insigniis.

Planetae nigri coloris canonicales sunt duae. Una ex Atlas cum albis floribus, et insigniis Reverendissimi Domini Sarcanderi. Altera ex Sammet cum alba Cruce ex Damasco per Reverendissimum Dominum Decanum curata.

Novae Dalmaticae cum stolis et manipulis (ex Damasco pecuniis Serenissimi per Reverendissimum Dominum Decanum curata):

Albi coloris cum aureis zonis unum par.

Rubri coloris cum argenteis zonis unum par.

Viridis coloris cum argenteis zonis 1 par

Violacei coloris cum argenteis zonis 1 par

Pluvialia nova (ex Damasco pecuniis Serenissimi per Reverendissimum Dominum Decanum curata):

Unum albi coloris

Rubri coloris unum

Viridis coloris unum cum propria stola

Unum violacei coloris

Et unum nigri coloris

Antiqui Ornatus Specificatio

Casulae antiquae albi coloris sunt 7 cum 6 stolis et manipulis:

Prima lacera et argentea tela cum floribus.

Secunda ex serico cum diversis floribus parvis.

Tertia ex hyposerico cum semaura intertexta.

Quarta ex argentea tela cum rubra cruce ex argentea tela.

Quinta ex argentea tela antiqua.

Hae dua sunt minimum antiquae:

Sexta ex shomlot cum rubra cruce.

Septima ex Damasco absque fimbriis

Casulae antiquae rubri coloris sunt 8 cum 7 stolis et manipulis:

Prima ex Damasco cum aureis zonis.

Ex Holloserico cum argenteis zonis.

Tertia et Quarta ex Sammet cum cruce antiqua.

Quinta ex serico cum albis, et flavis floribus.

Sexta Item ex serico cum rubris floribus, et cruce

Septima ex tota aurea tela magna et antiqua

Octa ex serico et floribus viridis coloris.

Casulae antiquae viridis coloris sunt 11, cum 10 stolis, et 8 manipulis:

Prima ex Holloserico cum floribus et zonis sericis.

Reliquae 7 sunt ex Sammet cum Crucibus antiquis.

Nona ex Damasco cum Cruce.

Decima et undecima ex Sammet, quarum una habet crucem ex zonis.

Casulae antiquae violacei coloris sunt 5, cum 4 stolis, et manipulis:

Prima, et secunda ex Damasco cum zonis sericis.

Tertia ex sericeo shomlot cum cruce antiqua.

Quarta et quinta ex Damasco antiquo, cum crucibus, iam lacerae.

Casulae nigri coloris antiquae sunt duae: Una ex Serico cum aureis lineis. Altera ex schomlot a Reverendissimo Domino Decano donata cum suis insigniis.

Item sunt duae flavi coloris ex Sammet cum stolis et manipulis, quarum una habet crucem-

Dalmaticae antiquae:

Unum par albi coloris ex Damasco.

Rubri coloris ex aurea tela unum par.

Viridis coloris unum par ex Damasco. Alterum ex hyposerico absque stola, et manipulis.

Nigri coloris ex aurea tela cum insigniis Cardinalicis a Dietrichstein.

Dalmaticae

[3]

Dalmaticae antiquae violacei coloris tria partia cum duabus stolis et 4 manipulis. Unum par ex Damasco cum aureis floribus. Alterum ex Atlas antiquae lacerae. Tertium ex Damasco antiquo. Item duo paria flavi coloris cum stola, et duobus manipulis. Unum ex Sammet cum argenteis fimriis. Alterum ex aurea tela antiqua.

Antiquae Pluvialia coloris:

Albi unum ex serico cum floribus viridis coloris.

Rubri unum ex aurea tela.

Viridis unum ex serico taffet cum floribus.

Violacei unum ex aurea tela.

Flavi unum ex Sammet.

Item nigri coloris duo pluvialia antiqua, unum ex Sammet, alterum ex aurea tela.

Pallia, seu antipendia pro maiori Altari:

Duo albi coloris, novum unum ex Damasco pecuniis Serenissimi per Reverendissimum Dominum Decanum curatum, alterum cardinaliceum opere phrygio contextum cum insigniis suis.

Tria rubri coloris, quorum unum novum ex Damasco pecuniis Serenissimi Reverendissimum Dominum Decanum curatum, Alterum est ex Sammet cum insigniis Dietrichsteinianis. Tertium ex Teffet cum floribus.

Unum viridis coloris novum pecuniis Serenissimi Reverendissimum Dominum Decanum curatum.

Duo violacei coloris, novum unum etiam pecuniis Serenissimi curatum, alterum est antiquum ex Sammet.

Unum nigri coloris ex atlas cum floribus albis, et insigniis Reverendissimi Domini Sarcanderi.

Item sunt 7 alia antiqua antependia diversi coloris, quae semper in altaribus manent.

Tapetia quinque partes viridis coloris pro Altaris ornatu, ex Reverendissimi Domini Stredele hereditate.

Item alia pars violacei coloris in Quadragesima pro Altari a Reverendissimo Domino Decano data.

Palla pro tabernaculo ex taffet quatuor colorum, ultra albi, rubri, viridis, et violacei cum cortonis a Reverendissimo Domino Decano pecuniis Serenissimi curata.

Item ornatus Sericus acu pictus pro Ostensorio in Festo Corporis Christi ab eodem Reverendissimo Domino Decano donatus.

Tres fasciae ex serico rubri coloris.

Item unum velum sericeum rubrum acu pictum, post mortem Reverendissimi Domini Karas relictum.

Alium album subtile cum fimbriis albis.

Vela pro calicibus:

Octo albi coloris, quorum unum ex atlas cum aureis floribus et fimbriis a Reverendissimo Domino Stredele relictum. Secundum ex taffet cum fimbriis aureis, et floribus acu pictis. Tertium ex taffet cum fimbriis rubris sericeis, et floribus acu pictis. Quartum et Quintum ex taffet pecuniis Serenissimi per Reverendissimum Dominum Decanum curata. Sextum ex taffet cum fimbriis antiquum. Septimum et Octimum ex tela lineae.

Quinque rubri coloris, unum ex atlas aureis, argenteis floribus, et fimbriis aureis a Reverendissimo Domino Stredele relictum, reliqua quatuor, sunt ex taffet pecuniis Serenissimi per Reverendissimum Dominum Decanum curata.

Quinque viridis coloris, unum ex atlas cum aureis floribus et fimbriis a Reverendissimo Domino Stredele relictum. Duo ex taffet pecuniis Serenissimi curata. Quartum ex taffet antiquum. Quintum ex serico simplici.

Quinque violacei coloris, unum ex atlas cum fimbriis et floribus aureis post mortem Reverendissimi Domini Karas relictum. Alterum ex Damasco cum aureis floribus et fimbriis a Reverendissimo Domino Stredele relictum. Tercia ex taffet cum floribus acu pictis et fimbriis argenteis. Duo alia ex Taffet cum parvis fimbriis argenteis.

Quattuor nigri coloris unum ex atlas cum argenteis floribus et fimbriis a Reverendissimo Domino Stredele relictum. Aliqua Tercia ex taffet.

Pallae sunt 11 diversi coloris.

Bursae et Corporalibus:

Decem albi acoloris

Pecuniis Serenissimi per Reverendissimum Dominum Decanum curata.

13 rubri coloris, ruba una

3 viridis coloris, quarum una

6 violacei coloris

5 nigri coloris

[4]

Corporalia sunt 14.

Purificatoria 16.

Albae sunt 13, quarum 6 sunt novae, reliquae 6 antiquae.

8 cingula diversi coloris ex serico. Item 6 aliae ex filo albo.

Amictus, nel Humeralia 12.

Mappa seu tobaleae pro Altaribus 16. Octo sunt novae, reliquae antiquum.

Strophiola acu picta 8. Item 11 alia simplicia pro manutergiis.

Superpellicea 22.

Mantilia, seu manutergia 3.

Quinge missalia pro Reverendissimis Dominis Canonicis quorum duo a Serenissimo donata. Item unum pro missis defunctorum pecuniis Serenissimi emptum.

Item 4 antiqua Missalia cum agenda.

Pulvinaria seu Cussini 13 diversi coloris. Item unum par rubri coloris pecuniis Serenissimi per Reverendissimum Dominum Decanum curatam.

Infulae 7 albi coloris antiquae. Prima ex argentea tela, Secunda ex Damasco, Tercia ex serico cum floribus, Quarta ex argentea cum ligulis et cruculis ex argento, Quinta ex Damasco cum aureis foribus, Sexta et Septima sunt ex atlas opere phrygio contextae.

Duo paria chirothecarum.

Octo togae rubrae ex panno pro Cantoribus, seu Ministrantibus.

Quinque partes nigri panni cum crucibus in medio pro altaribus post mortem Reverendissimi Domini Minutini relictæ

Item duae partes ex holloserico cum Cruce alba, pro Exsequiis.

Item aliq̄ 5 partes minores nigri panni, sine crucibus.

Trio paria florum, unum ex serico, alia duo ex spuma piscium compositæ.

(...)

[Inventář z roku 1712]

Von Ornathen

Aus aurore Farben Goldenen Samisch

	Stücke
Messgewand	1
Stole mit gestickten goldenen Kreuzen	2
Manipel worunter einer mit seiden, und gold Vermischten Qusten	3
Pluvialien worunter 6 pro Dominis Dominis Canonicis in der Procession Corporis Christi zurgebrauchen	8
Leviten Wickel mit seiden und gold Vermischten Quasten	4

Kelchtüchel mit goldenen Spitzen besetzt	1
Polsterüberzug	1
Corporal: Taffen mit gesticktem Kreuz	1
Antependium	1
Velum aus auror Farben Taffet pro Subdiacono	1
[...]	

Von Infulen und Jubellen

In einem Viereckichten Kastel, welches in und außwending mit rothen Raseti überzogen, befinden sich zwei schöne Infulen, eine auß gelben, und die andere auß rothem Goldstuck, reich mit Gold gestickt, und mit Perlen besetzt, und beederseits von Gold, mit schönen Diamanten und Edelgestein besetzt, die ander aber auß rothen Goldstuck ebensallß reich mit gold gestickt und schönen Rubinen verswetzt, sambt 5 Taffeten abgenathen Pölsterlen.

[...]	2
-------	---

Ornathen

Aus rothen Canavaz mit goldenen Blumen

Messgewand	1
Stole mit gesticken goldenen Kreuzen	2
Manipel worunter eines Samt Quasten mit gold Vermischt, und goldenen Kreuze versehen	3
Pluvial	2
Leviten Wickel mit seiden und gold Vermischten Quasten	4
Kelchtüchel mit goldenen Spitzen versetzt	1
Bücherüberzüge	3
Polsterüberzug	1
Corporal: Taffen mit gesticktem Kreuzem	1
Antependium mit zwei Lichtensteins Wappen von gold gestickt	1
Welches alles mit Kremesin rothen Taffet geffutert, und mit goldenen Borten ausgemacht.	
Item Hierzne auß rother sediden gestrickte, und reich von gestickte Handtshuch	1
Paar	

Aus Cremesin rothen Taffet

Tunicellae	2
Gremiale	1
Vela pro subdiacono	3
Zur bedeckung der bischöflichen Ornaten Tuch	1
Beiden pro Infula et Pastoralis	2

Dieser alles ist mit seidenen, und gold vermischten Fransen und goldenen Spitzen versetzt, und aus gemacht.

Won weißen Gold oder Silber: Stücks mit goldenen Blumen

Messgewand	1
Stole mit gestickten goldenen Kreuzen	2
Manipel worunter einer mit seiden: und gold Vermischten Quasten samt gestickten Kreuzen	3
Pluvial	2
Leviten Wickel mit seiden: und gold Vermischten Quasten	4
Kelchtüchel mit goldenen Spitzen versetzt	1
Corporal: Taffen mit gestickten goldenen Kreuzen	1
Bücherüberzug	3
Polsterüberzug	1
Antependium mit zwei bischöflichen Lichtensteinischen Wappen von gold gestickt und goldenen Fransen bestzt	1

Welches alles mit auror farben Taffet und goldenen borten ausgemacht.

Aus Karmesin rother Taffet

Tunicellae	1
Gremiale	1
Vela pro subdiacono	3
Vorlegen unter und oben zur Bedeckung der bischöflichen Ornaten	2

Strumpf 1
Paar

Dieser alles mit seidene Fransen, und Borten besetzt, und ausgemacht.

Aus auror Farben Taffet

Tunicellae 2

Gremiale 2

Vela 2

Vorlegen unter und oben zur Bedeckung der bischöflichen Ornaten 2

Strumpf 1

Paar

Dieser alles mit seidene Fransen und Borten besetzt und ausgemacht.

Aus grünen goldenen Samisch

Messgewand 1

Stole mit gestickten goldenen Kreuzen 2

Manipel worunter einer mit eines goldenen und seiden vermischten Quasten 3

Pluvialien 2

Leviten Wickel mit seiden und gold vermischten Quasten 4

Kelchtuchel 1

Bücherüberzug 3

Polsterüberzug 1

Corporal: Taschen mit gestickten goldenen Kreuz 1

Antependium 1

Dieses alles mit grünen Taffet gefuttert, mit goldenen Borten abgemacht.

Aus Grünen Taffet

Tunicellae 2

Gremiale	1
Vela, worunter auch des Subdiaconi	3
Vorlegen, unter und oben zur Bedeckung der bischöflichen Ornaten	2
Strumpf	1
Paar	

Dieses alles mit grünen und seidenen Fransen und Borten besetzt und ausgemacht.

Aus blumeren goldenen Samisch

Messgewand	1
Stole mit gestickten goldenen Kreuzen	2
Manipel worunter einer mit seiden und goldenen Quasten	3
Pluvialien	2
Leviten Wickel mit seiden und goldenen Quasten	4
Kelchtuchel mit seidenen Spitzen versetzt	1
Bücherüberzug	3
Polsterüberzug	1
Corporal Taschen mit gestickten goldenen Kreuz	1
Antependium	1

Dieser alles mit Taffet gefuttert, und goldenen Borten abgemacht.

Aus blumeran Farben Taffet

Tunicellae	2
Gremiale	1
Vela, worunter auch des Subdiaconi	3
Vorlegen, unter und oben zur Bedeckung der bischöflichen Ornaten	2
Strumpf	1
Paar	

Dieses alles mit seidenen Fransen und Borten besetzt und ausgemacht.

Item aus seiden gestrickt, und weich von gol gestickt Handschuh	1
Paar	

Aus schwarzen goldenen Samisch

Messgewand	1
Stole mit gestickten Kreuzen	2
Manipel worunter 2 von seiden, und gold vermischten Quasten	3
Pluvialia	6
Leviten Wickel mit seiden und gold vermischten Quasten	4
Mehr Stole, worunter eine mit gold gestickt, und 3 nuraus goldenen Borten Kreuzen	4
Kelchtuchel mit goldenen Spitzen besetzt	1
Corporal: Taschen mit gestickten goldenen Kreuz	1
Bücherüberzug	3
Polsterüberzug	1
Antependium	1

Dieses alles mit grünen Taffet gefuttert, und goldenen Borten abgemacht.

Aus schwarzen Taffet

Tunicellae	2
Gremiale	1
Vela, worunter auch des Subdiaconi	3
Vorlegen, unter und oben zur Bedeckung der bischöflichen Ornaten	2
Strumpf	1
Paar	

Dieses alles mit seidenen Fransen und seidenen Borten besetzt und ausgemacht.

Item zur Bedeckung aller bischöflichen Ornaten ein schönes weißes Tuch über den ganzen Altar

	1
--	---

Mehr aus aurora Roth, grün, Blau und Schwarzen Gold Samisch

Messgewänder von jeder Frab eines	5
Stolae	5
Manipel	5
Messbuchüberzug	5

Polsterüberzug mit Leinwand gefuttert	5
Corporal Taschen	5
Kelchtuchel	5
Dieses alles mit Taffet gefuttert und Goldenen Borten besetzt.	
Item Antipendia aus gemelten goldenen Samisch von „5“ Farben, und goldenen Borten ausgemacht	2
Vorlegen aus roth, grün, blau und schwarzen Farben Taffet zur Bedeckung der bischöflichen Kleider, mit kleinen seidenen Spitzen verbrämt	7
Item Bücherüberzug aus auror Farb goldenen Sämisch	3
Dann von Veigl Farben Taffet Tüche	3
[...]	

An Strümpfen

Aus Karmesin roten Taffeth worunter ein Paar mit Fransen	2
Item aus weißen Taffeth mit ohne Fransen	2
Aus aurora Farben Taffeth mit Fransen	1
Aus feigl Farben Taffeth ohne Fransen	1
Aus weißen geblünten Taffeth	1

An kirchen Schuchen

Aus weißen Canavaz mit goldenen Blumen	1
Aus weißen Damast	1
Aus weißen geblünten Taffeth	1
Aus weißen Tobin	2
Aus rothen Rasseti	2
Aus feigl Farben Taffeth	2

Inventarium über gesamte Praetiosa und anderweitige Effecten der Olmützer Metropolitan Kirche S. Wenceslai. 1823		Verbliebe	Neu angeschafft	Abgenutzt	Verbleibt
		Stück			
	An Messgewandern für die hochwürdig gnädige Herren in der weißen Farbe				
1.	Kardinal Troyerischer Pontifical Ornat, bestehen in 6 Kaseln mit silbernen Boden, und Goldblumen und Borten	1			
	hinzu Stola	1			
	Manipul	1			
	Kelchtücheln	1			
	Pala	1			
	Bursa	1			
	Pluviale mit weiß seidenen Boden, und eingewirkten goldenen Borten und Blumen	3			
	Detto Inful	4			
	Detto Dalmatiken	6			
	hinzu Stolen	4			
	Manipule	6			
	Detto Kaseln	7			
	hinzu Stolen	7			
	Manipule	7			
	Kelchtücheln	7			
	Bursen	7			
	Pala	7			
	Polster	6			
	Gremialen	1			
2.	Jakob Lichtensteinischer Krönungs Ornat. Casel	1			
	Hinzu Stola	1			
	Manipul	1			
	Kelchtüchel	1			
	Bursa	1			
	Pala	1			
	Inful	1			
	Pluviale	2			
	Dalmatiken	4			
	hinzu Stolen	5			
	Manipule	4			
	Goldene mit seiden vermischte Quasten	4			
	Detto Altarpolster	2			
3.	Podstatzkysche mit gold, silbernen, und seidene Blumen eingewirkte, dann guten goldenen Borten besetzte Casul	1			
	Hinzu Stola	1			
	Manipul	1			

	Kelchtüchel	1			
	Bursa	1			
	Pala	1			
	Pluvial	1			
	Dalmatiken	2			
	Hinzu Stolae	2			
	Manipule	2			
4.	Gold moirene Kaseln mit guten Borten. Hinvon ist 1 Stück samt Zugehör bei dem Herrn Grafen Trautmannsdorf.	12			
	Hinzu Stole	12			
	Manipule	12			
	Kelchtücheln	12			
	Bursen	12			
	Pala	12			
	Dalmatiken abgenutzte	4			
	Hinzu Stolen	2			
	Manipule	4			
	Infuln schlechte	2			
	Pluvialen	23			
	Altar Antependium	1			
	Credeuz detto	1			
	Gold moirener Baldachin, woran wehrere	1			
	Tavorette Überzuge abgenutzt	2			
	Fadlistorii Überzug abgenutzt	1			
	Gold moirener Pontifical Sessel Überzug	1			
	Detto Tavorete Überzuge	5			
	Detto Faldistorii Überzug	1			
	Detto Altarpölster größere	2			
	Detto d ^o kleinere	11			
	Detto Epistel und Evangelienbücher Überzuge	2			
5.	Weiß pariser, mit gold gesticktes, und mit goldenen Fransen besetztes Velum	1			
6.	Velum von Silbermoir mit goldenen Spitzen und papfarben Taffet g Futtert, dann mit breiten goldenen Fransen besetzt	1			
7.	Velum von Musselin, um die Monstranz zu veliren	1			
8.	Velum von Musselin mit goldenen Fransen besetzt	1			
9.	Weiß taffetene Kelchtuchel mit goldenen Spitzen, um au Gründonnerstag den Kelch zu veliren, worinnen des Hochwürdige aufbewahret wird samt 1 Palla	2			
10.	Weiß taffetene Tunizellen mit goldenen Spitzen	2			
11.	Weiß damastene Tunizellen mit goldenen Borteln, schlechtere	2			
12.	Weiß attlassene, mit Gold, und Seiden gestickte Krankbursa An der rothen Farbe	1			
1.	Mayerswaldisches rothes mit Gold eingewirktes, mit guten Borten besetztes Pluvial, zu den Wahlen bestimt	1			
	Hinzu Stola	1			
	Casul	1			
	Hinzu Manipul	1			

	Kelchtüchel	1			
	Bursa	1			
	Pala	1			
	Mayerswaldisches roth gold Stück, Casul mit guten Borten	1			
	Hinzu Stola	1			
	Manipul	1			
	Kelchtüchel	1			
	Bursa	1			
	Pala	2			
	Pluviale	4			
	Dalmatiken	4			
	Hinzu Stolen	4			
	Manipule	2			
3.	D° silber Stück, Casul mit eingewirkten rothen Blumen, und guten silbernen Borten	1			
	hinzu Stolen	1			
	Manipul	1			
	Kelchtüchel	1			
	Bursa	1			
	Pala	1			
	Pluvial samt Quasten	1			
	Dalmatiken	4			
	hinzu Stolen	4			
	Manipule	4			
	Weißer, mit silber eingewirkte Quasten	8			
4.	D° Roth gold moirene Casule mit goldenen Halbborten	12			
	Hinzu Stolen	12			
	Manipule	12			
	Kelchtücheln	12			
	Bursen	12			
	Pala	12			
	Pluviale, wo bei einen die Schlüsse felht	2			
	Dalmatiken	4			
	Hinzu Stolen	3			
	Manipule	4			
	Altar Antependium	1			
	Credenz Detto	1			
	Gremiale	1			
	Epistel, und Evangelien Bücher Überzug	2			
	Pontifiacl Sessel Überzug	1			
	Faldistorium Überzug	1			
	Tavoretl Überzug	5			
	Roth taffete Vela mit goldenen Spitzen	3			
	Detto Tunizellen	2			
	Detto detto schlechte mit Borteln und Fransen	4			
5.	Casul von Karmasin rothen Moir mit goldenen Halbborten	8			
	hinzu Stolen	8			
	Manipule	8			

	Kelchtücheln	8			
	Bursen	8			
	Palae	8			
	An der blauen Farbe				
1.	Dom Kapitularische blaue Eingewirkten goldenen Blumen, und gutem Borten besetzte Casule	7			
	Hinzu Stolen	7			
	Manipule	7			
	Kelchtücheln	7			
	Bursen	7			
	Palae	7			
	Dalmatiken	4			
	Hinzu Stolen	2			
	Manipule	3			
	Pluvialen	2			
	Hinzu Stolen	1			
	Altar Antependium	1			
2.	Violet farbige goldmoirene Casule mit goldenen Halbborten	12			
	Hinzu Stolen	12			
	Manipeln	12			
	Kelchtücheln	12			
	Bursen	12			
	Palae	12			
	Pluvialen	2			
	Dalmatiken	4			
	Hinzu Stolen	3			
	Manipeln	4			
	Hochaltar Antependium	1			
	Credenz Antependium	1			
	Gremiale	1			
	Epistel, und Evangelien Bücher Überzuge	2			
	Pontifical Sessel Überzug	1			
	Faldistorium Überzug	1			
	Tavoretel Überzuge	5			
	Vela von Taffet mit goldenen Spitzen	2			
	Detto detto ohne Spitzen	2			
	Tunizellen von Taffet	2			
3.	Violet seiden moirene Kaseln mit goldenen Halbborten				
	Hinzu Stolen				
	Manipule				
	Kelchtücheln				
	Bursae				
	Palae				
	Von der grünen Farbe.				
1.	Grün gewässerte mit guten goldenen Borten besetzte Casule	6			
	Hinzu Stolen	6			
	Manipule	6			
	Kelchtücheln	6			

	Bursen	6			
	Palae	6			
2.	Von Gold, und verschiedenen Silberstücken, und gestükte verschieden farbige Casule mit guten Borten	28			
	Hinzu Stolen	28			
	Manipule	28			
	Kelchtücheln	27			
	Bursen	27			
	Palae	27			
	In der schwarzen Farbe				
1.	Schwyrz goldmoirene Casule mit goldenen Halbborten	12			
	Hinzu Stolen	12			
	Manipule	12			
	Kelchtücheln	12			
	Bursae	12			
	Palae	12			
	Pluvialen	2			
	Dalmatiken	4			
	Hinzu Stolen	3			
	Manipule	4			
	Hochaltar Antependium	1			
	Credenz detto	1			
	Faldistorium Überzug	1			
	Tavoretl Überzuge	5			
	Tunizellen von Taffet	2			
	Vela von detto	2			
2.	Von schwyrzen seidenmoir mit goldenen Halbborten besetzte Casule	12			
	Hinzu Stolen	12			
	Manipule	12			
	Kelchtücheln	12			
	Bursen	12			
	Palae	12			
3.	Schwarz, Goldmoirene mit goldenen Klappborten besetzte schlechtere Casule 1 Casul samt Zugehör befindet sich bei dem Herre Dompropsten	5			
	Hinzu Stolen	5			
	Manipule	5			
	Kelchtücheln	4			
	Bursen	4			
	Palae	4			
	Pluvialen	2			
	Dalmatiken	2			
	Hinzu Stolen	1			
	Manipule	2			
	Altar Antependium	1			
4.	Braidaische schwarz sammetene mit silber gestükte Casul	1			
	Hinzu Stole	1			

	Manipul	1			
	Kelchtüchel	1			
	Burse	1			
	Pala	1			
	Inful	1			
	Dalmatiken	2			
	Hinzu Stola	1			
	Manipule	2			
	Pluviale	1			
5.	Schwarz sammetene mit goldenen Spitzen in der Mitte gezierte Kasel	1			
	Hinzu stola	1			
	Manipul	1			
	Kelchtüchel	1			
	Bursa	1			
	Pala	1			
6.	Schwarz geblumt taffeten mit Silberseitzen gesierte Casul, mit 1 Stole, 1 Manipul, 1 Kelchtüchel, 1 Bursa, und 1 Pala	6			
	An Vicarial Messgewändern				
	In der weißen Farbe.				
1.	Braidaische, mit gold gestückte Casul	1			
	Hinzu Stola	1			
	Manipul	1			
	Kelchtüchel	1			
	Bursa	1			
	Pala	1			
	Dalmatiken	2			
	Hinzu Stola	1			
	Manipule	2			
	Pluviale	1			
	Gremiale	1			
2.	Weis gewässerte, mit guten silbernen Borten besetzte Kasule	6			
	Hinzu Stolen	6			
	Manipule	6			
	Kelchtücheln	6			
	Bursen	6			
	Palae	6			
	Dalmatiken	2			
	Hinzu Stola	1			
	Manipule	2			
	Pluviale	1			
	Altar Antependium	1			
3.	Weiß damastene mit silberene Halbborten besetzte Casule, wovon einige abgenutzt sind	12			
	Hinzu Stolen	12			
	Manipule	12			
	Kelchtücheln	10			
	Bursen	11			
	Palae	12			

	Pluvialen	2			
	Dalmatiken	2			
	Hinzu Stola	1			
	Manipule	2			
	Altar Antependium	1			
	Credeuz Antependium	1			
	Faldistorium Überzug	1			
	Tavoretl Überzuge	5			
	Altar Polster	12			
4.	Weiß, silbermoirene Kasule mit mittleren Goldstückreifen	2			
	Hinzu Stolen	2			
	Manipule	2			
	Kelchtücheln	2			
	Bursen	2			
	Palae	2			
5.	Weiß, zum Sonn, und faiertagigen Gebrauch gehörige Casule	6			
	Hinzu Stolen	6			
	Manipule	6			
	Kelchtücheln	6			
	Bursen	6			
	Palae	6			
	In der rothen Farbe				
1.	Rothe, mit gold gestückte Casul	1			
	Hinzu stola	1			
	Manipul	1			
	Kelchtüchel	1			
	Bursa	1			
	Pala	1			
	Dalmatiken	2			
	Hinzu Stola	1			
	Manipule	2			
	Pluvial	1			
	Altar Antependium mit Wappen	1			
2.	Karl Lichtensteinische roth Brokat mit Blumen, und guten Borten gezierte, dann mit rothen Taffet gefuterte Casul	1			
	Hinzu Stola	1			
	Manipul	1			
	Kelchtüchel	1			
	Bursa	1			
	Pala (ungleich)	1			
	Dalmatiken	4			
	Hinzu Stola	1			
	Manipule	2			
	Pluvialen	2			
	Credeuz Antependium	1			
3.	Kaiserin Eleonora, roth mit blumen gestückte ale Casul	1			
	Hinzu Stola	1			
	Manipul	1			

	Dalmatiken	2			
	Hinzu Stola	1			
	Manipule	2			
	Pluvial	1			
4.	Roth damastene mit goldenen Halbborten besetzte Casule	13			
	Hinzu Stolen	13			
	Manipule	12			
	Kelchtücheln	13			
	Bursen	13			
	Palae	13			
	Pluvialen	6			
	Dalmatiken	2			
	Hinzu Stola	1			
	Manipule	2			
	Altar Antependium	1			
	Faldistorium Überzug	1			
	Tavorette Überzüge	5			
5.	Roth sammetene Casule, in der Mitte mit Goldstück	2			
	Hinzu Stolen	2			
	Manipule	2			
	Kelchtücheln	2			
	Bursen	2			
	Palae	2			
6.	Seidene, mit Goldstück in der Mitte roth sammetene Casule	2			
	Hinzu Stolen	2			
	Manipule	2			
	Kelchtücheln	2			
	Bursen	2			
	Palae	2			
7.	Rothe Casule mit vermischten Blumen	1			
	Hinzu Stola	1			
	Manipul	1			
	Kelchtüchel	1			
	Bursa	1			
	Pala	1			
8.	Rothe, mit goldenen Blumen gestückte Casul	1			
	Hinzu Stola	1			
	Manipul	1			
	Kelchtüchel	1			
	Bursa	1			
	Pala	1			
9.	Rothe, mit silberene Blumen gezierte Casul	1			
	Hinzu Stola	1			
	Manipul	1			
10.	Rothe, alte, mit gold, und silberene Blumen reich gezierte Casul	1			
	Hinzu Stola	1			
	Manipul	1			
	Kelchtüchel	1			

	Bursa	1			
	Pala	1			
	In der grünen Farbe.				
1.	Grün damastene mit Halbborten besetzte Casul	12			
	Hinzu Stolen	12			
	Manipule	12			
	Kelchtücheln	12			
	Bursen	12			
	Palae	12			
	Pluvialen	3			
	Dalmatiken	2			
	Hinzu Stola	1			
	Manipule	2			
	Altar Antependium	1			
	Credez detto	1			
	Vela von Taffet, mit goldenen Spitzeln	2			
2.	Grüne, mit verschiedenen Blumen gezierte Casul	1			
	Hinzu Stola	1			
	Manipul	1			
	Kelchtüchel	1			
	Bursa	1			
	Pala	1			
3.	Grün Goldmoirene mit guten Borten besetzte Casule	2			
	Hinzu Stolen	2			
	Manipule	2			
	Kelchtücheln	2			
	Bursen	2			
	Palae	2			
4.	Grün damastene alte, mit guten Borten besetzte Casul	1			
	Hinzu Stola	1			
	Manipul	1			
	Kelchtüchel	1			
	Bursa	1			
	Pala	1			
5.	Grün Goldmoirene mit guten Borten besetzte alte Casul	1			
	Hinzu Stola	1			
	Manipul	1			
	Kelchtüchel	1			
	Bursa	1			
	Pala	1			
	Dalmatiken	2			
	Hinzu Stola	1			
	Pluvial	1			
	Altar Antependium	1			
	In der blauen Farbe.				
1.	Violettfarb damastene mit goldenen Halbborten besetzte Casule	12			
	Hinzu Stolen	12			
	Manipule	12			

	Kelchtücheln	10			
	Burse	11			
	Palae	11			
2.	Violettfarbe Casule für die Assistensten zur Advent und Fasten-Zeit	2			
	Hinzu ordinari Stola	1			
	Breite detto	1			
	Manipule	2			
	Altar Antependium	1			
	Credeuz detto	1			
	Faldistorium Überzug	1			
	Tavoretl Überzuge	5			
	Pluvialen	3			
	Hinzu Stola	1			
	Manipule	2			
3.	Feigelblau sammetene mit Gold gestükte, abgenutzte Casul	1			
	Hinzu Stola	1			
	Manipul	1			
	Kelchtüchel	1			
	Bursa	1			
	Pala	1			
4.	Violettfarbige mit golg eingewirkte, und goldenen Borten besetzte Casule	2			
	Hinzu Stolen	2			
	Manipule	2			
	Kelchtücheln	2			
	Bursen	2			
	Palae	2			
5.	Blaue, schlechte damastene Casul mit Leon Borten	1			
	Hinzu Stola	1			
	Manipul	1			
	Kelchtüchel	1			
	Bursa	1			
	Pala	1			
	Von schwarzer Farbe				
1.	Schwarz damastene mit goldenen Klapborten besetzte Casule	12			
	Hinzu stolen	12			
	Manipule	12			
	Kelchtücheln	12			
	Bursen	12			
	Palae	12			
	Pluvial	1			
	Dalmatiken	2			
	Hinzu Stola	1			
	Manipule	2			
	Altar Antependium	1			
2.	Schwarz zeückene slechte Casul auf die Bahre gehörig	1			
	Hinzu Stola	1			

	Manipul	1			
	Kelchtüchel	1			
	Bursa	1			
	Pala	1			
	Verschieden farbige mangelhafte Messgewänder und Dalmatiken.				
1.	Gelbgold moirene mit mittleren Silberstück gezierte alte Casul	1			
	Hinzu Manipul	1			
2.	Kardinal Schrattenbachische, weiß mit blumen gestückte, und blau gefuterte alte Dalmatiken	2			
	Hinzu Manipul	2			
	Stola	1			
	Alter Altar Antependium	1			
3.	Weiß, mit blumen, und goldenen Spitzeln gezierte abgenutzte Dalmatiken	2			
	Hinzu Stola	1			
	Manipule	2			
	Antependium	1			
4.	Roth gold moirene mit guten Borten besetzte, abgenutzte Dalmatiken ohne Futter	2			
	Hinzu Stola	1			
	Manipule	2			
5.	Blau, gold moirene abgenutzte dalmatiken	2			
	Hinzu Stola	1			
	Manipule	2			
6.	Gelb goldene, moirene sehr abgenutzte Dalmatiken	2			
	Hinzu Stola	1			
	Antependium	1			
	An extra Infule				
1.	Weiß atlassene mit gold Gestücte Infule (1 Stück bei S. Mauritz)	2			
2.	Gold moirene Infule, wovon eine Gestüct, die zweite mit Borteln ist	2			
3.	Silber moirene Infule, eine mit silberene Borteln, die andere ohne Borteln	2			
4.	Silber moirene Infule, eine mit Borteln, und eine weiß greditorene	2			
5.	Rothe, mit Silberstück, und mit silberene Börteln gezierte Inful	1			
6.	Roth atlassene mit silber gezierte Inful (bei S. Mauritz)	1			
7.	Rothe, mit golg gestückte Inful	1			
8.	Weiß moirene Inful mit Silberborten	1			
	Zu Accomodirung deren Gästen gehörige Messgewänder.				
1.	Grün greditorene mit mittleren silberene Streif	1			
	Hinzu Stola	1			
	Manipul	1			
	Kelchtüchel	1			
	Bursa	1			
	Pala	1			
2.	Silber moirene Casul mit mittleren weiß und goldenen Streifen	1			
	Hinzu Stola	1			
	Manipul	1			

	Kelchtüchel	1			
	Bursa	1			
	Pala	1			
3.	Gold moirenen Casul mit mittleren silbermoirenen Streif	1			
	Hinzu Stola	1			
	Manipul	1			
	Kelchtüchel	1			
	Bursa	1			
	Pala	1			
4.	Roth, ostindisch damastene Casul mit silberene Borten	1			
	Hinzu Stola	1			
	Manipul	1			
	Kelchtüchel	1			
	Bursa	1			
	Pala	1			
	[...]				
	An Kirchen Wäsche				
1.	Alben von feiner Batistleinwand mitz breinen Spitzen für die hochwürdig gnädige Herren	4			
	Hinzu Humeralien	3			
2.	Bessere Assistenz Alben für die Vikarien, und Kaplane	4			
3.	Detto schlechtere detto detto	2			
4.	Alben für die Vikarien, und Kaplaen	30			
5.	Schlechtere mit schmällere Spitzen	15			
6.	Schleierne Alben mit breiten Spitzen	1			
7.	Vaperne Alben samt Humeral	2			
8.	Muschelienen dto dto	2			
9.	Dto dto abgenützte schmalen Spitzen	1			
10.	Humeralien Darunter unbrauchbare	40 28			
11.	Alter Wappene feinere mit breiten Spitzen zum Hochaltar	2			
12.	Altar Wappen schlechtere mit schmalen Spitzen	1			
13.	Dto dto schlechtere mit schmalen Spitzen	2			
14.	Wappen mit breiteren Spitzen zu den kleineren Altären	19			
15.	Detto schlechtere mit schmalen Spitzen	5			
16.	Lange Handtücher in der Sacristei	12			
17.	Kleine Handtücher von Fusarbeit zu den Altären	8			
18.	Detto zum Theil abgenutzte von Leinwand	34			
19.	Größere Wappene zur Ölweihung	1			
20.	Korporalien mit Spitzen	51			
21.	Detto ohne Spitzen	5			
22.	Purificatorien	20 8			
23.	Palae	31 8			
24.	Superpellicia abgenützte für die Alumen	45	2	43	
25.	Choralisten Chorröcke	16			
26.	Kirchenbedienten Chorröcke	12			
28.	Roth seidenes Cingulum	1			

29.	Ordinari Cingulae	29			
30.	Grün Leinwandene Decken, die Altäre zu bedecken	13			
	An Alben und Übrigen zur Bedienung deren Gästen gehörigen sachen				
1.	Feine Alben	6			
2.	Humeralien	6			
3.	Ordinari Alben	2			
4.	Neun Alben	3			
5.	Humeralien	4			
6.	Korporalien	7			
7.	Purifikatorien	10			
8.	Roth seidene Cingulae	2			
9.	Blau seidene Cingulae	1			
10.	Ordinari detto	5			
11.	Birett von schwarzen Damast	1			
12.	Detto von weißen Zeug	2			
13.	Detto von schwarzen detto	4			
(...)					

INVENTARIUM
almae Ecclesiae Metropolitanae Olomucensis
Regnate
Celsissimo et Reverendissimo
Domino Domino
Principe
THEODORO
Archi Episcopo Olomucensi Duce Principe Reg. Capellae Boh. Comite Suae Caes et Reg.
Majestatis Consiliario Intimo Actuali SS. Theol. Doctore etc. etc. etc.
Reverendissimo Praelato Custode
Jgnatio Haas,
anno 1901
concinnatum
a
Dr. F. Schneider
Honor, Vicar. & Sacr.

XX.Paramente		Rest vom Jahre 1882	Neu angeschafft im Jahre 1	Ubgenützt im Jahre 1	Berbleibt für das Jahr 1901	Schätzung s-Werth in De. W.	
		Stücke					
A.Weißer Farbe							
1.	Ornat von weißem Seidenstoff Rips	Deposit I. Kasten III. a Geschenk Seiner Eminenz Cardinal Landgraf Fürstenberg					
	Pluviale	2					
	Casel	1					
	Dalmatiken	4					
	Behänge	8					
	Gremiale	1					
	Stola	5					
	Manipel	5					
	Bursa	1					
	Kelchvelum	1					
2.	Pontifical-Ornat (S. Thomae) aus Silberstoff mit reicher goldstickerei	Deposit I. Kasten 3. a Angeschafft 1869-71					
	Pluviale	2					
	Casel	1					
	Dalmatiken	4					
	Behänge	4					
	Gremiale	1					
	Stola	5					
	Manipel mit Goldschnüren	5					
	Bursa 1, Kelchvelum 1	2					
	Antependium	3					
	Kniepolster	1					
3.	Pontifical-Ornat (Theresianisches) Krönungsornat von weißem Seidenstoff mit gesticktemgold und farbigen Arabesken und Blumen	Deposit I. K. 3. a					
	Pluviale	2					
	Casel	1					
	Dalmatiken	4					
	Behänge	4					
	Stolen	5					
	Manipel	5					
	Kelchvelum	1					
	Bursa	1					

	Palladeckel	1					
	Gremiale	1					
	Mitra	1					
4.	Pontifical-Ornat von Silberstoff mit eingewirkten Goldarabesken (Fürstenbergsche)	Deposit I. K. 3. a Geschenk Seiner Eminenz Cardinal Fürstenberg im 23. Dezember 1857					
	Pluviale	5					
	Casel	1					
	Dalmatiken	4					
	Behänge	4					
	Stolen	5					
	Manipel	5					
	Kelchvelum 1, Bursa 1	2					
	Palladeckel 1, Gremiale 1	2					
	Antependium	3					
5.	Lichnovskýscher Ornat (Primic-Ornat)	Deposit I. K. 3. a					
	Pluviale	2					
	Casel	1					
	Dalmatiken	2					
	Behänge	2					
	Stolen	4					
	Manipel	3					
	Schultervelum	1					
	Gremiale von Silbermoor	1					
	Tunicellen mit Goldspitzen	2					
	Bücher Überzüge	4	Schadhaft				
6.	Pontifical-Ornat von weißem Silberstoffe, im Spiegel, Seitenteile, weniger goldreich und farbig gestickt	Deposit I. K. 3. a Der ganze Ornat schadhaft					
	Pluviale	1					
	Casel	1					
	Dalmatiken	2					
	Behänge	2					
	Stola	3					
	Manipel	3					
	Kelchvelum, Bursa	2					
	Palladeckel, Gremiale	2					
7.	Pontifical-Ornat von Atlas, goldgestickt (Graf Lichnovský und baron Königsbrunnsher)	I. Depos K. III. A. Der ganze Ornat ist schadhaft					
	Pluviale	1					
	Casel	1					
	Dalmatiken	2					
	Behänge	2					

	Stolen	3	jetzt nur eine, da 2 fehlen		1		
	Manipeln	3					
	Kelchvelum, Bursa, Gremiale	3					
8.	Pontifical-Ornat von Seidenstoff mit Golddurchstickt (Troyerscher-Ornat)	III. Depos K 8 VIII. Der Ornat ist schadhaf					
	Pluviale 3, Quasten 3	6					
	Casel von Silberstoff	1					
	Dalmatiken	6					
	Stolen (daran eine von Silberstoff)	5					
	Manipeln	7	jetzt nur 6, da 1 fehlen				
	Kelchvelum, Bursa, Palladeckel, Gremiale	4					
	Mitra	4					
9.	Podstatzkýscher Ornat mit Gold und farbigen Blumen durchstickt	III. Depos K. 7 a					
	Pluviale	1					
	Casel	1	Bei N° 8				
	Dalmatiken	2					
	Stolen 2, Manipel 3	5					
	Kelchvelum, Bursa, Palladeckel	3					
10.	Ornat von Goldstoff, gold Borten	Depos III. K. 7 a					
	Pluviale	1					
	Casel	1					
	Dalmatiken	4					
	Stolen	2					
	Manipeln	3					
	Kelchvelum	1					
	Bursa	1					
	Palladeckel	1					
	Gremiale	1					
	Atipendien	3	Hochaltar, Credenzen	Beim Holchaltar			
	Infel	1					
	Epistel und Evangelien Überzuge	2	Sehr schlecht				
	Agenda Überzug	1	Sehr schlecht				
	Thronbaldachin	1	Schlecht				

	Sesselüberzug	1				
	Taboretten Überzüge mit Borten	5	Schlecht			
	Kniepolster	1				
11.	Ornat mit eingewirkten verschieden farbigen Blumen (zur Conventmesse)	I.Sacristei				
	Casel	1				
	Dalmatiken	2				
	Stola	2				
	Manipel	3				
	Kelchvelum, Bursa	2				
12.	Ornat aus Silberstoff, Goldgestickt	Depos. I. K. 3. A Geschenk Seiner Fürstlichen Gnaden Theodor Fürst-Erzbischof von Olmütz. 1901.				
	Pluviale	2				
	Casel	1				
	Dalmatiken	4				
	Behänge	4				
	Stolen	4				
	Manipel	4				
	Stola und Manipel zur Casel	2				
	Kelchvelum, Bursa	2				
	Gremiale	1				
b. Mitren						
1.	Weißer, Silberbrokat	3			Sämtliche nicht beim Ornate befindlichen mitren im Depositorium III. (Mitren Kasten)	
2.	Silbermoor mit Silberborten	1				
3.	Dto dto	1	Etwas abgenutzt			
4.	Seidendamast mit rothen Fransen	1				
5.	Von Leinwand	1				
6.	Atlas, Goldgestickt für Domprälaten	4	Angeschafft 1871			
7.	Golddurchwirkt für Domprälaten	4	Zum Troyerschen Ornate			
8.	Silberbrokat mit reicher Goldstickerei	1	Von Graf Lichnovský			
9.	Seidenmoor mit aufgetragener Silberstickerei und 20 Edelsteinen	1	Graf Lichnovský 2 Steine fehlen			
10.	Mit augetragener Goldstickerei	1	Nach Baron Schneeberg			
11.	Hohe, mit zackigen Goldborten am Rande mit reicher Seiden- und Goldstickerei	1	Zum Theresien Ornate			
12.	Hohe, Silberbrokat und reicher mannigfaltiger Goldstickerei	1				

13.	Goldbrokat mit etwas Goldstickerei	1					
14.	Von Silberbrokat, Brillantstickerei mit Muscheln und Edelsteinen reich besetzt	1	Graf Lichnovský				
15.	Goldbrokat mit Goldstickerei und Seinen besetzt	1	Baron Schneeberg				
16.	Von Goldstoff	2	Eine in Velehrad				
17.	Von Silberstoff mit Goldstickerei	1					
18.	Dto dto glatt	1					
19.	Dto dto gestickt	1					
20.	Dto Weißseide, Goldgestickt	1	In Velehrad				
21.	Dto Silberbrokat glatt	1	Ritter von Holle				
22.	Dto Doldmoor dto	1	Dto				
23.	Von Silbermoor zur Tomba	1	Schlecht				
24.	Dto dto dto		1	Nach graf d'Orsay			
25.	Von Silberbrokat goldgestickt		1	Nachlass Graf Belrupt			
26.	„ Silberbrokat goldgestickt		1	Dto			
27.	„ dto Brüsselartig		1	Dto			
28.	Von Silberstoff mit Silberborten		1	Nachlass Graf Belrupt	Depositorium III.		
29.	„ Wassermoor zur Tomba		1	Dto			
30.	„ Atlas Goldgestickt		1	Nachlass Graf Pötting			
31.	„ Silberbrokat dto		1	Dto			
c.	Einzelne Caseln						
1.	Von Silberstoff mit reichen sticken Goldarabesken und Goldborten sammt zugehör	1	I.Deposit K. V.				
2.	Seidenmoor, goldstickt mit Braidachen Wappen	1			Im I. und III. Depositorium		
3.	Von moor, goldtickt mit zugehör Maierwaldischer Wappen	1					
4.	Von blumigem Goldstoff mit ungleichartigem Zugehör Maierwaldischem Wappen	1					
5.	Von Blumigen Silberstoff sammt ungleichartgen zugehör und Silberborten	1					

6.	Von blumigen Goldstoff sammt zugehör ungleichartig Maierswaldischem Wappen	1					
7.	Von Silberstoff mit rothen Streifen, gold und farigen Blumen, Goldstickt, Goldborten sammt ungleichartigem zugehör Maierswaldischer Wappen	1					
8.	Von Goldstoff, farbige Arabesken, Goldborten, ungleichem Zugehör, größerem Maierswaldischen Wappen	1					
9.	Von blumigen Goldstoff, Silberborten und ungleichartigen zugehör. Kelchvelum und Stola. (Maierswaldischem Wappen)	1					
10.	Von blumigen Silberstoff in der Mitte Goldstoff, sammt Zugehör, Maierswaldischer Wappen	1	Mittelstück schadhaft				
11.	Von blumigen Silberstoff, Silberborten, Mitte roth ungleichartigem Zugehör, Maierswaldischem Wappen	1					
12.	Von blumigen Goldstoff, Mitte braun, Zugehör ungleichartig, Maierswaldischem Wappen	1					
13.	Von Silberstoff, Mitte Tappeserinarbeit, Muttergottesbild auf Gold gestickt, sammt Zugehör	1	Geschenk Seiner Eminenz Cardinal Fürstenberg				
14.	Schweizer, Gold und farbige Blumen, Stickerei, sammt Zugehör	1					
15.	Von blumigem Silberstoff, Mitte rötlich, Silberborten, ungleichem Zugehör, Maierswaldisches Wappen	1					
16.	Von blumigen Silberstoff, Siegel roth mit Silber, Silberbortem, ungleichem Zugehör, Maierswaldischem Wappen	1			I. Deposit. K. V.		
17.	Von blumigen Silberstoff, Mitte Goldborten, sammt Zugehör, Mayerswaldischer	1	Einwenig schadhaft		Dto		

	Wappen						
18.	Von Goldmoor, Goldborten, sammt Zugehör	5	4 von Moor 1 von Damast		III.Depos. K. 7a I.Sacristei		
19.	Von Goldstoff, Goldborten, dto	11	1 Prälat Klug		I.Sacristei		
20.	Dto Silberstoff, Mitte Goldstoff, Silberborten, ungleichertigem Zugehör	1	Sehr schlecht Zugehör fehlt		Antik. III.Depos. K. 8.		
21.	Von Seidenstoff mit Golddurchwebt, Zugehör wie Ornat Troyer	7			III.Depos. K. 8.		
22.	Mit blumigen Spiegel, Silberborten, sammt Zugehör	3	Schlecht, 2 außer gebrauch, 1 Verschnitt ern		Dto		
23.	Von Silberblumigen Seidenstoff, Silberborten, sammt Zugehör	1	Schlecht		Dto		
24.	Von Damast, Silberborten, Zugehör	2	Sehr schlecht		III.Dep. K.11.		
25.	Dto dto dto	2	Sehr schlecht		Dto		
26.	Von gelbem Seidendamast mit Zugehör zu 3 Caseln (Velum, Bursen, Pallen)	30	Zur Ordination		Dto		
27.	Von Seidenmoor, Spiegel mit Goldstickerei, Rückentheil in Kreuzesform mit Goldborten samt Zugehör	1	Vom hl. Vater zu seinem 50 jährigen Jubiläum geschenk		II.Sacristei		
28.	Von Seidendamast, mitte Atlas mit Arabesken und Blumen, Goldborten, sammt Zugehör	6			I.Sacristei		
29.	Bund gestickt, mit Goldborten, sammt Zugehör		2	Nachlass nach Graf Belrupt	III.depos. K. 10.		
30.	Mitte bund gestickt mit Goldborten, samt Zugehör		1	Dto	Dto		
31.	Mitte gestickt mit Silberborten, samt Zugehör		1	Dto	Dto		
32.	Ganz gestickt mit Goldborten, samt Zugehör		1	Dto	Dto		

33.	Von Seidenmoor, Spiegel Goldgewebt, Borten leonisch		1	Graf Pötting	II. Sacristei		
34.	Seidenmoor, Mitte Goldstickerei und Wappen, hl .Wenzel		1	Pfarrer Msg. Klug	Dto		
d.	Pluviale nebst den bei den Ornaten vor gemerkten.						
1.	Von Goldstoff, Goldbrokat mit Stola	10		I.Depos. K. 4b			
2.	Von Silbermoor mit Goldspitzen, samt Stola (Graf Lichnovský)	1		Dto			
3.	Von Damast mit Goldborten	6	Schadhaft	I.Sacristei			
4.	Detto mit geblumten Spiegel und Goldborten	1		Dto			
5.	Dto von Atlas mit Goldstickerei, Seidendamast mit Goldspiegel	12		I.Depos. K. 3a			
6.	Von Seidendamast mit eingestickten Goldblumen und Goldborten	6		Dto			
7.	Von geblumter weißer Seide (Seidendamast) Stola und Goldborten	1	Sehr shadhaft	I.Depos. K. 8.			
8.	Von Goldstoff mit Stola nach Baron Schneeberg	1		Dto			
e.	Dalmatiken nebst den bei den Ornaten verzeichneten						
1.	Von Goldstoff mit Goldborten , 1 Stola, 2 Manipel	2		I.Depos. K. 8.			
2.	Von gelbem Damast, mit Stola und Manipel	36	Zur Ordination	I.Depos. K. 11.			
f.	Dalmatikenbehänge	4					
g.	Gremiale nebst den die den Ornaten verzeichneten						
1.	Von Silberstoff	1					
2.	Von Seidenmoor	1	In Velehrad	II.Sacristei jetzt I.Depos. K. 8.			
3.	Von Goldstoff, Mitte goldgesticker Kreuz	1	Nach Baron	II.Sacristei			

			Schneeburg				
h.	Schultervela						
1.	Römisches, breit, goldgestickt	1			II.Sacristei		
2.	Silberstoff mit Goldfransen	2			Dto		
3.	Mit Gold und Silber Durchstickt	1	Von Cardinal Sommera u, schlecht		Dto		
4.	Von Seidenmoor mit Goldfransen	1					
5.	Von Tafft mit Goldspitzen	5	3 davon schlecht		Dto		
6.	Von Seidenstoff mit Goldfransen	1	Schlecht		Dto		
7.	Von Seide zum Krankenversehen	1	Bei der Pfarre				
8.	Von Leinwand mit Goldfransen	1			II.Sacristei		
9.	Von Seidendamast, samt Flashenvelum (Consecr. chrismatis)	2			Dto		
10.	Von Leinbattist mit Goldstickerei nach Graf Lichnovský	1			Dto		
11.	Von Atlas mit Goldstickerei und Goldfransen		1	Für Seine Fürstl. Gnaden	Dto		
12.	Von Seidenmoor, Mitte ein Kreuz, goldgestickt, Goldfransen		1		Dto		
13.	Von Seidendamast, Mitte Namen Jesu, goldgestickt, mit Goldfransen		1		dto		
i.	Tunicellen						
1.	Mit Goldspitzen	2	In Velehrad				
2.	Nach Baron Schneeberg	2	Im Deposit III. Mitren K				
3.	Nach Graf Lichnovský	2		Dto	Dto		
4.	Nachlass Graf Belrupt		2	Dto	Dto		
5.	Dto Graf Pötting		2	Dto	Dto		

k.	Sandalien (Schuhe)						
1.	Mit Gold gestickt (Paar)	1	In Velehrad	Im III. Depositorium Kasten 10			
2.	Von Silberbrokat, Goldborten	3					
3.	Reich Goldgestickt Paare	2					
4.	Tuchenen mit Goldborten Pelzfutterung (Paar)	1					
5.	Sandalien von Seidenmoor mit Goldborten nach Baron Schneeberg, Paar	1					
l.	Handschuhe (Pontifical)						
1.	Goldgestickte Paare	3		Im III. Depositorium K. N. 9. Mitren Kasten			
2.	Von Seide mit Goldstickerei	1					
3.	Dto dto mit Goldflinter	1					
4.	Dto dto mit leonischen Borten	1					
5.	Von Seide Goldgestickt nach Graf Pötting		1				
m.	Strumpfe (Pontifical)						
1.	Goldgesticker paar	1		III. Deposit. K. N. 9.			
2.	Nach Graf Pötting		3				
n.	Verschiedene Gegenstände						
1.	Stola (Tauf)	1	Bei der Pfarre				
2.	Dto weiß violett	1	Dto				
3.	Dto Predigt mit Goldfransen	2	II.Sacristei				
4.	Dto von Goldstoff	1	Dto				
5.	Dto zu Krankenversehen	2	Bei der Pfarre				
o.	Ciboriumvelum						
1.	Goldgestickt	1	Loretto Capelle				
2.	Ciboriumvelum	2	II.Sacristei				
p.	Kelchvelum						
1.	Mit Goldspitzen für den Gründonnerstag	1	II.Sacristei				
qu.	Krankensbursen	2	Bei der Pfarre				
r.	Altarpölster						

1.	Von Seide	6	Davon 3 schlecht	II. Sacristei, jetzt III. Depos. K. 10			
2.	„ Silberstoff, goldgestickt	1	unbrauchbar				
3.	„ Silberstoff	1	Schlecht				
4.	„Seide, Golddurchstickt	2	Troyersche schlecht				
s.	Missale, Epistol., Evangel.	3	schlecht	II.Sacristei			
t.	Epistol. et Evangelium						
1.	Decke, Silberstoff	2	II.Sacristei				
2.	Reliquien Decke, seide, Goldspitzen	1					
u.	Antipendien						
1.	Von Damast mit, Goldmoor, farbiger Stickerei (Lichtensteinscher Wappen)	3	unbrauchbar	I.Sacristei			
2.	Von Damast, Goldborten (zum Öltisch)	2					
3.	Mit Goldblumen und Goldborten	1					
4.	Von Rips mit geblumten Arabesken und goldborten	1					
v.	Taborettenüberzuge						
1.	Von Damast mit Silberborten	6	Schlecht	dto			
w.	Tragbaldachin						
1.	Von Silberstoff mit gleichen Quasten, goldstoffenen Dependenzern, goldgesticktem Namen Iesu	1	III.Deposit				
2.	Von Damast	1	II.Sacristei				
x.							
1.	Atlasdecke mit violetten Schnuren ausgemacht (Adoratio Crucis)	1	II.Sacristei				
2.	Paukenvelum, seidenes, goldgestickt mit Schratenbachschem Wappen	1	F. E. Residenz				
3.	Pallen, verschiedene	9	2.Sacristei	II. Sacristei und III. Deposit.			
4.	Stola von weißem Damast, Goldborten	2	dto				
5.	Manipel dto dto	1	III.Dep.				

			K. 8.				
6.	Kelchvelum, Bursa, Palla	3	Dto				
7.	Pluvialquasten, Goldfäden	3	Dto K. 10.				
8.	Stola von Silberstoff mit Goldborten	1	Dto K. 11.				
9.	Cingula, gelbestollene	1	II.Sacriste i				
10.	Seidendecke zu Evangeliumbuche	1	Dto				
11.	Manipel von Goldstoff	2	Dto				
12.	Tabernakelnerschluss, zweitheilig, Goldmoor	2	Dto				
B.	Rothe Farbe						
a.	Ornate						
I.	Pontificalornat von Samt mit Goldstickerei (Römisches)	I.Deposit. K. IIIb					
	Pluviale	2					I.Depositorium
	Casel	1					
	Dalmatiken	4					
	Behänge	4					
	Stolen	5					
	Manipel mit Goldschnüren	5					
	Kelchvelum, Bursa, Gremiale	3					
	Antipendium (von Angeli Bianchi)	1	Gemäß hohen Capitel Auftrages de dto 30/XI 1877 N° 507 eingetragen.				
	Kredenz Antipendien	2					
II.	Pontificalornat von Goldstoff mit eingestickten Arabesken (Sommerausches)	Kasten IIIb					
	Pluviale	5					I.Depositorium
	Casel	1					
	Dalmatiken 4, Behänge 4	8					
	Stolen 7, Manipel 5	12					
	Kelchvelum, Bursa	2					
	Palladeckel, Gremiale	2					
	Antipendien	3					
	Pluvialquasten	5					
III.	Pontificalornat von kirschrother Seide mit Goldgestickt (Lichnovskýsches)	I.Depos. K. IIIb					
	Pluviale 1, Quasten 1	2					I.Depositorium
	Casel	1					
	Dalmatiken 2, Behänge 2	4					
	Stolen	3					
	Manipel	5					

	Kelchvelum 1, Bursa 1	2				
	Palladeckl 1, gremiale 1	2				
	Antipendium	1				
IV.	Pontificalornat von hochrothem Samt mit Silberstickerei (Metropol. Capitel, 1871 angeschafft)	I.Dep. K. IIIb				
	Pluviale	1				I.Depositorium
	Casel	1				
	Dalmatiken 2, Behänge 2	4				
	Velum obl.	1				
	Stolen 3, Manipel 3	6				
	Tunicellen mit Silberspitzen	4				
	Gremiale	1				
	Bücherdecken	2				
	Antipendien	3				
	Mitra	1				
V.	Pontificalornat von kirschrothem Seidenstoff, silberdurchwirkt, Silberborten (Maierswaldsches)	I.Depos. K. IIIb				
	Pluviale	1				Im I. und III. Depositorium
	„ Quasten	1				
	Casel	1				
	Dalmatiken	2				
	Stolen	4				
	Manipel	3				
	Kelchvelum	1				
	Bursa	1				
	Palladeckel	1				
VI.	Pontificalornat von Seidenstoff, golddurchwirkt mit Goldborten (Maierswaldsches)	III.Dep. K. 8				
	Pluviale	2				
	Casel	1				
	Dalmatiken	4				
	Stolen	5				
	Manipel	5				
	Kelchvelum	1				
	Bursa	1				
	Palladeckl	1				
VII.	Ornat von seidenstoff mit matten Goldblumen durchwirkt, samtenem Spiegel und Goldborten	III. Depos. K. 8				
	Pluviale	1				III. ^{es} Dep
	Casel samt Zugehör	1				

	Dalmatiken	2				ositorium
	Stolen	2				
	Manipel	3	Eins fehlt			
	Kelchvelum, Bursa, Palladeckel	3				
VII.	Ornat von Goldstoff mit Goldborten	III. Depos. K. 8				
	Pluviale	2				
	Casel samt Zugehör	1				
	Dalmatiken	4				
	Stola	3				
	Manipel	4				
	Gremiale	1				
	Antipendium	3	1 Sacristei			
IX.	Ornat von Seidenstoff mit matten Goldblumen, durchwirkt und Goldborten	I.Sacristei				
	Pluviale	1	Für Vicare zur Vesper			
	Casel samt Zugehör	1				
	Dalmatiken	2				
	Stola 2, Manipel 3	5				
	Kelchvelum	1				
	Antipendium mit Wappen	fehlt				
X.	Ornat von Damast mit Goldborten	I.Sacristei				
	Casel	1				
	Dalmatiken	2				
	Stola	1				
	Manipel	2				
	Antipendien	2	Das größerer bei S. Paulina, das zweite fehlt			
b.	Mitren					
1.	Von Goldbrokat mit ausgetragener Goldstickerei (1871)	4			Im III. ^{ten} Depositorium Kasten 9 (Mitren Kasten)	
2.	Von Samt mit schmalen Goldborten, sehr reicher ausgetragener Goldstickerei und 18 Steinen (Graf Lichnovský)	1	Nach Graf Lichnovský			
3.	Von Goldbrokat mit Gold und Silberstickerei	1				
4.	Von hochrothem Samt mit Silberstickerei zum Capitelornate	1	Zum Ornate N ^o 4			
5.	Von hochrothem Samt mit weißen Silberbeschlügen und	1	Nach Graf Lichnovský			

	weißer Stickerei						
6.	Von Atlas mit Goldstickerei	1	Nach Baron Schneeburg				
7.	Von Seidendamast mit Goldstickerei, in der Mitte Kreuz aus gestickt	1					
8.	Von rothem Seidenstoff, gold gestickt		1	Nachlass Graf Belrupt			
9.	Von rothem samt, gold gestickt		1	Nachlass Graf Pötting			
c.	Einzelne Caseln nebst den bei den Ornaten verzeichneten						
1.	Goldstoff mit eingewebten Arabesken, Goldborten und Zugehör	1		I. Deposit K. V.			
2.	Goldstoff, goldgestickt samt Zugehör	1		Dto			
3.	Dunkelroth mit Gold durchgewirkt, Goldborten, samt Zugehör	1		Dto			
4.	Samt mit silberfarbigen Blumen, Silberborten, samt Zugehör (Maierswaldschem Wappen)	1		Dto			
5.a	Matt Silber und farbigen Blumen, Mitte Silberspitzen, Silberborten, samt Zugehör	1		Dto			
5.b	Mitte silbergestickt, Silberborten, mit Maierswaldischem Wappen	1		Dto			
6.	Silberstoff farbigen Blumen, Spiegel von Samt, mit Silberspitzen, Silberborten, samt Zugehör, Maierswaldischem Wappen	1		Dto			
7.	Seide mit Gold und farbigen Blumen, Goldborten, stola ungleichartig	1		Dto			
8.	Lichtroth, mit Gold durchwirkt, Goldborten, Stola ungleichartig	1		Dto			
9.	Silber und farbigen Blumen, Silberborten, Zugehör ungleichartig, Maierswaldschem Wappen, Stola schlecht	1	schadhaft	Dto			
10.	Von Silber durchwirkt, Goldborten,	1		Dto			

	Maierwaldischem Wappen						
11.	Von Samt, Spiegel von Seide, mit Silber durchwirkt, Silberborte, samt Zugehör, Maierwaldischem Wappen	1	Spiegel schadhaft	Dto			
12.	Von Samt, Spiegel Seide, mit matten Goldblumen, Goldborten, samt Zugehör	1		Dto			
13.	Goldstoff mit Goldborten, samt Zugehör	11	Eine Stola fehlt	III. Depos it. K. 7b			
14.	Von Samt, Spiegel Goldstoff, Goldborten	1	Kelchtuch abgängig	Dto			
15.	Von Samt, Spiegel Goldstoff, Goldborten	1		Dto			
16.	Goldstoff, Spiegel von Samt, Goldborten, samrt Zugehör	1		Dto			
17.	Dto dto dto dto	1	Abgängig				
18.	Von Damast, Spiegel mit matten Gold durchwirkt, Goldborten mit Zugehör	1		Dto			
19.	Von Damastmoor mit Goldborten, samt Zugehör	8	Für Vicare dupl. II. Class.	I.Sacriste i			
20.	Von Damast mit Goldborten	10					
21.	Von Damast mit Gold durchwirkt, samt Zugehör	1	Etwas shadhaft				
22.	Von Samt, Spiegel gestickt mit leonischem Borten, Zugehör		1	Nachlass Graff Belrupt	I. und III. Deposit	I.Sacristei	
23.	Von Damast, Stickerei in Kreuzesform, mit Seidenborten und Zugehör		1	Dto dto			
24.	Von Damast, Stickerei in Kreuzesform, mit leonischem Borten, samt Zugehör		1	Dto dto			
d.	Pluviale nebst den bei den Ornaten verzeichneten						
1.	Wahlpluviale mit Goldborten und Stola (Maierwaldisches Wappen)	1		Depos. I. K. 4b			
2.	Von Goldmoor, Bordüre und Chaperons goldgestickt, Chaperons mit Fransen	8		Dto			
3.	Von Atlasdamast mit Goldblumen (Assistenzpluviale)	6	Angeschafft zur Sarcander Feier 1860, goldgestickt 1872	Dto			
4.	Von Damast mit Goldborten	6	Für Vicare (im	I.Sacriste			

			Gebrauch)	i			
e.	Schultervela						
1.	Römisches, goldgestickt, Fransen	1		Depos. III. K. 10.			
2.	Von Goldmoor mit Goldfransen	1		II. Sacristei			
3.	Von Seidenmoor dto	1					
4.	Tafettene mit Goldspitzen	2					
5.	Dto mit Goldfransen	6					
6.	Von Seidenmoor mit Kreuz und Goldfransen	1	Conventmesse				
f.	Tunicellen nebst den bei den Ornaten angeführten						
1.	Von Seide mit Goldspitzen	2			I.und III. Depos		
2.	Hochroth mit Seide mit Silberspitzen (Paar)	1	Von Baron Schneeberg				
3.	Von carmoisinrother Seide, Goldspitzen	2					
4.	Von Seide		2	Nachlass Graff Belrupt			
g.	Cingula , seidene	4	II.Sacristei				
h.	Strümpfe						
	Zu Pontificalämtern (Paare)	2	III.Deposit. K. 9				
i.	Chiroteken						
1.	Dunkerlroth, rothgestickt	1	Dto	II.Sacristei			
2.	Hochroth (Pontif.) Silberstickerei	2	Dto	Dto			
3.	Dunkelroth (Pontific.) mehr oder weniger reich gestickt	3	III.Depos. K. 9				
4.	Dunkelroth gestickt		1	Nach Graf Pötting	2. Sacristei		
k.	Sandalien (Paare)						
1.	Seidene, goldgestickt	1	III.Depos. K. 10		III. Depositorium		
2.	Goldbrokat, schmale Goldborten	1	Dto				
3.	Hochrothe von Seide, Silberborten	1	Dto				
4.	Rippsstoff mit farigen Borten	1	Sto				
5.	Tuchene, starke Goldborten	1	Dto				

	mit Pelzfutterung						
6.	Von Seidendamast, goldgestickt	2	Baron Schneeberg	Dto			
7.	Von Seidendamast, alt, minder brauchbar	1	Dto				
1.	Antependien						
1.	Zu den Seitenaltären, mattröth mit Goldborten	1	I.Sacristei				
2.	Von Goldmoor ohne Borten	1		Zum B. Sarcander			
m.	Verschiedene Gegenstände						
1.	Bücherdecken von Seide	2	III. Deposit				
2.	Reliquimdeckeln dto dto	9	I. Deposit				
3.	Thron Baldachin von Samt mit Goldborten	1	III. Deposit				
4.	Falditorium-Rückwand, Samt mit Goldborten	1					
5.	Thronsesselüberzug dto	1					
6.	Falditoriumüberzug dto	1					
7.	Taborettendecken dto	11					
8.	Stratumdecke	1					
9.	Stratum-Polster mit 4 Goldquasten	1					
10.	Dto ohne Golquasten	1					
11.	Stratum von Samt und Goldborten	1					
12.	Pölster dazu (einer davon mit 4 Goldquasten)	5					
13.	Thronsesseldecke von Damast mit Goldborten	1					
14.	Falditoriumdecke dto	1					
15.	Taborettenüberzüge dto	5					
16.	Falditoriumrücken dto	1					
17.	Dto dto alt und schlecht	1					
18.	Stratum von Seidendamast mit 2 Pölsteren	3					
19.	Thronsesselüberzug von Goldstoff	1					
20.	Falditoriumüberzug dto	1					
21.	Taborettenüberzüge dto	4					
22.	Tragbaldachin von Seidendamast, Lichtensteinschen Wappen v. J. 1665	1	unbrauchbar				
23.	Tragbaldachin von Seidendamast mit gesticktem	1					

In der verschieden Depositorien

	Wappen v. J. 1696						
24.	Baldachin über den Altar der II. Sacristei	1	Schadhaft				
25.	Pontificalsessel mit rothem Samt überzogen, Goldborten	1					
26.	Altarpölster, seidendamastene mit Goldborten	9					
27.	Altarpölster wollstoffene, mit und ohne leonischen Borten	2	III. Dep. K. 10				
28.	Vela (Schulter und Flaschenvelum pro oleo catechum) mit Goldspitzen	2	Dto K. 9				
29.	Vorhang von Wollsamt und leonischem Borten zum hl. Grabe	1	f. e. Residenz				
30.	Kirchenfahnen von Seidendamast, gold ohne Bilder gestickt	2	Dep. I. K. 3b				
31.	Stola (Predigt) von Samt mit Goldborten	1	Dep. III. K. 8				
32.	Dto von Seidenmoor mit Goldfransen	1	2. Sacristei				
33.	Kardinalbirett	1	III. Dep. K. 10				
34.	Tapeten von rother und golber Halbseide	3	I.Sacristei				
35.	Dto dto zu Straten	2	III. Dep. C. 10				
36.	Legen von dem selben Stoffe auf Stallen von verschiedener große	20	Dto				
37.	Legen von Stallstoff	10	I.Sacristei				
38.	Wollsamtenes Bahrtuch mit unechten Borten (Kirchenkonsekration)	1	I.Dep. im Koffer				
39.	Thronbaldachin in der Chorcapelle von dem alten Thronbaldachin von Damast	1	Chorcapelle				
40.	Deckel von dem alten Thronbaldachin	1	Dto				
n.	Tuchgegenstände						
1.	Chorröcke für die Domchoralisten (neu 1895)		6				
2.	Dto für die Sängerknaben	8	I.Sacristei				
3.	Dto für die Ministranten	7					
o.	Taschen zum Umhängen zu den versehungsrequisiten	2	Bei der Pfarre				
c.	Grüne Farbe						

a.							
I.	Ornat von Goldstoff mit Goldborten	III.Deposit Kasten 8					
	Pluviale	1				Im I. und III. Depositorium	
	Casel	1					
	Dalmatiken	2					
	Stolen	2					
	Manipeln	3					
	Kelchvelum, Bursa, Palladeckel	3					
	Antipendium (Altar)	1					
II.	Ornat von Seidendamast mit Silberborten	III.Deposit K. 8					
	Pluviale mit Goldborten	3				Im I. und III. Depositorium	
	Casel	1					
	Dalmatiken	2					
	Stolen	2					
	Manipel	3					
	Kelchvelum	1					
	Bursa	1					
	Palladeckel	1					
	Antipendium (Altarcredenz) mit Goldborten	2					
	Cingulum von Seide	2					
b.	Einzelne Caseln						
1.	Von grünem Seidestoff mit Gold und Farbigen Blumen durchwirkt, Goldborten und Maierswaldsches Wappen, Zugehör ungleichartig	1	I.Deposit. K. V.			Im I. und III. Depositorium	
2.	Von licht grünem Seidenstoff mit Gold und Blumen durchwirkt Goldborten, Zugehör, Braidasches Wappen	1	Dto				
3.	Goldarabesken, Goldborten, Zugehör ungleich	1	Fehlt				
4.	Mit kleinen Goldblumen, Goldborten und Zugehör	1	Dto				
5.	Von Goldstoff mit Goldborten, Zugehör ungleichartig	2	Dto				
6.	Von Seidendamastmoor mit Goldborten	5	III.Dep.-dto VIIb				
7.	Von dunkelgrünem Damast, gelbe Seidenborten		1	Nach Baron Ehrenburg	Dto		

8.	Von Seidendamast mit Goldborten	10	1 Prälat Klug 1 Canon. Mlčoch		Dto		
c.	Pluviale						
1.	Von Seidendamast mit Goldborten		Fehlt				
d.	Schultervela						
1.	Von Seidenmoor, Goldfransen	1	II. Sacristei				
2.	Von Taffet mit Goldspitzen	1	Dto				
e.	Altarpölster						
1.	Von Seidendamast	1					
2.	Von Wollripps mit Wollschnüren	10	Einer fehlt	III.Dep. K. 10			
f.	Falditoriumüberzug	1			K. VIII.		
g.	Taborettenüberzüge	3			Dto		
h.	Bücherdecken	4			Dto		
D.	Violette Farbe						
a.							
I.	Pontificalornat von Samt mit Goldstickerei	I.Deposit. K. 3b					
	Pluviale	2					
	Casel	1					
	Casulae plicatae	4					
	Stola latior	1					
	Stola	5					
	Manipeln	5					
	Kelchvelum, Bursa, Gremiale	3					
	Schultervelum	1					
	Antependien zum Hochaltar, Credenz und Abacus	3					
II.	Pontificalornat von lichtblauer Seide, golddurchgewirkt, Goldblumen	III.Depos. K. 8					
	Pluviale	2					
	Casel	1					
	Casulae plicatae	4					
	Stola latior	1					
	Dalmatiken	4					

III. Depositorium

I. und III. Depositorium

I. und III. Depositorium

	Stolen 9, Manipel 9	18					
	Kelchvelum, Gremiale	2					
	Bursa, Palladeckel	2	fehlt				
	Antipendium						
III.	Pontificalornat von Goldmoor und Goldborten	III.Depos. K. 8					
	Pluviale	3					III. Depositorium und I. Sacristei
	Casel	1					
	Casulae plicatae	4					
	Stola latior	1					
	Dalmatiken	4					
	Stolen 10, Manipel 11	21					
	Kelchvelum, Bursa, Palladeckel	3					
	Gremiale	1					
	Antipendium	2					
	Evang. und Epistel. Überzug	2					
	Thronsesselüberzug 1, Faldistoriumüberzug 1	2					
	Taborettendecken	5					
IV.	Ornat von Damast in Goldborten	I.Sacristei					
	Pluviale	3					III. Depositorium und I. Sacristei
	Casel	1					
	Dalmatiken	2					
	Casulae plicatae	2					
	Stola latior 1, Stolen 3	4					
	Manipeln	3					
	Klechvelum, Bursa, Palladeckel	3					
	Antipendium (Altar, Credenz)	2					
	Faldistoriumdecke	1					
	Taborettendecke	5					
V.	Ornat von Seidendamast, Goldborten, die mittlener breiter	I.Sacristei					
	Casula	1					I.Sacristei
	Casulae plicatae	2					
	Stola latior	1					
	Stolen	2					
	Manipeln	3					
	Kelchvelum, Bursa, Palladeckel	3					
b.	Einzelne Caseln nebst den bei den Ornaten						

	verzeichneten					
1.	Von Seide mit gestickt (Maierswaldsches Wappen), mit Zugehör	1		I.Deposit. K. V.		Im I. und III. Depositorium
2.	Von Seidenstoff mit Gold gestickt (Braidisches Wappen), mit Zugehör	1		Dto		
3.	Von hellblauen Seidenstoff mit Silber durchwirkt, Silberborten (Maierswaldsches Wappen), mit Zugehör	1		Dto		
4.	Mit Gold durchwirkt, Goldborten, Spiegel von Samt	1		Dto		
5.	Gebäumt mit goldgesticktem Rücken, Mittelstückeln, Goldborten	1		Dto		
6.	Blauem gepressem Samt mit seidengesticktem Mittelstück, leonische Borten	1		Antik. III.Dep. K. 8 dto		
7.	Von lichtblauer Seide, golddurchwirkt mit Goldborten (wie Ornat 2), samt Zugehör	1		K. 8		
8.	Goldmoor mit Goldborten und Zugehör (wie Ornat 3)	5		Dto 7a		
9.	Von Damastmoor mit Goldborten und Zugehör (wie Ornat 5)	4		I.Sacristei		
10.	Von Damastmoor recte Seidendamast mit Goldborten und Zugehör (wie Ornat 4)	9		Eine bei Canonicus Mlčoch	I.Sacristei	
11.	Von Samt mit gesticktem Spiegel und leonischen Borten, samt Zugehör	1		Nachlass Graf Belrupt	III.Dep.	
c.	Pluviale					I. und III. Depositorium I. und II. Sacristei
1.	Von Seidenmoor mit Goldborten	9		I.Depos. K. 3b		
d.	Cingula					
1.	Von Seide	4		II.Sacristei		
e.	Schuhe					
1.	Von samt, schmale Goldborten (Paare)	1		I.Depos. K. 10		

f.	Tunicellen					
1.	Mit Goldspitzen	2	I.Depos. K. 3b			
2.	Dto dto dto	2	dto			
g.	Chiroteken					
1.	Goldgestickt (Paare)	1	II.Sacristei			
h.	Vela (Schulter)					
1.	Von Seidenmoor mit Goldfransen	1	II.Sacr.			
2.	Von Tafft mit Goldspitzen	2	Dto			
3.	Von Damast, Goldspitzen, zur Ölweihe	2	Dto			
4.	Von Goldmoor mit starken Goldfransen	1	Dto			
i.	Altarpölster					
1.	Von Seidendamast, Goldborten	6	III.Depos. K. 10			
k.	Predigstola	1	II.Sacristei			
l.	Kreuzvela von Seide	17	III.Depos. Mitren Kasten			
m.	Zur Kreuzanbetung					
1.	Polster von Samt mit Goldborten	1	dto			
n.	Bücherdecken	9	Von danen 4 schlecht II.Sacristei			
o.	Bursen 5, Palladeckel 4	9	III.Dep. K. 8			
p.						
1.	Kelchvelum von Seide	1	Dto			
2.	Kelchvelum von Damast	3	Dto			
3.	Pallen dto dto	3	Dto			
4.	Samtunterlage mit Polster	2	III.Dep. K. 9 Mitren Kasten			
5.	Velum (Schulter von Seide)	1	II.Sacristei			
6.	Beichtstolen	3	I.dto			
7.	Lege auf Pult von	1	III.Dep. K.			

Im III. Depositorium
I. und II. Sacristei

	Seidenmoor		9				
8.	Seidene Säckchen zum Krankenöl	2	Bei der Pfarre				
9.	Kniepolster von Damast mit Goldborten	1	III.Dep. K. 10				
qu.	Tuchgegenstände						
1.	Blaues Stratum, alt	1					
2.	Blaue Unterlage unter das Faldistorium und Sitzbank (feria V. in Coena Domini)	3					
3.	Thronbaldachin mit Goldborten	1					
4.	Stratum 2 Pölster dto dto	3					
5.	Rückwand zum Faldistorium dto	1					
6.	Thronsesselüberzug mit dto	1					
7.	Faldistorium und Taboretten überzüge dto dto	12					
8.	Tuch, 1 Packet 11 M. 13 Ctm	1					
9.	Pölsterüberzüge große	2					
10.	Dto dto kleine	3					
r.	Blaues Linnenzeug						
1.	Altarbildervorhänge	2					
s.	Tuchunterlage (violett)						
1.	Zum Martyrologium	1					
E.	Schwarze Farbe						
a.							
I.	Pontifical-Ornat von Goldbrokat	I.Depos. K. 3b					
	Pluviale	10					
	Casel	1					
	Dalmatiken	4					
	Stolen 4, Manipel 5	9					
	Casulae plicatae	4					
	Stola latior	1					
	Kelchvelum 1, Bursa 1	2					
	Antipendium	3					
II.	Pontifical-Ornat, silbergestickt, (Braidisches Wappen)	I.Depos. K. 3b					
	Pluviale	2					
	Casel	1					
	Dalmatiken 4, Behänge 4	8					
	Stolen 4, Manipel 5	9					

I. und II. Sacristei, III. Depositorium

I.^{tes} Depositorium

	Kelchvelum, Bursa, Palladeckel	3					
III.	Ornat von Silbermoor, Mittelstück Seide gestickt, (Lichnovský)	I.Depos. K. 3b					
	Pluviale	2					
	Casel (Lichnovskýsches Wappen) mit Zugehör	1					
	Dalmatiken dto dto	2					
	Behänge von Silberstoff	4					
	Stolen 3, Manipel 3	6					
	Tunicellen	2					
IV.	Ornat von Goldstoff mit Goldborten, 1894 angeschafft	Bei der Pfarre					
	Pluviale	1					Depositoriu m
	Casel samt Zugehör	1					
	Dalmatiken	2					
	Stolen 3, Manipel 3	6					
	Kelchvelum	1					
V.	Ornat von Goldstoff (Pontifical) mit Goldborten (besseres)	III.Depos. K. 8					
	Casel, Kelchvelum, Bursa, Palladeckel	4					
	Pluviale	1					
	Stolen 2, Manipel 3	5					
	Dalmatiken	2					
	Antependien	2					
	Faldistoriumdecke	1					
	Taborettenüberzüge	5	schlecht				
VI.	Ornat von Goldstoff mit Goldborten (älteres)						
	Pluviale	2	Schadhaft, zu Leichen, bei schlechter Witterung				
	Casel samt Zugehör	1					
	Dalmatiken	2					
	Stola	4					
	Manipel	4					
VII.	Ornat von Damast mit Goldborten	Für Vicare					
	Pluviale	1					I.Sacr istei
	Casel	1					
	Dalmatiken	2					

	Stolen	2				
	Manipel	3				
	Kelchvelum	1				
	Bursa	1				
	Antependien, klein ohne Borten	Fehlen (2)				
b.	Einzelne Caseln nebst den bei den Ornaten bezeichneten					
1.	Von Samt, Spiegel Goldspitzen, Zugehör (Maierswaldsches Wappen)	1	Samt schadhaft			I.Depos. K. V.
2.	Seidenmoor, Spiegel mit Silberspitzen, samt Zugehör (Maierswaldsches Wappen)	1				Dto
3.	Seidendamast mit Goldborten (die mittlere breiter)	6	Zwei schadhaft 1 Prälat Klug			II.Sacristei
4.	Von Goldbrokat, Goldborten und Zugehör	1				I.Deposit K. V.
5.	Goldmoor samt Zugehör ein Kelchvelum von Seide	3				III.Depos. K. 7a
6.	Seidenmoor mit goldborten samt Zugehör	1	Jetzt Prälat Klug			„
7.	Goldbrokat samt Zugehör, angeschafft am 1. Oktober 1882	5				Dto
8.	Seidenrips mit Goldborten samt zugehör, neun 1894		6	1894		II.Sacristei
9.	Mit gewebtem Spiegel samt Zugehör		1	Nachlass Graf Belrupt		III.Dep.
c.	Pluviale					
1.	Mit Stola von Seidenmoor	1	Schlecht, bei der Pfarre, zu Leichen			
d.	Tunicellen					
1.	Mit Goldspitzen	2		II.Sacristei		
2.	Mit Silberspitzen	2		dto		
3.	Nach Graf Belrupt		2	III.Dep.		
e.	Cingula , seidene	4		Dto		

f.	Vela (Schulter)						
1.	Von Seidenmoor (Silberfransen)	1		Dto			
2.	Von Tafft mit Silberspitzen	1		Dto			
3.	Dto (Kreuz) dto dto	1		Dto			
g.	Verschiedene Gegenstände						
1.	Altarpölster von Seidendamast mit Goldborten	3		III.Deposit. K. 10			
2.	Dto dto mit leonischen Spitzen	8		Dto dto			
3.	Predigtstola von Seidenmoor mit Silberfransen	1		II.Sacristei			
4.	Polster von Samt mit Wollfransen	1		Dto			
5.	Stola von Seidenmoor mit Goldborten	1		Dto			
6.	Decke zum kleinen Evangeliumbuche	1		Dto			
7.	Casula plicata von Seidenmoor	1		III.Deposit. K. 8			
h.	Tuchgegenstände						
1.	Thronbaldachin mit wollenen Quasten	1					
2.	Thronsesselüberzug	2					
3.	Taborettenüberzüge	19					
4.	Stratum	1					
5.	Polsterüberzüge	6					
6.	Tapetenüberzüge	11					
7.	Stallalegen	20					
8.	Staffeltücher große	3	Schlechte				
9.	Dto kleinere	2					
10.	Lege unter das Faldistorium	1					
11.	Dto dto Kreuz (Annio)	2					
12.	Pölster	3					
13.	Legen	10					
14.	Chorröcke für die Dom- choralisten	6	I.Sacristei				
15.	Dto für die Sängerknaben	7	Dto				
16.	Dto für die Kirchendiener	6	Schlechte dto				
i.	Bartuch						
1.	Von Samt mit gelben Samt und Goldborten	1	Bei der Pfarre				
k.							

I. und II. Sacristei und III. Deposit. K.
10

1.	Barbuch mit übrzugen	1	Pfarre, vesp. I.Sacristei			
2.	Laufteppich	1	I.Sacristei			
3.	Tuch zu kleinen Requiem	1	II.dto			
4.	Legen, neun kleine	6	I.dto			
5.	Dto für die Tribüne	2	III.Deposit. K. 10			
6.	Falditoriumdecke	1	I.Sacristei			
7.	Taborettendecken	15	Dto			
8.	Pölsterkappen	3	Dto			
9.	Legen zum Hochaltar, Thron und Falditorium (73 Mtr.)		3	III.Deposit. K. 10		
10.	Schwarz gefärbtes Tuch (39 Mtr.)	27	Dto dto			
(...)						
XXI. Verschiedene Effecten						
(...)						
e.	II. Sacristei					
1.	Cingula wollene, verschieden farbig	50		28	22	
(...)						

Inventář metropolitního chrámu Páně sv. Václava

1931

Dle ord. čís. 93 z 6. února 1932 tento inventář jest zapsán dle stavu z 1. září 1931.

Dr. A. Breitenbacher, archivář.

Inventář dle stavu 1. září 1931. Sestavil Ignác Janák, prelát kustos.

Do archivu olomouckého arcibiskupství v Kroměříži dodáno 13. února 1932. Dr. A. Breitenbacher, archivář.

-71-						
Čís. post.	Předměty a jejich popsání	Kusů	Stav	Místo úschovy	Cena	Poznámka
Alby:						
1.	Alba s postavami apoštolů	1				Všech 8 alb z pozůstalosti arcib. Kohna
2.	Alba s postavami učitelů církvních	1				
3.	Alba s vyšitými tylovými	1				

	krajkami					
4.	Alba s bruselskými krajkami	2				
5.	Alby s drahocennými krajkami	3				
6.	Alba s Karlovarskými krajkami širokými jemnými-po biskupu Belruptovi	1				
7.	Alba s prolamovanými krajkami širokými po biskupu Belruptovi	1				
8.	Alba, široké krajky tylové, vzácná, po kard. Fürstenbergovi	1				
9.	Alba obyčejná s krajkami-po prel. Pöttingovi	1				
10.	Alba, krajka velmi široká s perličkami, vzácná	1				
11.	Alba, krajka tylová, jemná, spravovaná r. 1931	1				
12.	Alby, krajky bruselské široké	2				
13.	Alby, krajky bruselské užší	3				
14.	Alba, krajka bruselská ještě užší	1				
15.	Alby, krajky kreplované	2				
16.	Alby, s krajkou Karlovarskou pro assistenci arcibiskup.	4				
17.	Alby, s krajkou Karlovarskou, k assistenci prelátské.	8				
-72-						
18.	Alby, s krajkou obyčejnou úzkou k assistenci pro vikáře.	10				
19.	Alby, s krajkou bruselskou úzkou, spravované v roce 1931, pro kanovníky	28				
20.	Alby s krajkou obyčejnou strojovou	13				
21.	Alby, krajka háčkovaná obyčejná	4				
22.	Alba, krajka pletená obyčejná	1				
23.	Alba, krajka bruselská, pro vikáře	1				
24.	Alby s obyčejnými krajkami pro vikáře	8				
25.	Alby pro ordinaci na kněžství	54				
Celkem kusů		153				
Přehled						
K arcib. assistenci		12				
k assistenci vikářů		10				
kanovnícké parádní		24				
lepší vikářské		51				
obyčejné		2				
k ordinaci		54				
ještě špatné		2				

-73-							
COTTAE a rochetky pro kostelníky.							
1.	Kostelnické rochetky cottae jsou již jen	2					
2.	Rochety pro kostelníky, každý má dvě, bonifant, bonifant 1.- každý má ještě po jedné roztrhané	13					
ROCHETY pro kněze nejsou žádné.							
SUPERPELLICAE. Jsou nyní v arcibiskup. semináři. Neví se, kolik jich je.							
	Oltární plachty vrchní						
	Pro Altari Maiori						
1.	Oltární plachty s krajkami bruselskými, karlovarskými, nitěnými a úzkými	9					
2.	Oltární plachty bez krajky pro Velký pátek	2					
-74-							
	Pro ALTARIBUS MINORIBUS						
1.	V Loretánské kapli	4					
2.	Oltář sv. Petra a Pavla a sv. Jana Nepom.	7					
3.	Oltář bl. Jana Sarkandra	5					
4.	Oltář sv. Josefa	4					
5.	V kapli sv. Stanislava	4					
6.	V kapli sv. Jana Křtitele pod věží	2					
7.	V kapli sv. Jana Křtitele ma křížové chodbě						
8.	V chorové kapli-s karlovarskou krajkou	5					
9.	Oltářiček sv. Antonína-s háčkovanou krajkou	3					
	Oltární plachty spodní:						
1.	Pro hlavní oltář 1 dvojitá + 1=	2					
2.	Pro 4 boční oltáře, u sv. Stanislava, v Loretě, v chorové kapli, ve II. Sakristii, u sv. Jana pod věží, u sv. Jana na chodbě-vesměs po 2=	21					
-75-							
	Plachty k různým potřebám						
1.	Na oltář v Božím hrobě se tkanou krajkou	1					
2.	Do chorové kapele pro Velký Pátek	1					
3.	Pro oltář spodní (venku)	1					
4.	Plachty na stoly při svěcení	3					

	biskupa nebo preláta					
5.	Plachta při svěcení olejů	1				
6.	Plachta s vyšitou Poslední večeří	1				
7.	Plachta s krajkou bruselskou	1				
8.	Plachty bílé, holé, č. 6, 7, 8 trochu roztrhané.	6				
9.	Pro stoly kredenční (na konvičky, ostatky sv.)	5				
10.	Pro stoly kredenční in presbyterio	4				
-76-						
	ANTIPENDIA oltářní a na kredence					
1.	Antipendium bílé, plátěné lněné se žlutou výšivkou.	1		V kapli Loretánské		
2.	Ze stříbrného brokátu bílé s Beránkem, od sl. Kupkovy.	1				
3.	Jutové, bílé s vyšitými červenými růžemi, vyčistěné roku 1931.	1				
4.	Bílé s vyšitými květinami, křížkovým stehem se jménem Maria (od Marie Pomiklové)	1				
5.	Bílé plátěné lněné s červeným vyšíváním (od Marie Pomiklové), prací	1				
	Antipendia na hlavní oltář:					
1.	Z Ornatu čís. 2., 4., 10.	1, 1, 1				
2.	Antipendium z damastu, zlaté porty (ke stolu při svěcení olejů), viz. Zápis „Potřeby ku svěcení olejů atd.“	2				
3.	Antipendium měděné pozlacené, pro oltář Božího Těla	1		v depos.		
	K jesličkám:					
1.	Antipendium k jesličkám od slečny Nevěřilové	1				
-77-						
	ANTIPENDIA altaris et credentiae coloris rubri:					
1.	Z ornatu čís. 1. altlaris-1 credence-2=	3				
	Z ornatu čís. 2. altlaris-1 credence-2=	3				
	Z ornatu čís. 3. altlaris-1 credence-2=	3				
	Z ornatu čís. 4. altlaris-1	3				

	credence-2=					
	Z ornatu čís. 8. altlaris-1 credence-2=	3				
	Z ornatu čís. 9. altlaris-1	1	roztrh án			
	Z ornatu čís. 10.	2				
	ANTIPENDIA altaris et credentiae coloris viridis					
1.	Z ornatu čís. 1. oltářní	1				
	Z ornatu čís. 2. (oltářní kredence) se zlatými portami	2				
2.	Antipendia z damastu, porty zlaté	2	Dobré			
-78-						
	ANTIPENDIA altaris et credentiarum coloris violarei					
1.	Z ornatu čís. 1. ad altare-1 ad credentiae-2	3				
2.	Z ornatu čís. 2. ad altare	1				
	Z ornatu čís. 3. ad altare-1 ad credentium-1	2				
	Z ornatu čís. 4. ad altare-1 ad credentium-2	3				
3.	Antipendia brokátová a fialová	3	Dobry			
4.	Antipendia z damastu	3	Dobry			
	ANTIPENDIA altaris et credentiae coloris nigri					
1.	Z ornatu čís. 1. altaris-1 credentiae-2	3				
	Z ornatu čís. 3. altaris-1 credentiae-1	2				
2.	Antipendium černé staré na kredenci	1				
	Oltářík sv. Antonína					
1.	Jedno nové antipendium s vrchní plachtou na oltář, darováno v roce 1931.					
-79-						
	VELUM CIBORII.					
1.	Zlatem vyšíté	1		V Loreto kapli		
2.	Ze zlatého rypsu se jménem Ježíš, zlaté porty	1				
3.	Zlatem vyšíté	1				
4.	Starý pláštíček se J.H.S	1		III. dep.		
5.	Ze zlatého moiru	1				
	VELA HUMERALIA ke Mši sv. (pro subdiacona) COLORIS ALBI.					

1.	Z Ornatu Lichnovského č. 5, s vyšitými zlatými kroužky-na Boží Tělo a na Vzkříšení.	1				
2.	Z Ornatu Haasova č. 13	1	roztrh aný			
3.	Hedvábné, zlatem vyšité, třásně zlaté, holé, dlouhé.	1				
4.	Hedvábné s mučenkami zlatem vyšitými, třepení zlaté míchané s buillonou	1				
5.	Hedvábné, zlaté porty krajkové	2				
6.	Stříbrobrokátové, zlaté, třepení dlouhé	1				
7.	Bílé moirové se zlatým třepením užším	1				
-80-						
	VELA HUMERALIA (subdiaconus) COLORIS RUBRI.					
1.	Velum z Ornatu č. 1 římské, zlatem vyšité s třásněmi.	1				
2.	Velum červené, zlatobrokatové, třepení široké zlaté.	1	Podšív ka špatná			
3.	Velum červené hedvábné se stříbrným třepením	1	Dobré			
	VELA HUMERALIA COLORIS VIRIDIS. Vela z ornátů nejsou.					
1.	Z hedvábného moiru, zlaté třásně pro ornát nedělní	1				
2.	Z taffetu se zlatými krajkami, pro všední dny	1				
	VELA HUMERALIA COLORIS VIOLOREI.					
1.	Z ornátu čís. 1.	1				
2.	Z hedvábu, zlatého moiru se silnými zlatými třásněmi- Ornatus č. 3.	1				
3.	Z taffetu pro Mše sv. konventní ve všední dny	1	V I. Sakr.			
4.	Ze zlatého brokatu	1				
-81-						
	VELA HUMERALIA COLORIS NIGRI.					
1.	Velum černé ke Kříži se stříbrným třepením z Ornátu čís. 2	1				
2.	Velum černé hedvábné při	1		V depos.		

	ornátě					
	VELA HUMERALIA k různým potřebám.					
1.	Velum bílé damastové se zlatým třepením k požehnání nejsv. Svátosti (dar sl. Kupkové)	1	V kapli Loreto			
2.	Stříbrobrokatové s červenou podšívkou a zlatým třepením-v oktávě Božího Těla	1				
	VELA pro bohoslovce:					
1.	Vela bílá polohedvábná s třepením, nepravým zlatem ke mši sv. (pedum, mitra...)	4 2				
2.	Vela bílá pro bohoslovce ve štalách kanovníckých-téže látky	4				
3.	Vela bílá tatáž	3	Roztrh ané			
4.	Vela červená hedvábná se zlatými krajkami pro assistenci.	2				
5.	Vela červená hedvábná se zlatými třásněmi do kanovn. štal	6				
-82-						
6.	Vela fialová hedvábná se zlatými krajkami	3				
	Vela černá pro bohoslovce:					
1.	Velum černé z tafftu se stříbrnými krajkami	1				
	HUMERALIA kněžská:					
	Dle stavu 20./8. 1931	73	17 roztrhaných			
	CINGULA:					
1.	Bílých dobrých	36	Dobry			
2.	Úplně nových bílých z 20./8. 1931.	20	nové			
3.	Cingula černá prostříbřená	4				
4.	Cingula černá bavlněná	3				
5.	Cingula černá hedvábná	6				
6.	Cingula zelená hedvábná	3				
7.	Cingula fialová hedvábná	4				
8.	Cingulum fialové zlatem protkané	1				
9.	Cingula červená hedvábná	4				
10.	Cingulum červené zlatem protkané	1				
-83-						
	CORPORALIA.					
1.	Pro kanovníky: 2 červeně vyšité 1 zlatem vyšité 1 holé	4				

2.	Korporálií ostatních	97				
P	URIFICATORIA:					
1.	Purificatoria	47				
	PALLAE.					
1.	Pally s nějakým ozdobným vyšíváním a krajkami	39				
2.	Pally holé	11				
3.	Palla s červenou vložkou, celá potažená bílým pletením.	1				
4.	Palla z Ornatu Teresiánsk. Č. 3, Fürstenbergova č. 4, z Ornatu č. 6. „Wiener“, z Troyerova č. 8., Podstatzkyho č. 9, z Ornatu č. 10. „při Ornatu“	6				
5.	Pallae při jednotlivých Kasulích	1				
-84-						
	MANUTERGIA ad MISSAM.					
1.	Manutergia arcibiskupská	3				
2.	Manutergia obyčejná	29				
	MANUTERGIA longa-pro sakristii a jiné:					
1.	Dvě dlouhá-při umývání nohou na Zelený čtvrtek, také při svěcení na kněze.	2			1LOMv I. Sakr. 1LOMv II. Sakr.	
2.	Úplně nová, 2élom8. 1931 pořízená	6				
3.	Roztrhaná	3				
	POKRÝVKY na přikrytí oltářů:					
1.	Na hlavní oltář-1 bílá, 1 šedá	2				
2.	Na boční a ostatní oltáře: Loreto kaple, sv. Petra a Pavla, sv. Jana Nepom., bl. Jana Sarcadra, sv. Josefa, sv. Stanislava, sv. Jana křtitele pod věží, sv. Jana křtitele na chodbě, chorová kaple, ve II. sakristii	14				
-85-						
	Prádlo pro různé věci:					
1.	Rouška na zahalení monstrance na Velký pátek	1				
2.	Zástěrka z perkalu (atlasová), veliká, při umývání nohou na Zelený čtvrtek.	1				
3.	Velum ze lněného plátna na kříž	1				
	CÍRKEVNÍ ROK. Pro čtení Martyrologia:					
1.	Stralum soukenné, fialové pod	1				

	pult					
2.	Přikrývka fialová hedvábná na pult	1				
	Postní doba.					
1.	Vela či roušky fialové hedvábné na zahalení sv. křížů	27				
2.	Oltářní záclony lněné	2				
-86-						
	Zelený čtvrtek:					
1.	Velum či rouška bílá hedvábná na zahalení sv. Kříže na oláři.	1				
2.	Velum bílé hedvábné se zlatými krajkami na kalich	1				
3.	Velum bílé hedvábné se zlatými krajkami	1				Pro ty, kdo nesou sv. oleje
4.	Velum červené, hedvábné se zlatými krajkami	1				
5.	Velum fialové, hedvábné se zlatými krajkami	1				
6.	Obláčka bílá hedvábná se zlatými krajkami	1				Na konvice se sv. oleji
7.	Obláčka červená hedvábná se zlatými krajkami	1				
8.	Obláčka fialová hedvábná se zlatými krajkami	1				
9.	Antipedium bílé z damastu, zlaté porty, ke stolu při svěcení olejů.	2				
10.	Mísa pro umývání nohou na Zelený čtvrtek	1				
11.	Zástěra z perkalu veliká při umývání nohou	1				
12.	Modré podložky pod Faldystorium a pod Lavici (Fesia V. Coena Dei)	3				
-87-						
	Velký pátek.					
1.	Velum či rouška černá hedvábná na sv. Kříž větší.	1				
2.	Velum či rouška černá hedvábná na sv. Kříž	2				
3.	Pro adoratio s. Crucis. 1 lavice jako podložka se přikryje fialovou rouškou sametovou se šňůrkami; na tu se položí-1 bílá rouška s fialovým vyšitým okrajem a s fialovými trásněmi; na ni se položí fialový polštář sametový se zlatými portičkami.	1 1 1 1				

4.	Bílá záclonka plátěná do svatostánku n hlavní oltář na Velký pátek.	1				
5.	Štola černá pro Velký pátek	1				
6.	Rouška na zahalení monstrance na Vel. Pátek	1				
7.	Pokrývky černí na Kříže	2				
8.	Pokladnice plechová při uctívání sv. Kříže	1		Depos. I.		
	Velikonoce					
1.	Soška Vzkříšeného Spasitele	1		Depos. I.		
	Boží Tělo					
1.	Podstavec dřevěný, pobitý stříbrným plechem (Viz. Na str. 51 č. p. 5).					
(...)						
-107-						
	PARAMENTA.					
A. Albis coloris						
1.	Pontificalis ornatus z bílé hedvábné látky Ripps: Fürstenbergův nový.		dobrý	I.depos. skříně III.a		
	Pluvialia-sponka je zvláště a přidělavá se	2	„			
	Casula-otřepaná a rozedraná podšívka	1	špatný			
	Dalmaticae-okraje podšívky a okolo krku rozedrané	4	„			
	Behenge-závěsy na dalmatikách	8	„			
	Gremiale-podšívka rozbitá	1	Špatný			
	Stolae	5	Dobrý			
	Manipuli	5	„			
	Bursa	1	Špatný			
	Velum calicis-maličko roztrhaná podšívka	1	Dost. D.			
2.	Pontificalis-Ornatus (S. Thomae), zjednán 1869-1871. Nedávno spravený, ze stříbrné látky s bohatým zlatým vyšíváním:			-dto-		
	Pluviale-sponky stříbrné pozlacené se sv. Václavem a erbem	2	dobrý			
	Casula	1	„			
	Dalmaticae-opravená	4	„			
	Závěsy-Behänge	4	„			
	Gremiale	1	„			
	Stolae	5	„			
	Manipuli se zlatými šňůrami	5	1 man.			

			Otřep.			
	Bursa	1	Dobry			
	Velum calicis	1	„			
	Antipendia na oltář a kredence- částečně vadné	3	„			
	Polštář pro klečení	1	Roztrhaný			
-108-						
3.	Pontificalis Ornatus (Teresiánský korunovační ornát) darovala marie Terezie hraběti Kolloredovi-z bílé látky hedvábné s vyšitými zlatými a barevnými arabeskami a květinami.			I.depos. skříň III.a		
	Pluviale-jeden trochu na krajích otřepaný	2				
	Casula	1	Dobry			
	Dalmaticae	4	„			
	Závěsy-behänge párů	4	„			
	Stolae	5	„			
	Manipuli	5	„			
	Velum calicis	1	„			
	Bursa-roztržená	1	Špatný			
	Gremiale	1	Dobry			
	Palla	1	„			
	Mitra	1	„			
4.	Pontificalis Ornatus-(ornatus Fürstenberg) starý-daroval 23.lom12. 1857-r. 1916 opravil fa. Stadník, ze stříbrné látky s vetkanými zlatými arabeskami:			Dole v sakristii		
	Pluvialia-okraje podšivek otřepané	5				
	Casula	1	Dobry			
	Dalmaticae	4	„			
	Dalmaticae-závěsy párů	4	„			
	Stolae	5	„			
	Manipuli	5	„			
	Bursa	1	„			
	Velum calicis	1	„			
	Palla-špinavá, třeba očistit	1				
	Gremiale	1	Dobry			
	Antipendia	3	Roztrhané			
-109-						
5.	Lichnovskýho ornát (Primiční)			I.deposit. skříň III.b		
	Pluviale-okraje podšivek otřepané, na sponkách scházejí	2				

	některé české granáty, třeba spravit					
	Casula-poštupovaná	1	Dobry			
	Dalmaticae-pod krkem rozedrané, místy látka rozsypaná, tkaničky špatné	2	Špatný			
	Dalmaticae-závěsy-párů	2	Dobry			
	Stolae-2 dobré, 2 špatné	4				
	Manipuli	3	Dobry			
	Velum humerale-podšívka roztrhána	1				
	Gremiale ze stříbrného móru-podšívka roztrhaná	1				
	Tunicellae se zlatými krajkami	2	Špatné			
	Bursa	1	Dobry			
	Povlaky na knihy	3	špatný			
	Velum calicis	1	dobry			
6.	Pontificalis Ornatus (Značka „Wiener gestickt.“) z bílé stříbrné látky, im Spiegel Seitenteile, méně bohatě zlatem a barevně vyšitý. Opraven za Dra Tittla za 14.000 Kč u sester na Nových Sadech		Úplně dobrý	I.deposit. skřín III.b		
	Pluviale-úplně nově spravený	1	Dobry			
	Casula	1	„			
	Dalmaticae	2				
	Dalmaticae-závěsy, párů	2				
	Stola	3				
	Manipuli	3				
	Velum calicis	1				
	Bursa	1				
	Palla	1				
	Gremiale	1				
-110-						
7.	Pontificalis Ornatus (hr. Lihnovsky a bar. Königsbrunn) v roce 1911 byl v Římě aplikován, z atlasu, zlatem vyšitý.			I.deposit. skřín III.blomp řihrada 6.		
	Pluviale-nedávno opraven	1	Dobry			
	Casula	1	„			
	Dalmaticae	2	„			
	Dalmaticae-závěsy, nepoužívají se, poněvadž dalmatiky nemají poutka	2				
	Stolae	3				
	Manipuli-jeden manipul roztřepaný	3				

	Velum calicis	1				
	Bursa	1	nová			
	gremiale	1				
8.	Pontificalis Ornatus-Troyerův ornát z hedvábné látky zlatem protkaný-celý ornát vadný.					
	Pluviale: 1 jest k potřebě 2 jsou rozpárány a nedohotoveny	3				
	Třepce-nejsou	3				
	Casula ze stříbrné látky	1	Dobrá			
	Dalmaticae: 4 jsou opraveny 2 stříbrné a jsou špatné	6				
	Stolae-jeden ze stříbrné látky	3	dobry			
	Manipuli (1 ze stříbrné látky): 3 doré, 3 špatné	6				
	Velum calicis	1	Dobry			
	Bursa	1	„			
	Palla	1	„			
	Gremiale-chybí	1				
	Mitra-zlaté	4	Dobré- pěkné			
-111-						
9.	Ornátus Podstatzkyho protkaný zlatými a barevnými květinami			I.depos. skříň 8.a		
	Pluviale-když se spraví, bude dobry	1				
	Casula	1	Hodně poškozen á			
	Dalmaticae-na předu a krku rozsypaná	2				
	Stolae	2	Dobry			
	Manipuli	3	„			
	Velum calicis	1	„			
	Bursa	1	„			
	Palla	1	„			
10.	ORNÁT-ze zlaté látky a zlatými poctami.		d. dobré	-dto-		
	Pluviale-bere se k požehnání	1	„			
	Casula	1	„			
	Dalmaticae-zlaté (špinavé)	4	„			
	Stolae	2	„			
	Manipuli	3	„			
	Velum calicis	1	„			
	Bursa	1	„			
	Palla	1	„			
	Gremiale	1	„			
	Antependia-hlavní oltář a kredence-špinavé	3				nejsou

	Infula	1				
	Baldachýn pro trůn arcibiskupský pro všední dny.	1				
	Poduška pro klečení	1	roztrhaná			
-112-						
11.	ORNAT s vetkanými různobarevnými květinami pro konventní Mše sv.			I.sakrist.		
	Casula	1				
	Dalmatiky	2				
	Stolae	2				
	Manipuli	3				
	Velum calicis	1				
	Bursa	1				
12.	ORNAT ze stříbrné látky zlatem vyšitý, dar p. arc. Kohna 1901, pracovaný ve Vídni, bere se na Boží Tělo, Nanebevst. P.			I.deposit. skříň III.b		
	Pluviale-potřebují malé opravy	2				
	Casula-kraje a u krku roztrhané	1				
	Dalmaticae-okolo kroku rozsypané a černé, předky odřené	4	špatný			
	Dalmaticae-závěsy-párů	4				
	Stolae-některé propoceně červené	5				
	Manipuli 5-kraje odřené	5				
	Velum et bursa calicis-velum má okraje roztržené-bursa opravená r. 1931	2				
	Gremiale	1				
13.	ORNAT z bílého hedvábného damastu s pravými zlatými portami-dar arcib. Jg. Haase 1904 (950 K.) pro konvent. Mši sv.					
	Casula	1	Dobrý			
	Dalmaticae se závěsy	2	„			
	Stolae	2	„			
	Manipuli	3	„			
	Velum calicis et bursa	2	„			
	Velum humerale	1	„			
-113-						
	SINGULAE casulae albi coloris Mimo ty, které jsou uvedeny v „Ornatus.“ Dle inventury vykonané dne 20. Srpna 1931 ukázal bonifant					

	bílých kasulí 57					
1.	Ze stříbrné látky, s vetkanými zlatými arabeskami a zlatými portami-s příslušenstvím, Fürstenbergův	1	Podšívka špatná	Skříně čís: V.		
2.	Z hedvábného mooru, zlatem vyšitá s Braidovým erbem-manipl nemá podšívky (Krbeček)	1	Dobrý			
3.	Z mooru, zlatem vyšitá, s příslušenstvím-Maierswaldův erb-podšívka roztžená, manipł špatný	1				
4.	Z květnaté zlaté látky, s nestejn timerým příslušenstvím-Maierswaldův erb	1	dobrý			
5.	Z květnaté stříbrné látky s nestejn timerým příslušenstvím a se stříbrnými poctami.	1				
6.	Z květnaté zlaté látky s nestejn timerým příslušenstvím-Maierswaldův erb	1				
7.	Ze zlaté (či stříbrné) látky, s červenými pruhy, protkané zlatem a barevnými květinami, zlaté pocty s příslušenstvím, nestejn timerým-Maierswaldův erb.	1				
8.	Ze zlaté látky, barevné arabesky, zlaté porty, nestejn timeré příslušenství, větší Maierswaldův erb.	1				
9.	Z květnaté zlaté látky, stříbrné porty, kalichové velum a štola z nestejn timeré látky, Maierswaldův erb	1				
-114-						
10.	Ze květnaté stříbrné látky, v prostředku zlatá látka, s příslušenstvím (Maierswaldův erb).	1	Prostřede k vadný	Skřínš čís: V.		
11.	Ze květnaté stříbrné látky, stříbrné porty, prostřede k červený, s nestejn timerým příslušenstvím (Maierswaldův erb).	1	Dobrý			
12.	Z květnaté stříbrné látky,	1	-dto-			

	prostředek hnědý, příslušenství nestejněměrné, Maierswaldův erb.					
13.	Ze stříbrné látky, prostředek látky topesserie, obraz Matky Boží, vyšitý ve zlatě, s příslušenstvím-dar kard. Fürstenberga.	1	dobrý			
14.	Ze švýcarského zlata, barevné květinové vyšívání, s příslušenstvím, dar kard. Fürstenberga	1				
15.	Ze květnaté stříbrné látky. Prostředek červenavý, stříbrné porty, nestejněměrné příslušenství. Maierswaldův erb.	1				
16.	Ze květnaté stříbrné látky, Spiegel červený se stříbrem, stříbrné porty, nestejněměrné příslušenství-Maierswaldův erb.	1				
17.	Ze květnaté stříbrné látky, prostředek zlatý, zlaté porty, s přísl., Maierswaldův erb.	1	Poněkud vadný			
18.	Ze zlatého mooru s příslušenstvím: 4 z mooru, 1 z damastu	5		I.sakr. Nr. 7 a		
19.	Ze zlaté látky, zlaté porty, s příslušenstvím, od preláta Kluga.	9		-dto-		
20.	Z hedvábné látky, zlatem protkané, příslušenství jak Ornát Troyerův	7		I.sakr. Nr. 8.		
-115-						
21.	Z hedvábného mooru, špiegl se zlatým vyšíváním, zadní díl v podobě kříže, se zlatými poctami, s přísl. Od sv. otce ku 50ti letému jubileu darovaný dómskému kostelu.	1		II.depos. Nr.8.		
22.	Z hedvábného damastu, prostředek atlas, s arabeskami a květinami, zlaté porty s přísluš., po hr. Belruptovi.	4				
23.	Pestře vyšitá se zlatými portami s příslušenstvím-po bisk. Belruptovi.	2		Skříň č. 10.		
24.	Prostředek pestře vyšitý, zlaté porty, s příslušenstvím-po bisk. Belruptovi.	1				
25.	Prostředek vyšitý, porty stříbrné,	1				

	s příslušenstvím-po biskup. Belruptovi.					
26.	Celá vyšitá, zlaté porty, s příslušenstvím po biskup. Belruptovi.	1				
27.	Z hedvábného mooru, špihl zlatem tkaný, porty lyonské-hr. Pötting.	1		II.sakrist.		
28.	Z hedvábného mooru, prostředek zlatem vyšitý a erb sv. Václava-farář Mag. Klug (daroval mu ji kard. Fürstenberg).	1	Špinavá			
29.	Drahocenná bílá (darovala ji metropol. kapitula kard. Bauerovi k secundici kněžské), odkaz kard. Bauera.	1				
30.	Kasule ze stříbrné látky, prostředek ze zlaté látky, porty stříbrné, nestej noměrné přísl.		Vel. Špatná			
31.	Kasule z damastu, porty stříbrné, s příslu.	4	Vel. Špatná			
32.	Kasule římská, bílá, zlaté vyšívání, erb. Odkaz arcib. Kohna z roku 1916. Za 890 Kč.	1	Dobrá			
-116-						
	PLUVIALIA ALBI COLORIS.					
	Z Ornatu čís: 1	2				
	Z Ornatu čís: 2	2				
	Z Ornatu čís: 3	2				
	Z Ornatu čís: 4	5				
	Z Ornatu čís: 5	2				
	Z Ornatu čís: 6	1				
	Z Ornatu čís: 7	1				
	Z Ornatu čís: 8	3				
	Z Ornatu čís: 9	1				
	Z Ornatu čís: 10	1				
	Z Ornatu čís: 12	2				
	PLUVIALE Kromě těch, které jsou zaznamenány při Ornátech:					
1.	ZE ZLATÉ LÁTKY, ZLATÝ BROKÁT SE ŠTOLOU	9	1 velmi špatný	I.deposit Skříň Nr. 3		
2.	ZE STŘÍBRNÉHO MOORU SE ZLATÝMI KRAJKAMI, (Spitzen(se štolou (hr. Lichnovský)	1				
3.	Z damastu se zlatými portami-pro vikáře-nyní se neuvívají.	6	Potrhané hod. vadné			

4.	Z damastu, s květinovým špíglem a zlatými portami.	1				
5.	Z atlasu, se zlatým vyšíváním, hedvábný damast se zlatým špíglem-1911. V Římě aplikován	12		I.deposit. Skříň č: 4		
6.	Z hedvábného damastu s vetkanými květinami zlatými, a tlazými portami.	6	dobré	I.sakrist.		
7.	Bílý pluviál Troyerský	1				
8.	Bílý pluviál Troyerký rozstříhaný	1				
	Třapce ke pluvialu, zlaté třásně	3				
	Třapce zlaté vyžazené	9				
-117-						
	DALMATICAE ALBI COLORIS					
	Z Ornatu čís: 1	4				
	Z Ornatu čís: 2	4				
	Z Ornatu čís: 3	4				
	Z Ornatu čís: 4	4				
	Z Ornatu čís: 5	2				
	Z Ornatu čís: 6	2				
	Z Ornatu čís: 7	2				
	Z Ornatu čís: 8	6				
	Z Ornatu čís: 9	2				
	Z Ornatu čís: 10	4				
	Z Ornatu čís: 11	2				
	Z Ornatu čís: 12	4				
	Z Ornatu čís: 13	2				
1.	Ze zlaté látky, zlaté porty, 1 štola, 2 moniple	2				
2.	Ze žlutého damastu, se štolou a maniple-pro Ordinaci.	33				
	Závěsy k damatikám	4				
	ORNATUS COLORIS RUBRI					
1.	Pontifikální ornát ze sametu se zlatým vyšíváním (Římský).		V dobrém stavu			
	Pluviale-při jednom jest uvnitř podšívka roztrhaná, poněvadž jest dlouhý	2				
	Casula	1				
	Dalmaticae	4				
	„-závěsy-párů	4				
	Štolae	5				
	Manipuli se zlatými šňůrami	5				
	Velum calicis	1				
	Bursa	1				
	Gremiale	1				

	Antependium (od Angeli Mianchi)	1				
	Antependium pro kredence	2				
-118-						
2.	Pontifikální ornát ze zlaté látky, s velkými arabeskami (Sommerův)		dobry			
	Pluviale-kraje trochu otřepané, potřebují očištění	5				
	Casula	1				
	Dalmaticae	4				
	„-závěsy párů	4				
	Stolae	7				
	Manipuli	5				
	Velum calicis	1				
	Bursa	1				
	Palla	1				
	Gremiale	1				
	Antependia	3				
	Třapce ku pluvialům (jsou odděleny)	5				
3.	Pontifikální ornát ze střěšňočerveného hedvábí, zlatem tkaný-Lichtensteinův (opravený roku 1898, má novou podšívku)		Úplně dobrý			
	Pluviale	1				
	Třapec	1				
	Casula	1				
	Dalmaticae	2				
	„-závěsy párů	2				
	Stolae	3				
	manipuli	5				
	Velum calicis	1				
	Bursa	1				
	Palla	1				
	antependium	1				
-119-						
4.	Pontificalis Ornatus z hodně červeného sametu se stříbrným vyšíváním-Mayerwaldův , před 15 lety opravený, spodek má proštíty					
	Pluviale	1				
	Csula	1				
	Dalmaticae	2				
	„-závěsy párů	2				
	Stolae	3				
	Manipuli	3				

	Velum calicis	1				
	Tunicelae se stříbrnými krajkami	4				
	Gremiale	1				
	Pokrývky na knihy	2				
	Mitra	1				
5.	Pontificalis Ornatus ze třešňočerveného hedvábí, stříbrem protkaný, stříbrné prty, (Maierswaldův), opravený r. 1931.		Úplně dobrý	Deposit. I. Skříň IIIb		
	Pluviale	1				
	Třalec	1				
	Casula	1				
	Dalmaticae	2				
	Stolae	4				
	Manipuli	3				
	Velum calicis	1				
	Bursa	1				
	Palla	1				
	Mitra	1				
-120-						
6.	Pontificalis Ornatus z hedvábné látky, zlatem protkaný, stříbrné porty (Maierswaldův)			Deposit. III.		
	Pluvialia	2	Opravené			
	Casula	1	Potřebují opravy			
	Dalmaticae	4				
	Stolae	5				
	Manipuli	5				
	Velum calicis	1				
	Bursa	1				
	Palla	1				
7.	Ornatus z hedvábné látky, protkaný bledými kvěťkami zlatými.m, sametový špičl, zlaté porty.		Hodně špatný, potřebuje opravy	-dto- Skříň VII.6.		
	Pluviale	1	Podšívka špatná			
	Casula s příslušenstvím	1				
	Dalmatocae	2				
	Stolae	2				
	Manioui	3				
	Velum calicis	1				
	Bursa	1				
	Palla	1				
8.	Ornatus ze laté látky, se zlatými portami:					
	Pluvialia (1 dobrý a druhý potřebuje opravy)	2				

	Casula s příslušenstvím	1				
	Dalmaticae (šňůrky u nich špatné)	4				
	Stolae	3				
	Manipuli	4				
	Gremiale	1				
	Antipendia	3				
-121-						
9.	Ornátus z hedvábné látky protkaný bledými zlatými květinami a se zlatými portami-k nešporám pro vikáře.			V sakrist. I.		
	Pluviale	1				
	Casula s příslušenstvím	1				
	Dalmaticae	2				
	Stolae	2				
	Manipuli	3				
	Velum calicis	1				
	Antependium s erbem	1	Úplně roztrhané			
10.	Ornátus z damastu se zlatými portami:		-dto-			
	Casula	1				
	Dalmaticae	2				
	Stolae	1				
	Manipuli	2				
	Antipendia (byla 2, nyní větší u sv. Pavlína, druhá schází)	1				
	Gremiae červené, zlaté ploché vyšívané, hedvábná podšívka a zlaté krajky-z pozůstalosti Dra Kohna.	1				
	PLUVIALIA coloris rubri Kromě těch, které jsou u ornátů:					
1.	Pluvial volební se zlatými portami se štolou, Maiersvald erb.	1				
2.	Ze zlatého mooru, bordury a chapelons zlatem vyšitý, chaperons se třásněmi-zjednány ke sůavnosti bl. Sarcandra 1860, zlatem vyšity 1872.	8	dobré			
3.	Z damastového atlasu se zlatými květinami (k asistenci)	6				
4.	Z damastu se zlatými portami pro vikáře.	6	poškozená			
-122-						
	SINGULAE casulae coloris RUBRI					

	mimo ty, které jsou uvedeny v „Ornatus“ Dle inventury dne 20. Srpna 1931. Ukázal bonifant červené kasule:					
	V I.saktistii	17				
	V II.“	2				
	Ve III.depositoriu	19				
	V I.“	15	=53			
	Jednotlivé kasule					
1.	Ze zlaté látky s vetkanými arabeskami, zlatými portami a příslušenstvím.	1				
2.	Ze zlaté látky, zlatem vyšitá s přísluř.	1				
3.	Tmavočervená, zlatem protkaná se zlatými portami s příslušenstvím.	1				
4.	Ze sametu, se stříbrobarevnými květy, stříbrné porty s příslušenstvím.	1				
5.	Ze mdlého stříbra a barevnými květinami, prostředek stříbrné krajky, stříbrné porty s přísl.	1				
6.	Prostředek stříbrem vyšitý, porty stříbrné, Maiersvaldův erb.	1				
7.	Ze stříbrné látky, barevný květinový špihl ze sametu, stříbrné krajky, stříbrné porty s příslušenstvím-Maiersvaldův erb.	1				
8.	Z hedvábí se zlatými a barevnými květinami, zlaté porty, štola nestejného způsobu.	1				
9.	Světlečervená, zlatem protkaná, zlaté porty, štola nestejná.	1				
10.	Stříbrnými a barevnými květinami, stříbrné porty, přísluř. Nestejně, Maiersvaldův erb.	1	Štola špatná			
11.	Stříbrem protkaná, zlaté porty, Maierův erb.					
12.	Ze sametu, špihl hedvábný, s bledými zlatými květinami, zlaté porty s příslušenstvím.	1				
-123-						
13.	Ze zlaté látky, zlaté porty, s příslušenstvím	1				Štola schází
14.	Ze sametu, špihl ze zlaté látky, zlaté porty	1				Velum kalichové

						schází
15.	Ze sametu, špígl ze zlaté látky, zlaté porty	1				
16.	Ze zlaté látky, špígl sametový, zlaté porty s příslušenstvím.	1				
17.	Z damastu, špígl protkaný bledým zlatem, zlaté porty s příslušenstvím.	1				
18.	Z damastového mooru, zlaté porty, s přísluř. Pro vikáře dupl. II.	8				
19.	Z damastu se zlatými portami-hodně poškozené, roztrhané-na všední dny.	10				
20.	Z damastu zlatem protkané s příslušenstvím	1	Méně dob.			
21.	Z damastu, špígl vyšitý, s leonskými portami, s příslušenstvím (Belrupt)	1				
22.	Z damastu, vyšívání křížkem, s hedvábnými portami s příslušenstvím.	1				
23.	Z damastu, vyšívání křížkové, s leonskými portami, s příslušenstvím.	1				
24.	Kasule červená, římská, zlatem vyšitá, se znakem, s přísl. Odkaz arcib. Kohna 1916-890 Kč.	1	Dobry			
25.	Kasule červené s příslušenstvím	3				
-124-						
	ORNATUS COLORIS VIRIDIS					
1.	Ornát ze zlaté látky se zlatými portami, starý opotřebován, nový zjednan r. 1928.			Deposit. II.		
	Pluviale	1	bezvadný			
	Casula	1				
	Dalmaticae	2				
	Stolae	2				
	Manipuli	3				
	Velum calicis	1				
	Bursa	1				
	Palla	1				
	Antependium altaris	1				
2.	Ornát z hedvábného damastu se stříbrnými portami: pro konventní vikářské.					
	Pluviale se zlatými portami	3				
	Casula	1				
	Dalmaticae	2				

	Stolae	2				
	Manipuli	3				
	Velum calicis	1				
	Bursa	1				
	Palla	1				
	Antipendium (oltářní kredence) se zlatými portami	2				
3.	Ornát zelený vyřazený Snad by se z něho dalo něco vybrati					
-125-						
	Singulae casulae viridis Kromě těch, které jsou v „ Ornatus.“ Dle inventury vykonané dne 20. Srpná 1931. Ukázal bonifant zelené kasule:					
	V I. sanristii	12				
	V II. „	6				
	V III. depository	3				
	v I. „	2				
	CASULAE SINGULAE					
1.	Ze zelené hedvábné látky, protkaná zlatem a barevnými květinami, zlaté porty, přísluř. Nestejně, Maiersvaldův erb.	1			Deposit. II.	
2.	Ze světlozelené hedvábné látky, protkané zlatem a květinami, zlaté porty, přísl. Erb Braidův	1				
3.	Se zlatými arabeskami, zlaté porty, nestejně přísluřenství, zlatý brokát.	1				
4.	S malými zlatými květinami, zlaté porty a přísluřenství, zlatý brokát.	1				
5.	Ze zlaté látky se zlatými portami, přísluř. Nestejně	2				
6.	Z hedvábného damastového mooru se zlatými portami, zlatobrokát.	6	dobré	I.sakrist		
7.	Z tmavozeleného damastu, žluté hedvábné porty po bar. Ehrenburgovi	1				
8.	Z hedvábného damastu se zlatými portami 1 po prel. Klugovi, 1 po prel. Mlčochovi.	10				
9.	Kasula zlatem vyšitá s přísluř.,	1	Dobrá			

	erbem, odkaz p. arcib. Kohna 1916-480 kč.					
10.	Kasula zlatem vyšitá, s přísl., znak, odkaz p. arcib. Kohna r. 1916-840 Kč.	1				
-126-						
	Pluvialia coloris viridis.					
1.	Pluvialia nešporní z damastu, zlaté porty	3	bezvadné	I.sakristii		
	Tunicellae coloris viridis					
1.	Zelená tunicellae z t. 1916 pro prelátku	2				
	ORNATUS COLORIS VIOLACEI.					
1.	Pontificalis Ornatus ze sametu, se zlatým vyšíváním:					
	Pluviale-závěrky stříbrné, pozlacené, kulaté	2				
	Casula	1				
	Casulae plicatae	4				
	Stola latior	1				
	Stolae	5				
	Manipuli	5				
	Velum calicis	1				
	Bursa	1				
	Gremiale	1				
	Velum humerale	1				
	Antependia ad altare maius, ad Credentiam, a Abacus	3				
-127-						
2.	Pontificalis Ornatus ze světlomodrého hedvábí, světlem protkaný, zlaté květiny.			I.deposit. skříň 3 b.		
	Pluviale	2	Podšívky roztrhané			
	Casula	1				
	Casulae plicatae	4				
	Stola latior	1				
	Dalmaticae	4				
	Stolae	9				
	Manipuli	10	roztrhané			
	Velum calicis	1				
	Gremiale	1				
	Antependium	1				
3.	Pontificalis Ornatus ze zlatého mooru a se zlatými portami:					
	Pluviale	3				
	Casula	1				
	Casulae plicatae	4				

	Stola latior	1				
	Dalmaticae	4				
	Stolae	10				
	Manipuli	11				
	Velum calicis	1				
	Bursa	1				
	Palla	1				
	Gremiale	1				
	Antependium	2				
	Povlak na trůnní sedadlo	1				
	Povlak na faldistorium	1				
	Taboretové pokrývky	5				
-128-						
4.	Ornát z damastu se zlatými portami.					
	Pluviale	3				
	Casula	1				
	Dalmaticae	2				
	Casulae plicatae	2				
	Stola latior	1				
	Stolae	3				
	Manipuli	3				
	Velum calicis	1				
	Bursa	1				
	Palla	1				
	Antependium (altare, credenciae)	2				
	Pokrývka na faldistorium	1				
	Pokrývky na taboretty	5				
5.	Ornát z hedvábného damastu, zlaté porty, prostřední porty širší:					
	Casula	1				
	Casulae plicatae	2				
	Stola latior	1				
	Stolae	2				
	Manipuli	3				
	Velum calicis	1				
	Bursa	1				
	Palla	1				
	Gremiale	1				
-129-						
	Tunicella coloris violarei.					
1.	Tunicellae se zlatými krajkami	2				
2.	Tunicellae	2				
	Sandalia coloris violarei					
1.	Sandalia ze sametu, úzké, zlaté porty párů	1				
	Chirothecae colris violarei.					

1.	Chirothecae zlatem vyšité	1				
2.	Chirothecae	1				
	CASULAE singulae violacei coloris Kromě těch, které jsou u „Ornatus.“ Dle inventury vykonané dne 20. Srpna 1931. Ukázal bonifant fialové Kasule:					
	V I.saktistii	13				
	V II.“	3				
	Ve III.depositoriu	13				
	V I.“	31				
1.	Z hedvábí, zlatem vyšitá, Maiersvaldův erb, s příslušenstvím.	1				
2.	Z hedvábné látky zlatem vyšitá, Maiesvaldův erb, s příslušenstvím.	1				
3.	Ze bleděmodré hedvábné látky stříbrem protkané, stříbrné porty, maiersvaldův erb, s přísl.	1				
-130-						
4.	Zlatem protkaná, zlaté porty, špihl ze sametu	1		I.deposit		
5.	Žlutěkvětiová se zadkem protkaným zlatem, s prostředky, zlaté porty	1		-dto-		
6.	Z modrého tlačného sametu s prostředkem hedvábím vyšitým, leónské porty	1		-dto-		
7.	Ze světlomodrého hedvábí, zlatem protkané, se zlatými portami (jak Ornát 2) s přísluž.	1		-dto-		
8.	Ze zlatého mooru se zlatými portami s přísluž. Jak ornát 3.	5		-dto-		
9.	Z damastového mooru se zlatými portami a s příslušenstvím (jak Ornát 5)	5		-dto-		
10.	Z hedvábného damastu se zlatými portami a příslušenstvím (jak Ornát 4)	9		-dto-		
11.	Ze sametu se tkaným špihlem a lénskými portami s příslušenstvím.	1		-dto-		
12.	Kasule fialová, zlatem vyšitá a s erbem, a přísluž., odkaz arc. Kohna 1910-500 Kč	1	dobrá	-dto-		
13.	Kasule fialová, s erbem, odkaz	1				

	arcib. Kohna s přísl-1916-340 Kč.					
14.	Kasule fialové	3				
	Nadbytečné:					
	Bursy menší fialové	5				
	Pally ""	4				
	Velum calicis"	1				
-131-						
	Pluvialia coloris violacei.					
1.	Pluvialyz hedvábného moiru se zlatými portami.	3				
2.	Pluvialy sametové	2	Dobré	I.deposit.		
3.	Pluvialy hedvábné pro kanovníky ve štolách	9	Podšívka roztrhaná, kreje prol.			
	CASULAE PLICATAE.					
1.	Casulae plicatae z hedvábného moiru	2	Dobré			
2.	Casulae plicatae z damastu	2	Dobré			
	Dalmaticae coloris violacei.					
1.	Dalmaticae, porty zlaté	4	Dobré			
2.	Dalmaticae z damastu	2	Dobré			
	STOLA LATIOR.					
1.	Stola latior	1				
2.	Stola latior	1				
	Antipendia fialová viz mezi antipendiami.					
-132-						
	ORNATUS coloris NIGRI.					
1.	Pontificalis Ornatus ze zlatého brokítu			I.deposit. skříň III b		
	Pluviale-závěrky stříbrná, pozlacená	10	opravené			
	Casula	1	Dobrý			
	Dalmaticae	4	"			
	Stolae	5				
	Manipuli	5				
	Casulae plicatae	4				
	Stola latior	1				
	Velum calicis	1				
	Bursa	1				
	Antipendium	3				
	Gremiale	1				
2.	Pontificalis Ornatus,, stříbrem vyšitý, Braidův erb (Potřebuje větší opravy: okraje prodřeny, výšivka místy odpárána, třeba obšít stříbrnou nití.)					

	Pluviale	2				
	Casula	1	Otřepána			
	Dalmaticae	4				
	Závěsy	4				
	Stolae	4	Dobré			
	Manipuli	5	Potř. Oprav			
	Velum calicis	1				
	Bursa	1	odřená			
	Palla	1				
-133-						
3.	Ornát ze stříbrného mooru, prostředek hedvábím vyšitý (Lichnovský)					
	Pluviale	2	Potřebují opravy			
	Casula	1				
	Dalmaticae	2				
	Závěsy ze stříbrné látky	4				
	Stolae	3	roztrhané			
	Manipuli	3				
	Tunicellae	2				
4.	Ornát ze zlaté látky se zlatými portami z r. 1894					
	Pluviale	1	d. dobrý			
	Casula s přísl.	1	„	U fary		
	Dalmaticae	2	Podřené			
	Stolae	3	Dobry			
	Manipuli	3	„			
	Velum calicis	1	„			
5.	Ornát ze zlaté látky (Pontifical) se zlatými portami-lepší			Deposit. III.		
	Casula	1	opravena			
	Velum calicis	1				
	Bursa	1				
	Palla	1				
	Pluviale	1	Špatný, podšív. dobrá			
	Stolae	2	roztrhané			
	Manipuli	3	„			
	Dalmaticae	2	„			
	Antependium	2	Dobry			
	Pokrývka na faldistorium	1	Špatný			
	Povlaky na taboretty	5	„			
-134-						
6.	Ornát ze zlaté látky se zlatými portami starší					
	Pluvial	1	špatný	III.depos		

	Casula s přísl.	1				
	Stolae	4				
	Manipuli	4				
7.	Ornát z damastu se zlatými portami, pro vikáře			I.sakrist.		
	Pluviale	1				
	Casula	1				
	Dalmaticae	2				
	Stolae	2				
	Manipuli	3				
	Velum calicis	1				
	Bursa	1				
	TUNICELLAE:					
1.	Tunicellae úplně nové (po bisk. Belruptovi)	2	dobrý			
2.	Tunicelly se zlatými krajkami	2				
3.	Tunicelly se stříbrnými krajkami					
-135-						
	SINGULAE CASULAE NIGRI COLORIS Kromě uvedených u „Ornatus.“ Dle inventury, vykonané dne 20. Srpna 1931. Ukázal bonifant černé kasule:					
	V I.saktistii	15				
	V II.“	2				
	Ve III.depositoriu	10				
	V I.“	2				
	celkem	32.				
1.	Ze sametu, špihl se zlatými krajkami, s přísl., Maiervaldův erb, samet špatný	1	dobrý	Skříň V. I.deposit		
2.	Z hedvábného mooru, špihl se stříbrnými krajkami, s přísl., Maiervaldův erb.	1	dobrý			
3.	Z hedvábného damastu, se zlatými portami, prostřední jsou širší-opravené r. 1929	6	dobrý	I.sakrist.		
4.	Ze zlatého brokátu, zlaté porty, s přísl.	1	dobrý			
5.	ze zlatého mooru s přísl., velum kalichové z hedvábí (½vice dobrá, ½vice špatná)	3				
6.	Z hedvábného mooru se zlatými portami s příslušenstvím (½vice dobrá, ½vice špatná)	1				
7.	Ze zlatého brokátu s přísl. Z r. 1882	5		III.deposit Skříň		

				7.		
8.	Z hedvábného ripsu se zlatými portami a s přísl. Z r. 1894.	6	Hodně poškozené	I.sakrist.		
9.	Se tkaným špíglem s přísl., sameotvá, porty hedvábné-po bisk. Belruptovi.	1				
10.	Kasule černá s přísl., se stříbrným vyšíváním, erb, odkaz arcob. Kohna r. 1916-460 Kč.	1				
-136-						
11.	Kasule černá, se stříbrným vyšíváním a se znakem, s přísl., odkaz p. arcib. Kohna r. 1916-840 Kč.	1				
12.	Kasule černé, jen 1 štola, 2 bursy, snad by se dalo doplniti ze špatnějších	2				
13.	Kasule černé	3				
	CASULAE PLICATAE.					
1.	Casula plicata u hedvábného moiru	1				
	PLUVIALE.					
1.	Pluviale se štolou z hedvábného moiru	1				
	MITRAE coloris ALBI					
1.	Bílá, stříbrný brokát (uvnitř označ. 1a, b, c)	3				
2.	Z hedvábného dmastu, s červenými třásněmi, označená č. 2.	1				
3.	Ze lněného plátka (označená č. 3.)	1				
4.	Z atlasu bohatě zlatem vyšitá. (znač: č. 4)	1				
5.	Z atlasu bohatě zlatem vyšité (značky č: 29, 30, 31)	1				
6.		1				
7.		1				
8.	Zlatem protkané (značky č. 4/1, 2, 3, 4)	4				
-137-						
9.	Ze stříbrného brokátu s bohatým zlatým vyšíváním (značka č: 6)	1				
10.	Z hedvábného mooru s naneseným stříbrným vyšíváním a s 20 drahokamy (2 kameny schází)	1				
11.	Vysoká, se zoubkovanými	1				

	zlatými portami na kraji, s bohatým vyšíváním v hedvábí a zlatě, k Ornatu M. Terezie č: 3)					
12.	Vysoká, stříbrný brokát, a bohaté rozmanité vyšívání zlatem.	1				
13.	Ze stříbrného brokátu, vyšívání brillanty s mušlemi abohatě drahokamy posázená, po hr. Lichnovský	1				
14.	Zen zlatého brokátu se zlatým vyšíváním a posázená kameny.	1				
15.	Ze stříbrného brokátu, hladká (ryt. Holle)	1	dobrá			
16.	Z vodního mooru	1	d. dobrý			
17.	Ze stříbrného brokátu zlatem vyšitá (po Belruptovi).	1				
18.	Ze stříbrné látky, zlatem vyšitá (po Belruptovi)	1				
19.	Ze stříbrné látky (po zbůsobu Bruselském) po bisk. Belruptovi	1				
20.	Ze stříbrné látky se stříbrnými portami	1	Dobry			
21.	Z atlasu, zlatem vyšitá (špinavá) Pötting	1	Dobry			
22.	Ze stříbrného brokátu, zlatem vyšitá (Pötting)	1	Dobry			
23.	Z bílého damastu (z r. 1908 v Římě)	1				
-138-						
24.	Bílá, zlatem vyšitá a drahokamy ozdobená, z pozůstalosti dra Kohna.	1				
25.	Ze zlatého brokátu, zlatem vyšitám po biskupu Belruptovi.	1	dobrá			
26.	Ze zlatého brokátu, hladká s nápisem: nach Graf Belrupt.“	1				
27.	Ze zlatého brokátu, hladká po bisk. Belruptovi	1				
28.	Ze stříbrného brokátu, vysoká, stříbrné třepení a stříbrné patáčky.	1				
29.	Ze stříbrné látky, úplně hladká, stříbrné třepení a stříbrné patáčky. (velice špatné kraje)	1	Špatná			
30.	Ze stříbrné látky	1	„			
	Dle inventury ze dne 24. Srpna 1931.:					

	17 dobrých+1 v bance					
	17 potřebných očištění a opravy					
	3 byly odloženy jako neúčinné.					
-139-						
	MITRAE coloris RUBRI					
1.	Ze zlatého brokátu s naneseným zlatým vyšíváním (1871)	4				
2.	Ze sametu, s úzkými zlatými portami, s bohatým naneseným zlatým vyšíváním a s 18 kameny-Lichnovský	1				
3.	Ze zlatého brokátu se zlatým a stříbrným vyšíváním.	1				
4.	Z hodně červeného sametu se stříbrným vyšíváním-Maiersvaldův, k Ornatu č: str.	1				
5.	Z hodně červeného sametu s bílým stříbrným okováním a bílým vyšíváním-po Lichnovském, posázená drahokamy: 97 na jedné straně a 97 na druhé straně na třásních celkem 62, 1 schází.	1				
6.	Z atlasu se zlatým vyšíváním (Schneeburg)	1				
7.	Z hedvábného damastu se zlatým vyšíváním, v prostředku vyšitý kříž.	1				
8.	Z červené hedvábné látky, zlatem vyšitá (hr. Belrupt)	1				
9.	Z červeného sametu, zlatem vyšitá (Pötting)	1				
10.	Červená bohatě vyšitá v jemnější zlaté technice, ozdobená drahokamy-z pozůstalosti arcib. Kohna.	1				
-140-						
	CHIROTHECAE coloris ALBI					
1.	Pontifikální rukavice bílé, polodrahokamy posázené-z pozůst. Dra Kohna-pár	1				
2.	Rukavice již neupotřebitelné	4				
	CHIROTHECAE coloris RUBRI					
1.	Červené, polodrahokamy posázené, odkaz arcib. Dra Kohna 1916-350 Kč.	1				
	CHIROTHECAE coloris					

	VIOLACEI					
1.	Chirothecae zlatem vyšité-pár	1				
2.	Fialové rukavice	1		III.depos		
	SANDALIA coloris ALBI					
1.	Sandalia bílá, posázená polodrahokamy, odkaz arcib. Dra Kohna 1916-560 Kč.	1				
2.	Celkem 2 páry k užívání. 25./8. 1931. Byly vyřezeny 3 páry, některé sandalie liché.					
-141-						
	SANDALIA coloris RUBRI					
1.	Hedvábné, zlatem vyšité-pr	1				
2.	Ze zlatého brokátu, úzké zlaté porty	1				
3.	Hodně červené z hedvábí, stříbrné porty	1				
4.	Z rypsové látky s barevnými bordurami	1				
5.	Soukenné, silné zlaté porty, uvnitř koží vyfutrované (Schneeburg)	2				
6.	Posázené polodrahokamy-odkaz arcib. Dra Kohna r. 1916-560 Kč.	2				
	SANDALIA coloris VIOLACEI					
1.	Sandalia ze sametu, úzké, zlaté porty-pár	1				
	TUNICELLAE coloris ALBI					
1.	Tunicellae z odkazu p. arcib. Kohna	2	dobré			
2.	Tunicellae bílé hedvábné	2	Na rameni roztrhané			
	TUNICELLAE coloris RUBRI					
1.	Z hedvábí se zlatými krajkami	2				
2.	Tunicellae a dalmatica-odkaz arcib. Kohna 1916-47 Kč.	2	Dobrá			
3.	Tunicellae červená	2		III.depos		
-142-						
	TUNICELLAE coloris VIRIDIS					
1.	Zelené tunicellae z r. 1916	2				
	TUNICELLAE coloris VIOLACEI					
1.	Tunicellae se zlatými krajkami	4				
2.	Tunicellae fialové	2		III.depos		

	TUNICELLAE coloris NIGRI					
1.	Se zlatými krajkami	2				
2.	Se stříbrnými krajkami	2				
3.	Po biskupu Belruptovi	2	úpl. nové			
4.	Černé	2		III.depos		
-143-						
	GREMIALIA.					
	A./ Bílé barvy:					
1.	Z Ornátu čís: 1	1				
2.	Z Ornátu čís: 2	1				
3.	Z Ornátu čís: 4	1				
4.	Z Ornátu čís: 5	1				
5.	Z Ornátu čís: 6	1				
6.	Z Ornátu čís: 7	1				
7.	Z Ornátu čís: 8	1				
8.	Z Ornátu čís: 10	1				
9.	Z Ornátu čís: 12	1				
10.	Ze stříbrné látky	1				
11.	Ze zlaté látky, v prostředku zlatem vyšitý kříž-po b. Schneebergovi.	1				
12.	Ze zlatého brokátu	1				
13.	Bílé, se zlatým plochým vyšíváním, zlaté krajky z pozůstalosti arcib. Kohna	1				
	GREMIALIA coloris RUBRI					
1.	Z Ornátu čís: 1	1				
2.	Z Ornátu čís: 2	1				
3.	Z Ornátu čís: 4	1				
4.	Z Ornátu čís: 8	1				
5.	Zlaté, zlaté ploché vyšívání, podšívka hedvábná, zlaté krajky-z pozůst. arcib. Kohna	1				
	GREMIALIA coloris VIRIDIS					
-144-						
	GREMIALIA coloris VIOLACEI					
1.	Z Ornátu čís: 1	1				
2.	Z Ornátu čís: 2	1				
3.	Gremiale	1				
	GREMIALIA coloris NIGRI					
1.	Z Ornátu čís: 1	1				
	STOLAE Mimo ty při Ornátech a Casulích.					
	COLORIS ALBI:					
1.	Štoly bílé, darované Kustodem Jg. Janákem v roce 1930.	3				

	STOLAE coloris RUBRI:					
1.	Stola ze sametu se zlatými portami (pro kázání)	1				
2.	Stola z hedvábného moiru se zlatými třásněmi-pro kázání.	1				
3.	Stola z hedvábného atlasu, rozpáraná pro kázání.	1				
-145-						
	STOLAE coloris VIRIDIS					
1.	Stola pro kázání	1				
2.	Stola ze zlatého damastu, třepení zlaté r. 1916	1	dobrá			
3.	Stola zelená stará	1		III.depos		
	STOLAE coloris VIOLACEI					
1.	Stola z hedvábného atlasu, kraje vyšité křížkem se zlatými křížkem-pro kázání.	1				
2.	Stolae pro zpovídání.	3				
	STOLAE ad BAPTISMUM					
1.	Stola křestní stará-neužívá se	1				
	STOLAE coloris NIGRI.					
1.	Stola z hedvábného moiru, se zlatými třásněmi pro kázání	1				
2.	Z hedvábného moiru se zlatými portami	1				
-146-						
	ÚBOR PRO SIRMISTU:					
1.	Klerika fialová	1				
2.	Plášť na kleriku fialový s límcem	1				
3.	Dvoje rukavice fialové	2				
4.	Cingulum	1		III.depos . ve skříni		
	RŮZNÉ PŘEDMĚTY					
1.	Biret kardinálský	1				
2.	Trnová koruna	1		v I.deposit.		
(...)						
	KOMŽE pro kostelníky a inistranty.					
1.	Komže červená velká	1	špatná			
2.	Komže čerevné pro chlapce	2				udělati
3.	Komže černá	1				z nich menší
4.	Komže pro kostelníky z červeného sukna	6				
5.	Komže z červeného sukna pro	6				

	ministranty					
6.	Komže černé					
(...)						

**Inventář Metropolitního kostela sv. Václava v Olomouci a Rektorátního kostela
(kaple) sv. Anny v Olomouci.**

1952

(...)

-29-

Kostelní prádlo:

Alby:

376. Alba s postavami apoštolů 1

377. Alba s postavami církevních učitelů 1

378. S vyšitými tylovými krajkami 1

379. S bruselskými krajkami 2

380. Alby s krásnými krajkami 3

381. S karlovarskými krajkami 1

382. S prolamovanými krajkami 1

383. S prolamovanými krajkami širšími 1

384. S tylovými krajkami 1

-30-

385. Alba obyčejná s krajkami 1

386. S širokou krajkou s perličkami 1

387. S tylovou krajkou 1

388. S bruselskými krajkami 6

389. S kreplovanými krajkami 2

390. S karlovarskou krajkou pro asistenci arcib. 4

391. S karlovarskou krajkou pro asist. Prelátskou 6

392. S obyčejnou úzkou krajkou k asistenci pro vikáře	10
393. S úzkou bruselskou krajkou pro kanovníky	28
394. Se strojovou krajkou	13
395. S háčkovanou krajkou	4
396. S pletenou krajkou	1
397. S bruselskou krajkou pro vikáře	1
398. S obyčejnými krajkami pro vikáře	8
399. Pro ordinaci na kněžství	54
400. S krásnými krajkami od arcib. Dr. Matochy	7
Oltářní plachty vrchní, spodní a k různým potřebám:	
401. Oltářní plachty vrchní	28
402. Oltářní plachty spodní	20
403. Plachty k různým potřebám	36
404. Humeralia většinou chatrná	125
405. Cingula	80
406. Korporály	101
407. Purifikatoria	95
408. Paly	58
409. Ručníky-manutergia	40
410. Ručníky pro různé účely	40
411. Oltářní pokrývky proti prachu	16
412. Rouška na zahalení monstrance na Velký pátek	1
413. Veliká zástěrka při umývání nohou na Zelený čtvrtek	1
414. Velum ze lněného plátna na kříž	1
-31-	
Pro čtení martyrologia:	
415. Fialová pokrývka na pult	1

416. Fialová příkrývka na pult	1
Pro postní dobu:	
417. Fialové roušky na zahalení křížů	17
Pro Zelený čtvrtek:	
418. Bílá rouška na zahalení oltářního kříže	1
419. Bílé hedvábné velum na kalich se zlatými krajkami	1
420. Vela pro nosiče sv. olejů, bílé, červené, fialové, se zlatými krajkami	3
421. Obláčka na nádoby se sv. oleji, bílá, červená, fialová, se zlatými krajkami	3
422. Bílé antependium z damašku ke stolu při svěcení olejů, zlaté porty	2
423. Modré podložky pro faldistorium a pod lavici	3
424. Mísa na umývání nohou na Zelený čtvrtek	1
Pro Velký pátek:	
425. Černá hedvábná rouška na kříž, 1 větší a 2 menší	3
426. Bílá záclonka plátěná do svatostánku na hlavní oltář pro Velký pátek	1
427. Černá štola pro Velký pátek	1
Pro adoraci sv. Kříže na Velký pátek:	
1 lavice jako podložka se přikryje:	
428. fialovou sametovou rouškou, sametovou se šňůrkami, na ni se položí:	1
429. bílá rouška s fialovým vyšitým okrajem s fialovými třásněmi, na ni se položí:	1
430. fialový polštář sametový se zlatými portičkami	1
431. Soška vzkříšeného Spasitele v I. Deposit.	1

(...)

-33-

Paramenta

A. Bílá barva

434. pontifikální ornát z bílé hedvábné látky Rips, Fürstenberkův:

Pluviály: sponka je zvlášť a přidělová se	2
Kasule, opravená	1
Dalmatiky	4
Závěsy k dalmatikám	8
Gremiale	1
Štoly	5
Manipuly	5
Kalichové velum	1
Celá souprava: I. depos. skříň III.a	

-34-

435. Pontifikální ornát S. Thomae, sjednán 1869-1871, ze stříbrné látky s bohatým zlatým vyšíváním:

Pluviály	2
Kasule	1
Dalmatiky	4
Závěsy	4
Gremiale	1
Štoly	5
Manipuly se zlatými šňůrami	5
Bursa	1
Kalichové velum	1
Antipendia na oltář a kredence	3
Polštář na klečení	1
Souprava uložena: I. depos. skříň III.a	

436. Pontifikální ornát-Teresiánský korunovační, darovala Marie Terezie hraběti Kollaredovi, z bílé hedvábné látky s vyšitými zlatými a barevnými arabeskami a květinami:

Pluviály	2
Kasule	1
Dalmatiky	4
Závěsy	párů 4
Štoly	5
Manipuly	5
Kalichové velum	1
Bursa	1
Gremiale	1
Palla	1

Mitra 1
I. Depos. Skříň III.a

437. Pontifikální ornát Fürstenberkův, dar. 23. 12. 1857, ze stříbrné látky s vetkanými zlatými arabeskami, opraveno r. 1916:

Kasule		1
Pluviály		5
Dalamatiky		4
Závěsy na dalamatiky	párů	4
Štoly		5
Manipuly		5
Bursa		1
Kalichové velum		1
Pala		1
Gremiale		1
Antipendia		3

-35-

438. Primiční ornát Lichnovského:

Pluviály		2
Kasule		1
Dalamatiky		2
Závěsy	párů	2
Štoly		4
Manipuly		3
Velum humerale		1
Gremiale		1
Tunicelly se zlatými krajkami		2
Bursa		1
Kalichové velum		1
Ornát uložen: I. Depos. Skříň III.b		

439. Pontifikální ornát Wiener gestrickt, z bílé stříbrné látky:

Pluvial		1
Kasule		1
Dalamatiky		2
Závěsy	párů	2
Štoly		3
Manipuly		3
Kalichové velum		1
Bursa		1
Pala		1
Gremiale		1

Opraven za Dra Tittla na Nových Sadech za 14.000 Kč.
Uložen v I. Depos. Skříň III. B.

440. Pontifikální ornát, hrabě Lichnovský a baron Königsbrunn, z bílého atlasu, zlatem vyšitý:

Pluvial	1
Kasule	1
Dalmatiky	2
Štoly	3
Manipuly	3
Kalichové velum	1
Bursa	1
Gremiale	1

Uložen I. Depos. Skříň III. B, příhrada 6.

441. pontifikální ornát Troyerův, z hedvábné látky, zlatem protkaný:

Pluvialy	2
Kasule	1
Dalmatiky	6
Štoly	3
Manipuly	3
Kalichové velum	1
Bursa	1
Pala	1
Mitra	1

Uložen I. Depos., skříň III. B

-36-

442. Ornát Podstatzkyho, protkaný zlatými zlatými a barevnými květinami:

Pluvial	1
Kasule	1
Dalmatiky	2
Štoly	2
Manipuly	3
Kalichové velum	1
Bursa	1
Pala	1

Uložen III. Depos. Skříň 8 a.

443. Ornát ze zlaté látky a zlatými portami, hodně sešlý:

Pluvial	1
Kasule	1
Dalmatiky	4
Štoly	2
Manipuly	3

Kalichové velum	1
Bursa	1
Pala	1
Gremiale	1
Mitra (špinavá)	1
Baldachýn pro arcibiskupský trůn pro všední dny	1
Uložen III. Depos. Skříň 8 a.	

444. Ornát s vetkanými různobarevnými květinami pro konventní mše sv.:

Kasule	1
Dalmatiky	2
Štoly	2
Manipuly	3
Kalichové velum	1
Bursa	1
Uložen v I. Sakristii	

445. Ornát ze stříbrné látky, zlatem vyšitý, darovaný r. 1901 arcib. Kohnem, pracovaný ve Vídni, bere se na Boží Tělo a na Nanebevstoupení Páně:

Pluvialy	2
Kasule	1
Dalmatiky	4
Závěsy	párů 4
Štoly	5
Manipuly	5
Kalichové velum	1
Bursa	1
Gremiale	1

-37-

Jednotlivé kasule bílé barvy:

446. Ze stříbrné látky s vetkanými zlatými arabeskami a zlatými portami, s příslušenstvím, Fürstenberkuv, ve skříni V. 1

447. Z květnaté látky zlaté, znak Maierswaldův, příslušenství nestejnorodé, skříň V. 2

448. Z květnaté stříbrné látky, nesourodé příslušenství, skříň V. 1

449. S červenými pruhy, protkaná zlatem a barevnými květinami, Maierswaldův znak, nesourodé příslušenství, skříň V. 1

450. Ze zlaté látky, Maierswaldův znak, nesourodé příslušenství, skříň V.
1
451. Z květnaté zlaté látky, kalichové velum a štola z odlišné látky, Maierswaldův znak
1
452. Z květnaté stříbrné látky, uprostřed látka zlatá, nesourodé příslušenství, Maierswaldův znak, skříň V.
1
453. Květnatá stříbrná látka, prostředek červený, nesourodé příslušenství, Maierswaldův znak, skříň V.
1
454. Květnatá látka zlatá, prostředek hnědý, nesourodé příslušenství, Maierswaldův znak, skříň V.
1
455. Stříbrná látka, obraz Matky Boží, vyšitý ve zlatě, s příslušenstvím, dar kard. Fürstenberka, skříň V.
1
456. Ze švýcarského zlata, barevné květinové vyšívání, s příslušenstvím, dar kard. Fürstenberka, skříň V.
1
- 38-
457. Květnatá stříbrná látka, prostředek červený, nesourodé příslušenství, Maierswaldův znak, skříň V.
1
458. Květnatá stříbrná látka, prostředek červený, nesourodé příslušenství, Maierswaldův znak, skříň V.
1
459. Květnatá stříbrná látka, prostředek zlatý, s příslušenstvím, chatrný, Maierswaldův znak, skříň V.
1
460. Ze zlatého mooru, s příslušenstvím, I. Sakr. Č. 7a
1
461. Ze zlaté látky, s příslušenstvím, od preláta Kluga, I. Sakr. Č. 7a
1
462. Z hedvábné látky, příslušenství ze stříbrné látky, I. Sakr. Č. 8
1
463. Z hedvábného mooru se zlatým vyšíváním, dar sv. Otce k 50. Jubileu, II. Depos. Č. 8
1
464. Pestře vyšitá, s příslušenstvím, po biskupu Belruptovi, skříň č. 10
1
465. Prostředek vyšitý, zlaté porty, příslušenství, po biskupu Belruptovi, skříň č. 10
1

466. Prostředek vyšitý, porty stříbrné, po biskupu Belruptovi, skříň č. 10
1
467. Z hedvábného mooru, lyonské porty, od hr. Pöttiga, II. Sakr.
1
468. Z hedvábného mooru, prostředek zlatem vyšitý, od faráře Msgre Kluga, který ji dostal od kard. Fürstenberka, II. Sakr.
1

-39-

469. Bílá (daroval ji metropol. Kapitula kard. Bauerovi k sekundici kněžské), odkaz kard. Bauera, s příslušenstvím, II. Sakr.
1
470. Kasule římská, bílá, zlaté vyšívání, znak, odkaz arcib. Kohna z r. 1916
1

Pluvialy (mimo ty, které jsou poznačeny při ornátech):

471. Ze zlaté látky, zlatý brokát, se štolou, I. Depos. Skříň 3.
8
472. Ze stříbrného mooru, se zlatými krajkami, se štolou, hr. Lichnovský, I. Depos. Skříň 3.
1
473. Z damašku, květinový prostředek, zlaté porty, I. Depos. Skříň 3.
1
474. Z atlasu, zlaté vyšívání, hedvábná damašek, se zlatým prostředkem, 1911 v Římě aplikován, I. Depos. Skříň 4
12
475. Z hedvábného damašku, s vetkávanými zlatými květinami, zlaté porty, I. Sakr.
6

Dalmatiky bílé barvy (mimo soupravy):

476. Ze zlaté látky, zlaté porty, se štolou, 2 manipuly
2
477. Ze žlutého damašku, každý se štolou a manipulem, pro ordinaci
33
478. Závěsy k dalmatikám
4

B. Paramenta červené barvy:

479. Pontifikální ornát ze sametu, se zlatým vyšíváním (Římský):
- | | |
|----------|---|
| Pluvialy | 2 |
| Kasule | 1 |

Dalmatiky		4
Závěsy	páry	4
Štoly		5
Manipuly		5
Kalichové velum		1
Bursa		1
Gremiale		1
Antipedia		3

-40-

480. Pontifikální ornát Sommerův, ze zlaté látky, s velkými arabeskami:

Pluvialy		5
Kasule		1
Dalmatiky		4
Závěsy	párů	4
Štoly		7
Manipuly		5
Kalichové velum		1
Bursa		1
Pala		1
Gremiale		1
Antipendia		3

481. Pontifikální ornát Lichtensteinův, z třešněčerveného hedvábí, zlatem tkaný:

Pluvial		1
Kasule		1
Dalmatiky		2
Závěsy	páry	2
Štoly		3
Manipuly		5
Kalichové velum		1
Bursa		1
Pala		1
Antipendium		1

482. Pontifikální ornát Maierswaldův, z tmavočerveného sametu se stříbrným vyšíváním:

Pluvial		1
Kasule		1
Dalmatiky		2
Závěsy	párů	2 ;
Štoly		3
Manipuly		3
Kalichové velum		1
Tunicely se stříbrnými krajkami		4

Gremiale	1
Pokrývky na knihy	2
Mitra	1

483. Pontifikální ornát Maierswaldův, z třešněčerveného hedvábím protkaný stříbrem, stříbrné porty:

Pluvial	1
Třapec	1
Kasule	1
Dalmatiky	2
Štoly	3
Manipuly	3
Kalichové velum	1
Bursa	1
Pala	1
Mitra	1
Uložen I. Depos., skříň III. B	

-41-

484. Pontifikální ornát růžový Maierswaldův, z hedvábné látky, zlatem protkávaný, stříbrné porty:

Pluvialy	2
Kasule	1
Dalmatiky	4
Štoly	2
Manipuly	3
Kalichové velum	1
Bursa	1
Pala	1
Uložen: III. Depos.	

485. Ornát z hedvábné látky, protkaný bledými zlatými květinami:

Pluvial	1
Kasule	1
Dalmatiky	2
Štoly	2
Manipuly	3
Kalichové velum	1
Bursa	1
Pala	1
III. Deposit., skříň VII., 6	

486. Ornát ze zlaté látky se zlatými portami:

Pluvialy	2
Kasule	1

Dalmatiky	4
Štoly	3
Manipuly	4
Gremiale	1
Antipendia	3

487. Ornát z hedvábné látky protkaný bledými zlatými květinami, se zlatými portami:

Pluvial	1
Kasule	1
Dalmatiky	2
Štoly	2
Manipuly	3
Kalichové velum	1
V sakristii I.	

488. Ornát z damašku se zlatými portami:

Kasule	1
Dalmatiky	2
Štola	1
Manipuly	2
Gremiale	1
Vsakristii I.	

-42-

Pluvialy (mimo ty, které jsou u ornátů):

488. Pluviál volební se zlatými portami, se štolou, Maierswaldův znak

1

489. Ze zlatého mooru, zlatem vyšíváné, kápě se třásněmi, pořízeny ke slavnosti bl. Jana Sarkandra

8

490. Z damaškového atlasu se zlatými květinami-k asistenci, v hor. séfě

6

491. Z damašku se zlatými portami, pro vikáře

6

Jednotlivé kasule červené:

492. Ze zlaté látky, s vetkávanými arabeskami, s příslušenstvím

1

493. Ze zlaté látky, zlatem vyšíta, s příslušenstvím

1

494. Tmavočervená, zlatem protkaná, zlaté porty, s příslušenstvím

1

495. Ze sametu, stříbrné květy, s příslušenstvím

1

496. Z mdlého stříbra, s barevnými květinami, s příslušenstvím	1
497. Prostředek stříbrem vyšitý, stříbrné porty, s příslušenstvím, znak Maierswaldův	1
498. Ze stříbrné látky, stříbrné krajky, stříbrné porty, s příslušenstvím, Maierswaldův znak	1
499. Z hedvábí, se zlatými a barevnými květinami, štola odlišná	1
500. Se stříbrnými a barevnými květinami, stříbrné porty, Maierswaldův znak, nesourodé příslušenství	1
501. Stříbrem protkaná, se znakem Maierswaldovým	1
502. Ze sametu, s bledými zlatými květinami, zlaté porty, s příslušenstvím	1
503. Ze zlaté látky, zlaté porty, příslušenství bez štoly	1
504. Ze sametu, zlaté porty, příslušenství bez kalichového vela	1
505. Ze sametu, zlaté porty	1
506. Ze zlaté látky, zlaté porty s příslušenstvím	1
507. Z damašku, s příslušenstvím	1
-43-	
508. Z damaškového mooru, zlaté porty, s přísluř.	8
509. Z damašku, zlaté porty, na všední dny, hodně poškozené	10
510. Z damašku, zlatem protkaná, s příslušenstvím	1
511. Z damašku, s přísluř.	1
512. Z damašku, křížkové vyšívání, s příslušenstvím	1
513. Kasule římská, zlatem vyšitá, se znakem, s příslušenstvím, z odkazu arcib. Kohna	1
514. Kasule červená, z brokátu, křížkové vyšívání, zlaté porty	1
515. Kasule červené, s příslušenstvím	3

516. Z červeného sametu, zlaté porty 2

C. Paramenta barvy zelené:

517. Ornát ze zlaté látky se zlatými portami, pořízen r. 1928:

Pluvial	1
Kasule	1
Dalmatiky	2
Štoly	2
Manipuly	3
Kalichové velum	1
Bursa	1
Pala	1
Depositorium II.	

518. Ornát z hedvábného damašku se stříbrnými portami:

Pluvialy se zlatými portami	3
Kasule	1
Dalmatiky	2
Štoly	2
Manipuly	3
Kalichové velum	1
Bursa	1
Pala	1
Antipendia pro kredence	2
Cingulum hedvábné	2

Jednotlivé kasule zelené:

519. Ze zelené hedvábné látky, protkaná zlatem a barevnými květinami, příslušenství nestejně, znak Maierswaldův 1

-44-

520. Ze světlezelené hedvábné látky protkané zlatem a květinami, zlaté porty, s příslušenstvím, znak Braidův, v II. Deposit. 1

521. Zlatý brokát se zlatými arabeskami, příslušenství nestejně, v II. Deposit. 1

522. Zlatý brokát s malými zlatými květinami, zlaté porty, s příslušenstvím, v II. Deposit. 1

523. Ze zlaté látky se zlatými portami, příslušenství nestejně, v II. Deposit. 2

524. Z hedvábného damaškového mooru, se zlatými portami, zlatobrokát, v I, sakristii	6
525. Z tmavozeleného damašku, žluté hedvábné porty, po bar. Ehrenburgovi	1
526. Z hedvábného damašku se zlatými portami	9
527. Kasule zlatem vyšitá, se znakem, odkaz arcib. Kohna, 1916	2
528. Pluvialy nešporní z damašku, zlaté porty	3
529. Zelené tunicely pro prelátku	čtyři

D. Paramenta bary fiaové:

530. Pontifikální ornát ze sametu se zlatým vyšíváním:

Pluvialy	2
Kasule	1
Casulae plicatae	4
Stola latior	1
Štoly	5
Manipuly	5
Kalichové velum	1
Bursa	1
Gremiale	1
Velum humerale	1
Antipendia	3

531. Pontifikální ornát ze světlemodrého hedvábí, zlatem protkaný, zlaté květiny:

Pluvialy	2
Kasule	1
Casulae plicatae	4
Stola latior	1
Dalmatiky	4
Štoly	7
Manipuly	6
Kalichové velum	1

-45-

Gremiale	1
Antipendium	1
V I. Deposit., skříň 3 b.	

532. Pontifikální ornát ze zlatého mooru se zlatými portami:

Pluvialy	3
----------	---

Kasule	1
Casulae plicatae	4
Stola latior	1
Dalmatiky	4
Štoly	9
Manipuly	10
Kalichové velum	1
Bursa	1
Pala	1
Gremiale	1
Antipendium	1
Povlak na trůnní sedadlo	1
Povlak na faldistorium	1
Taburetové pokrývky	5

533. Ornát z damašku se zlatými portami:

Pluvialy	3
Kasule	1
Dalmatiky	2
Casulae plicatae	2
Stola latior	1
Štoly	3
Manipuly	3
Kalichové velum	1
Bursa	1
Pala	1
Antipendia	2
Pokrývka na faldistorium	1
Pokrývka na taburety	5

534. Ornát z hedvábného damašku, zlaté porty, prostřední porty širší

Kasule	1
Casulae plicatae	2
Stola latior	1
Štoly	2
Manipuly	3
Kalichové velum	1
Bursa	1
Pala	1

535. Tunicely fialové 4

-46-

Jednotlivé kasuly fialové barvy:

536. Z hedvábné látky, zlatem vyšitá, znak Maierswaldův, s příslušenstvím	2
537. Z bleděmodré látky, stříbrem protkané, stříbrné porty, Maierswaldův znak	1
538. Zlatem protkaná, zlaté porty	1
539. Žlutěkvětinová, zlaté porty	1
540. Z modrého tlačeného sametu, prostředek hedvábím vyšitý	1
541. Ze světlemodrého hedvábí, zlatem protkaná, zlaté porty, s příslušenstvím	1
542. Ze zlatého mooru, se zlatými portami a příslušenstvím	5
543. Z damaškového mooru, se zlatými portami, s příslušenstvím	5
544. Z hedvábného damašku, se zlatými portami, s příslušenstvím	9
545. Ze sametu, s příslušenstvím	1
546. Z odkazu arcib. Kohna, se znakem	2
547. Casulae plicatae z hedvábného mooru	2
548. Casulae plicatae z damašku	2

E. Paramenta barvy černé

549. Pontifikální ornát ze zlatého brokátu:	
Pluviály	10
Kasule	1
Dalmatiky	4
Štoly	5
Manipuly	5
Casulae plicatae	4
Stola latior	1
Kalichové velum	1
Bursa	1
Antipendium	3
Gremiale	1
V I. Deposit. Skříň III.b	
550. Stříbrem vyšitý se znakem Braidův:	
Pluviály	2
Kasule	1
Dalmatiky	2

Závěsy	2
Štoly	4
Manipuly	5
Kalichové velum	1
Bursa	1
Pala	1

-47-

551. Ornát Lichnovského, ze stříbrného mooru, prostředek hedvábím vyšitý:

Pluviály	2
Kasule	1
Dalmatiky	2
Závěsy ze stříbrné látky	2
Štoly	3
Manipuly	3
Tunicely	2

552. Ornát ze zlaté látky se zlatými portami z r. 1894:

Pluviál	1
Kasule s přísl.	1
Dalmatiky	2
Štoly	3
Manipuly	3
Kalichové velum	1

553. Ornát černý: Dar arcib. Matochy:

Pluviál	1
Kasule	1
Dalmatiky	2
Štoly	3
Manipuly	3
Kalichové velum	1
Bursa	1

554. Z damašku se zlatými portami:

Pluviál	1
Kasule	1
Dalmatiky	2
Štoly	2
Manipuly	3
Kalichové velum	1
Bursa	1

Tunicely černé:

555. Po biskupu Belruptovi	2
556. Se zlatými krajkami	2
557. Se stříbrnými krajkami	2
558. S hedvábnými portami po Dr. Martinů	2
Jednotlivé kasule černé:	
559. Ze sametu se zlatými krajkami, znak Maierswaldův, v I. Deposit., skříň V,	1
560. Z hedvábného mooru, stříbrné krajky, příslušenství, Maierswaldův znak	1
561. Z hedvábného damašku se zlatými portami	6
562. Ze zlatého brokátu, zlaté porty, s příslušenstvím	1
-48-	
563. Ze zlatého brokátu s příslušenstvím	2
564. Z hedvábného ripsu, s příslušenstvím, velmi špatné	6
565. Sametová s příslušenstvím, hedvábné porty, po biskupu Belruptovi	1
566. Z odkazu arcib. Kohna, se stříbrným vyšíváním, se znakem	2
567. Kasule černé	3
Antipendia (pro kapli Loretánskou):	
568. Bílé, plátěné, lněné, se žlutou výšivkou	1
569. Bílé, ze stříbrného brokátu, s Beránkem	1
570. Bílé jutové s vyšitými červenými růžemi	1
571. Bílé prací lněné s červeným vyšíváním	1
Vela:	
572. Plášťík na ciborium	4
573. Velum k sv. požehnání	2
574. Vela pro ministerku různá	22
Štoly (mimo ty, které jsou při soupravách):	

575. bílé	3
576. červené	2
577. zelené	2
578. fialové	4
579. černé	2
580. Úbor pro symistu:	
Klerika fialová	1
Plášť na kleriku fialový s límcem	1
Rukavice fialové	1 pár
Cingulum	1
Mitry bílé	
581. Z hedvábného damašku s černými třásněmi, označená č. 2	1
582. Ze lněného plátna č. 2	1
583. Z atlasu, zlatem vyšitá č. 3	1
584. Z atlasu, zlatem vyšité č. 29, č. 30, č. 31	3
585. Zlatem protkané	4
-49-	
586. Ze stříbrného brokátu se zlatým vyšíváním, značka č. 6	1
587. Z hedvábného mooru s naneseným stříbrným vyšíváním a 20 drahokamy (2 kameny chybí)	1
588. Stříbrný brokát, vyšívání zlatem	1
589. Ze stříbrného brokátu, vyšívání s brilanty a mušlemi	1
590. Ze zlatého brokátu se zlatým vyšíváním	1
591. Ze stříbrného brokátu (ryt. Holle)	1
592. Z vodního mooru	1
593. Ze stříbrného brokátu, zlatem vyšitá, po Belruptovi	1
594. Ze stříbrné látky, zlatem vyšitá, po Belruptovi	1
595. Ze stříbrné látky po zbůsobu bruselském, po Belruptovi	1
596. Ze stříbrné látky se stříbrnými portami	1

597. Z bílého damašku	1
598. Bílá, zlatem vyšitá, zdobená drahokamy, z pozůstalosti arcib. Kohna	1
599. Ze zlatého brokátu, zlatem vyšitá, po Belruptovi	1
600. Ze zlatého brokátu, hladká, po Belruptovi	1
601. Ze stříbrného brokátu, stříbrné třepení	1
602. Z hedvábného mooru po prel. Karlíkovi	6
Mitry červené:	
603. Ze zlatého brokátu s naneseným zlatým vyšíváním	1
604. Ze sametu s úzkými zlatými portami, se zlatým vyšíváním, s 18 kameny (Lichnovský)	1
605. Z atlasu se zlatým vyšíváním, Schneebruk	1
-50-	
606. Z hodně červeného sametu, s bílým stříbrným okováním, posázená drahokamy (1 kámen schází), po Lichnovském	1
607. Z hedvábného damašku se zlatým vyšíváním, uprostřed vyšitý kříž	1
608. Z hedvábné látky, zlatem vyšitá, po Belruptovi	1
609. Z červeného sametu, zlatem vyšitá (Pötting)	1
610. Bohatě vyšitá s drahokamy, z pozůstalosti arcib. Kohna	1
Rukavice:	
611. Pontifikální rukavice bílé, posázené polodrahokamy, z pozůstalosti arcib. Kohna	1 pár
612. Pontifikální rukavice bílé	4 páry
613. Pontifikální rukavice červené, polodrahokamy posázené, z pozůstalosti arcib. Kohna	1 pár
614. Pontifikální rukavice červené	4 páry
615. Pontifikální rukavice fialové, zlatem vyšité	1 pár
616. Pontifikální rukavice fialové	1 pár

617. Pontifikální rukavice zelené	2 páry
Střevíce:	
618. Pontifikální střevíce bílé s polodrahokamy, odkaz arcib. Kohna	1 pár
619. Pontifikální střevíce bílé s kožišinou uvnitř	1 pár
620. Pontifikální střevíce bílé	3 páry
621. Pontifikální střevíce červené s polodrahokamy, odkaz arcib. Kohna	1 pár
622. Pontifikální střevíce červené s kožišinou uvnitř	1 pár
623. Pontifikální střevíce červené	6 párů
624. Pontifikální střevíce fialové	1 pár
Gremialia:	
625. Ze zlaté látky, uprostřed vyšitý kříž, bílé	1
626. Ze zlatého brokátu, bílé	1
627. Bílé se zlatými krajkami, z pozůstalosti arcib.Kohna	1
-51-	
628. Gremiale červené, zlaté krajky, z pozůstalosti arcib. Kohna	1
629. Gremiale černé, uprostřed kříž	1
Ponožky:	
630. Bílé	3 páry
631. Červené	1 pár
Různé kostelní předměty:	
632. Korouhve červené, v deposit. II.	6
633. Komže pro kostelníky červené	4
634. Komže pro kostelníky zelené	2
635. Komže pro ministranty červené	6
636. Komže pro ministranty zelené	2

637. Komže pro ministranty fialové	3
638. Komže pro ministranty černé	2
639. Komže pro kostelníky černé	3

-68-

Dne 18. února 1953 byly zakoupeny z pozůstalosti probošta Jana Lochmana (kupní cenu daroval dobrodinec):

948. Alba s háčkovanou krajkou	2	
949. Pontifikální rukavice bílé	1	
950. Pontifikální střevíce bílé	1	
951. Tunicely bílé hedvábné se zlatou krajkou	2	
952. Komže ministrantské Kč (27. 4. 1953)	4	2.875,-
953. Rocheta pro kostelníka (20. 5. 1953)	1	455,- Kč
954. Kostelnické komže (7. 7. 1953)	1	329.90,-
(...)		
956. Alba-krajka strojová (28. 8. 1954)	1	600 ,-

Rudolf Havelka

Prelát kustos

31. 12. 1952

Plány reorganizace depositoria

a) Původní plány z roku 1870

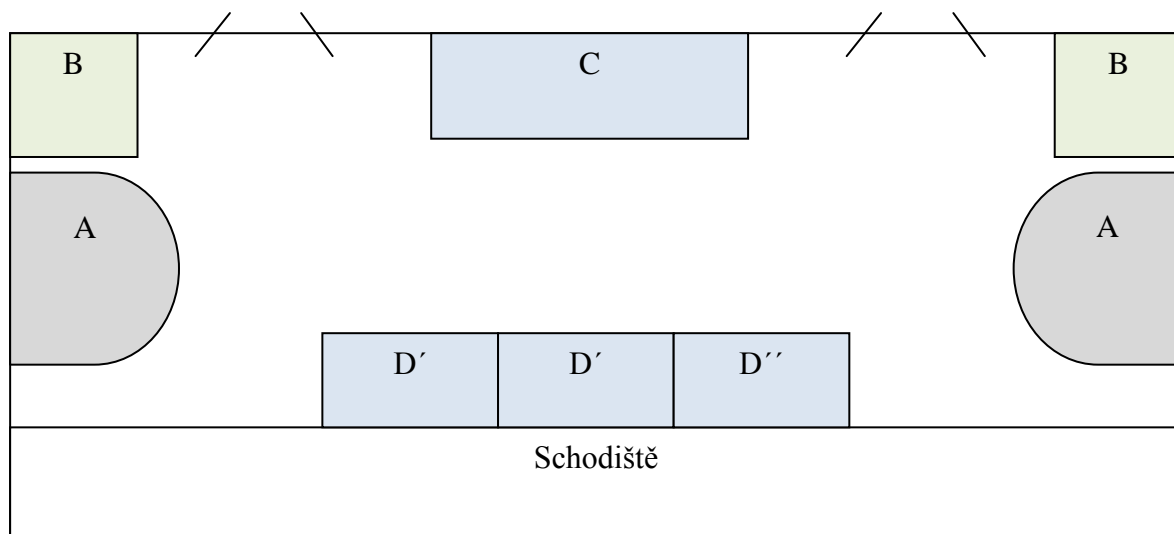

Legenda:

- | | | | |
|----|----------------------------|----|---|
| A. | Pluviály (93 ks) | D. | Kasule (D' D' pro
Mayerswaldovy soubory) |
| B. | Převážně dalmatiky (64 ks) | | |
| C. | Kasule (108 ks) | | |

b) Nová koncepce z roku 1871

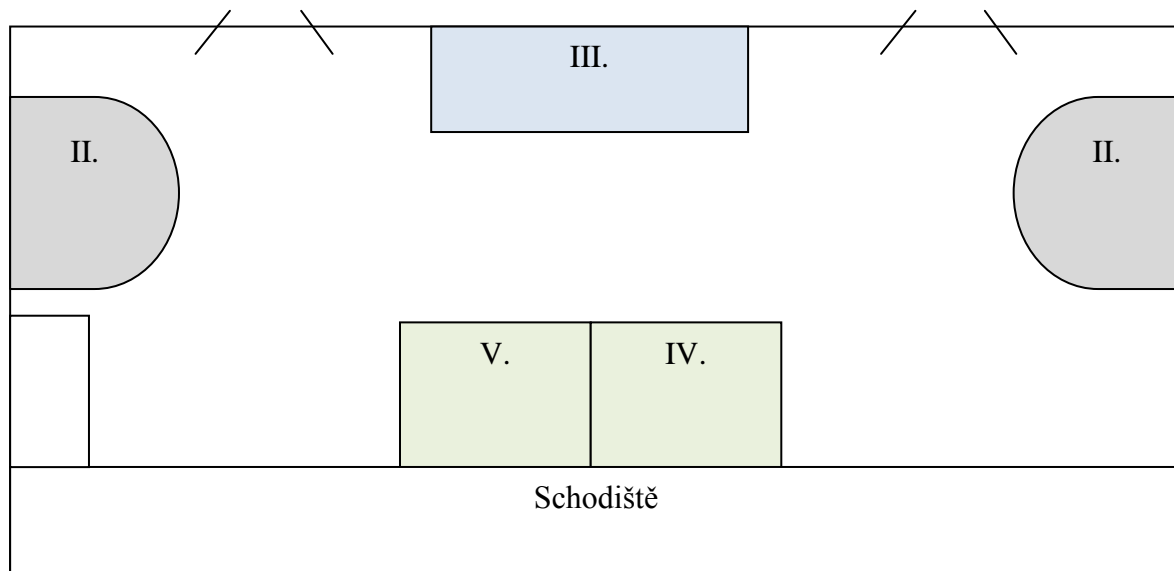

Legenda:

- | | | | |
|------|------------------|-----|--------------------|
| I. | Pluviály (45 ks) | IV. | Převážně dalmatiky |
| II. | Pluviály (45 ks) | V. | Převážně dalmatiky |
| III. | Převážně kasule | | |

Ukázky inventářů

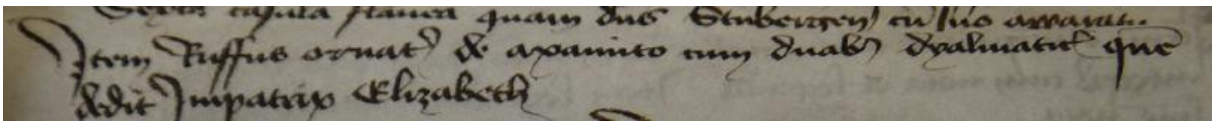

Obr. č. 1: Ukázka inventáře z roku 1413.

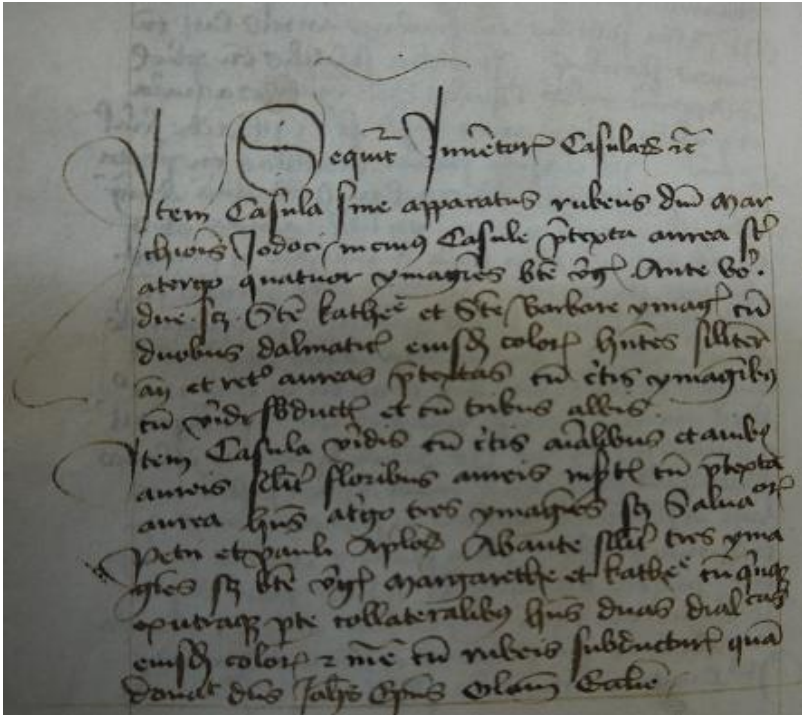

Obr. č. 2:
Ukázka inventáře z roku 1435.

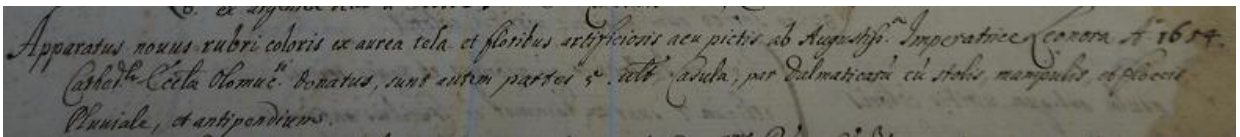

↑Obr. č. 3: Ukázka inventáře z roku 1654.

↓Obr. č. 4: Ukázka inventáře z roku 1712.

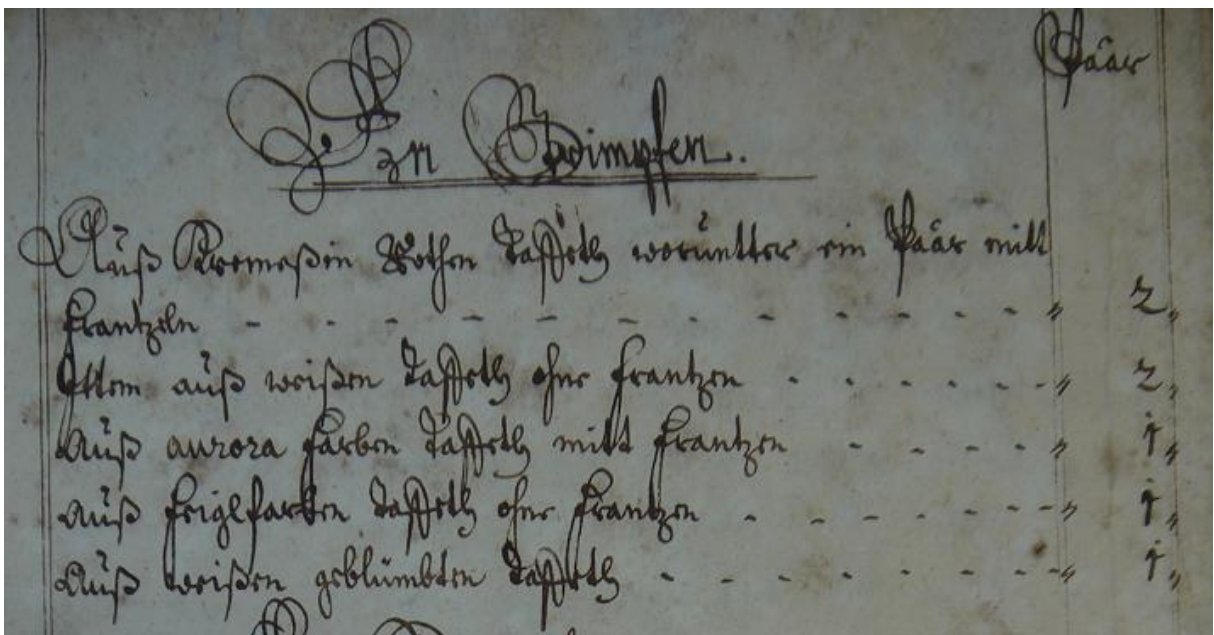

2	Jakob Lichtenstein'scher Anzeiger	
	mit. Casel.	1.
	finzi Stola.	1.
	kanipul.	1.
	Antikfial.	1.
	Burfa.	1.
	Pala.	1.
	Insul.	1.
	Reviale.	2.
	Calumbien.	4.
	finzi Polon.	5.
	kanipuln.	4.
	ofoldann mit Pindan Panniffla Geastann.	4.
	Detto Alkangzöflann.	2.

Obr. č. 10–12:
Ukázky inventáře
z roku 1823 a kasule
a mitry
z korunovační
soupravy biskupa
Jakuba Arnošta
z Lichtenštejna–
Kastelkornu.



	Neu vom Jahre 1882	Neu angekauft im Jahre 1	Abgenützt im Jahre 1	Verbleibt für das Jahr 1901.	Schätzung Wert in De. M.
<i>Städte</i>					
<i>I. Deposit. K. III b</i>					
<i>B. Rothe Farbe</i> <i>a. Ornate.</i>					
<i>I. Pontificalornat von Rom mit Goldstickerei / chemisches /</i>					
<i>Muviale</i>		2			
<i>Caesel</i>		1			
<i>Talmatiken</i>		4			
<i>Lufänge</i>		4			
<i>Stolen</i>		5			
<i>Manipel mit Goldstickerei</i>		5			
<i>Kelchvelum, Bursa, Gremiale</i>		3			
<i>Antependium / von Orgeli Dianchi /</i>		1			
<i>andere Antependien</i>		2			
					<i>Depositorium</i>
					<i>Stammf. haben Original im Archiv der St. 30/81 T. 117 Nr. 507 eingetragen</i>



Obr. č. 13–14: Ukázka inventáře z roku 1901 a pluviálu z tzv. římského ornátu biskupa Bedřicha kardinála z Fürstenberka.

1. Ze sametu, špičl se zlatými krajkami, s přísl. 1 Skříň V.
Mayerswaldáv erb, samet špatný dobrý I.deposit.



Obr. č. 15–17: Ukázka inventáře z roku 1952, kasule a detailu erbu z černé soupravy děkana Jiřího Jindřicha Mayera z Mayerswaldu.

