



VYSOKÉ UČENÍ TECHNICKÉ V BRNĚ

BRNO UNIVERSITY OF TECHNOLOGY



FAKULTA PODNIKATELSKÁ
ÚSTAV FINANCÍ

FACULTY OF BUSINESS AND MANAGEMENT
INSTITUTE OF FINANCES

DAŇOVÁ RIZIKA INVESTIČNÍCH POBÍDEK

TAX RISKS OF INVESTMENT INCENTIVES

BAKALÁŘSKÁ PRÁCE

BACHELOR'S THESIS

AUTOR PRÁCE

AUTHOR

JAN HÁJEK

VEDOUCÍ PRÁCE

SUPERVISOR

Ing. MICHAL POLÁK, Dr.

BRNO 2010

ZADÁNÍ BAKALÁŘSKÉ PRÁCE

Hájek Jan

Daňové poradenství (6202R006)

Ředitel ústavu Vám v souladu se zákonem č.111/1998 o vysokých školách, Studijním a zkušebním řádem VUT v Brně a Směrnicí děkana pro realizaci bakalářských a magisterských studijních programů zadává bakalářskou práci s názvem:

Daňová rizika investičních pobídek

v anglickém jazyce:

Tax Risks of Investment Incentives

Pokyny pro vypracování:

Úvod

Vymezení problému a cíle práce

Teoretická východiska práce

Analýza problému a současné situace

Vlastní návrhy řešení, přínos návrhů řešení

Závěr

Literatura

Seznam odborné literatury:

KINCL, Michael. Investiční pobídky jako forma veřejné podpory. [s.l.] : [s.n.], 2003. 79 s. ISBN 80-86131-48-3.

KUBÁTOVÁ, K. Daňová teorie: úvod do problematiky. Praha: ASPI, 2009. 120 s. ISBN 978-80-7357423-9

LANDA, M. a POLÁK, M. Ekonomické řízení podniku. Brno: Computer Press, 2008. xiv, 198 s. + 1 CD-ROM. ISBN 978-80-2511996-9

Zákon o dani z příjmu [online]. 1998-2009. Dostupný z WWW:

<<http://business.center.cz/business/pravo/zakony/dprij/cast3.aspx#par35a>>. ISSN 1213-7235.

Zákon o investičních pobídkách [online]. 1998-2009. Dostupný z WWW:

<<http://business.center.cz/business/pravo/zakony/invpob/cast1.aspx>>. ISSN 1213-7235.

MPO I Investiční pobídky [online]. c2005. Dostupný z WWW: <<http://www.mpo.cz>>.

CzechInvest I CzechInvest [online]. 1994-2009. Dostupný z WWW:

<<http://www.czechinvest.org>>.

Vedoucí bakalářské práce: Ing. Michal Polák, Dr.

Termín odevzdání bakalářské práce je stanoven časovým plánem akademického roku 2009/2010.

L.S.

Ing. Pavel Svirák, Dr.
Ředitel ústavu

doc. RNDr. Anna Putnová, Ph.D., MBA

V Brně, dne 26.05.2010

Abstrakt

Bakalářská práce pojednává o rizicích spojených s přijetím investiční pobídky. Popisuje jednotlivé komplikace, které mohou nastat při čerpání investiční pobídky především formou slevy na dani, a doporučuje jak tyto situace řešit.

Abstract

Bachelor thesis concerns of risks connected with the acceptance of the investment incentive. It describes each of all complications that could arise during exploitation of the investment incentives mainly in the form of tax reduction and recommends how to solve these situations.

Klíčová slova

Investiční pobídky, sleva na dani, rizika, sankce.

Key words

Investment incentives, tax reduction, risk, sanctions.

Bibliografická citace práce:

HÁJEK, J. *Daňová rizika investičních pobídek*. Brno: Vysoké učení technické v Brně, Fakulta podnikatelská, 2010. 101 s. Vedoucí bakalářské práce Ing. Michal Polák, Dr.

Prohlášení

Prohlašuji, že předložená bakalářská práce je původní a zpracoval jsem ji samostatně. Prohlašuji, že citace použitých pramenů je úplná, že jsem ve své práci neporušil autorská práva (ve smyslu Zákona č. 121/2000 Sb., o právu autorském a o právech souvisejících s právem autorským).

V Brně dne 20.5.2010

Podpis

Poděkování

Rád bych poděkoval panu Ing. Michalu Polákovi Dr. a Ing. Vlastimilu Karbanovi za odborný dohled nad mojí prací, spolupráci a předání zkušeností.

Obsah

Úvod	10
Cíle práce, metody a postupy zpracování	11
1 Teoretická východiska práce	13
1.1 <i>Definice pojmu investiční pobídka</i>	13
1.2 <i>Právní úpravy investičních pobídek</i>	14
1.2.1 <i>Obecný legislativní rámec ČR</i>	14
1.2.2 <i>Legislativní rámec Evropského společenství</i>	16
1.3 <i>Shlučitelnost ES a ČR</i>	19
1.4 <i>Investiční pobídky pro zpracovatelský průmysl</i>	19
1.4.1 <i>Sleva na dani z příjmů právnických osob</i>	19
1.4.2 <i>Hmotná podpora na nová pracovní místa, školení a rekvalifikace</i>	21
1.4.3 <i>Poskytnutí pozemku vybaveného infrastrukturou za zvýhodněnou cenu a převod pozemku ve vlastnictví státu za zvýhodněnou cenu</i>	22
1.5 <i>Podmínky přijetí investiční pobídky</i>	22
1.5.1 <i>Všeobecné podmínky</i>	22
1.5.2 <i>Zvláštní podmínky dle zákona o dani z příjmu</i>	24
1.5.3 <i>Zvláštní podmínky dle zákona o zaměstnanosti</i>	25
1.6 <i>Poskytování investičních pobídek</i>	25
1.6.1 <i>CzechInvest</i>	25
1.6.2 <i>Příjemci investičních pobídek</i>	26
1.7 <i>Kontrola investičních pobídek</i>	26
1.7.1 <i>Kontrola zpracovatelských pobídek</i>	26
1.8 <i>Sankce</i>	27
1.8.1 <i>Neplnění všeobecných podmínek</i>	27
1.8.2 <i>Neplnění podmínek pro uplatnění slevy na dani</i>	28
1.8.3 <i>Neplnění podmínek pro hmotnou podporu na vytvoření nových pracovních míst</i>	29
1.9 <i>Výpočet úspory</i>	29
1.9.1 <i>Všeobecný výpočet úspory</i>	29
1.9.2 <i>Výpočet slevy na dani z příjmu</i>	30
2 Analýza problému	33
2.1 <i>Daňový subjekt</i>	33
2.1.1 <i>Investiční pobídky společnosti Bosch Diesel, s.r.o.</i>	36
2.1.2 <i>Stručný popis finanční situace v Bosch Diesel, s.r.o.</i>	36
2.2 <i>Statistika investičních pobídek</i>	43
2.2.1 <i>Informace o daňových subjektech</i>	43
2.2.2 <i>Výsledky kontrolní činnosti</i>	45
2.3 <i>Analýza legislativy a metodických pokynů ČDS ČR</i>	45
2.3.1 <i>Krytí investice vlastním kapitálem §2 odst.2 e) zákona o investičních pobídkách</i>	45

2.3.2	Podmínka prvního vlastnictví dlouhodobého majetku dle §35a odst. 2 písm. b)	47
2.3.3	Nesplnění zvláštních podmínek podle §35a odst.2 písm. a).....	48
2.3.4	Sankční odvod.....	51
2.3.5	Stanovení částky S2 v případě dodatečných daňových přiznání	53
2.3.6	Použití správné sazby daně při stanovení částky S2.....	55
2.4	<i>Rozhodnutí Nejvyššího správního soudu ve věcech IP</i>	57
2.4.1	Fúze.....	57
2.4.2	Aplikace §38r zákona o dani z příjmu	57
2.4.3	Výpočet snížení slevy a sankce.....	58
3	Vlastní návrhy řešení	59
3.1	<i>Vnitropodniková směrnice</i>	59
3.1.1	Obsah vnitropodnikové směrnice	59
3.1.2	Návrh vnitropodnikové směrnice.....	62
3.1.3	Aplikace vnitropodnikové směrnice	64
3.1.4	Nákladnost implementace vnitropodnikové směrnice.....	65
3.2	<i>Pojištění odpovědnosti za škodu</i>	67
4	Závěr	70
	Seznam použité literatury.....	72
	<i>Bibliografie</i>	72
	<i>Internetové stránky a publikace</i>	72
	Seznam použitých zkratk.....	74
	Seznam obrázků	75
	Seznam grafů	75
	Seznam tabulek.....	75
	Seznam příloh	76

Úvod

Téma investičních pobídek je velmi ožehavé a dá se na tuto problematiku nahlížet z mnoha různých pohledů. Z pohledu zastánce budou bezpochyby investiční pobídky znamenat přínos pro domácí ekonomiku v podobě většího přílivu přímých zahraničních investic. Odpůrce bude samozřejmě namítat, že je to neodůvodněné zvýhodňování některých skupin investorů před ostatními a narušování hospodářského prostředí. Z pohledu státu pak můžou investiční pobídky znamenat především výdaj ze státního rozpočtu a snížení nezaměstnanosti. Pro daňový subjekt se pak bude pobídka jevit především jako úspora na dani z příjmu, protože v ČR jsou investiční pobídky poskytovány zejména slevou na dani. Právě slevou na dani z titulu investiční pobídky a riziky spojenými se slevou se budu v práci zabývat.

Po transformaci české ekonomiky v 90. letech byly v ČR výborné předpoklady pro příliv velkých zahraničních investorů, přestože zde žádný pobídkový systém nebyl. Důvodů bylo hned několik – výborná tranzitní pozice, nízká úroveň mezd a nenasycený domácí trh. Navíc domácí subjekty nepatřily mezi kapitálově silné a tak zde byla velká poptávka po kapitálu zahraničním.

Výhodu nízké úrovně mezd však ČR velmi rychle ztratila, a protože velcí zahraniční investoři používají sériovou výrobu, která je velice jednoduchá na obsluhu, naskytly se velké možnosti úspory mzdových nákladů přesunem svých výrobních center dále na východ, kde jsou mzdy mnohem nižší než v ČR. Bylo tedy potřeba určitým způsobem přilákat nové zahraniční investice popřípadě podpořit stávající daňové subjekty. ČR se mohla rozhodnout mezi zavedením systému investičních pobídek do české legislativy nebo snížením daně z příjmu. Systém investičních pobídek byl vyhodnocen jako efektivnější a v roce 1998 také schválen českou vládou v podobě prvního zákona o investičních pobídkách. V podstatě se jedná o instrument, kterým se vlády jednotlivých zemí snaží nalákat investory právě k sobě. Byly však nastaveny takové podmínky, které mohly splňovat pouze velcí zahraniční investoři, takže lze usoudit, že systém byl namířený především na vytvoření nových pracovních míst ať už přímých nebo nepřímých. Investičními pobídkami se také ČR snažila přilákat nové high-technologie, čímž by

se částečně specializovala na konkurenceschopné výrobky s vysokou přidanou hodnotou a s velkými předpoklady odbytu na mezinárodních trzích.

Od zavedení tohoto systému bylo podpořeno více než 200 různých subjektů. Pro samotné příjemce investičních pobídek však situace nemusí být úplně bezproblémová, jak by se mohlo na první pohled zdát. Přijetím investiční pobídky souhlasí daňový subjekt s dodržováním právních norem, které se vztahují k pobídce. Tyto právní normy však obsahují místy nesrozumitelné a nesmyslné formulace.

Problematikou investičních pobídek se zřejmě v současnosti nezabývá žádný z autorů ekonomických publikací. Výjimku tvoří publikace Michaela Kincla Investiční pobídky jako forma veřejné podpory z roku 2003. Tato publikace podrobně popisuje veškeré legislativní normy, kterými se poskytování veřejné podpory řídilo do roku 2003.

Cíle práce, metody a postupy zpracování

Hlavním cílem práce je omezení rizik spojených s přijetím investiční pobídky ve společnosti Bosch Diesel, s.r.o. a vytvoření možných podkladů pro eliminaci rizik spojených s investiční pobídkou pro ostatní příjemce. Hlavním výstupem práce bude návrh vnitropodnikové směrnice, která omezí rizika zjištěná při analýze problematiky. V práci budou případně uvedeny i další způsoby minimalizace rizik spojených s čerpáním investiční pobídky.

Vedlejšími cíli, které však přispějí k dopracování se k hlavnímu cíli pak budou:

- Nastínění finanční situace ve společnosti Bosch Diesel, s.r.o.
- Rozbor slevy na dani z titulu investiční pobídky.
- Rozbor sankcí a výpočtu slevy na dani z titulu investiční pobídky.
- Analýza současných rizik spojených s investiční pobídkou.
- Analýza rozsudků Nejvyššího správního soudu a metodických pokynů České daňové správy.

Obsahem teoretické části bude legislativní opora systému investičních pobídek, současná i minulá, podmínky pro čerpání investiční pobídky, kontrola a sankce týkající

se investičních pobídek a přesný výpočet úspory z titulu investiční pobídky. Budou tedy použity metody popisu a charakteristiky.

V části nazvané Analýza problému rozeberu jednotlivé případy, které mohou v souvislosti s čerpáním slevy na dani z titulu investiční pobídky nastat, rozhodnutí Nejvyššího správního soudu a metodické pokyny vydané Českou daňovou správou či Ministerstvem financí ČR.

V návrhové části dedukuji z provedených analýz opatření, která by mohla vést k omezení rizik spojených především se slevou na dani z titulu investiční pobídky. Pro omezení rizik bude v první řadě vytvořena vnitropodniková směrnice, jež by měla eliminovat prohřešky, které vyplynou z analytické části. V druhé řadě bude případně budou navržena alternativní řešení problematiky.

1 Teoretická východiska práce

V teoretické části se nejdříve budu zabývat obecnými definicemi investičních pobídek, následně úpravou veřejné podpory ze strany Evropské unie a české legislativy, poté jejich podrobným rozdělením, sankcemi, kontrolou investičních pobídek a na závěr ilustrativně nasimuluji výpočet maximální výše investiční pobídky a uvedu strukturu výpočtu částek S1 a S2.

1.1 Definice pojmu investiční pobídka

Investiční pobídky definuje OECD jako "specifické výhody nabízené vládou dané země za účelem získání zahraniční investice". Investiční pobídky se dělí na fiskální (např. daňové úlevy), finanční (dotace) a regulativní (např. specifické ekonomické či celní zóny). Díky postupující globalizaci ekonomiky v posledních dvaceti letech roste objem přímých zahraničních investic i objem poskytovaných investičních pobídek. Díky nesporným přínosům přímých zahraničních investic pro rozvoj hostující ekonomiky, a to zejména u zemí nebo regionů, které procházejí transformací či restrukturalizací, roste objem poskytovaných investičních pobídek. Projevuje se zde působení zákona poptávky a nabídky, kdy poptávka (počet států, které chtějí získat zajímavé projekty přímých zahraničních investic) výrazně převyšuje nabídku (počet projektů přímých zahraničních investic). Investiční pobídky jsou poskytovány v podstatě ve všech zemích EU, OECD a samozřejmě i v rozvojových zemích. Jsou využívány bez ohledu na politické uspořádání nebo specifickou ekonomickou politiku státu. Největší úspěch přinesly investiční pobídky zemím jako je Irsko, Portugalsko nebo Španělsko, kde pomohly v tradičně zemědělských oblastech rozvinout vysoce exportně orientované sektory průmyslu s vysokou přidanou hodnotou, např. automobilový průmysl, mikroelektroniku nebo vývoj softwaru. V Maďarsku se podařilo vytvořit předtím téměř neexistující výrobu osobních automobilů a rozvinout výrobu elektroniky.¹

¹ *Investiční pobídky* [online]. 2008 [cit. 2009-05-11]. Dostupný z WWW: <<http://www.mmspektrum.com/clanek/investicni-pobidky>>.

1.2 Právní úpravy investičních pobídek

Investiční pobídky spadají do systému veřejné podpory, která ve většině případů ovlivní hospodářskou soutěž, proto musí být striktně vymezeny jednotlivé podmínky pro poskytnutí investiční pobídky a to jak ze strany národních tak i nadnárodních (Evropské společenství) zákonodárců.

1.2.1 Obecný legislativní rámec ČR

Prvním krokem, který proces aktivní podpory zahraničních i domácích investic odstartoval, bylo přijetí usnesení vlády České republiky č. 298 z roku 1998. Tímto krokem byly stanoveny základní podmínky pro investory. Žadatel o investiční pobídky musel investovat „na zelené louce“ minimálně 25 mil. USD.¹

- Tato hranice byla následně snížena návazným usnesením vlády č. 844/98 na 10 mil. USD pro umožnění udělení investičních pobídek i významným domácím investorům.
- Určitým vrcholem bylo schválení zákona č. 72/2000 Sb., o investičních pobídkách a o změně některých zákonů (zákon o investičních pobídkách), který nabyl účinnosti dne 1. května 2000. Celé koncipování zákona bylo průběžně konzultováno s EU, aby byly minimalizovány pozdější komplikace s přijetím ČR do EU.¹

Protože investiční pobídky byly jednou z forem veřejné podpory a jako takové podléhaly režimu zákona č. 59/2000 Sb., o veřejné podpoře, muselo jejich udělování probíhat na základě povolení Úřadem na ochranu hospodářské soutěže. Na počátku prosince 2001 byla Senátem ČR schválena novela zákona o investičních pobídkách, která nabyla účinnosti dne 30. ledna 2002, jejímž účelem bylo zdokonalení systému investičních pobídek. V říjnu 2003 byla Poslaneckou sněmovnou schválena druhá novela zákona o investičních pobídkách. Schválení Senátem a prezidentem České republiky proběhlo

¹ *Investiční pobídky v ČR - BusinessInfo.cz* [online]. Ministerstvo průmyslu a obchodu, c1997-2009, 20.4.2006 [cit. 2009-02-10]. Dostupný z WWW: <<http://www.businessinfo.cz/cz/clanek/podpora-investic/investicni-pobidky-v-cr/1000497/1837/>>.

v prosinci 2003. Novela byla účinná dnem vstupu České republiky do Evropské unie tj. od 1. května 2004. Novelou se provádí dílčí změny v systému investičních pobídek, které byly vyvolány vstupem ČR do EU. Bylo nutné přesně specifikovat jaké kompetence zůstanou Úřadu pro ochranu hospodářské soutěže v ČR a jaké budou přeneseny na Evropskou komisi.¹

Novela z roku 2004 včlenila pravidla veřejné podpory používaná Úřadem pro ochranu hospodářské soutěže přímo do zákona o investičních pobídkách. V souladu s pravidly ES pro oblast veřejné podpory se zákon o investičních pobídkách stal jedním z národních programů veřejné podpory, který schválila Evropská komise. Na jeho základě je udělená veřejná podpora automaticky považována za kompatibilní veřejnou podporu bez nutnosti individuálního posuzování ze strany Evropské komise. Pokud však investice přesahuje 100 milionů EUR, je stále zachována povinnost notifikace dané podpory Evropské komisi. Dalšími změnami byly např. snížení limitu minimální investice z 350 milionů Kč na 200 milionů Kč, sjednocení doby poskytování slevy na daních na 10 let, umožnění podávat opravné prostředky a také soudně přezkoumat rozhodnutí Ministerstva průmyslu a obchodu o nabídce na poskytnutí investičních pobídek.¹

Nyní je v ČR (jak již bylo zmíněno) platný na první pohled transparentní systém investičních pobídek založený zákonem č. 72/2000 Sb., o investičních pobídkách a o změně některých zákonů, ve znění pozdějších předpisů, který byl novelizován 2.7.2007. Touto novelou se mění některé všeobecné podmínky pro poskytnutí investiční pobídky, minimální výše investice z 200 mil. Kč na 100 mil. Kč a maximální možná délka užívání slevy na dani z 10 let na 5 let. Jde o základní právní normu celého systému. Mimo ni tvoří systém investičních pobídek další právní normy a to především.²

¹ *Investiční pobídky v ČR - BusinessInfo.cz* [online]. Ministerstvo průmyslu a obchodu, c1997-2009, 20.4.2006 [cit. 2009-02-10]. Dostupný z WWW: <<http://www.businessinfo.cz/cz/clanek/podpora-investic/investicni-pobidky-v-cr/1000497/1837/>>.

² KINCL, Michael. *Investiční pobídky jako forma veřejné podpory*. [s.l.] : [s.n.], 2003. 79 s. ISBN 80-86131-48-3.

Tabulka 1: Přehled zákonů upravujících investiční pobídky

typ investiční pobídky	zákon	
Sleva na dani	zákon č. 586/1992 Sb., o daních z příjmů ve znění pozdějších předpisů	§35a a §35b
Hmotná podpora na nová pracovní místa, školení a rekvalifikace	zákon č. 435/2004 Sb., o zaměstnanosti	§111
Poskytnutí pozemku vybaveného infrastrukturou za zvýhodněnou cenu a převod pozemku ve vlastnictví státu za zvýhodněnou cenu	zákon č. 344/1992 Sb. O katastru nemovitostí České republiky, ve znění pozdějších předpisů	§2 odst. 3
	zákon č. 151/1997 Sb., o oceňování majetku a o změně některých zákonů	§11
	č. 229/1991 Sb., o úpravě vlastnických vztahů k půdě a jinému zemědělskému majetku, ve znění zákona č. 183/1993 Sb.	§17 odst.3

1.2.2 Legislativní rámec Evropského společenství

Základní pravidla poskytování veřejné podpory, tedy i investičních pobídek, vyplývají přímo z článků 87 až 89 Smlouvy ES. Články 87 až 89 zůstaly od roku 1957 až do současnosti téměř nezměněny a byly jediným základem pro výkon kontroly udělování veřejné podpory ze strany evropských institucí. Až v roce 1999 bylo schváleno nařízení Rady (ES) č. 659/1999 z 22. března 1999, které zakotvilo procesní pravidla schvalování veřejné podpory, v praxi dlouho aplikovaná. Věcná pravidla pro posuzování slučitelnosti veřejných podpor se společným trhem jsou zpracována v jednotlivých nařízeních, směrnicích, pokynech, apod.¹

1.2.2.1 Pravidla pro národní regionální podporu

Důležité pro poskytování investičních pobídek jsou především písmena a) a c) 3. odstavce článku 87 Smlouvy ES. Tyto písmena specifikují za jakých podmínek může být veřejná podpora (investiční pobídky) poskytnuta.

- 1) Regiony dle písmene a) lze označit za oblasti s mimořádně nízkou životní úrovní nebo vysokou nezaměstnaností a oblasti jež jsou znevýhodněny vůči

¹ STEJSKALOVÁ, Lenka. *Studie - Veřejná podpora* [online]. 2006 [cit. 2009-05-11]. Dostupný z WWW: <http://209.85.129.132/search?q=cache:TH4MUgN0iyoJ:www.kr-kralovehradecky.cz/assets/files/4866/STUDIE_VE_EJN__PODPORA.doc+studie+ve%C5%99ejn%C3%A1I+podpora&cd=8&hl=cs&ct=clnk&gl=cz&client=firefox-a>.

Společenství jako celku. Rozdělení dle obrázku č.1 a 2. V případě malých a středních podniků lze tuto podporu zvýšit o 10 resp. 20 %.

- 2) V písmeně c) se jedná o podpory, které mají usnadnit rozvoj určitých hospodářských činností nebo hospodářských oblastí, pokud nemění podmínky obchodu v takové míře jež by byla neslučitelná se společným zájmem.

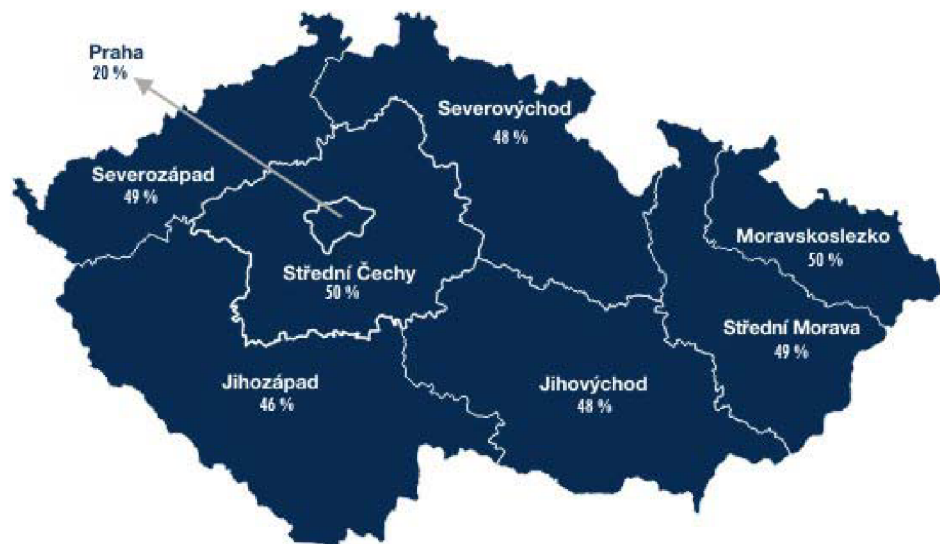

Obrázek 1: Regionální mapa maximální míry veřejné podpory do roku 2007

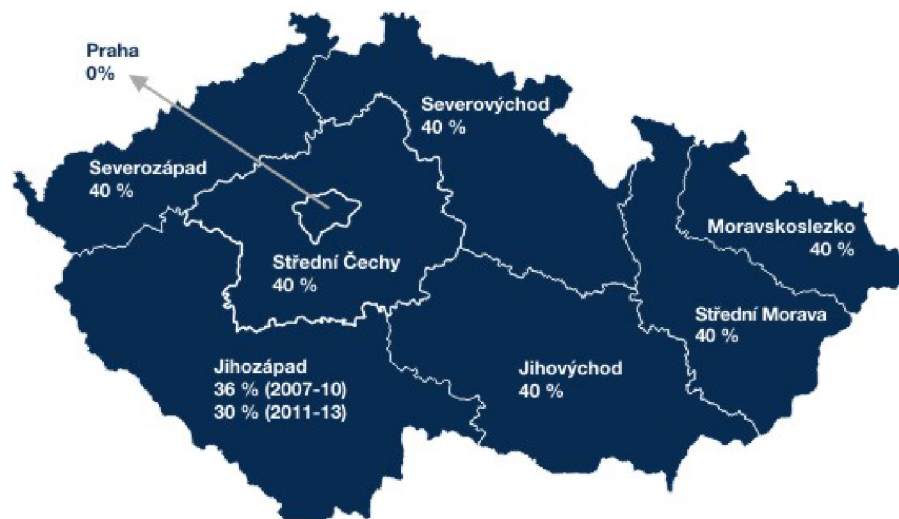

Obrázek 2: Současná regionální mapa maximální míry veřejné podpory

Maximální míra veřejné podpory pro investiční projekty realizované v převážné míře v oborech, které nespádají pod kódy DG, DK, DL nebo DM odvětvové klasifikace

ekonomických činností (OKEČ), činí 75 % maximální míry veřejné podpory v jednotlivých regionech.¹

Tabulka 2: Maximální míra veřejné podpory dle oborů OKEČ průmyslu

Maximální míra veřejné podpory dle oborů OKEČ průmyslu	
100 % hodnoty stropu	75 % hodnoty stropu
DG - Chemický a farmaceutický	DA - Potravinářský a tabákový
DK - Výroba strojů a zařízení	DB, DC - Textilní, oděvní a kožedělný
DL - Výroba elektrických a optických přístrojů	DD - Dřevozpracující
DM - Výroba dopravních prostředků	DE - Papírenský a polygrafický, vydavatelské činnosti
	DF - Koksování, rafinérské zpracování ropy, výroba jaderných paliv, radioaktivních prvků a sloučenin
	DH - Gumárenský a plastikářský
	DI - Sklářský, keramický a stavební hmoty
	DJ - Výroba kovů
	DN - Ostatní obory

1.2.2.2 Multisektorální rámec

Multisektorální rámec definuje pravidla pro hodnocení veřejné podpory přiznané projektům, které by svou výší mohly mít závažnější dopad na společný trh a soutěž, přičemž intenzita a výše podpory pro velké projekty je snížena. Jsou to hutnictví oceli, syntetická vlákna, automobilový průmysl a oblast uhlí a dopravy.

Automobilový průmysl

Veřejnou podporu průmyslu výroby motorových vozidel je možné poskytnout do výše regionálního stropu veřejné podpory (viz Obrázek 1. a 2.). Pokud hodnota nákladů vhodných pro podporu projektu směřující do oblasti průmyslu výroby motorových vozidel překročí 50 milionů EUR, posuzuje se daná výše podpory následovně:

- 1) do 50 milionů EUR 100 % regionálního stropu podpory
- 2) část nákladů mezi 50 a 100 miliony EUR 50 % regionálního stropu podpory
- 3) nad 100 milionů EUR 34 % regionálního stropu podpory

¹ *Resume-investicni-pobidky-pro-zpracovatelsky-prumysl-42-cz.pdf* [online]. c2009 [cit. 2009-05-11].

Dostupný z WWW: <<http://www.czechinvest.org/data/files/resume-investicni-pobidky-pro-zpracovatelsky-prumysl-42-cz.pdf>>.

Od 1.1.2007 již není automobilový průmysl vymezen jako citlivý sektor a není tedy upravován pravidly pro multisektorální rámec.¹

1.3 Slučitelnost ES a ČR

Evropská unie povoluje poskytování investičních pobídek pouze jako výjimku z obecného zákazu, protože EU je principiálně proti jakékoli podpoře, která narušuje určitým způsobem hospodářskou soutěž. Veškeré české právní normy týkající se investičních pobídek a předpisy evropského společenství jsou v souladu.

1.4 Investiční pobídky pro zpracovatelský průmysl

Agentura CzechInvest ve spolupráci s Ministerstvem financí ČR vytváří tzv. programy na podporu podnikání. Jedním z programů podpory podnikání jsou i investiční pobídky pro zpracovatelský průmysl (v současnosti se jedná o jediné investiční pobídky poskytované MF ČR). Pobídky jsou poskytovány třemi způsoby (viz 1.4.1, 1.4.2, 1.4.3).

1.4.1 Sleva na dani z příjmů právnických osob

Sleva na dani je poskytována maximálně do výše stropu veřejné podpory po odečtení hmotné podpory na vytváření nových pracovních míst a rozdílu tržní a kupní ceny pozemku.

,Období poskytování slevy na dani z příjmů právnických osob:

- Úplná sleva na dani z příjmů právnických osob až po dobu 5 let nebo do vyčerpání výše investiční pobídky (nový právní subjekt).
- Částečná sleva na dani z příjmů právnických osob až po dobu 5 let nebo do vyčerpání výše investiční pobídky (stávající právní subjekt).²
 - Výše slevy se stanoví jako rozdíl daňové povinnosti za období, za které bude sleva uplatněna, a vyšší daňové povinnosti ze dvou zdaňovacích

¹ STEJSKALOVÁ, Lenka. *Studie - Veřejná podpora* [online]. 2006 [cit. 2009-05-11]. Dostupný z WWW: <http://209.85.129.132/search?q=cache:TH4MUgN0iy0J:www.kr-kralovehradecky.cz/assets/files/4866/STUDIE_VE_EJN__PODPORA.doc+studie+ve%C5%99ejn%C3%A1I+podpora&cd=8&hl=cs&ct=clnk&gl=cz&client=firefox-a>.

² *Zákon o dani z příjmu - Část III. - Společná ustanovení* [online]. 1998-2009 [cit. 2009-05-11]. Dostupný z WWW: <<http://business.center.cz/business/pravo/zakony/dprij/cast3.aspx#par35a>>. ISSN 1213-7235.

období bezprostředně předcházejících zdaňovacímu období, za něž lze slevu na dani uplatnit poprvé. Pokud by poplatník vykázal ve dvou zdaňovacích obdobích bezprostředně předcházejících zdaňovacímu období, za které lze slevu uplatnit, poprvé nulovou daňovou povinnost, poskytne se sleva ve výši celé daňové povinnosti.

- Používá se vzorec:

$$S = S_1 - S_2$$

kde S = výše slevy

S_1 = daňová povinnost za období, za které bude sleva uplatněna

S_2 = vyšší daňová povinnost ze dvou zdaňovacích období bezprostředně předcházejících zdaňovacímu období za něž lze slevu uplatnit poprvé

- Částka S_2 se stanoví jako součin aktuální sazby daně a základu daně za období rozhodné (vyšší daňová povinnost ze dvou období bezprostředně předcházejících) sníženého o reinvestiční odpočet, daňovou ztrátu, dary a rozdíl, o který úrokové příjmy převyšují s nimi související výdaje.
- Částka S_2 se dále upravuje o hodnoty jednotlivých meziročních odvětvových indexů vyhlášených Českým statistickým úřadem.
- Podle novelizace zákona o dani z příjmu se bude částka S_2 každoročně přepočítávat aktuální sazbou daně.¹

Subjekty, uplatňující slevu na dani podle zákona o dani z příjmu, mají z důvodu kontroly a případné možnosti sankcionovat neplnění podmínek pro uplatnění těchto slev prodlouženou lhůtu pro vyměření daně. Lhůta vyměření daně za všechna zdaňovací období, v nichž byla sleva na dani uplatněna, končí současně se lhůtou pro vyměření daně za poslední zdaňovací období, v němž byla sleva uplatněna.

„Slevu na dani lze nejdříve uplatnit po splnění podmínek pro udělení investičních pobídek. Tyto podmínky musí být splněny max. do 3 let od rozhodnutí o podpoře projektu. Pokud je dodatečně vyměřena vyšší daňová povinnost tak se výše slevy nemění.

¹ *Zákon o dani z příjmu - Část III. - Společná ustanovení* [online]. 1998-2009 [cit. 2009-05-11]. Dostupný z WWW: <<http://business.center.cz/business/pravo/zakony/dprij/cast3.aspx#par35a>>. ISSN 1213-7235.

1.4.2 Hmotná podpora na nová pracovní místa, školení a rekvalifikace

Hmotná podpora vytvářených pracovních míst je 50 tis. Kč na jedno nové pracovní místo v regionech nejvíce postižených nezaměstnaností.

Hmotná podpora na školení a rekvalifikace je ve výši 35 % nákladů na školení a rekvalifikace v regionech nejvíce postižených nezaměstnaností. Tato podpora se nezapočítává do maximální míry veřejné podpory.

Hmotnou podporu na vytvoření nových pracovních míst, školení a rekvalifikaci lze poskytovat pouze v regionech vyznačených na obrázku č.2 jako A.¹

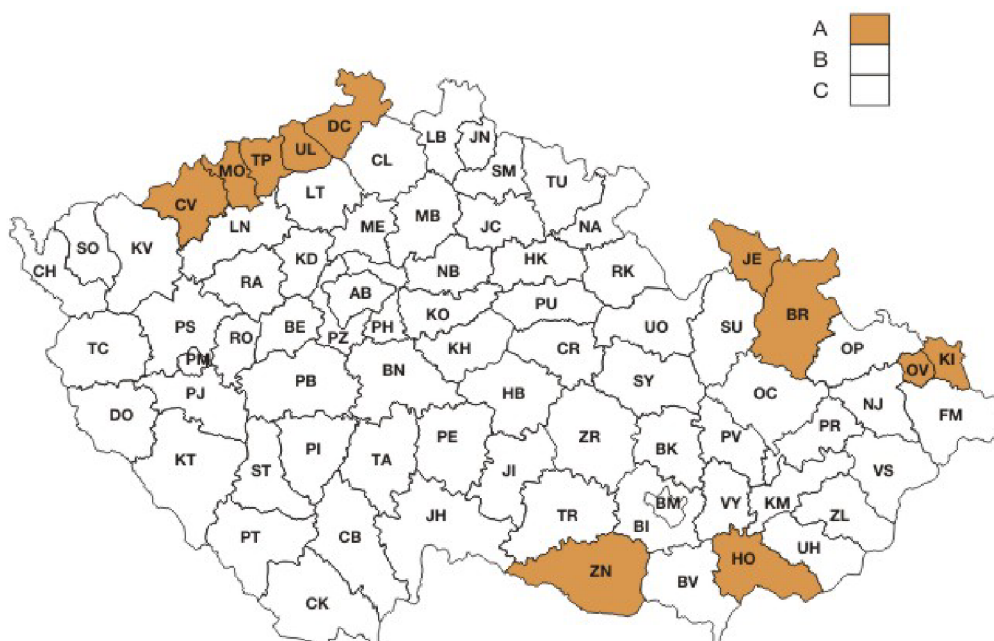

Obrázek 3: Hmotná podpora na vytvoření pracovních míst a rekvalifikace

„Hmotné podpory mohou být vyplaceny, dle dohody podepsané mezi Ministerstvem práce a sociálních věcí ČR a investorem, na základě Rozhodnutí o příslibu investičních pobídek.

¹ *Resume-investicni-pobidky-pro-zpracovatelsky-prumysl-42-cz.pdf* [online]. c2009 [cit. 2009-05-11].

Dostupný z WWW: <<http://www.czechinvest.org/data/files/resume-investicni-pobidky-pro-zpracovatelsky-prumysl-42-cz.pdf>>.

Hmotné podpory se obvykle vztahují k vytvořeným pracovním místům a vynaloženým nákladům na školení v prvních třech letech projektu.¹

1.4.3 Poskytnutí pozemku vybaveného infrastrukturou za zvýhodněnou cenu a převod pozemku ve vlastnictví státu za zvýhodněnou cenu

„Je možné realizovat zvýhodněný převod pozemku nebo pozemku vybaveného infrastrukturou vlastněného státem, nebo jeho organizačními složkami (nejčastěji Pozemkovým fondem ČR) či obcemi, a to v závislosti na souhlasu vlastníků pozemku s takovýmto zvýhodněným převodem.“ **Chyba! Záložka není definována.**

1.5 Podmínky přijetí investiční pobídky

Právnícké nebo fyzické osobě lze investiční pobídku přislíbit, pokud prokáže, že může splnit všeobecné podmínky stanovené zákonem o investičních pobídkách a zvláštní podmínky stanovené zákonem o dani z příjmu a zákonem o zaměstnanosti.

1.5.1 Všeobecné podmínky

- Zavedení nové výroby nebo rozšíření stávající výroby.
- Vynaložení prostředků do oborů zpracovatelského průmyslu (za zpracovatelský průmysl se nepovažuje dobývání nerostných surovin, výroba a rozvod elektřiny, plynu a vody, stavebnictví, opravy motorových vozidel, obchod a ostatní služby, doprava a zemědělství).²
- Pořízení strojního zařízení za tržní cenu, určeného pro výrobní účely a vyrobeného ne více než 2 roky před pořízením; hodnota tohoto strojního zařízení musí tvořit nejméně 60 % celkové hodnoty pořízeného dlouhodobého hmotného a nehmotného majetku.
- Šetrnost výroby, činností, procesů, stavby nebo zařízení k životnímu prostředí.

¹ *Resume-investicni-pobidky-pro-zpracovatelsky-prumysl-42-cz.pdf* [online]. c2009 [cit. 2009-05-11].

Dostupný z WWW: <<http://www.czechinvest.org/data/files/resume-investicni-pobidky-pro-zpracovatelsky-prumysl-42-cz.pdf>>.

² *Zákon o investičních pobídkách - Část I.* [online]. 1998-2009 [cit. 2009-05-11]. Dostupný z WWW: <<http://business.center.cz/business/pravo/zakony/invpob/cast1.aspx>>. ISSN 1213-7235.

- Pořízení dlouhodobého hmotného a nehmotného majetku nejméně v částce 100 000 000 Kč, přičemž nejméně částka 50 000 000 Kč musí být financována z vlastního kapitálu právnické osoby nebo vlastními prostředky fyzické osoby; za splnění této podmínky se nepovažuje vynaložení investičních prostředků vytvořených ze zisku dosaženého z investiční akce posuzované pro účely poskytnutí veřejné podpory (minimální výše investice může být však v závislosti na jednotlivých regionech snížena viz tabulka č.3 a obrázek č.4).¹

Tabulka 3: Minimální výše investice v jednotlivých regionech

	A	B	C
Minimální výše investice (mil. Kč)	50	60	100
Minimální krytí vlastním kapitálem (mil. Kč)	25	30	50
Minimální % do strojů z celkové výše investice	60	60	60

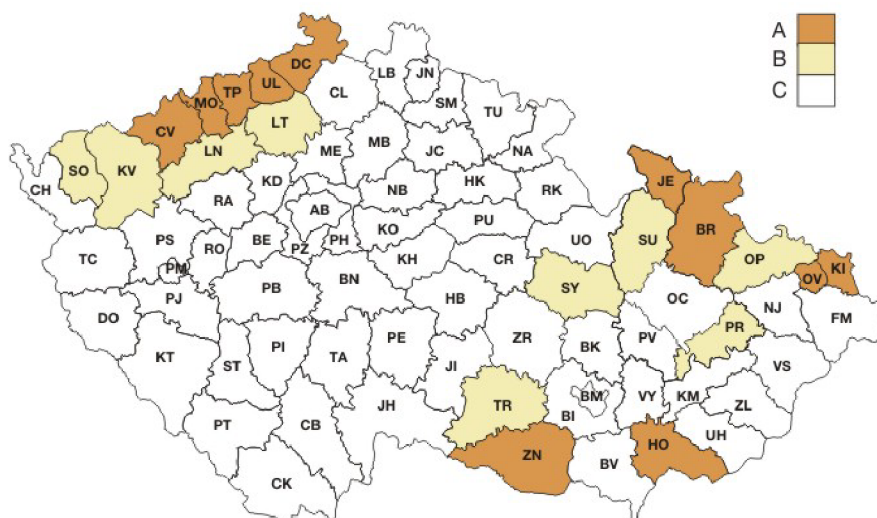

Obrázek 4: Minimální výše investice v jednotlivých regionech

- Zahájení stavebních prací a pořízení dlouhodobého hmotného a nehmotného majetku v rámci investiční akce je možné nejdříve ode dne vydání potvrzení o příslibu investiční pobídky.

¹ *Zákon o investičních pobídkách - Část I.* [online]. 1998-2009 [cit. 2009-05-11]. Dostupný z WWW: <<http://business.center.cz/business/pravo/zakony/invpob/cast1.aspx>>. ISSN 1213-7235 .

- Subjekt jemuž byla přidělena investiční pobídka je povinen splnit podmínky dle zákona o investičních pobídkách §2 odst.2 a) až c) a e) (zavedení nové výroby nebo rozšíření stávající výroby do zpracovatelského průmyslu; pořízení strojního zařízení za tržní cenu, určeného pro výrobní účely a vyrobeného ne více než 2 roky před pořízením; hodnota tohoto strojního zařízení musí tvořit nejméně 60 % celkové hodnoty pořízeného dlouhodobého hmotného a nehmotného majetku; minimální výše investice musí být 100 mil. Kč pokud není stanoveno jinak) nejdéle do 3 let od vydání rozhodnutí o příslibu investiční pobídky. Ministerstvo průmyslu může na žádost tuto lhůtu prodloužit nejdéle o 2 roky.¹

1.5.2 Zvláštní podmínky dle zákona o dani z příjmu

- Poplatník je povinen snížit základ daně nejvyšší možnou mírou zejména uplatněním (v zákoně o dani z příjmu pro rok 2009 bylo slovo zejména vypuštěno):
 - 1) Všech odpisů (v období uplatňování slevy nelze odpisování přerušit, způsob odpisování podle tohoto zákona stanoví poplatník).
 - 2) Opravných položek k pohledávkám.
 - 3) Položek odčitatelných od základu daně podle § 34 zákona o dani z příjmu v nejbližším zdaňovacím období, za které bude vykázán základ daně.²
- Poplatník musí být prvním vlastníkem na území ČR u veškerého dlouhodobého majetku pořízeného v rámci investiční akce, s výjimkou nemovitostí.
- Poplatník nesmí snižovat základ daně nebo zvyšovat daňovou ztrátou obchodními operacemi, jejichž podstata neodpovídá ekonomickým principům běžných obchodních vztahů.²
- Poplatník, kterému bylo přislíbeno více investičních pobídek, může uplatnit slevu na dani za zdaňovací období pouze podle jednoho z těchto příslibů. Pokud uplatní slevu na dani např. dle investiční pobídky přislíbené v roce 2007, ačkoliv mohl

¹ *Zákon o investičních pobídkách - Část I.* [online]. 1998-2009 [cit. 2009-05-11]. Dostupný z WWW: <<http://business.center.cz/business/pravo/zakony/invpob/cast1.aspx>>. ISSN 1213-7235 .

² *Zákon o dani z příjmu - Část III. - Společná ustanovení* [online]. 1998-2009 [cit. 2009-05-11]. Dostupný z WWW: <<http://business.center.cz/business/pravo/zakony/dprij/cast3.aspx#par35a>>. ISSN 1213-7235.

uplatnit slevu na dani dle investiční pobídky z roku 2005, je povinen investiční pobídku z roku 2007 čerpat i v následujících letech.¹

1.5.3 Zvláštní podmínky dle zákona o zaměstnanosti

- Hmotná podpora na vytváření nových pracovních míst a hmotná podpora rekvalifikace nebo školení nových zaměstnanců jsou účelově určeny a nemohou být použity na jiný účel, než je uvedený v dohodě o jejich poskytnutí
- Hmotná podpora na vytváření nových pracovních míst může být poskytnuta zaměstnavateli, který vytvoří nová pracovní místa v oblasti s průměrnou mírou nezaměstnanosti za 2 ukončená pololetí předcházející datu předložení záměru nejméně o 50 % vyšší než je průměrná míra nezaměstnanosti v České republice.
- Zaměstnavateli, kterému byla poskytnuta hmotná podpora, nelze po dobu účinnosti sjednaných dohod s ministerstvem poskytnout další podporu na stejný účel.²

1.6 Poskytování investičních pobídek

Poskytování investičních pobídek v ČR funguje zprostředkovaně přes agenturu CzechInvest, která odesílá žádosti s příslušným ohodnocením projektu na ministerstvo průmyslu a obchodu.

1.6.1 CzechInvest

Agentura pro podporu podnikání a investic CzechInvest je státní příspěvková organizace podřízená Ministerstvu průmyslu a obchodu ČR. Vznikla 2. ledna 2004 na základě rozhodnutí č. 271/2003 ministerstva průmyslu a obchodu. Hlavním úkolem původního CzechInvestu, který byl založen v roce 1992, byla propagace České republiky jako místa pro zahraniční investice a současně podpora přílivu přímých zahraničních investic do České republiky. Dnešní CzechInvest v rámci zjednodušení komunikace mezi státem, podnikateli a Evropskou unií zastřešuje celou oblast podpory podnikání ve zpracovatelském průmyslu, a to jak z prostředků EU, tak ze státního rozpočtu. Zejména

¹ *Zákon o dani z příjmu - Část III. - Společná ustanovení* [online]. 1998-2009 [cit. 2009-05-11]. Dostupný z WWW: <<http://business.center.cz/business/pravo/zakony/dprij/cast3.aspx#par35a>>. ISSN 1213-7235

² *Zákon o zaměstnanosti - Část V.* [online]. 1998-2009 [cit. 2009-05-11]. Dostupný z WWW: <<http://business.center.cz/business/pravo/zakony/zamestnanost/cast5.aspx#par111>>. ISSN 1213-7235.

se jedná o podporu zpracovatelského průmyslu, výzkumu a vývoje. CzechInvest zároveň zůstává výhradním příjemcem žádostí o poskytnutí investičních pobídek a stále má za úkol propagovat ČR pro přímé zahraniční investice, podporovat malé a střední podnikatele, strategické služby a technologická centra.¹

1.6.2 Příjemci investičních pobídek

Příjemcem investiční pobídky může být jakákoli právnická osoba, která splní všeobecné podmínky pro poskytnutí investiční pobídky (fyzická osoba může být žadatelem o poskytnutí investiční pobídky, v momentě jejího příslibu se však musí stát právnickou osobou). Pokud by si žadatel nárokoval investiční pobídku ve formě daňových úlev či hmotné podpory na vytvoření nových pracovních míst, školení či rekvalifikaci, musí navíc splnit podmínky stanovené v příslušných právních normách, tedy v zákonu o dani z příjmu a zákonu o zaměstnanosti.

1.7 Kontrola investičních pobídek

1.7.1 Kontrola zpracovatelských pobídek

Investoři podléhají kontrole:

- splnění všeobecných podmínek dle § 2 odst. 2 zákona č. 72/2000 Sb., o investičních pobídkách (viz kapitola 1.5.1).
- splnění ostatních podmínek dle zákona o dani z příjmu či zákona o zaměstnanosti a dle rozhodnutí o příslibu.
- průběh poskytování investičních pobídek.

„Jako zásadní pro výkon kontrol a orientaci investorů slouží lhůta tří let od vydání rozhodnutí o příslibu. Podle této podmínky jsou příslušné orgány povinny provést kontrolu splnění všeobecných podmínek, uvedených v § 2 odst. 2 Zákon o IP, nejpozději po uplynutí 3 let od vydání rozhodnutí o příslibu.“²

¹ *O CzechInvestu l CzechInvest* [online]. 1994-2009 [cit. 2009-05-11]. Dostupný z WWW: <<http://www.czechinvest.org/o-czechinvestu>>.

² *MPO l Investiční pobídky l Kontrola investičních pobídek* [online]. c2005 [cit. 2009-05-11]. Dostupný z WWW: <<http://www.mpo.cz/dokument5295.html>>.

,Kontrola podmínky šetrnosti výroby, činností, procesů, stavby nebo zařízení k životnímu prostředí se uplatňuje:

- provedením první kontroly do tří měsíců po uplynutí lhůty 3 let od vydání rozhodnutí o příslibu, přičemž za nesplnění podmínky šetrnosti k životnímu prostředí se nebude považovat situace, kdy existuje reálný předpoklad jejího naplnění v okamžiku náběhu plné výroby,
- provedením dalších kontrol po náběhu plné výroby v režimu zvláštních právních předpisů upravujících ochranu životního prostředí.

Na splnění všeobecných podmínek je navázáno splnění podmínek zahájení placení částek na pořízení majetku a zahájení výroby, vázané na doručení rozhodnutí o příslibu.

Kontrola investiční pobídky ve formě slevy na dani kontroluje místně příslušný správce daně.¹

1.8 Sankce

Protože jsou investiční pobídky vypláceny, buď přímo ze státního rozpočtu, nebo je v podobě slevy na dani snížena příjemcům daňová povinnost, považoval zákonodárce za vhodné začlenit do zákona o dani z příjmu i jistá represivní opatření, která by zamezovala neoprávněné či nadměrné čerpání investiční pobídky v kterékoliv podobě.

1.8.1 Neplnění všeobecných podmínek

,Není-li placení částek na pořízení dlouhodobého hmotného a nehmotného majetku uvedeného v § 2 odst. 2 zahájeno do 24 měsíců ode dne doručení rozhodnutí o příslibu investičních pobídek nebo není-li zahájena výroba nejpozději do 3 let ode dne doručení rozhodnutí o příslibu investičních pobídek, aniž byla lhůta prodloužena ministerstvem průmyslu a obchodu, pozbývá rozhodnutí o příslibu investičních pobídek platnosti. Vše, co bylo formou investiční pobídky získáno, musí být vráceno nebo odvedeno včetně příslušného penále popř. jiných sankcí nejméně však ve výši úroků stanovených Komisí v době vydání rozhodnutí (úroková sazba se vypočítá na základě průměru pětiletých mezibankovních swapových sazeb za září, říjen a listopad předchozího roku zvýšeného

¹ MPO | Investiční pobídky | Kontrola investičních pobídek [online]. c2005 [cit. 2009-05-11]. Dostupný z WWW: <<http://www.mpo.cz/dokument5295.html>>.

o 75 bazických bodů. V řádně odůvodněných případech může Komise sazbu pro jeden nebo více členských států zvýšit o více než 75 bazických bodů.). Totéž platí, zjistí-li se při kontrole, že nejsou plněny všeobecné podmínky.¹

1.8.2 Neplnění podmínek pro uplatnění slevy na dani

Nedodrží-li poplatník některou ze zvláštních podmínek uvedených v zákoně o dani z příjmu, s výjimkou podmínky, že poplatník uplatní při stanovení základu daně v nejvyšší možné míře všechny odpisy, opravné položky k pohledávkám a položky odčitatelné od základu daně podle §34 ZDP v nejbližším zdaňovacím období, nebo některou ze všeobecných podmínek, nárok na slevu zaniká. Poplatník je povinen podat dodatečné daňové přiznání za všechna zdaňovací období, ve kterých slevu uplatnil.²

Nedodrží-li poplatník podmínku uplatnění všech odpisů, opravných položek k pohledávkám a položek odčitatelných od základu daně (dle §34 ZDP) v maximální míře sleva na dani se krátí. Nárok na slevu na dani za zdaňovací období, ve kterém nebyla výše uvedená podmínka dodržena, se snižuje o částku ve výši součinu dvojnásobku (od roku 2009 pouze jednonásobku) sazby daně podle části změny základu daně po snížení o položky snižující základ daně jako jsou např. daňově uznatelné dary a položky odčitatelné od základu daně např. daňová ztráta. Poplatník je povinen podat dodatečné daňové přiznání za všechna zdaňovací období, ve kterých podmínku nedodržel.²

Jakkoliv se může zdát sankce nesmyslná, neboť příjemce nejenže při podání dodatečného daňového přiznání (jak následně uvidíme) přijde o část slevy na dani z titulu investiční pobídky, ale je současně nucen zaplatit i úrok z prodlení, její opodstatnění Nejvyšší správní soud vysvětluje následovně: „záměrem zákonodárce nepochybně bylo stanovit pro případ porušení podmínky podle § 35a odst. 2 písm. a) zákona takovou sankci, která odpovídá sankci za neoprávněné snížení základu daně, aby nedocházelo ke zvýhodnění poplatníků čerpajících slevu na dani v rozporu se smyslem pobídek.

¹ *Zákon o investičních pobídkách - Část I.* [online]. 1998-2009 [cit. 2009-05-11]. Dostupný z WWW: <<http://business.center.cz/business/pravo/zakony/invpob/cast1.aspx>>. ISSN 1213-7235

² *Zákon o dani z příjmu - Část III. - Společná ustanovení* [online]. 1998-2009 [cit. 2009-05-11]. Dostupný z WWW: <<http://business.center.cz/business/pravo/zakony/dprij/cast3.aspx#par35a>>. ISSN 1213-7235

Sleva na dani nemůže dosáhnout záporných hodnot.¹

1.8.3 Neplnění podmínek pro hmotnou podporu na vytvoření nových pracovních míst

Nedodržení podmínek, sjednaných v dohodě o poskytnutí hmotné podpory na vytváření nových pracovních míst či v dohodě o poskytnutí hmotné podpory rekvalifikace nebo školení nových zaměstnanců nebo nevrácení hmotné podpory ve stanoveném termínu, je porušením rozpočtové kázně a bude postihováno odvodem za porušení rozpočtové kázně podle zákona o investičních pobídkách.²

1.9 Výpočet úspory

Výpočet výše investiční pobídky se v první řadě odvíjí od maximální míry veřejné podpory, kterou nám určuje EU. Pro zjištění maximální částky investiční pobídky se znásobí maximální míra veřejné podpory dle EU s náklady vhodnými pro investici.

1.9.1 Všeobecný výpočet úspory

Tabulka 4: Předpoklady pro výpočet výše investiční pobídky

Předpoklady (v mil. Kč)		
Lokalita	Hodonín	Brno - město
Míra veřejné podpory	40%	40%
Typ regionu	A	C
Investice	300	300
Nová pracovní místa	400	400
Náklady na školení a rekvalifikaci	25	25

¹ Zákon o dani z příjmu - Část III. - Společná ustanovení [online]. 1998-2009 [cit. 2009-05-11]. Dostupný z WWW: <<http://business.center.cz/business/pravo/zakony/dprij/cast3.aspx#par35a>>. ISSN 1213-7235.

² Zákon o zaměstnanosti - Část V. [online]. 1998-2009 [cit. 2009-05-11]. Dostupný z WWW: <<http://business.center.cz/business/pravo/zakony/zamestnanost/cast5.aspx#par111>>. ISSN 1213-7235.

Tabulka 5: Kalkulace výpočtu úspory z investičních pobídky

Kalkulace pobídek		
Maximální výše podpory (1+2+3+)	120	120
1) Podpora na tvorbu pracovních míst	20	0
2) Pozemek za zvýhodněnou cenu*	6	6
3) Sleva na dani	94	114
+ Podpora na školení a rekvalifikaci	8,75	0
Investiční pobídky celkem	128,75	120

V obou případech je maximální míra veřejné podpory 40% z celkových uznatelných nákladů investice (120 mil. Kč), tuto částku nelze překročit. Pokud by byla maximální míra podpory zvýšena o 10%, bylo by pro daný podnik mnohem výhodnější investici realizovat v regionu Hodonín. V tomto případě je rozdíl mezi jednotlivými regiony pouhých 8,75 mil. Kč, a to díky možnosti uplatnění podpory na školení a rekvalifikaci, která se do maximální výše podpory nezapočítává.

1.9.2 Výpočet slevy na dani z příjmu

Pro již podnikající poplatníky s příslibem investiční pobídky se sleva na dani z příjmu vypočte podle §35b ZDP, podle vzorce $S1 - S2$, kde

$S1$ = částka daně vypočtená za období, ve kterém poplatník uplatňuje slevu

$S2$ = částka daně vypočtená za jedno ze dvou zdaňovacích období bezprostředně předcházející zdaňovacímu období, ve kterém poplatník mohl slevu uplatnit poprvé a je to ta částka daně, která je vyšší. Např. částka daně za rok 2003 je 58 mil Kč, za rok 2004 je 54 mil Kč a sleva na dani z příjmů mohla být poprvé uplatněna v roce 2005. Proto se bude vycházet z částky 58 mil. Kč.

Pokud poplatník s příslibem investiční pobídky zahájil podnikání, tak se sleva na dani vypočte podle §35a ZDP, který v podstatě říká, že $S2 = 0$. Princip české úpravy investiční pobídky je v tom, že se sleva na dani uplatňuje z nárůstu daně, který vznikl v důsledku investiční akce.

Jak částka $S1$, tak částka $S2$ se ještě dále upravuje. Nejdříve se budeme zabývat úpravou částky $S1$.

Tabulka 6: Úprava částky S1

	Položka	Zdůvodnění / Poznámka
	(220) – Základ daně před snížením o položky podle §34 atd.	
-	(230) – Odečtená daňová ztráta	Neodpočtení by znamenalo dvojnásobnou výhodu pro poplatníka, protože by se mu zvýšil rozdíl mezi S1-S2
-	(240,241,242) – Reinvestiční odpočet, odpočet na výzkum a vývoj	Neodpočtení by znamenalo dvojnásobnou výhodu pro poplatníka, protože by se mu zvýšil rozdíl mezi S1-S2
-	(260) – Odečet darů	Neodpočtení by znamenalo dvojnásobnou výhodu pro poplatníka, protože by se mu zvýšil rozdíl mezi S1-S2
-	Rozdíl, o který úrokové příjmy zahrnované do základu daně převyšují s nimi související výdaje (náklady)	Tzn. zisk z úroku není nikdy podporován investiční pobídkou.
=	Částka základu daně po odpočtech	
x	Aktuálně platná sazba daně	
=	Částka S1 podle §35b odst.1	

Velice významnou poznámkou je věta, že částka S1 se nezvyšuje, je-li dodatečně vyměřena vyšší daňová povinnost. Tato poznámka má zásadní negativní dopad pro dodatečná daňová přiznání. Analýzou dopadu se budeme podrobněji zabývat později (kapitola 2.3).

Tabulka 7: Úprava částky S2

	Položka	Zdůvodnění / Poznámka
	Základ daně po odečtu daňové ztráty, reinvestičního odpočtu, odpočtu darů a rozdílu mezi úrokovými příjmy a výdaji (vyšší ze základů daně ze dvou let před prvním možným čerpáním investiční pobídky)	Problémy zde způsobuje zřetězení investičních pobídek a dopady dodatečných daňových přiznání se snížením daňové povinnosti
x	Sazba daně	Zde se diskutovalo, jakou sazbu použít. Analýza problému tzv. klesající sazby daně je obsažena v kapitole 3.5
=	Daň před úpravou meziprocentním odvětvovým indexem	
x	Meziprocentní index cen vyhlášený Českým statistickým úřadem	Zaokrouhlený na jedno desetinné číslo
=	Částka S2	

Podobně jako u S1 je zde doplněna poznámka, že částka S2 se nesnižuje, je-li za příslušné zdaňovací období vyměřena nižší daňová povinnost (ale může se zvýšit). Analýzou tohoto jevu se budeme zabývat v kapitole 3.4.

Sleva na dani se dále snižuje o tzv. sankční odvod, který vzniká pokud poplatník poruší podmínky uvedené v §35a odst. 2 písm. a), tzv. podmínky minimalizace daňového základu (viz kapitola 1.5.2 bod první).

a) poplatník využije v nejvyšší možné míře všech ustanovení tohoto zákona ke snížení základu daně, a to zejména uplatněním

- 1. všech odpisů podle § 26 až 33; v období uplatňování slevy nelze odpisování přerušit (§ 26 odst. 8), stanovení způsobu odpisování podle tohoto zákona provede poplatník,*
- 2. opravných položek k pohledávkám podle zvláštního právního předpisu, 22a)*
- 3. odpočtu daňové ztráty nebo její části podle § 34 odst. 1 v nejbližším zdaňovacím období, kdy je vykázán základ daně,*

V režimu investiční pobídky musí poplatník využít všechna ustanovení zákona ke snížení základu daně, při kontrole finanční úřad tedy nejen hledá položky, které by zvedly základ daně, ale i položky, které by základ daně snížily. Pokud najde položku, která měla zvednout základ daně, potom dodatečné daňové přiznání popř. dodatečný platební výměr zvýší splatnou daň, ale již neovlivní slevu na dani (díky poznámce, že dodatečná vyšší daňová povinnost nezvyšuje S1).

V případě, že nalezne položku, která měla základ daně snížit, uplatní sankční odvod. Sankční odvod se spočítá tak, že se vynásobí dvojnásobek aktuální daňové sazby a změna základu daně vzniklá porušením podmínky minimalizace daňového základu.

Tato pravidla byla částečně zmírněna daňovou úpravou platnou pro rok 2009, kdy vypadlo slovo zejména, které umožňovalo finančním úřadům použít sankční propočet na takřka libovolnou změnu daňového základu a došlo také ke snížení sazby sankčního odvodu na jednonásobek aktuální daňové sazby. Podrobněji se tímto tématem budeme zabývat v kapitole 2.3.

2 Analýza problému

Při analýze daňových rizik investičních pobídek jsem vycházel ze skutečných případů, které se ve firmě BOSCH DIESEL s.r.o. v souvislosti s investičními pobídkami vyskytly nebo byly vyhodnoceny jako problematické. Veškeré tyto případy byly způsobeny problematickým výkladem některých částí zákona o investičních pobídkách a také úpravami částek S1 a S2 po podání řádného daňového přiznání (viz 2.3). Aby byla analýza současné problematiky slevy na dani z titulu investiční pobídky kompletní, uvedl jsem i rozhodnutí Nejvyššího správního soudu (viz 2.4).

2.1 Daňový subjekt

Společnost BOSCH DIESEL s.r.o. v Jihlavě byla založena 4. ledna 1993 jako společný podnik německé firmy Robert Bosch GmbH ze Stuttgartu a jihlavského strojírenského závodu Motorpal a.s.. V roce 1996 se firma Robert Bosch GmbH stala jediným vlastníkem společnosti BOSCH DIESEL s.r.o. v Jihlavě.¹

Výrobní program zahrnuje komponenty automobilové techniky pro divizi dieselové systémy.¹ Od roku 1999 se začaly postupně vyrábět komponenty pro systém Common Rail, který dnes tvoří hlavní výrobní program jihlavských závodů - vstříkovací čerpadla pro vznětové motory typu CP1 (do roku 2004), CP3 a od roku 2004 i CP1H, tlakové zásobníky, a od roku 2003 i regulační tlakové ventily. Pro výrobu čerpadla CP3 byl v Jihlavě v roce 2001 postaven nový závod, počet zaměstnanců se v tom samém roce zvýšil z původních 1.084 na téměř 4.500, a BOSCH DIESEL s.r.o. se tak zařadil k největším závodům skupiny Robert Bosch GmbH.

Čerpadlo CP3 představuje špičkový produkt pro vstříkovací systémy vznětových motorů a podnik v Jihlavě je jeho tzv. mateřským závodem.²

¹ *Bosch - BOSCH DIESEL s.r.o. - Jihlava* [online]. 2002, 23/4/2007 [cit. 2007-04-23]. Dostupný z WWW: <<http://www.bosch.cz/content/language1/html/2927.htm>>.

² *Bosch - Historie* [online]. 2002, 23/4/2007 [cit. 2007-04-23]. Dostupný z WWW: <<http://www.bosch.cz/content/language1/html/2933.htm>>.

Produkty společnosti Bosch Diesel, s.r.o.

Společnost Bosch Diesel, s.r.o. vyrábí produkty pro vstříkovací systémy vznětových motorů. Jedná se především o následující:

Vysokotlaké čerpadlo CP4

- určeno pro tlaky do 2000 bar
- zahájení výroby: 7.1.2008¹

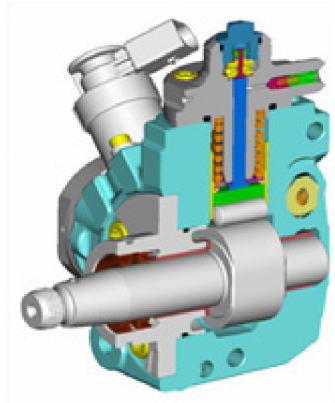

Obrázek 5: Vysokotlaké čerpadlo CP4

Vysokotlaké dieselové čerpadlo řady CP3

- určeno pro tlaky 1600 – 1800 bar.
- doposud vyráběno v Jihlavě – přes 15 milionů kusů.¹

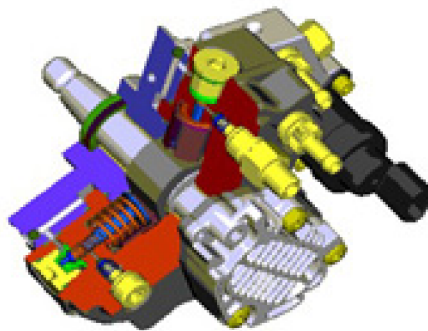

Obrázek 6: Vysokotlaké čerpadlo CP3

Vysokotlaké dieselové čerpadlo řady CP1H

¹ *Bosch - Produkty* [online]. 2002 , 23/4/2007 [cit. 2007-04-23]. Dostupný z WWW: <<http://www.bosch.cz/content/language1/html/2948.htm>>.

- určeno pro tlaky do 1100 bar.
- vývojový model následující řady CP1.
- zahájení výroby: 1.4.2005¹

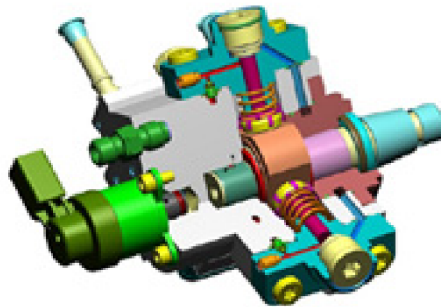

Obrázek 7: Vysokotlaké čerpadlo řady CP1H

Vysokotlaký zásobník RAIL pro systém Common Rail

- výroba kovaných railů: polotovary výkovek .
- doposud vyráběno v Jihlavě 3,3 milionů kusů.
- výroba svařovaných railů: polotovary z oceli.
- zahájení výroby: 1.1.2005¹

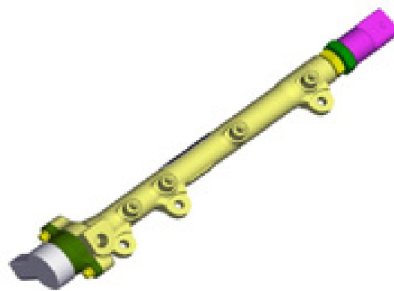

Obrázek 8: Zásobník RAIL systému Common Rail

¹ *Bosch - Produkty* [online]. 2002 , 23/4/2007 [cit. 2007-04-23]. Dostupný z WWW: <<http://www.bosch.cz/content/language1/html/2948.htm>>.

2.1.1 Investiční pobídky společnosti Bosch Diesel, s.r.o.

Přehled investičních pobídek společnosti BOSCH DIESEL

Tabulka 8: Přehled investičních pobídek poskytnutých společnosti Bosch Diesel, s.r.o.

Inv.pobídka	Období	Max.podpora (mil. Kč)	Vyčerpáno (mil. Kč)	% vyčerpání
1	2001-2005	1 620,3	267,3	16,5%
2	2006-2015	1 123,6	1 123,6	100%
3	2010-2014	451,4		

Poznámky k přehledu investičních pobídek:

- Investiční pobídka 1 - Společnost mohla poprvé uplatnit slevu na dani z příjmu z titulu investiční pobídky v roce 2001. Jelikož společnost vykázala ve dvou předchozích obdobích 1999 a 2000 daňovou ztrátu, vypočítá se sleva na dani pouze jako částka S_1 (viz kapitola 1.4.1 a 1.9.2).
- 25. května 2004 podala společnost organizaci CzechInvest záměr získat druhou investiční pobídku. Ministerstvo průmyslu a obchodu České republiky vydalo 13. října 2005 Rozhodnutí o příslibu investiční pobídky, na jehož základě byla společnost oprávněna čerpat investiční pobídku formou slevy na dani z příjmu po dobu maximálně 10 let.
- Celková hodnota poskytnuté druhé Investiční pobídky se tak počítala dle multisektorálního rámce (viz kapitola 1.2.2.2), tedy 48% (viz Obrázek č.1) z hodnoty nákladů vhodných pro podporu do výše 50 mil. EUR, tzn. 759,12 mil. Kč a dále 24 % z částky přesahující 50 mil EUR tzn. 364,44 Kč. Celková výše investiční pobídky tak byla 1 123,56 mil Kč.
- Investiční pobídka 2 byla využita v letech 2006-2007.

2.1.2 Stručný popis finanční situace v Bosch Diesel, s.r.o.

Finanční analýza společnosti Bosch Diesel, s.r.o může být drobně zkreslená právě díky investičním pobídkám, které v letech 2006 a 2007 čerpala. Tedy některé ukazatelé nemusí mít skutečnou vypovídající schopnost. I když jsem měl k dispozici úplné výkazy

společnosti použil jsem z důvodu, jejich složitost a neveřejnosti výkazy z obchodního rejstříku ČR (viz příloha).

2.1.2.1 Horizontální analýza

Protože horizontální analýza zobrazuje vývoj vybraných položek v čase, můžeme bez problémů kvalifikovat vývoj aktiv či pasiv ve společnosti Bosch Diesel, s.r.o.

Tabulka 9: Horizontální analýza Bosch Diesel, s.r.o. - aktiva

	2005	2006	2007	2008
Aktiva celkem	13,25%	-3,17%	-8,49%	-9,61%
Dlouhodobý majetek	15,10%	-5,80%	-10,54%	-12,78%
Dlouhodobý nehmotný majetek	-21,21%	-29,66%	-28,92%	-41,45%
Dlouhodobý hmotný majetek	15,26%	-5,72%	-10,50%	-12,73%
Oběžná aktiva	8,51%	4,12%	-3,33%	-2,28%
Zásoby	42,00%	-20,85%	25,71%	-12,54%
Dlouhodobé pohledávky			76142%	-7,81%
Krátkodobé pohledávky	-10,82%	33,69%	-33,54%	19,66%
Krátkodobý finanční majetek	-96,25%	17,04%	4936,03%	-57,57%

Trend snižování celkových aktiv je způsoben zejména odepisováním již nakoupeného dlouhodobého majetku a nepožíváním nového. Oběžná aktiva se pohybují v závislosti na zásobách a krátkodobých pohledávkách. Volatilní poptávka odběratelů po jednotlivých výrobcích způsobila výkyvy, které nastaly v letech 2006 a 2008 u zásob a taktéž výkyvy 2005 a 2007 u krátkodobých pohledávek.

Následující graf ukazuje vývoj vybraných aktiv v letech 2005 -2008. Z grafu jsou názorně vidět značné poklesy celkových aktiv a dlouhodobého majetku. V případě oběžných aktiv je pokles způsoben jevy popsány výše a nastupující krizí v roce 2008. V případě automobilového průmyslu, do kterého Bosch Diesel, s.r.o. spadá, můžeme mluvit o lehké krizi již na konci roku 2008 (způsobeno bankrotem amerických automobilek).

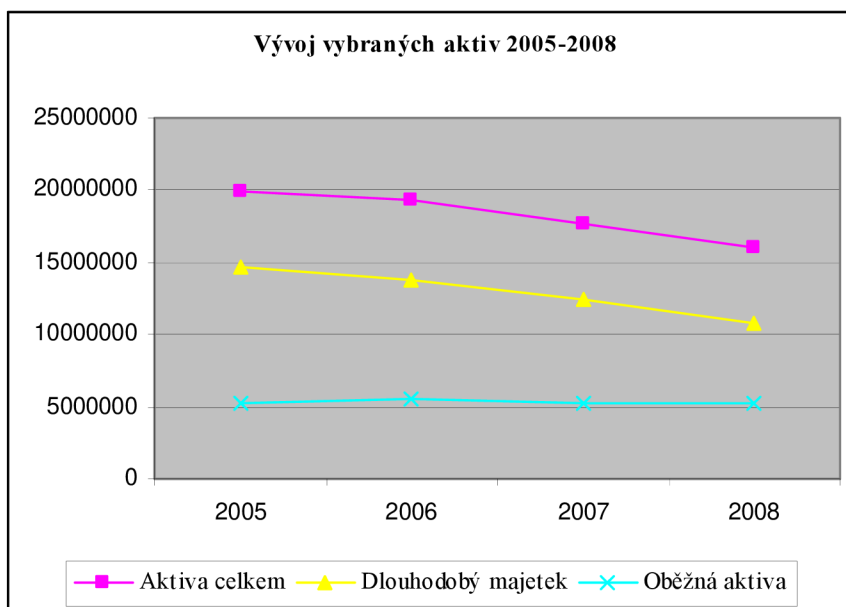

Graf 1: Vývoj vybraných aktiv 2005 - 2008

Celková pasiva společnosti se v roce 2008 pohybovala kolem 15 miliard Kč, což bylo oproti předchozím rokům snížení. Toto snížení bylo způsobeno jednak poklesem zisku, vlastního kapitálu (HV minulých let), ale zároveň se zvýšily závazky vůči ovládaným a řídicím osobám, což částečně kompenzovalo zmíněný výkyv.

Tabulka 10: Horizontální analýza Bosch Diesel, s.r.o. - pasiva

	2005	2006	2007	2008
Pasiva Celkem	13,25%	-3,17%	-8,49%	-9,61%
Vlastní kapitál	14,52%	19,21%	-2,14%	-36,94%
Základní kapitál	0,00%	0,00%	0,00%	0,00%
HV běžného účetního období	-9,31%	51,53%	52,70%	-59,61%
Cizí zdroje	-0,77%	-30,82%	-21,82%	66,08%
Rezervy	61,34%	149,25%	14,54%	51,08%
Dlouh. závazky - odl. daň. závazek	-90,41%	658,49%	51,38%	-7,94%
Krátkodobé závazky	8,25%	-39,96%	-32,77%	89,72%
Úvěry a fin. výpomoci	93167%	-57,07%	-100,00%	0,00%

Graf opět ukazuje vývoj vybraných pasiv v letech 2005 – 2008. HV běžného účetního období poklesl v roce 2008 zhruba o 2 miliardy Kč, což bych opět připsal menší poptávce po výrobcích, tedy nastupující krizi. Cizí zdroje by rovněž zaznamenaly propad, pokud by nedošlo k navýšení závazků k ovládajícím a řídicím osobám.

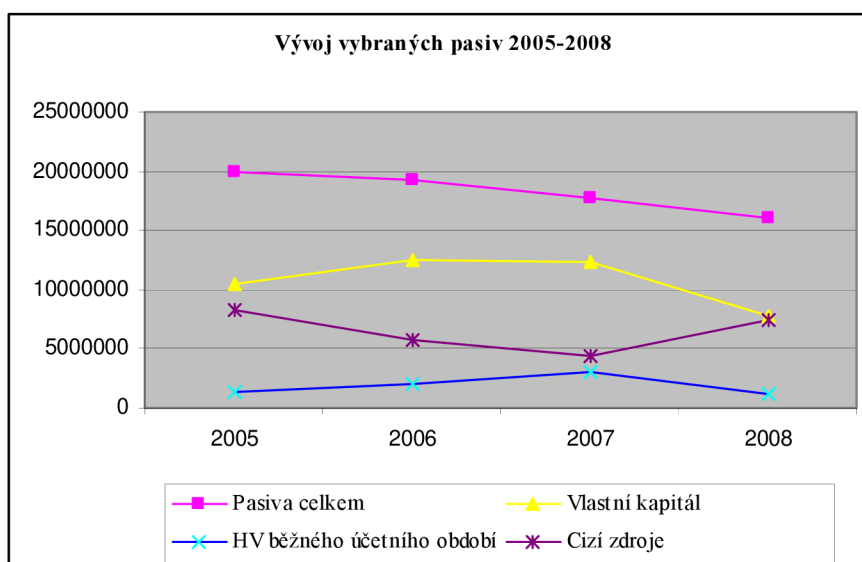

Graf 2: Vývoj vybraných pasiv 2005 - 2008

2.1.2.2 Vertikální analýza

Tento druh analýzy popisuje strukturu aktiv a pasiv. Při výpočtu jednotlivých ukazatelů si volíme základnu, podle toho čeho strukturu chceme zjistit, tedy pokud bude požadavek zjistit strukturu jednotlivých položek oběžného majetku bude pak celkový oběžný majetek zvolen jako základna. V mém případě jsem veškeré ukazatele srovnával s celkovými aktivy resp. pasivy.

Tabulka 11: Vertikální analýza Bosch Diesel, s.r.o. - aktiva

	2005	2006	2007	2008
Dlouhodobý nehmotný majetek	0,23%	0,16%	0,13%	0,08%
Dlouhodobý hmotný majetek	73,33%	71,40%	69,83%	67,42%
Zásoby	14,33%	11,71%	15,99%	15,47%
Krátkodobé pohledávky	12,09%	16,69%	11,90%	15,76%
Krátkodobý finanční majetek	0,03%	0,03%	1,72%	0,81%

Hodnoty uvedené v tabulce pouze potvrzují výše uvedené konstatování u horizontální analýzy. Dle ukazatelů bezproblémový chod společnosti byl v roce 2008 narušen nastupující hospodářskou krizí. Vypíchnul bych pouze podíl dlouhodobého hmotného majetku na celkových aktivech Bosch Diesel, s.r.o., který je velmi vysoký, neboť se jedná o výrobní podnik.

Tabulka 12: Vertikální analýza Bosch Diesel, s.r.o. - pasiva

	2005	2006	2007	2008
Kapitálové fondy	21,92%	22,64%	24,74%	27,37%
HV minulých let	23,44%	31,13%	26,45%	12,35%
HV běžného účetního období	6,70%	10,49%	17,51%	7,82%
Rezervy	0,47%	1,21%	1,51%	2,52%
Dlouh. závazky - odl. daň. závazek	0,43%	3,34%	5,52%	5,62%
Krátkodobé závazky	40,05%	24,84%	18,25%	38,30%
Úvěry a fin. výpomoci	0,47%	0,21%		

Společnost má jediný dlouhodobý závazek, a to odložený daňový závazek. Podle zákona č. 563/1991 Sb. je povinna o tomto závazku účtovat osoba podléhající konsolidaci (tedy náš případ), aby nedošlo k možnému porušení zásady poctivého a věrného zobrazení účetnictví, ale také zásady časové a věcné souvislosti.

2.1.2.3 Ukazatele rentability

Obecně vyjadřují výnosnost jednotlivých požadovaných položek rozvahy.

- ROA = return on assets = výnosnost celkové vloženého kapitálu; ukazatel vyjadřující kolik haléřů zisku společnosti přinese 1 Kč vloženého kapitálu
- ROE = return on equity = výnosnost vlastního kapitálu; ukazatel vyjadřující kolik haléřů zisku společnosti přinese 1 Kč vlastního kapitálu
- ROS = return on sales = výnosnost tržeb; ukazatel vyjadřující schopnost podniku přeměnit tržby v zisk, tedy kolik haléřů zisku společnosti přinese 1 Kč tržeb

Ukazatel ROCE (výnosnost dlouhodobě investovaného kapitálu) je v našem případě zbytečné počítat, protože společnost účtovala pouze o odloženém daňovém závazku.

Tabulka 13: Ukazatele rentability Bosch Diesel, s.r.o.

	2005	2006	2007	2008
ROA	0,0670	0,1049	0,1751	0,0782
ROE	0,1268	0,1611	0,2514	0,1610
ROS	0,0704	0,0930	0,1344	0,0633

Při hodnocení ukazatelů rentability byl vývoj příznivý do roku 2008. V roce 2008 opět vše nasvědčuje nastupující krizi. Tedy snížily se veškeré ukazatele díky dosažení nižšího zisku.

2.1.2.4 Ukazatele likvidity

Likvidita, jak uvádí mnohé publikace, je schopnost podniku hradit své splatné závazky.

- **Běžná likvidita** nebo-li likvidita v nejširším slova smyslu, ukazuje schopnost společnosti uhradit veškeré své závazky jednak přeměnou zásob na peníze, ale i stávajícími dostupnými finančními prostředky. Hodnota ukazatele by měla být vyšší než 1, protože vyjadřuje kolikrát je schopen podnik uhradit své krátkodobé závazky.
- **Pohotová likvidita** také likvidita 2. stupně, zhodnocuje finanční situaci podniku bez dostupných zásob, tedy v případě výrobního podniku by měla být poměrně nízká.
- **Hotovostní likvidita** je vyjádření poměru okamžité dostupných finančních prostředků ke krátkodobým závazkům.

Tabulka 14: Ukazatele likvidity Bosch Diesel, s.r.o.

	2005	2006	2007	2008
Běžná likvidita	0,6603	1,1449	1,6464	0,8480
Pohotová likvidita	0,3025	0,6733	0,7701	0,4440
Hotovostní likvidita	0,0006	0,0013	0,0940	0,0004

V případě Bosch Diesel, s.r.o. se likvidita nepohybuje zrovna v mezích, které uvádějí různé publikace či skripta zabývající se finanční analýzou. Nicméně jedná se o výrobní podnik a jakékoliv vázání finančních prostředků v krátkodobých finančních prostředcích se jeví dosti nevýhodně. Co se týče běžné likvidity, zde by měla hodnota opravdu vycházet minimálně 1, což je však způsobeno opět nemalým závazkem vůči ovládající a řídicí osobě.

Tabulka 15: Ukazatele likvidity Bosch Diesel, s.r.o. - očištěné o odložený daňový závazek

	2005	2006	2007	2008
Pohotová likvidita - očištěná	1,3234	1,9036	1,4419	2,8933
Hotovostní likvidita - očištěná	0,0028	0,0035	0,1760	0,0028

V případě očištění ukazatelů likvidity o zmíněné závazky, jsou hodnoty jednoznačně v toleranci. Toto očištění jsem provedl, protože společnost Bosch Diesel, s.r.o. je vlastněna

skupinou Bosch, tedy nemá bezprostřední povinnost tyto závazky splatit, i když jsou vedeny v účetnictví jako krátkodobé.

2.1.2.5 Ukazatele aktivity

Následující ukazatele vždy vyjadřují efektivnost využití dané rozvahové položky v případě obrátů či skutečnosti za jakou dobu se daná rozvahová položka promění v tržby. Většina výsledných hodnot se srovnává s odvětvovými průměry.

Tabulka 16: Ukazatele aktivity Bosch Diesel, s.r.o.

	2005	2006	2007	2008
Obrat celkových aktiv	0,9516	1,1287	1,3029	1,2355
Obrat DHM	1,2938	1,5772	1,8624	1,8302
Obrat oběžných aktiv	3,5983	3,9689	4,3372	3,8043
Obrat zásob	6,6404	9,6350	8,1486	7,9855
Doba obratu zásob	54,9666	37,8827	44,7931	45,7076
Doba obratu pohledávek	49,3102	42,9880	40,7070	47,5699

Bosch Diesel, s.r.o. se výraznějším způsobem neodchyloval od odvětvových průměrů a dalo by se konstatovat, že se jedná téměř o bezproblémový podnik. Opět je zde vidět nastupující krize v roce 2008. V jednodušším slova smyslu společnost dle analýzy přeměnila např. každých 45 resp. 47 dní své zásoby resp. pohledávky v tržby, 8x za rok zásoby v tržby či 4x za rok oběžná aktiva tržby (hodnoty týkající se roku 2008).

2.1.2.6 Ukazatele zadluženosti

Tento druh ukazatelů, zobrazuje do jaké míry je podnik financován vlastními a cizími zdroji. Zadluženost a míra samofinancování jsou ukazatele určující jakým procentem je podnik financován cizími a vlastními zdroji. Ve většině případů se zde uplatňuje „zlaté pravidlo pari financování“. Hodnota ukazatele podkapitalizování by měla být vyšší jak 1.

Tabulka 17: Ukazatele Zadluženosti Bosch Diesel, s.r.o.

	2005	2006	2007	2008
Zadluženost	40,95%	28,38%	23,77%	43,92%
Míra samofinancování	52,89%	65,11%	69,63%	48,58%
Podkapitalizování	0,72	0,96	1,07	0,80
Dluh na vlastní kapitál	0,77	0,43	0,34	0,95

Firma v letech 2006 a 2007 nedodržela pravidlo pro financování (50:50) vlastními a cizími zdroji, na druhou stranu ale dosáhla vyššího koeficientu podkapitalizování, což bylo způsobeno vyšším odloženým daňovým závazkem.

2.1.2.7 Shrnutí

Z předchozí analýzy vyplývá, že společnost Bosch Diesel, s.r.o. se nijak výrazně neodlišuje od ostatních automobilových firem. Stejně jako ostatních firem v automobilovém průmyslu ani Bosch neunikl hospodářské krizi v roce 2008 a určitě i v roce 2009. Určitě by bylo zajímavé srovnání dalšího vývoje v roce 2009, bohužel tyto výkazy zatím nejsou k dispozici.

2.2 Statistika investičních pobídek

Protože Bosch diesel, s.r.o. spadá do územního působnosti finančního ředitelství v Brně, budou se následující statistiky vztahovat pouze k jeho působnosti. Jelikož není změna stávajícího systému investičních pobídek prioritní pro tuto práci, jde pouze o ilustrační případy počtu příjemců investičních pobídek, celkové slevy poskytnuté z titulu investiční pobídky a dalších.

2.2.1 Informace o daňových subjektech

Nejvyšší počet vydaných rozhodnutí o příslibu byl v roce 2006, které obdrželo 28 DS, v roce 2007 byla rozhodnutím udělena pobídka 12 DS, v roce 2008 byla udělena pobídka 21 DS, k 31.12.2009 byla rozhodnutím udělena pobídka dalším 4 DS patřícím do působnosti FŘ v Brně. Z celkového počtu DS s poskytnutou pobídkou - 7 DS obdrželo druhou a 1 DS třetí pobídku.¹

Dle předaných hlášení od FÚ z podaných DAP se eviduje k 31.12.2009 celkem 16 subjektů s uplatněnou slevou dle § 35a, § 35b ZDP počínaje obdobím 2001, z toho 13 DS za období 2008, s uplatněnou slevou ve výši 451 961 909,- Kč, která je o 2/3 nižší oproti období 2007, za které stejný počet DS uplatnil slevu ve výši 1 523 512 320,- Kč.¹

¹ Zdroj Finanční Ředitelství v Brně

Celková sleva uplatněná v předchozích obdobích za 2001 – 2007 pak činí 3 978 813 434,- Kč. Úhrn uplatněné slevy k 31.12.2009 za roky 2001 – 2008 činí 4 430 775 343 Kč. Některé z případů jsou, však stále v šetření či přezkoumání, za účelem ověření její výše případně její změny.¹

Od účinnosti z.č. 72/2000 Sb., již byla poskytnuta investiční pobídka celkem 86 DS v působnosti FŘ v Brně, z nichž 14 DS, které nečerpaly slevu režim pobídek opustilo nebo spadají do působnosti jiného FŘ, a to:

- v důsledku rozhodnutí MPO, kterým byla udělená investiční pobídka zrušena na žádost DS.
- v důsledku oficiálního stanoviska MPO, potvrzujícího pozbytí platnosti vydaného rozhodnutí o příslibu pro nesplnění zákonných podmínek, které oznámil DS na MPO před uplynutím termínu pro jeho kontrolu.
- v důsledku nesplnění zákonných podmínek zjištěných kontrolou (FK či DK).
- v důsledku výmazu DS z OR či v důsledku probíhajícího řízení o něm.
- v důsledku změny místní příslušnosti.¹

V období od 31.12.2008 do 31.12.2009:

- u 1 DS, který nečerpal, byla rozhodnutím MPO udělená investiční pobídka zrušena na žádost DS.
- u 4 DS došlo k pozbytí platnosti vydaného rozhodnutí o příslibu dle § 5 odst. 5 ZIP v důsledku nesplnění zákonných podmínek zjištěných kontrolou FK či v důsledku stanoviska MPO, potvrzujícího pozbytí platnosti vydaného rozhodnutí o příslibu z podnětu DS.
- u 1 DS došlo ke změně místní příslušnosti pod jiné FŘ.
- u 6 DS byla na žádost DS rozhodnutím prodloužena lhůta pro splnění podmínek, které byly také předmětem průběžné FK.¹

¹ Zdroj Finanční Ředitelství v Brně

2.2.2 Výsledky kontrolní činnosti

Z celkové evidence DS s poskytnutou investiční pobídkou bylo po kontrole FÚ předběžně u 8 subjektů zjištěno neplnění či porušení zvláštních podmínek dle § 35a odst. 2 ZDP, u 3 z nich i s následkem krácení slevy dle § 35b odst. 7 ZDP: Celkově bylo doměřeno cca 6 130 000,- Kč.¹

2.3 Analýza legislativy a metodických pokynů ČDS ČR

V této části budou podrobně rozebrány normy související s investičními pobídkami (Zákon č. 586/1992 Sb., o daních z příjmu, Zákon č. 72/2000 Sb., o investičních pobídkách a změně některých zákonů a metodické pokyny vázající se k investičním pobídkám). Jednotlivé případy vyplývající z uvedených norem budou rozebrány na příkladech.

2.3.1 Krytí investice vlastním kapitálem §2 odst.2 e) zákona o investičních pobídkách

Ve verzi zákona o investičních pobídkách platné do 29.1.2002 byla tato formulace:

e) vynaložení investičních prostředků na pořízení hmotného a nehmotného investičního majetku 6) nejméně v částce 350 000 000 Kč, přičemž nejméně částka 145 000 000 Kč musí být kryta vlastním jměním (u fyzické osoby vlastními prostředky)...

K 31.12.2002 byla tato podmínka ještě rozšířena o další větu:

*e) pořízení dlouhodobého hmotného a nehmotného majetku nejméně v částce 350 000 000 Kč, přičemž nejméně částka 145 000 000 Kč musí být kryta vlastním kapitálem právnické osoby nebo vlastními prostředky fyzické osoby; **za splnění této podmínky se nepovažuje vynaložení investičních prostředků vytvořených ze zisku dosaženého z investiční akce posuzované pro účely poskytnutí veřejné podpory***

Zatímco první verzi bylo možné interpretovat tak, že společnost musí mít minimálně 145 000 000 Kč vlastního jmění a to šlo snadno zkontrolovat, není jasné, jak kontrolovat zisk z investiční akce posuzované pro účely poskytnutí veřejné podpory. Účetní jednotka by musela být schopna sestavit pro investiční akci výsledovku a odděleně sledovat zisky z investičních akcí podpořených veřejnou podporou.

¹ Zdroj Finanční Ředitelství v Brně

Další změnu přinesla změna zákona o investičních pobídkách ze dne 7.6.2007, kde se objevil požadavek financování.

*e) pořízení dlouhodobého hmotného a nehmotného majetku podle § 6a odst. 1 nejméně v částce 100 000 000 Kč, přičemž nejméně částka 50 000 000 Kč musí být **financována** z vlastního kapitálu právnické osoby nebo vlastními prostředky fyzické osoby; za splnění této podmínky se nepovažuje vynaložení investičních prostředků vytvořených ze zisku dosaženého z investiční akce posuzované pro účely poskytnutí veřejné podpory,*

Tím se i první část této podmínky stala obtížně kontrolovatelnou. Až na zcela transparentní případy, kdy společnost navýší vlastní kapitál např. vkladem společníků na zvláštní bankovní účet a z tohoto účtu potom uhradí faktury za pořizovaný dlouhodobý majetek. U větších podniků však není možné odlišit, zda finance, kterými subjekt uhradil dlouhodobý majetek pořizovaný v rámci investiční akce, pocházejí od společníka, z úvěru či ze zisku vzniklého bez podpory nebo s podporou investiční pobídky.

Dle Ministerstva financí je možné považovat podmínku krytí investice vlastním kapitálem za splněnou, pokud společníci rozhodnou o peněžním vkladu po dni podání záměru. Dále je pak možné za splnění podmínky považovat nepeněžní vklad hmotného majetku, který je součástí investice, a prokázáním, že při financování investiční akce nebudou použity půjčky či úvěry.

Diskuse s tím vzniklé připomínají diskuse z nedávné doby o nutnosti aktivovat do dlouhodobého majetku úroky z úvěrů, které pořízení dlouhodobého majetku financovaly. Poplatníci jakož i finanční úřady při kontrolách se potom snažili (většinou marně) rozklíčovat úroky z jednoho provozně-investičního úvěru na provozní a investiční úroky. Zatímco v oblasti dlouhodobého majetku byla povinnost aktivovat úroky z úvěru zrušena, do zákona o investičních pobídkách se podařilo tento problém znovu implementovat.

Celý problém je o to závažnější, že porušení všeobecných podmínek má za následek odebrání celé investiční pobídky. Lze tedy poplatníkům doporučit, aby o požadovanou

částku minimálně zvýšili vlastní jmění (např. vkladem do ostatních kapitálových fondů), čímž se vyhnou riziku ztráty celé investiční pobídky.

V této souvislosti je nutné zmínit se o diskusích spojených s minimální hranicí investice pro investiční pobídku (z 350 mil. Kč na 100 mil. Kč v aktuálním znění). Je zřejmé, že investiční pobídky byly v začátku namířeny na podporu velkých převážně zahraničních investorů, čímž byly menší čeští podnikatelé znevýhodňováni a bylo tak zčásti narušeno konkurenční prostředí. Na druhé straně přinesli zahraniční investoři práci pro menší lokální dodavatele a tím prospěli i jim, což patrně bylo úmyslem vládní investiční politiky. Domnívám se, že udržování minimální hranice na relativně vysoké úrovni mělo také své praktické důvody. Pro Ministerstvo financí je snazší kontrolovat malý počet velkých poplatníků daně než velký počet malých poplatníků. Tímto postupem ministerstvo snížilo riziko výpadků daňových příjmů státního rozpočtu z důvodu možného masivního zneužívání pobídek.

2.3.2 Podmínka prvního vlastnictví dlouhodobého majetku dle §35a odst. 2 písm. b)

Protože docházelo k různým dohadům a spekulacím o interpretaci § 35a odst. 2 písm. b) zákona o dani z příjmu, tedy splnění zvláštních podmínek, vydalo Ministerstvo financí metodickou pomůcku.

§ 35a odst. 2 písm. b) zákona o dani z příjmu: „Poplatník bude u dlouhodobého hmotného majetku, s výjimkou nemovitostí, pořízeného v rámci poskytnutých investičních pobídek, prvním vlastníkem na území České republiky, to se nevztahuje na majetek nabytý v rámci zpeněžení konkurzní podstaty podle zvláštního právního předpisu; tento majetek se nepovažuje za součást investičních prostředků podle zákona o investičních pobídkách“

Podmínkou prvního vlastnictví dlouhodobého majetku pořizovaného v rámci investiční pobídky na území České republiky, je chápána z pohledu zákona o dani z příjmu, tedy lze tuto podmínku považovat za splněnou, pokud majetek nebyl u žádného z českých subjektů zařazen do skupiny 02 – Dlouhodobý hmotný majetek odepisovaný. Podmínku rovněž lze považovat za splněnou i když už o majetku bylo u jiného českého subjektu účtováno jako o zásobách. Tedy v našem případě zprostředkovatel prodeje byl majitelem podle obchodního zákona, ne však podle zákona o dani z příjmu.

Z předchozího odstavce pak jasně vyplývá, že pořízení majetku, který již byl odepisován není v žádném případě v rozporu se zákonem. Pouze pořizovací cena tohoto majetku nebude zařazena do vhodných nákladů pro poskytnutí investiční pobídky (veřejné podpory).

Nedodrží-li příjemce investiční pobídky výše uvedenou podmínku, nárok na slevu na dani z příjmu zaniká. Investor pak následně musí podat dodatečné daňové přiznání za všechna zdaňovací období, v nichž slevu na dani uplatnil.

2.3.3 Nesplnění zvláštních podmínek podle §35a odst.2 písm. a)

Jak již bylo zmíněno v předešlých kapitolách, musí poplatník minimalizovat svůj základ daně podle §35a odst.2 písm. a) (verze platná do 31.12.2008)

a) poplatník využije v nejvyšší možné míře všech ustanovení tohoto zákona ke snížení základu daně, a to zejména uplatněním

- 1. všech odpisů podle § 26 až 33; v období uplatňování slevy nelze odpisování přerušit (§ 26 odst. 8), stanovení způsobu odpisování podle tohoto zákona provede poplatník,*
- 2. opravných položek k pohledávkám podle zvláštního právního předpisu, 22a)*
- 3. odpočtu daňové ztráty nebo její části podle § 34 odst. 1 v nejbližším zdaňovacím období, kdy je vykázán základ daně,..*

Tato ustanovení mají zabránit poplatníkovi, aby manipuloval se základem daně (např. by neuplatnil daňovou ztrátu a tím by dosáhl vyššího zisku a vyšší slevy na dani. Daňovou ztrátu by potom uplatnil až po skončení investičních pobídek).

Možné efekty vyčíslím na příkladech:

a) základní situace.

Předpoklady: $S_2=0$, pro všechny roky platí investiční pobídka.

Tabulka 18: Minimalizace základu daně - základní situace

	200x	200x+1	200x+2	Celkem
S1	10000	10000	10000	30000
S2		0	0	0
Sleva na dani	10000	10000	10000	30000

b) poplatník neprovede minimalizaci základu daně a tím převede daň z období do období.

Předpoklady: $S_2=0$, pro první dva roky platí investiční pobídka, přesun se uskuteční v rámci řádného přiznání.

Tabulka 19: Minimalizace základu daně - přesun v rámci řádného DAP

	200x	200x+1	200x+2	Celkem
Splatná daň před slevou	10000	11000	9000	30000
S1	10000	10000		20000
Přesun		+1000	-1000	
S2		0	0	0
Sleva na dani	10000	11000		21000
Splatná daň po slevě	0	0	9000	0

Tímto způsobem by mohl poplatník ušetřit 1000 v roce 200x+1, protože tento rok je stále příjemcem investiční pobídky a výsledná daňová povinnost (částka 11 000) bude uhrazena v rámci slevy na dani z investiční pobídky. Obava ministerstva financí patrně vedla k textu zákona, který požaduje minimalizaci daňového základu.

Protože je (bylo) v textu zákona uvedeno slovíčko „zejména“, byla dána finančnímu úřadu pravomoc kontrolovat v případě poskytnutí investiční podmínky nejen to, zda poplatník nesnižuje svůj daňový základ, ale také zda svůj daňový základ nezvyšuje. Podívejme se nyní na v praxi běžný případ, kdy poplatník nedodrží daňový matching principle – tzn. přiřazení nákladů/výnosů správnému daňovému období a toto pochybení odhalí buď finanční úřad nebo je podáno dodatečné daňové přiznání.

c) poplatník neprovede minimalizaci základu daně a tím převede daň z období do stejného období, toto je opraveno v rámci dodatečného daňového přiznání v roce 200x+1.

Předpoklady: $S_2=0$, pro všechny roku platí investiční pobídka.

Tabulka 20: Minimalizace základu daně – dodatečné DAP v témže roce

	200x	200x+1	200x+1	200x+2	Celkem
Typ příznání	Řádné	Řádné	Dodatečné	Řádné	
Splatná daň před slevou	10000	10000	9000	11000	30000
S1	10000	10000	9000	11000	29000
Přesun			-1000		
S2		0	0	0	0
Sleva na dani	10000	10000	9000	11000	29000
Splatná daň po slevě	0	0	0	0	0

* S1 se sníží, pokud je vyměřena nižší daňová povinnost, nesnižuje se, pokud je vyměřena vyšší daňová povinnost

Tato změna by měla být daňově neutrální, protože se nejedná o poškození státu, protože se daň přesunula pouze z období do stejného období v rámci jedné investiční pobídky. **Poplatník stačí změnu v roce 200x+2 zahrnout do řádného daňového příznání.**

d) stejně jako c), ale **poplatník už nestačí zahrnout přesun do řádného daňového příznání** v roce 200x+2 a musí podat dodatečné daňové příznání za dva roky (200x+1 a 200x+2).

Tabulka 21: Minimalizace základu daně – dodatečné DAP podané v dalších letech

	200x	200x+1	200x+1	200x+2	200x+2	Celkem
Typ příznání	Řádné	Řádné	Dodatečné	Řádné	Dodatečné	
Splatná daň před slevou	10000	10000	9000	10000	11000	30000
S1	10000	10000	9000	10000	10000*	29000
Přesun			-1000		+1000	
S2		0	0	0	0	0
Sleva na dani	10000	10000	9000	10000	10000	29000
Splatná daň po slevě	0	0	0	0	1000	1000

* S1 se sníží, pokud je vyměřena nižší daňová povinnost, nesnižuje se, pokud je vyměřena vyšší daňová povinnost

Protože se částka S1 dle zákona nezvyšuje, bude její výše v roce 200x+2 stále 10000, i když poplatník vykázal v dodatečném daňovém přiznání 11000. Poplatník tak přišel o 1000 a navíc bude nucen uhradit sankci (viz kapitola 2.3.4).

Z hlediska logiky věci by měl být výsledek stejný jako v příkladě c). Zde ale zapůsobí nenápadná věta:

„Výše slevy na dani se nemění, je-li dodatečně vyměřena vyšší daňová povinnost.“

V důsledku toho se sníží sleva na dani o dodatečně vyměřenou vyšší daňovou povinnost a kromě toho je ještě poplatník zatížen tzv. sankčním odvodem (viz 2.3.4).

Od 1.1.2009 slovo „zejména“ vypadlo z textu zákona o daních z příjmů a sankční odvod tedy může být uplatňován jen v případě neuplatnění minimalizace daňového základu ve třech uvedených případech.

2.3.4 Sankční odvod

Nejdříve připomenu ustanovení o sankčním odvodu z §35 ve znění platném do konce roku 2008:

Nedodrží-li poplatník podmínku uvedenou v odstavci 2 písm. a), nárok na slevu za zdaňovací období, ve kterém tato podmínka nebyla dodržena, se snižuje o částku ve výši součinu dvojnásobku sazby daně podle § 21 odst. 1 a té části změny základu daně po snížení o položky podle § 20 odst. 8 a § 34, která vznikla porušením podmínky podle odstavce 2 písm. a), a poplatník je povinen podat dodatečné daňové přiznání za všechna zdaňovací období, ve kterých podmínku nedodržel.

Úmyslem zákonodárce patrně bylo potrestat porušení pravidel minimalizace daňového základu, který je již ale sankcionován ztrátou nároku na část slevy na dani,

jak jsme prokázali v minulé kapitole. Z čistě právního pohledu se jedná o zavedení dvojího postihu, což odporuje základním právním principům.¹

Doplním do příkladu d) z minulé kapitoly ještě sankční odvod:

poplatník neprovede minimalizaci základu daně a tím převede daň z období do období.

Předpoklady: $S_2=0$, pro všechny roky platí investiční pobídka, přesun se uskuteční v rámci dodatečných daňových příznání:

Tabulka 22: Sankční odvod při dodatečném DAP

	200x	200x+1	200x+1	200x+2	200x+2	Celkem
Typ příznání	Řádné	Řádné	Dodatečné	Řádné	Dodatečné	
Splatná daň před slevou	10000	10000	9000	10000	11000	30000
S1	10000	10000	9000	10000	10000*	29000
Přesun			-1000		+1000	
S2		0	0	0	0	0
Sleva na dani	10000	10000	9000	10000	10000	29000
Splatná daň po slevě	0	0	0	0	1000	1000
Sankční odvod (např. 28%)			-560			-560
Sleva na dani po odvodu	10000	10000	8440	0	10000	28440
Splatná daň po slevě	0	0	560	0	1000	1560

* S1 se nezvyšuje, je-li doměřen vyšší daňový základ

* S2 se nesnižuje, je-li doměřen nižší daňový základ, sleva na dani nesmí dosáhnout záporných hodnot

¹ Kromě toho samozřejmě ještě existuje úrok z prodlení, jímž je každý daňový nedoplatek zatížen (REPO sazba vyhlášená ČNB +14%).

V důsledku porušení pravidel minimalizace daňového základu ve výši 1000 (hodnota přesunutá daně), ztrácí poplatník nenávratně nejen těchto 1000, ale i vzhledem k sankčnímu odvodu i dalších 560, tzn. celkem 1560.

Ve verzi zákona o dani z příjmů platného od 1.1.2009 byla tato drakonická sankce snížena na jednonásobek daňové sazby. V důvodové zprávě se píše: „Jedná se o odstranění nepřiměřené tvrdosti zákona při výpočtu postihu (sankce) poplatníků uplatňujících slevu na dani v režimu investičních pobídek, pokud chybně vykáží vysoký základ daně (např. neuplatněním všech odpisů) před uplatněním slevy na dani...“

Na závěr matematické vyjádření celkové sankce při porušení pravidel minimalizace základu daně:

Tabulka 23: Matematické vyjádření sankce

Porušení pravidel minimalizace	Vzorec pro výpočet
Do 31.12.2008	Daň z části neminimalizovaného základu daně $x (1+2x \text{ aktuální daňové sazby})$
Od 1.1.2009	Daň z části neminimalizovaného základu daně $x (1+1x \text{ aktuální daňové sazby})$

2.3.5 Stanovení částky S2 v případě dodatečných daňových příznání

Podle §35b odst. 1 b se S2 rovná: „S2 se rovná částce daně vypočtené podle odstavce 2 za jedno ze dvou zdaňovacích období bezprostředně předcházející zdaňovacímu období, za které lze slevu uplatnit poprvé, a to ta částka daně, která je vyšší; tato částka bude upravena o hodnoty jednotlivých meziročních odvětvových indexů cen vyhlášených Českým statistickým úřadem, a to počínaje indexem vztahujícím se ke zdaňovacímu období, za které byla tato částka vypočtena; tato částka se nesnižuje, je-li za příslušné zdaňovací období dodatečně vyměřena nižší daňová povinnost.“ (viz kapitola 1.4.1).

Pokud dojde k dodatečnému daňovému příznání nebo doměření daně finančním úřadem za období, které předchází investiční pobídce, může dojít ke změně částky S2, je-li doměřena vyšší daňová povinnost. Nejprve prozkoumáme dopad na splatnou daň, pokud bude doměřena nižší daňová povinnost.

Př.

Období 200x je období před investiční pobídkou, v období 200x+1 až v období 200x+2 měl poplatník investiční pobídku. Za období 200x podal dodatečné daňové přiznání, kterým snížil daňovou povinnost v roce 200x a zvýšil daňovou povinnost v roce 200x+1.

Tabulka 24: Stanovení daňové povinnosti v případě DDAP na nižší částku S2 a vyšší S1

	200x	200x	200x+1	200x+1	200x+2	Celkem
	Bez investiční pobídky		S investiční pobídkou			
Typ přiznání	Řádné	Dodatečné	Řádné	Dodatečné	Řádné	
Daň před slevou	10000	9000	15000	16000	15000	40000
S1			15000	15000**	15000	x
Přesun		-1000		+1000		
S2 pro pobídku	10000	10000*	10000	10000	10000	x
Sleva na dani	x	x	5000	5000	5000	10000
Daň po slevě	10000	9000	10000	11000	10000	30000

* S2 se nemění, je-li doměřena nižší daňová povinnost

** S1 se nemění, je-li doměřena vyšší daňová povinnost

Protože se v dodatečném daňovém přiznání v roce 200x vykazala nižší daňová povinnost, výše slevy se dle zákona nezmění. V důsledku tohoto dodatečného daňového přiznání se v období 200x+1 vykazala vyšší částka S1, která se dle zákona také nemění pokud je doměřena vyšší daňová povinnost. Daňový subjekt mohl mít slevu ve výši 7000 za období 200x+1 a 6000 za 200x+2, pokud by částku uvedenou v dodatečném daňovém přiznání zahrnul do období, kam věcně patří.

Pokud bychom vypočetli daňovou povinnost jen za řádná daňová přiznání, došli bychom k tomu, že vynětím dodatečných snížení S2 z propočtu slevy na dani má za následek, že případné přesuny do období investiční pobídky nebudou moci být předmětem slevy na dani.

Stejný příklad pro zvýšení S2.

Období 200x je období před investiční pobídkou, v období 200x+1 až v období 200x+2 měl poplatník investiční pobídku. Za období 200x podal dodatečné daňové přiznání, kterým zvýšil daňovou povinnost v roce 200x a snížil daňovou povinnost v roce 200x.

Tabulka 25: Stanovení základu daně v případě DDAP na vyšší částku S2 a nižší S1

	200x	200x	200x+1	200x+1	200x+2	Celkem
	Bez investiční pobídky		S investiční pobídkou			
Typ přiznání	Řádné	Dodatečné	Řádné	Dodatečné	Řádné	
Daň před slevou	10000	11000	15000	14000	15000	40000
S1 (včetně přesunu)			15000	14000**	15000	x
Přesun		+1000		-1000		
S2 pro pobídku	10000	11000*	10000	11000	11000	x
Sleva na dani	x	X	5000	3000	4000	7000
Daň po slevě	10000	11000	10000	11000	11000	33000

* S2 se nemění, je-li doměřena nižší daňová povinnost

** S1 se nemění, je-li doměřena vyšší daňová povinnost

V tomto případě došlo ke snížení slevy na dani z investiční pobídky a daň po slevě se zvýšila oproti předchozímu případu na 33000. Je to tím, že se opravou zvýšila srovnatelná základna pro období investiční pobídky, mechanismus investiční pobídky očekává po celou dobu investiční pobídky vyšší daň (jako důsledek rozšiřující investice).

2.3.6 Použití správné sazby daně při stanovení částky S2

Podle §35b odst. 1 b se S2 rovná: „S2 se rovná částce daně vypočtené podle odstavce 2 za jedno ze dvou zdaňovacích období bezprostředně předcházející zdaňovacímu období, za které lze slevu uplatnit poprvé..“

Odstavec 2 říká: „u poplatníka daně z příjmů právnických osob rovna částce vypočtené sazbou daně podle § 21 odst. 1 ze základu daně podle § 20 odst. 1 sníženého o položky podle § 34 a § 20 odst. 8 a o rozdíl, o který úrokové příjmy zahrnované do základu daně podle § 20 odst. 1 převyšují s nimi související výdaje (náklady),“

V případě BOSCH DIESEL došlo k diskusi s finančním úřadem, jaká sazba daně se má použít, což je významné především v případě, když klesají sazby daně.

- a) použití sazby daně platné v referenčním roce – tzn. sazby, která platila v roce, ze kterého se použije S2 – názor finančního úřadu
- b) použití sazby daně platné v roce, kdy se poprvé vypočte S2, tzn. poprvé se uplatní investiční pobídka – názor BOSCH DIESEL
- c) kromě toho existovala iniciativa daňových poradců používat pro výpočet aktuální výši sazby.

Pro variantu c) hovořila úvaha, že v případě poklesu daňových sazeb by daň z původně dosahovaného zisku měla rovněž klesat. Na to ministerstvo financí namítlo, že v tomto případě by bylo nutné přepočítat S2 základ na legislativní podmínky aktuálního roku, což by znamenalo zásadní zvýšení složitosti při zjišťování slevy na dani. S tímto názorem lze souhlasit.

Tabulka 26: Použití různých sazeb daně pro výpočet částky S2

2002 – refer.rok	2003	2004 (varianta a)	2004 (varianta b)
Základ daně 100	Základ daně 1000	Základ daně 2000	Základ daně 2000
Sazba akt. 31%	Sazba akt. 31 %	Sazba akt. 28 %	Sazba akt. 28 %
Daň 31	Daň 310	Daň 560	Daň 560
	Sleva na dani $1000 \times 0,31 - 100 \times 0,31$	Sleva na dani $2000 \times 0,28 - 100 \times 0,31$	Sleva na dani $2000 \times 0,28 - 100 \times 0,28$
	Sleva: 279	Sleva: 529	Sleva: 532
	Daň po slevě: 31	Daň po slevě: 31	Daň po slevě: 28

Můžeme konstatovat, že původně zdaněný základ daně je ve variantě 2004 a) zdaněný sazbou 31%, tzn. sazbou, která platila v roce 2002 a ne sazbou 28%, což by odpovídalo aktuální sazbě roku 2004.

K variantě a + b): V případě použití sazby daně platné v referenčním roce investiční pobídky BOSCH DIESEL (28% z roku 2004) by se zvýšilo S2 oproti variantě 24% z roku

2006 (první čerpání pobídky) takřka o 26,6 mil. Kč, což by znamenalo, že během čerpání pobídky by daňový poplatník každý rok navíc na daních platil 26,6 mil.Kč.

Jasno v této záležitosti dalo až ministerstvo financí v odpovědi na metodický dotaz v roce 2005. Zde bylo jasně stanoveno, že částka S2 se vypočte prostřednictvím platné sazby daně ve zdaňovacím období, za které se částka S2 zjišťuje poprvé.

2.4 Rozhodnutí Nejvyššího správního soudu ve věcech IP

Některé případy již byly rozhodnuty Nejvyšším správním soudem (dále jen NSS), proto další možností jak si částečně zajistit správnost daňového přiznání z příjmu právnických osob je sledovat tyto rozhodnutí.

2.4.1 Fúze

Dle rozhodnutí NSS 1 Afs 49/2009 – 109 se za „období“ v §35a odst.2 c) zákona o dani z příjmu, rozumí nikoli zdaňovací období, ale období kdy příjemce investiční pobídky už slevu na dani z titulu investiční pobídky čerpá. Tedy pokud subjektu byla přislíbena investiční pobídka, ale subjekt zatím nesplňuje všeobecné nebo zvláštní podmínky (stanovené v zákoně o IP a o dani z příjmu), může provést fúzi s jinou společností (v případě, že tuto fúzi nedělá záměrně, aby snížil základ daně a tak částku S2).

Tabulka 27: Fúze podniku a investiční pobídky

	200x	200x+1	200x+2
Stav IP	Příslib	Plnění podmínek	Čerpání
Splnění podmínek	Ne	Ne	Ano
Možnost fúze	Ano	Ano	Ne

2.4.2 Aplikace §38r zákona o dani z příjmu

Z rozhodnutí NSS 2 Afs 143/2004 – 105 a 5 Afs 28/2003 – 69 se §38r zákona o dani z příjmu, vztahuje pouze na příjemce investičních pobídek, i když to z textu zákona výslovně nevyplývá. §38r byl včleněn do zákona o dani z příjmu novelou zákona o investičních pobídkách, a proto není možná jeho aplikace na subjekt, který není příjemcem investiční pobídky (vyplývá to i z důvodové zprávy k novele zákona).

Rozhodnutí 5 Afs 36/2003 – 121 se opět vztahuje k diskutovanému §38r. V tomto případě však nebyla díky tomuto paragrafu uplatněna prekluze, ke které měl SD přihlížet z úřední povinnosti. NSS věc vrátil k dalšímu přezkoumání.

2.4.3 Výpočet snížení slevy a sankce

Dle názoru NSS, který uvedlo v rozhodnutí 2 Afs 54/2009 – 88, nelze při výpočtu snížení slevy na dani dle § 35b odst. 7 zákona o daních z příjmů použít např. u špatně vypočtených odpisů i částku špatně vypočteného reinvestičního odpočtu, neboť zákon tuto podmínku neuvádí. Pokud tedy příjemce uplatní odpisy nižší než skutečné např. v částce 1 mil. Kč a reinvestiční odpočet v částce 10%, tedy 100 tis. Kč, při následném výpočtu snížení slevy se základ daně pouze zvyšuje o částku neoprávněně uplatněných odpisů, ale již ji nesnižuje o částku vyššího reinvestičního odpočtu. Rozhodnutí se bude zřejmě vztahovat na jakékoliv protichůdné úpravy snížení základu daně při podání dodatečného daňového přiznání a výpočtu sankce (základ daně se bude snižovat či zvyšovat výhradně o částky uvedené v prvním odstavci §35a a §35b).

3 Vlastní návrhy řešení

Jako zásadní řešení všech uvedených problémů se jeví naprosto správné vypočtení daně z příjmu (tedy ani vyšší ani nižší). Jak již jsem předdeslal ani spolupráce s renomovanými poradenskými firmami nemusí znamenat záruku, že správce daně nebude mít výhrady k vypočítané daňové povinnosti. Proto bych jednotlivým příjemcům investičních pobídek navrhnul následující 2 varianty pro snížení rizika spojeného s přijetím investiční pobídky:

- Implementaci vnitropodnikové směrnice (bod 3.1).
- Sjednání specifického typu pojištění pro odpovědnost za škodu (bod 3.2).

3.1 Vnitropodniková směrnice

Pro omezení rizik spojených se slevou na dani z titulu investiční pobídky jsem vybral vnitropodnikovou směrnici z důvodu její snadné vymahatelnosti v organizaci. Jak vyplývá ze zákona o účetnictví, pokud je ve vnitropodnikové směrnici upravena určitá činnost organizace, je směrnice závazná pro všechny zaměstnance společnosti. V případě porušení obsahu směrnice, lez pak postupovat ve smyslu zákoníku práce a písemně napomenout pracovníka, který tuto směrnici porušil (§38odst.1 pism. b)).

Směrnici jsem zpracovával na základě poznatků z provedených analýz (viz bod 2) a vycházel jsem z předpokladu, že častou příčinou vykázání špatné daňové povinnosti a následné povinnosti podání DDAP jsou chyby v účtování (v toto faktu mě i ujistila ČDS, které zveřejňuje vybrané výsledky kontrol na svých stránkách).

3.1.1 Obsah vnitropodnikové směrnice

Začleněním vnitropodnikové směrnice vztahující se na případy čerpání investiční pobídky do vnitřních předpisů příjemců investičních pobídek by mohlo snížit riziko špatného výpočtu daňové povinnosti na základě chyb v účetnictví či neznalosti určitých rozhodnutí NSS, MF ČR a ČDS ohledně investičních pobídek. Při tvorbě vnitropodnikové směrnice jsem se snažil reflektovat veškeré způsoby omezení rizik, které mi při zkoumání problematiky investičních pobídek vplynuly. Jak je zřejmé z následující tabulky veškeré body z provedené analýzy jsou zohledněny v obsahu vnitropodnikové směrnice.

Tabulka 28: Vztah opatření k bodům z části Analýza problému

Činnost	Řešení k bodu
Kontrola judikatur NSS	2.4
Kontrola metodických pokynů MF ČR a ČDS	2.3.1, 2.3.2, 2.3.6
Duplicitní kontrola	2.3.3, 2.3.4, 2.3.5
Školení pracovníků finančního oddělení	2.3.3, 2.3.4, 2.3.5
Konzultace problematických případů s daň. por.	2.3.3, 2.3.4, 2.3.5

Přestože opatření k bodům 2.3.3, 2.3.4 a 2.3.5, tedy opatření vztahující se k správnosti výpočtu daňové povinnosti, jsou nejčteněji zastoupeny v mnou navrhované směrnici pro omezení rizik spojených s čerpáním investiční pobídky, stále existuje určité riziko špatného výpočtu DP. Jedná se o riziko pochybení lidského faktoru při účtování, kontrole či výpočtu daňové povinnosti.

3.1.1.1 Kontrola rozhodnutí NSS

Protože jsou již některé problémy týkající se investičních pobídek rozhodnuty Nejvyšším správním soudem, mohl by být určen jeden pracovník finančního oddělení ke kontrolování judikatur vydaných nejvyšším správním soudem. Samozřejmě by byla zachována stávající náplň práce daného pracovníka, protože judikatury k investičním pobídkám nejsou vydávány každý den, ale pouze občas. Šlo by tedy o systematické kontrolování webových stránek Nejvyššího správního soudu.

3.1.1.2 Kontrola metodických pokynů vydaných českou daňovou správou a ministerstvem financí

V důsledku by se jednalo o vyčlenění jednoho pracovníka finančního oddělení (stejně jako u kontrol rozhodnutí NSS) na kontrolu metodických pokynů vydaných ministerstvem financí ČR či Českou daňovou správou. Tedy opět systematická kontrola stránek MF ČR a ČDS.

U obou případů kontroly, ať už metodických pokynů či judikatur NSS, bych doporučoval sledování webových stránek daných subjektů minimálně jedenkrát měsíčně.

3.1.1.3 Eliminace chyb v účtování

Protože se mnohé účetní jednotky dopouštějí značných chyb v účtování určitých problematických jevů, dalo by se uvažovat o aplikování zásady de lege artis (povinné vzdělávání pracovníků finančního oddělení). Eliminace těchto chyb by tak byla dosažena pravidelným školením ve vybraných problematikách. Nejčastější chyby v účtování příjemců investičních pobídek jsou dle kontrol správce daně tyto:

- Nesprávné zařazení majetku do odpisových skupin může mít zásadní vliv na výši daňově uznatelných nákladů. Je tedy potřeba nejen sledovat změny v odpisových sazbách a skupinách, ale i přechodná ustanovení zákona č. 586/1992 Sb., o daních z příjmů, kde příjemce investiční pobídky nalezne, jak má při výpočtu odpisů postupovat (u již odepisovaného majetku).
- Nesprávné účtování zákonných rezerv a opravných položek. Rezervy a opravné položky se řídí vlastním zákonem č. 593/1992 Sb., o rezervách pro zjištění základu daně z příjmu. Tento zákon přesně specifikuje za jakých možností je možné tvořit opravné položky a rezervy např. rezervami se rozumí bankovní rezervy, rezervy v pojišťovnictví, rezerva na opravy hmotného majetku,...
- Nesprávné účtování při provozu stravovacího zařízení, které je rovněž upraveno v jiném zákoně. Jedná se o zákon č. 262/2006 Sb., zákoník práce.
- Nesprávné vypracování části směrnice týkající se manka do normy popř. jejich nesprávné posouzení. Pokud je pak manko způsobeno např. přirozeným úbytkem a je vyšší než udává směrnice tak se posuzuje daná část manka jako manko nad normu. V případě nulové náhrady za tuto část manka je náklad daňově neuznatelný.

Důležité je zmínit, že tyto chyby pak mají za následek nesprávné určení základu daně a ztrátu části investiční pobídky.

3.1.1.4 Duplicitní kontrola účtování

Takovýto druh kontroly by zahrnoval tzv. překontrolování zaúčtování podle účetních dokladů. Nabízí se pak dvě řešení, a to úplná kontrola zaúčtovaných případů, a kontrola náhodná, založená na statistickém výběru nejproblematictějších případů.

3.1.1.5 Konzultace problematických případů s daňovým poradcem

Protože zaměstnanci ve finanční účtárně mají většinou pouze základní povědomí o dani z příjmu právnických osob, tedy i o daňově uznatelných či neuznatelných nákladech, považují za vhodné využití pro tyto případy služeb daňového poradce či poradenské společnosti.

3.1.2 Návrh vnitropodnikové směrnice

Směrnice může být aplikována dle požadavků příjemce investiční pobídky. Jednotlivé body směrnice mohou být vypuštěny či upraveny. Ačkoli může směrnice přes vypuštění jednoho či více bodů přinést větší jistotu při vykazování daňové povinnosti, v žádném případě bych to nedoporučoval.

Návrh vnitropodnikové směrnice upravující omezení chyb při čerpání investiční pobídky SMĚRNICE pro omezení chyb při čerpání investiční pobídky

Tato směrnice upravuje způsob omezení chyb při čerpání investiční pobídky u společnosti XY, s.r.o. .

Článek 1.

Úvodní ustanovení

1.1. Směrnice se aplikuje do praxe pouze pokud společnost XY, s.r.o. čerpá investiční pobídku.

Článek 2.

Kontrola judikatur

2.1. Pro kontrolu judikatur Nejvyššího správního soudu se v době čerpání investiční pobídky vyčlení jeden pracovník finančního oddělení.

2.2. Vybraný pracovník bude kontrolovat webové stránky Nejvyššího správního soudu (www.nss.cz) nejméně dvakrát měsíčně, zda nebyla vydána nová judikatura týkající se investičních pobídek.

2.3. Vybranému pracovníkovi zůstává stávající náplň práce a navíc se rozšiřuje o výše zmíněnou činnost.

Článek 3.

Kontrola metodických pokynů Ministerstva financí ČR a České daňové správy

3.1. Pro kontrolu nově vydaných metodických pokynů bude rovněž vyčleněn jeden pracovník po dobu čerpání investiční pobídky.

3.2. Výše uvedený pracovník bude kontrolovat webové stránky ministerstva financí ČR a České daňové správy (www.mfcr.cz, cds.mfcr.cz) nejméně dvakrát měsíčně, zda nebyl vydána nový metodický pokyn či pomůcka týkající se investičních pobídek.

3.3. Vybranému pracovníkovi zůstává stávající náplň práce a navíc se rozšiřuje o výše zmíněnou činnost.

Článek 4.

Duplicitní kontrola účtování

4.1. Pro duplicitní kontrolu účtování bude zaměstnán pracovník na hlavní pracovní poměr (případně praktikant na dohodu o pracovní činnosti se znalostí účetnictví a alespoň základním povědomí ohledně daně z příjmu PO)

4.2. Pracovník bude vykonávat kontrolu úplnou

(4.2. Pracovník bude vykonávat kontrolu na základě náhodného výběru nejproblematičtějších účetních případů

4.3. Mimo náhodné kontroly bude povinně kontrolovat následující:

4.3.1. Zařazení jednotlivého dlouhodobého majetku

4.3.2. Vypočtené odpisy

4.3.3. Rezervy a opravné položky)

Článek 5.

Školení pracovníků finančního oddělení

5.1. Veškerí pracovníci jsou povinni dodržovat zásadu de lege artis.

5.2. Společnost XY,s.r.o. se zavazuje poskytovat potřebné publikace, odborné sborníky a školení pro dodržení této zásady.

5.3. Systematické nedodržování zásady de lege artis bude bráno jako neplnění pracovních povinností a společnost XY,s.r.o. z něho vyvodí patřičná opatření.

Článek 6.

Konzultace problematických případů s daňovým poradcem

6.1. Zaměstnanci společnosti XY, s.r.o. jsou povinni po dobu čerpání investiční pobídky konzultovat problematické případy s daňovým poradcem či poradenskou firmou.

6.2. Společnost XY, s.r.o. je povinna po dobu čerpání investiční pobídky sjednat dlouhodobou smlouvu s daňovým poradcem či poradenskou společností.

Článek 7.

Závěrečná ustanovení

7.1. Tato směrnice byla projednána s odbory na kolektivním vyjednávání dne 9.3.2010 a schválena.

7.2. Tato vnitřní směrnice nabývá účinnosti 1. dubna 2010.

V Praze 9.3.2010

.....

zástupce odborů

.....

ředitel společnosti

3.1.3 Aplikace vnitropodnikové směrnice

Směrnice musí jednoznačně vymezovat např. častost kontroly webových stránek daných subjektů, přesné označení webových adres, aby bylo zamezeno zneužití přístupu k internetu ve firmě. Tedy jedná se o nastavení specifických přístupových práv k internetu ne pouze intranetu jak je ve společnosti Bosch Diesel, s.r.o. obvyklé. Zřejmě bude zapotřebí schválení výjimky vedoucím pracovníkem finančního oddělení.

Směrnice dále musí určovat v čem spočívá duplicitní kontrola účtování, jaké jsou problematické prvky účtování, které se obligatorně musí kontrolovat, zda se kontrola provádí systematicky nebo náhodně například podle tzv. Paterova principu, statistických výběrů nebo pomocí určitého algoritmu. Protože společnost Bosch Diesel, s.r.o. používá podnikový systém SAP, bylo by nezbytné nastavit oprávnění pro zadávání a opravu účetních případů. U praktikanta provádějícího duplicitní kontrolu považují dále za vhodné sjednání určitého druhu hmotné zodpovědnosti, aby došlo k zamezení úmyslného poškozování společnosti špatnými korekcemi v účetnictví. Výběr pracovníka by tak měl být velice přísný na osobnostní předpoklady praktikanta.

Školení pracovníků dle zásady de lege artis může probíhat školením, jak je zmíněno ve směrnici, ale také nákupem odborných publikací (existují vydavatelství specializující se na účetní, daňovou a mzdovou problematiku – Verlag Dashöfer, ANAG). Společnost Bosch Diesel, s.r.o. využívá obě u uvedených vydavatelství a pravidelně odebírá odborné publikace. Co se týče školení pracovníků, zde by rozhodně mohla být větší frekvence školení nejen vedoucích pracovníků.

Zajištění daňového poradce pro období čerpání investiční pobídky, by znamenalo pouze uzavření dlouhodobé smlouvy o poskytování poradenských služeb. Bosch Diesel, s.r.o. již některé případy v minulosti konzultoval s firmou KPMG, neměl by tedy být problém rozšířit tuto smlouvu o poradenství při problematických případech v účtování.

Veškeré články směrnice musí být jednoznačně a srozumitelně vymezeny, aby nedocházelo k nedorozuměním.

3.1.4 Nákladnost implementace vnitropodnikové směrnice

Celkově vynaložené finanční prostředky na implementaci směrnice nejsou nikterak vysoké. Navíc je nutné podotknout, že příjemci investičních pobídek dosahují nemalých zisků. Při aplikaci všech navrhovaných bodů bude vypadat struktura vynaložených nákladů následovně:

1. Kontrola judikatur NSS:

- Rozšíření stávající náplně práce jednomu pracovníkovi finančního oddělení.

- Předpokládaná časová náročnost 1% časového fondu měsíčně (160 hod * 1% = 1,6 hod).
- Předpokládané celkové měsíční náklady 335 Kč (25 000 Kč * 1% = 250 Kč + SZP 85 Kč).

2. Kontrola metodických pokynů MF ČR a ČDS:

- Totožný případ jako u bodu 1.

3. Duplicitní kontrola:

- Zaměstnání praktikanta na částečný úvazek
- Předpokládaná časová náročnost minimálně 80% časového fondu měsíčně (160 hod * 80 % = 128 hod).
- Předpokládané celkové měsíční náklady 15 437 Kč (90 Kč * 128 hod = 11 520 Kč + SZP 3 917 Kč).

4. Školení pracovníků finančního oddělení:

- Předpokládaná častost školení – 1x měsíčně.
- Předpokládané celkové měsíční náklady 4 950 Kč (2 500 Kč + DPH 10% - 250 Kč + publikace 2 000 Kč + 10% DPH 200 Kč).

5. Konzultace problematických případů s daňovým poradcem

- Předpokládaná časová náročnost 4 hodiny měsíčně.
- Předpokládané celkové měsíční náklady 22 000 Kč (4 hod * 5 000 Kč + DPH 10% - 2 000 Kč).

Jednotlivé ceny se mohou lehce odlišovat, protože na trhu je nepřehledné množství daňových poradců či poradenských firem, které si účtují za každou započatou hodinu konzultace jinou částku. Celková nákladnost implementace směrnice, při horní hranici 22 000 Kč měsíčně za daňové poradenství včetně DPH, tak činí 516 684 Kč. Samozřejmě tato částka se nejvíce odvíjí od častosti konzultací a školení a může být nižší. Většina firem včetně Bosch Diesel, s.r.o. již také určitým způsobem zajišťuje vzdělávání svých zaměstnanců, což se projeví ve snížení částky celkových nákladů. Jak jsem již uvedl Bosch Diesel, s.r.o. nakupuje odborné publikace, čímž se celková částka sníží o 22 000 Kč ročně.

Tabulka 29: Nákladnost implementace vnitropodnikové směrnice

Č.	Činnost	Nákladnost (měsíčně)
1.	Kontrola judikatur NSS	335 Kč
2.	Kontrola metodických pokynů MF ČR a ČDS	335 Kč
3.	Duplicitní kontrola	15 437 Kč
4.	Školení pracovníků finančního oddělení	4 950 Kč
5.	Konzultace problematických případů s daň. por.	22 000 Kč
	Celkem	43 057 Kč

3.2 Pojištění odpovědnosti za škodu

Poslední variantou jak zvýšit jistotu příjemce investiční pobídky, že nepřijde ani o část slevy na dani z titulu investiční pobídky, se jeví pojištění odpovědnosti za škodu daňového poradce popř. společnosti poskytující daňové poradenství.

Povinné pojištění daňového poradce

Pro každého daňového poradce vyplývá povinnost být pojištěn ze zákona o daňovém poradenství. Komora daňových poradců ČR (dále jen KDPČR) dokonce nabízí tzv. rámcové pojištění, které má sjednané s pojišťovnou Kooperativa. Pro daňového poradce to v podstatě znamená komplexní pojištění z odpovědnosti za škodu. Daňový poradce má však možnost sjednat si pojištění sám u pojišťovny, kterou uzná za vhodnou.

Dokonce pokud daňový poradce není pojištěn, je KDPČR sankcionován a je mu přerušena činnost do doby sjednání smlouvy o pojištění odpovědnosti za škodu.

Sjednání profesního pojištění odpovědnosti za škodu

Profesní pojištění odpovědnosti za škodu způsobenou daňovým poradcem je v současnosti možné sjednat v podstatě u kterékoliv pojišťovny. Ne všechny však nabízí neomezený pojistný limit a přijatelnou popř. nulovou spoluúčast např. při škodě ve výši 15 mil. Kč

může i jednoprocentní spoluúčast znamenat vynaložení nemalých finančních prostředků tzv. ze svého. S určitou výší spoluúčasti samozřejmě také klesá výše placeného pojistného.

Výše pojistného

Pro určení výše pojistného bych jako zásadní označil tři faktory:

- limit pojistného plnění – s vyšším limitem pojistného plnění úměrně stoupá i výše pojistného
- výši spoluúčasti – zde platí obrácený efekt, tedy s vyšší spoluúčastí pojištěného klesá výše pojistného
- rozsah plnění – pokud je ve smlouvě sjednáno mnoho případů, ve kterých dochází k pojistnému plnění, výše pojistného opět stoupne

Další faktory působící na výši pojistného mohou být např. věk daňového poradce, předchozí chybovost, atd.

Výluky z profesního pojištění

Pojištění se ve většině případů nevztahuje na:

- 1) služby poskytnuté podle jiného než českého práva
- 2) pojištěného jako likvidátora, insolvenčního správce, správce podniku a daňového zástupce
- 3) finanční transakce spekulativního charakteru, neúspěchu při investování nebo nedostatečném výkonu investice nebo jakékoliv změny tržní hodnoty
- 4) přijímání listin a peněz do úschovy
- 5) provozování nekalé soutěže, porušení patentového práva, autorského práva, designu a obchodní značky, chráněného názvu, jména firmy nebo sloganu
- 6) fakta, situace, okolnosti či události, které v den sjednání pojištění pojištěný znal a věděl a předpokládal uplatnění jejich nároku na náhradu škody

Pravděpodobnost škody zkušeného daňového poradce

V podstatě bychom mohli rozdělit pravděpodobnost škody daňového poradce na dvě úrovně a to zda podniká jako OSVČ nebo zda je zaměstnanec jedné z poradenských firem působících na území ČR.

Pokud se bude jednat o daňového poradce, který nedávno složil zkoušky a zároveň podniká jako OSVČ mohla by tato pravděpodobnost špatné popř. nepřesné rady či např. nesprávné vypočítání daňového přiznání být dosti vysoká (zřejmě bude i pojišťovna požadovat vyšší pojistné než u renomovaného daňového poradce). Na druhé straně jsou však daňové zkoušky nastaveny tak, aby jejich složení zaručovalo potenciálnímu klientovi daňového poradce jistotu správnosti poskytnutých rad atd.

Větší poradenské firmy mají dosti propracovaný systém přijímání nových zaměstnanců do svých řad. Jedná se o tzv. junior a senior daňové poradce popř. pak o asistenty daňových poradců. Tedy jako čerstvý absolvent popř. vystudovaná osoba nemající složené daňové zkoušky musí projít každou pozicí od asistenta daňového poradce až nakonec po senior poradce. V podstatě se jedná o vedení lidí, kdy na první úrovni vedou asistenty daňových poradců junior poradci, kteří jsou vedeni senior poradci. Je evidentní, že pravděpodobnost škody takového poradce je opravdu snížena na minimální hranici přípustnosti. Samozřejmě existují i výjimky z pravidla.

V našem případě si příjemce investiční pobídky ve většině případů najme renomovanou poradenskou firmu, tedy riziko spíše spočívá v diskutabilnosti částek S1 a S2 a výše zmíněných chyb v účtování.

Shrnutí

Sjednání ad hoc pojištění (pro případ špatného výpočtu DP příjemce IP) či vyššího pojistného limitu u společnosti, která zpracovává daňová přiznání příjemcům investičních pobídek, a priori možné je. Naproti tomu bude určitě bráno jako nadstandardní služba a bude za ní vyžadován extra příplatek k již dost vysokým cenám služeb daňových poradců. Opět by si tedy měl příjemce investiční pobídky důkladně propočítat, zda je pro ní nákladnější případná sankce SD či právě tento příplatek za nadstandard.

4 Závěr

Pokud se daňový subjekt rozhodne požádat o příslib investiční pobídky, bude muset nejen splnit podmínky uvedené v zákonech upravujících investiční pobídky, ale bude čelit různým rizikům spojeným se slevou na dani z titulu investiční pobídky.

Tyto rizika vznikly formulacemi v zákoně o dani z příjmu, který upravuje podmínky týkající se slevy na dani. Prvotním záměrem zákonodárce bylo vytvořit transparentní systém, v němž by byla jakákoliv spekulace ohledně přesunu daňové povinnosti do doby, kdy daňový subjekt čerpá slevu na dani z titulu investiční pobídky, důkladně potrestána. Bohužel však došlo k rozdílnému vyložení zákona správcem daně a daňovými subjekty a poradci (v některých případech zastávalo i samo ministerstvo průmyslu a obchodu odlišný názor na výklad zákona). Tento rozdíl v interpretaci zákona většinou znamená rozdílné posouzení správnosti vypočteného řádného daňového přiznání správcem daně a daňovým subjektem. Daňový subjekt tak musí podat dodatečné daňové přiznání, což je spojeno s finančními postihy. Mohou to být sankce, penále a částka, o kterou se příjemci sníží sleva na dani z titulu investiční pobídky. Vzhledem k tomu, že příjemci investičních pobídek jsou subjekty dosahující základ daně v milionech Kč, mohou se tyto postihy mnohdy vyšplhat do desítek milionů.

Příjemce by se proto měl snažit odevzdávat naprosto správně vypočtená řádná daňová přiznání. Pokud příjemce zařadí veškeré výnosy a náklady do správného daňového období, vyhne se podání dodatečného daňového přiznání a v podstatě eliminuje riziko případného postihu od správce daně. Někdy je však obtížné správně vypočítat daňovou povinnost (zařadit náklady a výnosy do správného období – matching principle) a pro její správnost je potřeba velmi podrobně a pečlivě sledovat účetní a daňový systém subjektu. Spolupráce s renomovanými daňovými poradci také nemusí přinášet záruku správnosti vypočítané daně. V těchto případech bych doporučil jednotlivým příjemcům kombinaci mnou nabízených řešení. Restriktivní nastavení procesů ve společnosti vnitropodnikovou směrnicí je nejvhodnější a zároveň nejpoužitelnější metodou. Navržená směrnice eliminuje chyby, jež se příjemci investičních pobídek dopouští, ještě před odevzdáním daňového přiznání (chyby v účtování, nulová konzultace problematických účetních případů s daň.

poradcem, nulová kontrola nových rozhodnutí NSS a metodických pokynů vydaných MF ČR). Naproti tomu druhé z navrhovaných řešení působí ex post a v případě špatného výpočtu slevy na dani z titulu investiční pobídky snižuje nákladnost této chyby (sankce, penále, část slevy na dani). „Na poslední chvíli zachraňuje co se dá“. Konkrétně se jedná o jednorázového pojištění či zvýšení pojistného limitu u daňového poradce, což bude kompenzováno vyšší cenou poskytovaných služeb. Obě řešení v žádném případě neeliminují rizika kompletně, ale velmi snižují pravděpodobnost jejich vzniku.

I když jsou rizika spojená s čerpáním slevy na dani z titulu investiční pobídky značná, je potřeba si uvědomit, že stát nastavil určité podmínky pro čerpání investičních pobídek a daňový subjekt tyto pravidla přijetím pobídky akceptoval. To, že pravidla nejsou někdy zcela domyšlená nebo se v praxi kontrol finančních úřadů posunula do jiného směru, než bylo zamýšleno, je riziko, se kterým se bohužel v českém daňovém právu musí počítat.

Seznam použité literatury

Bibliografie

KINCL, Michael. *Investiční pobídky jako forma veřejné podpory*. [s.l.] : [s.n.], 2003. 79 s. ISBN 80-86131-48-3.

Internetové stránky a publikace

Bosch - BOSCH DIESEL s.r.o. - Jihlava [online]. 2002 , 23/4/2007 [cit. 2007-04-23]. Dostupný z WWW: <<http://www.bosch.cz/content/language1/html/2927.htm>>.

Bosch - Historie [online]. 2002 , 23/4/2007 [cit. 2007-04-23]. Dostupný z WWW: <<http://www.bosch.cz/content/language1/html/2933.htm>>.

Bosch - Produkty [online]. 2002 , 23/4/2007 [cit. 2007-04-23]. Dostupný z WWW: <<http://www.bosch.cz/content/language1/html/2948.htm>>.

Investiční pobídky [online]. 2008 [cit. 2009-05-11]. Dostupný z WWW: <<http://www.mmspektrum.com/clanek/investicni-pobidky>>.

Investiční pobídky v ČR - BusinessInfo.cz [online]. Ministerstvo průmyslu a obchodu, c1997-2009 , 20.4.2006 [cit. 2009-02-10]. Dostupný z WWW: <<http://www.businessinfo.cz/cz/clanek/podpora-investic/investicni-pobidky-v-cr/1000497/1837/>>.

MPO l Investiční pobídky l Kontrola investičních pobídek [online]. c2005 [cit. 2009-05-11]. Dostupný z WWW: <<http://www.mpo.cz/dokument5295.html>>.

O CzechInvestu l CzechInvest [online]. 1994-2009 [cit. 2009-05-11]. Dostupný z WWW: <<http://www.czechinvest.org/o-czechinvestu>>.

Resume-investicni-pobidky-pro-zpracovatelsky-prumysl-42-cz.pdf [online]. c2009 [cit. 2009-05-11]. Dostupný z WWW: <<http://www.czechinvest.org/data/files/resume-investicni-pobidky-pro-zpracovatelsky-prumysl-42-cz.pdf>>.

STEJSKALOVÁ, Lenka. *Studie - Veřejná podpora* [online]. 2006 [cit. 2009-05-11]. Dostupný z WWW: <http://209.85.129.132/search?q=cache:TH4MUgN0iy0J:www.kr-kralovehradecky.cz/assets/files/4866/STUDIE_VE_EJN__PODPORA.doc+studie+ve%C5%99ejn%C3%A1+podpora&cd=8&hl=cs&ct=clnk&gl=cz&client=firefox-a>.

Zákon o dani z příjmu - Část III. - Společná ustanovení [online]. 1998-2009 [cit. 2009-05-11]. Dostupný z WWW: <<http://business.center.cz/business/pravo/zakony/dprij/cast3.aspx#par35a>>. ISSN 1213-7235.

Zákon o investičních pobídkách - Část I. [online]. 1998-2009 [cit. 2009-05-11]. Dostupný z WWW: <<http://business.center.cz/business/pravo/zakony/invpob/cast1.aspx>>. ISSN 1213-7235.

Zákon o zaměstnanosti - Část V. [online]. 1998-2009 [cit. 2009-05-11]. Dostupný z WWW: <<http://business.center.cz/business/pravo/zakony/zamestnanost/cast5.aspx#par111>>. ISSN 1213-7235.

Seznam použitých zkratek

Kč	korun českých
ČDS	Česká daňová správa
ČR	Česká Republika
DAP	daňové přiznání
DDAP	dodatečné daňové přiznání
ES	Evropské společenství
EU	Evropská unie
GmbH	Gesellschaft mit beschränkter Haftung (odpovídá přibližně české společnosti s ručením omezeným)
MF ČR	Ministerstvo financí České republiky
Mil.	milion
MPO	Ministerstvo průmyslu a obchodu
Např.	například
Odst.	odstavec
OECD	Organizace pro ekonomickou spolupráci a rozvoj
OKEČ	Odvětvová klasifikace ekonomických činností
Sb.	Sbírky
SD	správce daně
Tzn.	to znamená
ZDP	zákon o dani z příjmu

Seznam obrázků

Obrázek 1: Regionální mapa maximální míry veřejné podpory do roku 2007.....	17
Obrázek 2: Současná regionální mapa maximální míry veřejné podpory	17
Obrázek 3: Hmotná podpora na vytvoření pracovních míst a rekvalifikace	21
Obrázek 4: Minimální výše investice v jednotlivých regionech.....	23
Obrázek 5: Vysokotlaké čerpadlo CP4	34
Obrázek 6: Vysokotlaké čerpadlo CP3	34
Obrázek 7: Vysokotlaké čerpadlo řady CP1H.....	35
Obrázek 8: Zásobník RAIL systému Common Rail	35

Seznam grafů

Graf 1: Vývoj vybraných aktiv 2005 - 2008.....	38
Graf 2: Vývoj vybraných pasiv 2005 - 2008	39

Seznam tabulek

Tabulka 1: Přehled zákonů upravujících investiční pobídky	16
Tabulka 2: Maximální míra veřejné podpory dle oborů OKEČ průmyslu	18
Tabulka 3: Minimální výše investice v jednotlivých regionech	23
Tabulka 4: Předpoklady pro výpočet výše investiční pobídky	29
Tabulka 5: Kalkulace výpočtu úspory z investičních pobídky	30
Tabulka 6: Úprava částky S1	31
Tabulka 7: Úprava částky S2	31
Tabulka 8: Přehled investičních pobídek poskytnutých společností Bosch Diesel, s.r.o.	36
Tabulka 9: Horizontální analýza Bosch Diesel, s.r.o. - aktiva.....	37
Tabulka 10: Horizontální analýza Bosch Diesel, s.r.o. - pasiva	38
Tabulka 11: Vertikální analýza Bosch Diesel, s.r.o. - aktiva.....	39
Tabulka 12: Vertikální analýza Bosch Diesel, s.r.o. - pasiva	40
Tabulka 13: Ukazatele rentability Bosch Diesel, s.r.o.	40

Tabulka 14: Ukazatele likvidity Bosch Diesel, s.r.o.....	41
Tabulka 15: Ukazatele likvidity Bosch Diesel, s.r.o. - očištěné o odložený daňový závazek	41
Tabulka 16: Ukazatele aktivity Bosch Diesel, s.r.o.	42
Tabulka 17: Ukazatele Zadluženosti Bosch Diesel, s.r.o.....	42
Tabulka 18: Minimalizace základu daně - základní situace	48
Tabulka 19: Minimalizace základu daně - přesun v rámci řádného DAP	49
Tabulka 20: Minimalizace základu daně – dodatečné DAP v témže roce.....	50
Tabulka 21: Minimalizace základu daně – dodatečné DAP podané v dalších letech.....	50
Tabulka 22: Sankční odvod při dodatečném DAP.....	52
Tabulka 23: Matematické vyjádření sankce	53
Tabulka 24: Stanovení daňové povinnosti v případě DDAP na nižší částku S2 a vyšší S1	54
Tabulka 25: Stanovení základu daně v případě DDAP na vyšší částku S2 a nižší S1	55
Tabulka 26: Použití různých sazeb daně pro výpočet částky S2	56
Tabulka 27: Fúze podniku a investiční pobídky	57
Tabulka 28: Vztah opatření k bodů z části Analýza problému.....	60
Tabulka 29: Nákladnost implementace vnitropodnikové směrnice.....	67

Seznam příloh

Příloha č.1: Výkazy společnosti Bosch Diesel, s.r.o. od roku 2005 do roku 2008.....	77
---	----

**Příloha č.1: Výkazy společnosti Bosch Diesel, s.r.o. od roku 2005 do
roku 2008**

BOSCH DIESEL s.r.o.

Sídlo: Pávov 121, 586 06 Jihlava

Identifikační číslo: 46995129

Právní forma: Společnost s ručením omezeným

Předmět podnikání: Výroba součástí motorových vozidel

Datum účetní závěrky: 31. prosince 2005

Datum sestavení účetní závěrky: 6. února 2006

ROZVAHA

AKTIVA	2005		2004	
	<u>Brutto</u> tis. Kč	<u>Korekce</u> tis. Kč	<u>Netto</u> tis. Kč	<u>Netto</u> tis. Kč
B. Dlouhodobý majetek	21 534 350	- 6 869 376	14 664 974	12 741 154
B. I. Dlouhodobý nehmotný majetek	144 333	- 99 201	45 132	57 282
B. I. 1. Software	141 723	- 99 201	42 522	50 713
2. Nedokončený dlouhodobý nehmotný majetek	2 610	0	2 610	6 569
B. II. Dlouhodobý hmotný majetek	21 390 017	- 6 770 175	14 619 842	12 683 872
B. II. 1. Pozemky	123 181	0	123 181	108 957
2. Stavby	3 216 616	- 367 636	2 848 980	2 336 349
3. Samostatné movité věci a soubory movitých věcí	16 914 413	- 6 402 539	10 511 874	8 690 095
4. Nedokončený dlouhodobý hmotný majetek	1 135 807	0	1 135 807	1 382 434
5. Poskytnuté zálohy na dlouhodobý hmotný majetek	0	0	0	166 037
C. Oběžná aktiva	5 466 145	- 193 346	5 272 799	4 859 202
C. I. Zásoby	3 048 878	- 191 628	2 857 250	2 012 129
C. I. 1. Materiál	2 073 813	- 158 391	1 915 422	1 077 440
2. Nedokončená výroba a polotovary	579 395	- 17 568	561 827	499 436
3. Výrobky	395 670	- 15 669	380 001	435 253
C. III. Krátkodobé pohledávky	2 412 125	- 1718	2 410 407	2 702 764
C. III. 1. Pohledávky z obchodních vztahů	2 107 189	- 1718	2 105 471	1 579 409
2. Pohledávky za ovládanými a řízenými osobami	185 069	0	185 069	947 789
3. Stát – daňové pohledávky	56 616	0	56 616	142 745
4. Ostatní poskytnuté zálohy	8 899	0	8 899	5 743
5. Dohadné účty aktivní	1 966	0	1 966	2 070
6. Jiné pohledávky	52 386	0	52 386	25 008
C. IV. Krátkodobý finanční majetek	5 142	0	5 142	144 309
C. IV.1. Peníze	1 155	0	1 155	1 364
2. Účty v bankách	3 987	0	3 987	142 945
D. I. Časové rozlišení	543	0	543	4 479
D. I. 1. Náklady příštích období	543	0	543	2 911
2. Příjmy příštích období	0	0	0	1 568
AKTIVA CELKEM	27 001 038	- 7 062 722	19 938 316	17 604 835

BOSCH DIESEL s.r.o.

FINANČNÍ VÝKAZY

ROK KONČÍCÍ 31. PROSINCE 2005

ROZVAHA (pokračování)

	2005	2004
	Netto tis. Kč	Netto tis. Kč
PASIVA		
A. Vlastní kapitál	10 544 620	9 208 013
A. I. Základní kapitál	150 000	150 000
A. I. 1. Základní kapitál	150 000	140 000
A. I. 2. Změny základního kapitálu	0	10 000
A. II. Kapitálové fondy - ostatní	4 370 660	4 370 660
A. III. Rezervní a ostatní fondy ze zisku	14 000	14 000
A. IV. Výsledek hospodaření minulých let	4 673 353	3 199 575
A. V. Výsledek hospodaření běžného účetního období	1 336 607	1 473 778
B. Cizí zdroje	8 257 273	8 321 309
B. I. Rezervy	93 364	57 869
B. I. 1. Rezerva na daň z příjmu	2 236	0
2. Ostatní rezervy	91 128	57 869
B. II. Dlouhodobé závazky – odložený daňový závazek	84 989	886 485
B. III. Krátkodobé závazky	7 985 753	7 376 955
B. III. 1. Závazky z obchodních vztahů	1 579 154	2 099 382
2. Závazky k ovládaným a řízeným osobám	6 160 511	5 079 170
3. Závazky k zaměstnancům	112 367	99 677
4. Závazky ze sociálního zabezpečení a zdravotního pojištění	64 609	53 019
5. Stát – daňové závazky a dotace	26 055	18 706
6. Dohadné účty pasivní	41 043	21 927
7. Jiné závazky	2 014	5 074
B. IV. Bankovní úvěry a výpomoci – krátkodobé finanční výpomoci	93 167	0
C. I. Časové rozlišení	1 136 423	75 513
C. I. 1. Výdaje příštích období	280	13
2. Výnosy příštích období	1 136 143	75 500
PASIVA CELKEM	19 938 316	17 604 835

PROJEKT AUDITORA
JEDNATELSTVÍ
PROJEKT AUDITORA
JEDNATELSTVÍ
PROJEKT AUDITORA
JEDNATELSTVÍ

BOSCH DIESEL s.r.o.

FINANČNÍ VÝKAZY

ROK KONČÍCÍ 31. PROSINCE 2005

VÝKAZ ZISKU A ZTRÁTY

		Rok končící 31. prosince	
		2005	2004
		tis. Kč	tis. Kč
II.	Výkony	19 584 900	17 720 226
II. 1.	Tržby za prodej vlastních výrobků a služeb	18 937 132	17 182 878
2.	Změna stavu zásob vlastní činnosti	- 5 020	53 639
3.	Aktivace	652 788	483 709
B.	Výkonová spotřeba	13 771 777	11 719 326
B. 1.	Spotřeba materiálu a energie	11 986 774	10 415 207
2.	Služby	1 785 003	1 304 119
+	Přidaná hodnota	5 813 123	6 000 900
C.	Osobní náklady	2 563 021	2 067 966
C. 1.	Mzdové náklady	1 898 574	1 519 113
2.	Náklady za sociální zabezpečení a zdravotní pojištění	602 463	498 474
3.	Sociální náklady	61 984	50 379
D.	Daně a poplatky	5 134	1 671
E.	Odpisy dlouhodobého nehmotného a hmotného majetku	1 941 512	1 667 771
III.	Tržby z prodeje dlouhodobého majetku	36 124	14 367
F.	Zůstatková cena prodaného dlouhodobého majetku	55 446	46 105
G.	Změna stavu rezerv a opravných položek v provozní oblasti a komplexních nákladů příštích období	120 011	103 918
IV.	Ostatní provozní výnosy	11 770	81 350
H.	Ostatní provozní náklady	103 151	91 114
*	Provozní výsledek hospodaření	1 072 742	2 118 072
X.	Výnosové úroky	8 600	8 462
N.	Nákladové úroky	165 118	261 709
XI.	Ostatní finanční výnosy	872 530	1 156 763
O.	Ostatní finanční náklady	536 798	721 113
*	Finanční výsledek hospodaření	179 214	182 403
Q.	Daň z příjmů za běžnou činnost	183 709	432 381
Q. 1.	- splatná	9 307	0
2.	- odložená	174 402	432 381
**	Výsledek hospodaření za běžnou činnost	1 068 247	1 868 094
XIII.	Mimořádné výnosy	353 105	0
R.	Mimořádné náklady	0	518 836
S.	Daň z příjmů z mimořádné činnosti - odložená	84 745	124 520
*	Mimořádný výsledek hospodaření	268 360	-394 316
***	Výsledek hospodaření za účetní období	1 336 607	1 473 778

BOSCH DIESEL s.r.o.

PŘEHLED O ZMĚNÁCH VLASTNÍHO KAPITÁLU

ROK KONČÍCÍ 31. PROSINCE 2005

	<u>Základní kapitál</u> tis. Kč	<u>Změny základ. kapitálu</u> tis. Kč	<u>Ostatní kapitál. fondy</u> tis. Kč	<u>Zákonný rezervní fond</u> tis. Kč	<u>Nerozdělený zisk</u> tis. Kč	<u>Celkem</u> tis. Kč
Zůstatek k 1. lednu 2004	140 000	0	380 660	14 000	3 199 575	3 734 235
Navýšení základního kapitálu	0	10 000	0	0	0	10 000
Navýšení ostatních kapitálových fondů	0	0	3 990 000	0	0	3 990 000
Výsledek hospodaření za účetní období	<u>0</u>	<u>0</u>	<u>0</u>	<u>0</u>	<u>1 473 778</u>	<u>1 473 778</u>
Zůstatek k 31. prosinci 2004	140 000	10 000	4 370 660	14 000	4 673 353	9 208 013
Zápis zvýšení základního kapitálu	10 000	-10 000	0	0	0	0
Výsledek hospodaření za účetní období	<u>0</u>	<u>0</u>	<u>0</u>	<u>0</u>	<u>1 336 607</u>	<u>1 336 607</u>
Zůstatek k 31. prosinci 2005	<u>150 000</u>	<u>0</u>	<u>4 370 660</u>	<u>14 000</u>	<u>6 009 960</u>	<u>10 544 620</u>

BOSCH DIESEL s.r.o.

PŘEHLED O PENĚŽNÍCH TOCÍCH

ROK KONČÍCÍ 31. PROSINCE 2005

	<u>2005</u>	<u>2004</u>
	tis. Kč	tis. Kč
<u>Peněžní toky z provozní činnosti</u>		
Účetní zisk z běžné činnosti před zdaněním	1 251 956	2 300 475
A.1 Úpravy o nepeněžní operace	2 264 677	1 463 133
A.1.1 Odpisy stálých aktiv	1 941 512	1 667 771
A.1.2 Změna stavu opravných položek	120 013	103 919
A.1.3 Ztráta z prodeje stálých aktiv	19 322	31 738
A.1.4 Vyúčtované nákladové a výnosové úroky	156 518	253 247
A.1.5 Případné úpravy o ostatní nepeněžní operace	<u>27 312</u>	<u>- 593 542</u>
A.* Čistý peněžní tok z provozní činnosti před zdaněním, změnami oběžných prostředků a mimořádnými položkami	3 516 633	3 763 608
A.2 Změny stavu nepeněžních složek pracovního kapitálu	- 1 303 074	- 943 394
A.2.1 Změna stavu pohledávek a přechodných účtů aktiv	- 467 349	12 343
A.2.2 Změna stavu krátkodobých závazků a přechodných účtů pasív	- 299 110	- 862 372
A.2.3 Změna stavu zásob	<u>- 536 616</u>	<u>- 93 365</u>
A.** Čistý peněžní tok z provozní činnosti před zdaněním a mimořádnými položkami	2 213 599	2 820 214
A.3 Úroky vyplacené	- 191 635	- 271 674
A.4 Úroky přijaté	8 600	8 462
A.5 Zaplacená daň z příjmů za běžnou činnost	<u>- 2 724</u>	<u>0</u>
A *** Čistý peněžní tok z provozní činnosti	<u>2 027 800</u>	<u>2 557 002</u>

BOSCH DIESEL s r.o.

PŘEHLED O PENĚŽNÍCH TOCÍCH (pokračování)

ROK KONČÍCÍ 31. PROSINCE 2005

	<u>2005</u>	<u>2004</u>	
	tis. Kč	tis. Kč	
<u>Peněžní toky z investiční činnosti</u>			
B.1	Výdaje spojené s nabytím stálých aktiv	- 4 209 286	- 1 876 902
B.2	Příjmy z prodeje stálých aktiv	<u>36 124</u>	<u>143 667</u>
B***	Čistý peněžní tok z investiční činnosti	<u>- 4 173 162</u>	<u>- 1 862 535</u>
<u>Peněžní toky z finanční činnosti</u>			
C.1	Dopady změn dlouhodobých, resp. krátkodobých závazků	1 243 475	- 3 998 187
C.2	Dopady změn vlastního kapitálu na peněžní prostředky	<u>0</u>	<u>4 000 000</u>
C***	Čisté peněžní toky z finanční činnosti	<u>1 243 475</u>	<u>1 1813</u>
	Čisté zvýšení/snížení peněžních prostředků a peněžních ekvivalentů	- 901 887	696 280
	Stav peněžních prostředků a peněžních ekvivalentů na počátku roku	<u>1 092 098</u>	<u>395 818</u>
	Stav peněžních prostředků a peněžních ekvivalentů na konci roku	<u>190 211</u>	<u>1 092 098</u>

Firma: BOSCH DIESEL s.r.o.

Identifikační číslo: 46995129

Právní forma: Společnost s ručením omezeným

Předmět podnikání: Výroba součástí motorových vozidel

Rozvahový den: 31. prosince 2006

Datum sestavení účetní závěrky: 19. dubna 2007

ROZVAHA

(v celých tisících Kč)

Označení a	AKTIVA b	31.12.2006			31.12.2005
		Brutto 1	Korekce 2	Netto 3	Netto 4
	AKTIVA CELKEM	28 527 362	- 9 221 838	19 305 524	19 938 316
B.	Dlouhodobý majetek	22 733 900	- 8 918 789	13 815 111	14 664 974
B. I.	Dlouhodobý nehmotný majetek	151 037	- 119 289	31 748	45 132
B. I. 1.	Software	150 088	- 119 289	30 799	42 522
2.	Nedokončený dlouhodobý nehmotný majetek	949		949	2 610
B. II.	Dlouhodobý hmotný majetek	22 582 863	- 8 799 500	13 783 363	14 619 842
B. II. 1.	Pozemky	123 178		123 178	123 181
2.	Stavby	3 822 650	- 484 160	3 338 490	2 848 980
3.	Samostatné movité věci a soubory movitých věcí	17 939 644	- 8 315 340	9 624 304	10 511 874
4.	Nedokončený dlouhodobý hmotný majetek	501 251		501 251	1 135 807
5.	Poskytnuté zálohy na dlouhodobý hmotný majetek	196 140		196 140	
	Oběžná aktiva	5 793 082	- 303 049	5 490 033	5 272 799
C. I.	Zásoby	2 658 315	- 296 548	2 261 467	2 857 250
C. I. 1.	Materiál	1 822 867	- 212 978	1 609 889	1 915 422
2.	Nedokončená výroba a polotovary	517 170	- 22 349	494 821	561 827
3.	Výrobky	218 278	- 61 521	156 757	380 001
	Krátkodobé pohledávky	3 228 749	- 6 201	3 222 548	2 410 407
1.	Pohledávky z obchodních vztahů	2 638 813	- 161	2 638 652	2 105 471
2.	Pohledávky - ovládací a řídicí osoba	500 051		500 051	185 069
3.	Stát - daňové pohledávky	4 438		4 438	56 616
4.	Krátkodobé poskytnuté zálohy	16 251		16 251	8 899
5.	Dohadné účty aktivní				1 966
6.	Jiné pohledávky	69 196	- 6 040	63 156	52 386
C. IV.	Krátkodobý finanční majetek	6 018		6 018	5 142
C. IV. 1.	Peníze	1 110		1 110	1 155
2.	Účty v bankách	4 908		4 908	3 987
D. I.	Časové rozlišení	380		380	543
D. I. 1.	Náklady příštích období	380		380	543

Označení a	PASIVA b	31.12.2006	31.12.2005
		6	7
	PASIVA CELKEM	19 305 524	19 938 316
A.	Vlastní kapitál	12 570 022	10 544 620
A. I.	Základní kapitál	150 000	150 000
A. I. 1.	Základní kapitál	150 000	150 000
A. II.	Kapitálové fondy	4 370 660	4 370 660
A. II. 1.	Ostatní kapitálové fondy	4 370 660	4 370 660
A. III.	Rezervní fond a ostatní fondy ze zisku	15 000	14 000
A. III. 1.	Zákonný rezervní fond	15 000	14 000
A. IV.	Výsledek hospodaření minulých let	6 008 960	4 673 353
A. IV. 1.	Nerozdělený zisk minulých let	6 008 960	4 673 353
A. V.	Výsledek hospodaření běžného účetního období (+/-)	2 025 402	1 336 607
B.	Cizí zdroje	5 712 342	8 257 273
B. I.	Rezervy	232 706	93 364
B. I. 1.	Rezerva na daň z příjmů	158 891	2 236
2.	Ostatní rezervy	73 815	91 128
B. II.	Dlouhodobé závazky	644 636	84 989
B. II. 1.	Odložený daňový závazek	644 636	84 989
B. III.	Krátkodobé závazky	4 795 008	7 985 753
B. III. 1.	Závazky z obchodních vztahů	1 336 170	1 579 154
2.	Závazky - ovládající a řídicí osoba	3 099 009	6 160 511
3.	Závazky k zaměstnancům	127 801	112 367
4.	Závazky ze sociálního zabezpečení a zdravotního pojištění	90 556	64 609
5.	Stát - daňové závazky a dotace	69 459	26 055
6.	Dohadné účty pasivní	68 545	41 043
7.	Jiné závazky	3 468	2 014
B. IV.	Bankovní úvěry a výpomoci	39 992	93 167
B. IV. 1.	Krátkodobé finanční výpomoci	39 992	93 167
C. I.	Časové rozlišení	1 023 160	1 136 423
C. I. 1.	Výdaje příštích období		280
2.	Výnosy příštích období	1 023 160	1 136 143

Firma: BOSCH DIESEL s.r.o.

Identifikační číslo: 46995129

Právní forma: Společnost s ručením omezeným

Předmět podnikání: Výroba součástí motorových vozidel

Rozvahový den: 31. prosince 2006

Datum sestavení účetní závěrky: 19. dubna 2007

VÝKAZ ZISKU A ZTRÁTY

(v celých tisících Kč)

Označení a	TEXT b	Skutečnost v účetním období	
		2006	2005
		1	2
II.	Výkony	22 073 714	19 584 900
II. 1.	Tržby za prodej vlastních výrobků a služeb	21 727 510	18 937 132
2.	Změna stavu zásob vlastní činnosti	- 214 830	- 5 020
3.	Aktivace	561 034	652 788
B.	Výkonová spotřeba	14 048 099	13 771 777
B. 1.	Spotřeba materiálu a energie	12 561 246	11 986 774
2.	Služby	1 486 853	1 785 003
+	Přidaná hodnota	8 025 615	5 813 123
C.	Osobní náklady	2 916 550	2 563 021
C. 1.	Mzdové náklady	2 147 012	1 898 574
2.	Náklady na sociální zabezpečení a zdravotní pojištění	704 574	602 463
3.	Sociální náklady	64 964	61 984
D.	Daně a poplatky	5 552	5 134
E.	Odpisy dlouhodobého nehmotného a hmotného majetku	2 192 987	1 941 512
III.	Tržby z prodeje dlouhodobého majetku a materiálu	61 746	36 124
III. 1.	Tržby z prodeje dlouhodobého majetku	61 746	36 124
F.	Zůstatková cena prodaného dlouhodobého majetku a materiálu	123 185	55 446
F. 1.	Zůstatková cena prodaného dlouhodobého majetku	123 185	55 446
G.	Změna stavu rezerv a opravných položek v provozní oblasti a komplexních nákladů příštích období	139 181	120 011
IV.	Ostatní provozní výnosy	70 754	11 770
H.	Ostatní provozní náklady	139 117	103 151
*	Provozní výsledek hospodaření	2 641 543	1 072 742
X.	Výnosové úroky	7 076	8 600
N.	Nákladové úroky	166 507	165 118
XI.	Ostatní finanční výnosy	553 869	872 530
O.	Ostatní finanční náklady	400 131	536 798
*	Finanční výsledek hospodaření	- 5 693	179 214
Q.	Daň z příjmů za běžnou činnost	610 448	183 709
Q. 1.	- splatná	163 784	9 307
2.	- odložená	446 664	174 402
**	Výsledek hospodaření za běžnou činnost	2 025 402	1 068 247
XIII.	Mimořádné výnosy		353 105
S.	Daň z příjmů z mimořádné činnosti		84 745
1.	- odložená		84 745
*	Mimořádný výsledek hospodaření		268 360
***	Výsledek hospodaření za účetní období (+/-)	2 025 402	1 336 607
***	Výsledek hospodaření před zdaněním	2 635 850	1 605 061

BOSCH DIESEL s.r.o.

PŘEHLED O ZMĚNÁCH VLASTNÍHO KAPITÁLU

ROK KONČÍCÍ 31. PROSINCE 2006

	Základní kapitál tis. Kč	Změny základ. kapitálu tis. Kč	Ostatní kapitál. fondy tis. Kč	Zákonný rezervní fond tis. Kč	Nerozdělený zisk tis. Kč	Celkem tis. Kč
Zůstatek k 1. lednu 2005	140 000	10 000	4 370 660	14 000	4 673 353	9 208 013
Navýšení základního kapitálu	10 000	- 10 000	0	0	0	0
Výsledek hospodaření za účetní období	<u>0</u>	<u>0</u>	<u>0</u>	<u>0</u>	<u>1 336 607</u>	<u>1 336 607</u>
Zůstatek k 31. prosinci 2005	<u>150 000</u>	<u>0</u>	<u>4 370 660</u>	<u>14 000</u>	<u>6 009 960</u>	<u>10 544 620</u>
Zvýšení zákonného rezervního fondu	0	0	0	1 000	- 1 000	0
Výsledek hospodaření za účetní období	<u>0</u>	<u>0</u>	<u>0</u>	<u>0</u>	<u>2 025 402</u>	<u>2 025 402</u>
Zůstatek k 31. prosinci 2006	<u>150 000</u>	<u>0</u>	<u>4 370 660</u>	<u>15 000</u>	<u>8 034 362</u>	<u>12 570 022</u>

BOSCH DIESEL s.r.o.

PŘEHLED O PENĚŽNÍCH TOCÍCH

ROK KONČÍCÍ 31. PROSINCE 2006

	<u>2006</u>	<u>2005</u>
	tis. Kč	tis. Kč
<u>Peněžní toky z provozní činnosti</u>		
Účetní zisk z běžné činnosti před zdaněním	2 635 850	1 251 956
A.1 Úpravy o nepeněžní operace	2 560 562	2 264 677
A.1.1 Odpisy stálých aktiv	2 192 987	1 941 512
A.1.2 Změna stavu opravných položek	139 181	120 013
A.1.3 Ztráta z prodeje stálých aktiv	61 439	19 322
A.1.4 Vyúčtované nákladové a výnosové úroky	159 431	156 518
A.1.5 Případné úpravy o ostatní nepeněžní operace	<u>7 524</u>	<u>27 312</u>
A.* Čistý peněžní tok z provozní činnosti před zdaněním, změnami oběžných prostředků a mimořádnými položkami	5 196 412	3 516 633
A.2 Změny stavu nepeněžních složek pracovního kapitálu	231 243	- 1 303 074
A.2.1 Změna stavu pohledávek a přechodných účtů aktiv	- 384 060	- 467 349
A.2.2 Změna stavu krátkodobých závazků a přechodných účtů pasiv	124 740	- 299 110
A.2.3 Změna stavu zásob	<u>490 563</u>	<u>- 536 616</u>
A.** Čistý peněžní tok z provozní činnosti před zdaněním a mimořádnými položkami	5 427 655	2 213 599
A.3 Úroky vyplacené	- 168 401	- 191 635
A.4 Úroky přijaté	7 076	8 600
A.5 Zaplacená daň z příjmů za běžnou činnost	<u>- 15 914</u>	<u>- 2 724</u>
A *** Čistý peněžní tok z provozní činnosti	<u>5 250 416</u>	<u>2 027 800</u>

BOSCH DIESEL s r.o.

PŘEHLED O PENĚŽNÍCH TOCÍCH (pokračování)

ROK KONČÍCÍ 31. PROSINCE 2006

	<u>2006</u>	<u>2005</u>	
	tis. Kč	tis. Kč	
<u>Peněžní toky z investiční činnosti</u>			
B.1	Výdaje spojené s nabytím stálých aktiv	- 1 875 997	- 4 209 286
B.2	Příjmy z prodeje stálých aktiv	<u>61 746</u>	<u>36 124</u>
B***	Čistý peněžní tok z investiční činnosti	<u>- 1 814 251</u>	<u>- 4 173 162</u>
<u>Peněžní toky z finanční činnosti</u>			
C.1	Změna stavu dlouhodobých a krátkodobých závazků	<u>- 3 120 307</u>	<u>1 243 475</u>
C***	Čisté peněžní toky z finanční činnosti	<u>- 3 120 307</u>	<u>1 243 475</u>
	Čisté zvýšení/snížení peněžních prostředků a peněžních ekvivalentů	315 858	- 901 887
	Stav peněžních prostředků a peněžních ekvivalentů na počátku roku	<u>190 211</u>	<u>1 092 098</u>
	Stav peněžních prostředků a peněžních ekvivalentů na konci roku	<u>506 069</u>	<u>190 211</u>

Firma: BOSCH DIESEL s.r.o.

Identifikační číslo: 46995129

Právní forma: Společnost s ručením omezeným

Předmět podnikání: výroba součástí motorových vozidel a balících strojů

Rozvahový den: 31. prosince 2007

Datum sestavení účetní závěrky: 18. března 2008

ROZVAHA

(v celých tisících Kč)

Označení a	AKTIVA b	31.12.2007			31.12.2006
		Brutto 1	Korekce 2	Netto 3	Netto 4
	AKTIVA CELKEM	29 065 088	- 11 398 410	17 666 678	19 305 524
B.	Dlouhodobý majetek	23 375 449	- 11 016 273	12 359 176	13 815 111
B. I.	Dlouhodobý nehmotný majetek	151 445	- 128 880	22 565	31 748
B. I.	1. Software	148 875	- 128 880	19 995	30 799
	2. Nedokončený dlouhodobý nehmotný majetek	1 993		1 993	949
	3. Poskytnuté zálohy na dlouhodobý nehmotný majetek	577		577	
B. II.	Dlouhodobý hmotný majetek	23 224 004	- 10 887 393	12 336 611	13 783 363
B. II.	1. Pozemky	131 491		131 491	123 178
	2. Stavby	3 854 148	- 602 928	3 251 220	3 338 490
	3. Samostatné movité věci a soubory movitých věcí	18 823 104	- 10 284 465	8 538 639	9 624 304
	4. Nedokončený dlouhodobý hmotný majetek	410 853		410 853	501 251
	5. Poskytnuté zálohy na dlouhodobý hmotný majetek	4 408		4 408	196 140
C.	Oběžná aktiva	5 689 369	- 382 137	5 307 232	5 490 033
C. I.	Zásoby	3 203 206	- 378 383	2 824 823	2 261 467
C. I.	1. Materiál	2 361 168	- 339 275	2 021 893	1 609 889
	2. Nedokončená výroba a polotovary	475 817	- 22 039	453 778	494 821
	3. Výrobky	366 221	- 17 069	349 152	156 757
C. II.	Dlouhodobé pohledávky	76 142	0	76 142	57 850
C. II.	1. Jiné pohledávky	76 142	0	76 142	57 850
C. III.	Krátkodobé pohledávky	2 106 953	- 3 754	2 103 199	3 164 698
C. III.	1. Pohledávky z obchodních vztahů	1 709 785	- 135	1 709 650	2 638 652
	2. Pohledávky - ovládající a řídicí osoba	378 667		378 667	500 051
	3. Stát - daňové pohledávky				4 438
	4. Krátkodobé poskytnuté zálohy	7 903		7 903	16 251
	5. Jiné pohledávky	10 598	- 3 619	6 979	5 306
C. IV.	Krátkodobý finanční majetek	303 068		303 068	6 018
C. IV.	1. Peníze	1 295		1 295	1 110
	2. Účty v bankách	301 773		301 773	4 908
D.	Ostatní aktiva - přechodné účty aktiv	270		270	380
D. I.	Časové rozlišení	270		270	380
D. I.	1. Náklady příštích období	270		270	380

Označení a	PASIVA b		31.12.2007	31.12.2006
			6	7
PASIVA CELKEM			17 666 678	19 305 524
A.	Vlastní kapitál		12 300 780	12 570 022
A. I.	Základní kapitál		150 000	150 000
A. I.	1.	Základní kapitál	150 000	150 000
A. II.	Kapitálové fondy		4 370 660	4 370 660
A. II.	1.	Ostatní kapitálové fondy	4 370 660	4 370 660
A. III.	Rezervní fond a ostatní fondy ze zisku		15 000	15 000
A. III.	1.	Zákonný rezervní fond	15 000	15 000
A. IV.	Výsledek hospodaření minulých let		4 672 354	6 008 960
A. IV.	1.	Nerozdělený zisk minulých let	4 672 354	6 008 960
A. V.	Výsledek hospodaření běžného účetního období (+/-)		3 092 766	2 025 402
B.	Cizí zdroje		4 465 955	5 712 342
B. I.	Rezervy		266 537	232 706
B. I.	1.	Rezerva na daň z příjmů	206 583	158 891
	2.	Ostatní rezervy	59 954	73 815
B. II.	Dlouhodobé závazky		975 841	644 636
B. II.	1.	Odložený daňový závazek	975 841	644 636
B. III.	Krátkodobé závazky		3 223 577	4 795 008
B. III.	1.	Závazky z obchodních vztahů	1 354 299	1 336 170
	2.	Závazky - ovládající a řídicí osoba	1 501 998	3 099 009
	3.	Závazky k zaměstnancům	157 075	127 801
	4.	Závazky ze sociálního zabezpečení a zdravotního pojištění	84 999	90 556
	5.	Stát - daňové závazky a dotace	62 108	69 459
	6.	Dohadné účty pasivní	59 973	68 545
	7.	Jiné závazky	3 125	3 468
B. IV.	Bankovní úvěry a výpomoci			39 992
B. IV.	1.	Krátkodobé finanční výpomoci		39 992
C.	Časové rozlišení		899 943	1 023 160
C. I.	Časové rozlišení		899 943	1 023 160
C. I.	1.	Výnosy příštích období	899 943	1 023 160

IDENTIFIKACE AUDITORA
PricewaterhouseCoopers Audit, s.r.o.
Kateřinská 40/466
120 00 Praha 2
IČ 40765521, auditorské osvědčení 021

Firma: BOSCH DIESEL s.r.o.

Identifikační číslo: 46995129

Právní forma: Společnost s ručením omezeným

Předmět podnikání: výroba součástí motorových vozidel a balících strojů

Rozvahový den: 31. prosince 2007

Datum sestavení účetní závěrky: 18. března 2008

VÝKAZ ZISKU A ZTRÁTY

(v celých tisících Kč)

Označení a	TEXT b	Skutečnost v účetním období	
		2007 1	2006 2
II.	Výkony	23 358 095	22 073 714
II.	1. Tržby za prodej vlastních výrobků a služeb	22 947 019	21 727 510
	2. Změna stavu zásob vlastní činnosti	106 591	- 214 830
	3. Aktivace	304 485	561 034
B.	Výkonová spotřeba	14 100 410	14 048 099
B.	1. Spotřeba materiálu a energie	12 611 216	12 561 246
	2. Služby	1 489 194	1 486 853
+	Přidaná hodnota	9 257 685	8 025 615
C.	Osobní náklady	3 012 023	2 916 550
C.	1. Mzdové náklady	2 187 921	2 147 012
	2. Náklady na sociální zabezpečení a zdravotní pojištění	713 366	704 574
	3. Sociální náklady	110 736	64 964
D.	Daně a poplatky	2 560	5 552
E.	Odpisy dlouhodobého nehmotného a hmotného majetku	2 501 097	2 192 987
III.	Tržby z prodeje dlouhodobého majetku a materiálu	71 292	61 746
III.	1. Tržby z prodeje dlouhodobého majetku	71 292	61 746
F.	Zůstatková cena prodaného dlouhodobého majetku a materiálu	77 994	123 185
F.	1. Zůstatková cena prodaného dlouhodobého majetku	77 994	123 185
G.	Změna stavu rezerv a opravných položek v provozní oblasti a komplexních nákladů příštích období	70 209	139 181
IV.	Ostatní provozní výnosy	66 082	70 754
H.	Ostatní provozní náklady	78 990	139 117
*	Provozní výsledek hospodaření	3 652 186	2 641 543
X.	Výnosové úroky	12 675	7 076
N.	Nákladové úroky	116 203	166 507
XI.	Ostatní finanční výnosy	404 562	553 869
O.	Ostatní finanční náklady	373 725	400 131
*	Finanční výsledek hospodaření	- 72 691	- 5 693
Q.	Daň z příjmů za běžnou činnost	486 729	610 448
Q.	1. - splatná	278 741	163 784
	2. - odložená	207 988	446 664
**	Výsledek hospodaření za běžnou činnost	3 092 766	2 025 402
***	Výsledek hospodaření za účetní období (+/-)	3 092 766	2 025 402
***	Výsledek hospodaření před zdaněním	3 579 495	2 635 850

BOSCH DIESEL s.r.o.

PŘEHLED O ZMĚNÁCH VLASTNÍHO KAPITÁLU

ROK KONČÍCÍ 31. PROSINCE 2007

	<u>Základní kapitál</u> tis. Kč	<u>Ostatní kapitál. fondy</u> tis. Kč	<u>Zákonný rezervní fond</u> tis. Kč	<u>Nerozdělený zisk</u> tis. Kč	<u>Celkem</u> tis. Kč
Zůstatek k 1. lednu 2006	150 000	4 370 660	14 000	6 009 960	10 544 620
Zvýšení zákonného rezervního fondu	0	0	1 000	- 1 000	0
Výsledek hospodaření za účetní období	<u>0</u>	<u>0</u>	<u>0</u>	<u>2 025 402</u>	<u>2 025 402</u>
Zůstatek k 31. prosinci 2006	150 000	4 370 660	15 000	8 034 362	12 570 022
Výplata dividendy	0	0	0	- 3 362 008	- 3 362 008
Výsledek hospodaření za účetní období	<u>0</u>	<u>0</u>	<u>0</u>	<u>3 092 766</u>	<u>3 092 766</u>
Zůstatek k 31. prosinci 2007	<u>150 000</u>	<u>4 370 660</u>	<u>15 000</u>	<u>7 765 120</u>	<u>12 300 780</u>

BOSCH DIESEL s.r.o.

PŘEHLED O PENĚŽNÍCH TOCÍCH

ROK KONČÍCÍ 31. PROSINCE 2007

	<u>2007</u>	<u>2006</u>
	tis. Kč	tis. Kč
<u>Peněžní toky z provozní činnosti</u>		
Účetní zisk z běžné činnosti před zdaněním	3 579 495	2 635 850
A.1 Úpravy o nepeněžní operace	2 681 536	2 560 562
A.1.1 Odpisy stálých aktiv	2 501 097	2 192 987
A.1.2 Změna stavu opravných položek	70 209	139 181
A.1.3 Ztráta z prodeje stálých aktiv	6 702	61 439
A.1.4 Vyúčtované nákladové a výnosové úroky	103 528	159 431
A.1.5 Případné úpravy o ostatní nepeněžní operace	<u>7 002</u>	<u>7 524</u>
A.* Čistý peněžní tok z provozní činnosti před zdaněním, změnami oběžných prostředků a mimořádnými položkami	6 254 029	5 196 412
A.2 Změny stavu nepeněžních složek pracovního kapitálu	160 775	231 243
A.2.1 Změna stavu pohledávek a přechodných účtů aktiv	926 204	- 384 060
A.2.2 Změna stavu krátkodobých závazků a přechodných účtů pasiv	- 120 538	124 740
A.2.3 Změna stavu zásob	<u>- 644 891</u>	<u>490 563</u>
A.** Čistý peněžní tok z provozní činnosti před zdaněním a mimořádnými položkami	6 414 804	5 427 655
A.3 Úroky vyplacené	- 115 357	- 168 401
A.4 Úroky přijaté	10 852	7 076
A.5 Zaplacená daň z příjmů za běžnou činnost	<u>- 231 049</u>	<u>- 15 914</u>
A *** Čistý peněžní tok z provozní činnosti	<u>6 086 252</u>	<u>5 250 416</u>

BOSCH DIESEL s.r.o.

PŘEHLED O PENĚŽNÍCH TOCÍCH (pokračování)

ROK KONČÍCÍ 31. PROSINCE 2007

	<u>2007</u>	<u>2006</u>	
	tis. Kč	tis. Kč	
<u>Peněžní toky z investiční činnosti</u>			
B.1	Výdaje spojené s nabytím stálých aktiv	- 982 021	- 1 875 997
B.2	Příjmy z prodeje stálých aktiv	<u>71 292</u>	<u>61 746</u>
B***	Čistý peněžní tok z investiční činnosti	<u>- 910 729</u>	<u>- 1 814 251</u>
<u>Peněžní toky z finanční činnosti</u>			
C.1	Změna stavu dlouhodobých a krátkodobých závazků	- 1 637 849	- 3 120 307
C.2	Změna stavu vlastního kapitálu	<u>- 3 362 008</u>	<u>0</u>
C***	Čisté peněžní toky z finanční činnosti	<u>- 4 992 855</u>	<u>- 3 120 307</u>
	Čisté zvýšení/snížení peněžních prostředků a peněžních ekvivalentů	175 666	315 858
	Stav peněžních prostředků a peněžních ekvivalentů na počátku roku	<u>506 069</u>	<u>190 211</u>
	Stav peněžních prostředků a peněžních ekvivalentů na konci roku	<u>681 735</u>	<u>506 069</u>

Firma: BOSCH DIESEL s.r.o.

Identifikační číslo: 46995129

Právní forma: Společnost s ručením omezeným

Předmět podnikání: výroba součástí motorových vozidel a balčích strojů

Rozvahový den: 31. prosince 2008

Datum sestavení účetní závěrky: 31. března 2009

ROZVAHA

(v celých tisících Kč)

Označení a	AKTIVA b	31.12.2008			31.12.2007
		Brutto 1	Korekce 2	Netto 3	Netto 4
	AKTIVA CELKEM	29 179 671	- 13 210 923	15 968 748	17 666 678
B.	Dlouhodobý majetek	23 617 218	- 12 837 300	10 779 918	12 359 176
B. I.	Dlouhodobý nehmotný majetek	151 143	- 137 931	13 212	22 565
B. I.	1. Software	150 636	- 137 931	12 705	19 995
	2. Nedokončený dlouhodobý nehmotný majetek	507		507	1 993
	3. Poskytnuté zálohy na dlouhodobý nehmotný majetek				577
B. II.	Dlouhodobý hmotný majetek	23 466 075	- 12 699 369	10 766 706	12 336 611
B. II.	1. Pozemky	132 955		132 955	131 491
	2. Stavby	4 106 136	- 727 350	3 378 786	3 251 220
	3. Samostatné movité věci a soubory movitých věcí	18 972 636	- 11 972 019	7 000 617	8 538 639
	4. Nedokončený dlouhodobý hmotný majetek	254 348		254 348	410 853
	5. Poskytnuté zálohy na dlouhodobý hmotný majetek				4 408
C.	Oběžná aktiva	5 559 847	- 373 623	5 186 224	5 307 232
C. I.	Zásoby	2 838 018	- 367 312	2 470 706	2 824 823
C. I.	1. Materiál	2 246 685	- 332 219	1 914 466	2 021 893
	2. Nedokončená výroba a polotovary	360 809	- 25 529	335 280	453 778
	3. Výrobky	230 524	- 9 564	220 960	349 152
C. II.	Dlouhodobé pohledávky	70 195		70 195	76 142
C. II.	1. Jiné pohledávky	70 195		70 195	76 142
C. III.	Krátkodobé pohledávky	2 523 042	- 6 311	2 516 731	2 103 199
C. III.	1. Pohledávky z obchodních vztahů	2 113 224	- 127	2 113 097	1 709 650
	2. Pohledávky - ovládající a řídicí osoba	385 276		385 276	378 667
	3. Krátkodobé poskytnuté zálohy	10 345		10 345	7 903
	4. Jiné pohledávky	14 197	- 6 184	8 013	6 979
C. IV.	Krátkodobý finanční majetek	128 592		128 592	303 068
C. IV.	1. Peníze	1 079		1 079	1 295
	2. Účty v bankách	127 513		127 513	301 773
D.	Ostatní aktiva - přechodné účty aktiv	2 606		2 606	270
D. I.	Časové rozlišení	2 606		2 606	270
D. I.	1. Náklady příštích období	2 288		2 288	270
	2. Příjmy příštích období	318		318	

Označení a	PASIVA b	31.12.2008	31.12.2007
		6	7
	PASIVA CELKEM	15 968 748	17 666 678
A.	Vlastní kapitál	7 757 069	12 300 780
A. I.	Základní kapitál	150 000	150 000
A. I. 1.	Základní kapitál	150 000	150 000
A. II.	Kapitálové fondy	4 370 660	4 370 660
A. II. 1.	Ostatní kapitálové fondy	4 370 660	4 370 660
A. III.	Rezervní fond a ostatní fondy ze zisku	15 000	15 000
A. III. 1.	Zákonný rezervní fond	15 000	15 000
A. IV.	Výsledek hospodaření minulých let	1 972 353	4 672 354
A. IV. 1.	Nerozdělený zisk minulých let	1 972 353	4 672 354
A. V.	Výsledek hospodaření běžného účetního období (+/-)	1 249 056	3 092 766
B.	Cizí zdroje	7 416 922	4 465 955
B. I.	Rezervy	402 693	266 537
B. I. 1.	Rezerva na daň z příjmů	221 996	206 583
	2. Ostatní rezervy	180 697	59 954
B. II.	Dlouhodobé závazky	898 354	975 841
B. II. 1.	Odložený daňový závazek	898 354	975 841
B. III.	Krátkodobé závazky	6 115 875	3 223 577
B. III. 1.	Závazky z obchodních vztahů	626 008	1 354 299
	2. Závazky - ovládající a řídicí osoba	5 177 323	1 501 998
	3. Závazky k zaměstnancům	151 175	157 075
	4. Závazky ze sociálního zabezpečení a zdravotního pojištění	77 782	84 999
	5. Stát - daňové závazky a dotace	38 415	62 108
	6. Dohadné účty pasivní	40 437	59 973
	7. Jiné závazky	4 735	3 125
	Časové rozlišení	794 757	899 943
C. I.	Časové rozlišení	794 757	899 943
C. I. 1.	Výnosy příštích období	794 757	899 943

IDENTIFIKACE AUDITORA
PricewaterhouseCoopers Audit, s.r.o.
Kateřinská 40/466
120 00 Praha 2
IČ 40765521. auditorské osvědčení 021

Firma: BOSCH DIESEL s.r.o.

Identifikační číslo: 46995129

Právní forma: Společnost s ručením omezeným

Předmět podnikání: výroba součástí motorových vozidel a balicích strojů

Rozvahový den: 31. prosince 2008

Datum sestavení účetní závěrky: 31. března 2009

VÝKAZ ZISKU A ZTRÁTY

(v celých tisících Kč)

Označení	TEXT	Skutečnost v účetním období	
		2008	2007
		1	2
a	b		
II.	Výkony	19 622 556	23 358 095
II.	1. Tržby za prodej vlastních výrobků a služeb	19 631 250	22 947 019
	2. Změna stavu zásob vlastní činnosti	- 250 705	106 591
	3. Aktivace	242 011	304 485
B.	Výkonová spotřeba	12 118 694	14 100 410
B.	1. Spotřeba materiálu a energie	10 781 120	12 611 216
	2. Služby	1 337 574	1 489 194
+	Přidaná hodnota	7 503 862	9 257 685
C.	Osobní náklady	3 297 696	3 012 023
C.	1. Mzdové náklady	2 385 973	2 187 921
	2. Náklady na sociální zabezpečení a zdravotní pojištění	784 447	713 366
	3. Sociální náklady	127 276	110 736
D.	Daně a poplatky	2 087	2 560
E.	Odpisy dlouhodobého nehmotného a hmotného majetku	2 087 321	2 501 097
III.	Tržby z prodeje dlouhodobého majetku a materiálu	98 659	71 292
III.	1. Tržby z prodeje dlouhodobého majetku	98 659	71 292
F.	Zůstatková cena prodaného dlouhodobého majetku a materiálu	110 737	77 994
F.	1. Zůstatková cena prodaného dlouhodobého majetku	110 737	77 994
G.	Zvýšení rezerv a opravných položek v provozní oblasti	250 136	70 209
IV.	Ostatní provozní výnosy	74 163	66 082
H.	Ostatní provozní náklady	69 704	78 990
*	Provozní výsledek hospodaření	1 859 003	3 652 186
X.	Výnosové úroky	16 105	12 675
N.	Nákladové úroky	183 467	116 203
XI.	Ostatní finanční výnosy	537 327	404 562
O.	Ostatní finanční náklady	766 974	373 725
*	Finanční výsledek hospodaření	- 397 009	- 72 691
Q.	Daň z příjmů za běžnou činnost	212 938	486 729
Q.	1. - splatná	395 611	278 741
	2. - odložená	- 182 673	207 988
**	Výsledek hospodaření za běžnou činnost	1 249 056	3 092 766
***	Výsledek hospodaření za účetní období	1 249 056	3 092 766
***	Výsledek hospodaření před zdaněním	1 461 994	3 579 495

BOSCH DIESEL s.r.o.

PŘEHLED O ZMĚNÁCH VLASTNÍHO KAPITÁLU

ROK KONČÍCÍ 31. PROSINCE 2008

	<u>Základní kapitál</u> tis. Kč	<u>Ostatní kapitál. fondy</u> tis. Kč	<u>Zákonný rezervní fond</u> tis. Kč	<u>Nerozdělený zisk</u> tis. Kč	<u>Celkem</u> tis. Kč
Zůstatek k 1. lednu 2007	150 000	4 370 660	15 000	8 034 362	12 570 022
Výplata podílů na zisku	0	0	0	- 3 362 008	- 3 362 008
Výsledek hospodaření za účetní období	<u>0</u>	<u>0</u>	<u>0</u>	<u>3 092 766</u>	<u>3 092 766</u>
Zůstatek k 31. prosinci 2007	<u>150 000</u>	<u>4 370 660</u>	<u>15 000</u>	<u>7 765 120</u>	<u>12 300 780</u>
Výplata podílů na zisku	0	0	0	- 5 792 766	- 5 792 766
Zaokrouhlení	0	0	0	- 1	- 1
Výsledek hospodaření za účetní období	<u>0</u>	<u>0</u>	<u>0</u>	<u>1 249 056</u>	<u>1 249 056</u>
Zůstatek k 31. prosinci 2008	<u>150 000</u>	<u>4 370 660</u>	<u>15 000</u>	<u>3 221 409</u>	<u>7 757 069</u>

BOSCH DIESEL s.r.o.

PŘEHLED O PENĚŽNÍCH TOCÍCH

ROK KONČÍCÍ 31. PROSINCE 2008

	<u>2008</u>	<u>2007</u>
	tis. Kč	tis. Kč
<u>Peněžní toky z provozní činnosti</u>		
Účetní zisk z běžné činnosti před zdaněním	1 461 994	3 579 495
A.1 Úpravy o nepeněžní operace	2 621 432	2 674 534
A.1.1 Odpisy stálých aktiv	2 087 321	2 501 097
A.1.2 Změna stavu opravných položek a rezerv	250 136	70 209
A.1.3 Ztráta z prodeje stálých aktiv	12 078	6 702
A.1.4 Vyúčtované nákladové a výnosové úroky	167 362	103 528
A.1.5 Úpravy o ostatní nepeněžní operace	<u>104 535</u>	<u>- 7 002</u>
A.* Čistý peněžní tok z provozní činnosti před zdaněním, změnami oběžných prostředků a mimořádnými položkami	4 083 426	6 254 029
A.2 Změny stavu nepeněžních složek pracovního kapitálu	- 663 516	160 775
A.2.1 Změna stavu pohledávek a přechodných účtů aktiv	- 406 764	926 204
A.2.2 Změna stavu krátkodobých závazků a přechodných účtů pasiv	- 621 940	- 120 538
A.2.3 Změna stavu zásob	<u>365 188</u>	<u>- 644 891</u>
A.** Čistý peněžní tok z provozní činnosti před zdaněním a mimořádnými položkami	3 419 910	6 414 804
A.3 Úroky vyplacené	- 182 551	- 115 357
A.4 Úroky přijaté	17 000	10 852
A.5 Zaplacená daň z příjmů za běžnou činnost	<u>- 380 198</u>	<u>- 231 049</u>
A *** Čistý peněžní tok z provozní činnosti	<u>2 874 161</u>	<u>6 079 250</u>

BOSCH DIESEL s.r.o.

PŘEHLED O PENĚŽNÍCH TOCÍCH (pokračování)

ROK KONČÍCÍ 31. PROSINCE 2008

	<u>2008</u>	<u>2007</u>	
	tis. Kč	tis. Kč	
<u>Peněžní toky z investiční činnosti</u>			
B.1	Výdaje spojené s nabytím stálých aktiv	- 919 110	- 982 021
B.2	Příjmy z prodeje stálých aktiv	<u>98 659</u>	<u>71 292</u>
B***	Čistý peněžní tok z investiční činnosti	<u>- 820 451</u>	<u>- 910 729</u>
<u>Peněžní toky z finanční činnosti</u>			
C.1	Změna stavu dlouhodobých a krátkodobých závazků	3 571 189	- 1 630 847
C.2	Změna stavu vlastního kapitálu	- 5 792 766	- 3 362 008
C.2.1	Vyplacené podíly na zisku	<u>- 5 792 766</u>	<u>- 3 362 008</u>
C***	Čisté peněžní toky z finanční činnosti	<u>- 2 221 577</u>	<u>- 4 992 855</u>
	Čisté snížení/zvýšení peněžních prostředků a peněžních ekvivalentů	- 167 867	175 666
	Stav peněžních prostředků a peněžních ekvivalentů na počátku roku	<u>681 735</u>	<u>506 069</u>
	Stav peněžních prostředků a peněžních ekvivalentů na konci roku	<u>513 868</u>	<u>681 735</u>