

PŘÍLOHA č. 1: Dotazník

Vážený žáci,

jmenuji se Lukáš Sotona a studuji na České zemědělské univerzitě v Praze, Institutu vzdělávání a poradenství obor Učitelství praktického vyučování. Obracím se na Vás s prosbou o vyplnění krátkého anonymního dotazníku pro potřeby mé bakalářské práce na téma „Marketingová strategie vybrané SOŠ a její vliv na poptávku po studiu“. Pokud není uvedeno jinak, zakroužkujte 1 vybranou odpověď.

Děkuji za Váš čas a ochotu.

1. Jste žena/muž?
 - a. žena
 - b. muž

2. Jaký je Váš studijní obor?
 - a. Agropodnikání – Podnikání v zemědělství
 - b. Agropodnikání – Rozvoj zemědělství a venkova
 - c. Ekologie a životní prostředí
 - d. Zemědělec, farmář

3. Místo Vašeho bydliště je:
 - a. Chrudim
 - b. Pardubice
 - c. Jiné, uveďte jaké

4. Odkud jste se poprvé o Vaší škole dozvěděl/a?
 - a. Od kamaráda/známých
 - b. Od rodičů
 - c. Od výchovného poradce/učitele na ZŠ
 - d. Z návštěvy burzy (veletrhu) středních škol
 - e. Z internetu
 - f. Z inzerátů v novinách
 - g. Z jiných zdrojů (uveďte jakých)

5. Proč jste si vybral/a právě tuto školu? (možnost výběru max. 2 odpovědí)
 - a. Zajímal mě nabízený obor.
 - b. Vyhovovala mi dobrá dostupnost školy z mého bydliště.
 - c. Škola má dobrou pověst.
 - d. Dal jsem na doporučení kamarádů.
 - e. Zaujalo mne skvělé zázemí/vybavení školy
 - f. Měl/a jsem jiný důvod (uveďte jaký).....

6. Jakou formu propagace této školy jste zaznamenal/a při jejím výběru? *(možnost výběru libovolného počtu odpovědí)*
- Webové stránky školy
 - Prezentace školy na sociálních sítích (facebook)
 - Letáčky, brožury
 - Den otevřených dveří školy
 - Prezentace školy na burze (veletrhu) středních škol
 - Inzerce v tisku
 - Jinou formu (uved'te jakou).....
7. Navštívil/a jste při hledání informací o SŠ její **webové stránky**?
- Ano
 - Ne *(pokračujte na ot. č. 9)*
8. Jak tyto stránky hodnotíte? *(na škále 1 výborné – 5 špatné zakroužkujte)*
- | | | | | | |
|-----------------------------|---|---|---|---|---|
| a. Pochopitelnost informací | 1 | 2 | 3 | 4 | 5 |
| b. Přehlednost | 1 | 2 | 3 | 4 | 5 |
| c. Vzhled, nápaditost | 1 | 2 | 3 | 4 | 5 |
9. Hledal/a jste informace o škole i na některých **sociálních sítích**?
- Facebook
 - Twitter
 - Jiné (uved'te).....
 - Nehledal/a jsem informace na sociálních sítích.
10. Byly pro Vás přínosné informace z **letáčků/brožurek školy**?
- Ano
 - Ne
 - Letáček/brožuru jsem neviděl.
11. Zúčastnil/a jste se **Dne otevřených dveří** na této škole či jste školu předem navštívil/a osobně?
- Ano
 - Ne *(Pokračujte v odpovědích od otázky č. 13.)*
12. Jak na Vás působilo prostředí školy? *(Na škále 1 výborné – 5 špatné zakroužkujte u každé možnosti odpovídající hodnotu.)*
- | | | | | | |
|----------------------------|---|---|---|---|---|
| a. Vybavení školy | 1 | 2 | 3 | 4 | 5 |
| b. Zástupci školy | 1 | 2 | 3 | 4 | 5 |
| c. Zájem o Vás – nové žáky | 1 | 2 | 3 | 4 | 5 |
| d. Celková atmosféra | 1 | 2 | 3 | 4 | 5 |

13. Zúčastnil/a jste se **burzy (veletrhu) středních škol**?
- Ano
 - Ne (*Pokračujte v odpovědích na otázku č. 15*)
14. Jak na Vás působila prezentace školy na burze (veletrhu)? (*Na škále 1 výborné – 5 špatné zakroužkujte u každé možnosti odpovídající hodnotu.*)
- | | | | | | |
|----------------------|---|---|---|---|---|
| a. Stánek | 1 | 2 | 3 | 4 | 5 |
| b. Informace o škole | 1 | 2 | 3 | 4 | 5 |
| c. Zástupci školy | 1 | 2 | 3 | 4 | 5 |
15. Hledal/a jste informace o škole i v **tisku**?
- Ano
 - Ne
16. Jaká forma propagace této školy Vás nejvíce zaujala a byla rozhodující pro Váš výběr?
- Webové stránky školy
 - Prezentace školy na sociálních sítích (facebook)
 - Letáčky, brožury
 - Den otevřených dveří školy
 - Prezentace školy na burze (veletrhu) středních škol
 - Inzerce v tisku
 - Jiná forma (uveďte jaká).....

Ještě jednou Vám děkuji.

PŘÍLOHA č. 2: Schéma vzdělávacího systému ČR ve šk./ak. roce 2016/2017

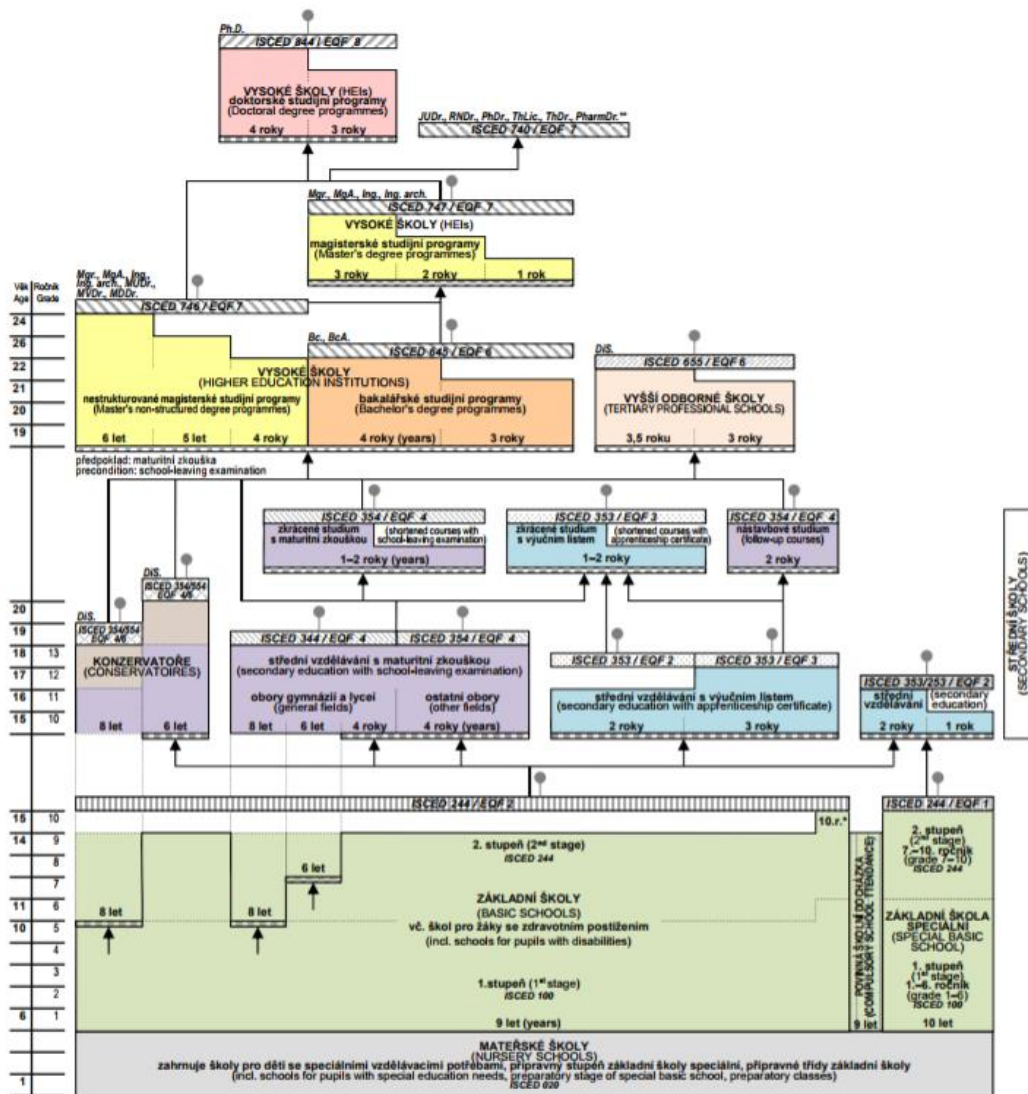

Zdroj: NÚV (2016)

PŘÍLOHA č. 3: Fotografie Střední školy zemědělské a VOŠ Chrudim

Střední škola zemědělská a Vyšší odborná škola Chrudim



Zdroj: Škola ve fotogalerii (2017)

Školní statek



Zdroj: Statek (2017)

PŘÍLOHA č. 4: Leták Střední školy zemědělské a VOŠ Chrudim

Adresa školy:
 Střední škola zemědělská a Vyšší odborná škola Chrudim
 Pošehradova 842, 537 60 Chrudim, telefon, fax: 469 620 207,
 469 620 363
 e-mail: szasz@szasz.chrudim.cz
www.szasz.chrudim.cz

Blízké informace o škole získáte na úřadovně školy:
 Chrudim, Pardubice, Hradec Králové

Dny otevřených dveří:
 6. 11. – 7. 11. 2015 (6. 11. 2015 – 8.00-17.00; 7. 11. 2015 – 8.00-12.00)
 9. 12. 2015 (8.00-17.00)
 15. 1. – 16. 1. 2016 (15. 1. 2016 – 8.00-17.00; 16. 1. 2016 – 8.00-12.00)
 všechny dny od 8.00 do 17.00hodin

Škola je možné navštívit i v jiném termínu na zápisné telefonické domluvy (Opłatí pro vědní dny):

Co zde tedy najdete?

- ukryté na domově mládeže
- stravování ve školní jídelně
- sportovní vyžití v tělocvičně a na domově omládek
- rounové vybavené odborné učebny
- učební výpočetní techniky
- multimedialní učebny
- studovnu a knihovnu
- prásknu
- výuka rusšškovy – přípravu B a T
- lenisové kurzy
- jezdecký oddíl na školním hospodářství Veselce

Á ještě něco navíc...:

- poradenské a informační centrum pro zemědělskou veřejnost
- škola zemědělců
- výukový pobyt v mizerickém Bannroldu – 1 týden ve třech ročníku
- 1 měsíc odborné stáže na otzoznatěckých rodinách farmách v zahraničí
- programy pro rozvoj odborného vzdělávání (seznamu da Vlnu)

Zemědělská škola v Chrudimí má dlouhohlostnou tradici. Založená škola v Chrudimí je dle dle nejprve zemědělskou školou v ČR (založen v r. 1887). Přesně 150 let poté, 1987 založená Obřanská škola, která byla rozvíjena jednou z prvních v Evropě. Díky zasazování tradic ve vzdělávání, vědeckosti a praktické společenskému zření a novému sochlo plánování škola moudrým a praktickým problémů řešení inovativnost v rámci systému odborného vzdělávání.

PŘEVÁŽNĚ VŠECH STUDIJNÍCH OBORŮ A ZAMĚŘENÍ OTKROUVÁ PRO PŘIJÍMÁNÍ UČAŽEČŮ PRO ŠKOLNÍ ROK 2016/17

I. STŘEDNÍ ŠKOLA ZEMĚDĚLSKÁ

1. ZEMĚDĚLSKÝ STUDIJNÍ OBOR
 a) ústní čtyřleté a pětileté studium pro absolventy zápisných škol ekonomické nebo technické odbornosti

2. ŽIVOTNÍ ŠKOLA ŽIVOTNÍ PROSTŘEDÍ – NOVE ZAMĚŘENÍ
 obor 31.01.001 **Ekologie a životní prostředí – nové zaměření**

3. ZEMĚDĚLSKÝ UČEBNÍ OBOR
 obor 41.41.1001 **Zemědělní ek. - farvavř**

II. VYŠŠÍ ODBORNÁ ŠKOLA

3. VYŠŠÍ ODBORNÁ ŠKOLA
 obor 76-01 - NMI **Strojové oddělení životního prostředí**

Obor 76-01 - NMI Strojové oddělení životního prostředí

PŘÍLOHA č. 5: Brožura Střední školy zemědělské a VOŠ Chrudim

www.szes.chrudim.cz

JE STÁTŇÍ ŠKOLA ZŘIZOVANÁ
PARDUBICKÝM KRAJEM
A JE DRUHOU NEJSTARŠÍ
ZEMĚDĚLSKOU ŠKOLOU
V ČESKÉ REPUBLICE (1862).

ŠŠZ a VOŠ Chrudim
Poděbradova 842,
537 60 Chrudim IV

Tel./ fax:
469 620 363, 469 620 207
Email: czzemsk@szes.chrudim.cz

**STŘEDNÍ ŠKOLA ZEMĚDĚLSKÁ
a VYŠŠÍ ODBORNÁ ŠKOLA**

Chrudim

NABÍZÍME

- moderné vybavené odborné učebny – chov zvířat, rostlinná výroba, ekologie
- učebny výpočetní techniky
- multimediální učebny
- učebnu psaní na stroji
- moderné vybavenou halu pro výuku praxe
- studovnu a knihovnu
- sportovní vyžití v tělocvičně a na domově mládeže
- tenisové kurty a víceúčelové hřiště
- výuku autoškoly – oprávnění B a T
- praxe v zemědělských podnicích a ekologických organizacích
- ubytování na domově mládeže
- stravování ve školní jídelně
- jezddecký oddíl na školním státku Vestec



JŠTĚ NĚCO NAVÍC

- paraderské a informační centrum pro zemědělskou veřejnost
- školení zemědělců – kurz pro výkon obecných zemědělských činností
- výměnný pobyt v nizozemském Barneveldu – 1 týden ve třetím ročníku
- měsíc odborné stáže na nizozemských rodinných farmách v rámci programu pro rozvoj odborného vzdělávání Leonardo da Vinci
- kurzy v rámci celoživotního vzdělávání
- cvičná škola ČZU Praha
- odborné soutěže a olympiády

