



VYSOKÉ UČENÍ TECHNICKÉ V BRNĚ

BRNO UNIVERSITY OF TECHNOLOGY



FAKULTA PODNIKATELSKÁ
ÚSTAV FINANCÍ

FACULTY OF BUSINESS AND MANAGEMENT
INSTITUTE OF FINANCES

DAŇOVÁ POVINNOST STUDENTŮ V ČESKÉ REPUBLICCE

TAX LIABILITY OF STUDENTS IN THE CZECH REPUBLIC

BAKALÁŘSKÁ PRÁCE

BACHELOR'S THESIS

AUTOR PRÁCE

AUTHOR

MARIE SLAVÍKOVÁ

VEDOUCÍ PRÁCE

SUPERVISOR

JUDr. Ing. JAN KOPŘIVA

BRNO 2012

ZADÁNÍ BAKALÁŘSKÉ PRÁCE

Slavíková Marie

Daňové poradenství (6202R006)

Ředitel ústavu Vám v souladu se zákonem č.111/1998 o vysokých školách, Studijním a zkušebním řádem VUT v Brně a Směrnicí děkana pro realizaci bakalářských a magisterských studijních programů zadává bakalářskou práci s názvem:

Daňová povinnost studentů v České republice

v anglickém jazyce:

Tax Liability of Students in the Czech Republic

Pokyny pro vypracování:

Úvod

Vymezení problému a cíle práce

Teoretická východiska práce

Analýza problému a současná situace

Vlastní návrhy řešení, přínos návrhů řešení

Závěr

Seznam použité literatury

Přílohy

Seznam odborné literatury:

- BONĚK, V. a kol. Lexikon - daňové pojmy. 1. vyd. Ostrava: Sagit, 2001. 626 s. ISBN 80-7208-265-5.
- KUBÁTOVÁ, K. Daňová teorie – úvod do problematiky. 2. vyd. Praha: ASPI, 2009. 120 s. ISBN 978-80-7357-423-9.
- POLÁK, M., KOPŘIVA, J. a BARANYKOVÁ, M. Daň z příjmů fyzických osob 2009. 4. vyd. Brno: CERM, 2009. 107 s. ISBN 978-80-214-3965-8.
- ŠIROKÝ, J., Daňové teorie: s praktickou aplikací. 2. vyd. Praha: C. H. Beck, 2008. 301 s. ISBN 978-80-7400-005-8.
- VYBÍHAL, V. Zdaňování příjmů fyzických osob 2010 – praktický průvodce. 6. vyd. Praha: GRADA, 2010. 224 s. ISBN 978-80-247-3426-2.

Vedoucí bakalářské práce: JUDr. Ing. Jan Kopřiva

Termín odevzdání bakalářské práce je stanoven časovým plánem akademického roku 2011/2012.

L.S.

Ing. Pavel Svirák, Dr.
Ředitel ústavu

doc. RNDr. Anna Putnová, Ph.D., MBA
Děkan fakulty

V Brně, dne 26.05.2012

Abstrakt

Tato bakalářská práce obsahuje základní daňové pojmy a vzorce pro výpočet daně z příjmů fyzických osob. Především se zaměřuje na studenty v různých pracovních poměrech. Práce slouží jako podklad pro příručku, která má pomoci studentům setkávajícím se se zdaněním svých příjmů poprvé.

Abstract

This bachelor's thesis contains basic tax terms and formulas for calculating personal income taxes. It focuses primarily on students in different employment contracts. This work serves as a basis for a manual, which should help students who face taxation of their incomes for the first time.

Klíčová slova

Daň, Daň z příjmu fyzických osob, Student, Daňová optimalizace, Slevy na dani, Výsledná daňová povinnost, Sociální pojištění, Zdravotní pojištění, Algoritmus výpočtu daně.

Keywords

Tax, personal income tax, student, tax optimization, tax discounts, final tax liability, social insurance, health insurance, tax calculation algorithm.

Bibliografická citace

SLAVÍKOVÁ, M. *Daňová povinnost studentů v České republice*. Brno: Vysoké učení technické v Brně, Fakulta podnikatelská, 2012. 56 s. Vedoucí bakalářské práce JUDr. Ing. Jan Kopřiva.

Čestné prohlášení

Prohlašuji, že předložená bakalářská práce je původní a zpracovala jsem ji samostatně. Prohlašuji, že citace použitých pramenů je úplná, že jsem v práci neporušila autorská práva (ve smyslu zákona č. 121/2000 Sb. O právu autorském a o právech souvisejících s právem autorským).

V Brně dne 30. května 2012

.....

Poděkování

Touto cestou bych chtěla poděkovat hlavně vedoucímu mé bakalářské práce, panu JUDr. Ing. Janu Kopřivovi, za důležité a cenné rady, ochotu a důsledné vedení.

V neposlední řadě musím poděkovat svému manželovi Václavu Slavíkovi za každodenní psychickou podporu a celé mojí rodině za pomoc při běžné denní činnosti.

Obsah

ÚVOD	10
CÍLE PRÁCE A METODY ZPRACOVÁNÍ	11
1 TEORETICKÁ VÝCHODISKA PRÁCE	12
1.1 Základní pojmy	12
1.1.1 Daň	12
1.1.2 Daňový subjekt	12
1.1.3 Zaměstnanec – student	13
1.1.4 Zaměstnavatel	13
1.1.5 Příjem	14
1.1.6 Zdaňovací období	14
1.1.7 Daňové přiznání	14
1.1.8 Zálohy na daň	15
1.2 Základní pracovněprávní vztahy u studentů	16
1.2.1 Pracovní smlouva	16
1.2.2 Dohoda o provedení práce	17
1.2.3 Dohoda o provedení činnosti	17
1.2.4 Živnostenský list	18
1.3 Daň z příjmů fyzických osob dle zákona č. 586/1992 Sb., o daních z příjmů (dále jen „ZDP“)	19
1.3.1 Poplatníci daně z příjmů FO § 2	19
1.3.2 Předmět daně z příjmů FO § 3	19
1.3.3 Osvobození od daně § 4	20
1.3.4 Základ daně a daňová ztráta § 5	21
1.3.5 Příjmy ze závislé činnosti a funkční požitky § 6	22
1.3.6 Příjmy z podnikání a z jiné samostatné výdělečné činnosti § 7	23
1.3.7 Příjmy z kapitálového majetku § 8	23
1.3.8 Příjmy z pronájmu § 9	24
1.3.9 Ostatní příjmy § 10	25
1.3.10 Nezdánitelné části základu daně § 15	25
1.3.11 Sazba daně § 16	26
1.3.12 Položky odečitatelné od základu daně § 34	26
1.3.13 Sleva na dani podle § 35 odst. 1	27
1.3.14 Slevy na dani podle § 35ba	27
1.3.15 Daňové zvýhodnění § 35c	28
1.3.16 Srážková daň § 36	29
1.4 Algoritmus výpočtu základu daně	29

1.5	<i>Odvody sociálního a zdravotního pojištění</i>	31
1.5.1	Vyměřovací základ	31
1.5.2	Sociální pojištění	32
1.5.3	Zdravotní pojištění	32
1.5.4	Osoba samostatně výdělečně činná	33
2	ANALÝZA PROBLÉMU	35
2.1	<i>Způsob zdanění příjmů dle § 6 ZDP</i>	35
2.2	<i>Příklad 1 na příjem podle § 6</i>	36
2.2.1	Dohoda o provedení práce	36
2.2.2	Dohoda o provedení činnosti	38
2.2.3	Pracovní smlouva	40
2.2.4	OSVČ	41
2.2.5	Sumarizace	42
2.3	<i>Souvislý demonstrativní příklad</i>	44
2.3.1	Postup výpočtu	44
2.3.2	Závěr	46
3	VLASTNÍ NÁVRH ŘEŠENÍ	47
	ZÁVĚR	48
	SEZNAM POUŽITÉ LITERATURY, OBRÁZKŮ A TABULEK	50
	<i>Knížní publikace</i>	50
	<i>Internetové zdroje</i>	51
	<i>Zákony a vládní vyhlášky</i>	51
	<i>Seznam použitých tabulek</i>	52
	<i>Seznam použitých obrázků</i>	53

Úvod

Znalost zákona je v každé zemi velice důležitá, a velmi důležitá je především znalost aktuálního znění zákona o daních z příjmu, a to nejen pro správné stanovení daňové povinnosti, ale i pro umění uplatnit všechny slevy (daňová zvýhodnění), na které má poplatník nárok.

Nejvíce zmatení jsou lidé, kteří se se zdaňováním setkávají poprvé a nemají možnost být řádně poučeni o dani a ostatních povinnostech, které vyplývají ze zákona pro každého občana tohoto státu. Vyhýbání se placení daně je trestné a v případě velkých daňových úniků se jedná o trestný čin, hrozí také udělení vysokých pokut.

Proto je třeba chápat doslova výrok Benjamina Franklina: „*Nic není na světě jistého, jen daně a smrt,*“ neboť ani smrti, ani dani se nevyhneme. Daň je v našem státě ze zákona povinná a jistě se právě proto stává předmětem mnoha diskusí, stává se noční můrou některých poplatníků a provází lidstvo již od nepaměti.

Další moudrý muž Albert Einstein kdysi řekl: „*Nejtěžší věcí na pochopení na světě je daň z příjmu.*“ Je to tím, že zákon o dani z příjmů prochází každoročně drobnými i podstatnými změnami, které je třeba sledovat každé nové zdaňovací období. Důvodem těchto všech změn a velkých diskusí by mohl být i fakt, že daň z příjmu tvoří největší část příjmů do státního rozpočtu a na druhé straně snižuje fyzickým i právnickým osobám jejich výdělek.

Cíle práce a metody zpracování

V této bakalářské práci se autor věnuje problematice daní z příjmu fyzických osob, především studentů. Poukazuje na to, že daně nemusí být překážkou před různými formami zaměstnání, ba naopak, že zaměstnání může být při studiu výhodou. Nabádá čtenáře, aby se nevyhýbali práci na poloviční nebo na celý úvazek i přes to, že je třeba svůj výdělek zdanit.

Vzhledem k tomu, že se mezi studenty hodně spekuluje o výpočtu a odvodu daní z příjmu FO, je nutné se zamyslet se nad faktem, že lidé, kteří studují obory, kde se tato problematika neprobírá a kteří neměli možnost být řádně poučeni, mají z placení daní oprávněné obavy. Bylo napsáno mnoho publikací, především však odborných, ale na trhu chybí příručka, která by studentům v ČR ukázala, jak si jednoduše a efektivně mohou spočítat svoji daňovou povinnost.

Cílem této bakalářské práce je vytvoření podkladu pro stručnou a přehlednou publikaci se základními daňovými pojmy, s poučením o pracovněprávních vztazích a samozřejmě s přehledným výpočtovým vzorcem. Téma se dotýká i daňového přiznání, které úzce souvisí s výhodami studentského přivýdělku.

Na chyby a omyly, které se nejčastěji vyskytují, autor poukazuje nejen citací teorie, která vychází ze zákonů a knih, ale také reálným příkladem studentky v praktické části. Připomíná slevy, na které mají studenti nárok, a poukazuje na pomyslnou hranici příjmů, při které nám vyjde naše daňová povinnost vždy nulová.

1 Teoretická východiska práce

V této první kapitole se vyskytuje teoretický podklad pro praktickou část, která se ze 2/3 opírá o zákon č. 586/1992 Sb. o daních z příjmů, ve znění pozdějších předpisů. V úvodu kapitoly jsou uvedeny základní informace, které se k této problematice pojí. Druhá část je věnována již zmiňovanému výkladu zákona (tedy jeho potřebného úseku). Na závěr čtenář nalezne odvozy sociálního a zdravotního pojištění, které úzce souvisí s výpočtem daně z příjmu fyzických osob.

1.1 Základní pojmy

Pro správné porozumění výkladu v následujících kapitolách je třeba ovládat některé základní pojmy, které k tomuto tématu neodmyslitelně patří.

1.1.1 Daň

Daň je definována jako povinná, nenávratná, zákonem určená platba do veřejného rozpočtu. Jedná se o platbu neúčelovou a neekvivalentní. Daň se pravidelně opakuje v časových intervalech¹, nebo je nepravidelná a platí se za určitých okolností²(3).

Povinnost je v demokratických státech ukládána ze zákona. Nenávratností platby se rozumí, že poplatník (viz. Daňový subjekt) nemá nárok na ekvivalentní protihodnotu a tedy výše daně nezávisí na tom, jaké veřejné služby poplatník využívá (4).

Daně jsou určeny k hrazení potřeb, které vznikají společnosti jako celku a plynou do veřejného rozpočtu – rozpočtu obce, kraje, státu, státního fondu nebo rozpočtu Evropské unie (9).

1.1.2 Daňový subjekt

Za daňový subjekt je podle zákona považována osoba, která je povinná strpět, odvádět nebo platit daň. Daňovými subjekty jsou nejčastěji jednotlivé **fyzické nebo právnické**

¹ Např. každoročně placení daně z příjmů

² Např. při každém převodu nemovitosti

osoby (dále je „FO“ a „PO“). Při některých výběrech daní se daňový subjekt vymezuje jako více osob společných podle nějakého významného kritéria. Např. bude-li zdanitelnou jednotkou více osob u jednoho výběru, jedná se o tzv. **společné zdanění**. U fyzických osob může jít o manželské dvojice, dvojice ve společné domácnosti, členy domácnosti atd. U právnických osob se může jednat o spojené podniky (9).

➤ **POPLATNÍK**

„Poplatníkem se rozumí osoba, jejíž příjmy, majetek nebo úkony jsou přímo podrobeny dani“ (14, s. 13).

1) PLÁTCE

„Plátcem daně se rozumí osoba, která pod vlastní majetkovou odpovědností odvádí správci daně daň vybranou od poplatníků nebo sraženou poplatníkům“ (14, s. 13).

1.1.3 Zaměstnanec – student

Za studenta lze považovat osobu do věku 26 let (28 let při prezenčním doktorském studijním programu na vysoké škole), který se soustavně připravuje na budoucí povolání studiem, nebo předepsaným výcvikem (13).

Způsobilost FO mít v pracovněprávních vztazích práva a povinnosti, vzniká dnem, kdy FO dosáhne 15 let věku a ukončí povinnou školní docházku (15).

Zbavení nebo omezení způsobilosti zaměstnance k právním úkonům se řídí § 10 občanského zákoníku (15).

1.1.4 Zaměstnavatel

Za zaměstnavatele se považuje FO, nebo PO, která zaměstnává FO v pracovněprávním vztahu. Zaměstnavatel vystupuje v pracovněprávních vztazích pod svým jménem a má odpovědnost vyplývající z těchto vztahů. Zaměstnavatelem je i člověk, který jiného zaměstná pro poskytování služeb pro osobní potřebu (např. jako sluhu). Pracovněprávní vztah však nikdy nevzniká mezi manžely (15).

1.1.5 Příjem

Za příjem se považuje (6):

- **peněžní příjem** – výplata mzdy, příjem z prodeje, zděděný příjem, výhry...;
- **nepeněžní příjem** – movité a nemovité věci (automobil, hodiny, byt...);
- **příjem dosažený směnou** – soused mi půjčí automobil a já ho za oplátku uklidím.

1.1.6 Zdaňovací období

Zdaňovací období (dále jen „ZO“) je časový interval, za který se stanovuje základ, výše daně a také se tato daň na konci tohoto intervalu odvádí (9).

ZO fyzické osoby může být pouze kalendářní rok, tedy období od 1. 1. do 31. 12. FO, která podniká, může účtovat v hospodářském roce, avšak podávat daňové přiznání musí vždy na základě kalendářního roku (7).

1.1.7 Daňové přiznání

„Povinnost daňového subjektu uvést – zpravidla na předtištěném formuláři a na vyzvání finančního úřadu nebo ze zákona – všechny skutečnosti rozhodné pro výpočet daně, včetně velikosti samotné daňové povinnosti“ (6, s. 9).

DAŇOVÉ PŘIZNÁNÍ PODLE § 38G (1):

- **je povinen** podat každý, jehož **roční příjmy**, které jsou předmětem daně FO a **přesáhly 15 000 Kč** (pokud se nejedná o příjmy od daně osvobozené, zdaňované zvláštní sazbou daně podle § 36), **nepřesáhly 15 000 Kč**, avšak **vykazuje daňovou ztrátu**;
- **není povinen** podat poplatník, který **má příjmy** pouze **podle § 6**, pokud **neuplatňuje výpočet** daně ze společného základu daně manželů **podle § 13a** (podmínkou je podepsané prohlášení k dani) a **nemá jiné P podle § 7 až § 10 vyšší než 6 000 Kč**.

Pro podání tohoto daňového přiznání jsou stanoveny termíny, ve kterých je daň rovněž splatná. Základní termín je stanoven nejpozději do 3 měsíců po uplynutí zdaňovacího období, za které se považuje kalendářní, popřípadě hospodářský rok (7).

Daňové přiznání se podává buď na tiskopise Ministerstva financí (dále jen „MF“), nebo v počítačové sestavě totožné s tiskopisem vdaným MF. Z hlediska věcného můžeme podat celkem 3 typy daňového přiznání a to řádné, opravné³ a dodatečné⁴ (7).

1.1.8 Zálohy na daň

FO SE MŮŽE S INSTITUTEM ZÁLOH SETKAT DVAKRÁT (6):

- 1) **příjem ze závislé činnosti** – odvádí zaměstnavatel;
- 2) tzv. **základní záloha** – vztahuje se jak na FO, tak i PO a upravuje ji § 38a ZDP:
 - poplatník si ji stanovuje a odvádí sám v průběhu zálohového období
 - po skončení zdaňovacího období se zaplacené zálohy započítávají na úhradu skutečné výše daně,
 - výše a periodicita záloh je odvozena z poslední známé daňové povinnosti.

VÝŠE POSLEDNÍ ZNÁMÉ DAŇOVÉ POVINNOSTI (6):

- **nepřesáhne 30 000 Kč** – zálohy se **neplatí**
- **od 30 000 Kč do 150 000 Kč** – záloha ve **výši 40%** poslední známé daňové povinnosti (1. záloha je splatná do 15. dne šestého měsíce ZO a 2. do 15. 12 ZO);
- **přesáhne 150 000 Kč** – čtvrtletní zálohy ve **výši 1/4** poslední známé daňové povinnosti splatná vždy k 15. dni třetího, šestého, devátého a dvanáctého měsíce ZO.

Nepříznivý dopad souběhu placení záloh základních a záloh plynoucích ze závislé činnosti řeší § 38a odst. 5 ZDP (6).

³ Podává se ještě před uplynutím lhůty k podání přiznání v případě zjištění jiné daňové povinnosti

⁴ Podává se po uplynutí lhůty v případě zjištění jiné daňové povinnosti

1.2 Základní pracovněprávní vztahy u studentů

Nejen u studentů může vznikat hned několik pracovněprávních vztahů. Základními pracovněprávními vztahy jsou **pracovní poměr** a právní vztahy založené **dohodami o pracích konaných mimo pracovní poměr**. Obcházením zákoníku práce a zákonu o zaměstnanosti zaměstnávali zaměstnavatelé zaměstnance v tzv. švarcsystému. Jedná se o nelegální pracovněprávní vztah, který je právně postihnutelný, proto je třeba brát na zřetel, do jakého pracovněprávního vztahu nás chce zaměstnavatel opravdu přijmout (10).

1.2.1 Pracovní smlouva

Jedná se o nejčastější způsob založení pracovního poměru. Pracovní smlouva je dvoustranný právní úkon, který musí splňovat určité formální a obsahové náležitosti. Povinností zaměstnavatele je uzavřít pracovní smlouvu **písemně** nejpozději v den, který je sjednán jako den nástupu do práce. Pozdější vyhotovené písemnosti již nejsou zakládajícími pracovními smlouvami, jsou pouze písemným potvrzením o obsahu pracovní smlouvy. V případě pracovní smlouvy uzavřené jinak než písemně se pracovní poměr při zjištění neruší, avšak zaměstnavatel může být inspekcí práce postížen uložením pokuty až do výše 10 milionů Kč (10).

Pracovní smlouva je listina, ve které je zaměstnavatel povinen se zaměstnancem dohodnout (10):

- **druh nebo druhy práce**⁵, na který je zaměstnanec přijímán (funkce, činnost),
- **místo nebo místa výkonu práce** (obec a organizační jednotka nebo jinak určené místo), ve kterých má být práce vykonávána,
- **den nástupu do práce**⁶ - tímto dnem vzniká pracovní poměr.

Od pracovní smlouvy je možné odstoupit jen do dne sjednané ve smlouvě jako nástupní. Pokud zaměstnanec ve stanovený den nenastoupí, aniž by mu v tom bránila překážka v

⁵ Přesné vymezení druhu práce je důležité zejména z hlediska plnění základních povinností.

⁶ Nejčastěji je používáno označení konkrétním kalendářním dnem, může však být uvedený i jakýmkoliv jiným způsobem, avšak tak, aby bylo bezpochyby jasné, o který den jde.

práci, nebo do týdne neuvědomí zaměstnavatele o této překážce, může zaměstnavatel od pracovní smlouvy též odstoupit (10).

1.2.2 Dohoda o provedení práce

„Dohodu o provedení práce lze uzavřít, jestliže předpokládaný rozsah práce (pracovního úkolu), na který se dohoda uzavírá, není vyšší než 300 hodin v kalendářním roce. Uzavírá-li zaměstnavatel se stejnou fyzickou osobou více těchto dohod v kalendářním roce, rozsah pracovních úkolů se sčítá a nesmí překročit stanovených 300 hodin“ (10).

Dohoda o provedení práce se stejně tak, jako pracovní smlouva uzavírá **písemně**, avšak musí být sjednána doba, na kterou se uzavírá. Ve smlouvě by měl být vymezen pracovní úkol, a pokud rozsah práce nevyplývá přímo z vymezení pracovního úkolu, měl by zaměstnavatel uvést tento rozsah v písemné dohodě (10).

1.2.3 Dohoda o provedení činnosti

Dohoda uzavírána na zabezpečení úkolů nebo potřeb, kdy práce vykonávaná nesmí v průměru překročit polovinu stanovené týdenní pracovní doby, nejdéle však na období 52 týdnů. Dohoda o provedení činnosti se uzavírá písemně a musí obsahovat sjednané práce, rozsah pracovní doby a dobu⁷, na kterou se dohoda uzavírá (10).

V DOHODĚ LZE SJEDNAT ZPŮSOB JEJÍHO ZRUŠENÍ, KTERÉ MŮŽE NASTAT (10):

- **dohodou** smluvních stran,
- **výpovědí** z jakéhokoliv důvodu nebo i bez uvedení důvodu. V tomto případě je výpovědní doba 15 denní a začíná dnem, v němž byla písemná výpověď doručena druhé smluvní straně,
- **okamžitým zrušením** - může být však sjednáno jen pro případy, kdy je možné okamžitě zrušit pracovní poměr.

⁷ Dohoda o provedení činnosti se uzavírá na dobu určitou nebo neurčitou.

1.2.4 Živnostenský list

Studenti nemají žádné výhody, či nevýhody oproti jiným žadatelům o živnostenský list. Musí splnit jako všichni ostatní všeobecné podmínky, popřípadě podmínky zvláštní, u kterých už je důležité pro získání živnosti mít praxi a zkušenosti (12).

MEZI VŠEOBECNÉ PODMÍNKY PROVOZOVÁNÍ ŽIVNOSTI PATŘÍ (12):

- **dosažení věku 18 let** – dokáže na základě platného občanského průkazu (dále „OP“),
- **způsobilost k právním úkonům** – taktéž se prokáže platným OP,
- **bezúhonnost** – předkládá se výpis z rejstříku trestů ČR⁸,
- **doklad o tom, že nemáte daňové nedoplatky**⁹,
- **doklad o tom, že nemáte nedoplatky na platbách pojistného na sociální zabezpečení a příspěvku na státní politiku zaměstnanosti**¹⁰,
- **doklad o vlastnictví, případně jiném užívatelském právu**¹¹.

ZVLÁŠTNÍMI PODMÍNKAMI PROVOZOVÁNÍ ŽIVNOSTI (12):

- **odborná,**
- **jiná způsobilost.**

Touto způsobilostí může disponovat i student, který praxi získal během dosavadního studia vykonáváním vlastní činnosti například formou brigádnické výpomoci. Chybějící praxi¹² lze nahradit ustanovením odpovědného zástupce. Ten potom odpovídá za řádný provoz živnosti (12).

Zákonná lhůta pro potvrzení živnosti ohlašovací je 5 dní. Za ohlašovací živnost se platí správní poplatek ve výši 1 000,- a za každé další ohlášení živnosti pak 500,- (12).

⁸ O výpis se žádá na kterémkoli obecním či městském úřadě, kde se vyplní formulář a zaplatí kolkový poplatek ve výši 50,-.

⁹ Doloží osoba, která již na území ČR podnikala, nebo podniká.

¹⁰ Doloží osoba, která již na území ČR podnikala, nebo podniká.

¹¹ V případě, že bude živnost provozovat v prostorách mimo trvalé bydliště

¹² Většinou je požadovaná pouze u reglementovaných živností, pro ohlášení živnosti volných se nevyžaduje.

1.3 Daň z příjmů fyzických osob dle zákona č. 586/1992 Sb., o daních z příjmů (dále jen „ZDP“)

ZDP ze dne 20. listopadu 1992 nabyl účinnosti 1. 1. 1993. Tento zákon se každoročně několikrát za rok novelizuje a do roku 2006 se uskutečnilo již 117 novel. Tento zákon upravuje jak daň z příjmu fyzických, tak i právnických osob (9).

1.3.1 Poplatníci daně z příjmů FO § 2

Podle ZDP jsou rozlišovány dva typy daňových poplatníků (7):

- a) **POPLATNÍK S NEOMEZENOU¹³ DAŇOVOU POVINNOSTÍ¹⁴** je fyzická osoba, která má na území České republiky:
- bydliště,
 - nebo se zde obvykle zdržuje¹⁵.
- b) **POPLATNÍCI S OMEZENOU DAŇOVOU POVINNOSTÍ¹⁶** jsou fyzické osoby, které na území České republiky:
- nemají bydliště,
 - obvykle se nezdržují,
 - zdržují se méně než 183 dní v roce,
 - zdržují se pouze z důvodu studia či léčení.

1.3.2 Předmět daně z příjmů FO § 3

PŘEDMĚTEM DANĚ Z PŘÍJMŮ FO DLE § 3 JSOU jednotlivé druhy příjmů, rozdělené do 5 skupin. Pro všechny poplatníky je důležité přesně zařadit každý jednotlivý příjem

¹³ **Poplatníkem s neomezenou daňovou povinností** se stává fyzická osoba, která splňuje alespoň jedno z níže uvedených kritérií.

¹⁴ Jedná se o poplatníka, jehož daňová povinnost se vztahuje jak na příjmy plynoucí ze zdrojů na území ČR, tak i na příjmy plynoucí ze zdrojů v zahraničí (daňový tuzemec, rezident).

¹⁵ **Osobou obvykle se zdržující** na území ČR je osoba, která na tomto území pobývá alespoň **183 dní** v kalendářním roce a to buď souvisle, nebo přerušovaně. (Počítá se každý započatý den pobytu.)

¹⁶ Poplatník, jehož daňová povinnost se vztahuje pouze na příjmy plynoucí ze zdrojů na území ČR (daňový cizozemec, nonrezident, nerezident)

podle druhů příjmů. Nesprávné zařazení může vést k chybám ke stanovení základu daně, což povede k chybné daňové povinnosti (7).

ZÁKLADNÍ DĚLENÍ (7):

- I. Příjmy ze závislé činnosti a funkční požitky § 6
 - Příjmy z podnikání a z jiné samostatné výdělečné činnosti §7
- II. Příjmy z kapitálového majetku § 8
- III. Příjmy z pronájmu § 9
- IV. Ostatní příjmy § 10

PŘEDMĚTEM DANĚ NEJSOU (13):

- příjmy získané **nabytím akcií** nebo **podílových listů** podle zvláštního právního předpisu, který upravuje podmínky převodu majetku státu na jiné osoby,
- příjmy **získané zděděním**, vydáním, nebo darováním movité i nemovité věci, či majetkového práva (s výjimkou příjmů a darů přijatých v souvislosti s výkonem podle zákona č. 92/1992 Sb. § 6),
- **úroky a půjčky** s výjimkou úroků a příjmů plynoucí poplatníkovi, který vede daňovou evidenci z eskontního úvěru ze směnky,
- příjmy z rozšíření nebo **zúžení společného jmění manželů**
- příjmy získané **převodem majetku** mezi osobami blízkými...

1.3.3 Osvobození od daně § 4

Jsou příjmy, které zákon od daně osvobozuje. Některé příjmy jsou osvobozeny jednoznačně bez specifických podmínek, jiné jsou vázány splněním daných podmínek, za kterých je pak příjem osvobozen (6).

OSVOBOZENÍ LZE ROZDĚLIT NAPŘ. NA (6):

- A) **osvobození bez podmínek** – pro osvobození příjmů nejsou stanoveny podmínky žádné;
- B) **osvobození s částečným testem** – toto osvobození se vztahuje především na příjmy z prodeje majetku [např. § 4 odst. 1 písm. j) ZDP];

C) osvobození s jinou podmínkou – osvobození podmíněné splněním zákonem dané podmínky [např. § 4 odst. 1 písm. u) ZDP].

OD DANĚ JSOU OSVOBOZENY (13):

- **příjmy z prodeje rodinného domu, bytu...** pokud v něm prodávající měl bydliště po dobu 2 let bezprostředně před prodejem, nebo pokud v něm měl prodávající bydliště po dobu kratší než dva roky, ale použije získané prostředky na uspokojení bytové potřeby,
- **příjmy z prodeje nemovitostí, bytů nebo nebytových prostor** neuvedených výše, přesáhne-li doba mezi nabytím a prodejem dobu pěti let, pokud se však jedná o prodej nemovitostí nabytých děděním od zůstavitele, který byl příbuzným v řadě přímé nebo manželem (manželkou), zkracuje se tato doba o dobu, po kterou byla nemovitost prokazatelně ve vlastnictví zůstavitele,
- **příjmy z prodeje movitých věcí** s výjimkou motorových vozidel, letadel a lodí nepřesahuje-li doba mezi nabytím a prodejem dobu jednoho roku,
- **příjmy přijaté v rámci plnění vyživovací povinnosti,**
- **dávky sociální péče...,**
- **odměny vyplácené zdravotní správou dárčům za odběr krve...,**
- **stipendia ze státního rozpočtu...,**
- **příjem plynoucí ve formě daňového bonusu** (podle § 35c).

1.3.4 Základ daně a daňová ztráta § 5

„Základ daně je částka, o kterou příjmy plynoucí poplatníkovi ve zdaňovacím období, za které se pro účely daně příjmů fyzických osob považuje kalendářní rok, přesahují výdaje prokazatelně vynaložené na jejich dosažení, zajištění a udržení, pokud dále u jednotlivých příjmů podle § 6 až § 10 není stanoveno jinak“ (13, s. 14).

V případě, že poplatníkovi plyne více druhů příjmů uvedených v § 6 až § 10, je základem daně (dále jen „ZD“) součet dílčích základů daní (dále jen „DZD“) zjištěných podle jednotlivých druhů příjmů s tím, že příjmy v § 6 se do celkového ZD započítávají automaticky, avšak součet příjmů podle § 7 - § 10 se do celkového ZD započítávají pouze v případě, kdy je jejich součet kladné (nezáporné) číslo (13).

1.3.5 Příjmy ze závislé činnosti a funkční požitky § 6

Jedná se o takové příjmy, kde FO (poplatník) vystupuje jako „zaměstnanec“ a plátce jako „zaměstnavatel“ (6).

PŘÍJMY ZE ZÁVISLÉ ČINNOSTI JSOU PRAVIDELNÉ NEBO JEDNORÁZOVÉ PŘÍJMY (13):

- **ze současného, nebo dřívějšího pracovněprávního poměru**, v nichž poplatník musí při výkonu práce dbát příkazů plátce; těmito příjmy se rozumějí i příjmy za práci žáků a studentů z praktického výcviku,
- **za práci členů družstva, společníků a jednatelů**, a to i když nejsou povinni při výkonu práce pro družstvo nebo společnost dbát příkazů plátce.

PŘEDMĚTEM DANĚ NEJSOU (13):

- **náhrady cestovních výdajů** do výše stanovené zvláštním právním předpisem,
- **hodnota osobních ochranných pracovních prostředků**¹⁷.

OD DANĚ JSOU DÁLE OSVOBOZENY (13):

- **nepeněžní plnění** vynaložená zaměstnavatelem na odborný rozvoj zaměstnanců,
- **hodnota stravování** poskytovaného a nealkoholických nápojů určených ke spotřebě na pracovišti,
- **příspěvek zaměstnavatele na penzijní pojištění**,
- **příjmy do výše 500 000,- Kč** poskytnuté zaměstnavatelem jako sociální výpomoc.

DÍLČÍ ZÁKLAD DANĚ §6 = PŘÍJMY¹⁸ * 1,34

- příjmy ze závislé činnosti nebo funkční požitky¹⁹ s výše zmiňovanými výjimkami, zvýšené o 34%²⁰ = DZD („super hrubá mzda“) (13).

¹⁷ Pracovní oděv a obuv, mycí, čistící a dezinfekční prostředky...

¹⁸ **Příjmem fyzických osob** se rozumí příjem peněžní i nepeněžní včetně příjmu dosaženého směnou. Nepeněžní příjmy se zpravidla oceňují podle zákona o oceňování majetku (5).

1.3.6 Příjmy z podnikání a z jiné samostatné výdělečné činnosti §7

PŘÍJMY Z PODNIKÁNÍ JSOU (13):

- **příjmy ze zemědělské výroby, lesního a vodního hospodářství** (řemeslné živnosti),
- **příjmy ze živnosti** (volné, vázané, koncesované),
- **příjmy z jiného podnikání** (daňový poradce, auditor, právník...)
- **podíly společníků** (v. o. s. a komplementářů v komanditní společnosti).

PŘÍJMY Z JINÉ SAMOSTATNÉ VÝDĚLEČNÉ ČINNOSTI²¹ JAKO (13):

- **rozmnožování a rozšiřování literárních děl** (honoráře...),
- **příjmy z výkonu nezávislého povolání** (umělec, spisovatel...),
- **příjmy znalce, tlumočníka, popřípadě insolvenčního správce a další.**

DÍLČÍ ZÁKLAD DANĚ §7= PŘÍJMY – VÝDAJE²²

Nejsou-li uplatněny skutečné výdaje, může poplatník použít tzv. **paušální²³ výdaje** a to ve výši (13):

- **80%** z příjmů podniká-li poplatník v zemědělské, lesnické, či vodohospodářské výrobě;
- **60%** z příjmů v případě živností (s výjimkou živností řemeslných);
- **40%** z příjmů z jiného podnikání (autorské honoráře, daňoví poradci...).

1.3.7 Příjmy z kapitálového majetku § 8

ZA PŘÍJMY Z KAPITÁLOVÉHO MAJETKU PODLE § 8 ZDP POKUD NEJDE O PŘÍJMY PODLE § 6 ODST. 1 NEBO § 7 PÍSM. D) JSOU (13):

¹⁹ „Platy či odměny za funkce, které nemají charakter příjmů ze závislé činnosti, a nositelé toho druhu příjmů nejsou v roli poplatníka s povinností dbát příkazů plátce při výkonu práce“ (6, s. 56).

²⁰ Toto procentní zvýšení obsahuje částku odpovídající pojistnému na sociální zabezpečení a příspěvku na státní politiku zaměstnanosti a pojistnému na všeobecné zdravotní pojištění (13).

²¹ Pouze pokud částka přesáhne v jednom kalendářním měsíci 7 000 Kč, jinak se příjem zdaňuje zvláštní sazbou daně podle §36 tohoto zákona.

²² Vynaložené na dosažení, zajištění a udržení příjmů.

²³ V případě paušálních výdajů je poplatník povinen vést záznamy o příjmech a evidenci pohledávek vzniklých v souvislosti s podnikatelskou činností.

- **podíly na zisku** s výjimkou státních dluhopisů,
- **podíly na zisku tichého společníka,**
- **úroky, výhry a jiné výnosy z vkladů** s výjimkou úroků a jiných výnosů z vkladů přijímaných zaměstnavatelem od jeho zaměstnanců,
- **výnosy z vkladových listů,**
- **dávky penzijního pojištění** po snížení o zaplacené příspěvky.

Výše uvedené příjmy jsou zdaňovány **zvláštní sazbou daně** podle § 36 (13).

ZA PŘÍJMY PODLE §8 SE DÁLE POVAŽUJÍ (13):

- **úroky a jiné výnosy z poskytnutých úvěrů a půjček** (podnikatelské úroky),
- **úrokové a jiné výnosy z držby směnek,**
- **příjmy z prodeje předkupního práva** (snižují se o PC předkupního práva).

DÍLČÍ ZÁKLAD DANĚ § 8 = PŘÍJMY

Tyto příjmy nesnížené²⁴ o výdaje jsou dílčím základem daně s **výjimkou** úroků a jiných výnosů ze směnky vystavené bankou k zajištění pohledávky vzniklé z vkladu věřitele (13).

1.3.8 Příjmy z pronájmu § 9

ZA PŘÍJMY Z PRONÁJMU, POKUD SE NEJEDNÁ O PŘÍJMY UVEDENÉ V § 6 AŽ 8, SE POVAŽUJÍ PŘÍJMY Z PRONÁJMU (13):

- **nemovitostí** (i jednorázové příjmy),
- **movitých věcí** s výjimkou příležitostného pronájmu, který se zdaňuje podle § 10 odst. 1 písm. a).

Příjmy, podle § 9 plynoucí manželům z bezpodílového spoluvlastnictví, se zdaňují jen u jednoho z nich (13).

²⁴ S výjimkou příjmů z prodeje předkupního práva.

DÍLČÍM ZÁKLADEM DANĚ § 9 = PŘÍJMY - VÝDAJE vynaložené na jejich dosažení, zajištění a udržení (13).

Neuplatní-li poplatník výdaje prokazatelně vynaložené na dosažení příjmů, může uplatnit paušální výdaje ve výši **30% z příjmů**²⁵ (13).

1.3.9 Ostatní příjmy § 10

ZA PŘÍJMY PODLE § 10, POKUD NEJDE O PŘÍJMY PODLE § 6, AŽ 9 JSOU PŘÍJMY (13):

- **z příležitostných činností, nebo z pronájmu movitých věcí**²⁶, jejichž úhrn u poplatníka přesáhl ve zdaňovacím období 20 000 Kč,
- **z převodu vlastní nemovitosti** s výjimkou uvedenou v § 4,
- **z převodu účasti na spol. s r. o.** s výjimkou uvedenou v § 4,
- **ze zděděných práv,**
- **z přijatého výživného, důchodu** s výjimkou uvedenou v § 4.

Uvedené příjmy, plynoucí manželům ze společného jmění manželů, se zdaňují u jednoho z nich (13).

DALŠÍ PŘÍJMY PODLE § 10, KTERÉ SE ZDAŇUJÍ ZVLÁŠTNÍ SAZBOU DANĚ PODLE § 36, JSOU PŘÍJMY (13):

- **z výher v loteriích a sázkách** pouze na území ČR s výjimkou uvedenou v § 4,
- **ceny z veřejných soutěží** s výjimkou uvedenou v § 4.

DZD = PŘÍJMY – VÝDAJE prokazatelně vynaložené na jeho dosažení (13).

1.3.10 Nezdánitelné části základu daně § 15

Jedná se o částky, které se odečítají ze ZD před zdaněním. Mezi nejvýznamnější částky, které lze od ZD odečíst patří (13):

²⁵ Poplatník si musí vést záznam o příjmech a evidenci pohledávek.

²⁶ Nesmí být pronajímány opakovaně, jinak § 7.

- **hodnota darů** poskytnutých obcím, krajům organizačním složkám státu..., na ochranu zvířat..., **pokud** úhrnná hodnota darů ve zdaňovacím období přesáhne 2% ze ZD anebo činí alespoň 1 000 Kč. V úhrnu lze odečíst nejvýše 10% ze ZD,
- **odběr krve**, jeden se oceňuje částkou 2 000 Kč,
- **úroky z úvěrů** zaplacené ve zdaňovacím období z úvěru ze stavebního spoření, z hypotečního úvěru na financování bytové potřeby avšak do výše 300 000 Kč,
- **příspěvek na penzijní pojištění** – částka se rovná úhrnu příspěvků, zaplacených poplatníkem za zdaňovací období, snížená o částku 6 000 Kč, maximálně však do výše 12 000 Kč za zdaňovací období²⁷,
- **životní pojištění** – je založeno na podmínkách.

1.3.11 Sazba daně § 16

„Daň ze základu daně snížené o nezdanitelnou část základu daně (§ 15) a o odečitatelné položky od základu daně (§ 34) zaokrouhleného na celá sta Kč dolů činí 15%“ (13, s. 30).

1.3.12 Položky odečitatelné od základu daně § 34

Odečitatelné položky nalezneme ve společných ustanoveních ZDP, které se vedle většiny právnických osob týkají také některých fyzických osob, a to FO majících příjmy podle § 7 a § 9 ZDP. Na rozdíl od nezdanitelných částí základu daně, které se týkají pouze FO, mohou tedy odečitatelné položky využít i osoby právnické (6).

Princip spočívá v tom, že má poplatník při splnění zákonných podmínek možnost si ještě o část stejného výdaje (nákladu) snížit ZD (6).

POPLATNÍK SI MŮŽE SNÍŽIT ZD O (13):

- **daňovou ztrátu**, nebo jeho část, a to nejdéle v 5 zdaňovacích obdobích následujících bezprostředně po období, za které se daňová ztráta vyměřuje, pouze však do výše „A“;

²⁷ Nejvýhodnější z daňového hlediska je zaplacení 18 000,- za zdaňovací období (18 000 – 6 000 = 12 000 = uznatelné maximum)

- **100% výdajů**, které poplatník vynaložil v daném zdaňovacím období při realizaci projektů výzkumu a vývoje.

1.3.13 Sleva na dani podle § 35 odst. 1

POPLATNÍKŮM DANĚ Z PŘÍJMŮ FO SE DAŇ ZA ZDAŇOVACÍ OBDOBÍ SNIŽUJE O (13):

- **částku 18 000,-** za každého zaměstnance se zdravotním postižením;
- **částku 60 000,-** za každého zaměstnance s těžším zdravotním postižením.

Pro výpočet slevy je rozhodný průměrný roční přepočtený počet zaměstnanců se zdravotním postižením. Ten se počítá samostatně na každou skupinu zaměstnanců jako podíl celkových odpracovaných hodin vybraných pracovníků a ročního fondu pracovní doby připadající na jednoho zaměstnance (6).

1.3.14 Slevy na dani podle § 35ba

Tab. 1: Slevy na dani dle § 35ba odst. 1 [Zdroj: Vlastní zpracování dle (13, s. 84)]

Slevy na dani dle § 35ba odst. 1	Sleva na dani v r. 2011
Na poplatníka ²⁸	23 640 Kč
Na manželku ²⁹	24 840 Kč
Poplatník s částečným invalidním důchodem	2 520 Kč
Poplatník s plným invalidním důchodem	5 040 Kč
Poplatník s průkazem ZTP/P	16 140 Kč
Na studenta ³⁰	4 020 Kč

²⁸ Tato sleva přísluší každé FO, a to u společnosti, u které podepsala prohlášení k dani z příjmů.

²⁹ Může poplatník uplatnit pouze tehdy, pokud manželka (manžel) žijící s poplatníkem v domácnosti nemá vlastní příjmy přesahující za zdaňovací období 68 000 Kč; je-li manželka (manžel) držitelem průkazu ZTP/P zvyšuje se částka na dvojnásobek (6).

³⁰ Ročně náleží poplatníkovi po dobu, kterou se soustavně připravuje na budoucí povolání max. do dovršení 26 let poplatníka; max. do dovršení 28 let poplatníka, jde-li o prezenční formu studia v doktorském studijním programu (6).

„Slevy podle §35ba odst. 1 písm. b) až f) může uplatnit poplatník ve výši jedné dvanáctiny roční slevy za kalendářní měsíc, na jehož počátku byly splněny podmínky pro uplatnění nároku na snížení daně“ (5, s. 229).

DO VLASTNÍHO PŘÍJMU MANŽELKY (MANŽELA) SE NEZAHRNÚJÍ (6):

- **státní příspěvky** na penzijní připojištění se státním příspěvkem a podle zákona o stavebním spoření a o státní podpoře stavebního spoření,
- **stipendium** poskytované studujícím soustavně se připravujícím na budoucí povolání,
- **příjmy** plynoucí z **důvodu péče** o blízkou nebo jinou osobu.

1.3.15 Daňové zvýhodnění § 35c

Poplatník má nárok na daňové zvýhodnění na vyživované dítě žijící s ním v domácnosti ve výši **11 604 Kč ročně**. Daňové zvýhodnění podle §35c může poplatník uplatnit formou slevy na dani, daňového bonusu, nebo slevy na dani a daňového bonusu. Je-li daňové zvýhodnění vyšší než daňová povinnost vypočtená podle ZDP je vzniklý rozdíl daňovým bonusem. Daňový bonus se dá uplatnit do výše 52 200 Kč ročně (13).

ZA VYŽIVOVANÉ DÍTĚ SE POVAŽUJE dítě vlastní, osvojené, dítě v péči, dítě druhého z manželů, nebo vnuk (vnučka) pokud jeho rodiče nemají příjmy, z nichž by mohli daňové zvýhodnění uplatnit, POKUD SE JEDNÁ O (13):

- dítě **nezletilé** i v případě, že má vlastní příjmy
- dítě **zletilé do 26 let**, pokud se soustavně připravuje (nemůže připravovat) na budoucí povolání, nebo je neschopné vykonávat soustavnou výdělečnou činnost.

Slevu uplatňuje pouze jeden z rodičů, přičemž dočasný pobyt dítěte mimo domácnost nemá vliv na uplatnění daňového zvýhodnění (13).

„Poplatník si daňové zvýhodnění může uplatnit již v kalendářním měsíci, ve kterém se dítě narodilo, nebo ve kterém začíná soustavná příprava dítěte na budoucí povolání, anebo ve kterém bylo dítě osvojeno nebo převzato do péče nahrazující péči rodičů na základě rozhodnutí příslušného orgánu“ (6, s. 43).

1.3.16 Srážková daň § 36

Srážková daň se sráží přímo u zdroje, odvádí ji ten, kdo příjem poskytuje. Vypočítává se ze samostatných daňových základů (8).

Od 1. ledna 2008 je zvláštní sazba daně (podle § 36 zákona o daních z příjmů) ve výši 15 % s výjimkou finančního leasingu, kde je sazba 5%. Mezi nejdůležitější příjmy zdaňované srážkovou daní patří (8):

- **příjmy autorů** za příspěvek do novin, časopisů, rozhlasu nebo televize, pokud měsíčně nepřesáhnou částku 7 000 Kč u jednoho plátce,
- **mzdy od vedlejšího zaměstnavatele**, pokud hrubá mzda nepřesahuje 5 000 Kč za měsíc,
- **příjmy plynoucí fyzickým osobám z výher a cen** v loteriích a jiných podobných hrách, v reklamních soutěžích a reklamním slosování (pokud nejsou osvobozeny).

1.4 Algoritmus výpočtu daně z příjmu FO

Při zařazování příjmů do jednotlivých paragrafů se postupuje podle znázorněného schématu pod textem. Každý příjem projde testem, kde se nejprve zaměříme na část, kdy se zkoumá, zda je příjem předmětem daně z příjmů FO a zda není od těchto příjmů osvobozen. Pokud příjem projde první částí, zařazujeme jej do paragrafů 6 – 10 v tom pořadí, jak jdou za sebou. Ve chvíli, kdy příjem zařadíme do nějakého paragrafu, již ve schématu nepokračujeme. V tom paragrafu, do kterého jsme příjem zařadili, se tak tento příjem stane součástí DZD³¹, který nás po přepočítání dovede k ZD. Po zjištění ZD postupujeme podle výpočtu pod schématem (6).

³¹ Součet všech příjmů podle daného paragrafu snížených nebo o výdaje na dosažení, zajištění a udržení těchto příjmů.

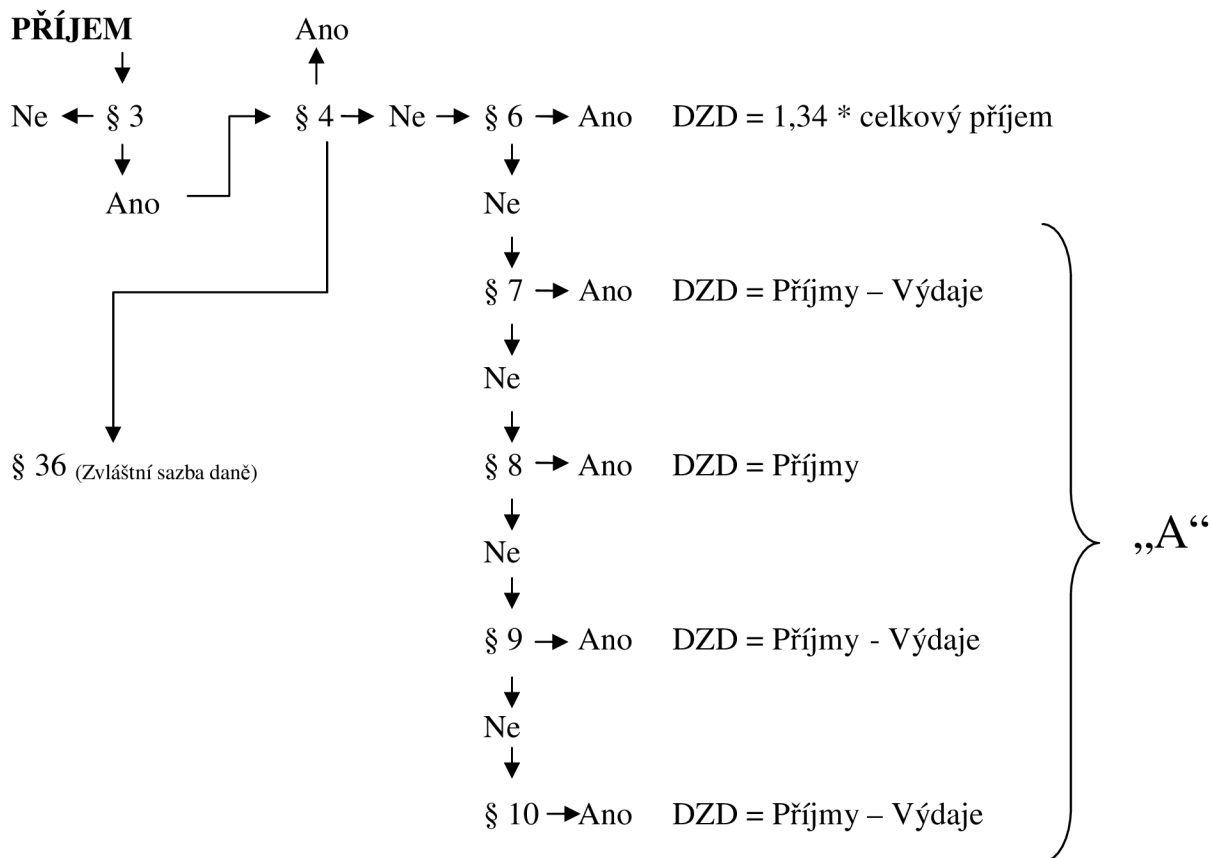

STANOVENÍ ZÁKLADU DANĚ (6):

- Když $A > 0,-$ Kč, pak $ZD = DZD \text{ § 6} + A$
- Když $A \leq 0,-$ Kč, pak $ZD = DZD \text{ § 6}$

POSTUP VÝPOČTU DAŇOVÉ POVINNOSTI (6):

+ **ZD**

- nezdanitelné částky § 15
- odečitatelné položky § 34

$ZD_{po} = \text{zaokrouhlit na } 100,- \text{ Kč } \downarrow$

Daň § 16

- slevy § 35
 - § 35 ba
 - § 35 c
-

Daňová povinnost (přeplatek, nedoplatek, daňový bonus)

1.5 Odvody sociálního a zdravotního pojištění

Odvody sociálního a zdravotního pojištění nám navyšují příjmy podle § 6 a určitým procentem snižují naši hrubou mzdu stejně tak jako daň z příjmů, proto je nezbytně důležité se o sazbách sociálního a zdravotního pojištění zmínit. Jsou země, ve kterých se např. zdravotní pojištění neplatí. Samozřejmě to nese určitou výhodu při pohledu na výplatní pásku, avšak mnohem více se tato „nevýhoda“ projeví ve chvíli potřeby jakékoli zdravotní péče, kterou si občané musí platit sami.

1.5.1 Vyměřovací základ

Vyměřovacím základem zaměstnance je úhrn příjmů, které jsou předmětem daně z příjmů fyzických osob (2).

DO VYMĚŘOVACÍHO ZÁKLADU ZAMĚSTNANCE SE NEZAHRNUJE (2):

- **náhrada škody** podle zákoníku práce,
- **odměna za vynálezy a zlepšovací návrhy**, pokud vytvoření a uplatnění vynálezu nebo zlepšovacího návrhu nemělo souvislost s výkonem zaměstnání,
- **jednorázová sociální výpomoc**,
- **odstupné**,
- **věrnostní přídavek horníků** poskytovaný podle zákona č. 62/1983 Sb.,
- **plnění poskytnuté poživateli starobního důchodu** nebo invalidního důchodu pro invaliditu třetího stupně po uplynutí jednoho roku ode dne skončení zaměstnání,
- **pojistné zaplacené zaměstnavatelem** za zaměstnance podle § 8 odst. 2 zákona o pojistném.

Maximální vyměřovací základ (dále jen „MVZ“) je částka 1 781 280,- Kč³². Pokud zaměstnanec pracující u jednoho zaměstnavatele přesáhne tuto částku, bude platit pojistné pouze z tohoto MVZ. Částka převyšující MVZ nebude zahrnuta ani do vyměřovacího základu zaměstnavatele (2).

³² Jedná se o 72 násobek průměrné měsíční mzdy.

1.5.2 Sociální pojištění

Na pravidelném placení příspěvku pojistného se vybere více než 1/3 všech příjmů do státního rozpočtu. Pojistné na sociální zabezpečení zahrnuje platby na důchodové a nemocenské pojištění a na příspěvek státní politiky zaměstnanosti (2).

Pojistné se vypočítává stanoveným procentem z vyměřovacího základu za kalendářní měsíc (u OSVČ se jedná o kalendářní rok). Za den platby v případě placení na účet příslušné okresní správy sociálního zabezpečení se považuje den, kdy dojde k připsání pojistného na její účet (2).

SAZBY POJISTNÉHO Z VYMĚŘOVACÍHO ZÁKLADU JSOU (2):

- **u zaměstnavatele 25 %**, z toho 2,3 % na nemocenské pojištění, 21,5 % na důchodové pojištění a 1,2 % příspěvek na státní politiku zaměstnanosti,
- **u zaměstnanců 6,5 %**,
- **u OSVČ 29,2 %**, z toho 28,0 % na důchodové pojištění a 1,2 % na státní politiku zaměstnanosti a 2,3 % na nemocenské pojištění, pokud se k tomuto pojištění dobrovolně přihlásila,
- **u osob dobrovolně účastných** na důchodovém pojištění 28 % z minimálního vyměřovacího základu.

1.5.3 Zdravotní pojištění

Zdravotní pojištění je druh zákonného pojištění, na jehož základě je hrazena zdravotní péče. Zdravotní pojištění musí být v každém okamžiku za každého pojištěnce zaplacené. Plátcem pojištění bývá nejčastěji pojištěnec a zaměstnavatel, ale také stát, např. za studenty (11).

Výše zdravotního pojištění činí **13,5%** z vyměřovacího základu za rozhodné období, kterým je kalendářní měsíc (u OSVČ kalendářní rok). Částku 1/3 z této vypočtené částky strhne zaměstnavatel zaměstnanci ze mzdy. Zaměstnanec tedy na zdravotním pojištění zaplatí ze svého platu **4,5%** a zbylých **9%** tvoří pojistné hrazené zaměstnavatelem (11).

1.5.4 Osoba samostatně výdělečně činná

Osoba samostatně výdělečně činná (dále jen OSVČ) je osoba, která ukončila povinnou školní docházku, dosáhla aspoň 15 let věku a vykonává samostatně výdělečnou činnost³³ (dále jen SVČ) (2).

MEZI HLAVNÍ POVINNOSTI OSVČ V RÁMCI SOCIÁLNÍHO ZABEZPEČENÍ PATŘÍ (2):

- **oznamování zahájení,**
- **ukončení SVČ,**
- **placení pojistného** na důchodové pojištění³⁴ a **příspěvku** na státní politiku zaměstnanosti.

ZA OSVČ VYKONÁVAJÍCÍ VEDLEJŠÍ ČINNOST se považuje osoba, která v roce 2011 není účastna nemocenského pojištění a (2):

- **vykonává zaměstnání** zakládající účast na nemocenském pojištění,
- **má nárok na výplatu invalidního důchodu** nebo jí byl přiznán starobní důchod,
- **má nárok na rodičovský příspěvek** nebo pobírá peněžitou pomoc v mateřství,
- **vykonává vojenskou službu** v ozbrojených silách ČR, pokud nejde o vojáky z povolání,
- **je nezaopatřeným dítětem** (student).

VÝŠE SOCIÁLNÍHO POJISTNÉHO ZA ROK 2011 se u OSVČ stanoví jako **29,2 %** z vyměřovacího základu. Měsíční vyměřovací základ bude **50% daňového základu** podle § 7 ZDP, který v průměru připadá na jeden kalendářní měsíc, v němž byla SVČ vykonávána v předchozím roce. Takto stanovený vyměřovací základ přitom nesmí být nižší než zákonem předepsané minimum 1 807,- Kč. Sazba pojistného na nemocenské pojištění OSVČ je **2,3 %** avšak minimální platba je ve **výši 92,- Kč** (2).

³³ Za OSVČ nepovažujeme osobu s živnostenským oprávněním, která ještě nezačala podnikat.

³⁴ Pokud se OSVČ dobrovolně nepřihlásí k důchodovému pojištění, není doba, po kterou jej neplatí, hodnocena pro nárok na dávky důchodového pojištění.

ÚČAST NA NEMOCENSKÉM POJIŠTĚNÍ³⁵ je u OSVČ dobrovolná a vzniká v den, ve kterém byla přihláška podána.

ODVODY ZDRAVOTNÍHO POJIŠTĚNÍ jsou limitovány minimálním vyměřovacím základem pro rok 2011, a to 12 370,- Kč, a minimální záloha 13,5 % z této částky činí 1 670 Kč. Oproti tomu maximální vyměřovací základ OSVČ činí 72 násobek průměrné mzdy, tedy 1 781 280 Kč a maximální měsíční záloha na pojistném 20 040 Kč (11).

³⁵ Z pojištění je poskytována nemocenská a peněžité pomoci v mateřství.

2 Analýza problému

Problémem zdaňování příjmů FO, především studentů spočívá v tom, že hledáme cestu zdanění, na jejichž konci dostaneme nejnižší daňovou povinnost a v případě § 6 příjmy ze závislé činnosti a funkční požitky řešíme i situace, kdy po všech srážkách poplatníkovi bude vyplacena vyšší čistá mzda Každý pracovněprávní vztah, který máme se zaměstnavatelem uzavřený, nese při výpočtu měsíční zálohy a čisté mzdy výhody i nevýhody a proto je se potřeba vždy dopředu rozhodnout, co bude pro poplatníka výhodnější z hlediska daňové optimalizace.

Na jednom reálném komplexním příkladu autor poukazuje, jak může pracovněprávní vztah ovlivnit výši čistého příjmu a výsledné daňové povinnosti poplatníka. Druhý demonstrativní příklad je zaměřen na studenta s příjmy dle jednotlivých paragrafů. Promítá se na něm algoritmus výpočtu zařazení jednotlivých příjmů do paragrafů.

2.1 Způsob zdanění příjmů dle § 6 ZDP

Příklad č. 1 je zaměřen na základní pracovněprávní vztahy a také na to, zda poplatník podepsal prohlášení k dani, či nikoli. Způsob výpočtu měsíční daně se bude odvíjet od následující tabulky.

Tab. 2: Souhrn způsobů zdanění příjmů ze závislé činnosti podle § 6 ZDP (Zdroj: vlastní zpracování)

Způsob č.	Podepsal prohlášení	Příjem převyšuje částku 5 000,-	Způsob měsíčního zdanění
1.	ANO	ANO i NE	§ 38h ZDP
2.	NE	ANO	§ 38h ZDP
3	NE	NE	§ 36

2.2 Příklad 1 na příjem podle § 6

Studentka přírodovědecké fakulty Univerzity Karlovy v Praze, **Pavčina Ráslová, 24 let** má na výběr mezi několika možnostmi zdanění svého příjmu.

Občanské sdružení Ornita, zajišťující výukové kurzy na základních školách, nabídlo studentce **výdělek 200,- Kč na hodinu na 6 hodin týdně**.

Dalí jí na výběr mezi různými formami smlouvy. Buď bude pracovat na **pracovní smlouvu**, nebo na **dohodu o provedení práce**, nebo na **dohodu o provedení činnosti**, popřípadě jako **OSVČ** bude činnost lektora vykonávat pod svým jménem.

Studentka dále uvedla, že žije **ve společné domácnosti s přítelem** Václavem (student **bez vlastních příjmů**) a **psem Polarem**. Díky výborným studijním výsledkům pobírá **měsíčně 3 500,- Kč stipendium**.

SUMARIZACE MĚSÍČNÍCH PŘÍJMŮ:

- výdělek 4 800,- Kč (200,- Kč na hodinu na 6 hodin týdně)
- stipendium 3500,- Kč

V následujících kapitolách jsou obsaženy jednotlivé způsoby zdanění dle Tab. 2 a podle pracovně právního vztahu, který bude zvolen. Na závěr kapitoly naleznete sumarizaci a porovnání jednotlivých pracovněprávních vztahů podle toho, zda se danit bude a jaká je výsledná měsíční mzda poplatníka.

2.2.1 Dohoda o provedení práce

V případě této dohody je důležité, zda FO prohlášení k dani podepsala, či nikoliv. Příjmy do 5 000,- Kč se v případě nepodepsaného prohlášení k dani zdaňují srážkovou daní podle § 36 ZDP. V případě podepsání prohlášení se bude danit zálohově.

Podmínky této dohody jsou, jak už je definováno v kapitole 1.2.2 Dohoda o provedení práce, že se nesmí přesáhnout 300 h ročně strávených prací pro jednoho zaměstnavatele. V našem případě vychází 288 h za rok (6 h týdně, 4 týdny v měsíci a 12 měsíců v roce), což splňuje výše zmiňovaný předpoklad.

Pro studenta, který pracuje na dohodu o provedení práce, je výhodou, že se neplatí sociální a zdravotní pojištění, které za něj jako za studenta platí stát. Tím se mu jeho hrubý příjem nemusí o sazby pojištění snižovat a má tak vyšší čistý měsíční výdělek.

1. FO PODEPSALA PROHLÁŠENÍ

Pokud studentka **podepíše prohlášení** k dani, tak se bude danit **zálohově** bez ohledu na výši příjmu (viz. Tab. 2). Následující výpočet kopíruje postup z teoretické části v kapitole 1. 4 Algoritmus výpočtu základu daně. Bude použit i u následujících výpočtů. Jedná se o výpočet měsíční čisté mzdy, kterou poplatník po odečtení sociálního a zdravotního pojištění (pokud se odvádí) a zaplacené daně (zálohy na daň) dostane od svého zaměstnavatele.

Tab. 3: Výpočet čisté mzdy podle DPP, kdy FO podepsala prohlášení (Zdroj: vlastní zpracování)

Hrubá měsíční mzda	4 800,00 Kč
Základ daně ("ZD")	4 800,00 Kč
ZD zaokrouhlený	4 800,00 Kč
Daň 15% podle § 16 ZDP	720,00 Kč
Sleva na poplatníka	1 970,00 Kč
Sleva na studenta	335,00 Kč
Záloha na daň podle § 38h ZDP	0,00 Kč
Čistá mzda	4 800,00 Kč

Z výpočtu vidíme, že studentka **nebude platit** měsíční **zálohu** na daň a tudíž si může ponechat celý výdělek => **čistá mzda = hrubé mzdě**.

2. FO NEPODEPSALA PROHLÁŠENÍ

Pokud studentka **prohlášení nepodepíše**, způsob zdanění se bude odvíjet od toho, jakou částku měsíčně ji zaměstnavatel vyplatí. **Do 5 000,- Kč** se bude danit srážkovou daní podle **§ 36 ZDP**, **nad 5 000,- Kč zálohově** stejně jako u předchozího řešení s tím, že nebudou započítávány měsíční slevy poplatníka.

Tab. 4: Výpočet čisté mzdy podle DPP, kdy FO nepodepsala prohlášení (Zdroj: vlastní zpracování)

Hrubá měsíční mzda	4 800,00 Kč
Základ daně ("ZD")	4 800,00 Kč
ZD zaokrouhlený	4 800,00 Kč
Daň podle § 36	720,00 Kč
Sleva na poplatníka	- Kč
Sleva na studenta	- Kč
Výsledná daňová povinnost	720,00 Kč
Čistá mzda	4 080,00 Kč

Vzhledem k tomu, že studentka nepřesáhla příjem 5 000,- Kč, zaměstnavatel ji podle § 36 ZDP srazí daň ve výši 15%. Vzhledem k tomu, že se nejedná o zálohu na daň dle § 38h, nemá již studentka na tuto daň nárok ani v případě, kdyby podala daňové přiznání. Její **čistý příjem** bude o tuto daň nižší, tedy pouze **4 080,- Kč**.

2.2.2 Dohoda o provedení činnosti

Dohoda o provedení činnosti je **limitována** tím, že vykonávaná práce nesmí v průměru překročit polovinu stanovené týdenní pracovní doby, což je **20 h týdně**. Tuto podmínku studentka splnila, neboť pracovní náplň jí zabírá **6 h týdně**.

A dále pak nesmí vykonávaná práce překročit dobu **52 týdnů** (1 rok), takže pokud bude chtít studentka v pracovní činnosti pokračovat, bude muset podepsat novou smlouvu s jiným poměrovým vztahem.

Při této dohodě vzniká **povinnost placení sociálního a zdravotního pojištění** a zaměstnanec tak má nárok na výplatu dávek v nemoci.

1. PODEPSAL PROHLÁŠENÍ K DANI

Bude uplatňovat slevu na poplatníka a na studenta dle § 35ba ZDP.

Tab. 5: Výpočet čisté mzdy podle DPČ, kdy FO podepsala prohlášení (Zdroj: vlastní zpracování)

Hrubá měsíční mzda	4 800,00 Kč
Základ daně ("ZD")	6 432,00 Kč
ZD zaokrouhlený	6 400,00 Kč
Daň 15% podle § 16 ZDP	960,00 Kč
Sleva na poplatníka	1 970,00 Kč
Sleva na studenta	335,00 Kč
Záloha na daň podle § 38h ZDP	0,00 Kč
Sociální pojištění za zaměstnance	312,00 Kč
Zdravotní pojištění za zaměstnance	216,00 Kč
Čistá mzda	4 272,00 Kč

Z výpočtu vidíme, že čistou mzdu sice neovlivnila daň, ale od čisté mzdy se odečetlo **sociální a zdravotní pojištění** placené zaměstnancem v celkové výši **11% = 528,- Kč**. **Čistá mzda** tedy odpovídá **4 272,- Kč**.

2. NEPODEPSAL PROHLÁŠENÍ K DANI

Nemá nárok na slevu na poplatníka na studenta dle § 35 ba ZDP

Tab. 6: Výpočet čisté mzdy podle DPČ, kdy FO nepodepsala prohlášení (Zdroj: vlastní zpracování)

Hrubá měsíční mzda	4 800,00 Kč
Základ daně ("ZD")	6 432,00 Kč
ZD zaokrouhlený	6 400,00 Kč
Daň 15% podle § 36	960,00 Kč
Sleva na poplatníka	- Kč
Sleva na studenta	- Kč
Výsledná daňová povinnost	960,00 Kč
Sociální pojištění za zaměstnance	312,00 Kč
Zdravotní pojištění za zaměstnance	216,00 Kč
Čistá mzda	3 312,00 Kč

Vzhledem k tomu, že student neměl nárok uplatnit slevu na poplatníka a na studenta, vyšla **výsledná daňová povinnost 975,- Kč** a tím se oproti předchozímu řešení **čistá mzda** snížila až na **3 297,- Kč**.

2.2.3 Pracovní smlouva

V případě pracovní smlouvy není zaměstnanec nijak omezen počtem odpracovaných hodin ani tím, jakou maximální dobu může tento poměr trvat.

1. PODEPSALA PROHLÁŠENÍ

V tomto případě použijeme výpočet způsobu číslo 1, kdy měsíční výpočet zálohy bude vypadat následovně:

Tab. 7: Výpočet čisté mzdy podle pracovní smlouvy, kdy FO podepsala prohlášení (Zdroj: vlastní zpracování)

Hrubá měsíční mzda	4 800,00 Kč
Základ daně ("ZD")	6 432,00 Kč
ZD zaokrouhlený	6 400,00 Kč
Daň 15% podle § 16 ZDP	960,00 Kč
Sleva na poplatníka	1 970,00 Kč
Sleva na studenta	335,00 Kč
Záloha na daň podle § 38h ZDP	0,00 Kč
Sociální pojištění za zaměstnance	312,00 Kč
Zdravotní pojištění za zaměstnance	216,00 Kč
Čistá mzda	4 272,00 Kč

Student díky slevám, které mohl uplatnit díky podepsanému prohlášení k dani, **nebude odvádět** žádnou měsíční **zálohu na dani** podle § 38h ZDP. Jeho hrubá mzda tak bude snížena pouze o částku sociálního a zdravotního pojištění placeného za zaměstnance a to na částku **4 272,- Kč**.

2. NEPODEPSALA PROHLÁŠENÍ

V tomto případě zvolíme způsob výpočtu číslo 2 a daňová povinnost poplatníka bude vypadat následovně:

Tab. 8: Výpočet čisté mzdy podle pracovní smlouvy, kdy FO nepodepsala prohlášení (Zdroj: vlastní zpracování)

Hrubá měsíční mzda	4 800,00 Kč
Základ daně ("ZD")	6 432,00 Kč
ZD zaokrouhlený	6 400,00 Kč
Daň 15% podle § 36	960,00 Kč
Sleva na poplatníka	-
Sleva na studenta	-
Výsledná daňová povinnost	960,00 Kč
Sociální pojištění za zaměstnance	312,00 Kč
Zdravotní pojištění za zaměstnance	216,00 Kč
Čistá mzda	3 312,00 Kč

Při výpočtu čisté mzdy se muselo od hrubého měsíčního příjmu odečíst nejen sociální a zdravotní pojištění, jak v předešlém případě, ale také daň vypočtená podle § 36. **Čistý měsíční příjem** tedy oproti hrubému klesl na **3 312,- Kč**.

2.2.4 OSVČ

Jako OSVČ by měla studentka řadu výhod oproti smlouvám. Mohla by si uplatnit výdaje na dosažení a udržení příjmů, zvolit si, zda platit zdravotní pojištění a také zde není limitována žádnými omezeními.

Nevýhodou je, že je potřeba si založit živnostenský list, jehož náklady jsou přibližně 1 000,- Kč. Také je větší administrativní náročnost, neboť se musí studentka v rámci sociálního a zdravotního pojištění prokazovat potvrzením o studiu, podávat daňové přiznání a vést alespoň evidenci příjmů a výdajů.

Tab. 9: Výpočet čisté mzdy pro OSVČ (Zdroj: vlastní zpracování)

Příjme podle § 7 ZDP	4 800,00 Kč
Výdaje paušální 60 %	2 880,00 Kč
Základ daně ("ZD")	1 920,00 Kč
ZD zaokrouhlený	1 920,00 Kč
Daň 15 %	288,00 Kč
Sleva na poplatníka	1 970,00 Kč
Sleva na studenta	335,00 Kč
Výsledná daňová povinnost	0,00 Kč
Sociální pojištění	- Kč
Zdravotní pojištění	- Kč
Čistá mzda	4 800,00 Kč

Z výpočtu můžeme vidět, že **paušální výdaje** nám výslednou daňovou povinnost nijak neovlivnili vzhledem k **uplatnění slev** na poplatníka a na studenta, proto v tomto případě nehrají žádnou roli. **Zdravotní a sociální pojištění se také neplatilo**, vzhledem k tomu že částka 4 800,- Kč nepřekročila minimální vyměřovací základ.

2.2.5 Sumarizace

Z Grafu 1 je patrné, že pro studentku by bylo nejvhodnější nechat se zaměstnat na dohodu o provedení práce, nebo si založit živnost a podnikat jako OSVČ. Je však potřeba vyhodnotit výsledky i podle dalších hledisek, proto bych po vyhodnocení všech výsledků studentce doporučila, kdyby pracovala na dohodu o provedení práce a podepsala prohlášení. Proto i výpočet výsledné daňové povinnosti bude akceptovat tuto volbu.

V Tab. 10 je spočítané, že stejně tak, jako záloha, vyšla i výsledná daňová povinnost studentky 0,- Kč. Když se na výpočet blíže zaměříme, všimneme si, že studentka neuplatnila § 15 a § 34 ZDP, slevu na manželku (manžela), vzhledem k tomu, že nejsou se svým druhem Václavem sezdáni, a slevu podle § 35c vzhledem k tomu, že se vztahuje pouze na děti a ne na zvířata.

Do celkových příjmů se nezapočítávali ani příjmy ze stipendia, neboť jsou podle § 4 (1) k) osvobozeny.

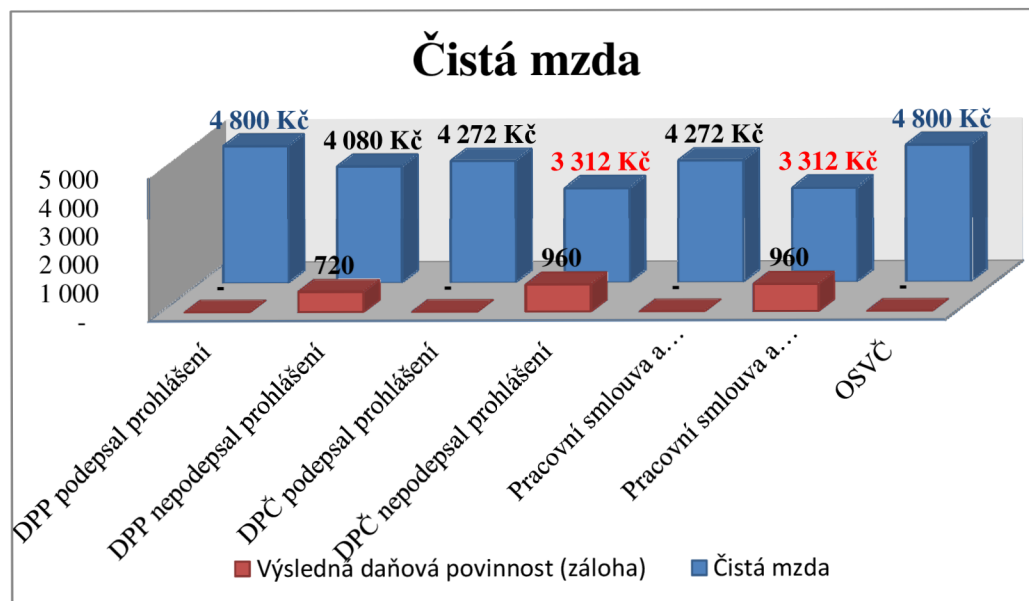

Graf 1: Porovnání čisté mzdy při různém způsobu zdanění (Zdroj: vlastní zpracování)

Tab. 10: Výsledná daňová povinnost poplatníka (Zdroj: vlastní zpracování)

Příjmy podle § 6	57 600,00 Kč
Dílčí základ daně	77 184,00 Kč
Základ daně	77 184,00 Kč
Nezdanitelné částky podle § 15 ZDP	- Kč
0dečitatelné položky podle § 34 ZDP	- Kč
ZD zaokrouhlený	77 100,00 Kč
Daň 15% dle § 16 ZDP	11 565,00 Kč
Sleva na poplatníka dle § 35ba ZDP	23 640,00 Kč
Sleva na studenta dle § 35ba ZDP	4 020,00 Kč
Daň po slevách	0,00 Kč
Měsíční záloha	- Kč
Výsledná daňová povinnost	0,00 Kč

2.3 Souvislý demonstrativní příklad

Bc. Antonín Krejčí, **student**, 24 let, žije ve společné domácnosti s **manželkou** (studentka) na rodičovské dovolené s příjmy z rodičovského příspěvku **3 800,- Kč za měsíc** a se synem Jiřím, který se narodil 3. 1. 2010.

Během léta pracoval na pracovní smlouvu **od června do září v Makru**, kde měl měsíční hrubou mzdu 10 000,- Kč a u tohoto zaměstnavatele také podepsal prohlášení k dani.

Po celý rok 2011 samostatně podnikal jako **OSVČ** na živnostenský list pro **zprostředkování obchodu a služeb**. Vedl daňovou evidenci jako neplátce DPH, kde dosáhl **příjmů** za daný rok **187 345,- Kč**, ve kterých je zahrnutý **úrok** z podnikatelského účtu ve **výši 431,- Kč** a **výdajů** ve výši **147 320,- Kč**.

Od **1. 2. 2011 pronajímal** byt v centru Brna za **12 500,- Kč měsíčně** a v tomto bytu také počátkem roku 2011 provedl **rekonstrukci** v hodnotě **67 300,- Kč**.

14. 5. 2011 poskytl **dar** znojemskému psímu útulku ve výši **3 500,- Kč** a během roku 2x bezplatně daroval krev. **Na úrocích z hypotéky** zaplatil za rok 2011 **64 327,- Kč** (jedná se o hypotéku na byt **v jeho osobním vlastnictví**)

2.3.1 Postup výpočtu

V Tab. 11 jsou příjmy studenta roztríděné pomocí kapitoly 1.4 4. Algoritmus výpočtu základu daně (ze str. 29) do příslušného paragrafu dle ZDP. U příjmů, které umožňují použití paušálních výdajů je vybíráno vždy z částky, která je vyšší (skutečné výdaje, nebo paušální výdaje).

Rozdílem příjmů a výdajů se vypočetly dílčí základy daně pro každý paragraf (s výjimkou § 6, kde DZD je 134% z příjmů), jejichž sečtením dostaneme základ daně z Tab. 12. Vzhledem k tomu, že žádný DZD nenabyl záporných hodnot, jsme sumy jednotlivých dílčích základů pouze sečetli.

Tab. 11: Stanovení dílčího základu daně dle ZDP (Zdroj: vlastní zpracování)

§ dle ZDP	PŘÍJMY	Výdaje paušál	Výdaje skutečné	DZD
§ 6	40 000,00 Kč	- Kč	- Kč	53 600,00 Kč
§ 7	186 914,00 Kč	112 148,40 Kč	147 320,00 Kč	39 594,00 Kč
§ 8	431,00 Kč	- Kč	- Kč	431,00 Kč
§ 9	150 000,00 Kč	45 000,00 Kč	67 300,00 Kč	82 700,00 Kč

Dále se postupovalo dle výpočtu ze strany 29 a díky odečitatelným položkám od ZD a slevám na dani se daňová povinnost změnila v daňový bonus, na který má poplatník nárok ve výši 11 604,- Kč.

Tab. 12: Výpočet daňové povinnosti studenta (Zdroj: vlastní zpracování)

Základ daně	176 325,00 Kč
Hodnota 2 odběrů krve dle § 15 ZDP	4 000,00 Kč
Úrok z hypotečního úvěru dle § 15 ZDP	64 327,00 Kč
Hodnota daru dle § 15 ZDP	3 500,00 Kč
Odečitatelné položky podle § 34 ZDP	- Kč
ZD po slevách	104 498,00 Kč
ZD zaokrouhlený	104 400,00 Kč
Daň 15% dle § 16 ZDP	15 660,00 Kč
Sleva na poplatníka dle § 35ba ZDP	23 640,00 Kč
Sleva na manželku dle § 35ba ZDP	24 840,00 Kč
Sleva na studenta dle § 35ba ZDP	4 020,00 Kč
Daň po slevách dle § 35ba ZDP	0,00 Kč
Sleva (daňové zvýhodnění na dítě dle § 35c)	11 604,00 Kč
Výsledná daňová povinnost	- 11 604,00 Kč
Daňový bonus	11 604,00 Kč

2.3.2 Závěr k souvislému příkladu

Na tomto demonstrativním příkladu se nám promítají dva typy „slev“. Prvními jsou slevy dle § 15 a § 34 ZDP, které se odečítají z vypočítaného ZD, tedy snižují základ pro výpočet daně dle § 16. Slevy dle § 35, 35ba a 35c jsou slevy odečítané od vypočtené daně a snižují nám naši daňovou povinnost, nebo v případě § 35c nám daňovou povinnost dokonce převádí na daňový bonus stejně tak jako v našem případě.

Nejdůležitějším krokem je roztřídění příjmů do jednotlivých paragrafů, k čemu je důležité ovládat zákon, avšak některé často se opakující příjmy si „laik“ zařadí sám a následný výpočet mu již zabere pouze pár minut.

Z tohoto demonstrativního příkladu také můžeme vyčíst, že i při vyšším základu daně vyjde daňová povinnost studenta 0,- Kč. Jedná se přibližně o 138 000,- Kč v základu daně, což je o 21 000,- Kč ročně více než u občanů, kteří již nestudují (nepřipravují se soustavně na svoje budoucí povolání). V našem případě měl poplatník nárok ještě na uplatnění slev na manželku, takže i jeho daňová povinnost vyšla 0,- Kč, a po uplatnění bonusu na jedno dítě má dokonce nárok na peníze od státu.

3 Vlastní návrh řešení

Vlastním návrhem řešení je publikace, která čtenáře odkazuje jak na tuto práci, tak na zákony, ve kterých čtenář vždy nalezne aktuální informace. Měla by sloužit právě studentům jiných oborů než daňových nebo ekonomických k získání alespoň základního přehledu o daních z příjmu. Obsahuje základní pojmy, paragrafy ze ZDP a také souhrnný příklad na základní pracovněprávní vztahy u studentů, stejně tak, jako tato bakalářská práce.

Publikace je vložena v části přílohy. Jedná se o příručku velikosti A5 s přibližně 35 stránkami. Je spojena kroužkovou vazbou pro přirozenější vzhled a obsahuje informativní přehled o dani z příjmu fyzických osob.

Její titulní stránka je navržena tak, aby již na první pohled bylo zřejmé, pro koho má tato publikace sloužit.

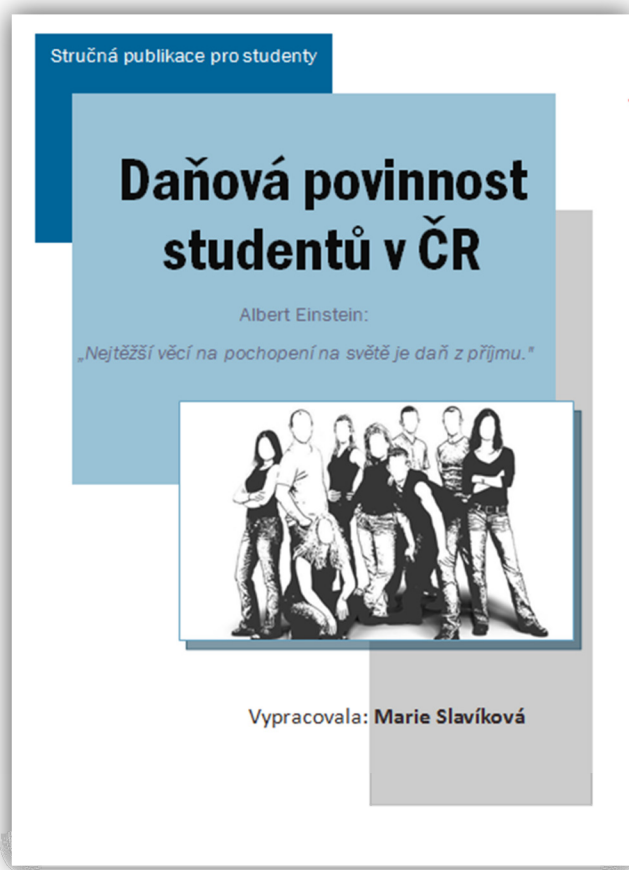

Obr. 1: Titulní list publikace (Zdroj: vlastní zpracování)

Závěr

Tato bakalářská práce byla vytvořena s cílem informovat studenty o možnostech zdanění jejich příjmy. Obsahuje výčet daňových pojmů, základní výňatky ze zákona o daních z příjmu a blíže se zastavuje také u sociálního a zdravotního pojištění. Praktická část zahrnuje jeden reálný a jeden demonstrativní příklad, které se promítají i do návrhové části, a to publikace pro studenty. Příklady jsou zpracovány takovým způsobem, aby se na nich dal prodemonstrovat způsob výpočtu daňové povinnosti, což by studentům pomohlo při rozhodování o způsobu zdanění jejich výdělku.

Při čtení této práce i publikace, která je s ní úzce spojena, je třeba v následujících letech mít na zřeteli, že informace a hodnoty zde vypočtené je třeba prověřit v souvislosti s možnými změnami v zákonech, které mohou upravovat jak sazby sociálního a zdravotního pojištění, tak i sazby daně z příjmu FO a celý systém výpočtu.

Bakalářská práce neobsahuje plný výčet témat, která se pojí ke zdaňování fyzických osob (studentů). Je zde obsažena pouze nejdůležitější část, a proto by bylo dobré si po přečtení této práce své vědomosti v daňové oblasti rozšiřovat i nadále. Jak už je zmíněno v úvodu, daně se týkají každého z nás, a znalosti, které získáváme v tomto odvětví, nám pomohou se lépe orientovat v tom kdy, jak a jakým způsobem danit. Důležitost těchto znalostí byla ověřena v prvním reálném případě, kdy neznalost studentky mohla vést k nižší čisté mzdě, a to i o významnou částku. Publikace příručky Daňová povinnost studentů v ČR by tak mohla značnou měrou přispět k lepší orientaci studentů v možnostech, které jim nabízí náš daňový systém při zdaňování jejich výdělku.

Způsob, jakým se publikace dostane do povědomí studentů, není v této chvíli jistý. V první řadě dojde k oslovení některého nakladatelství, zda by neměli zájem publikaci vydat veřejně. Další způsob, který se nabízí, který by byl pro studenty možná i dostupnější, je vytvoření elektronické podoby na webovém serveru. Je totiž velice důležité, aby studenti měli publikaci po ruce ve chvíli, kdy ji budou nejvíce potřebovat, což internet v dnešním moderním světě splňuje. Je taktéž velice pravděpodobné, že nejrychlejším šířitelem budou samotní studenti mezi sebou, neboť již v této chvíli

dochází k jejímu předávání díky přicházejícím letním prázdninám a s nimi i souvisejícími pracovními příležitostmi.

Zda se bude publikace každoročně obnovovat se změnami v zákonech, není tak úplně jisté, pokud by však mělo dojít k velkým změnám především ve výpočtech, byla by práci téměř nepoužitelná, a tudíž by byla v případě zájmu zapotřebí její inovace, nebo i rozšíření.

Seznam použité literatury

Knižní publikace

- (1) BONĚK, V. a kol. *Lexikon - daňové pojmy 1. vyd.* Ostrava : Sagit, 2001.
ISBN 80-7208-265-5.
- (2) ČESKÁ SPRÁVA SOCIÁLNÍHO ZABEZPEČENÍ, ODBOR KOMUNIKACE.
Sociální zabezpečení 2011. Praha : Tisk EXPODATA-DIDOT, 2011.
ISBN 978-80-87039-24-3.
- (3) KUBÁTOVÁ, K. *Daňová teorie a politika.* Praha: Eurolex Bohemia, 2000.
ISBN 80-902752-2-2.
- (4) KUBÁTOVÁ, K. *Daňová teorie - úvod do problematiky 2. vyd.* Praha: ASPI, 2009.
ISBN 978-80-7357-423-9.
- (5) MACHÁČEK, I. *Daň z příjmů fyzických osob 2010 : praktická pomůcka k daňové optimalizaci.* Praha: C. H. Beck, 2010. ISBN 978-80-7400188-8.
- (6) POLÁK, M., KOPŘIVA, J. a BARANYKOVÁ, M. *Daň z příjmů fyzických osob.*
Brno : AKADEMICKÉ NAKLADATELSTVÍ CERM, 2009.
ISBN 978-80-214-3965-8.
- (7) VYBÍHAL, V. *Zdaňování příjmů fyzických osob 2005 praktický průvodce.* Praha:
Grada Publishing, 2005. ISBN 80-247-1232-6.

Internetové zdroje

(8) SRÁŽKOVÁ DAŇ - ZVLÁŠTNÍ SAZBY DANĚ. *Měšec*. [Online] Internet Info, 1998 - 2012. [Citace: 31. 1 2012.] <http://www.mesec.cz/dane/dan-z-prijmu/pruvodce/srazkova-dan-zvlastni-sazby-dane/>. ISSN 1213-4414.

(9) SYROVÁTKOVÁ, J. *Daňová soustava ČR 2011 a Systém sociálního pojištění 2011*. [online]. 2011 [cit. 2011-11-26]. Dostupné z: <http://kontaktnicentrum.as4u.cz/cs/informace-k-cr-pl-hospodarske-spolupraci-a-podnikani/legislativa/danova-soustava-cr-2011-a-system-socialniho-pojisteni-2011.html>.

(10) MPSV. Základní pracovněprávní vztahy. *Příručka pro personální a platovou agendu*. [Online] TEXIMA, 2. 1 2012. [Citace: 1. 2 2012.] <http://www.mpsv.cz/ppropo.php?ID=IPB010>.

(11) ZDRAVOTNÍ POJIŠTĚNÍ. *Výplata*. [Online] Trisul, 1998 - 2011. [Citace: 5. Březen 2012.] <http://www.vyplata.cz/vyplatamzdy/odvody-na-zdravotni-pojisteni.php>.

(12) ŽIVNOSTENSKÝ LIST. *Studentské finance*. [Online] Finance media, 2000 - 2012. [Citace: 7. Březen 2012.] <http://student.finance.cz/prace-dane/informace/zivnostenske-podnikani/zivnostensky-list/>.

Zákony a vládní vyhlášky

(13) Zákon č. 568/1992 Sb., o daních z příjmů, ve znění pozdějších předpisů.

(14) Zákon č. 337/1992 Sb., o správě daní a poplatků, ve znění pozdějších předpisů.

(15) Zákon č. 262/2006 Sb., zákoník práce a související předpisy

Seznam použitých tabulek

TAB. 1: SLEVY NA DANI DLE § 35BA Odst. 1	27
TAB. 2: SOUHRN ZPŮSOBŮ ZDANĚNÍ PŘÍJMŮ ZE ZÁVISLÉ ČINNOSTI PODLE § 6 ZDP	35
TAB. 3: VÝPOČET ČISTÉ MZDY PODLE DPP, KDY FO PODEPSALA PROHLÁŠENÍ.....	37
TAB. 4: VÝPOČET ČISTÉ MZDY PODLE DPP, KDY FO NEPODEPSALA PROHLÁŠENÍ	38
TAB. 5: VÝPOČET ČISTÉ MZDY PODLE DPČ, KDY FO PODEPSALA PROHLÁŠENÍ.....	39
TAB. 6: VÝPOČET ČISTÉ MZDY PODLE DPČ, KDY FO NEPODEPSALA PROHLÁŠENÍ	39
TAB. 7: VÝPOČET ČISTÉ MZDY PODLE PRACOVNÍ SMLOUVY, KDY FO PODEPSALA PROHLÁŠENÍ	40
TAB. 8: VÝPOČET ČISTÉ MZDY PODLE PRACOVNÍ SMLOUVY, KDY FO NEPODEPSALA PROHLÁŠENÍ	41
TAB. 9: VÝPOČET ČISTÉ MZDY PRO OSVČ.....	42
TAB. 10: VÝSLEDNÁ DAŇOVÁ POVINNOST POPLATNÍKA	43
TAB. 11: STANOVENÍ DÍLČÍHO ZÁKLADU DANĚ DLE ZDP.....	45
TAB. 12: VÝPOČET DAŇOVÉ POVINNOSTI STUDENTA.....	45

Seznam použitých obrázků

OBRÁZEK 1: OBLOŽKA PUBLIKACE	47
------------------------------------	----

Seznam použitých grafů

GRAF 1: POROVNÁNÍ ČISTÉ MZDY PŘI RŮZNÉM ZPŮSOBU ZDANĚNÍ (ZDROJ: VLASTNÍ ZPRACOVÁNÍ).....	43
--	----

Seznam použitých zkratk

DZD	Dílčí základ daně
FO	Fyzická osoba
MVZ	Maximální vyměřovací základ
OSVČ	Osoba samostatně výdělečně činná
PO	Právnícká osoba
SVČ	Samostatně výdělečná činnost
ZD	Základ daně
ZDP	Zákon č. 586/1992 Sb., o daních z příjmu, ve znění p. p.
ZO	Zdaňovací období

Seznam příloh

PŘÍLOHA 1: DAŇOVÁ POVINNOST STUDENTŮ V ČR.....	57
--	----

Stručná publikace pro studenty

Daňová povinnost studentů v ČR

Albert Einstein:

„Nejtěžší věcí na pochopení na světě je daň z příjmu.“



Vypracovala: **Marie Slavíková**

Slovo úvodem

Počet studentů, kteří při studiu využívají možnost přivýdělku, každým dnem narůstá. Není to způsobeno ani tak menší náročností vysokých a středních škol, ale vyšší finanční náročností studia. Mnoho lidí si u studií najdou dokonce i praxi, která jim pomůže po dovršení vzdělání navázat na slibnou kariéru.

Publikace zahrnuje základní znalosti z odvětví daně z příjmu FO. Je určena pro studenty jiných oborů, než ekonomicky a daňově zaměřených, kde by měli možnost se s touto problematikou setkat. Inspirací pro vznik této práce byla studentka přírodovědecké fakulty Karlovy university. Byla třeba rozhodnout, který pracovní právní vztah by byl pro její měsíční přivýdělek ten nejvhodnější z hlediska čistého měsíčního příjmu.

Z tohoto důvodu jsou v této publikaci obsaženy základní pracovní právní vztahy, které přinášejí různé výhody i nevýhody. Některé jsou dokonce omezeny limity pro časovou náplň práce a jiné jsou zase osvobozeny od plateb sociálního a zdravotního pojištění.

Proto vybírejte pečlivě, zvažujte uvážlivě a jednejte v zájmu vašem i vašeho zaměstnavatele tak, aby výsledek z vaší činnosti vám a vašemu okolí přinesl hodně „zralého“ ovoce.

Obsah

ZÁKLADNÍ POJMY	STR. 4
PRACOVNĚPRÁVNÍ VZTAHY U STUDENTŮ	STR. 7
ZÁKON Č. 586/1992 SB. O DANÍCH Z PŘÍJMŮ	STR. 12
ALGORITMUS VÝPOČTU DANĚ.....	STR. 20
DAŇOVÉ PŘIZNÁNÍ	STR. 22
PŘÍKLADY NA PRACOVNĚ PRÁVNÍ VZTAHY	STR. 23
POUŽITÁ LITERATURA.....	STR. 34

Základní pojmy

Daň

Daň je definována jako povinná, nenávratná, zákonem určená platba do veřejného rozpočtu. Jedná se o platbu neúčelovou a neekvivalentní. Daň se pravidelně opakuje v časových intervalech, nebo je nepravidelná a platí se za určitých okolností (1).

Povinnost je v demokratických státech ukládaná ze zákona. Nenávratností platby se rozumí, že poplatník (viz. Daňový subjekt) nemá nárok na ekvivalentní protihodnotu, a tedy výše daně nezávisí na tom, jaké veřejné služby poplatník využívá (2).

Daně jsou určeny k hrazení potřeb, které vznikají společnosti jako celku a plynou do veřejného rozpočtu – rozpočtu obce, kraje, státu, státního fondu nebo rozpočtu Evropské unie (7).

Daňový subjekt

Za daňový subjekt je podle zákona považována osoba, která je povinná strpět, odvádět nebo platit daň. Daňovými subjekty jsou nejčastěji jednotlivé **fyzické nebo právnické osoby** (dále je „FO“ a „PO“). Při některých výběrech daní se daňový subjekt vymezuje jako více osob společných podle nějakého významného kritéria. Např. bude-li zdanitelnou jednotkou více osob u jednoho výběru, jedná se o tzv. **společné zdanění**. U fyzických osob může jít o manželské dvojice, dvojice ve společné domácnosti, členy domácnosti atd. U právnických osob se může jednat o spojené podniky (7).

POPLATNÍK

„Poplatníkem se rozumí osoba, jejíž příjmy, majetek nebo úkony jsou přímo podrobeny dani“ (12, s. 13).

PLÁTCE

„Plátcem daně se rozumí osoba, která pod vlastní majetkovou odpovědností odvádí správci daně daň vybranou od poplatníků nebo sraženou poplatníkům“ (12, s. 13).

Zaměstnanec – student

Za studenta lze považovat osobu do věku 26 let (28 let při prezenčním doktorském studijním programu na vysoké škole), který se soustavně připravuje na budoucí povolání studiem, nebo předepsaným výcvikem (11).

Způsobilost FO mít v pracovněprávních vztazích práva a povinnosti vzniká dnem, kdy FO dosáhne 15 let věku a ukončí povinnou školní docházku (13).

Zbavení nebo omezení způsobilosti zaměstnance k právním úkonům se řídí § 10 občanského zákoníku (13).

Zaměstnavatel

Za zaměstnavatele se považuje FO, nebo PO, která zaměstnává FO v pracovněprávním vztahu. Zaměstnavatel vystupuje v pracovněprávních vztazích pod svým jménem a má odpovědnost vyplývající z těchto vztahů. Zaměstnavatelem je i člověk, který jiného zaměstná pro poskytování služeb pro osobní potřebu (např. jako sluhu). Pracovněprávní vztah však nikdy nevzniká mezi manžely (13).

Příjem

Za příjem se považuje (4):

⇒ **peněžní příjem** – výplata mzdy, příjem z prodeje, dědictví, výhry...;

⇒ **nepeněžní příjem** – movité a nemovité věci (automobil, byt...);

⇒ **příjem dosažený směnou** – soused mi půjčí automobil a já ho za oplátku uklidím.

Zdaňovací období

Zdaňovací období (dále jen „ZO“) je časový interval, za který se stanovuje základ, výše daně a také se tato daň na konci tohoto intervalu odvádí (9).

ZO fyzické osoby může být pouze kalendářní rok, tedy období od 1. 1. do 31. 12. FO, která podniká, může účtovat v hospodářském roce, avšak podávat daňové přiznání musí vždy na základě kalendářního roku (5).

Pracovněprávní vztahy u studentů

Tyto pracovněprávní vztahy mohou uzavírat i FO, kteří se již soustavně na budoucí povolání nepřipravují, avšak časové omezení některých z nich by nemuselo vyhovovat jejich požadavkům.

Pracovní smlouva

Jedná se o nejčastější způsob založení pracovního poměru. Pracovní smlouva je dvoustranný právní úkon, který musí splňovat určité formální a obsahové náležitosti. Povinností zaměstnavatele je uzavřít pracovní smlouvu **písemně** nejpozději v den, který je sjednán jako den nástupu do práce. Pozdější vyhotovené písemnosti již nejsou zakládajícími pracovními smlouvami, jsou pouze písemným potvrzením o obsahu pracovní smlouvy. V případě pracovní smlouvy uzavřené jinak než písemně se pracovní poměr při zjištění neruší, avšak zaměstnavatel může být inspekcí práce postížen uložením pokuty až do výše 10 milionů Kč (8).

Pracovní smlouva je listina, ve které je zaměstnavatel povinen se zaměstnancem dohodnout (8):

- ⇒ **druh nebo druhy práce**, na který je zaměstnanec přijímán (funkce, činnost),
- ⇒ **místo nebo místa výkonu práce** (obec a organizační jednotka nebo jinak určené místo), ve kterých má být práce vykonávána,

⇒ **den nástupu do práce** - tímto dnem vzniká pracovní poměr.

Od pracovní smlouvy je možné odstoupit jen do dne sjednaného ve smlouvě jako nástupní. Pokud zaměstnanec ve stanovený den nenastoupí, aniž by mu v tom bránila překážka v práci, nebo do týdne neuvědomí zaměstnavatele o této překážce, může zaměstnavatel od pracovní smlouvy též odstoupit (10).

SOCIÁLNÍ A ZDRAVOTNÍ POJIŠTĚNÍ

Každý rok se hodnoty sociálního a zdravotního pojištění mohou procentuálně lišit. Důležité je rozeznávat sazby placené zaměstnavatelem a zaměstnancem kvůli výpočtu dílčího základu daně dle § 6 („superhrubá“ mzda). Jejich hodnoty pro rok 2011 jsou následující:

Tab. 1: Sazby sociálního a zdravotního pojištění (Zdroj: vlastní zpracování)

	Sociální pojištění	Zdravotní pojištění	Suma
Zaměstnavatel	25 %	9 %	34 %
Zaměstnanec	6,5 %	4,5 %	11 %
Suma	31,5 %	13,5 %	45 %

Dohoda o provedení práce

*„Dohodu o provedení práce lze uzavřít, jestliže předpokládaný rozsah práce (pracovního úkolu), na který se dohoda uzavírá, **není vyšší než 300 hodin** v kalendářním roce. Uzavírá-li zaměstnavatel se stejnou fyzickou osobou více těchto dohod v kalendářním roce, rozsah pracovních úkolů se sčítá a nesmí překročit stanovených 300 hodin“ (8).*

Dohoda o provedení práce se stejně tak, jako pracovní smlouva uzavírá **písemně**, avšak musí být sjednána doba, na kterou se uzavírá. Ve smlouvě by měl být vymezen pracovní úkol, a pokud rozsah práce nevyplývá přímo z vymezení pracovního úkolu, měl by zaměstnavatel uvést tento rozsah v písemné dohodě (8).

SOCIÁLNÍ A ZDRAVOTNÍ POJIŠTĚNÍ

Výhodou dohody o provedení práce („DPP“) je, že poplatník ani plátce nemusí odvádět sociální ani zdravotní pojištění. Toto nejvíce ohodnotí právě studenti, za které sociální a zdravotní odvádí stát.

Dohoda o provedení činnosti

Dohoda uzavírána na zabezpečení úkolů nebo potřeb, kdy práce vykonávaná nesmí v průměru překročit polovinu stanovené týdenní pracovní doby, nejdéle však na období 52 týdnů. Dohoda o provedení činnosti („DPČ“) se uzavírá písemně a musí obsahovat druh sjednané práce, rozsah pracovní doby a dobu, na kterou se dohoda uzavírá (8).

V DOHODĚ LZE SJEDNAT ZPŮSOB JEJÍHO ZRUŠENÍ, KTERÉ MŮŽE NASTAT (8):

- ⇒ **dohodou** smluvních stran,
- ⇒ **výpovědí** z jakéhokoliv důvodu nebo i bez uvedení důvodu. V tomto případě je výpovědní doba 15 denní a začíná dnem, v němž byla písemná výpověď doručena druhé smluvní straně,
- ⇒ **okamžitým zrušením** - může být však sjednáno jen pro případy, kdy je možné okamžitě zrušit pracovní poměr.

SOCIÁLNÍ A ZDRAVOTNÍ POJIŠTĚNÍ

V tomto případě se pojištění odvádí klasicky jako v případě pracovní smlouvy dle tab. 1. Způsob práce na DPČ je však oproti pracovní smlouvě limitován časovým omezením, po který se tato práce dá vykonávat.

Živnostenský list

Studenti nemají žádné výhody, či nevýhody oproti jiným žadatelům o živnostenský list. Musí splnit jako všichni ostatní všeobecné podmínky, popřípadě podmínky zvláštní, u kterých už je důležité pro získání živnosti mít praxi a zkušenosti (10).

MEZI VŠEOBECNÉ PODMÍNKY PROVOZOVÁNÍ ŽIVNOSTI PATŘÍ (10):

- ⇒ **dosazení věku 18 let** – dokáže na základě platného občanského průkazu (dále „OP“),
- ⇒ **způsobilost k právním úkonům** – taktéž se prokáže platným OP,
- ⇒ **bezúhonnost** – předkládá se výpis z rejstříku trestů ČR,
- ⇒ **doklad o tom, že nemáte daňové nedoplatky,**
- ⇒ **doklad o tom, že nemáte nedoplatky na platbách pojistného na sociální zabezpečení a příspěvku na státní politiku zaměstnanosti,**
- ⇒ **doklad o vlastnictví, případně jiném užívatelském právu.**

ZVLÁŠTNÍMI PODMÍNKAMI PROVOZOVÁNÍ ŽIVNOSTI (10):

- ⇒ **odborná,**
- ⇒ **jiná způsobilost.**

Touto způsobilostí může disponovat i student, který praxi získal během do-

savadního studia vykonáváním vlastní činnosti, například formou brigádnické výpomoci. ☒hybějící praxi lze nahradit ustanovením odpovědného zástupce. Ten potom odpovídá za řádný provoz živnosti (10).

Zákonná lhůta pro potvrzení živnosti ohlašovací je 5 dní. Za ohlašovací živnost se platí správní poplatek ve výši 1 000,- a za každé další ohlášení živnosti pak 500,- (10)

SOCIÁLNÍ A ZDRAVOTNÍ POJIŠTĚNÍ

V případě sociálního a zdravotního pojištění u studentů do 26 let má OSVČ výhodu, že se jedná o vedlejší činnost, kde jsou sazby upraveny pro výši příjmu. Pokud do osmi dnů student uvědomí zdravotní pojišťovnu a OSSZ, nemusí platit zálohy a na konci roku podá přehled OSVČ, ze kterého se zjistí, kolik má doplatit za minulý rok.

NĚKDY SE SOCIÁLNÍ A ZDRAVOTNÍ POJIŠTĚNÍ NEPLATÍ VŮBEC A TO V PŘÍPADĚ, ŽE (9):

- ⇒ příjem pro výměru **sociálního** pojištění **nepřekročil 59 374,- Kč** ročně (měsíčně přibližně 5 000,- Kč)
- ⇒ vyměřovací základ pro **zdravotní** pojištění nepřekročil měsíčně **12 370,- Kč** (tedy 148 440,- Kč ročně)

Zákon č. 586/1992

Sb., o dani z příjmu

Zákon obsahuje veškeré informace, které ke zdanění našeho příjmu potřebujeme, je však velmi obsáhlý a je důležité se v něm umět vyznat. Proto je tato část publikace věnována právě rozboru tohoto zákona a nejdůležitějším paragrafům vzhledem ke zdaňování fyzických osob (studentů).

§ 2 Kdo je poplatníkem

Podle zákona č. 586/1992 Sb., o dani z příjmu (dále jen „ZDP“) jsou rozlišovány dva typy daňových poplatníků (5):

POPLATNÍK S NEOMEZENOU DAŇOVOU POVINNOSTÍ je fyzická osoba, která má na území České republiky:

- ⇒ bydliště,
- ⇒ nebo se zde obvykle zdržuje (více jak 183 dní)

POPLATNÍCI S OMEZENOU DAŇOVOU POVINNOSTÍ jsou fyzické osoby, které na území České republiky:

- ⇒ nemají bydliště,
- ⇒ obvykle se nezdržují,
- ⇒ zdržují se méně než 183 dní v roce,
- ⇒ zdržují se pouze z důvodu studia či léčení.

§ 3 co je předmětem daně z příjmu FO

PŘEDMĚTEM DANĚ Z PŘÍJMŮ FO DLE § 3 **JSOU** jednotlivé druhy příjmů, rozdělené do 5 skupin. Pro všechny poplatníky je důležité přesně zařadit každý jednotlivý příjem podle druhů příjmů. Nesprávné zařazení může vést k chybnému stanovení základu daně, což povede k nesprávné daňové povinnosti (5).

ZÁKLADNÍ DĚLENÍ (5):

- ⇒ Příjmy ze závislé činnosti a funkční požitky § 6
- ⇒ Příjmy z podnikání a z jiné samostatné výdělečné činnosti § 7
- ⇒ Příjmy z kapitálového majetku § 8
- ⇒ Příjmy z pronájmu § 9
- ⇒ Ostatní příjmy § 10

PŘEDMĚTEM DANĚ **NEJSOU** (11):

- ⇒ příjmy získané **nabytím akcií** nebo **podílových listů** podle zvláštního právního předpisu, který upravuje podmínky převodu majetku státu na jiné osoby,
- ⇒ příjmy **získané zděděním**, vydáním, nebo darováním movité i nemovité věci, či majetkového práva (s výjimkou příjmů a darů přijatých v souvislosti s výkonem podle zákona č. 92/1992 Sb. § 6),
- ⇒ **úroky a půjčky** s výjimkou úroků a příjmů plynoucí poplatníkovi, který vede daňovou evidenci z eskontního úvěru ze směnky,
- ⇒ příjmy z rozšíření nebo **zúžení společného jmění manželů**

§ 4 Osvobození od daně

Jsou příjmy, které zákon od daně osvobozuje. Některé příjmy jsou osvobozeny jednoznačně bez specifických podmínek, jiné jsou svázané se splněním daných podmínek, za kterých je pak příjem osvobozen (4).

OSVOBOZENÍ LZE ROZDĚLIT NAPŘ. NA (4):

- ⇒ **osvobození bez podmínek** – pro osvobození příjmů nejsou stanoveny podmínky žádné;
- ⇒ **osvobození s částečným testem** – toto osvobození se vztahuje především na příjmy z prodeje majetku [např. § 4 odst. 1 písm. j) ZDP];
- ⇒ **osvobození s jinou podmínkou** – osvobození podmíněné splněním zákonem dané podmínky [např. § 4 odst. 1 písm. u) ZDP].

§ 5 Základ daně

„Základ daně je částka, o kterou příjmy plynoucí poplatníkovi ve zdaňovacím období, za které se pro účely daně příjmů fyzických osob považuje kalendářní rok, přesahují výdaje prokazatelně vynaložené na jejich dosažení, zajištění a udržení, pokud dále u jednotlivých příjmů podle § 6 až § 10 není stanoveno jinak“ (11, s. 14).

V případě, že poplatníkovi plyne více druhů příjmů uvedených v § 6 až § 10, je základem daně součet dílčích základů zjištěných podle jednotlivých druhů příjmů s tím, že příjmy v § 6 se do celkového ZD započítají automaticky, avšak součet příjmů podle § 7 - § 10 se do celkového ZD započítávají pouze v případě, kdy je jejich součet kladné (nezáporné) číslo (viz. kapitola Algoritmus výpočtu daně) (11).

§ 15 Nezdánitelné části základu daně

Jedná se o částky, které se odečítají ze ZD před zdaněním. Mezi nejvýznamnější částky, které lze od ZD odečíst patří (11):

- ⇒ **hodnota darů** poskytnutých obcím, krajům, organizačním složkám státu, na ochranu zvířat, **pokud** úhrnná hodnota darů ve zdaňovacím období přesáhne 2% ze ZD anebo činí alespoň 1 000 Kč. V úhrnu lze odečíst nejvýše 10% ze ZD,
- ⇒ **odběr krve**, jeden se oceňuje částkou 2 000 Kč,
- ⇒ **úroky z úvěrů** zaplacené ve zdaňovacím období z úvěru ze stavebního spoření, z hypotečního úvěru na financování bytové potřeby, avšak do výše 300 000 Kč. Úroky může uplatnit pouze jeden ??? Kdo???, nebo každá z nich avšak rovným dílem. Za bytové potřeby se podle tohoto zákona rozumí výstavba bytového domu, koupě pozemků, koupě bytového domu, údržba stavby bytového domu...,
- ⇒ **příspěvek na penzijní pojištění** – částka se rovná úhrnu příspěvků zaplacených poplatníkem za zdaňovací období snížená o částku 6 000 Kč, maximálně však do výše 12 000 Kč za zdaňovací období,
- ⇒ **životní pojištění** – je založeno na podmínkách,
- ⇒ **členské příspěvky** – pouze pro ty, co jsou v odborech.

§ 16 Sazba daně

„Daň ze základu daně snížené o nezdavitelnou část základu daně (§ 15) a o odčitatelné položky od základu daně (§ 34) zaokrouhleného na celá sta Kč dolů činí 15%“ (11, s. 30).

SRÁŽKOVÁ DAŇ

Srážková daň se sráží přímo u zdroje, odvádí ji ten, kdo příjem poskytuje. Vypočítává se ze samostatných daňových základů (6).

Od 1. ledna 2008 je zvláštní sazba daně (podle § 36 zákona o daních z příjmů) ve výši 15 % s výjimkou finančního leasingu, kde je sazba 5% (6).

Student se s touto daní může setkat ve chvíli, kdy nepodepíše prohlášení u zaměstnavatele a jeho příjem nepřekročí 5 000,- Kč.

§ 34 položky odečitatelné od základu daně

Odečitatelné položky nalezneme ve společných ustanoveních ZDP, které se vedle většiny právnických osob týkají také některých fyzických osob, a to FO majících příjmy podle § 7 a § 9 ZDP (4).

Princip spočívá v tom, že má poplatník při splnění zákonných podmínek možnost si ještě o část stejného výdaje (nákladu) snížit ZD (4).

POPLATNÍK SI MŮŽE SNÍŽIT ZD O (11):

- ⇒ **daňovou ztrátu**, nebo její část, a to nejdéle v 5 zdaňovacích obdobích následujících bezprostředně po období, za které se daňová ztráta vyměřuje, pouze však do výše „A“;
- ⇒ **100% výdajů**, které poplatník vynaložil v daném zdaňovacím období při realizaci projektů výzkumu a vývoje.

Slevy na dani a daňová zvýhodnění

Sleva na dani nám umožňuje snížit základní částku daně za stanovených podmínek, tj. odečítá se od vypočtené daně.

SLEVY NA DANI PODLE § 35BA

Tab. 2: Slevy na dani dle § 35ba ZDP (Zdroj: vlastní zpracování dle ZDP)

„Slevy podle §35ba odst. 1 písm. b) až f) může uplatnit poplatník ve výši jed-

Slevy na dani dle § 35ba odst. 1	Sleva v r. 2011
Na poplatníka	23 640,- Kč
Na manželku	24 840,- Kč
Poplatník s částečným invalidním důchodem	2 520,- Kč
Poplatník s plným invalidním důchodem	5 040,- Kč
Poplatník s průkazem ZTP/P	16 140,- Kč
Na studenta	4 020,- Kč

né dvanáctiny roční slevy za kalendářní měsíc, na jehož počátku byly splněny podmínky pro uplatnění nároku na snížení daně“ (3, s. 229).

DO VLASTNÍHO PŘÍJMU MANŽELKY (MANŽELA) SE NEZAHRNUJÍ (4):

⇒ **dávky státní sociální podpory,**

- ⇒ **dávky sociální péče,**
- ⇒ **dávky pomoci v hmotné nouzi,**
- ⇒ **příspěvek na péči,**
- ⇒ **sociální služby,**
- ⇒ **státní příspěvky** na penzijní připojištění se státním příspěvkem a podle zákona o stavebním spoření a o státní podpoře stavebního spoření,
- ⇒ **stipendium** poskytované studujícím soustavně se připravujícím na budoucí povolání,
- ⇒ **příjmy** plynoucí z **důvodu péče** o blízkou nebo jinou osobu.

DAŇOVÉ ZVÝHODNĚNÍ § 35C

Poplatník má nárok na daňové zvýhodnění na vyživované dítě žijící s ním v domácnosti ve výši **11 604 Kč ročně**. Daňové zvýhodnění podle §35c může poplatník uplatnit formou slevy na dani, daňového bonusu, nebo slevy na dani a daňového bonusu. Je-li daňové zvýhodnění vyšší než daňová povinnost vypočtená podle ZDP, je vzniklý rozdíl daňovým bonusem. Daňový bonus se dá uplatnit do výše 52 200 Kč ročně (11).

ZA VYŽIVOVANÉ DÍTĚ SE POVAŽUJE dítě vlastní, osvojené, dítě v péči, dítě druhého z manželů, nebo vnuk (vnučka) pokud jeho rodiče nemají příjmy, z nichž by mohli daňové zvýhodnění uplatnit, POKUD SE JEDNÁ O (11):

- ⇒ dítě **nezletilé** i v případě, že má vlastní příjmy
- ⇒ dítě **zletilé do 26 let** pokud se soustavně připravuje (nemůže připravovat) na budoucí povolání, nebo je neschopné vykonávat soustavnou výdělečnou činnost.

Slevu uplatňuje pouze jeden z rodičů, přičemž dočasný pobyt dítěte mimo domácnost nemá vliv na uplatnění daňového zvýhodnění (11).

Důležitá poznámka pro novopečené rodiče je, že: *„Poplatník si daňové zvýhodnění může uplatnit již v kalendářním měsíci, ve kterém se dítě narodilo, nebo ve kterém začíná soustavná příprava dítěte na budoucí povolání, anebo ve kterém bylo dítě osvojeno nebo převzato do péče nahrazující péči rodičů na základě rozhodnutí příslušného orgánu“* (4, s. 43).

Algoritmus výpočtu daně

Při zařazování příjmů do jednotlivých paragrafů se postupuje podle znázorněného schématu pod textem. Každý příjem projde testem, kde se nejprve zaměříme na část, kde se zkoumá, zda je příjem předmětem daně z příjmů FO a zda není od těchto příjmů osvobozen. Pokud příjem projde první částí, zařazujeme jej do paragrafů 6 – 10 v tom pořadí, jak jdou za sebou.

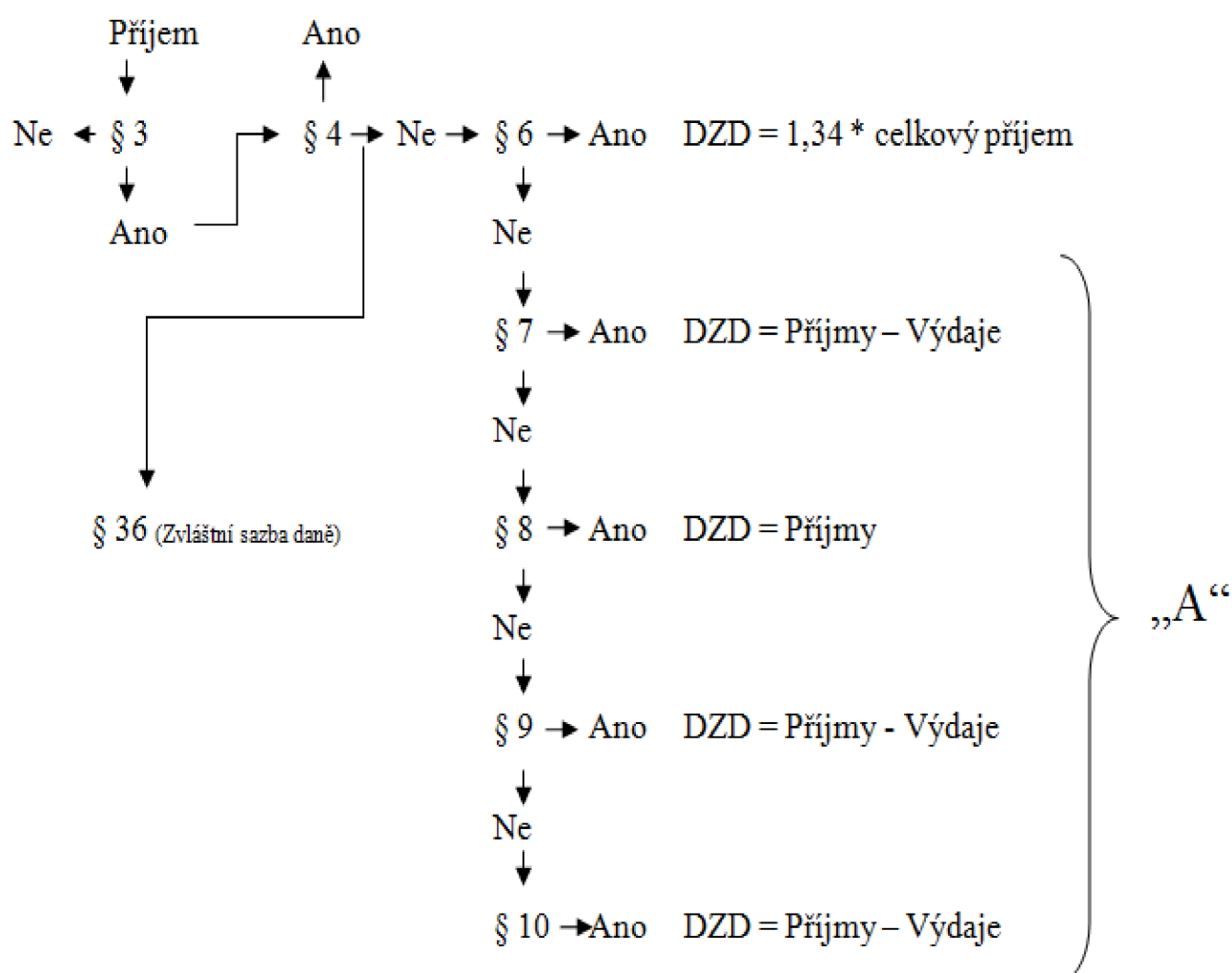

Ve chvíli, kdy příjem zařadíme do nějakého paragrafu, již v schématu nepokračujeme. V tom paragrafu, do kterého jsme příjem zařadili, se tak tento příjem stane součástí DZD.

STANOVENÍ ZÁKLADU DANĚ (4):

⇒ když $A > 0,-$ Kč, pak $ZD = DZD \text{ § } 6 + A$

⇒ když $A \leq 0,-$ Kč, pak $ZD = DZD \text{ § } 6$

POSTUP VÝPOČTU (4):

+ ZD

- nezdanielné částky § 15

- odečitatelné položky § 34

ZDpo = zaokrouhlit na 100,- Kč ↓

Daň dle § 16 ZDP 15 %

- slevy § 35

- § 35 ba

- § 35 c

Výsledná daňová povinnost (přeplatek, nedoplatek, daňový bonus)

Daňové přiznání

Podání daňového přiznání není pro studenty, kteří se soustavně připravují na budoucí povolání, povinné, pokud však nepodnikají jako OSVČ. V tom případě jsou povinni podat daňové přiznání, avšak plynou z toho i nemalé výhody. Nejen, že si mohou uplatnit paušální výdaje (v případě, že převyšují skutečné výdaje na dosažení, udržení a zajištění příjmů), ale také si mohou uplatnit minimálně slevu na poplatníka dle § 35ba odst. 1 písmeno a) ZDP (pro rok 2011 23 640,- Kč; pro rok 2012 24 840,- Kč) a slevu na studenta dle § 35ba odst. 1 písmeno f) ZDP (pro rok 2011 4 020,- Kč).

To stejné platí i u studentů, kteří si vydělávají 3—4 měsíce v roce. Bez podání přiznání, by si nemohli uplatnit další slevy, na které by měli nárok (jako dar krve, popřípadě slevu na manželku, nebo daňový bonus na dítě).

Další výhodou podání přiznání je v situaci, když nám plyne příjem od více zaměstnavatelů současně a my můžeme podepsat prohlášení pouze u jednoho z nich. Zaměstnavatel, u kterého nemáme podepsané prohlášení k dani, má povinnost strhnout 15 % daň dle § 16 ZDP z našeho měsíčního příjmu jako zálohu na daň. Pak už není jiná možnost, než podat daňové přiznání a měsíční zálohy odečíst od výsledné roční daňové povinnosti, která díky slevám, na které mají poplatníci nárok, může vyjít 0,- Kč (vzhledem k tomu, že při použití slev z § 35ba se nedá jít do minusové částky) a zálohy nám tak budou činit přeplatek na dani, který nám musí po zažádání stát vrátit. Mnohdy se může jednat i o tisíce.

Příklady pracovně právních vztahů u studentů

Zadání příkladu

Studentka přírodovědecké fakulty Univerzity Karlovy v Praze, **Pavλίna Ráslová, 24 let** má na výběr mezi několika možnostmi zdanění svého příjmu.

Občanské sdružení Ornita, zajišťující výukové kurzy na základních školách, nabídlo studentce **výdělek 200,- Kč na hodinu na 6 hodin týdně**. Dali ji na výběr mezi různými formami smlouvy. Buď bude pracovat na **pracovní smlouvu**, nebo na **dohodu o provedení práce**, nebo na **dohodu o provedení činnosti**, popřípadě jako **OSVČ** bude činnost lektora vykonávat pod svým jménem.

Studentka dále uvedla, že žije **ve společné domácnosti s přítelem** Václavem (student **bez vlastních příjmů**) a **psem Polarem**. Díky výborným studijním výsledkům pobírá **měsíčně 3 500,- Kč stipendium**.

SUMARIZACE MĚSÍČNÍCH PŘÍJMŮ:

⇒ výdělek 4 800,- Kč (200,- Kč na hodinu na 6 hodin týdně)

⇒ stipendium 3500,- Kč .

Jak se různé pracovněprávní vztahy promítnou do čisté mzdy studentky si ukážeme v následujících podkapitolách.

Možnosti výpočtu příjmu dle § 6

Tab. 3: Varianty výpočtu příjmů dle § 6 ZDP (Zdroj: vlastní zpracování)

Způsob č.	Podepsal pro-	Příjem převyšuje-	Způsob měsí-
1.	ANO	ANO i NE	§ 38h ZDP
2.	NE	ANO	§ 38h ZDP
3	NE	NE	§ 36 ZDP

Z předchozí tabulky vyčteme, jaký způsob zdanění použijeme při hodnocení příjmů dle následujících kritérií:

- ⇒ zda poplatník podepsal („ANO“) prohlášení k dani, či nepodepsal („NE“);
- ⇒ zda částka měsíčního příjmu přesáhla („ANO“) či nepřesáhla („NE“) částku 5 000,- Kč (v případě způsobu č. 1 není hodnota měsíčního příjmu rozhodující).

Z těchto poznatků nám vyplyne, jakým způsobem budeme příjem danit, zda dle § 36 ZDP srážkovou daní, nebo zálohově podle § 38h ZDP.

Dohoda o provedení práce

Pro studenta, který pracuje na dohodu o provedení práce je výhodou, že se neplatí sociální a zdravotní pojištění, které za něj jako za studenta odvádí stát. Tím se mu jeho hrubý příjem nemusí o sazby pojištění snižovat a má tak vyšší čistý měsíční výdělek, jak se přesvědčíme z následujícího výpočtu.

* **STUDENTKA PODEPSALA PROHLÁŠENÍ K DANI**

Pokud studentka **podepíše prohlášení** k dani, bude se danit **zálohově** bez ohledu na výši příjmu = způsob č. 1.

Tab. 4: Výpočet čisté mzdy dle DPP kdy FO podepsala prohlášení (Zdroj: vlastní zpracování)

Hrubá měsíční mzda	4 800,00 Kč
Základ daně ("ZD")	4 800,00 Kč
ZD zaokrouhlený	4 800,00 Kč
Daň 15% podle § 16 ZDP	720,00 Kč
Sleva na poplatníka	1 970,00 Kč
Sleva na studenta	335,00 Kč
Záloha na daň podle § 38h ZDP	0,00 Kč
Čistá mzda	4 800,00 Kč

Z výpočtu vidíme, že studentka **nebude platit** měsíční **zálohu** na daň, a tudíž si může ponechat celý výdělek => **čistá mzda = hrubé mzdě**.

* **STUDENTKA NEPODEPSALA PROHLÁŠENÍ**

Pokud studentka **prohlášení nepodepíše**, způsob zdanění se bude odvíjet od toho, jakou částku měsíčně ji zaměstnavatel vyplatí. **Do 5 000,- Kč** se bude danit srážkovou daní podle **§ 36 ZDP**, **nad 5 000,- Kč zálohově** stejně jako u předchozího řešení s tím, že nebudou započítávány měsíční slevy poplatníka.

Tab. 5: Výpočet čisté mzdy dle DPP kdy FO nepodepsala prohl. (Zdroj: vlastní zpracování)

Hrubá měsíční mzda	4 800,00 Kč
Základ daně ("ZD")	4 800,00 Kč
ZD zaokrouhlený	4 800,00 Kč
Daň podle § 36	720,00 Kč
Sleva na poplatníka	- Kč
Sleva na studenta	- Kč
Výsledná daňová povinnost	720,00 Kč
Čistá mzda	4 080,00 Kč

Vzhledem k tomu, že studentka nepřesáhla příjem 5 000,- Kč, zaměstnavatel jí podle § 36 ZDP srazí daň ve výši 15%. Vzhledem k tomu, že se nejedná o zálohu, nemá na tuto daň již studentka nárok ani v případě podání daňového přiznání. Její **čistý příjem** bude o tuto daň nižší, tedy pouze **4 080,- Kč**.

Dohoda o provedení činnosti

Při této dohodě vzniká **povinnost placení sociálního a zdravotního pojištění** a zaměstnanec tak má nárok na výplatu dávek v nemoci.

* **STUDENTKA PODEPSAL PROHLÁŠENÍ K DANI**

Bude uplatňovat slevu na poplatníka a na studenta dle § 35ba ZDP = způsob č. 1.

Z výpočtu v Tab. 6 na str. 27 vidíme, že čistou mzdu sice neovlivnila daň, ale od čisté mzdy se odečetlo **sociální a zdravotní pojištění** placené zaměstnancem v celkové výši **11% = 528,- Kč**. **Čistá mzda** tedy odpovídá **4 272,- Kč**.

Tab. 6: Výpočet čisté mzdy dle DPČ kdy FO podepsala prohlášení (Zdroj: vlastní zpracování)

Hrubá měsíční mzda	4 800,00 Kč
Základ daně ("ZD")	6 432,00 Kč
ZD zaokrouhlený	6 400,00 Kč
Daň 15% podle § 16 ZDP	960,00 Kč
Sleva na poplatníka	1 970,00 Kč
Sleva na studenta	335,00 Kč
Záloha na daň podle § 38h ZDP	0,00 Kč
Sociální pojištění za zaměstnance	312,00 Kč
Zdravotní pojištění za zaměstnance	216,00 Kč
Čistá mzda	4 272,00 Kč

* **NEPODEPSAL PROHLÁŠENÍ K DANI**

Vzhledem k tomu, že student nemá nárok uplatnit slevu na poplatníka a na studenta dle § 35 ba ZDP, vyšla **výsledná daňová povinnost 975,- Kč** a tím se oproti předchozímu řešení **čistá mzda** snížila až na **3 297,- Kč**.

Tab. 7: Výpočet čisté mzdy dle DPČ kdy FO nepodepsala prohl. (Zdroj: vlastní zpracování)

Hrubá měsíční mzda	4 800,00 Kč
Základ daně ("ZD")	6 432,00 Kč
ZD zaokrouhlený	6 400,00 Kč
Daň 15% podle § 36	960,00 Kč
Sleva na poplatníka	- Kč
Sleva na studenta	- Kč
Výsledná daňová povinnost	960,00 Kč
Sociální pojištění za zaměstnance	312,00 Kč
Zdravotní pojištění za zaměstnance	216,00 Kč
Čistá mzda	3 312,00 Kč

Pracovní smlouva

V případě pracovní smlouvy není zaměstnanec nijak omezen počtem odpracovaných hodin ani tím, jak maximálně dlouho může tento poměr trvat.

* PODEPSALA PROHLÁŠENÍ

V tomto případě použijeme výpočet způsobu č. 1, kdy měsíční výpočet zálohy bude vypadat následovně:

Tab. 8: Výpočet čisté mzdy podle pracovní smlouvy kdy FO podepsala prohlášení (Zdroj: vlastní zpracování)

Hrubá měsíční mzda	4 800,00 Kč
Základ daně ("ZD")	6 432,00 Kč
ZD zaokrouhlený	6 400,00 Kč
Daň 15% podle § 16 ZDP	960,00 Kč
Sleva na poplatníka	1 970,00 Kč
Sleva na studenta	335,00 Kč
Záloha na daň podle § 38h ZDP	0,00 Kč
Sociální pojištění za zaměstnance	312,00 Kč
Zdravotní pojištění za zaměstnance	216,00 Kč
Čistá mzda	4 272,00 Kč

Studentka díky slevám, které mohla uplatnit, protože podepsala prohlášení k dani, **nebude odvádět** žádnou měsíční **zálohu na dani** podle § 38h ZDP. Její hrubá mzda tak bude snížena pouze o částku sociálního a zdravotního pojištění placeného za zaměstnance, a to na částku **4 272,- Kč**.

* NEPODEPSALA PROHLÁŠENÍ

V tomto případě zvolíme způsob výpočtu číslo 2 a daňová povinnost poplatníka bude vypadat následovně:

Tab. 9: Výpočet čisté mzdy podle pracovní smlouvy kdy FO nepodepsala prohlášení (Zdroj: vlastní zpracování)

Hrubá měsíční mzda	4 800,00 Kč
Základ daně ("ZD")	6 432,00 Kč
ZD zaokrouhlený	6 400,00 Kč
Daň 15% podle § 36	960,00 Kč
Sleva na poplatníka	-
Sleva na studenta	-
Výsledná daňová povinnost	960,00 Kč
Sociální pojištění za zaměstnance	312,00 Kč
Zdravotní pojištění za zaměstnance	216,00 Kč
Čistá mzda	3 312,00 Kč

Při výpočtu čisté mzdy se muselo od hrubého měsíčního příjmu odečíst nejen sociální a zdravotní pojištění, jak v předešlém případě, ale také daň vypočtená podle § 36, na kterou poplatník ani při podání daňového přiznání nemá nárok. **Čistý měsíční příjem** tedy oproti hrubému klesl na **3 312,- Kč**.

OSVČ

Nevýhodou podnikání v případě osoby samostatně výdělečně činné na 2—3 měsíce je, že náklady na založení živnosti jsou přibližně 1 000,- Kč.

Tab. 10: Výpočet čisté mzdy pro OSVČ (Zdroj: vlastní zpracování)

Příjme podle § 7 ZDP	4 800,00 Kč
Výdaje paušální 60%	2 880,00 Kč
Základ daně ("ZD")	1 920,00 Kč
ZD zaokrouhlený	1 920,00 Kč
Daň 15%	288,00 Kč
Sleva na poplatníka	1 970,00 Kč
Sleva na studenta	335,00 Kč
Výsledná daňová povinnost	0,00 Kč
Sociální pojištění	- Kč
Zdravotní pojištění	- Kč
Čistá mzda	4 800,00 Kč

Z výpočtu můžeme vidět, že **paušální výdaje** nám výslednou daňovou povinností nijak neovlivnily vzhledem k **uplatnění slev** na poplatníka a na studenta, proto v tomto případě nehrají žádnou roli. **Zdravotní a sociální pojištění se také neplatilo**, vzhledem k tomu že částka 4 800,- Kč nepřekročila minimální vyměřovací základ.

Sumarizace

Z Tab. 12, která se nachází pod textem, je patrné, že pro studentku by bylo nejvhodnější nechat se zaměstnat na dohodu o provedení práce, nebo si založit živnost a podnikat jako OSVČ. Důležité je také uvést, že je potřeba podepsat prohlášení k dani, která nám umožní si uplatnit slevy, a tím pádem je měsíční záloha na dani z příjmu FO rovna nule.

Nejméně výhodným je zaměstnání na dohodu o provedení činnosti a s pracovní smlouvou, pokud by studentka nepodepsala prohlášení.

Tab. 11: Porovnání jednotlivých způsobů zdanění (Zdroj: vlastní zpracování)

	Čistá mzda	Měsíční daň (záloha)
DPP podepsal prohlášení	4 800,00 Kč	0,00 Kč
DPP nepodepsal prohlášení	4 080,00 Kč	720,00 Kč
DPČ podepsal prohlášení	4 272,00 Kč	0,00 Kč
DPČ nepodepsal prohlášení	3 312,00 Kč	960,00 Kč
Pracovní smlouva - podepsal prohlášení	4 272,00 Kč	0,00 Kč
Pracovní smlouva - nepodepsal prohl.	3 312,00 Kč	960,00 Kč
OSVČ	4 800,00 Kč	0,00 Kč

Po vyhodnocení všech výsledků by bylo pro studentku nejlepší, kdyby pracovala na dohodu o provedení práce a podepsala prohlášení k dani. Tento pracovně právní vztah oproti OSVČ je upřednostněn v tomto případě proto, že se jedná o nízký měsíční příjem a málo časově náročnou pracovní dobu, přičemž zakládání živnosti by bylo příliš komplikované. Proto i následující výpočet bude akceptovat tuto volbu.

Tab. 12: Výsledná daňová povinnost poplatníka (Zdroj: vlastní zpracování)

Příjmy podle § 6	57 600,00 Kč
Dílčí základ daně	77 184,00 Kč
Základ daně	77 184,00 Kč
Nezdanitelné částky podle § 15 ZDP	- Kč
Odečitatelné položky podle § 34 ZDP	- Kč
ZD zaokrouhlený	77 100,00 Kč
Daň 15% dle § 16 ZDP	11 565,00 Kč
Sleva na poplatníka dle § 35ba ZDP	23 640,00 Kč
Sleva na studenta dle § 35ba ZDP	4 020,00 Kč
Daň po slevách	0,00 Kč
Měsíční záloha	- Kč
Výsledná daňová povinnost	0,00 Kč

Stejně tak, jako zálohy, vyšla i výsledná daňová povinnost studentky 0,- Kč. Když se na výpočet blíže zaměříme, všimneme si, že studentka neuplatnila § 15 a § 34 ZDP, slevu na manželku (manžela), vzhledem k tomu, že nejsou se svým druhem Václavem manželé, a slevu podle § 35 c vzhledem k tomu, že se vztahuje pouze na děti, a ne na zvířata.

Do celkových příjmů se nezapočítávaly ani příjmy ze stipendia, neboť jsou podle § 4 odst. 1 písmene k) osvobozeny.

Závěrem

Po přečtení této publikace by měl čtenář získat základní přehled o možnostech zdanění vysokoškolských příjmů. Údaje jsou zde pouze informativní a v žádném případě nesplňují požadavek na komplexní přehled zdaňování příjmů FO, neboť toto téma je velice obsáhlé. Je zde také uvedeno mnoho hodnot, které se váží k roku 2011, avšak v dnešním světě moderní techniky by neměl být problém vyhledat aktuální údaje.

Věřím, že vám informace obsažené v této publikaci přišli vhod a v případě zájmu budete své znalosti v oboru daní z příjmu i nadále rozšiřovat ke svému prospěchu.

Způsob jakým se tato publikace bude šířit mezi studenty není zatím přesně znám, avšak věřím, že internet poskytuje dostatek prostoru pro zveřejnění této práce a především je nejrychlejším zdrojem informací.

Zda se bude každoročně obnovovat a rozšiřovat záleží také na tom, kolik studentů o takovou práci projeví zájem. Myslím si ale, že v případě velkých výpočtových změn a úprav v zákonech, by práce ztratila důvod své existence, neboť informace v ní poskytnuté by již věrně nezobrazovaly skutečnost.

Dovolte mi tedy se s vámi rozloučit s citátem Benjamina Franklina: „*Nic není na světě jistého, jen daně a smrt,*“ neboť ani smrti, ani dani se nevyhneme i když se o to mnoho lidí úspěšně pokouší...

Použitá literatura

KNIŽNÍ PUBLIKACE

- (1) KUBÁTOVÁ, K. *Daňová teorie a politika*. Praha: Eurolex Bohemia, 2000. ISBN 80-902752-2-2.
- (2) KUBÁTOVÁ, K. *Daňová teorie - úvod do problematiky 2. vyd.* Praha: ASPI, 2009. ISBN 978-80-7357-423-9.
- (3) MACHÁČEK, I. *Daň z příjmů fyzických osob 2010 : praktická pomůcka k daňové optimalizaci*. Praha: C. H. Beck, 2010. ISBN 978-80-7400188-8.
- (4) POLÁK, M., KOPŘIVA, J. a BARANYKOVÁ, M. *Daň z příjmů fyzických osob*. Brno : AKADEMICKÉ NAKLADATELSTVÍ CERM, 2009. ISBN 978-80-214-3965-8.
- (5) VYBÍHAL, V. *Zdaňování příjmů fyzických osob 2005 praktický průvodce*. Praha: Grada Publishing, 2005. ISBN 80-247-1232-6.

INTERNETOVÉ ZDROJE

- (6) SRÁŽKOVÁ DAŇ - ZVLÁŠTNÍ SAZBY DANĚ. *Měšec*. [Online] Internet Info, 1998 - 2012. [Citace: 31. 1 2012.] <http://www.mesec.cz/dane/dan-z-prijmu/pruvodce/srazkova-dan-zvlastni-sazby-dane/>. ISSN 1213-4414.
- (7) SYROVÁTKOVÁ, J. *Daňová soustava ČR 2011 a Systém sociálního pojištění 2011*. [online]. 2011 [cit. 2011-11-26]. Dostupné z: <http://kontaktnicentrum.as4u.cz/cs/informace-k-cr-pl-hospodarske-spolupraci-a-podnikani/legislativa/danova-soustava-cr-2011-a-system-socialniho-pojisteni-2011.html>.
- (8) MPSV. *Základní pracovněprávní vztahy. Příručka pro personální a platovou agendu*. [Online] TEXIMA, 2. 1 2012. [Citace: 1. 2 2012.] <http://www.mpsv.cz/ppropo.php?ID=IPB010>.

(9) ZDRAVOTNÍ POJIŠTĚNÍ. *Výplata*. [Online] Trisul, 1998 - 2011. [Citace: 5. Březen 2012.] <http://www.vyplata.cz/vyplatamzdy/odvody-na-zdravotni-pojisteni.php>.

(10) ŽIVNOSTENSKÝ LIST. *Studentské finance*. [Online] Finance media, 2000 - 2012. [Citace: 7. Březen 2012.] <http://student.finance.cz/prace-dane/informace/zivnostenske-podnikani/zivnostensky-list/>.

ZÁKONY A VLÁDNÍ VYHLÁŠKY

(11) Zákon č. 568/1992 Sb., o daních z příjmů, ve znění pozdějších předpisů.

(12) Zákon č. 337/1992 Sb., o správě daní a poplatků, ve znění pozdějších předpisů.

(13) Zákon č. 262/2006 Sb., zákoník práce a související předpisy