

JIHOČESKÁ UNIVERZITA V ČESKÝCH BUDĚJOVICÍCH
FILOZOFICKÁ FAKULTA
ÚSTAV ROMANISTIKY

DIPLOMOVÁ PRÁCE

IMPLEMENTACE VYBRANÝCH POJMŮ ITALSKÉHO OBČANSKÉHO
PRÁVA DO TERMINOLOGICKÉ DATABÁZE LEGTERM

Vedoucí práce: prof. PhDr. Jan Radimský, Ph.D.

Autor práce: Bc. Markéta Procházková

Studijní obor: Překladařství anglického a italského jazyka

Ročník: 3.

2023

Prohlašuji, že jsem autorem této kvalifikační práce a že jsem ji vypracovala pouze s použitím pramenů a literatury uvedených v seznamu použitých zdrojů.

V Českých Budějovicích dne

.....

Markéta Procházková

PODĚKOVÁNÍ

Na tomto místě bych chtěla poděkovat vedoucímu práce, prof. PhDr. Jan Radimský, Ph.D. za přínosné rady a komentáře k diplomové práci, vstřícný přístup a také za čas, který mi věnoval. Dále bych chtěla poděkovat Dr. Alessandře Bonsignori za odbornou konzultaci italské právní terminologie.

ANOTACE

Tato diplomová práce se zaměřuje na problematiku překladu terminologie práva a význam terminologických databází v této oblasti. V teoretické části práce jsou rozebrány základní pojmy terminologie, principy terminologie a správa terminologie. Dále se práce zaměřuje na problematiku překladu terminologie práva a terminologickou databázi LegTerm, která slouží jako spolehlivý zdroj informací pro překlad terminologie práva. V praktické části jsou implementovány vybrané koncepty italského občanského práva do terminologické databáze LegTerm a jsou propojeny s jejich odpovídajícími českými koncepty. Hodnocení míry ekvivalence daných konceptů je také součástí praktické části. Cílem práce je ukázat důležitost a význam terminologických databází v oblasti překladu terminologie práva a praktickou aplikaci této problematiky na konkrétním příkladu implementace italské terminologie do české terminologické databáze LegTerm.

KLÍČOVÁ SLOVA: terminologie, právní překlad, terminologická databáze, LegTerm, italské občanské právo

ANNOTATION

This thesis focuses on the issue of translation of legal terminology and the importance of terminology databases in this field. The theoretical part of the thesis discusses the basic concepts of terminology, principles of terminology and terminology management. Furthermore, the thesis focuses on the issue of translating legal terminology and the terminology database LegTerm, which serves as a reliable source of information for translating legal terminology. In the practical part, selected concepts of Italian civil law are implemented in the LegTerm terminological database and linked to their corresponding Czech concepts. The evaluation of the degree of equivalence of the concepts is also part of the practical part. The aim of the thesis is to show the importance and significance of terminological databases in the field of translation of legal terminology and the practical application of this issue on the concrete example of the implementation of Italian terminology into the Czech terminological database LegTerm.

KEYWORDS: terminology, legal translation, terminology database, LegTerm, Italian civil law

Obsah

1. Úvod.....	9
2. Terminologické databáze	11
2. 1. Základní pojmy terminologie	11
2. 1. 1. Pojem	11
2. 1. 2. Termín.....	20
2. 1. 3. Terminologie.....	23
2. 2. Terminologické principy.....	36
2. 2. 1. ISO normy.....	37
2. 2. 2. Terminologická jednotnost a kvalita dat databází	40
2. 3. Správa terminologie	48
2. 3. 1. Definice správy terminologie.....	48
2. 3. 2. Význam a cíle správy terminologie	50
2. 3. 3. Proces správy terminologie.....	54
2. 3. 4. Nástroje a technologie pro správu terminologie	60
3. Překlad terminologie práva	64
3. 1. Definice právního překladu	64
3. 2. Zákonost překladů	66
3. 3. Překladatelské strategie v právním překladu	69
3. 3. 1. Doslovný překlad.....	70
3. 3. 2. Přizpůsobení.....	71
3. 3. 3. Funkční ekvivalence	71
3. 3. 4. Teorie Skoposu a právní překlad	73
3. 3. 5. Srovnávání právní terminologie napříč systémy	74
3. 4. Role právního překladatele	75
3. 4. 1. Jazyková dovednost.....	77
3. 4. 2. Odborné znalosti právních systémů a terminologie	78
3. 5. Role příjemce právního překladu	81
3. 6. Výzvy a úskalí právního překladu	83
3. 6. 1. Ambiguita a vágnost právních textů	83
3. 6. 2. Kulturní rozdíly a citlivost.....	84
3. 6. 3. Terminologie a právní koncepty bez ekvivalentu	85
3. 7. Terminologické databáze v právu	89
3. 7. 1. EuroVoc	90
3. 7. 2. UNTERM	92
3. 7. 3. IATE.....	94
3. 7. 4. Další terminologické databáze v právu	96
4. Terminologická databáze LegTerm	98

4. 1. Reakce na výzvy v oblasti právního překladu a terminologie	99
4. 2. Struktura a uspořádání databáze LegTerm	100
4. 2. 1. Vyhledávání v databázi LegTerm	102
4. 2. 2. Koncepty v databázi LegTerm	103
4. 2. 3. Termíny v databázi LegTerm	104
4. 3. Vytváření databáze LegTerm.....	105
5. Metodologie	106
6. Analýza.....	107
6. 1. Rodinné právo.....	107
6. 2. Právní osobnost	108
6. 3. Svěprávnost.....	109
6. 4. Osoba	109
6. 4. 1. Právnícká osoba	110
6. 4. 2. Osoba blízká	110
6. 5. Zletilost	111
6. 6. Název.....	111
6. 7. Omezení svěprávnosti.....	112
6. 8. Důkaz smrti.....	113
6. 9. Změna pohlaví.....	114
6. 10. Počaté dítě	115
6. 11. Nezvěstný a neznámý	115
6. 12. Majetek a jmění.....	116
6. 13. Zahraniční osoba, zahraniční fyzická osoba a zahraniční právnícká osoba	117
6. 14. Duševní a tělesná integrita	118
6. 15. Podoba člověka	119
6. 16. Soukromí	119
6. 17. Čest	120
6. 18. Důstojnost	120
6. 19. Jméno člověka, osobní jméno a příjmení	121
6. 20. Osvojení.....	122
6. 21. Příbuzenství, stupeň příbuzenství, přímý a nepřímý příbuzný	122
6. 22. Mateřství a náhradní mateřství	124

6. 23. Manželství	126
6. 23. 1. Manželství a sňatek	126
6. 23. 2. Vznik manželství a sňatečný obřad	127
6. 23. 3. Občanský a církevní sňatek	128
6. 23. 4. Manželé a snoubenci	130
6. 23. 5. Zánik manželství	131
6. 23. 6. Zdánlivé a neplatné manželství	131
6. 24. Rodina	132
6. 24. 1. Rodina	133
6. 24. 2. Rodiče	133
6. 24. 3. Dítě	133
6. 25. Určení otcovství	133
6. 26. Rozvod	136
6. 26. 1. Sporný a nesporný rozvod	136
6. 26. 2. Rozvrat manželství	138
6. 27. Vyživovací povinnost	138
6. 27. 1. Vyživovací povinnost mezi manžely	139
6. 27. 2. Vyživovací povinnost rozvedeného manžela	140
6. 27. 3. Vyživovací povinnost rodiče vůči dítěti	141
6. 27. 4. Vyživovací povinnost mezi předky a potomky	141
6. 27. 5. Výživné a zajištění úhrad některých nákladů neprovdané matce	142
6. 27. 6. Vyživovací povinnost dítěte vůči rodičům	143
6. 28. Náhradní rodinná péče	144
6. 29. Registrované partnerství	145
7. Závěr	147
8. Resumé	149
9. Zdroje	151
10. Přílohy	167

1. Úvod

Právní překlad, nejstarší druh překladu na světě, je důležitou součástí mezinárodního práva a komunikace mezi různými právními systémy. Jeho kvalita a přesnost jsou klíčové pro zajištění spravedlnosti a ochrany práv jednotlivců, společností a států. Navzdory tomu se překládání práva dlouho opomíjelo jak v rámci studia translologie, tak práva. V dnešní době se ale čím dál tím více lingvistů i právníků právním překladem zabývá.

V této oblasti hrají významnou roli terminologické databáze, které poskytují spolehlivý zdroj informací a pomáhají překladatelům najít přesné ekvivalenty právní terminologie mezi různými jazyky a právními systémy. Tato práce se zaměřuje na implementaci vybraných pojmů italského občanského práva do terminologické databáze LegTerm a jejich propojení s odpovídajícími českými koncepty.

Nejprve rozebírám základní pojmy terminologie a terminografie, jako jsou pojem, termín a terminologie. Zaměřuji se na vliv kontextu na pojem, charakteristiky a vlastnosti pojmu a vztahy mezi pojmy. Terminologie je následně představena v kontrastu s lexikografií a vysvětlena je problematika ekvivalence v terminologii. V této části také diskutuji o různých typech odborných slovníků a glosářů a definuji terminologii jako vědní disciplína.

Dále se zaměřuji na terminologické principy, které jsou klíčové pro sestavování terminologických databází. Popisuji zde standardy a normy, dále se zabývám konceptem terminologické jednotnosti a kvality databází, a nakonec se věnuji otázce kvality dat v terminologických databázích. Následně se zaměřuji na správu terminologie, tj. popisuji význam a cíle, včetně výhod a nevýhod tohoto procesu, proces a následně nástroje a technologii pro správu terminologie.

Ve třetí kapitole se zaměřuji na problematiku překladu terminologie práva. Nejprve definuji právní překlad a rozebírám zákonnost překladu. Dále se zaměřuji na různé strategie překladu, roli právního překladatele, výzvy a úskalí překladu, a nakonec se zabývám mezinárodními terminologickými databázemi v právu.

Dále popisuji databázi LegTerm. Rozebírám, jaké výzvy v oblasti právního překladu a terminologie vedly k vytvoření této databáze, strukturu a uspořádání databáze, včetně způsobu vyhledávání, konceptů a termínů, které jsou v databázi obsaženy, a nakonec se věnuji procesu tvorby a rozšiřování.

V praktické části diplomové práce se zaměřuji na implementaci vybraných pojmů italského občanského práva do terminologické databáze LegTerm. Zkoumám koncepty českého a italského práva a dohledávám příslušnou italskou terminologii, která odpovídá českým konceptům. Nakonec hodnotím míru ekvivalence daných konceptů.

2. Terminologické databáze

2. 1. Základní pojmy terminologie

V kapitole 2.1. této práce se budu věnovat pojmům, které stojí v základu terminologických databází. Tyto databáze hrají klíčovou roli v získávání informací a správě znalostí. Aby bylo možné porozumět jejich významu a využití, je nezbytné nejprve získat komplexní pochopení základních principů a pojmů, které řídí jejich konstrukci a provoz. Zaměřím se na základní pojmy terminologických databází, včetně definice pojmů, termínů a jejich vztahů aj.

2. 1. 1. Pojem

Pojmy jsou pro terminologii důležité, protože terminologie je věda o pojmenování a definování termínů ve specializovaných oborech, jako je medicína, technika a právo. Pro vytvoření konzistentní a koherentní terminologie v určitém oboru je nutné mít jasnou představu o příslušných pojmech. To zahrnuje identifikaci a definici klíčových pojmů a pochopení vztahů mezi nimi.

Pojem (anglicky *concept*) se obecně definuje jako základní jednotka lidského myšlení a jeho definice je tedy klíčová pro stanovení správného významu daného pojmu v různých kontextech. Toto tvrzení dokládá i Suonuutiová na svém schématu (schéma 1), které spojuje fyzický objekt, definici, termín a pojem (Suonuuti, 2001, s. 13).



Schéma 1: Propojení terminologických prvků (adaptováno; Suonuuti, 2001, s. 13).

Podle Depeckera je cílem terminologie objasnit vztah mezi objekty a pojmy (Depecker, 2015, s. 37). Jak již bylo řečeno, pojmy jsou jednotky myšlení nebo poznání, jsou tedy součástí mysli, avšak Depecker tvrdí, že je důležité, aby terminologická věda zvažila i vztahy mezi pojmy a objekty. Definuje, že z hlediska terminologie je objekt cokoli, co lze vnímat nebo si představit (Ibid.).

Zatímco objekt je jasně definovatelná entita, definice a kategorizace pojmu je komplikovanější. Přestože například Ciencirsky a Grabarczyk definují pojem jako entitu, kterou lze použít ke klasifikaci myšlenek a výrazů jako obsahově shodných, obsahově podobných atd. (Ciencirsky a Grabarczyk, 2019, s. 349), existují další způsoby, jak třídit a kategorizovat pojmy.

Jedním způsobem je například rozlišování mezi abstraktními a konkrétními pojmy, dále podle jejich hierarchického uspořádání v rámci určitého oboru anebo podle jejich účelu nebo funkce, například popisné pojmy, funkční pojmy nebo normativní pojmy. Celkově lze ale říci,

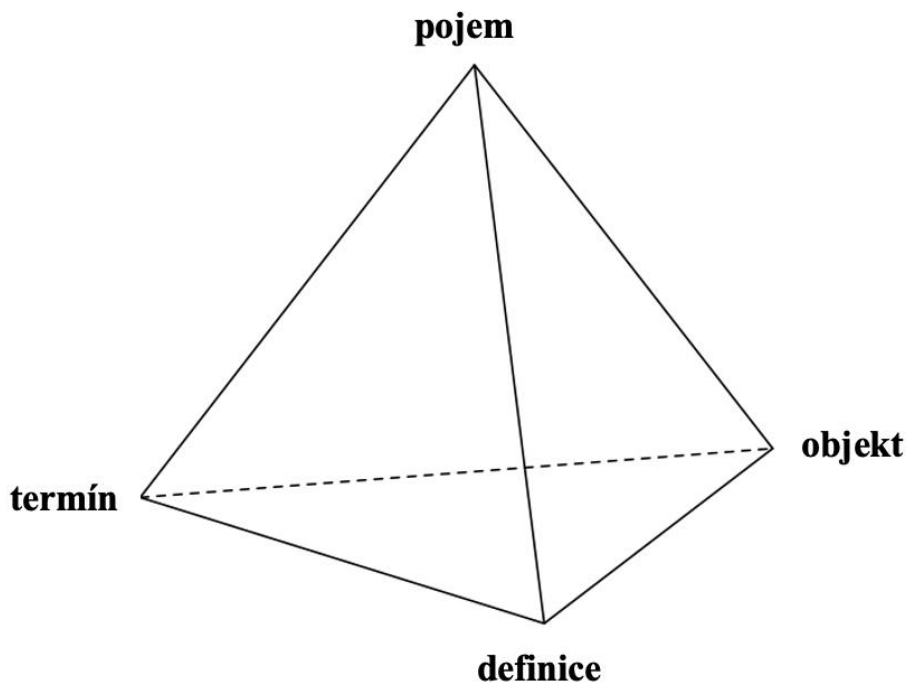
že typologie pojmů se může lišit v závislosti na oblasti nebo disciplíně, ve které jsou používány, a na jejich vlastnostech.

Norma ISO 704, kterou se v této práci řídím, definuje dva typy pojmů, obecný a individuální. O ISO normách se více rozepisují v kapitole 2. 2. 1. Podle normy ISO 704 se obecný pojem používá, když pojem zobrazuje množinu dvou nebo více objektů, které tvoří skupinu na základě společných vlastností, nebo když pojem této množině odpovídá. Obecný pojem má v speciálních jazycích podobu termínu nebo znaky. Naopak individuální pojem se podle normy definuje jako pojem, který zobrazuje jediný objekt nebo odpovídá jedinému objektu, nebo když se objekt, který obsahuje jediné seskupení entit, považuje za jednu entitu. Kromě toho ISO 704 uvádí, že ve speciálním jazyce se individuální pojem vyjadřuje jako vlastní název, který může obsahovat jména, názvy a jiné podobné formy. Individuální pojmy se odlišují od termínů, které se vztahují k obecným pojmům (ČSN ISO 704, 2018, s. 11-12).

Toto tvrzení je doloženo na příkladu, který ve své práci uvádí Hacken. Jako příklad uvádí, že obecné pojmy jako je například „auto“ v rámci zákonů a nařízení přesně definovat. Na příkladu ukazuje, že pokud je legislativně stanoveno, jaká vozidla je možné řídit s určitým řídicím průkazem nebo jaký rychlostní limit platí pro konkrétní vozidlo, je nutné formulovat terminologickou definici pojmů, jako je „auto/automobil“ a to následovně:

Cars: Motor vehicles

- a. with a MAM not exceeding 3,500 kg and
- b. designed and constructed for the carriage of no more than eight passengers in addition to the driver
- c. (i) with a trailer up to 750 kg or
(ii) with a trailer over 750 kg where the combination MAM is not exceeding 3,500 kg
(Hacken, 2015, s. 9-10)

Z výše zmíněných příkladů lze tedy jasně vyčíst, že bez správně definovaných pojmů je těžké komunikovat a dosáhnout srozumitelnosti. V této práci se budu řídit výše určenou definicí, tedy že pojmy jsou základní jednotkou myšlení a poznání, které jsou důležité pro vytvoření

koherentní a konzistentní terminologie v daném oboru. Definice pojmu je mimo jiné klíčová pro stanovení správného významu pojmu v různých kontextech. Kromě toho je ale důležité také zohlednit kontext, v němž se pojem používá, protože kontext může ovlivnit jeho význam.

2. 1. 1. 1. Vliv kontextu na pojem

Důležitost definování pojmu v kontextu spočívá v tom, že kontext může ovlivnit význam pojmu. Pokud je pojem používán v jiném kontextu, může mít jiný význam. Proto je důležité zohlednit kontext a vytvořit definici pojmu, která bude platná v daném kontextu. Kromě toho může kontext také pomoci s určením, zda se jedná o obecný nebo individuální pojem.

To potvrzuje i norma ISO 704 a 1087-1. Podle ISO 704 se v terminologické práci pojmy považují za mentální reprezentaci objektů ve specializovaném kontextu nebo oblasti. To znamená, že pojmy jsou specifické pro daný obor nebo disciplínu a mají svůj vlastní význam, který je definován v rámci této oblasti. Používání přesných a standardizovaných definic a označení pro tyto pojmy je klíčové pro efektivní komunikaci a porozumění v daném oboru nebo disciplíně (ČSN ISO 704, 2018, s. 11). Podle normy ISO 1087-1 je kontext textem nebo situací, které slouží k ilustraci daného pojmu nebo užití označení. Jeho účelem je ukázat, jakým způsobem se daný pojem nebo označení vyskytuje v různých situacích a jaký má význam v konkrétním kontextu. Kontext může být použit například v definici nebo popisu pojmu, aby bylo možné lépe porozumět jeho významu a použití (ČSN ISO 1087-1, 2002, s. 18).

Kontexty jsou pro terminologii důležité s ohledem na vztah pojmu k oblasti jeho použití. Podle Dubuca a Lauristona poskytuje kontext důkaz o tom, že se termín v dané oblasti používá, a zároveň umožňuje spojit se zkoumaným termínem pojmový obsah a umožňuje určit konkrétní vztah mezi termínem a jeho předmětnou oblastí prostřednictvím pojmové identifikace (Dubuc a Lauriston, 1997, s. 81). Různé faktory, jako jsou profesní, technické, vědecké, sociální, ekonomické, jazykové, kulturní nebo jiné, mají vliv na to, jak se pojmy a terminologie vyvíjejí v různých společenstvích (ČSN ISO 860, 2018, s. 6).

Podle normy ISO 704 jsou pojmy v terminologické práci zasazovány do specifického kontextu v rámci daného oboru a mohou být vyjádřeny různými způsoby lidské komunikace v závislosti na používaném systému. Norma zároveň rozlišuje zasazení pojmů do odlišných kontextů coby do přirozeného nebo umělého jazyka (jazyk, který neobsahuje slova), tj. v přirozeném jazyce mohou být pojmy vyjádřeny termíny, vlastními názvy, definicemi a jinými jazykovými formami, případně i pomocí symbolů, zatímco v umělém jazyce mohou být pojmy vyjádřeny kódy nebo vzorci a v multimediálních prostředích pomocí piktogramů, obrázků, grafů, zvukových záznamů, videí a dalších multimediálních prvků (ČSN ISO 704, 2018, s. 11).

V závěru lze konstatovat, že kontext je pro pojem a terminologii velmi důležitý, neboť ovlivňuje význam pojmu a jeho vlastnosti. Definice pojmu musí být vytvořena s ohledem na specifický kontext, aby byla platná a srozumitelná v daném oboru nebo disciplíně. Kontext také pomáhá identifikovat vztah mezi pojmem a jeho předmětnou oblastí. V následující kapitole se budu věnovat vlastnostem a charakteristice pojmu.

2. 1. 1. 2. Charakteristiky a vlastnosti pojmu

Důležitost vlastností a charakteristik ve své práci dokládají i Meyera a spol. (Meyer a spol. 1997, s. 101). Tvrdí, že soubor charakteristik představuje znalost pojmu, tj. čím více charakteristik můžeme pojmu přiřadit, tím více znalostí o něm máme (Ibid.). Podobně dokládá důležitost i norma ISO 704. Podle normy jsou podobnosti mezi pojmy vyjádřeny charakteristikami, které mají společné s ostatními pojmy. Na druhé straně rozdíly, které odlišují jednotlivé pojmy, jsou vyjádřeny specifickými charakteristikami, které daný pojem vyznačují a které ho odlišují od ostatních pojmů. Tyto charakteristiky jsou také důležité pro definici a identifikaci daného pojmu (ČSN ISO 704, 2018, s. 16), jak lze dokázat na následujícím schématu (schéma 2).



Schéma 2: Příklad vztahů mezi objektem, pojmem, vlastnostmi a charakteristikou (ČSN ISO 704, 2018, s. 13).

Vztahy mezi těmito čtyřmi pojmy mohou být dále objasněny tvrzeními, že každý objekt má jednu nebo více vlastností, každá vlastnost podobného druhu je abstrahována do jedné charakteristiky, každá charakteristika je součástí jednoho nebo více pojmů, každý pojem je tvořen jednou nebo více charakteristikami a že každý objekt je abstrahován do jednoho pojmu nebo více pojmů. Podle normy ISO 704 je kombinování různých charakteristik do jediného pojmu velmi častým jevem, kdy samotný pojem je obvykle označením, jako například termínem, vlastním názvem nebo značkou, a naopak označení se přiřazuje samotnému pojmu a nikoli konkrétnímu objektu, který pojem popisuje (ČSN ISO 704, 2018, s. 13).

Je obecně známo, že vlastnosti a charakteristiky pojmů mohou několika způsoby ovlivnit vztahy mezi pojmy. Například mohou určit, jak jsou pojmy k sobě blízko příbuzné, dále jak se vztahují

k jiným pojmovým kategoriím nebo jak jsou pojmy hierarchicky uspořádány. Vlastnosti a charakteristiky pojmu mohou tedy určit, jak jsou pojmy vzájemně propojeny a jak se vztahují k jiným pojmovým kategoriím. Porozumění může pomoci lépe pochopit vztahy mezi pojmy a usnadnit efektivní komunikaci v dané oblasti nebo disciplíně.

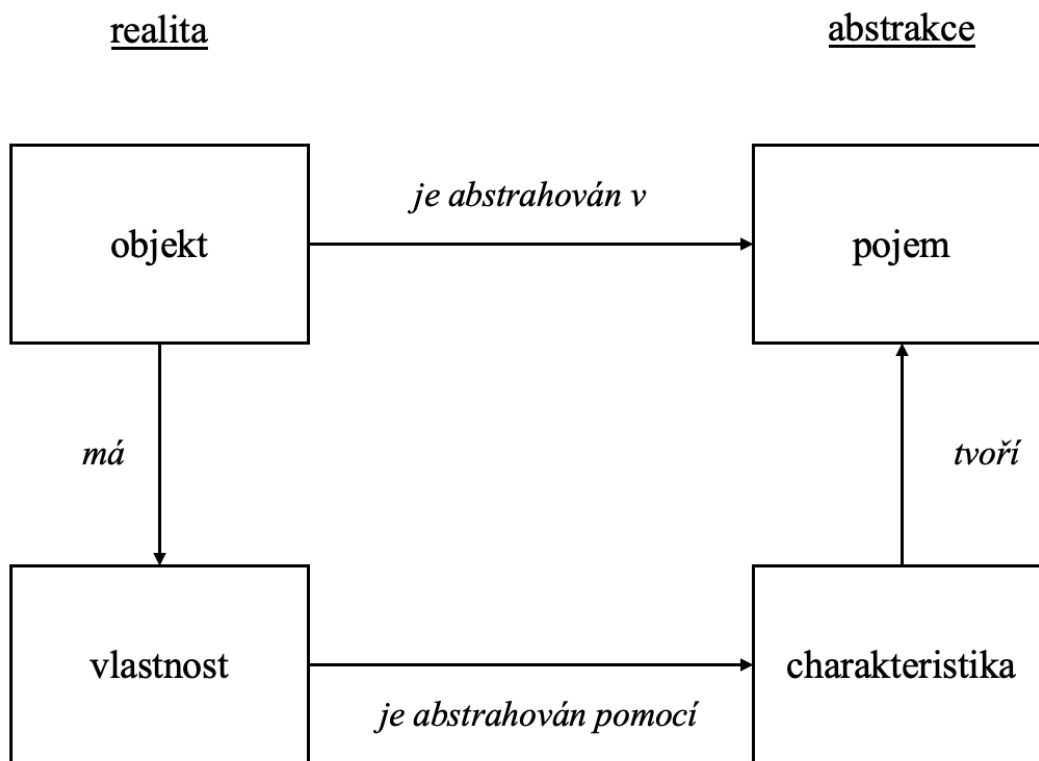
2. 1. 1. 3. Vztahy mezi pojmy

Na závěr kapitoly 2. 1. 1., která se zabývá pojmem, je nutné rozvést důležitost vztahů mezi jednotlivými pojmy. Podle Meyera a spol. jsou důležité právě vztahy, protože jsou zásadní pro pochopení toho, jak jsou pojmy v rámci oboru vzájemně propojeny, což je zase klíčové pro proces získávání informací (Meyer a spol., 1997, s. 103). Podle normy ISO 704 pojmy neexistují jako samostatné entity, ale jsou vztahovány na sebe navzájem. Z toho vyplývá, že myšlenky a poznání neustále vylepšují a upřesňují vztahy mezi pojmy, ať už jsou tyto vztahy oficiálně uznávány nebo ne. Množina pojmu uspořádaná podle vztahů mezi nimi pak tvoří pojmový systém. Díky tomu existují různé druhy pojmových vztahů (*concept relation*), které organizují pojmy v rámci tohoto systému. Při začleňování pojmů do pojmového systému je důležité brát v úvahu obor (kontext), ve kterém daný pojem vznikl, a zvažovat potřeby a očekávání cílových uživatelů. Obor poskytuje rámec, v němž se vytváří pojmové pole, tedy množina tematicky souvisejících, ale nestrukturovaných pojmů (ČSN ISO 704, 2018, s. 18).

Na následujícím schématu (schéma 3) jsou označeny typy vztahů mezi pojmy (a označeními) definované ISO normou 1087-1.



Schéma 3: Vztahy mezi označeními a/nebo pojmy (adaptováno ISO 1087, 2002, s. 29)

Je důležité popsat a chápat vztahy mezi pojmy, protože to pomáhá s definováním termínů a jejich správným používáním v různých kontextech. Podle toho, jak jsou jednotlivé pojmy propojeny, je snazší porozumění jejich významům a užívání pojmů. Dále definice a porozumění jednotlivých vztahů pomáhá terminologům přesněji a jednoznačněji popisovat pojmy v terminologické praxi.

Dračková definuje synonyma neboli také slova souznačná, jako slova, která mají stejný význam, ale odlišují se v jejich zvuku a pravopisu. Dodává, že mezi synonymy mohou existovat rozdíly v jejich významu, expresivitě, rozsahu použití, oblasti použití a frekvenci použití (Dračková, 2020, s. 15). Podle normy ISO 1087-1 je synonymie „vztah mezi dvěma nebo více termíny v daném jazyce, které reprezentují tentýž pojem“ (ISO 1087, 2002, s. 29). Podle Millera a spol. jsou dva výrazy synonymní, pokud záměna jednoho za druhý nikdy nezmění pravdivostní hodnotu věty, v níž je záměna provedena (Miller a spol., 1990, s. 332). Podle Hausera a spol. jsou synonyma slova, která mají stejný nebo podobný význam jako jiné slovo a lze je použít místo něj alespoň v některých kontextech (Hauser a spol., 2001, s. 88). Tvrdí, že synonyma jsou užitečná k vyjádření jemných rozdílů ve významu a stylu psaní a umožňují bohatost jazyka (Ibid.). Synonyma mohou tedy být definována různými způsoby, ale základním prvkem je vždy stejný význam slova nebo termínu.

ISO norma 704 definuje synonyma a podtyp synonym, tj. částečná synonyma nebo kvazisyonyma. Synonymie se vyskytuje, když existují dvě nebo více označení, která odkazují na stejný pojem. Tyto označení jsou nazývána synonyma. Na stejné jazykové úrovni jsou synonyma navzájem zaměnitelná. Pokud jsou dva nebo více termínů přiřazeny ke stejnému pojetí, jsou nazývány částečnými synonymy nebo kvazisyonymy a jsou navzájem zaměnitelné pouze v některých kontextech (ČSN ISO 704, 2018, s. 55).

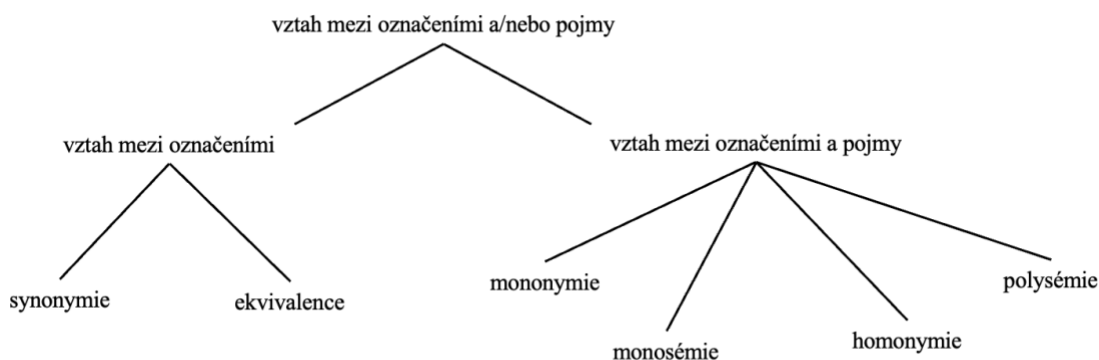
synonyma	minore = minorene
částečná synonyma	transizione di genere ≈ rettificazione dell'attribuzione di genere

Tab. 1 – Příklad synonymie a částečné synonymie

Podle Millera a spol. jsou pravá synonyma vzácná, pokud vůbec existují. Uvádí však, že pravá synonyma by synonymii spojovala spíše s kontextem, tj. dva výrazy jsou synonymní v jazykovém kontextu X, jestliže záměna jednoho za druhý v kontextu X nezmění pravdivostní hodnotu (Miller a spol., 1990, s. 332). To dokládá i ISO norma 860; synonyma mohou být vždy zaměnitelná v jakémkoliv kontextu, zatímco částečná synonymie může být v některých kontextech používána nepřesně, ale v jiných situacích to není možné (ČSN ISO 860, 2018, s. 22).

Norma ISO 1087-1 definuje ekvivalenci jako „vztah mezi označeními v různých jazycích, které reprezentují tentýž pojem“ (ČSN ISO 1087-1, 2002, s. 15). Adamska-Sałaciaková popisuje dokonalou ekvivalenci jako shodu jedna ku jedné mezi lexikálními položkami dvou jazyků, ale dodává, že dokonalá ekvivalence je pouhým ideálem (Adamska-Sałaciak, 2016, s. 149). O ekvivalenci budu mluvit později v rámci kapitoly 2. 1. 3. 1. 1.

Pro terminologii je klíčové přesné definování pojmů, včetně jejich vlastností a charakteristik, a stanovení vztahů mezi nimi. Díky tomu se zajišťuje jednoznačné porozumění a komunikace v rámci určité oblasti nebo disciplíny. Definice pojmu musí být zasazena do specifického kontextu, který ovlivňuje jeho význam. Dalším důležitým prvkem terminologie je termín, který definuji v následující kapitole.

2. 1. 2. Termín

Termín tvoří základní stavební kámen terminologických databází. Obecně lze říct, že termín je slovo nebo slovní spojení používané k popisu pojmu nebo myšlenky v určité oblasti. Mnoho lingvistů však definuje a rozlišuje pojem termín více do hloubky.

Depecker například definuje termín jako jazykovou jednotku vymezenou pojmem, který vyjadřuje (Depecker, 2015, s. 37). Tato definice však neodpovídá teorii, že termín může mít v jiných kontextech odlišné významy. To například dokládá ve své definici Shreve, podle kterého je termín jazyková značka nebo lexikální struktura vyskytující se v textu, která poukazuje na pojem ve specializované znalostní oblasti (Shreve, 2001, s. 782). Nebo například Felber tvrdí, že je termín jazykovým symbolem, který je přiřazen pojmu, který je definován z kontextu/kontextem. Navíc termín může být nejen samotné slovo, ale i skupina slov (Felber, 1984 cit. dle Kageura, 2015, s. 46).

U termínů je důležité zabývat jejich strukturou a složením, a tedy i počtem slov. To potvrzuje i Bessé, který definuje termín jako významovou jednotku složenou z jednoho slova (jednoduchý termín) nebo několika slov (složený termín), která představuje jeden konkrétní pojem v rámci oboru (Bessé, 1997, s. 64). Podle ISO normy (více kap. 2. 2.) může být termín složen z jednoho slova nebo více slov spojených dohromady. Pokud termín obsahuje jen jeden kořen, nazývá se jednoduchým termínem. Pokud má termín více kořenů, nazývá se složeným termínem (ČSN ISO, 2018, s. 54). Zároveň ISO norma definuje termín jako slovní označení, které se používá v určitém oboru a vyjadřuje obecný pojem (Ibid.).

2. 1. 2. 1. Vliv specializovaného kontextu na termín

Pro správnou definici termínu je nutné brát v úvahu specializovaný kontext, ve kterém se používá. Každá oblast má své specifické termíny a ty mohou mít odlišné významy v různých kontextech. Kageura provedl výzkum, který potvrdil, že termín je definován v rámci oblasti (Kageura, 2015, s. 46). Termín je tedy speciální slovo užívané v určitém odborném kontextu, zejména mezi lidmi s podobným povoláním nebo zájmem (Ibid.). Depecker dokonce tvrdí,

že termín lze jen stěží považovat za termín, pokud jej není možné více či méně zařadit do speciální oblasti (Depecker 2015, s. 38).

S tím souhlasí i Dubuc a Lauriston, kteří tvrdí, že aby bylo označení předmětu považováno za termín, musí patřit do věcného pole, protože žádný termín podle nich neexistuje bez odkazu na určitou oblast činnosti. Definují způsoby, jak může termín patřit k oboru. Může se jednat o jazykovou formu, která existuje pouze v rámci referenčního pole (např. termín „domněnka otcovství dítěte narozeného z umělého oplodnění neprovdané matce“ patří specificky do slovní zásoby rodinného práva). Termín (např. manželství) může mít jazykovou formu, která existuje buď v obecném jazyce, nebo v jiném odborném jazyce, ale v referenční oblasti má jiný význam (Dubuc a Lauriston, 1997, s. 81). Depecker to nazývá „techničností“ termínu (*technicity*), tj. úkaz, který představuje probíhající přeměnu slova jako jednotky běžného jazyka v termín jako jednotku jazyka se speciálním účelem (Depecker, 2015, s. 38).

Na následující příkladu lze vidět důležitost kontextu, protože v některých případech není snadné identifikovat jednotlivé pojmy a jejich hranice. Například ‚manželství‘ se v obecném jazyce definuje jako vztah mezi mužem a ženou, v právu lze považovat ‚manželství‘ za právní vztah mezi mužem a ženou vzniklý dle zákona. Pojem ‚sňatek‘ na druhou stranu znamená uzavření manželství. Pro všechny tři české termíny používá italština jeden termín ‚*matrimonio*‘, zatímco čeština tyto tři pojmy rozděluje do tří termínů.

Vázanost termínu se speciálním oborem dokládá i Shreve, podle nějž mají termíny méně alternativních forem (synonym, rejstříkových variant) a kolokačních kombinací než lexikální položky v obecném jazyce, a to z důvodu, aby se této jazykové variabilitě (a nepřesnostem jazyka) vyhnula (Shreve, 2001, s. 783). K chybějící ambiguitě termínů se vyjadřuje i Kageura, ten tvrdí, že termíny reprezentují pojmy uvnitř domény, a proto mají termíny tendenci k rigiditě při reprezentaci pojmů. Zatímco ve významech obecných slov existují značné nejednoznačnosti, termíny mají tendenci se nejednoznačností vyhýbat (Kageura, 2015, s. 49). Podle Hackena je termín vytvořen pouze tehdy, když jsou definovány přesné hranice, kdy je tento proces vyvolán právními nebo vědeckými konflikty (Hacken, 2015, s. 7).

Je tedy evidentní, že specializovaný kontext má velký vliv na význam a vlastnosti termínu. Avšak v některých případech se může ukázat, že v dané oblasti jednoduše chybí vhodný termín pro reprezentaci nového konceptu. V takových případech je třeba přistoupit k tvorbě nového termínu, který bude přesně vystihovat nový koncept.

2. 1. 2. 2. Tvorba termínu

Sager definuje tvorbu termínů (*term formation*) jako proces pojmenování pojmů, které vyžaduje určité speciální jazykové společenství pro rozvoj poznávacích procesů a komunikace. Odděluje však tvorbu termínů od libovolných obecných slovtvorných procesů tím, že tvorba termínů se řídí existujícími vzorci a modely, dále pak společenskou odpovědností za usnadnění komunikace a předávání znalostí, a nakonec přísnými pravidly, která odrážejí pojmové vztahy (Sager 1997, s. 25-26). To dokládá i ISO norma 704, podle které je při tvorbě termínů ve specifickém jazyce důležité reflektovat strukturu pojmového systému, a to zejména v oborech s tradičním systematickým přístupem k tvorbě termínů, např. v chemii, biologii a medicíně (ČSN ISO 860, 2018, s. 19).

Existuje mnoho způsobů, jak vystihnout koncept/pojem, který v jazyce nemá vhodný termín. Podle Sagera se způsoby tvoření termínů liší podle tematické oblasti, ve které vzniká, povahy zúčastněných osob a původu podnětu k tvoření termínů (Sager, 1997, s. 25). Primárně je tvoření termínů proces vytváření terminologie, který doprovází tvorbu pojmů v důsledku vědeckých a technologických inovací nebo změn v jazykovém společenství (za takové můžeme považovat např. komunitu LGBT+, změnu zákonů v některých zemích – tj. zlegalizování manželství osob stejného pohlaví apod.). Podle Sagera, může být termín provizorní, tj. doprovázen dočasnou definicí do doby, než bude přijat definitivní název (např. u vědeckého pojmenování rostlin, které musí být schváleno mezinárodní komisí), nebo může být vnímán jako definitivní (Ibid., s. 27).

Pojmy a koncepty v různých oblastech často vyžadují speciální označení, které přesně vystihuje jejich význam a umožňuje efektivní komunikaci mezi odborníky v této oblasti. Tvorba termínů je tedy nezbytným krokem pro rozvoj terminologie a efektivní přenos znalostí v různých specializovaných oblastech.

2. 1. 3. Terminologie

Podle Kageura má terminologie tři významy: soubor postupů a metod používaných pro shromažďování, popis a prezentaci termínů, soubor předpokladů, argumentů a závěrů potřebných pro vysvětlení vztahů mezi pojmy a termíny (jinými slovy teorie terminologie) a slovní zásoba speciálního oboru (Kageura, 2015, s. 45). Na to navazuje Bowker, který definuje terminologii jako obor zabývající se shromažďováním, zpracováním, popisem a prezentací termínů, tj. lexikální položky patřící do specializovaného oboru (např. medicína, právo, technika, knihovnictví nebo dějiny umění) (Bowker, 2015, s. 304). Podle Rochea vytváří terminologie vztah mezi termíny, jazykovými jednotkami pro specifické účely, a pojmy, tj. jednotkami porozumění v oboru mimo lingvistiku (Roche, 2015, s. 133). To dokládá i Sager, který tvrdí, že terminologie je studium a používání systémů symbolů a jazykových znaků používaných pro lidskou komunikaci ve specializovaných oblastech vědění a činností (Sager, 1997, s. 24). Karsch dokonce tvrdí, že terminologie je interdisciplinární obor, kde terminologové potřebují odborníky na danou problematiku a zároveň často potřebují podněty od jazykových specialistů (Karsch, 2015, s. 291-292).

Tato diplomová práce se řídí definicí terminologie, která vyplývá z výše uvedených definic, tj. že terminologie se zabývá studiem a vytvářením souboru termínů specifických pro daný obor, s cílem dosáhnout efektivní komunikace a porozumění v rámci specializovaného jazykového prostředí. Jedná se navíc interdisciplinární obor, který potřebuje spolupráci odborníků z různých oblastí, jako jsou lingvistika, odborná problematika a jazyková praxe.

Kageura ve své práci popsal vztah mezi obecnou slovní zásobou a terminologií na schéma níže (Schéma 4). Dokazuje, že terminologie a obecná slovní zásoba mají částečně společné charakteristiky, ale terminologie musí zároveň dodržovat jisté pojmové zákonitosti, které se odvíjí práce od oboru, ve kterém se nachází (Kageura, 2015, s. 52). Ve vztahu s obecnou slovní zásobou Shreve popisuje, že terminologie má za cíl přesně identifikovat jádro znalostního rámce a vybírat pojmy, aby se předešlo nejasnostem v obecném jazyce (Shreve, 2001, s. 783). Tvrdí, že z textového hlediska jsou termíny zvláště užitečné v pragmatických textech, protože přesně ukazují na znalostní rámec (Ibid.)



Schéma 4: Vztah mezi obecnou slovní zásobou a terminologií (Kageura, 2015, s. 52).

Existuje navíc rozdíl mezi typy terminologií. Například podle normy ISO 26162 jsou definovány tři přístupy ke správě terminologie: deskriptivní, preskriptivní a normativní. Deskriptivní přístup dokumentuje způsob, jakým jsou termíny používány v kontextech bez uvedeného preferovaného použití, zatímco preskriptivní terminologie označuje preferované použití. Normativní terminologie se používá v normalizační práci nebo ve vládní regulaci (ČSN ISO 26162, 2012, s. 7).

2. 1. 3. 1. Terminologie vs. lexikografie

Terminologie a lexikografie mohou být někdy zaměňovány kvůli jejich podobnosti při práci s jazykem a slovní zásobou. Oba obory se zabývají studiem a popisem slov a jejich významů a jejich cílem je poskytovat přesné informace o používání a výkladu termínů. Terminologie a lexikografie však mají odlišné cíle a metody. Terminologie se zabývá vývojem a správou specializovaných slovníků používaných v konkrétních oborech, zatímco lexikografie se zabývá tvorbou slovníků a sestavováním obecných jazykových zdrojů. Překrývání těchto dvou oborů

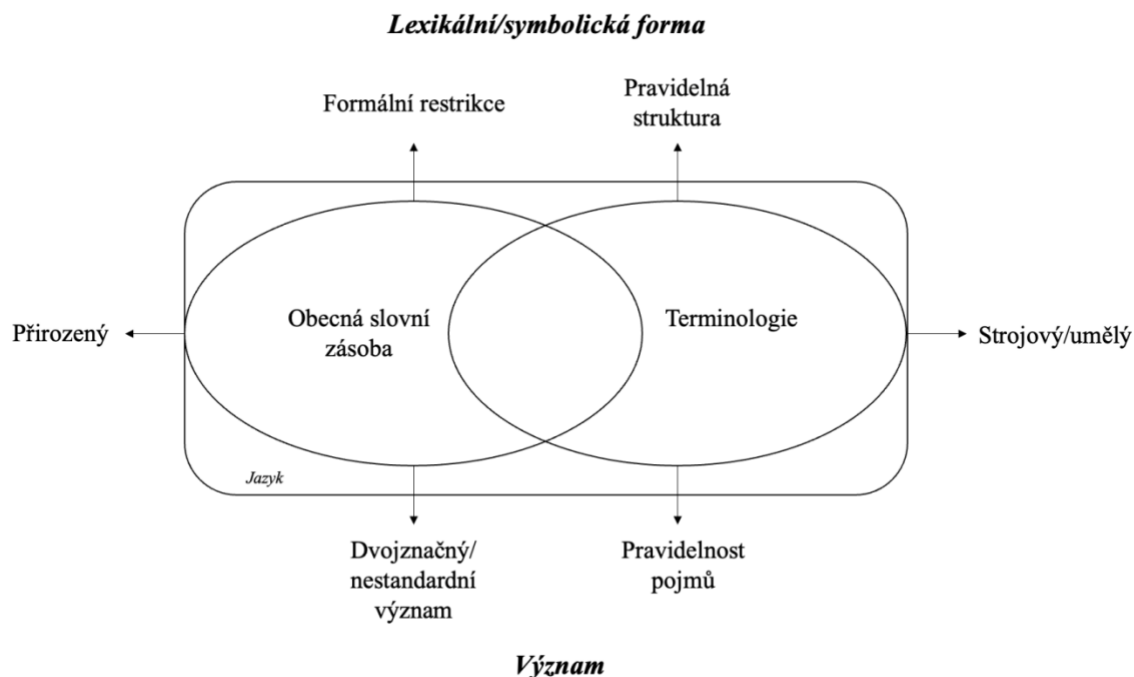
může vést k záměně, zejména v kontextech, kde jsou přesný jazyk a terminologie klíčové, například v technickém psaní nebo překladu.

Zjednodušeně lze ale podle normy ISO 1087-1 terminologickou práci definovat jako práci zabývající se systematickým shromažďováním, popisem, zpracováním a prezentací pojmů a jejich označení (ČSN ISO 1087-1, 2002, s. 10). Toto systematické shromažďování a zpracování pojmů je v terminologii ještě důležitější než v lexikografii, kde se zaměřuje na jednotlivá slova a jejich významy. V následující tabulce jsou uvedeny některé základní charakteristiky terminologických a lexikografických databází.

Lexikografie	Terminologie
Zpracovává slovo (často nazývané heslové slovo).	Zpracovává pojem, který je často identifikován spíše kódem než slovem
Zpracovává více polysémních významů slova na základě jedné etymologické odvozeniny.	Zpracovává jeden pojem v jednom záznamu a dokumentuje všechny termíny přiřazené k tomuto pojmu.
Zpracovává homografická slova s různými odvozeninami v samostatných heslech.	Zpracovává polysémní významy téhož slova v samostatných heslech.
Poskytuje všechny gramatické informace týkající se daného slova.	Uvádí pouze ty gramatické rozdíly, které mohou souviset s přiřazením termínu k pojmu.
Řadí slova v přísném abecedním pořadí pro snadný přístup.	Řadí termíny podle systematické pojmové struktury s abecedním křížovým řazením.
Popisuje nebo nanejvýš doporučuje použití.	Dokumentuje preferované nebo doporučené použití.
Obvykle zpracovává slova jako univerzální soubor převzatý z obecného jazyka.	Zpracovává termíny patřící do speciálního jazyka specifického pro danou činnost.
Obsahuje úplný soubor částí řeči (tříd slov).	Skládá se převážně z podstatných jmen, sloves a někdy i přídavných jmen

Tab. 2: Infobox 2: Lexikografie a Terminologie (Wright a Budin, 1997, s. 328).

I přes značné rozdíly mezi lexikografií a terminologií lze najít podobnost, například Alberts zmiňuje, že jazykoví pracovníci v obou profesích, lexikografii i terminografii (obor, který se zabývá dokumentací terminologie různých oborů) používají stejné základní principy a postupy při dokumentaci slov a termínů (Alberts, 2018, s. 73). Hlavní rozdíl podle Albertse je v tom, že obecná lexikografie dokumentuje slova jazyka nebo jazyků, zatímco terminografie dokumentuje terminologii oborů, oblastí a disciplín (Ibid.).

Obecně lze tedy říci, že lexikografie je obor, který se věnuje tvorbě a vydávání obecných slovníků. Ty zahrnují všechny aspekty daného jazyka, například běžná slova, hovorová slova, nářečí, archaická slova, etymologii slov, slova z literatury, slang, vulgární slova, depreciovaná slova, sexistická slova, tabuizovaná slova a další. Lexikografové se snaží k jednotlivým slovům uvést také překladové ekvivalenty v cílovém jazyce nebo jazycích, aby uživatelé mohli lépe porozumět a komunikovat v různých jazycích.

Adamska-Sałaciaková shrnula využití lexikografie, tj. slovníkářství: „Když lidé nahlíží do slovníku, nejčastěji tak nečiní proto, aby si ověřili pravopis slova nebo se dozvěděli o jeho gramatických vlastnostech, ale proto, že chtějí zjistit, co dané slovo znamená“. Uvádí, že toto tvrzení platí zejména pro dvojjazyčné slovníky, jejichž zdrojovým jazykem je pro uživatele slovníku cizí jazyk a jejichž cílovým jazykem je buď rodný jazyk uživatele, nebo cizí jazyk, který je mu známější než zdrojový jazyk slovníku (Adamska-Sałaciak, 2016, s. 146). To potvrzuje i Becker, který tvrdí, že dvojjazyčné slovníky jsou vytvářeny s ohledem na potřeby konkrétních uživatelů a jejich hlavní funkce zahrnují tvorbu a vnímání textu v cizím jazyce a překlad z mateřského jazyka do cizího a naopak (Becker, 2016, s. 404).

Fontenelle teorii užití slovníků rozvinul a přiřadil dvojjazyčným slovníkům čtyři hlavní funkce podle toho, zda uživatel používá slovník k porozumění nebo překladu textu napsaného v cizím jazyce (L2) nebo v prvním/primárním jazyce (L1):

Typy dvojjazyčných slovníků	
Přijetí slova ze cizího jazyka (L2)	Pasivní slovník
Přijetí slova z cizího jazyka (L2) a přenesení tohoto významu slova do primárního jazyka (L1)	Aktivní slovník
Přenesení slova do primárního jazyka (L1)	Pasivní slovník
Přijetí slova z primárního jazyka (L1) a přenesení významu tohoto slova do cizího jazyka (L2)	Aktivní slovník

Tab. 3: Typy dvojjazyčných slovníků (Fontenelle, 2016, s. 45).

Fontenelle navíc dělí slovníky na aktivní a pasivní. Slovníky zaměřené na recepci se často nazývají „pasivními slovníky“, protože jsou určeny k usnadnění procesu porozumění z hlediska dekódování. Slovníky zaměřené na produkci se nazývají „aktivními slovníky“, protože se napomáhají při vyjadřování myšlenky z hlediska kódování (Fontenelle, 2016, s. 45). Podobně dělí slovníky i Béjoint. Ten tvrdí že slovník má dvojí funkci, může být obrazem slovní zásoby jazyka nebo nástrojem pro efektivnější komunikaci (Béjoint, 1981 cit. dle Albertse, 2018, s. 74).

Dnes je lexikografie do značné míry synonymem pro elektronickou lexikografii a mnozí odborníci předpovídají, že papírové slovníky v blízké budoucnosti zaniknou. Příkladem je například nakladatelství *Oxford University Press*, které přestalo vydávat papírovou verzi *Oxford English Dictionary*, nesporného historického slovníku anglického jazyka, protože poptávka po online verzi radikálně převyšovala poptávku po tištěné verzi (Granger, 2012, s. 2). I Alberts tvrdí, že výsledkem lexikografického procesu je obvykle seznam slov, slovník, thesaurus nebo právě počítačová banka slov (Alberts, 2018, s. 74).

Výhody elektronických slovníků spočívají především v rychlosti a efektivitě vyhledávání, které je umožněno pokročilými vyhledávacími algoritmy a funkčnostmi. Podle Dziemianka uchovávají obvykle elektronické slovníky mnohem více informací než celý obsah objemných papírových slovníků, nabízejí přímý přístup ke korpusovým příkladům a citačním bankám a otevírají řadu nových možností vyhledávání, např. vyhledávání cílového slova prostřednictvím fonologicky podobných nebo lexikálně příbuzných slov (Dziemianko, 2012, s. 320). Právě rychlost

vyhledávání je jednou z předních výhod elektronických slovníků v porovnání s tištěnými verzemi (Ibid., s. 327).

Podle Lewa by slovníky měly být schopny uspokojit tyto potřeby nejen v přijatelně krátkém čase ale i s požadovanou mírou podrobnosti (Lew, 2012, s. 344). Úkolem dvojjazyčných slovníků je tedy poskytnout ekvivalenty hesla ve výchozím jazyce v cílovém jazyce. Uživatelé slovníků se domnívají, že slovo je vždy možné přeložit, protože předpokládají, že ekvivalenty nutně vždy existují (Fontenelle 2016, s. 52). Tomu však odporuje řada teoretiků, lingvistů i překladatelů, a jejich názory rozeberu v následující kapitole.

2. 1. 3. 1. 1. Ekvivalence

Jednou z výzev lexikografie i terminologie je absence přesného ekvivalentu termínu v jiném jazyce. Může se jednat o slovo, které v jiném jazyce neexistuje, nebo slovo, které existuje, ale jeho význam a užití se liší od původního termínu. Podle Adamske-Sałaciaková se dvojjazyční lexikografové snaží o druh ekvivalence, který není absolutní, ale spíše záležitostí míry ve všech výše uvedených parametrech (Adamska-Sałaciak, 2016, s. 149). Tvrzení o neexistující dokonalé ekvivalenci dokládá například i Fontenelle, který tvrdí, že uživatelé obecně očekávají, že jim dvojjazyčný slovník poskytne věrný překlad, avšak dokonalé ekvivalence podle něj není vždy možné dosáhnout (Fontenelle, 2016, s. 53). Šarčevićová dokonce tvrdí, že absolutní ekvivalence jednoduše nelze dosáhnout (Šarčević, 1997, s. 234). Podle Bessého je to hlavně z důvodu, že termíny a terminologické definice odrážejí kulturu komunity, ve které vznikly. Jsou velmi úzce spjaty s vývojem vědeckého poznání, ideologických struktur a archeologií vědění (Bessé, 1997, s. 66).

Podle Šarčevićové v matematice a logice platí, že pokud se X a Y kvalifikují jako ekvivalenty, znamená to, že jsou v korespondenci jedna ku jedné. Podobně pokud jsou X a Y ekvivalenty ve dvou odlišných jazycích, často se to interpretuje tak, že mají „stejnou hodnotu“ nebo jsou „totéž“. Šarčevićová ale tvrdí, že v tomto případě, pokud se řekne, že X je ekvivalentem Y, znamená to, že jsou „prakticky stejné“ (Šarčević, 1997, s. 234). Dnes se již termín „ekvivalent“ používá nikoli jako absolutní shoda významu, ale tehdy, kdy X a Y jsou ekvivalenty. Znamená

to pouze, že X lze použít k překladu Y a naopak, aniž by to znamenalo, že jsou na pojmové úrovni totožné (Ibid. s. 234-235).

Podle Bessého lze díky shodným (ne totožným) definicím z různých kultur umožňuje deklarovat úplnou nebo částečnou ekvivalenci pojmů (Bessé, 1997, s. 73). Částečně souhlasí i Šarčevićová, která zastává názor, že přestože existují i některé funkční ekvivalenty, které jsou vždy přijatelné (téměř ekvivalence) nebo nikdy přijatelné (neekvivalence), většina funkčních ekvivalentů spadá do kategorie částečné ekvivalence. V souladu s tím přichází otázka přijatelnosti především tehdy, když jsou funkční ekvivalent a jeho výchozí výraz pouze částečně ekvivalentní. V takových případech přijatelnost funkčního ekvivalentu obvykle závisí na kontextu (Šarčević, 1997, s. 241).

I když není možné najít absolutní ekvivalent termínu mezi jazyky, podle Hankse mají jednojazyčné nebo technické a odborné slovníky vyšší pravděpodobnost najít minimálně vhodný ekvivalent oproti dvojjazyčným slovníkům. Dodává však, že u jednojazyčných slovníků studie o používání slovníků ukázaly, že jednojazyčné slovníky se užívají hlavně k rychlé a povrchní kontrole pravopisu a přibližného primárního významu, nikoliv pro propracovanější a pečlivěji budované jazykové informace a jemné významové rozlišení, které jsou obsaženy ve většině slovníkových hesel (Hanks, 2013, s. 94).

2. 1. 3. 1. 2. Odborné slovníky a glosáře

Becker staví odborné a technické slovníky do protikladu ke slovníkům obecným. Tvrdí, že zatímco obecný slovník se zabývá obecnou slovní zásobou, specializovaný slovník obsahuje termíny z jednoho nebo více speciálních oborů, jako je matematika, ekonomie nebo elektrotechnika. Z tohoto důvodu je tento typ slovníků často omezený na určitý obor a uživatel neznalý odborných pojmů ve slovníku by musel nahlédnout do dalšího slovníku (Becker, 2016, s. 393-395).

Není potřeba dodávat, že terminologie a lexikografie jsou disciplíny, které se zabývají jazykovými nástroji a usilují o zajištění přesnosti a jednoznačnosti komunikace v určité oblasti nebo specializovaném oboru. K těmto disciplínám lze zařadit i glosáře (*term glossary*). Norma

ISO 1087-1 definuje glosář jako „terminologický slovník obsahující soubor označení z určitého oboru spolu s ekvivalenty v jednom nebo více jazycích“ (ČSN ISO 1087-1, 2002, s. 19). Glosář lze tedy definovat jako abecední seznam termínů nebo slov, které se vyskytují v určitém tématu nebo textu nebo se k němu vztahují. Rozlišovacím kritériem je, že jsou považovány za součást zadní strany připojené ke knihám a jiným publikacím, nikoli za samostatné dílo.

Podle Wrightové a Budina jsou glosáře někdy vnímány jako méně vědecké z hlediska záměru a metodologie než terminologie, terminologické standardy, a dokonce i slovníky, ačkoli jistá míra synonymie existuje. Ve vícejazyčném terminologickém managementu vedl základní význam termínu (tj. vysvětlující slovo vložené na okraj nebo mezi řádky textu) k rozšířenému vnímání, že glosář označuje vícejazyčnou sbírku slov, která obsahuje paralelní sloupce slov bez vysvětlení nebo definic (Wright a Budin, 1997, s. 325). Podle Šarčevićové však není vhodné podceňovat důležitost glosářů i v rámci překladů, jelikož důslednost v používání termínů podporují právě glosáře, které pomáhají usnadnit překlad, nikoliv standardizovat terminologii (Šarčević, 1997, s. 267).

I když jsou glosáře užitečným nástrojem pro shromažďování a prezentaci termínů v různých oborech, v právu se příliš nehodí, jelikož právní termíny vyžadují důkladné definice, aby bylo zajištěno jednoznačné a přesné pochopení jejich významu. Definice jsou obecně klíčové pro terminologii, protože umožňují vytváření sítě vztahů mezi pojmy a termíny, což je nezbytné pro efektivní komunikaci a porozumění v rámci daného oboru nebo disciplíny. Tento aspekt rozeberu v následující kapitole.

2. 1. 3. 2. Definice

Podle Depeckera je definice klíčovým prvkem při tvorbě a používání terminologie a technik, které jsou s terminologií spojené (Depecker, 2015, s. 37).

Je nutné zmínit, že definice termínu a definice pojmu nejsou totožné. Jak jsem již představila v přechozích kapitolách, termín se obvykle používá k označení speciálního slova, které má konkrétní význam v určitém oboru, oblasti nebo disciplíně. Termín se často používá jako

náhrada za běžně používaná slova, která nemají specifický význam v daném odborném kontextu. Na druhé straně se pojem obecně odkazuje na myšlenku nebo koncept, který lze vyjádřit slovy. Pojem se tedy často používá k popisu něčeho, co existuje v reálném světě, a může být vysvětlen pomocí jiných pojmů. Jednoduše lze říci, že:

Termín = definice slova

Pojem = definice významu slova

Proto jsou jejich definice odlišné. Databáze LegTerm, kterou popisují v kapitole 4 a která je základem této diplomové práce pracuje s definicí pojmů.

V diskusích o definici se rozlišuje mezi pojmy definiendum (slovem nebo slovním spojením, které má být definováno) a pojmy definiens (slovem nebo slovním spojením, které se používá k jeho definování). Například Hanks tvrdí, že první zásadou tradiční definice je sestavit frázi nebo zvolit slovo, které je co nejbližší synonymní právě s definiendum (Hanks, 2013, s. 96).

Podle Šarčevićové definice většinou uvádí základní charakteristiky pojmu, které jej odlišují nebo odlišují od jeho bezprostředních hyperonym a kohyponym (Šarčević, 1997, s. 239). To dokládá i norma ISO 1087-1, která definici definuje jako „vyjádření pojmů pomocí deskriptivní výpovědi, která slouží k jeho odlišení od souvisejících pojmů“ (ČSN ISO 1087, 2002, s. 10).

Definice vědeckých i obecných pojmů obvykle začínají uvedením obecné pojmové kategorie, do které pojem patří, a následně vymezením charakteristik, které odlišují pojem od ostatních členů žánru (Becker 2016, s. 401). Právě odlišné charakteristiky jsou klíčovým prvkem určování definic, podle Bessého je pro terminografa psaní definice operací spočívající v určení všech charakteristik, které jednoznačně identifikují intenci pojmu (Bessé, 1997, s. 67).

Existuje několik různých typů definic, které se liší svým zaměřením a cílem. V první řadě je potřeba zmínit rozdíl, mezi lexikografickou a terminologickou definicí. I když Hacken tvrdí, že terminologické definice by měly být vykládány stejně jako lexikografické definice (Hacken,

2015, s. 6), Bessé ve své práci naznačuje rozdíly mezi těmito dvěma typy definic. Tvrdí, že terminologická definice musí umožňovat jasné rozlišení mezi objekty a pojmy, a naopak se nemusí uchýlovat k nadbytečnosti, která je někdy vyžadována u lexikografické definice (Bessé, 1997, s. 70). Jednoduše lze ale říci, že lexikografické definice (jinými slovy také definice slova [termínu]) používající se ve slovnících obecného jazyka a poskytují vysvětlení významu slova, jsou pak obvykle psány obecnějším, přístupnějším jazykem, aby byly srozumitelné širokému publiku. Cílem lexikografických definic je pomoci uživatelům slovníku pochopit význam slova v kontextu a poskytnout jim dostatek informací, aby mohli slovo správně použít. Naproti tomu terminologické definice (jinými slovy také definice pojmu/definice významu termínu) se používají ve specializovaných slovnících a zabývají se jazykem určitého předmětu nebo oboru. Často jsou odbornější a přesnější než lexikografické definice a jsou určeny pro použití odborníky v určitém oboru. Cílem terminologických definic je poskytnout jasné a přesné vysvětlení významu termínu v určitém kontextu (Bessé, 1997; Alberts, 2018; Hanks, 2013 atd.).

Existuje několik typů terminologických definic. Potřeba různých forem se vysvětluje různorodostí struktury a organizace oblastí, kterou se definice snaží určitým způsobem reflektovat (Bessé, 1997, s. 68).

Například Suonuutiová, Tichý nebo ISO norma 704 definují dva typy definic, intensionální a extenzionální (Suonuuti, 2001; Tichý, 1971; ČSN ISO 704, 2018 aj.). Suonuutiová zároveň definuje intenzi a extenzi, tj. intenze pojmu je množinou všech vlastností, které tvoří pojem (strom zahrnuje např. vlastnosti, že je to rostlina, že žije dlouho, že má samonosný kmen a že má větve), zatímco extenze je množina objektů, které pojem zahrnuje (strom zahrnuje všechny borovice, smrky, břízy, javory, olše, jabloně atd) (Suonuuti, 2001, s. 14). Meyer a spol. ve své práci definovali intenzi jako souhrn všech charakteristik pojmu, zatímco soubor objektů, k nimž se pojem vztahuje, nazvali jeho extenzí. O pojmu, který má mnoho charakteristik, tvrdí, že má širokou intenci; v důsledku toho je jeho extenze úzká, protože se může vztahovat pouze k omezenému počtu objektů. Naproti tomu o pojmu, který má málo charakteristik, se říká, že má úzkou intenzi a širokou extenzi (Meyer a spol., 1997, s. 101).

Podle ISO 704 normy jsou tradiční intenzionální definice považovány za nejvýstižnější a nejpřesnější metodu pro definování pojmu (ČSN ISO 704, 2018, s. 39). Nicméně existují i jiné typy definic, jako jsou ostenzivní, lexikální, stipulativní nebo specifikační, které jsou běžně používány. Tyto definice se vyznačují různými přístupy k definování pojmu, například založením na konkrétních příkladech (extenzionální), na odkazech na skutečné věci nebo situace (ostenzivní), na lingvistické analýze slov (lexikální), na určité dohodě (stipulativní) nebo na specifických charakteristikách (specifikační).

Intenzionální definice neboli obsahová definice, je „definice, která popisuje intenzi pojmu tak, že uvádí nadřazený pojem a vymežující charakteristiku“ (ČSN ISO 1087-1, 2002, s. 10). Příkladem může být například právní definice ‚matky‘ nebo ‚rodičovství‘:

matka dítěte

žena, která porodila dítě

rodičovství

právní vztah rodičů (matky a otce) k dítěti

Intenzionální definice má za úkol poskytnout minimální množství informací, které umožní rozpoznat pojem a odlišit ho od ostatních souvisejících pojmů, zejména souvisejících pojmů na stejné úrovni. Tato definice popisuje pojem jako jednotku s jednoznačnou intencí, která se odráží v jedinečné extenzi. Kombinace charakteristik, které tvoří intenci, musí být jedinečné pro daný pojem a umožnit jeho identifikaci a odlišení od ostatních pojmů (ČSN ISO 704, 2018, s. 39).

Naopak extenzionální definice neboli rozsahová definice popisuje pojem pomocí výčtu všech jeho konkrétních členů nebo příkladů a určuje, jaké všechny vlastnosti musí mít objekt, aby spadal pod daný pojem. Popis pojmů pomocí výčtu všech jeho podřazených pojmů na základě jednoho dělicího kritéria se nazývá klasifikačním popisem (ČSN ISO 1087-1, 2002, s. 10). Např.:

drahé kovy

rhodium, platina, zlato, palladium, stříbro

V terminologické práci je důležité vytvořit koherentní terminologický systém, který odpovídá pojmovému systému. V některých případech se mohou definice pojmů prezentovat jako seznam podřazených pojmů, které odpovídají objektům tvořícím extenzi pojmů. Tento seznam může obsahovat individuální nebo obecné pojmy. Extenzionální definice se využívají pouze za omezených okolností, například když lze popsat daný pojem efektivně extenzionální definicí. Všechny uvedené podřazené pojmy musí být definovány jinde v terminologickém zdroji a nesmí být definovány pomocí bezprostředně nadřazeného pojmu v intenzionální definici, aby se zabránilo definování kruhem. Extenzionální definice naznačují pouze intenzi pojmů, nikdy ji však nestanovují jako v intenzionální definici (ČSN ISO 704, 2018, s. 67).

Norma ISO 704 navíc definuje další typy definic, např. ostenzivní definice. Ostenzivní definice je definována jako „ukazování, předvádění, demonstrování, prezentování, dávání něčeho najevo“ (Osolobě, 2007, s. 95). Ostenzivní definice pojmu tedy používá nelexikálních prostředků, jako jsou obrázky, videa, zvukové záznamy a animace, nebo dokonce samotný objekt, k definování pojmů. Díky dostupnosti multimediálních technologií mohou být ostenzivní definice prezentovány v různých formách, které umožňují zobrazit nelexikální vyjádření pojmů. Avšak ostenzivní definice se obvykle nepoužívají samostatně, ale spíše jako doplněk intenzionálních definic nebo popisu pojmů, protože není vždy jasné, na co se odkazuje nebo jaký má být abstraktní úroveň daného objektu. Kromě toho může být obtížné odvodit nadřazený pojem z ostenzivní definice (ČSN ISO 704, 2018, s. 69). Na obrázku 1 a 2 lze vidět příklady ostenzivní definice pojmu:

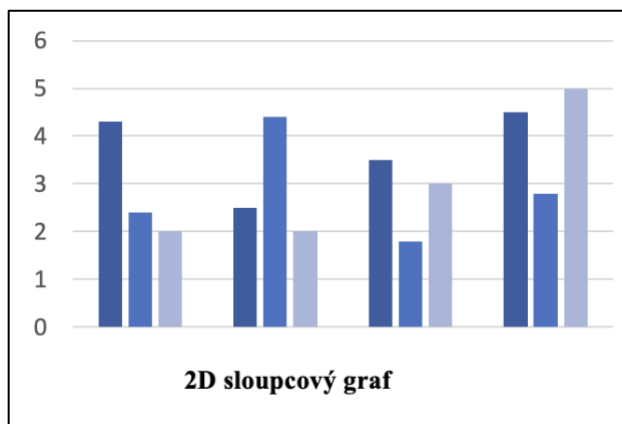

Obr. 1 – 2D sloupcový graf

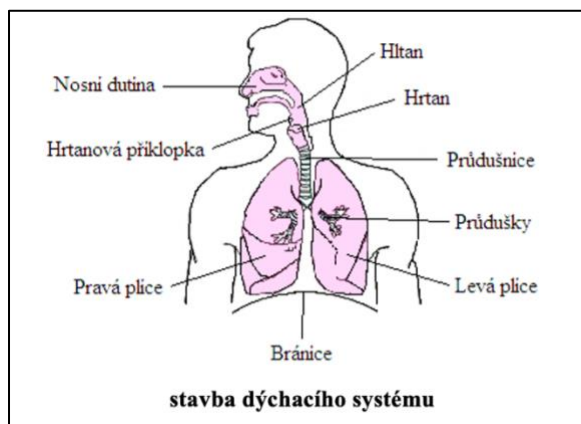

Obr. 2 – Stavba dýchacího systému¹

¹ <https://www.fsp.s.muni.cz/emuni/data/reader/book-3/09.html>

Dalšími typy definicí jsou lexikální definice, zpřesňující definice, nebo specifické. Lexikální definice jsou definice, které jsou založeny na běžném jazykovém slovníku a používají se pro pojem, který není specializován v daném oboru nebo který je natolik běžný, že se již nepovažuje za specifický pro daný obor. Tyto definice jsou obvykle uvedeny v běžných slovnících a slouží k vysvětlení významu slov pro běžného uživatele. V terminologickém zdroji mohou být uvedeny jako doplněk k intenzionálním nebo extenzionálním definicím a slouží k lepšímu porozumění významu daného pojmu (ČSN ISO 704, 2018, s. 76). Zpřesňující definice jsou definice, které jsou speciálně upravené pro daný obor a obsahují přesnější charakteristiky oproti běžné lexikální definici. Tyto definice jsou často používány v terminologické analýze a slouží k identifikaci specifických pojmů označených odbornými technickými nebo vědeckými termíny. Při tvorbě zpřesňující definice je důležité jasně vyznačit specifický obor, pro který je definice určena (Ibid., s. 76).

Pro tuto práci je nutné zmínit, že definice v zákonech a předpisech často mají tendenci být interpretativní a mohou být považovány za specifické definice. Autorský kolektiv odboru vládní legislativy Úřadu vlády ČR poskytuje manuál, který popisuje správné užívání definic. Uvádí, že je nutné definovat pojmy v úvodních ustanoveních pouze tehdy, pokud jsou nezbytné pro celkové pochopení a aplikaci právního předpisu, zejména v případě, kdy jejich význam nevyplývá z pojmu samotného, kontextu právního předpisu nebo jsou to pojmy průřezové, a zároveň je pojem nutné „vymezit srozumitelně a jednoznačně a vyhnout se současně definici nevhodné až směšné“ (Vedraľa a spol., n. d., s. 3). Proto lze říct, že definice v zákonech a předpisech mají za cíl definovat nový pojem, který má užší význam než pojem, který je obvykle používán (ČSN ISO 704, 2018, s. 77). Takové definice se často označují jako specifické.

Specifické definice se používají pro vymezení pojmu v konkrétní situaci, například v právních nebo obchodních dokumentech. Tyto definice se mohou lišit od standardních terminologických definic a jsou určeny pro specifické účely jednotlivých orgánů nebo firem. Pokud je specifická definice použita, musí být jasně označena a měla by být uváděna pouze v dokumentu, pro který je definice platná. V některých případech se používají speciální formulace pro označení těchto definic. Specifikační definice se zaměřují na určitou situaci nebo účel a mohou mít odlišnou

extenzi pojmů oproti lexikálním nebo zpřesňujícím definicím. Mohou se dokonce lišit od normativů a standardů platných v daném oboru. Na rozdíl od zpřesňujících definic však nemusí být specifikační definice v souladu s lexikálními definicemi a mohou se zaměřovat na jiné aspekty pojmů v závislosti na kontextu, ve kterém jsou používány (Ibid., s. 76).

Jednotlivé definice pojmů, vztahů mezi nimi aj. jsou pro terminologii velmi důležité. Další z důležitých prvků, které dělají terminologické databáze efektivní, jsou jednotlivé terminologické principy, které rozebírám v následující kapitole.

2. 2. Terminologické principy

Kapitola 2. 1., zaměřená na terminologii a prvky, které jsou s touto disciplínou spojené, je důležitým základem pro pochopení klíčových pojmů a principů terminologie. Poskytuje přehled o oblasti terminologie, včetně definice termínu, pojmu, přesné definice a důležitost vztahu a kontextu daných prvků.

Pochopení pojmů a principů terminologie je při vytváření terminologické databáze klíčové, protože pomáhá zajistit, aby data byla přesná, konzistentní a standardizovaná. K tomu slouží terminologické standardy. Terminologické principy poskytují pokyny pro vytváření a správu terminologických dat, včetně pojmů, termínů a definic. Terminologie vyžaduje jednotné metody, které umožní efektivně provádět praktický a aplikovaný management terminologie a vytvářet koherentní a konzistentní terminologii (Strehlow, 1997, s. 204). Terminologické principy tedy pomáhají zajistit, aby data byla konzistentní a přesná, což je důležité zejména při práci s právní terminologií.

Při vytváření terminologické databáze speciálně pro překlad právních termínů je třeba vzít v úvahu některé důležité terminologické standardy, jako jsou ISO normy, terminologická jednotnost a kvalita dat.

2. 2. 1. ISO normy

ISO je mezinárodní organizace pro normalizaci, nezávislá nevládní mezinárodní organizace (Wright a Budin, 2001, s. 868), jejímiž členy je 165 národních normalizačních orgánů, které sdružují odborníky za účelem sdílení znalostí a vytváření konsensuálních, tržně relevantních mezinárodních norem, které podporují inovace a poskytují řešení nových globálních výzev (Melo, 2020). Mezinárodní normy jsou vytvářeny technickými komisemi ISO, na kterých má každý člen ISO právo být zastoupen, pokud se daný předmět týká jeho oboru. Práce na normách zahrnuje spolupráci s mezinárodními organizacemi, a to jak vládními, tak nevládními. Technické komise mají jako hlavní úkol vypracovávat mezinárodní normy, po schválení návrhů mezinárodních norem technickými komisemi jsou tyto návrhy rozesílány členům ISO ke hlasování a pro vydání mezinárodní normy je třeba získat souhlas alespoň 75 % hlasujících členů (ČSN ISO 704, 2018, s. 5). Normy ISO jsou tedy mezinárodně schváleny odborníky a experty, kdy se může jednat o výrobu produktu, proces, poskytování služby nebo dodávku materiálu – normy pokrývají širokou škálu činností (ISO: Standards, n.d.).

ISO vytváří dokumenty s požadovanými normami, specifikacemi, pokyny nebo charakteristikami, které mohou společnosti používat k zajištění toho, aby materiály, výrobky, procesy a služby byly vhodné pro svůj účel. Kromě toho ISO zajišťuje, aby tyto požadavky byly akceptovány ve všech členských zemích, a tím byla zajištěna standardizace (Melo, 2020). Například regulační orgány a vlády se spoléhají na normy ISO, které jim pomáhají vytvářet lepší právní předpisy (ISO: Benefits of standards, n.d.).

Obecnou motivací pro takové normy je poskytnout jednotné metody v terminologii, avšak Strehlow uvádí další výhody, které díky ISO normám terminologové mají:

- pomáhají normalizačním orgánům při řízení jejich terminologie,
- zlepšují komunikaci o obsahu a celosvětové uplatňování technických norem,
- pomáhají odborníkům na danou problematiku při dosahování efektivnějšího řízení terminologie,
- umožňují snadnější přístup k různým oblastem znalostí zastoupeným v mezinárodních normách (Strehlow, 1997, s. 203-204).

Přestože existuje přes 22 tisíc ISO norem (Reciprocity, 2021), pro tuto práci jsou relevantní hlavně ISO normy 704, 860, 1087-1, 1087-2, 1951, 10241, 12616, 12620-1 a 16642. V následující části krátce popíšu jednotlivé ISO standardy.

ISO norma 704 stanovuje základní zásady a metody pro přípravu a sestavování terminologií v rámci standardizace i mimo ni. Popisuje vazby mezi objekty, pojmy, definicemi a označeními. Stanovuje také obecné zásady pro tvorbu termínů a vlastních jmen a psaní definic a je použitelná pro terminologickou práci ve vědeckých, technologických, průmyslových, právních, administrativních a dalších oblastech poznání (ISO: ISO 704, 2022). Cílem tohoto standardu je poskytnout pomoc osobám zapojeným do managementu terminologie. Principy a metody se musí dodržovat nejen při zacházení s terminologickými informacemi, ale také při plánování a rozhodování podílejících se na managementu terminologické slovní zásoby. Norma zahrnuje identifikaci pojmů a pojmových vztahů, analýzu a modelování pojmových systémů na základě těchto konceptů, vyjádření pojmových systémů pomocí pojmových diagramů, definování pojmů, přiřazování označení (preferovaných termínů) každému pojmu v jednom jazyce nebo více jazycích a zaznamenávání a prezentování terminologických údajů, zejména v tištěných a elektronických médiích (terminografie) (ČSN ISO 704, 2018, s. 6).

ISO norma 860 „specifikuje metodologický přístup k harmonizaci pojmů, pojmových systémů, definic a termínů“. Zároveň se vztahuje na tvorbu harmonizovaných terminologií, a to buď na národní, nebo mezinárodní úrovni, v jednojazyčném, nebo vícejazyčném kontextu (ISO: ISO 860 2007, ČSN ISO 860, 2007, s. 7).

ISO norma 1087-1 „stanovuje základní slovní zásobu pro teorii a aplikaci v terminologické práci“ (ČSN ISO 1087-1, 2002, s. 6), tj. poskytuje systematický popis pojmů z oblasti terminologie a objasňuje jejich použití v této oblasti (Ibid., s. 5). Zároveň nezahrnuje ale slovní zásobu, která se týká počítačových aplikací v terminologické práci. Tato slovní zásoba je obsažena v normě ISO 1087-2, které podobně „definuje termíny pro jazyk a zpracování informací pro použití v terminologické práci a terminografii“ (ČSN ISO 1087-2, 2002, s. 7).

Norma ISO 1951 „se zabývá používáním lexikografických značek a typografických konvencí v terminologických heslech v obecných odborných slovnících a zejména v normalizované terminologii“ (ČSN ISO 1951, 1997, s. 5). Aktualizovaná verze ISO normy 1951 se navíc zabývá jednojazyčnými a vícejazyčnými, obecnými a specializovanými slovníky, kde specifikuje formální generickou strukturu nezávislou na publikačním médiu a navrhuje způsoby prezentace hesel v tištěných a elektronických slovnících. Cílem normy je usnadnění tvorby, slučování, porovnávání, získávání, výměny, šíření a vyhledávání lexikografických údajů ve slovnících (ISO: ISO 1951, 2007).

Norma ISO 10241-2 se zabývá zaváděním normalizovaných terminologických hesel do jiných kulturních a jazykových prostředí, a zejména přejímáním mezinárodně normalizovaných terminologických hesel regionálními a národními normalizačními orgány (ISO: ISO 10241-2, 2012). Ačkoli byla norma původně vytvořena jako nástroj pro mezinárodní normotvůrce, poskytuje podle Strehlowa také cenný model pro jednojazyčné terminologické projekty na národní úrovni a pro podobné terminologické projekty mimo normalizační komunitu, zejména všude tam, kde se ve firmách, agenturách a organizacích provádí normativní řízení terminologie (Strehlow, 1997, s. 203)

Norma ISO 12616-1 specifikuje požadavky a doporučení týkající se základů překladově orientované terminografie pro vytváření kvalitních dvojjazyčných nebo vícejazyčných terminologických sbírek. Zabývá se hlavními úkoly, dovednostmi, postupy a technologiemi pro překladově orientovanou terminografii, kterou vykonávají terminologičtí pracovníci, kteří vykonávají terminologickou práci v prostředí s nízkou složitostí jako součást neterminologických činností (ISO: ISO 12616-1, 2021).

ISO norma 12620-1 obsahuje požadavky a doporučení, kterými se řídí specifikace datových kategorií pro jazykové zdroje. Specifikuje mechanismy pro vytváření, dokumentaci, harmonizaci a údržbu specifikací datových kategorií v úložišti datových kategorií (DCR). Popisuje také strukturu a obsah těchto kategorií (ISO: ISO 12620-1, 2022).

Norma ISO 16642 specifikuje rámec pro reprezentaci dat zaznamenaných v terminologických sbírkách dat, kdy tento rámec zahrnuje metamodel a metody pro popis specifických terminologických značkovacích jazyků (TML) vyjádřených v XML (ISO: ISO 16642, 2017).

Existuje však mnoho dalších ISO norem, které jsou spjaté s terminologií, Wrightová a Budin například uvádí ISO 9000, které se týkají řízení a zabezpečování kvality, a které byly vyvinuty s cílem účinně dokumentovat prvky systému kvality. Ty je třeba zavést, aby byl v daném prostředí udržován účinný systém kvality. V rámci managementu terminologie má podle Wrightové a Budina ISO 9000 dvojí význam, tj. správné vypracování terminologie, které hraje významnou roli při definování prvků systému kvality, a terminologie sama, která je rozhodujícím faktorem ovlivňujícím kvalitu a efektivitu řetězce tvorby dokumentů, ať už jde o vícejazyčnou nebo pouze jednojazyčnou dokumentaci (Wright a Budin, 2001, s. 868).

Normotvůrci obvykle nejsou však odbornými terminology. Jsou to oboroví specialisté, kteří pracují v nějakém oboru a často si nemohou udělat čas na to, aby se naučili složitosti správy terminologie. Přesto chtějí, aby jejich standardy byly správně vykládány a aplikovány, aby bylo možné vytvářet a sdělovat hodnotné informace. Uvědomují si také potřebu poskytovat vysoce kvalitní terminologii, aby tento výsledek lépe zajistili (Strehlow, 1997, s. 203).

S terminologickými standardy úzce souvisí terminologická jednotnost, protože standardy poskytují pokyny pro dosažení a udržení jednotnosti v terminologických databázích a zároveň je zásadní pro srozumitelnost a přehlednost (Gašpar a spol., 2022, s. 1).

2. 2. 2. Terminologická jednotnost a kvalita dat databází

2. 2. 2. 1. Terminologická jednotnost

Terminologická jednotnost se vztahuje k míře shody a koherence v používání terminologie v dané oblasti nebo oboru. Je důležitá pro zajištění přesnosti a srozumitelnosti komunikace, zejména ve specializovaných oborech, jako je právo, medicína a inženýrství. V některých oborech (např. v marketingu) je použití synonym a obraznějšího vyjadřování naprosto vhodné.

To však neplatí pro technické obory, kde veškerá terminologie musí být dodržována podle dohodnutého glosáře a všechny výrazy musí zachovávat jednotnost textu a odpovídat zavedené terminologii daného oboru (Aspena, n.d.). V kontextu terminologických databází je tedy terminologická jednotnost zásadní pro zajištění přesnosti, konzistence a standardizace dat. Lepší konzistence, která je výsledkem správné správy terminologie, je pro překladatele klíčovým přínosem především proto, že zvyšuje kvalitu výsledného textu (Gomez Palou Allard, 2012, s. 40).

Podle Gomez Palou Allardová má v rámci překladatelské praxe zachování terminologické konzistence ve zdrojových a cílových dokumentech několik pozitivních účinků:

- Pomáhá podporovat správné používání termínů.
- Zlepšuje kvalitu výsledného textu.
- Snižuje čas a úsilí investované do oprav, protože překladatel nebo revizor není nucen vyhledávat a vyhodnocovat všechny potenciální použité ekvivalenty.
- Posiluje značku a důvěryhodnost společnosti.
- Usnadňuje kontrolu kvality výrobků i procesů.
- Přípravuje cestu k přehlednější komunikaci uvnitř společnosti i se zákazníky.
- Přispívá ke snížení počtu hovorů se zákazníky a k lepšímu společnému porozumění během těchto hovorů.
- Snižuje riziko selhání výrobku v důsledku nesprávné, nejednoznačné nebo nekonzistentní terminologie a všech závazků s takovými nežádoucími událostmi spojených (Gomez Palou Allard, 2012, s. 39).

V terminologických databázích se terminologická jednotnost dosahuje pomocí regulovaných slovníků (*controlled vocabulary*), tezurů (*thesauri*) a dalších sémantických nástrojů. Tyto nástroje pomáhají zajistit, aby se stejný termín používal konzistentně k označení stejného pojmu nebo objektu, a to i ve více jazycích nebo doménách. Harpringová definuje regulované slovníky jako organizované uspořádání slov a slovních spojení, která se používají k indexování obsahu a/nebo k vyhledávání obsahu prostřednictvím procházení nebo vyhledávání (Harpring, 2010, s. 12). Podle Younga a Joudreyho se regulovaným slovníkem rozumí zavedený seznam, organizované uspořádání nebo databáze preferovaných termínů a frází, ve kterých jsou

shromážděny všechny termíny a fráze reprezentující daný pojem (Young a Joudrey, 2020). Oficiální stránky Evropské Unie tvrdí, že terminologická jednotnost poskytuje konzistentní způsob popisu dat a že se jedná o standardizované a organizované uspořádání slov a frází prezentované jako abecední seznamy termínů nebo jako tezaury a taxonomie s hierarchickou strukturou širších a užších termínů (Publications Office of the European Union, n.d.).

Význam terminologické jednotnosti v terminologických databázích nelze přeceňovat. Strehlow definoval tři důležité vlastnosti terminologické jednotnosti, tj. specifikují preferovaná synonyma, rozlišují homografy, uvádí vazby mezi hierarchickými a asociativními vztahy (Strehlow, 2001, s. 423). Na rozdíl od slovníků běžného jazyka, které taková omezení nemají, terminologická jednotnost vyžaduje používání předem definovaných, autorizovaných termínů, které byly předem vybrány tvůrci těchto systémů (Young a Joudrey, 2020). Účelem terminologické jednotnosti je uspořádat informace a poskytnout terminologii pro katalogizaci a vyhledávání informací. Terminologická jednotnost totiž zachycuje bohatství variantních termínů a zároveň podporují konzistenci preferovaných termínů a přiřazování stejných termínů k podobnému obsahu (Harpring, 2010, s. 12). Nepřesná nebo nekonzistentní terminologie může vést ke zmatkům, nedorozuměním a chybám, zejména v oblastech s vysokou mírou rizika, jako je právo nebo medicína. Zajištěním terminologické konzistence mohou terminologické databáze pomoci zlepšit přesnost a účinnost komunikace, usnadnit sdílení znalostí a v konečném důsledku přispět k rozvoji specializovaných oborů (Afzal, 2017).

2. 2. 2. 1. 1. Tezaurus

Tezaurus (*thesaurus*) je speciální typ slovníku nebo slovníkového systému, který obsahuje standardizovaný seznam termínů v určitém oboru nebo oblasti a definuje jejich vztahy, a to podporuje terminologickou jednotnost. V kontextu terminologických databází se tezaury používají k podpoře správy a vyhledávání terminologických dat tím, že poskytují rámec pro uspořádání a klasifikaci termínů podle jejich významu a vztahů (Publications Office of the European Union, n.d.).

Použití tezurů v terminologických databázích je důležité z několika důvodů. Tezary například zajišťují terminologickou jednotnost tím, že poskytují standardizovaný soubor termínů, které lze konzistentně používat v různých kontextech a oblastech. Dále zlepšují účinnost a přesnost vyhledávání informací tím, že uživatelům umožňují snadněji vyhledávat a získávat relevantní termíny a pojmy.

Příkladem tezurů v terminologických databázích je tezaurus *Medical Subject Headings* (MeSH) používaný v oblasti medicíny, *General Multilingual Environmental Thesaurus* (GEMET) používaný v oblasti životního prostředí a tezaurus *EuroVoc* používaný Evropskou unií pro indexování a vyhledávání dokumentace týkající se EU.

Terminologická jednotnost a tezary úzce souvisejí s terminologickými bankami (*term banks*), protože banky termínů se často používají jako nástroj k dosažení a udržení terminologické jednotnosti pomocí řízených slovníků a tezurů.

2. 2. 2. 1. 2. Terminologická banka

Terminologická banka nebo také databanka je podle normy ISO 1087-1 databáze obsahující terminologické údaje (ČSN ISO 1087-1, 2002, s. 19). Bowker definuje terminologické banky jako rozsáhlé sbírky elektronických záznamů termínů, což jsou záznamy obsahující informace o termínech a pojmech (Bowker, 2015, s. 308). Termíny v databankách jsou obvykle uspořádány a spravovány pomocí řízených slovníků a tezurů, které pomáhají zajistit konzistenci a přesnost při používání terminologie.

Terminologické banky jsou často určeny pro potřeby širokého okruhu uživatelů. Například Sager identifikuje několik odlišných skupin uživatelů, mezi které patří odborníci na danou problematiku, kteří se často obracejí na tyto zdroje pro ujištění. Někdy ale potřebují zjistit význam neznámého termínu; vědci, kteří provádějí úkoly, jako je indexace specializovaných dokumentů; správci jazykového vývoje, kteří jsou pověřeni vývojem nebo udržováním jazyka a mají zvláštní zájem na standardizaci; učitelé a studenti, ať už studují jazyk nebo specializovaný

obor a profesionální zprostředkovatelé komunikace, jako jsou novináři, techničtí spisovatelé nebo specializovaní překladatelé (Sager, 1990, s. 197-200 cit. dle Bowkera, 2015, s. 308).

V angličtině se rozlišuje mezi terminologickou bankou (*term bank*) a tzv. *term base*, pro tuto práci přeložené jako databáze terminologie. Databáze terminologie je soubor vzájemně propojených souborů, který je vytvářen a spravován systémem pro správu databází, zatímco terminologická banka je považována za jakékoli elektronické úložiště dat, které často zahrnuje složitější funkce (více aplikací, interaktivní struktury souborů, větší složitost nebo velikost systému). Databáze terminologie se navíc používá jako specifický nástroj vytvářený a používaný překladateli v CAT nástrojích (Radimský, 2023) a považuje se individuální databáze, které často vytvářejí individua, společnosti, agentury atd. (Wright a Budin, 2001, s. 878). Terminologické banky naproti tomu obvykle představují institucionální zdroje, které jsou zpřístupňovány dílčím odběratelům (Ibid.).

Cabréová definuje terminologické banky jako strukturované sbírky informací o významových jednotkách a označeních speciální tematické oblasti určené pro potřeby určité skupiny uživatelů, kdy je jejich hlavním účelem usnadnit překlad tím, že překladatelům poskytují jednorázový, uživatelsky přívětivý nástroj pro dotazy, který zahrnuje několik slovníků a je schopen poskytovat spolehlivé návrhy (Cabré, 1999, s. 176-77).

Bowker ve své práci definoval rozdíly mezi terminologickými bankami (*term banks*) a databázemi terminologie (*term bases*).

	Terminologické banky	Databáze terminologie
Vytvořeno kým?	terminologové	překladaelé
Způsob vytvoření?	sbírka záznamů vytvořených nezávisle různými předem schválenými přispívajícími terminology podle předem definovaných pokynů a metod	sbírka záznamů vytvořená jednotlivým překladatelem (osobní databáze termínů, kterou lze později sdílet, pokud je to žádoucí)
Hlavní uživatel?	interní překladatelské týmy (i když jsou databanky často k dispozici širšímu publiku)	individuální překladatelé
Cíl?	databanky často normativní a určené k podpoře porozumění i produkce; mohou být vypracovány s cílem standardizace	obvykle popisné a zaměřené na výrobu
Výzkumný přístup?	převážně podle téma	převážně ad hoc
Upřednostňované zdroje?	původní jazykové materiály; přísně kontrolované zdroje	materiály v původním jazyce a stále častěji dvojjazyčné zdroje (např. databáze překladové paměti, bitexty); přísně a mírně kontrolované zdroje
Obsah?	podrobný, úplný, mnoho polí	různá úroveň detailů, často však minimalistická. se zaměřením na ekvivalenty
Zaznamenaná jednotka?	termíny (v kanonickém tvaru)	termíny (ne nutně v jejich kanonické podobě) a všechny další často se vyskytující řetězce znaků nebo jednotky, které vyžadují výzkum (i obecné jazykové jednotky).
Přístup?	onomaziologický (založený na pojmu)	směs onomaziologických (založených na pojmech) a sémaziologických (založených na termínech, výrazech nebo dokonce řetězcích znaků).
Stupeň integrace s dalšími nástroji?	omezený, obvykle samostatný	vysoká, často integrovaná

Tab. 4. Vlastnosti typické pro terminologické banky a databáze terminologie (Bowker, 2015, s. 307)

Dodržování terminologických standardů pro tvorbu a správu terminologie, podporování konzistentnosti v používání termínů v dané oblasti a využívání banky termínů pro správu a standardizaci terminologických údajů slouží k zajištění kvality terminologických dat. Takto mohou organizace zajistit, aby jejich terminologická data byla přesná, konzistentní a přístupná všem zúčastněným stranám.

2. 2. 2. 2. *Kvalita dat*

Kvalita dat je klíčovým aspektem terminologie a terminologických databází, které mají základ, jak již bylo definováno výše, právě v přesnosti, úplnosti, konzistenci a spolehlivosti dat. Na následujícím příkladu naznačuje Cerrella Bauerová různé aspekty charakterizující dva důležité parametry terminologického projektu, tj. model terminologických dat a kvalitu terminologických dat (Cerrella Bauer, 2015, s. 335). Na těchto parametrech stojí kvalitní terminologická sbírka.



Schéma 5: Datový model a kvalita dat, Cerrella Bauer, 2015, s. 335

Je zřejmé, že odborníci na danou problematiku musí určit terminologii, která se bude v jejich oboru používat. Pomoc terminologů je však v mnoha prostředích velmi užitečná. V některých situacích profesionální terminologové úzce spolupracují s technickými odborníky na přípravě terminologických standardů. Zprávy o těchto pracovních skupinách tvrdí, že interaktivní

spolupráce mezi terminologickými specialisty a odborníky na danou problematiku přináší efektivnější, uživatelsky přívětivější a kvalitnější terminologické sbírky (Wright, 1997, s. 198).

Podle Wrightové a Budina mohou pro zajištění kvality být v tomto ohledu velmi užitečné pokyny a kontrolní seznamy, protože je často lákavé pouze vystříhnout a vložit informace nalezené na webu bez kontroly důležitých stylistických prvků (Wright a Budin, 2001, s. 848), a to hlavně v dnešní době.

Podle Cerrella Bauerové kvalita dat (a kvalita celkové terminologické databáze) záleží na kritériích, který si zvolí tým terminologů při zadání terminologického projektu. Mezi tato kritéria mohou patřit např.:

- četnost použití v externích zdrojích;
- názor interních odborníků na danou oblast;
- výskyt v zavedených interních a/nebo externích zdrojích;
- interní jazykové pokyny;
- dodržování zavedených norem;
- vážená kombinace dvou nebo více těchto kritérií (Cerrella Bauer, 2015, s. 336).

V některých případech musí být v rámci kvality dat nutné zvážit termín životní cyklus termínu, protože např. manželé jsou momentálně v české i italské legislativě definováni jako muž a žena žijící v manželství. To se však může za pár let změnit.

V nynější době má však nejvyšší vliv na kvalitu dat součinnost odborníků na danou problematiku, informačních specialistů a terminologů. Zároveň zpětná vazba od různých uživatelů přispívá k udržování aktuálních a přesných údajů. Stejně jako zajištění kvality závisí efektivní celopodnikové řízení terminologie významně na míře podpory, které se této činnosti dostává od vedení na vysoké úrovni (Wright, 1997, s. 198).

Rozsah a pokrytí (jazyky, informace obsažené v terminologických heslech atd.) terminologických databází závisí na skupině uživatelů, kterým mají sloužit. Překladaelé mohou v terminologických heslech potřebovat informace týkající se dané oblasti, zatímco interní

odborní autoři a redaktoři mohou potřebovat naprosto odlišné jazykové informace. Proto je potřeba klást si otázky jako: kdo je cílová skupina, zda bude databáze určena pro interní nebo i externí použití, jak bude databáze dostupná aj. (Terminology Management for Translation, 2017, s. 5).

V reálném světě se individuální potřeby jednotlivých uživatelů navzájem liší. To je důvod, proč je individualizace databází podle uživatelských potřeb otázkou, kterou je třeba brát vážně v době, kdy počítačové a informační vědy postupně poskytují potřebné technologie, které mohou tento gigantický a revoluční krok v rámci obnovené lexikografické teorie a praxe umožnit (Tarp, 2012, s. 115).

Zaměření se na uživatele je jeden z důležitých aspektů terminologických databází, podobně jako ISO normy, terminologická jednotnost a kvalita dat. ISO normy poskytují ucelený rámec pro tvorbu a správu terminologických dat, včetně definování pojmu, termínu a definice.

2. 3. Správa terminologie

V kapitole 2.3 se budu zabývat správou terminologie (neboli *terminology management*), která označuje systematický proces vytváření, plánování, standardizace, udržování a šíření odborné terminologie používané v různých oborech, jako je obchod, medicína, právo a technologie. V této kapitole bude uveden přehled definice, účelu, cílů, výhod a nevýhod terminologického managementu. Dále popíši proces správy terminologie, který zahrnuje plánování, tvorbu, standardizaci a údržbu terminologie, a také nástroje a technologie používané v této oblasti.

2. 3. 1. Definice správy terminologie

V této části je uvedena souhrnná definice správy terminologie, což je proces správy a údržby terminologie používané v určitém oboru nebo oblasti.

V první řadě je nutné správně definovat termín správy terminologie. Nuopponenová totiž uvádí, že správa terminologie má různé alternativní pojmenování, tj. terminografie, terminologická

práce, zpracování terminologie nebo terminologie (Nuopponen, 2018, s. 9). Například norma ISO Norma 1087-1 definuje terminologickou práci (a tedy správu terminologie) jako práci „zabývající se systematickým sběrem, popisem, zpracováním a prezentací pojmů a jejich označení“ (ČSN ISO 1087-1, 2002, s. 17). I když definice odpovídá definicím jiných autorů pro správu terminologie, což podporuje tvrzení Nuopponenové, pro přehlednost této práce však budu jednotně používat pouze název správa terminologie.

Podle Ilariové je správa terminologie procesem identifikace, ukládání a správy terminologie specifické pro zákazníka, společnost nebo produkt, kterou je třeba definitivně přeložit (Ilari, 2023), a kdy je terminologická práce součástí procesu překladu (Gomez Palou Allard, 2012, s. 36). Naopak podle Wrightové a Budina je správa terminologie definována jako jakákoli záměrná manipulace s terminologickými informacemi (Wright a Budin, 1997, s. 1), bez jakéhokoli spojení s překladem. Tato definice je ovšem velice široká (Nuopponen, 2018, s. 9) a je nutné dodat důležité faktory, které jsou pro správu terminologie důležité.

Správou terminologie se podle Uusitalové rozumí soubor činností souvisejících s celkovou strategickou organizací terminologické práce, kdy tyto činnosti zahrnují specifikaci rolí, odpovědností a procesů, aby byla zajištěna konzistentní, aktuální a odborná terminologie pro konkrétní účely a publikum (Uusitalo, 2020, s. 10).

Kellyové a DePalmy uvádějí, že správa terminologie zahrnuje systematickou identifikaci, ukládání, zpracování, prezentaci a vyhledávání termínů autory obsahu, překladateli, marketéry a dalšími účastníky dodavatelského řetězce obsahu (Kelly a DePalma, 2009, s. 3 cit. dle Uusitalové, 2020, s. 9).

Podle Galinského a Budina se správa terminologie zabývá především manipulací s terminologickými zdroji pro specifické účely, např. vytvářením repertoárů terminologických zdrojů pro vydávání slovníků, udržováním terminologických databází nebo ad hoc (tj. vytvořené pouze pro specifickou potřebu, neplánované) řešením problémů při hledání vícejazyčných ekvivalentů v překladatelské práci nebo vytvářením nových termínů v technickém psaní (Galinski a Budin, 2005 cit. dle Vargas-Sierové, 2011, s. 48).

Wrightová ve své práci odlišuje správu terminologie od obecně jazykových lexikografických slovníků. Tvrdí, že obecně jazyčné lexikografické slovníky dokumentují globální rozsah slov vyskytujících se v celém jazykovém společenství. Naproti tomu se terminologický management zabývá především termíny, tj. slovy, která jsou přiřazena k pojmům užívaným ve speciálních jazycích, jež se vyskytují v dílčích oborových nebo oborově příbuzných textech (Wright, 1997, s. 13).

Přestože se definice různých autorů liší, lze všechny shrnout do jednoho procesu správy a údržby terminologie, která se používá v určitém oboru nebo oblasti. Další kapitola se bude věnovat významu a cílům správy terminologie a ukáže, jak jsou tyto dvě kapitoly vzájemně propojeny.

2. 3. 2. Význam a cíle správy terminologie

V této části jsou nastíněny hlavní cíle správy terminologie, mezi které patří vytvoření společného chápání terminologie, podpora konzistence a přesnosti, omezení nejednoznačnosti a usnadnění komunikace. Zároveň popisují výhody a potenciální nevýhody správy terminologie.

Podle Dobrinové je hnací silou každého terminologického úsilí obvykle nějaká komunikační potřeba: vědec se snaží vysvětlit nový pojem kolegům, inženýr hledá vhodný termín pro pojmenování nového zařízení, překladatel hledá správný ekvivalent termínu v cílovém jazyce atd. (Dobrina, 2015, s. 180). Hlavními argumenty, které zpodstatňují systematickou správu terminologie, jsou:

- Správa terminologie snižuje čas strávený překladem a revizí, a tím i náklady.
- Pomáhá překladatelům vytvářet konzistentnější a kvalitnější překlady.
- Zlepšuje komunikaci mezi organizací, jejími zaměstnanci, partnery a pracovníky a dalšími zúčastněnými stranami (Terminology Management for Translation, 2017, s. 2)

Podle Wrightové existují dva hlavní přístupy k dosažení hlavního cíle veškeré terminologické práce, kterým je usnadnit vzájemné porozumění uvnitř speciálních oborů a přes jazykové a jiné hranice: deskriptivní a preskriptivní nebo normativní terminologická práce. Uvádí, že cílem deskriptivní terminologické práce je zdokumentovat všechny termíny, které se pro určitý pojem

používají (Wright, 1997, s. 18). Naproti tomu preskriptivní terminologická práce má za cíl vytvářet přesné a standardizované termíny, aby umožnila efektivní komunikaci mezi odborníky, zajistila odpovídající implementaci norem a zaručila lidská práva a veřejnou bezpečnost podle zákona, například odkazem na specifikované termíny v právních souvislostech (Wright a Budin, 1997, s. 329).

Cílem správy terminologie je zlepšit komunikaci a porozumění tím, že se zajistí jasná a jednoznačná terminologie, která je přístupná všem zúčastněným stranám v daném oboru nebo oblasti. Pomáhá předcházet zmatkům, nejednoznačnosti a nejednotnosti v používání terminologie, které mohou vést k nedorozuměním a chybám. Správa terminologie také podporuje efektivní komunikaci v různých jazycích, kulturách a technických oblastech. Lze shrnout, že hlavním účelem a cílem správy terminologie je podpora jasné a efektivní komunikace v určitém oboru nebo doméně.

Správa terminologie přináší mnoho výhod, ale má i nevýhody, kterým se budu věnovat v následující kapitole.

2. 3. 2. 1. Výhody správy terminologie

Podle Ilariové správa terminologie zajišťuje konzistenci s preferovanou terminologií napříč všemi projekty/oblastmi a zlepšuje kvalitu překladu tím, že snižuje možnost volby nesprávných překladů konkrétních termínů (Ilari, 2023). Správa terminologie zajišťuje konzistentní používání termínů a definic, což pomáhá zajistit jasnou a přesnou komunikaci v dané oblasti.

Správa terminologie může pomoci zlepšit přesnost informací v určité oblasti tím, že poskytuje centralizovaný zdroj slovní zásoby specifické pro danou oblast. Podle Ilariové umožňuje totiž dosáhnout efektivních a přesných překladů tím, že uspořádá použití termínů pomocí jasného souboru pravidel, aby bylo zajištěno, že se v daném kontextu použije správný termín (Ilari, 2023). Navíc musí efektivní správa terminologie vycházet ze znalosti oboru (Wright a Budin, 1997, s. 108), což potvrzuje správnost termínů.

Vyhledávání specifické terminologie pro překlad je časově a pracovníě náročné (Terminology Management for Translation, 2017., s. 2). Podle Gornostayové jazykoví pracovníci obecně tráví mnoho svého pracovního času neefektivní správou terminologie, vyhledáváním a zpracováváním informací z různých zdrojů (lokálních i online), kopírováním/vkládáním informací nebo změnou jejich formátu na takový, který potřebují ve svém pracovním prostředí (Gornostay, 2010, s. 2). Proto správa terminologie může pomoci zvýšit efektivitu procesů souvisejících s informacemi tím, že poskytuje rychlý přístup k přesným a aktuálním informacím o termínech a pojmech specifických pro danou oblast (Ilari, 2023).

Gomez Palou Allardová definovala několik problémů, které mohou nastat při nedůkladném užívání či dokonce zanedbávání správy terminologie. Tvrdí, že zanedbávání správy terminologie může podporovat zbytečné opakování vyhledávání, které se projevuje nižší produktivitou a zároveň zvyšovat riziko terminologické nejednotnosti. A tedy pokud překladatel nebo tým překladatelů používají různé varianty termínů, může být pak vážným problémem dodat při revizi soudržný a harmonizovaný text. Za druhé to může vést ke značné ztrátě efektivitu v důsledku ztráty použitelnosti produktu, což poškodí image společnosti a ztíží komunikaci uvnitř firmy i se zákazníkem (Gomez Palou Allard, 2012, s. 39-40).

2. 3. 2. 2. Nevýhody správy terminologie

Jednou z hlavních nevýhod jsou náklady a úsilí potřebné k zavedení a údržbě systému správy terminologie. To pro správu terminologie vyžaduje značné investice času, peněz a zdrojů. Gornostayová provedla průzkum používání nástrojů pro správu terminologie a 18,5 % respondentů nepoužívalo žádný překladatelský software. Z nich 22,7 % nepoužívalo software kvůli ceně (Gornostay, 2010, s. 5).

Náklady tedy mohou být náročné, a to zejména pro malé podniky nebo organizace s omezeným rozpočtem nebo zdroji. Správa terminologie navíc vyžaduje průběžnou údržbu a aktualizace, aby byla terminologie přesná a aktuální, což může být časově i finančně náročné.

Další výzvou spojenou se správou terminologie je možnost vzniku neshod a konfliktů ohledně terminologie. Různé zúčastněné strany mohou mít různé preference nebo názory na to, které termíny používat nebo jak je definovat, což vede ke konfliktům a neshodám. Podle Wrightové je důležité mít na paměti, že mezi uživatele patří studenti, technici, techničtí spisovatelé a inženýři, kteří pracují v jiných příbuzných oborech, potřeby těchto koncových uživatelů se tedy budou lišit od potřeb odborníka. V tomto ohledu podle Wrightové odborníci někdy opomíjejí definovat nejzákladnější termíny svého oboru, protože tyto termíny jsou jim dobře známy, a ze stejného důvodu může definice těchto základních pojmů někdy vést k největším sporným bodům mezi odborníky (Wright, 1997, s. 21). To může být problematické zejména v oborech nebo oblastech, kde je terminologie vysoce technická nebo specializovaná, protože nuance terminologie mohou mít významné důsledky pro porozumění a sdělování informací.

V neposlední řadě existuje riziko přílišného spoléhání se na systémy správy terminologie. Ačkoli systém správy terminologie může být cenným nástrojem pro zajištění konzistence a přesnosti používání terminologie, existuje riziko, že se uživatelé stanou na systému příliš závislí a nebudou schopni kritického myšlení a úsudku, pokud jde o používání terminologie. To může vést k rigidnímu nebo nepružnému přístupu k terminologii, který nemusí být ve všech situacích vhodný nebo efektivní. Obecně lze tedy říci, že je dobré využívat terminologické databáze, ale uživatel by se měl vždy snažit termíny i přesto ověřit.

Závěrem lze říci, že ačkoli se správou terminologie jsou spojeny potenciální nevýhody, jako jsou náklady a úsilí potřebné k zavedení a udržování systému, neshody ohledně terminologie, a riziko přílišného spoléhání se na systémy správy terminologie, tyto potenciální nevýhody nepřevažují nad výhodami správných postupů správy terminologie. Výhody správy terminologie, včetně zajištění konzistence a přesnosti používání terminologie, zlepšení komunikace a porozumění v rámci určitého oboru nebo oblasti, zvýšení přesnosti informací, zvýšení efektivity procesů souvisejících s informacemi a usnadnění účinného a efektivního překladu, z ní činí zásadní aspekt efektivní komunikace a řízení znalostí.

V následující části se budu zabývat procesem řízení terminologie, včetně kroků, které jsou součástí řízení terminologie, role zúčastněných stran v tomto procesu a nástrojů a technik používaných na podporu efektivních postupů řízení terminologie.

2. 3. 3. Proces správy terminologie

2. 3. 3. 1. Plánování

Plánování správy terminologie je klíčovým aspektem efektivní správy terminologie. Zahrnuje vypracování komplexního plánu řízení terminologie, který stanoví cíle, záměry a strategie pro zavedení postupů řízení terminologie v organizaci nebo oblasti. Tato kapitola se řídí *Guidelines for Terminology Policies: Formulating and implementing terminology policy in language communities* (Alberts a spol., 2005). Další autoři zabývající se plánováním terminologie jsou například Auger (1986), Cabré (1999) nebo Felber (1986).

Felber považuje plánování za opatření, která mají být přijata s cílem rozvíjet koordinované terminologické činnosti zaměřené na přípravu terminologií (Felber, 1986, s. 10 cit. dle Zarnikhiho, 2014, s. 18). Zarnikhi uvádí, že plánování terminologie (nebo správy terminologie) je založené na dvou charakteristikách, tj. že je terminologické plánování zasazeno do širšího rámce jazyka vědeckého plánování a že terminologické plánování se zabývá potřebami (Zarnikhi, 2014, s. 19). To potvrzuje i Alberts a spol., kteří tvrdí, že plánování se opírá o existenci jazykových norem a o určitou gramatickou a pravopisnou stabilitu spisovného jazyka, a na tomto základě pak terminologické plánování vědomě a systematicky rozvíjí jazyk podle *potřeb a požadavků* oborové komunikace (Alberts a spol., 2005, s. 8). Jako potřeba uvádí Zarnikhi ve svém diagramu (schéma 6), kdy počáteční bod plánování je v omezených terminologických zdrojů (Zarnikhi, 2014, s. 32).



Schéma 6: Proces plánování terminologie (Zarnikhi, 2014, s. 32).

Prvním krokem při plánování správy terminologie je podle Albertse a spol. definování rozsahu plánu řízení terminologie (fáze 1). To zahrnuje určení domény nebo oblasti, pro kterou bude řízení terminologie zavedeno, a také zainteresovaných stran, které budou do procesu zapojeny. Navíc tato fáze zahrnuje posouzení jazykového a terminologického prostředí a stávajících právních předpisů, aktivity zaměřené na vytváření jazykového povědomí a snahy o získání oficiálního uznání těchto aktivit, doporučení metodiky a dostupných nebo možných postupů, přípravu předběžných dokumentů a konzultačního procesu (Alberts a spol., 2005, s. 23).

Rozsah plánu řízení terminologie by měl také zohledňovat cíle a záměry organizace nebo oblasti a také případné právní nebo regulační požadavky související s používáním terminologie.

Po vymezení rozsahu je dalším krokem vytvoření řídicí struktury pro správu terminologie (fáze 2). To zahrnuje určení rolí a odpovědností různých zúčastněných stran zapojených do procesu, vypracování plánu všech zúčastněných, příprava plánu realizace projektu, předložení konečného návrhu a rozhodnutí o konečné podobě (Alberts a spol., 2005, s. 26). Tento proces by měl mimo jiné zahrnovat také postupy pro identifikaci, definici, validaci a údržbu terminologie, jakož i pokyny pro používání a šíření terminologie. Proces řízení terminologie by se měl zabývat také otázkami souvisejícími s aktualizacemi a změnami terminologie a postupy pro řešení sporů souvisejících s používáním terminologie.

Třetím krokem plánování (fáze 3) je implementace procesu správy terminologie, který zahrnuje celkové řízení implementace, operativní a organizační plánování realizace a plánování propagačních a reklamních aktivit (Alberts a spol., 2005, s. 29). Součástí tohoto kroku

je i vytvoření terminologické databáze nebo úložiště. To zahrnuje určení nástrojů a technologií, které budou použity na podporu správy terminologie, a také kritérií pro výběr systému správy terminologie.

Posledním důležitým krokem (fáze 4) udržování terminologické infrastruktury. Podle Albertse a spol. je třeba počítat s mechanismy pro přizpůsobení terminologické politiky i infrastruktury novým situacím (Alberts a spol., 2005, s. 31). Například Foo uvádí, že správa terminologie mimo jiné zahrnuje práci, kterou je třeba vykonat při aktualizaci publikované terminologie přidáním nových termínů a pojmů (Foo, 2012, s. 1-2). Proto je řízení změn jedním z hlavních požadavků na práci manažerů terminologické infrastruktury (Alberts a spol., 2005, s. 31). Karsch uvádí jako další úkoly osob provádějících terminologickou práci, tj.

1. Zkoumání pojmů a okolní pojmové oblasti;
2. Identifikace označení přiřazených těmto pojmům nebo stanovení nových;
3. Dokumentace výsledků výzkumu v terminologických heslech;
4. Vyhledávání a určování ekvivalentů v cílovém jazyce;
5. Účast na harmonizaci terminologie nebo její řízení;
6. Pomoc při pojmenovávání nových pojmů a tvorbě termínů nebo názvů. (Karsch, 2015, s. 292-293).

Není pochyb, že nejen samotné plánování a udržování terminologie je náročným procesem, ale celková role terminologa vyžaduje vysoké znalosti napříč obory.

Celkově je účinné plánování správy terminologie nezbytné pro zajištění konzistentního a přesného používání terminologie v rámci definované oblasti nebo oboru. Definováním rozsahu správy terminologie, vytvořením řídicí struktury, vypracováním procesu správy terminologie, vytvořením terminologické databáze nebo úložiště a zajištěním školení a vzdělávání pro zúčastněné strany mohou organizace maximalizovat přínosy efektivních postupů správy terminologie.

2. 3. 3. 2. Tvorba terminologie

Tvorba terminologie je proces identifikace, výběru, definice a dokumentace nových termínů nebo pojmů, které jsou potřebné k popisu určitého předmětu nebo oblasti. Tento proces je nezbytnou součástí správy terminologie, protože vytváří základ pro vybudování robustního a spolehlivého terminologického systému. V této kapitole se budu zabývat typy vytváření terminologie, jednotlivými fázemi tvorby terminologie, včetně identifikace nových termínů, výběru preferovaných termínů a definice termínů.

Cílem tematických terminologických projektů je relativně komplexně zdokumentovat terminologii dané tematické oblasti (Gomez Palou Allard, 2012, s. 35), proto existuje více postupů, jak vytvářet terminologii. V této kapitole se budu zabývat systematickým (tematickým) nebo ad hoc vytvářením terminologických databází.

Podle Wrightové a Wrighta je systematický model řízen předmětovou oblastí, kdy mají terminologové čas na shromažďování materiálů, výběr terminologie a její uspořádání podle logických pojmových systémů, což jim poskytuje možnost spolupracovat s odborníky a vytvářet pečlivé definice. Naproti tomu ad hoc správa terminologie je řízena textem, tj. terminologové a překladatelé vytvářejí vlastní terminologické zdroje a překládají náhodné výňatky z oboru (Wright a Wright, 1997, s. 148).

Podobně se k systematické vs. ad hoc tvoření terminologie staví Vargas-Sierová, avšak posuzuje terminografii podle objemu. Tvrdí, že se systematická terminologie zaměřuje na vývoj široce pojatých terminologických zdrojů (slovníků, databází, slovníků atd.), které by uspokojily potřeby určitého typu uživatelů, zatímco ad hoc terminografie se zaměřuje na řešení přesných terminologických problémů nebo na práci s malou skupinou termínů (Vargas-Siera, 2011, s. 48).

Posuzování práce podle množství termínů prosazuje i Karsch, který tvrdí, že práce s méně než 60 termíny je považována za ad hoc, stejně jako terminologická práce v reakci na konkrétní úkol, například dotaz na termín od překladatele. Za systematickou práci naopak považuje práci

na více než 60 termínech, která patří do jednoho oboru a jejímž cílem je dokumentace pojmových systémů v rámci tohoto oboru (Karsch, 2015, s. 293).

V rámci systematické termografie jsem na základě literatury definovala tři základní a obecné kroky. První fází tvorby terminologie je identifikace nových termínů. Ta zahrnuje identifikaci mezer ve stávající terminologii a potřebu zavést nové termíny k popisu nových pojmů nebo jevů. Nezahrnuje to však pouze identifikaci termínů, ale i finálních uživatelů/uživatelu, pro které má být databáze vytvořena (Whiteley, 2019).

Po identifikaci nových termínů následuje další fáze, v rámci které je třeba vybrat preferované termíny. Ta zahrnuje výběr nejvhodnějšího termínu pro konkrétní pojem nebo jev. Při tom je třeba brát v úvahu faktory, jako je jasnost, stručnost a snadnost použití (United Language Group, n.d.). Dále jsou použity rozhodovací nástroje, jako jsou seznamy kandidátů na termíny nebo řízené slovníky.

Třetí fází tvorby terminologie je definice termínů. Ta zahrnuje vytvoření přesné a jednoznačné definice termínu, která umožňuje společné chápání významu termínu (Whiteley, 2019). To je důležité pro zajištění konzistentního a přesného používání termínu v různých kontextech a různými uživateli.

Souhrnně lze říci, že tvorba terminologie se dělí buď na systematickou nebo ad hoc termografii, a zároveň zahrnuje identifikaci, výběr, a definici termínů pro popis konkrétního předmětu nebo oblasti. Tento proces je nezbytný pro vytvoření objemného a spolehlivého terminologického systému a jedná se o průběžný proces, který vyžaduje pravidelnou kontrolu a revizi.

2. 3. 3. 3. *Standardizace terminologie*

Standardizace terminologie je základním krokem v procesu správy terminologie. Zahrnuje vývoj a implementaci standardů, které zajišťují konzistenci a přesnost používání terminologie v různých jazycích, oblastech a aplikacích. Standardizace má zásadní význam pro usnadnění

komunikace, omezení nejednoznačnosti a zajištění dostupnosti a srozumitelnosti informací pro všechny zúčastněné strany.

Prostřednictvím internetu je stále více obsahu dostupného široké veřejnosti uživatelů, ale vzhledem k tomuto obrovskému nárůstu se spolehlivost a kvalita obsahu stává hlavním problémem. To vede k uplatňování certifikačních metod a schémat založených na standardech také na strukturovaný obsah, jeho tvorbu a údržbu a na nástroje používané pro manipulaci s obsahem (Infoterm, 2013).

Termín standardizace terminologie se vztahuje jak k ustavení některých forem jazyka prostřednictvím samokontroly, tak k zásahu příslušné organizace s cílem stanovit preference některých forem před jinými (Cabré, 1999, s. 199).

Proces standardizace terminologie zahrnuje několik fází, včetně identifikace příslušných standardů, tvorby terminologických hesel, revize a validace terminologie a zveřejnění standardizovaných terminologických údajů. Standardizace lze dosáhnout pomocí různých typů norem, včetně národních, mezinárodních a oborových.

Podle Blinda a Gauche normy neobsahují pouze znalosti, které jsou důležité pro výrobu výrobků a služeb, ale také pro všechny zúčastněné strany, které jsou aktivní v procesu (Blind a Gauch, 2009) jakékoli práce, ve které je jednotná terminologie důležitá. Aby se normy dodržovaly, musí se určit i pokyny, jak se normami řídit.

Standardizace zahrnuje také vypracování pokynů a osvědčených postupů pro používání terminologie. Tyto pokyny zajišťují, aby všechny zúčastněné strany terminologickým standardům rozuměly a důsledně je používaly. Poskytují také pokyny k tvorbě, správě a používání terminologických údajů a k otázkám souvisejícím s kontrolou kvality, údržbou a šířením terminologie.

Standardizace termínů zahrnuje několik operací, jako je sjednocování pojmů a pojmových systémů, definování termínů, omezování homonymie, odstraňování synonymie, ustalování pojmenování [...] a vytváření nových termínů (Cabré, 1999, s. 200).

Standardizace terminologie má řadu výhod. Podle Sowersové má používání standardizované terminologie řadu výhod (pozn. zmiňuje konkrétně výhody pro zdravotnictví, které jsem pro účely této práce zobecnila), např. zlepšuje konzistenci a přesnost terminologie, usnadňuje komunikaci a přenos znalostí, omezuje chyby a nedorozumění a zajišťuje, aby byla terminologie přístupná a srozumitelná všem zúčastněným stranám (Sowers, 2012). Navíc zvyšuje efektivitu překladatelských a lokalizačních procesů a snižuje náklady s těmito procesy spojené.

Jak bude více vysvětleno v kapitole 4, přes četné výhody může standardizace přinášet i některé nevýhody, tj. může omezovat kreativitu a flexibilitu při používání terminologie a může být obtížné dosáhnout shody na standardizované terminologii v různých oblastech a kulturách.

Lze shrnout, že standardizace terminologie je kritickou součástí řízení terminologie. Zajišťuje konzistenci a přesnost při používání terminologie a přináší řadu výhod pro zúčastněné strany. Je však nezbytné vyvážit výhody standardizace s potřebou kreativity a flexibility při používání terminologie.

2. 3. 4. Nástroje a technologie pro správu terminologie

Správa terminologie zahrnuje různé procesy, jako je plánování, tvorba, nebo standardizace. Pro podporu těchto procesů je k dispozici několik nástrojů pro správu terminologie, které mohou organizacím pomoci efektivně spravovat terminologii. V této kapitole se budu zabývat některými běžnými nástroji a technologiemi pro správu terminologie a uvedeme několik příkladů.

Nástroje pro správu terminologie mají řadu výhod, které z nich činí nezbytnou součást správy terminologie. Tyto nástroje pomáhají zlepšit konzistenci a přesnost terminologie, omezit nadbytečnost a chyby, zvýšit efektivitu a produktivitu při tvorbě a správě terminologie a usnadnit spolupráci a komunikaci mezi zúčastněnými stranami. Mimo jiné umožňují uživatelům

navrhovat a strukturovat záznamy termínů, v nichž mohou uchovávat terminologické informace (Bilgen, 2009, s. 28). Obecně řečeno, pomocí těchto nástrojů mohou organizace zefektivnit své terminologické procesy, což vede k lepší komunikaci a porozumění mezi uživateli, zlepšení kvality produktů a zvýšení spokojenosti zákazníků.

Díky rozvoji technologií se začala rozvíjet oblast výzkumu zvaná *Computational Terminology Management* (CTM) která se zaměřuje na použití výpočetních metod k usnadnění správy terminologie (Foo, 2012, s. 15). Systémy, kterými se CTM zabývá, jsou například systémy pro správu terminologie (*Terminology Management Systems*) nebo také nástroje pro správu terminologie (*Terminology Management Tools*), nástroje pro extrakci terminologie (*Terminology Extraction Tools*), nástroje pro validaci terminologie (*Terminology Validation Tools*) nebo nástroje pro mapování terminologie (*Terminology Mapping Tools*). Pro tuto práci je však vhodné zabývat se pouze systémy/nástroji pro správu terminologie neboli TMS/TMT.

Systémy pro správu terminologie (TMS) jsou specializované softwarové aplikace určené pro správu terminologie. Tyto nástroje pro správu terminologie mohou být samostatné nástroje nebo mohou být integrovány do překladatelského prostředí, tj. softwarového balíku určeného pro překladatele, který nabízí několik funkcí, jako je nástroj překladové paměti, extraktor termínů a nástroj pro správu terminologie (Bilgen, 2009, s. 28). TMS umožňují uživatelům vytvářet, ukládat a spravovat terminologii v centralizované databázi. Systémy TMS rovněž poskytují nástroje pro standardizaci a validaci terminologie, což pomáhá zajistit konzistentnost terminologie v rámci celé organizace.

Gornostayová provedla průzkum používání nástrojů pro správu terminologie a v roce 2010 patřilo mezi pět nejlepších nástrojů pro správu terminologie SDL TermBase (17,2 %), MultiTerm (9,7 %), TermStar (9 %), CATS (6,7 %), a GFT DataTerm (3,7 %) (Gornostay, 2010, s. 6).

V roce 2014 navázali na výzkum Gornostayové Costa a spol. a vytvořili přehled deseti nejpoužívanějších TMT (používaných překladateli, tlumočníky a učiteli a studenty jazykových oborů (Costa a spol., 2014, s. 74), viz. Tab. 5.

Feature/ Evaluation Criteria	Intraj gloss Pre-1.0 (2014)	InterpreBank 3.102 (2014)	Intraj gloss 2.1.1.47 (2012)	SDL MultiTerm 2014 (2013)	AnyLexic 2.0.0.2110 (2009)	Lingo 4 (2011)	UnilEx 0.9 (2007)	The Interpreter's Wizard 2.0 (2011)
Manages multiple glossaries (no=0; yes=10)	yes (10)	yes (10)	yes (10)	yes (10)	yes (10)	yes (10)	no (0)	yes (10)
N° of possible working languages (<=100=4; >100=7; unlimited=10)	≈180 (7)	≈35 (4)	unlimited (10)	unlimited (10)	unlimited (10)	unlimited (10)	≈30 (4)	unlimited (10)
N° of languages per glossary allowed (<=3=5; unlimited=10)	2 (5)	2 (5)	unlimited (10)	unlimited (10)	unlimited (10)	unlimited (10)	2 (5)	2 (5)
N° of descriptive fields (non=0; 1=3; 2-5=7; >5=10)	4 (7)	4 (7)	non (0)	>5 (10)	1 (3)	>5 (10)	2 (7)	non (0)
Handles documents (no=0; yes=10)	yes (PDF, MS Word, Pages and Keynote files) (10)	no (0)	no (0)	no (0)	no (0)	no (0)	no (0)	no (0)
Unicode compatibility (no=0; yes=5)	yes (5)	yes (5)	yes (5)	yes (5)	yes (5)	yes (5)	no (0)	yes (5)
Imports from (1=1; 2=2; 3=3; [4-5]=4; >5=5)	MS Word, Excel and Plain Text (3)	MS Word, Excel, TMEX and Plain Text (4)	MS Word, Excel and Plain Text (3)	MS Word, Excel and other CAT formats (5)	MS Excel, Plain Text and AEF (3)	TMX and Plain Text (2)	Plain Text (1)	Proprietary format (1)
Exports to (non=0; 1=1; 2=2; 3=3; [4-5]=4; >5=5)	MS Word and Excel (2)	MS Word, Excel, TMEX, Android and Plain Text (4)	MS Word, Excel and Plain Text (3)	MS Word, Excel and other CAT formats (5)	MS Excel, Plain Text and AEF (3)	TMX and Plain Text (2)	Plain Text (1)	non (0)
Embedded online search for translation candidates (>no=0; yes=5)	yes (5)	yes (5)	no (0)	no (0)	no (0)	no (0)	no (0)	no (0)
Interface's supported languages (1=1; [2-5]=3; >5=5)	English (1)	English (1)	English (1)	English, German, French, Spanish, Japanese and Simplified Chinese (5)	English, Simplified Chinese, German, Spanish, French, Italian, Dutch, Polish, Portuguese, Russian and Ukrainian (5)	English (1)	English, German, French and Spanish (3)	English (1)
Remote Glossary Exchange (no=0; yes=5)	no (0)	no (0)	no (0)	yes (5)	yes (5)	no (0)	no (0)	no (0)
Well-documented (no=0; yes=5)	yes (5)	yes (5)	yes (5)	yes (5)	yes (5)	yes (5)	no (0)	no (0)
Availability (proprietary without demo=1; proprietary with demo=3; free=5)	proprietary with demo (3)	proprietary with demo (3)	proprietary with demo (3)	proprietary without demo (1)	proprietary with demo (3)	proprietary with demo (3)	free (5)	free (5)
Operating System(s) (1=1; 2=3; >3=5)	Mac OS X (1)	Windows and Android (3)	Windows and IOS (3)	Windows (1)	Windows (1)	Windows (1)	Windows (1)	IOS (only iPad) (1)
Other relevant features (subjective analysis=max. 5)	allows to highlight terms in the documents and merge a glossary with a document making it annotated to be printed (5)	the Memory/Mode helps to memorise bilingual glossaries (4)	permits to have several glossaries open at the same time (2)	it is a concept oriented-tool and permits to add illustrations into each entry (5)	allows to share glossaries within a group of AnyLexic users (1)	permits to add an unlimited number of descriptive fields (2)	-	quick performance (1)
Final Mark	69	60	55	77	64	61	27	39

Tab. 5: Srovnávací pohled a klasifikace několika nástrojů pro správu terminologie (Costa a spol., 2014, s. 74).

Dalšími příklady systémů pro správu terminologie definovala Montoro (2018):

Příklady TMS	
Acrolinx	QuickTerm by Kaleidoscope
Anylexic	SDL Multiterm
ApSIC Xbench	Termbases
evoTerm	TermWeb
flashterm	TermWikiPro
InterpretBank	Taas – Cloud Services for Terminology Work
Intragloss Home	Tippy Term
i-Term	Interplex
LogiTerm Web	Interpreters' Help
qTerm	

Tab. 6: Příklady TMS (Montoro, 2018).

Závěrem lze říci, že nástroje pro správu terminologie (TMT) jsou nezbytné pro organizaci a údržbu terminologických dat, zejména v komplexních odvětvích, jako je překladatelství, technické psaní a zdravotnictví. S rozvojem technologií je na trhu k dispozici mnoho softwarových nástrojů, výběr TMT tedy závisí na konkrétních potřebách uživatele a na odvětví, ve kterém bude používán. Se správným TMT mohou uživatelé snadno udržovat svou terminologickou databázi, zajistit konzistenci a dosáhnout vyšší úrovně přesnosti své práce.

Celkově je správa terminologie důležitým procesem pro zajištění konzistentního a přesného používání termínů a definic v určité oblasti. Poskytnutím centralizovaného zdroje slovní zásoby specifické pro danou oblast může správa terminologie pomoci zlepšit přesnost, efektivitu a konzistenci procesů souvisejících s informacemi v různých oblastech a odvětvích.

3. Překlad terminologie práva

V přechozích kapitolách jsem definovala důležité prvky terminologie. Překlad terminologie práva je hlavním zaměřením této diplomové práce, a proto je nutné se zaměřit i na translatologii. Aby byla však práce nápomocná budoucím překladatelům práva, je potřeba definovat obecně právní překlad. Právní překlad je složitá a specializovaná oblast překladu, která vyžaduje hlubokou znalost právní terminologie i právních systémů výchozího a cílového jazyka. Hraje klíčovou roli při usnadňování přeshraniční komunikace a zajišťování přístupu ke spravedlnosti, zejména ve stále globalizovanějším světě.

3. 1. Definice právního překladu

Přestože překlad právních textů je nejstarší, nejvýznamnější a nejrozsáhleji produkováný na celém světě, byl dlouho opomíjen jak v právních, tak v překladatelských studiích (Šarčević, 1997, s. 24). Zanedbávání právního překladu v právních i překladatelských studiích lze přičíst několika faktorům.

Za prvé je právní překlad vysoce specializovaný obor, který vyžaduje hluboké znalosti jak právní terminologie, tak právních systémů výchozího a cílového jazyka. Pro neodborníky je proto obtížné docenit složitost právního překladu. To ve své práci dokládá De Groot, který tvrdí, že v judikatuře většinou neexistuje mezinárodní žargon a že právní termíny jsou striktně vázány na právní systém. Protože se právní systémy v jednotlivých státech liší, liší se i právní terminologie v jednotlivých zemích (De Groot, 1987, s. 796). To potvrzuje i Caová, která tvrdí, že „právo“ v jednom právním systému nemusí být přesným „právem“ v jiném právním systému (Cao, 2007, s. 59). Díky tomu pak může podle Caové vzniknout tzv. mezijazyková nejistota, a to v důsledku rozdílů v jazykových a právních systémech (Ibid. s. 81). I podle Hodkové a spol. se mohou „jednotlivé právní koncepty [...] stát od státu lišit nebo nemusí vůbec existovat“, a to i v rámci zemí, které používají stejný jazyk (Hodková a spol., 2021, s. 5).

Za druhé byl právní překlad historicky vnímán spíše jako technický než tvůrčí či intelektuální úkol. To potvrzuje i Cao, která definuje právní překlad jako druh odborného nebo technického překladu, překladatelská činnost, která zahrnuje jazyk práva a právních procesů a souvisí s nimi (Cao, 2010, s. 191). Popírá však, že by se jednalo jednoduše o překlad terminologie, což potvrzuje ve své práci i Šarčevićová, podle které texty exaktních věd nelze překládat prostou mezijazykovou substitucí (Šarčević, 1997, s. 67). Toto obecné povědomí však vedlo k názoru, že právní překlad je jednoduchý proces, který jednoduše spočívá v nalezení ekvivalentních termínů v cílovém jazyce.

Je důležité zdůraznit rozdíl terminologie nejen mezi jazyky, ale mezi právními systémy samotnými. David a Brierley popisují, že každý právní systém má vlastní terminologii používanou k vyjádření pojmů, kdy jsou její pravidla uspořádána do kategorií a která má techniky pro vyjádření pravidel. Způsob, jakým je právo aplikováno skrz terminologii, utváří samotnou funkci práva v dané společnosti (David a Brierley 1985, s. 19 cit. dle Šarčevićové 1997, s. 13). To potvrzuje, že právní překlad vyžaduje jemné porozumění právním systémům a kulturám výchozího i cílového jazyka.

V posledních letech se však stále více uznává význam právního překladu, zejména v souvislosti s globalizací a přeshraniční komunikací. Vzhledem k tomu, že stále více právních transakcí je prováděno přes hranice, nabývá na významu potřeba přesných a kulturně vhodných právních překladů.

Právní překlad lze definovat jako obor, který se zabývá převodem právních dokumentů a materiálů z jednoho jazyka do druhého při zachování původního významu (Stillman Translation, n.d.) nebo jednoduše jako překlady textů z oblasti práva (Commit, 2019). Právní překlad však není pouhým přenesením nebo nahrazením pojmů a institucí výchozího právního systému pojmy a institucemi cílového právního systému, jinými slovy překódováním právní terminologie (Šarčević, 1997, s. 12). Podle Harveyho je překládání právních textů považováno za jednu z nejnáročnějších činností, která v sobě spojuje vynalézavost literárního překladu s terminologickou přesností technického překladu (Harvey, 2002, s. 177).

Právní překlad je tedy zvláštní a specializovaná oblast překladatelské činnosti. Podle Caové je tomu tak, protože právní překlad zahrnuje právo a takový překlad může mít a často má nejen jazykový, ale i právní dopad a důsledky, a také kvůli zvláštní povaze práva a právního jazyka (Cao, 2007, s. 7). Protože je právní terminologie vázána na právní systém, je překlad právních textů obtížnější než překlad textů, které se týkají jiných specializací (De Groot, 1987, s. 796).

Na rozdíl od medicíny, chemie, informatiky a dalších disciplín exaktních věd zůstává právo především samostatným právním systémem s vlastním terminologickým aparátem a základní pojmovou strukturou, vlastními klasifikačními pravidly, prameny práva, metodologickými přístupy a socioekonomickými principy (Šarčević, 1997, s. 13). Podle Dall’Omové probíhají diskuse o tom, zda má být právní jazyk považován za samostatný odborný jazyk, nebo za běžný jazyk používaný a přizpůsobený speciálním (právním) účelům, jisté je, že se podobá běžnému jazyku, a že opět podle textů a jejich role může být více či méně odborný, a tudíž srozumitelný laikům (Dall’Omo, 2012, s. 18)

Právní překlad obecně zahrnuje překlad právních dokumentů, jako jsou smlouvy, soudní dokumenty, právní předpisy a patenty, z jednoho jazyka do druhého při zachování právního a kulturního kontextu původního textu (Global Voices, n.d.). Zahrnuje nejen jazykové znalosti, ale také znalost právních pojmů, systémů a postupů.

3. 2. Zákonnost překladů

Právní překlady se od ostatních typů překladů liší tím, že vyžadují specializované znalosti právní terminologie, pojmů a systémů. Na rozdíl od jiných forem překladu má právní překlad často právní důsledky a může ovlivnit práva a povinnosti zúčastněných stran. Je proto nezbytné, aby právní překlady byly přesné, kulturně vhodné a odpovídaly právním požadavkům příslušných jurisdikcí.

Přestože Caová popisuje právní překlad jako převod právních textů ze zdrojového jazyka (SL) do cílového jazyka (TL) (Cao, 2010, s. 191), je nutné tyto překlady odlišit od soudních překladů. Česká i italská jurisdikce tyto dva termíny rozlišuje. Pro české soudní překladatele a tlumočníky

platí podle zákona č. 354/2019 Sb., o soudních tlumočnících a soudních překladatelích ve znění zákona č. 166/2020 Sb., účinného od 1. 1. 2021, dělení na právní a soudní překlad.

Soudní překlad, který se často označuje jako oficiální překlad, ověřený překlad nebo překlad s razítkem, je možné vyhotovit pouze soudními tlumočníky, kteří jsou jmenováni příslušným krajským soudem. Hlavním účelem soudního překladu je předložit dokument v původním jazyce a jeho překlad soudům, úřadům nebo jiným oficiálním institucím. Soudní překlad se skládá z originálního dokumentu nebo notářsky ověřené kopie v původním jazyce a jeho překladu, který je opatřen soudní doložkou a razítkem. Tyto symboly garantují přesnost a správnost překladu a zajišťují, že dokument bude v oficiálních kruzích považován za platný, přesný a spolehlivý.

Právní překlad je odborný překlad, který se zabývá právními texty. Hlavním cílem je přesně definovat právně závazná práva a povinnosti, které vyplývají z původního textu. Protože každé slovo a výraz může mít právní důsledky, je důležité, aby překlad byl věrný originálu a zcela přesně odpovídal významu původního textu (Didacticus, n.d.).

Italští soudní překladatelé a tlumočníci se řídí podle *Decreto del Presidente della Repubblica 28 dicembre 2000, n. 445*. V rámci překladu práva rozlišuje překlad právní (*legale*), soudní (*giuridica*), soudně ověřený (*giurata*) neboli přísežný/pod přísahou (*asseverata*), ověřený (*certificata*), legalizovaný (*legalizzata*) a apostilovaný (*apostillata*).

Podle italského práva je právní překlad translací jakéhokoli právního textu, který se vyznačuje vysoce formalizovaným a složitým odborným jazykem. Do této kategorie patří smlouva, certifikát, rozsudek, ale také právní příručka nebo zákon (Ciccarelli, 2018).

Traduzione giurata, nazývaná také *asseverata*, je proces, při kterém je zachována stejná právní hodnota jako u jeho původní verze. Nejčastěji se *traduzione giurata* týká rodných, oddacích, rozvodových nebo úmrtních listů, řidičských průkazů, vysokoškolských diplomů, osvědčení o registraci soudních dokumentů, které byly vystaveny v zahraničí a mají být použity v Itálii. Překlad se stvrzuje přísahou v kanceláři soudu, smírčího soudce nebo notáře a přísaha překladu

má stejnou právní hodnotu bez ohledu na to, u kterého italského soudu byla vykonána (Ciccarelli, 2018). Šarčevićová označuje tyto právně závazné dokumenty, včetně autoritativních překladů, jako autentické texty. Autentickým se text stává však až na základě jeho přijetí nebo jiného způsobu ověření (Šarčević, 1997, s. 20).

Často není nutné, aby byl překlad soudně ověřen, aby byl právně platný, v tu chvíli se jedná o *traduzione certificata*. V tomto případě profesionální překladatel provede překlad a osobním prohlášením o odborné způsobilosti, dobré víře a převzetí odpovědnosti osvědčí pravdivost obsahu a správnost své práce. U tohoto překladu se přísaha ani razítka se nevyžadují (Ciccarelli, 2018).

Pokud má být soudní překlad použit v zahraničí, je v rámci překladu nutná legalizace, která spočívá v ověření podpisu soudního tajemníka, který se soudním překladem zabývá, na státním zastupitelství nebo u notáře. Tento překlad se nazývá legalizovaný (*legalizzata*) nebo apostilovaný (*apostillata*). Legalizace je nutná k potvrzení původu dokumentů a právní totožnosti úředníka, který je podepsal, neboť ve zvláštních registrech se kontroluje, zda je podpis platný. Rozdíl mezi *traduzione legalizzata* a *apostillata* je, že *legalizzazione* se obecně vztahuje k ověření platnosti podpisu na dokumentu, zatímco o *traduzione apostillata* se jedná tehdy, když se tato legalizace týká dokumentů zemí, které přistoupily k Haagské úmluvě z 5. října 1961, podle níž stačí požádat státní zastupitelství nebo prefekturu, aby opatřily dokument zvláštním razítkem potvrzujícím jeho platnost (Ciccarelli, 2018).

Autenticita je při právním překladu zásadní, protože právní dokumenty mají právní důsledky a mohou ovlivnit práva a povinnosti zúčastněných stran. Nepřesné nebo neúplné překlady mohou vést k nedorozuměním, sporům, a dokonce i k právním důsledkům. Proto je velmi důležité, aby právní překlady byly autentické a věrné původnímu textu. Ověřené překlady právních textů tedy neobsahují pouze informaci o zákoně, ale jsou zákonem. Jako rovnocenné autentické nástroje práva mohou být právní překlady účinné pouze tehdy, je-li všem nepřímým adresátům zaručena rovnost před zákonem bez ohledu na jazyk textu. Právníci sice nemohou očekávat, že překladatelé vytvoří překlady, které si budou rovny významem, ale očekávají od nich, že vytvoří texty, které si budou rovny právním účinkem. Hlavním úkolem překladatele je tedy

vytvořit text, který v praxi povede ke stejným právním účinkům (Šarčević, 1997, s. 71). To ve své práci potvrzuje i Dall’Omové, která tvrdí, že právní překlad je právem a jako s takovým se s ním musí zacházet, pokud jde o formulaci slov, která získávají právní význam (Dall’Omo 2012, s. 9)

Význam právních textů je určován především právním kontextem. Při práci s právními texty je vždy nutné určit, podle jakého právního systému má být text, jeho části, nebo dokonce jednotlivé instituty a pojmy vykládány. Zejména v případě vícejazyčné komunikace je důležité si uvědomit, že právní systém, podle kterého mají být text nebo jeho části interpretovány, obvykle není určen jazykem (Šarčević, 1997, s. 67-68).

Kromě právních důsledků je autenticita důležitá také pro zachování integrity a dobré pověsti právníkové profese. Právní překladatelé mají povinnost zajistit, aby jejich překlady věrně odpovídaly původnímu textu a přesně vyjadřovaly zamýšlený význam. Tato skutečnost pomáhá k potvrzení, že právní překlady jsou plnohodnotnými právními texty. To toto potvrzení mimo jiné umožňuje právníkům vyhnout se používání slova překlad, pokud jde o autentické texty vzniklé překladem. Šarčevićová uvádí, že výraz překlad implikuje podřadnost, a je tak v rozporu se zásadou stejně autentických textů. Dodává, že z právního hlediska má překlad po ověření pravosti sílu zákona a je stejně nedotknutelný jako původní text, díky čemu pak považují právníci všechny ověřené texty za originály (Šarčević, 1997, s. 20).

3. 3. Překladatelské strategie v právním překladu

Právní překlady vyžadují vysokou úroveň přesnosti a preciznosti a tomu by měly odpovídat i použité překladatelské strategie. Existuje mnoho překladatelských strategií a lingvistických výzkumů, které se zabývají otázkou, která strategie je nejlepší pro překlad, mimo jiné i právní překlad. Lingvisté se však shodují v jednom, a to vystihla Šarčevićová ve své práci. Spolehlivý překlad je podle ní takový, který vyjadřuje zamýšlený význam a vede k zamýšleným výsledkům (Šarčević, 1997, s. 89). Právě podle Šarčevićové se řídí tato kapitola, přestože existuje mnoho překladatelských strategií, které Šarčevićová ve své knize *New Approach to Legal Translation* (1997) zmiňuje v rámci teorie právního překladu.

Dall’Omová zmínila úvahu, podle čeho se orientují právní překladatelé. Tvrdí, že překlad může být orientován buď na cíl, nebo na zdroj, a dále, že podle toho a podle cíle, kterého má být překladem dosaženo, se mohou měnit překladatelské strategie (Dall’Omo, 2012, s. 42). Tentýž text tedy může být pro různé příjemce přeložen různými způsoby (Šarčević, 1997, s. 18).

3. 3. 1. Doslovný překlad

V počátcích právního překladu byl hlavní strategií, kterou překladatelé používali, doslovný překlad (tzv. *literal translation*), známý také jako překlad slovo za slovem nebo doslovný překlad (Augustino, 2011, s. 51; Firdausyiah a spol., 2020, s. 648; Barbe, 1996, s. 330-331; Asriyani, 2010, s. 81). Tento přístup kladl důraz na věrnost formě a struktuře výchozího textu s důrazem na co nejvěrnější kopírování jeho znění a syntaxe. Právní překladatelé často dávali přednost této strategii kvůli potřebě přesnosti a přesvědčení, že význam zdrojového textu bude nejlépe zachován díky striktnímu dodržení původního jazyka. To potvrzuje i Šarčevićová, která uvádí, že v zájmu zachování litery zákona jsou právní překladatelé tradičně vázáni zásadou věrnosti výchozímu textu. V důsledku toho bylo obecně přijímáno, že úkolem překladatele je co nejvěrněji rekonstruovat formu a obsah výchozího textu (Šarčević, 2003, s. 2).

Podle Navrátila však doslovný překlad většinou nepůsobí přirozeně, protože „i když bere v potaz gramatiku cílového jazyka, neuvažuje o kontextu“, ve kterém je slovo užitě. Slovo tedy není ani adekvátní, protože nepředává adresátovi všechny informace (Navrátil, 2012, s. 11).

S vývojem právních systémů a jazyků se však ukázalo, že tento přístup může vést k nejasnostem a nedorozuměním, zejména při překladu mezi právními systémy s odlišnými pojmy a terminologií. Moderní teoretici překladu již tedy většinou nepovažují překlad za mechanický proces překódování jednoho jazyka do druhého. Podle Šarčevićové později i sami právníci začali kritizovat překlady smluv brzděné „mentalitou slova za slovem“, a doporučovali překladatelům, aby v maximální možné míře respektovali genialitu jednotlivých jazyků. Dospěli také k závěru, že absolutní shoda není ani možná, ani žádoucí (Šarčević, 1997, s. 202)

Není však dáno, že se doslovný překlad dnes již nepoužívá. Stefaniaková se ve své práci zaměřila na terminologii užívanou v Evropské unii a zjistila že, doslovný překlad je často kritizován příjemci textu v členských státech EU, přesto je však nadále hojně užíván, protože doslovné ekvivalenty jsou vědomou technikou, která se používá záměrně, aby se minimalizovalo riziko nesprávného výkladu a zajistila se konzistence všech jazykových verzí (Stefaniak 2017, s. 113). Dnes se obecně uznává, že striktně doslovný překlad lze použít pouze v případě, že výchozí a cílový jazyk jsou si velmi blízce příbuzné, a i úspěch doslovného překladu je vzácný (Šarčević, 1997, s. 28)

3. 3. 2. Přizpůsobení

Když se ukázaly nedostatky doslovného překladu, objevila se jako alternativní strategie přizpůsobení neboli adaptace (tzv. *adaptation*). Adaptace spočívá v nahrazení právních pojmů a terminologie zdrojového textu jejich nejbližšími ekvivalenty v právním systému cílového jazyka (Newmark, 1988, s. 91; Asriyani, 2010, s. 29; Firdausyah, a spol. 2020, s. 647). Tento přístup uznává, že právní systémy se výrazně liší a že přímý přenos pojmů nemusí být proveditelný. Více se začal uznávat přístup, který zastává mnoho moderních lingvistů a tedy, že překlad je primárně proces přenášení významu výchozího jazyka do jazyka příjemce (Šarčević, 1997, s. 104) a adaptace na cílový jazyk je tedy v mnoha případech nezbytná.

Adaptace má však i své nevýhody, zejména v právním překladu. Může vést ke ztrátě původního významu zdrojového textu a nemusí zohlednit nuance v právních pojmech zdrojového jazyka.

3. 3. 3. Funkční ekvivalence

Jak bylo již definováno výše, najít absolutní ekvivalent v cílovém jazyce, který odpovídá termínu ve zdrojovém jazyce v rámci právní terminologie je takřka nemožné. Technika, která se v takových případech používá a která byla vyvinutá v druhé polovině 20. století, se označuje jako funkční ekvivalence (Müllerová, n.d., s. 30) a Newmark ji popisuje jako postup, který zabírá univerzální oblast mezi zdrojovým a cílovým jazykem (Newmark, 1988, s. 85).

Funkční ekvivalence si klade za cíl zprostředkovat zamýšlenou funkci nebo účel výchozího textu v cílovém jazyce, i když to vyžaduje odchylku od znění nebo struktury výchozího textu. Tento přístup uznává, že jazyky a právní systémy jsou kulturně vázány a že dosažení přesného překladu vyžaduje pochopení a zohlednění těchto kulturních rozdílů. Funkční ekvivalence zdůrazňuje význam kontextu a zohledňuje potřeby a očekávání cílového publika, přičemž v konečném důsledku usiluje o vytvoření cílového textu, který by v rámci cílového právního systému plnil stejnou funkci jako výchozí text. To potvrzuje například Reißová, která tvrdí, že dva texty lze považovat za ekvivalentní, pokud je cílový text adekvátní k tomu, aby plnil stejnou komunikační funkci jako text výchozí (Reiß, 1971, s. 32).

V důsledku nového důrazu na funkci se překladatelé stále více zaměřují na pragmatické aspekty textů, analyzují funkci jazyka v různých textech a následně funkci těchto textů v komunikačním procesu (Šarčević, 1997, s. 7). Důležitost komunikace potvrzuje i Müllerová na schématu převzatého od Nidy a Tabera (1982):



Schéma 7: Schéma funkční ekvivalence (Nida a Taber, 1982, s. 22 cit. dle Müllerové, n.d., s. 30).

První pole představuje zdroj (S), který vysílá zprávu (M1), kterou přijímá původní příjemce (R1). Překladatel, který je zároveň příjemcem i zdrojem, nejprve přijímá M1, jako by byl R2, a poté vytváří ve zcela jiném historicko-kulturním kontextu nové sdělení M2, kterému chce porozumět konečný receptor R2. Rozdíly mezi oběma jazyky a oběma kulturními prostředími jsou reprezentovány různými tvary. Čtverce představují faktory zdrojového jazyka a kruhy představují faktory jazyka příjemce (Müllerová, n.d., s. 30).

Přestože cíl překladu spočívá v přenesení významu výchozího jazyka do cílového jazyka (Šarčević, 1997, s. 104), funkční ekvivalence by nikdy neměla spadnout k volnému překladu, který ztrácuje například Navrátil. Podle něj se volný překlad textem pouze inspiruje, a tím pádem může dojít k ochuzení textu, ztrátě kvality, a dokonce k chybám (Navrátil, 2012, s. 11), což je zejména u právních překladů nevyžádané.

3. 3. 4. Teorie Skoposu a právní překlad

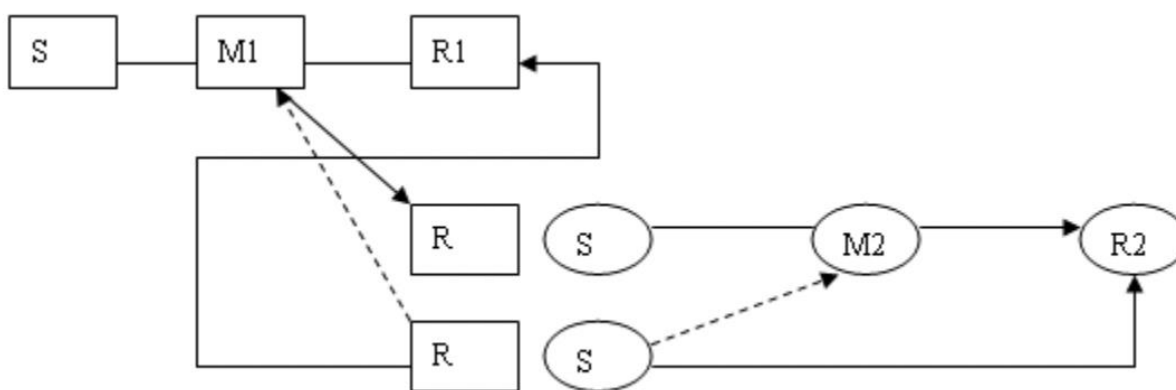
Rostoucí propojenost právních systémů a rostoucí poptávka po přeshraničních právních službách dále komplikují úkoly právního překladu. Překladatelé se nyní musí vypořádat nejen se složitostí různých právních systémů a jazyků, ale také s výzvami, které přináší mezinárodní právo a harmonizace právních pojmů a terminologie. V důsledku toho se objevily hybridní strategie, které kombinují prvky výše uvedených přístupů, aby tyto výzvy řešily.

Jeden z takových hybridních přístupů, inspirovaný Skoposovou teorií v translatologii, zdůrazňuje význam účelu překladu a očekávání cílového publika. Skoposova teorie, se kterou přichází Hans J. Vermeer v 70. letech 20. století, je jádrem funkcionalistické teorie (Du, 2012, s. 2190). První zmínka o teorii Skoposu byla v roce 1978 v německém časopise *Lebende Sprachen* a Nordová považuje tuto teorii za nejvhodnější a za rámec pro obecnou teorii překladu (Nord, 2012, s. 27). Podle Skoposovy teorie by se měl překladatelský proces řídit konkrétní funkcí, kterou má cílový text plnit, a nikoli striktně dodržovat formu a obsah výchozího textu (Trisnawati, 2014, s. 246). Tato myšlenka podle Šarčevićové osvobodila překladatele a proměnila je spíše v producenty textu, jejichž úkolem je vytvořit nový text na základě analýzy komunikační situace. Překladatel by měl především brát ohled na pragmatická hlediska, tj. komu je cílový text určen, proč je cílový text překládán, jaká jsou v cílové kultuře konvenční pravidla pro tvorbu textů pro daný účel aj. (Šarčević, 1997, s. 18).

Podle Greena je požadavkem teorie Skoposu rozsáhlá praktická zkušenost překladatele, to proto, aby pochopil, čeho má být v cílovém textu dosaženo (Green, 2012, s. 109 cit. dle Trisnawati, 2014, s. 246). V právním překladu to může zahrnovat kombinaci prvků srovnávacího práva,

funkční ekvivalence a adaptace s cílem vytvořit cílový text, který přesně vyjadřuje význam zdrojového textu a zároveň plní zamýšlenou funkci v cílovém právním systému.

Při překladu s posunem funkce má překladatel prakticky neomezenou volnost přizpůsobit nový text tak, aby splňoval očekávání cílových příjemců od textu s danou funkcí. Vermeer v rámci teorie Skoposu „povzbuzuje“ překladatele, aby této svobody využil, dokonce nabádá k vytvoření nového textu, který má s výchozím textem jen velmi málo společného, nebo dokonce nic. Později však souhlasí s tím, že překladatel nemůže zcela ignorovat výchozí text, protože by to již nebyl překlad (Vermeer, 1996, s. 41-45 cit. dle Šarčevicové, 1997, s. 104).

3. 3. 5. Srovnávání právní terminologie napříč systémy

Úplné ekvivalence mezi pojmy dvou právních systémů lze dosáhnout pouze tehdy, pokud oba právní jazyky odkazují na stejný právní systém, a tedy dosahují přijatelné rovnocennosti mezi dvěma právními systémy, a nikoliv dvěma jazyky (Galdia, 2003, s. 2). Srovnávání právní terminologie nebo doslovně srovnávací právní přístup (*Comparative Law Approach*), který se objevil v polovině 20. století, kombinuje prvky doslovného překladu i adaptace, aby se dosáhlo rovnováhy mezi věrností zdrojovému textu a srozumitelností v cílovém jazyce (Monjean-Decaudin a Popineau, 2019, s. 120). Tento přístup vyžaduje, aby překladatel hluboce rozuměl jak výchozímu, tak cílovému právnímu systému a jejich jazykům (Galdia, 2003, s. 3). Porovnáním právních pojmů a terminologie obou systémů může překladatel určit nejvhodnější ekvivalenty nebo vypracovat vysvětlující poznámky pod čarou k objasnění případných nesrovnalostí nebo nuancí. A právě v této práci se budu více dopodrobna zabírat srovnáváním právní terminologie, konkrétně konceptů italské a české legislativy (více kap. 6).

Z výčtu nejpoužívanějších strategií lze poznat, že se v průběhu historie strategie právního překladu vyvíjely tak, aby řešily jedinečné výzvy a složitosti překladu právních textů. Od počátků doslovného překladu a adaptace až po rozvoj srovnávacího práva a přístupů funkční ekvivalence se překladatelé právních textů neustále snažili najít rovnováhu mezi věrností zdrojovému textu a potřebou jasnosti a srozumitelnosti v cílovém jazyce. V současné době nabízejí hybridní strategie, jako jsou přístupy založené na Skoposově teorii nebo srovnávání

právní terminologie, slibné řešení současných výzev, kterým právní překladatelé čelí, zatímco technologie hrají stále důležitější roli při utváření budoucnosti oboru. Volba překladatelské strategie v konečném důsledku závisí na konkrétním kontextu a požadavcích každého překladatelského projektu, jakož i na odborných znalostech překladatele a jeho porozumění příslušným právním systémům a jazykům.

3. 4. Role právního překladatele

V předchozím textu jsem se zabývala nejpoužívanějšími strategiemi v právním překladu a jejich historickým vývojem. V této kapitole se zaměříme na roli překladatele v právním překladu, jeho klíčové kompetence, na co si musí dávat pozor a s jakými výzvami se může setkat.

Podle Caové neexistuje systematický popis příslušných kompetencí nebo konkrétních dovedností, které jsou od překladatele požadovány (Cao, 2007 s. 38), přesto však z různých akademických prací lze vyčíst opakující se schéma požadavků, které by do jisté míry měl překladatel ovládat, protože se stále častěji objevují obavy o kvalifikaci právních překladatelů (Šarčević, 1997, s. 95).

Jedním ze schémat popisujících právní překladatelské kompetence načrtla ve své práci i Piecychnová (Piecychna, 2013, s. 153).



Schéma 8: Navrhovaný hermeneutický model právní překladatelské kompetence (Piecychna, 2013, s. 153).

Podle Piecychnové, psychologická subkompetence právního překladatele zahrnuje sebereflexi, přijetí vlastních omezení, ochotu rozvíjet vlastní znalosti, postoj k translatologické práci, zodpovědnost, trpělivost, kreativitu, pracovitost, metodiku, obětavost, nápaditost, schopnost identifikovat a řešit problémy pomocí strategií a interpretaci textů. Tematická subkompetence právního překladatele zahrnují porozumění a komparaci různých právních systémů a kultur, a znalost dílčích oblastí práva jako je občanské právo, trestní právo, rodinné právo, mezinárodní právo a obchodní právo. Textová subkompetence právního překladatele zahrnují znalost typologie a konvencí právních textů, konceptualizace právní terminologie, registrování právního textu a predikativní formy, formátovacích konvencí, funkce právního textu v odborné komunikaci a schopnost interpretace a analýzy právního textu. A nakonec, jazyková subkompetence právního překladatele zahrnují znalost gramatiky, lexika, stylistiky, interpunkce a pravopisu zdrojového a cílového jazyka, stejně jako znalost zdrojového a cílového právního jazyka pro specifické účely (Piecychna, 2013, s. 153).

Tento popis kompetencí je velmi specifický právě pro Piecychnovou, přesto se však v mnoha částech shoduje s jinými autory v oboru. Na základě analýzy těchto autorů v následujících kapitolách rozeberu zejména jazykovou dovednost a odbornou znalost oboru.

3. 4. 1. Jazyková dovednost

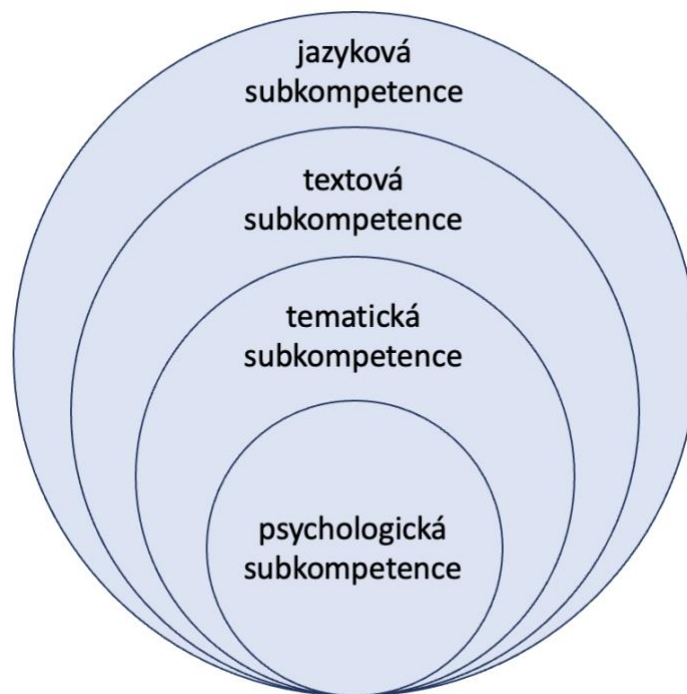
V první řadě musí mít právní překladatel vysokou úroveň jazykové dovednosti v obou jazycích – jak ve zdrojovém, tak v cílovém jazyce. Tato dovednost zahrnuje nejen gramatiku, syntax a slovní zásobu, ale také porozumění kulturním nuancím a idiomům, které mohou ovlivnit význam a interpretaci právních textů. Jak tvrdí Caová, kompetentní právní překladatel je především kompetentní překladatel (Cao, 2007, s. 39).

Je obecně známo, že bilingvisté (pozn. v anglickém jazyce používáno jako název pro lidi mluvící jiným jazykem než jejich mateřským, včetně naučeného cizího jazyka) nejsou synonymem pro překladatele nebo tlumočníky. Lidé mohou velmi dobře ovládat dva jazyky a mít propracované struktury znalostí, ale to z nich automaticky bez školení a praxe nečiní efektivní překladatele. Podle Caové existuje rozdíl mezi znalostí dvou jazyků a překladatelstvím, protože texty v jednom jazyce se přenášejí do druhého jazyka pouze za pomoci speciální schopnosti zpracování, která je pro překlad jedinečná (Cao, 2007, s. 49-50).

Přestože je nyní právním překladatelům obecně povolena jazyková kreativita v nestandardizovaných částech právních textů, existují i v těchto částech omezení. Překladatelé musí především ctít zásadu jazykové konzistence, která je podle Stefaniakové často důležitější než jakékoli jiné kritérium (Stefaniak, 2017, s. 117). Pokud jde tedy o odbornou terminologii, po zvolení ekvivalentu je třeba opakovat stejný termín namísto používání synonym, což se v právních textech podle Šarčevicová nedoporučuje používat, protože uživatel by se mohl domnívat, že se odkazuje na jiný pojem (Šarčevic, 1997, s. 118).

Při překladu právních textů jsou důležité nejen jazykové dovednosti, překladatel musí být také schopen porovnat právní obsah termínů v jednom jazyce (jednom právním systému) s právním obsahem termínů v jiném právním jazyce (druhém právním systému) (De Groot, 1987, s. 797).

To potvrzuje i Dall'Omová, která tvrdí, že překladatel by měl mít kromě jazykových, překladatelských a metodických kompetencí i určitý stupeň kompetence ve speciálním oboru, ve kterém působí, tedy v právu (Dall'Omo, 2012, s. 62).

3. 4. 2. Odborné znalosti právních systémů a terminologie

Aby překladatel vytvořil text, který povede ke stejným výsledkům v praxi, musí být schopen pochopit nejen to, co znamenají slova a co znamená věta, ale také jaký právní účinek má mít a jak tohoto právního účinku dosáhnout v druhém jazyce (Šarčević, 1997, s. 72). Proto je nezbytné, aby právní překladatel měl základní znalosti o povaze práva a právního jazyka a o následcích, který má na právní překlad (Cao, 2007, s. 7). Tato odbornost umožňuje překladateli přesně identifikovat ekvivalentní pojmy a termíny, a efektivně řešit případné rozdíly či nuance, které mohou vzniknout v průběhu překladu. To potvrzuje i Gémar, který tvrdí, že vyššího stupně profesionality lze dosáhnout pouze tehdy, pokud mají právní překladatelé odborné vzdělání v oblasti práva i překladu (Gémar, 1995 cit. dle Šarčevicové, 1997, s. 115).

Podle Chromé jsou mnozí překladatelé právních textů v České republice vzděláním lingvisté, kteří nemají dostatečné znalosti právního systému pro správné pochopení informace obsažené ve výchozím textu. Chromá tvrdí, že i přes znalost každého slova a gramatiky v daném slovním spojení, mohou mít překladatelé potíže s porozuměním právních informací, což vede k tendenci interpretovat text „sémanticky“ a poskytovat jen omezený smysl (Chromá, 2009, s. 1). Právě uchopení právního smyslu uvádí Didier jako primární požadavek na právní překlad. Tvrdí, že i když se obecně uznává, že od překladatelů nelze očekávat, že budou vytvářet identické texty, které jsou si rovny významem, očekává se od nich, že budou vytvářet texty, které jsou si rovny právním účinkem (Didier, 1990 cit. dle Šarčevicové, 2003, s. 4-5).

Přesto se však dovednosti a úkoly právního překladatele a právníka velmi liší. Podle Caové právní překladatel nečte a nevykládá zákony tak jako právník, nepíše zákony aj., avšak musí vědět, jak právníci, včetně soudců a zákonodárců, myslí a píšou. Zároveň musí být citlivý ke složitosti a nuancím jazyka (Cao, 2007, s. 5).

Sandrini ve své práci definoval potřebné charakteristiky právního překladatele pomocí schématu 9 (Sandrini, 1998, s. 7):



Schéma 9: Překlad právních textů – adaptováno (Sandrini, 1998, s. 7).

Toto schéma potvrzuje, že kromě lingvistických a překladatelských schopností musí překladatel ovládat i znalosti v oblasti práva. Je to důležité hlavně proto, že právní překladatel musí být schopen identifikovat normativní obsah vyjádřený v právní větě výchozí normy a formulovat právní normu v cílovém textu, která vede ke stejným výsledkům (Šarčević, 1997, s. 137).

Podle Caové však k překládání nestačí mít „pouze“ základy v právu, tvrdí, že překladatelské znalostní struktury jsou směsí povrchových znalostních struktur. Překladatelé údajně disponují značně vysokou mírou povrchových znalostních struktur v různých oblastech, zatímco specialisté (např. právníci) mohou mít vysokou míru hlubokých znalostních struktur jen v jedné určité oblasti. Přesto však u specializovaného překladu, např. u právního překladu, mohou být hluboké struktury znalostí překladatele v určitém oboru rozšířeny a prohloubeny, ale nemusí být stejné jako u specialisty (Cao, 2007, s. 46). To je zejména kvůli tomu, že právo je kulturně podmíněný socio-historický fenomén spjatý s konkrétní organizovanou entitou, typicky státem (Hodková a spol., 2021, s. 5), a tedy není vždy jednoduché znát právní systém cílového jazyka do hloubky. Tomu však částečně odporuje tvrzení Šarčevićová, která tvrdí, že účelové texty lze správně přeložit pouze tehdy, pokud má překladatel výbornou znalost dané problematiky

(Šarčević, 1997, s. 6) nebo tvrzení Caové, která podobně uvádí, že překladatel nemůže správně pochopit a reprodukovat výchozí text patřící do oblasti, která je mu zcela nebo částečně cizí (Cao, 2007 s. 46). Otázkou zůstává, jak je možné klasifikovat znalost určité problematiky.

Opakovaným prvkem zaznívajícím v pracích autorů, kteří se zabývají překladem práva, byla otázka, zda má či nemá překladatel objasňovat, vykládat či upravovat právo (i chyby a/nebo dvojsmysl). Jak již bylo definováno, hlavním úkolem překladatele je vytvořit nový text, který splňuje kulturní očekávání cílových příjemců od textu s danou funkcí, a proto může být tentýž text přeložen různými způsoby v závislosti na jeho funkci (Šarčević, 1997, s. 18). Přestože přesná reprodukce textu je nemožná, úkolem překladatele je zachovat informační obsah (Ibid., s. 65). Po převzetí role aktivního tvůrce textu překladatel vědomě volí překladatelskou strategii na základě mimojazykových faktorů, zejména funkce (účelu) cílového textu a dalších podmínek komunikační situace. Tato skutečnost však může vést k tomu, že překladatel začne (kvůli snadnému porozumění) právo namísto překládání vykládat.

Podle Caové musí překladatel překládat přesně, včetně nejednoznačnosti a vágnosti, a musí věnovat zvláštní pozornost každému slovu překládaného právního textu. Avšak výkladem daného právního textu a určením jeho významu se zabývá soud nebo jiné příslušné orgány, nikoli překladatel (Cao 2007, s. 137). I Dall'Omová tvrdí, že např. nejednoznačnost by měla být spíše zachována a poslední slovo by mělo být ponecháno soudci, jehož úkolem je právě výklad zákona za účelem jeho prosazení (Dall'Omo 2012, s. 55).

Podle Šarčevićové i drobné jazykové změny mohou někdy neúmyslně změnit podstatu, a tím i význam a/nebo účinek. Z její práce vyplývá, že právníci se zpravidla shodují na tom, že právní překladatelé musí rozumět výchozímu textu, aby mohli vytvořit adekvátní překlad, ale není jim dovoleno vykládat výchozí text tak, jak to činí soudci (Šarčević, 1997, s. 91). Tomu však odporuje Gémar, který tvrdí, že hlavním úkolem právních překladatelů je právo vykládat (Gémar, 1995 cit. dle Šarčevićové, 1997, s. 91).

Úkolem překladatelů je poskytnout přesný a věrný překlad výchozího textu, aniž by do něj přidávali, vynechávali nebo upravovali jakýkoli obsah. Hlavním argumentem ve prospěch tohoto

přístupu získaným z rešerší prací, které se zabývají právním překladem, je skutečnost, že právní texty mají právní důsledky a jakákoli změna, i drobná, může mít závažné důsledky. Navíc právní překladatelé nejsou oprávněni vykládat nebo upravovat právní dokumenty, protože nejsou právníky.

I když někteří argumentují tím, že právní překladatelé, zejména ti, kteří znají oba právní systémy, mohou identifikovat a opravit chyby nebo nesrovnalosti ve výchozím textu a mohou také poskytnout dodatečná vysvětlení nebo objasnění, aby zajistili, že přeložený text přesně vyjadřuje zamýšlený význam, není žádoucí se k těmto krokům uchýlovat.

Jak již bylo definováno v této kapitole, z teoretických důvodů i pro praktické účely musí mít překladatel obecné znalosti, odborné znalosti oboru nebo literatury a sociokulturní znalosti, aby mohl fungovat jako efektivní překladatel a plnit překladatelské úkoly (Cao, 2007, s. 48). Přesto by se však měl vyvarovat interpretaci a opravě právních textů, i přesto, že příjemci může být text nejasný. Právě příjemce právních textů je další z důležitých faktorů právního překladu, který bude rozebrán v následující kapitole.

3. 5. Role příjemce právního překladu

Stejně jako jiné oblasti překladu je (nebo by měl být) překlad právních textů zaměřen na příjemce (Šarčević, 2003, s. 1). Podle Chromé je obvyklým cílem právních překladů, aby cílový příjemce dostal právní informace v cílovém jazyce, které jsou stejně jasné, rozsáhlé a přesné jako ty, které jsou obsaženy ve výchozím textu, doplněné o skutečnosti, které činí původní informace plně srozumitelnými v odlišném právním prostředí a kultuře (Chromá, 2009, s. 1).

Pro úspěšnou komunikaci práva je potřeba pojmenovat publikum, tj. adresáty a „přizpůsobit styl komunikace“ (Smejkalová, 2013, s. 460). Mnoho lingvistů se pokoušelo definovat příjemce právních textů (a tedy i právních překladů). Z mých rešerší vyplývá, že příjemci právních překladů jsou často právníci, soudci, úředníci, podnikatelé a osoby, které se zabývají právními záležitostmi v různých jazycích a právních systémech. Podle Šarčevicové však názor, že adresáty

legislativních textů jsou ti, jichž se daná problematika týká, zpochybňovali právníci, kteří trvali na tom, že „člověk na ulici“ zákoníky nečte a v žádném případě jim obvykle nerozumí (Šarčević, 1997, s. 58). Tomu však odporuje fakt, že někdy i široká veřejnost je příjemcem právního překladu (například právní předpisy Evropské Unie). To dokládá i později ve své práci Šarčevićová, která tvrdí, že legislativa je adresována široké veřejnosti (Ibid.). Tito příjemci mají svá specifická očekávání a požadavky ohledně kvality, přesnosti a srozumitelnosti právního překladu, které ovlivňují celý překladatelský proces.

Kelsen rozlišuje přímé a nepřímé příjemce, kdy mezi nepřímé příjemce právních předpisů (vnitrostátních, mezinárodních a nadnárodních) patří všechny osoby, jichž se právní předpis týká, včetně veřejnosti. Naproti tomu přímými příjemci jsou podle Kelsena odborníci, kteří jsou oprávněni daný nástroj vykládat a aplikovat, tj. příslušný orgán (příslušné orgány) aplikující právo (Kelsen, 1979 cit. dle Šarčevićové, 2003, s. 4). Jelikož většinu právních sporů nakonec rozhoduje soud, vyplývá z toho, že primárními příjemci legislativních textů jsou soudci.

Příjemce právního překladu je důležitý z několika důvodů. Subjekt může například potřebovat použít přeložený dokument v soudním řízení nebo při jednání a jakékoli chyby nebo nepřesnosti v překladu mohou mít závažné důsledky. Proto musí mít plnou důvěru v přesnost a spolehlivost přeloženého textu. Kromě toho musí příjemce také porozumět složitým právním pojmům nebo terminologii, které jsou specifické pro jeho jurisdikci, a právní překladatel musí zajistit, aby byla terminologie přeložena adekvátně.

V chápání přeložených textů, které byly původně napsány pro různé publikum v různých jazycích, dochází u lidí nevyhnutelně někdy k záměnám a nedorozuměním. Nedorozumění nastává, jak jsem již definovala v přechozích kapitolách kvůli odlišnosti právních systémů a neekvivalenci právních termínů napříč těmito systémy (Cao, 2007 s. 34).

Souhrnně řečeno, z pohledu překladatele je nutné pro příjemce právního překladu zajistit přesnost, autenticitu a srozumitelnost přeloženého právního dokumentu a vhodně jej použít v úkonu, pro který byl překlad vyhotoven. Bez správně definovaného příjemce nemusí být proces právního překladu efektivní ani spolehlivý.

3. 6. Výzvy a úskalí právního překladu

Právní překlad je složitý a náročný úkol, který vyžaduje nejen jazykové znalosti, ale také hluboké znalosti právních pojmů a terminologie. V této kapitole se budu zabývat některými hlavními výzvami, kterým právní překladatelé čelí.

3. 6. 1. Ambiguita a vágnost právních textů

Právní texty mohou obsahovat nejasnosti, dvojznačnosti nebo vágnost, které mohou komplikovat překladatelský proces. Právní překladatel by měl být schopen tyto problémy identifikovat a pečlivě je přeložit tak, aby v cílovém jazyce byl zachován původní význam a účel právního dokumentu. Obava, že původní záměr bude zkalen subjektivitou překladatele, je nepochybně jedním z hlavních důvodů, proč byla v minulosti role právních překladatelů velmi omezena (Šarčević, 1997, s. 91), protože překladatelé se snažili ambiguitu vysvětlit.

Podle Šarčevićové obecně platí, že překladatel není oprávněn řešit nejasnosti ve výchozím textu, neboť by se jednalo o interpretační akt. Uvádí, že to platí zejména v případě smluv, které jsou často výsledkem politických kompromisů, kdy musí být jasnost obětována v zájmu dosažení konsensu, což vede k nejednoznačným nebo vágním formulacím. Údajně je jednou z největších obav tvůrců smluv to, že překladatelé objasní záměrnou dvojznačnost nebo nejasnost, čímž naruší rovnováhu a vybídnu k nepříznivým výkladům (Ibid., s. 92). V důsledku toho jsou překladatelé povinni uvádět (nebo se alespoň pokusit) přesné znění ve všech odkazech a/nebo citacích z autentických textů (Ibid., s. 118).

Překladatel by tedy měl být schopen pečlivě vyvážit potřebu jasnosti a věrnosti zdrojovému textu při zachování právního významu v cílovém jazyce, protože často se stává, že dvojsmysl a vágnost právních textů byl do daného textu zanesen úmyslně.

3. 6. 2. Kulturní rozdíly a citlivost

Hlavní část právních překladů se provádí na mezinárodní a nadnárodní úrovni. Navzdory snahám o sjednocení mezinárodního práva a harmonizaci nadnárodního práva, jako je evropské právo, překlad mezinárodního a nadnárodního práva často zahrnuje dva nebo více právních systémů. Podle Caové je nejdůležitější obecnou charakteristikou každého právního překladu, že neobvykle velká část textu je kulturně specifická (Cao, 2007 s. 32). To potvrzuje i Smejkalová, která tvrdí, že srozumitelnost práva závisí na porozumění jak kontextu, tak konceptů závislých na dalších specializovaných znalostech (např. role konceptu v určitém právním systému, vztah k dalším konceptům aj.). (Smejkalová, 2013, s. 460).

Právo dané země je ovlivněno její kulturou. Někteří právní antropologové (např. Wroblemski, 1971) dokonce tvrdí, že právní vědu nelze od kultury, tj. právní kultury, oddělit (Wroblemski, 1971 cit. dle Šarčevićové, 1997, s. 12). Snell-Hornbyová tvrdí, že při překladu by se na jazyk nemělo pohlížet jako na izolovaný jev, ale jako na nedílnou součást kultury, a že text je zasazen do dané situace, která je sama podmíněna sociokulturním pozadím. Dodává, že pojetí kultury jako souhrnu znalostí, dovedností a vnímání je pro integrovaný přístup k překladu zásadní (Snell-Hornby, 1988, s. 39).

A vzhledem k rozdílům v historickém a kulturním vývoji nelze prvky výchozího právního systému jednoduše přenést do cílového právního systému (Šarčević, 1997, s. 13). Proto musí být právní překladatelé schopni identifikovat a zohlednit kulturní rozdíly mezi zdrojovým a cílovým jazykem, které mohou ovlivnit význam a interpretaci právních textů. To zahrnuje přizpůsobení překladu tak, aby byl citlivý na kulturní a sociální normy cílového jazyka, aniž by byl narušen původní právní význam.

Rozdíly v historickém a kulturním vývoji znamenají, že prvky výchozího právního systému nelze jednoduše přenést do cílového právního systému. Právní překladatelé musí být schopni identifikovat a zohlednit kulturní rozdíly mezi zdrojovým a cílovým jazykem, aby mohli zajistit přizpůsobení překladu tak, aby byl citlivý na kulturní a sociální normy cílového jazyka.

Terminologie a právní koncepty bez ekvivalentu jsou další důležitou kapitolou v právním překladu. Tyto pojmy neexistují v cílovém jazyce nebo jsou definovány jinak než v jazyce zdrojovém. Překladatelé musí být schopni najít vhodný ekvivalent nebo přijmout nejlepší možné řešení, aby zachovali co nejvíce původního významu. V některých případech je třeba vysvětlit neznámý koncept, aby se zajistilo zcela správné porozumění textu. Terminologie a právní koncepty bez ekvivalentu jsou často velmi specifické a přesné, což znamená, že nesprávný překlad může mít vážné následky. Z tohoto důvodu je důležité, aby právní překladatelé měli pečlivou znalost obou jazyků a měli široké znalosti v oblasti práva a překladu.

3. 6. 3. Terminologie a právní koncepty bez ekvivalentu

Právní jazyk je technický jazyk, ale právní jazyk není univerzální technický jazyk, ale jazyk, který je vázán na národní právní systém, odlišný od jazyka používaného v čistých vědách, například v matematice nebo fyzice (Cao, 2010, s. 192). Podle Piecychnové je právní překlad považován za jeden z typů odborného překladu, většina autorů píšících o právní překladatelské kompetenci oprávněně zdůrazňuje, že právní překlad vyžaduje znalost právní terminologie (Piecychna, 2013, s. 147). Jak jsem již popsala, překladatelé se mohou setkat s právními pojmy a termíny, které nemají přímé ekvivalenty v cílovém jazyce. V těchto případech musí překladatel najít nejvhodnější způsob, jak přeložit tyto pojmy, aby byly v cílovém jazyce co nejjasnější a nejpřesnější.

Často se uvádí, že odborné texty (kam se často podle literatury řadí i právní text) se překládají snadněji než texty literární. Podle De Groota je však toto tvrzení mylné. Tvrdí, že překládat odborné texty je o něco snazší než překládat jiné texty, pokud disciplína, k níž se text vztahuje, disponuje mezinárodní terminologií. V zásadě se taková mezinárodní terminologie může vyvinout pouze tehdy, pokud má daná disciplína v různých zemích vždy podobné systémy a modely pro popis a zpracování svého předmětu (De Groot, 1987, s. 795-796).

Podle Šarčevićové je největší překážkou jednotného výkladu a aplikace bezpochyby právě nejednotnost právních systémů. Skutečnost, že každé vnitrostátní právo má vlastní terminologický aparát a základní pojmovou strukturu, vlastní pravidla klasifikace, prameny

práva, metodologické přístupy a sociálně-ekonomické zásady, nesmírně ztěžuje nebo v některých případech dokonce znemožňuje dosažení jednotného výkladu a aplikace v praxi (Šarčević, 2003, s. 5).

Aby byl překladatel schopen učinit potřebná rozhodnutí, musí být informován jak o terminologii používané v právním systému výchozího textu, tak o terminologii cílového právního systému. (Sandrini, 1998, s. 7). Podle Stefaniakové mohou být právní termíny velmi specifické, a tedy snadno rozlišitelné, nebo se může jednat o homonyma běžných slov, která mají specifický význam i v právním jazyce (např. zboží). Tvrdí, že překladatelé, kteří většinou nejsou právníci, nemusí být schopni takové termíny správně identifikovat; kromě toho, protože nejsou odborníky, mají tendenci používat v překladu slova, která jsou každodenními ekvivalenty právních termínů (Stefaniak, 2017, s. 115).

Navíc Klabal dodává poznatek, že je obtížné získat podklady pro srovnání v rámci osobnějších právních dokumentů, jako jsou rozsudky, závěti nebo i smlouvy, pokud se nepoužívají předem určené vzory, protože získat skutečné originály a překlady takových dokumentů je téměř nemožné. Tvrdí, že jedinou možností jsou překladatelské paměti jednotlivých překladatelů/agentur, které mohou být také jen obtížně dostupné a málo reprezentativní (Klbal, 2020, s. 93).

I když znalost právních systémů a terminologie je klíčová pro překlad právních textů, mohou se překladatelé setkat s právními koncepty, které nemají přímé ekvivalenty v cílovém jazyce. Tyto koncepty mohou být specifické pro konkrétní právní systém a neexistuje pro ně přesný ekvivalent v jiných právních systémech. V takových případech musí překladatel najít nejvhodnější způsob, jak přeložit tyto pojmy, aby byly v cílovém jazyce co nejjasnější a nejpřesnější.

Od doby, kdy Jakobson v 50. letech 20. století začal zkoumat ekvivalenci, se o ní nebo také korespondenci v oblasti právního překladu dlouho diskutovalo (Jiang a Zhuang, 2019, s. 1630). Podle Kashgaryho je pojem ekvivalence považován za podstatu překladatelského procesu (Kashgary, 2010, s. 49). V kapitole 2. 1. 3. 1. 1. jsem definovala ekvivalenci, ale hlavně absenci

jejího přesného ekvivalentu. Ukázalo se, že dokonalé ekvivalence mezi jazyky neexistují, protože termíny a terminologické definice jsou velmi úzce spjaty s kulturou komunity, ve které vznikly, a vývojem vědeckého poznání. I když je možné najít částečnou ekvivalenci mezi jazyky, většina termínů spadá do kategorie, která nemá existující absolutní ekvivalenty.

Catford definuje překlad jako nahrazení textového materiálu v jednom jazyce ekvivalentním textovým materiálem v jiném jazyce (Catford, 1965, s. 20 v Kashgary, 2010, s. 49). Naopak podle Touryho je ekvivalence kompromisem mezi výchozím a cílovým textovým systémem, které jsou původně vzájemně nekompatibilní (Toury, 1986 v Jiang a Zhuang, 2019, s. 1630). Jinými slovy, ekvivalence souvisí se schopností překladatele zachovat alespoň některé stejné obsahové rysy uvedené v původním textu.

Autoři jako Šarčevićová (1997), Caová (2007), Jopek-Bosiacka (2013) aj. se shodují, že kvůli odlišnostem nejen napříč jazyky, ale napříč právními systémy je nejlepší strategií překladu práva a právních termínů tzv. srovnávání právní terminologie (kap. 3. 3. 5.). Jopek-Bosiacková shrnula ve své práci nejefektivnější strategii, jak se vypořádat v neexistujícím termínu; tj. použít funkční ekvivalent (termíny v cílovém jazyce, které označují pojem v cílovém právním systému s podobnou funkcí jako pojem ve zdrojovém jazyce), výpůjčky, transpozice (nahrazení jedné gramatické kategorie jinou při zachování sémantické hodnoty prvku), expanze (přidání slova/fráze, která pomáhá objasnit význam daného termínu) nebo modulaci (změna perspektivy při sdělení v rámci zachování jeho celkového významu) (Jopek-Bosiacka, 2013, s. 119-120). To lze doložit i na tvrzení Newmarka, který tvrdí, že synonymie, parafráze a gramatické variace by v dané [překladatelské] situaci mohly splnit svou funkci, ale byly by nepřesné (Newmark 1988, s. 198). Nejlepší strategii však může překladatel zvolit pouze na základě porovnání právních systémů (Jopek-Bosiacka, 2013, s. 119-120).

Jak již bylo řečeno, všechny právní systémy obsahují několik pojmů, které nemají srovnatelné protějšky v jiných právních systémech (Šarčević, 1997, s. 233). Jiang a Zhuang tvrdí, že překladatelé jsou zvyklí na domestikaci překládaných termínů. Tvrdí, že překladatelé se zaměřují na pojmovou ekvivalenci, ale ignorují ekvivalenci v konotačním nebo kulturním významu. Problém neekvivalence spočívá v tom, že ačkoli v cílovém právním systému existují

slova ekvivalentní zdrojovému právnímu systému z hlediska lingvistiky, tato slova mohou být částečně ekvivalentní nebo nemusí být ekvivalentní z hlediska funkce (Jiang a Zhuang, 2019, s. 1632).

Kashgary tvrdí, že zdánlivá „nepřeložitelnost“ souvisí s povahou jazyka a s chápáním jazyka v daném národě, to znamená, že „nepřeložitelná“ slova a slovní spojení souvisejí dominantně s kulturními omezeními a jazykovými bariérami (Kashgary, 2010, s. 51). A to je obzvlášť pravdivé pro právní překlad, podle Jopek-Bosiackové obtíže narůstají při překladu cizích právních pojmů z nesourodých právních systémů (Jopek-Bosiacka, 2013, s. 120), kdy kulturní omezení a jazykové bariéry hrají nezpochybnitelnou roli.

De Cruz určil, které typy pojmů jsou typicky vázané na národní právní systém (řídil se podle právních překladů Evropské Unie):

- instituce nebo pojmy, které jsou vlastní konkrétním právním systémům;
- prameny práva, soudní systémy a soudnictví, právnické profese nebo struktura právního systému;
- různá odvětví vnitrostátního práva;
- historický vývoj právních systémů;
- ideologické, sociálně-právní a ekonomické základy daného systému (De Cruz, 2007, s. 243 cit. dle Jopek-Bosiackové, 2013, s. 121).

Jiang a Zhuang tvrdí, že slov, která jsou vázaná na právní systém jednoho státu, je mnoho, ale zdůrazňují dvě kategorie, která představují neekvivalenci v právním překladu, tj. slova spojená s oblastmi práva a institucemi a slova spojená s právnickou profesí (Jiang a Zhuang, 2019, s. 1632-1633).

Pro posouzení srovnatelnosti nebo rovnocennosti srovnávaných pojmů je třeba určit účel konkrétního srovnání a splnit různé požadavky systematického srovnávání (De Cruz, 2007, s. 234 cit. dle Jopek-Bosiacka, 2013, s. 121). De Cruz uvádí, že proces srovnávání zahrnuje tři fáze, a to deskriptivní, identifikační a vysvětlovací. Deskriptivní fáze může mít podobu popisu

norem, konceptů a institucí dotčených systémů. Fáze identifikace se zabývá určením rozdílů a podobností mezi srovnávanými systémy. Ve vysvětlovací fázi se provádí pokus o vysvětlení podobností a rozdílů mezi systémy, koncepcemi a institucemi (De Cruz, 2007, s. 240 cit. dle Ibid.).

Závěrem lze konstatovat, že překlad právních textů je složitý proces, který vyžaduje znalost právních systémů a terminologie. Vzhledem k tomu, že právní koncepty nemají vždy přímé ekvivalenty v cílovém jazyce, překladatelé musí hledat nejvhodnější způsob, jak přeložit tyto pojmy, aby byly v cílovém jazyce co nejjasnější a nejpřesnější. Při tom je důležité srovnávat právní systémy a používat strategie jako srovnávání právní terminologie a použití funkčního ekvivalentu.

Právní texty mohou být nejasné a složité pro překladatele, kteří musí pečlivě přeložit dokument tak, aby byl zachován původní význam. Překladatelé také často narazí na neekvivalentní právní pojmy a kulturní rozdíly mezi zdrojovým a cílovým jazykem. Při překladu musí být překladatelé citliví na kulturní a sociální normy cílového jazyka a zároveň zachovat původní právní význam. Právní překlad vyžaduje hluboké znalosti právních pojmů a terminologie a schopnost vyvážit potřebu jasnosti a věrnosti zdrojovému textu.

3. 7. Terminologické databáze v právu

Jak bylo již definováno, terminologické databáze mají nezpochybnitelný význam pro jakýkoli obor se specifickým jazykem, a totéž platí i pro právo. Terminologické databáze mají pro právo zásadní význam, protože poskytují standardizovaný a spolehlivý zdroj právní terminologie. Právní jazyk je často složitý a technický a přesný význam právních termínů je pro právníky, vědce a tvůrce pravidel a zákonů zásadní. Konzistentnost a přesnost právní terminologie jsou obzvláště důležité v přeshraničních a mezinárodních právních transakcích, kde může mít nesprávné pochopení právního termínu vážné důsledky.

V právních překladech jsou terminologické databáze nezbytné, protože poskytují překladatelům spolehlivý a přesný zdroj právní terminologie. Právní překlady vyžadují vysokou úroveň jazykových a právních znalostí a používání nejednotné nebo nepřesné právní terminologie může vést k chybám a nedorozuměním. Terminologické databáze umožňují překladatelům přístup k právní terminologii a její ověřování, což zajišťuje, že jejich překlady jsou přesné, konzistentní a správné.

Terminologické databáze navíc pomáhají překladatelům udržovat konzistentnost právní terminologie v různých dokumentech a překladech, a to i v případě, že pracují na rozsáhlých projektech s více překladateli. Pomáhají také překladatelům identifikovat a objasnit právní pojmy, které nemusí mít přímý ekvivalent v cílovém jazyce.

Lze shrnout, že terminologické databáze jsou v právní oblasti nezbytné, protože poskytují standardizovaný a spolehlivý zdroj právní terminologie. Zvláště důležité jsou v právních překladech, kde je přesnost a konzistentnost právní terminologie klíčová. Terminologické databáze také pomáhají překladatelům udržovat konzistenci v různých překladech a identifikovat a objasňovat právní pojmy.

Dále představím některé z právních terminologických databází, které se v mnoha elementech podobají databázi LegTerm (více kap 4.), na rozdíl od databáze LegTerm však byly vytvořené pro mezinárodní právo, nikoli na právo daných států.

3. 7. 1. EuroVoc

EuroVoc je vícejazyčný tezaurus, který vytvořil a spravuje Úřad pro publikace Evropské unie. Jedná se o terminologickou databázi, která obsahuje širokou škálu pojmů, myšlenek a terminologie týkající se Evropské unie, jejích politik a činností a dalších relevantních témat. EuroVoc je k dispozici ve všech úředních jazycích Evropské unie a používá se jako standardní referenční nástroj pro klasifikaci dokumentů, publikací a dalších typů informací (EuroVoc Handbook, 2023, s. 3).

Vývoj systému EuroVoc byl zahájen koncem 70. let 20. století s cílem vytvořit společný klasifikační systém pro všechny úřední jazyky Evropské unie, kdy první verze EuroVoc byla vydána (v sedmi tehdy úředních jazycích) v roce 1984 (Maciá, 1995, s. 265) a od té doby je pravidelně aktualizována. Nyní je tezaurus ve své čtvrté verzi a obsahuje více než 7 000 pojmů a 20 000 termínů ve 23 úředních jazycích Evropské unie a také v některých jazycích mimo EU (EuroVoc Handbook, 2023, s. 3).

Tezaurus EuroVoc je uspořádán do hierarchické struktury s širšími a užšími pojmy a souvisejícími pojmy pro každý pojem (Ibid., s. 4). Každému pojmu je přiřazen jedinečný identifikátor, který usnadňuje vyhledávání informací a správu tezauru. Struktura EuroVoc usnadňuje orientaci a vyhledávání správné terminologie pro určitý pojem (Ibid., s. 3).

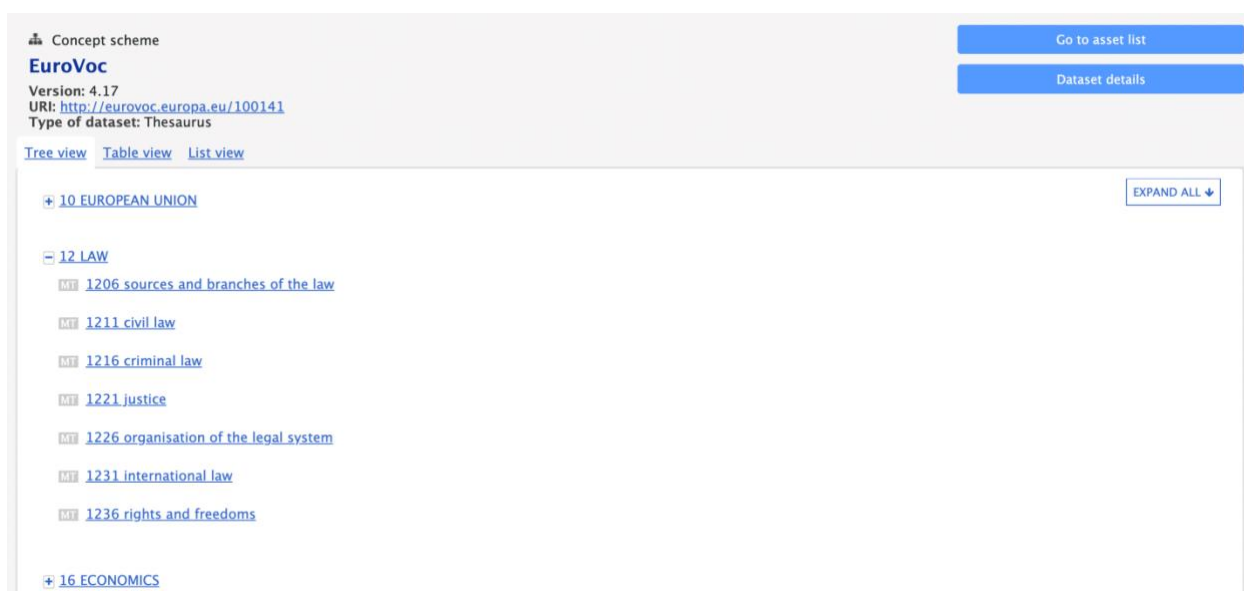

Obr. 3 – Ukázka databáze EuroVoc²

V rámci oblasti práva se může EuroVoc využít například ke klasifikaci právních dokumentů a publikací, která je nezbytná pro efektivní organizaci a vyhledávání informací, nebo například použít jako referenční nástroj pro právní překlady, protože poskytuje standardizovanou terminologii pro překlady dokumentů a publikací týkajících se EU. To může pomoci zajistit konzistentnost a přesnost právních překladů, což je důležité pro soudní řízení a rozhodování.

² <https://op.europa.eu/en/web/eu-vocabularies/concept-scheme/-/resource?uri=http://eurovoc.europa.eu/100141>

Závěrem lze říci, že EuroVoc je důležitým nástrojem pro každého, kdo pracuje s pojmy a terminologií související s EU. Poskytuje standardizovaný klasifikační systém a terminologii pro efektivní organizaci a vyhledávání informací a pomáhá zajistit konzistenci a přesnost právních překladů. EuroVoc je důležitým zdrojem informací pro tvůrce politik, výzkumné pracovníky, překladatele a další odborníky, kteří potřebují pracovat s informacemi a terminologií související s EU.

3. 7. 2. UNTERM

UNTERM, což je název pro *the United Nations Terminology Database*, je terminologická databáze spravovaná Organizací spojených národů. Jejím účelem je usnadnit sdílení terminologie týkající se OSN v různých jazycích a zajistit konzistentnost a přesnost používání terminologie v rámci organizace (UNTERM, n.d.)

OSN má šest oficiálních jazyků, konkrétně angličtinu, arabštinu, čínštinu, francouzštinu, ruštinu a španělštinu, a UNTERM obsahuje terminologii právě v těchto šesti jazycích (Ibid.). Zároveň z náhodného vyhledávání bylo možné zjistit, že obsahuje širokou škálu témat, včetně udržování míru, lidských práv a hospodářského a sociálního rozvoje.

The screenshot shows the UNTERM portal search results for the query 'marriage law'. The interface includes a top navigation bar with links for Home, Search, About, Help, Contact Us, Settings, and Log In. A search bar at the top right contains the text 'marriage law'. Below the search bar, there is a notice: 'Please note that this version is still undergoing development and refinement. Your feedback is greatly appreciated.' and a link to 'Current view is public; account holders, please log in'. The main content area is divided into a left sidebar and a main results area. The sidebar contains 'Refine search' options for 'Databases' (UNOG, DETERM, ECLAC, UNHQ) and 'Subjects' (International law, Law (general), National/Subnational institutions, Population and demographics, Regional/sub-regional institutions, Rights of child, Social sciences (general)). The main results area displays a list of search results with columns for 'View full', English terms, Chinese terms, and various institutional links. The results include: 'marriage law' (UNOG), 'Marriage Law of the PRG' (UNOG), 'Law on the minimum age for marriage' (UNOG), 'Model Law on Eradicating Child Marriage and Protecting Children Already in Marriage' (DETERM), 'common-law marriage' (UNHQ), and 'unregistered common law unions' (ECLAC).

Obr. 4 – Ukázka databáze UNTERM³

Databáze je přístupná zaměstnancům OSN, členským státům i široké veřejnosti prostřednictvím internetových stránek UNTERM (UNTERM, n.d.). Uživatelé mohou vyhledávat termíny v preferovaném jazyce, prohlížet si definice a příklady použití a zobrazit překlady termínů do jiných jazyků.

UNTERM může být cenným zdrojem informací pro překladatele a tlumočníky pracující v mezinárodních organizacích a vládách. Databáze poskytuje překlady terminologie související s OSN, což může pomoci zajistit, aby překlady byly konzistentní a přesné v různých jazycích.

UNTERM hraje zásadní roli při prosazování jazykové konzistence a přesnosti v práci OSN a při podpoře efektivní komunikace a porozumění mezi různými jazyky a kulturami.

³ <https://conferences.unite.un.org/unterm/search?urlQuery=marriage+law>

3. 7. 3. IATE

Hlavním zdrojem terminologie pro všechny instituce EU je podle Stefaniak IATE neboli *InterActive Terminology for Europe*. Jedná se o vícejazyčnou terminologickou databázi, kterou používají orgány a agentury Evropské unie (EU) pro překlad a komunikaci politik a právních předpisů EU (Stefaniak, 2017, s. 110). IATE byla vytvořena v roce 1999 společným úsilím Evropského parlamentu, Evropské komise, Rady Evropské unie a Evropského soudního dvora (IATE, n.d.). Společně ji teď spravují Evropská komise, Evropský parlament, Rada EU, Soudní dvůr, Evropský účetní dvůr, Výbor regionů, Evropský hospodářský a sociální výbor, Evropská centrální banka, Evropská investiční banka a Překladačské středisko pro orgány Evropské unie (Stefaniak, 2017, s. 110). Databáze je veřejně přístupná a obsahuje více než 8 milionů termínů ve 24 úředních jazycích EU (IATE, n.d.).

Hlavním účelem IATE je usnadnit vícejazyčné vypracovávání a překládání právních textů EU, a proto obsahuje databáze nejen termíny v užším slova smyslu, ale také kvazitermíny, vlastní jména, zkratky, názvy a fráze, které se opakovaně vyskytují nebo by se mohly vyskytovat v textech EU, a které by měly být jednotně používány a překládány (Stefaniak, 2017, s. 110).

Stefaniaková popisuje IATE jako dynamickou databázi, kterou neustále aktualizují a udržují terminologové a překladačelé z institucí a agentur EU, a to díky neustálému sledování používání termínů a následné aktualizaci, opravě nebo doplnění příslušných hesel IATE. A to vše, protože termíny se stejně jako všechny ostatní složky odborného jazyka vyvíjejí, jsou přijímány nebo odmítány, mění svůj pojmový rozsah, vyřazují se z užívání nebo se označují (Stefaniak, 2017, s. 110). To umožňuje harmonizaci a standardizaci terminologie ve všech jazycích EU a zajišťuje kvalitu a konzistentnost překladů.

IATE má několik funkcí, patří mezi ně pokročilé vyhledávací funkce, jako jsou filtry nebo zástupné znaky. Databáze je pojmově orientovaná, tj. jeden záznam odpovídá jednomu pojmu (Ibid.). Databáze rovněž obsahuje křížové odkazy, definice a kontextové příklady pro každý termín, které poskytují další informace a zajišťují přesné a vhodné používání terminologie.

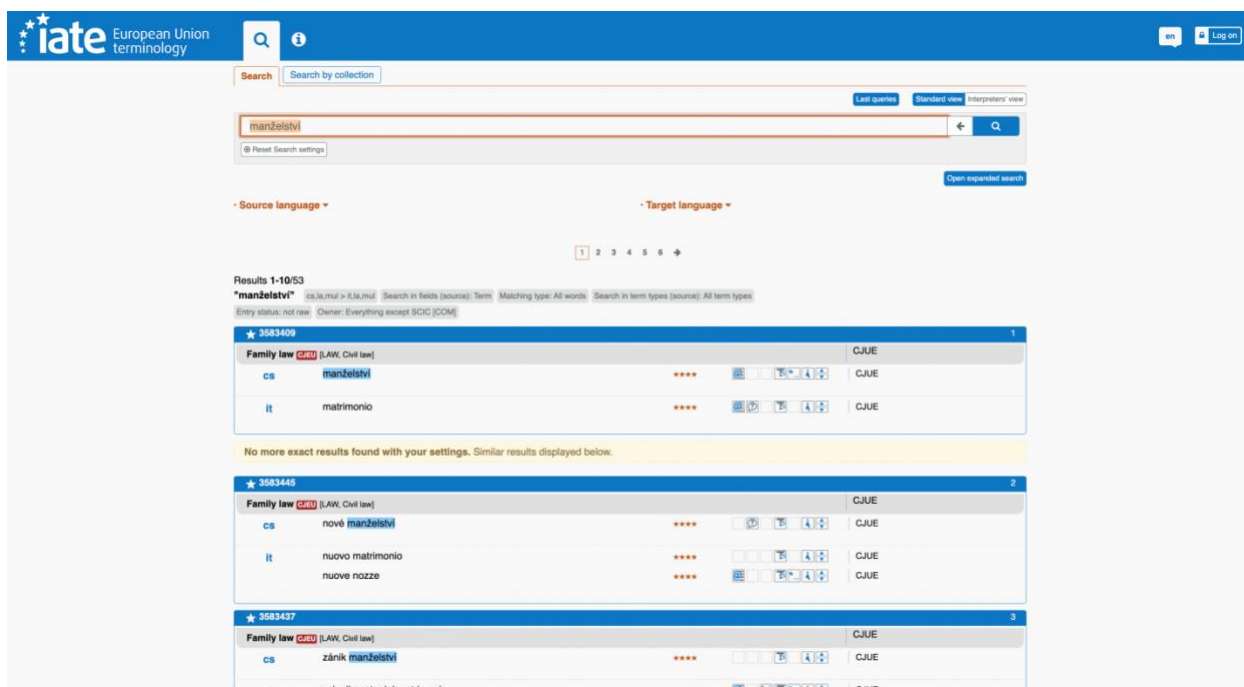

Obr. 5 – Ukázka databáze IATE⁴

Výhod používání IATE je celá řada. Poskytuje společnou a standardizovanou terminologii, která zajišťuje soudržnost a přesnost překladů a usnadňuje komunikaci (IATE, n.d.) a porozumění mezi různými jazyky a kulturami. Může uživatelům pomoci předcházet dvojznačným a nedorozuměním, a zajišťuje soulad s normami a předpisy EU.

IATE je vícejazyčná terminologická databáze, která hraje klíčovou roli při překladu a komunikaci politik a právních předpisů EU. Její centralizovaný a kolaborativní přístup, pokročilé vyhledávací funkce a rozsáhlé terminologické zdroje z ní činí cenný nástroj pro překladatele, terminology a další jazykové odborníky. Mezi výhody používání IATE patří standardizace, konzistence, přesnost a soulad s normami a předpisy EU a byl široce přijat různými organizacemi a jednotlivci v EU i mimo ni.

⁴ <https://iate.europa.eu/search/result/1681066575173/1>

3. 7. 4. Další terminologické databáze v právu

Kromě známých právních terminologických databází, jako jsou EuroVoc, UNTERM a IATE, existuje několik dalších právních terminologických databází, které mohou být užitečné pro právníky a překladatele.

UNBIS je vícejazyčná databáze regulovaného slovníku používaného k popisu dokumentů OSN a dalších materiálů ve fondu knihovny. Jedná se o komplexní databázi dokumentů a publikací OSN (včetně těch z oblasti práva), dostupnou v šesti jazycích, která se rozrůstá podle toho, jak jsou do agendy Organizace zařazována nová témata. Vyvíjí se podle toho, jak se v průběhu času mění jazyk dokumentů OSN. Regulovaný slovník umožňuje tematické vyhledávání tím, že identifikuje dokumenty týkající se stejného pojmu, i když se terminologie mění. UNBIS je cenným zdrojem informací pro výzkumné pracovníky v oblasti práva, neboť jim umožňuje vyhledávat a zpřístupňovat dokumenty OSN týkající se mezinárodního práva a dalších právních témat (UNBIS, n.d.).

Italaw je databáze mezinárodního investičního práva a arbitráží založená profesorem Andrewem Newcombe a doktorandem Hassanem Kamalinejadem. Poskytuje přístup k řadě právních dokumentů týkajících se mezinárodních investičních sporů, včetně rozhodčích nálezů, smluv a soudních rozhodnutí. Italaw je užitečná zejména pro právníky a výzkumné pracovníky, kteří pracují v oblasti mezinárodního investičního práva (Italaw, 2015).

Juriconexion je francouzská databáze právní terminologie, která poskytuje přístup k právním termínům a frázím ve francouzštině a dalších jazycích. Jedná se konkrétně o nezávislé profesní sdružení uživatelů elektronických právních informačních produktů, které spolupracuje s právními institucemi a vydavateli, sleduje vývoj trhu a vyměňuje si informace s podobnými zahraničními sdruženími. Jeho cílem je přispívat ke zlepšení kvality nabízených produktů a služeb, sledovat nové produkty a vývoj stávajících databází a vést síť odborníků na právní informace (Juriconexion, n.d.).

Normattiva IT je italská textová databáze právní terminologie, která uchovává všechny státní legislativní akty publikované v *Gazzetta Ufficiale* od roku 1861 do současnosti. Hlavním cílem této databáze je poskytovat zákony v původním znění, ale také v platném znění k určitému datu, což umožňuje sledovat vývoj aktů v průběhu času a explicitně zobrazovat všechny změny. Kromě textových částí aktů jsou v databázi také k dispozici části v grafickém formátu PDF. *Normattiva IT* je cenným zdrojem informací pro právníky a překladatele pracující v italském právním systému (Normattiva, n.d.).

Všechny tyto databáze poskytují přístup k široké škále právních termínů a frází z různých oblastí práva a různých právních systémů, což z nich činí cenné zdroje pro právníky a překladatele pracující v oblasti práva.

V následující kapitole se zaměřím na terminologickou databázi LegTerm.

4. Terminologická databáze LegTerm

LegTerm je elektronická databáze právních termínů, jejímž cílem je poskytnout překladatelům, lingvistům a právníkům komplexní zdroj pro přesný překlad právních termínů z češtiny, francouzštiny, španělštiny a italštiny. Jako terminologický projekt byl LegTerm navržen tak, aby dosáhl konkrétních cílů a úkolů, které byly realizovány prostřednictvím dobře naplánované strategie, implementace a hodnocení celkového projektu. V této kapitole se budu zabývat LegTermem jako terminologickým projektem, popíšu požadavky na vznik takovéto databáze, jeho cíle, strategický plán a jednotlivé kroky a hodnocení, která stojí a základě důkladné kontroly.

Databáze LegTerm se soustředí na právní terminologii vybraných románských zemí a na jejím vzniku se podílí učitelé a studenti Jihočeské Univerzity v Českých Budějovicích (Hodková a spol., 2021, s. 2). Konkrétními autory této databáze jsou Mgr. Ing. Kateřina Hodková (francouzská právní terminologie), PhDr. Jana Pešková, Ph.D. (španělská právní terminologie), JUDr. Mgr. Ivo Petrů, Ph.D. (konceptuální struktura českého práva, česká a francouzská právní terminologie) a prof. PhDr. Jan Radimský, Ph.D. (terminografický design databáze, koordinace týmu, italská právní terminologie).

Podle Cerrelly Bauerové má každý terminologický projekt v zásadě podobné charakteristiky jako jakýkoli jiný projekt prováděný v podnikovém prostředí (Cerrella Bauer, 2015, s. 325). A právě adaptovaným schématem terminologického projektu popsaného Cerrella Bauerovou (viz schéma 10) se budu při popisování LegTermu řídit.



Schéma 10: Model terminologického plánování projektů se strategickým a operativním zaměřením – adaptováno (Zeiter, 2010 cit. dle Cerrella Bauerové, 2015, s. 327).

4. 1. Reakce na výzvy v oblasti právního překladu a terminologie

Každý úspěšný projekt je obvykle zahájen jako reakce na potřebu nebo nedostatek nějakého jevu. Stejně je tomu i v případě vytvoření databáze LegTerm. Potřeba vytvořit databázi LegTerm vyplynula z problémů spojených s právním překladem a z absence komplexního a spolehlivého zdroje právní terminologie právních systémů Evropské unie. Vývoj LegTermu byl nejen reakcí na výzvy spojené s právním překladem, ale také strategickou odpovědí na rostoucí poptávku po vícejazyčných právních službách v Evropě. V této kapitole se budu zabývat důvody, proč byl LegTerm vytvořen.

Jak jsem již definovala v předchozích kapitolách, obecnými důvody pro vznik databázi je zlepšená jednotnost terminologie, efektivita práce, přesnost překladů nebo standardizace terminologie. Avšak na základě průzkumu zjistila Hodková a spol., že navíc momentálně není k dispozici veřejně přístupná elektronická databáze právních termínů pro české právo ve vztahu

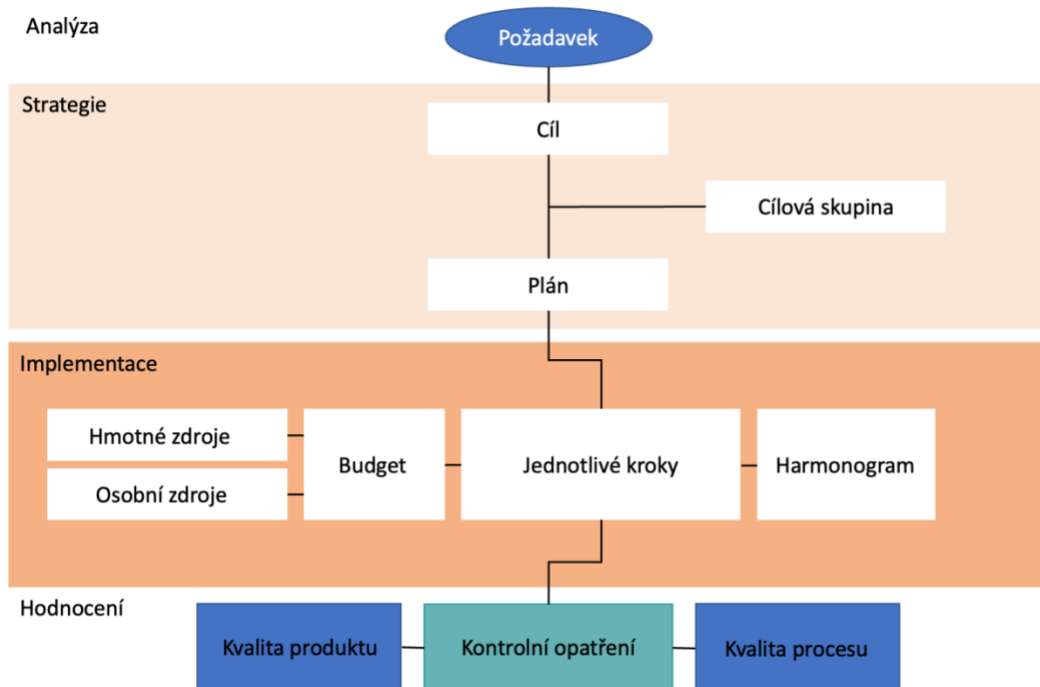
k ostatním dotčeným právním řádům, která by navíc zahrnovala kombinaci vybraných románských jazyků a češtiny (Hodková a spol., 2021, s. 3), a to vedlo k založení LegTermu.

Protiargument by mohl být, že existují vícejazyčné právní slovníky. Proti užívání jak běžných, ale i právnických slovníků při překladu právních dokumentů se staví De Groot. Podle De Groota bývá u běžných dvojjazyčných slovníků právní rozměr slov zanedbáván, protože jejich autoři nejsou právníci, zatímco u právních slovníků je sice věnována mnohem větší pozornost právním rozměrům pojmů než v „normálních“ slovnících, ale přesto obsahují mnoho nepřesností a často neuvádějí kontext hesel a kontext navrhovaného překladu (De Groot, 1987, s. 805).

Navíc jsou podle Hodkové a spol. tyto slovníky založeny na tzv. sémaziologickém, zatímco my vycházíme z onomaziologického neboli *knowledge-based* modelu, kdy tento přístup umožňuje hodnotit jednotlivé termíny vzhledem k jejich přijatelnosti v konkrétním čase a místě, a poskytovat uživatelům co nejoptimálnější řešení (Hodková a spol., 2021, s. 3; Radimský 2020, s. 2).

Vývoj LegTermu byl nejen reakcí na výzvy spojené s právním překladem, ale také strategickou odpovědí na rostoucí poptávku po vícejazyčných právních službách v Evropě. Cílem LegTermu je zlepšit konzistentnost právní terminologie, zvýšit efektivitu práce, zajistit přesnost překladu a standardizovat právní terminologii.

4. 2. Struktura a uspořádání databáze LegTerm

Následující kapitola čerpá z manuálu vytvořeného k LegTermu (Radimský, 2020) a databáze samotné. Databáze LegTerm pracuje „s jedním univerzálním seznamem právních konceptů, který vychází primárně z českého právního řádu“ (Radimský, 2020, s. 3). Databáze LegTerm je založena na „entitně-vztahovém modelu (*ERM – Entity-relationship model*)“ a obsahuje tři základní typy entit, tj. koncepty, termíny a kolokace (Ibid., s. 5).

V databázi LegTerm se pro každý pojem zaznamenává, zda platí v určitém jazykovém a právním prostředí (konkrétně Česká republika, Francie, Itálie a Španělsko). To znamená, že zde nejsou

zahrnutý „termíny/koncepty mezinárodního nebo evropského práva a nezohledňují se ani koncepty národního práva jiných států – např. frankofonní Kanada, hispanofonní státy Jižní Ameriky, aj.“ (Radimský, 2020, s. 2), tj. LegTerm zahrnuje tzv. čtyři jazykostáty.

V LegTermu se překládání terminologie mezi různými jazykostáty řeší třemi způsoby. Pokud existuje kompatibilní koncept v cílovém jazykostátě, ale jeho definice se může lišit, použije se právě tento kompatibilní koncept. K těmto konceptům jsou přiřazeny odpovídající termíny užívané v národním právu, tyto termíny jsou označeny jako „*preferred*“, „*admitted*“ nebo „*obsolete*“. Při překládání je vhodné používat termíny s označením „*preferred*“ a „*admitted*“, ale označení „*obsolete*“ naznačuje, že jsou tyto termíny zastaralé a jejich použití v překladu by mělo být omezeno na zvláštní případy. V LegTermu jsou k těmto konceptům přidány poznámky k použití, které upozorňují na významové rozdíly mezi jednotlivými kompatibilními právními koncepty, a tyto rozdíly lze přečíst přímo z definic konceptů, které jsou zobrazeny automaticky pro jednotlivé jazykostáty.

V případě tzv. neexistujících konceptů se jedná o termíny, které mají v zdrojovém jazykostátě platnost, ale v cílovém jazykostátě neexistují. K těmto konceptům jsou v daném jazykostátě přiřazeny uměle vytvořené termíny, které jsou srozumitelné v rámci cílového jazyka a právního řádu. Tyto termíny jsou označovány příznakem *foreign concept denomination*. Obvykle se jedná o ekvivalenty z překladových slovníků, nebo o termíny běžně používané v překladech z daného jazykostátu. Při použití těchto termínů v překladu je však nutné brát v úvahu okolnosti, často je potřeba bližší vysvětlení, protože termíny neodkazují přesně na platný právní pojem v cílovém jazykostátu.

Pokud je koncept zastaralý a v současné platné právní úpravě již neexistuje, je označen jako zastaralý (*obsolete*).

4. 2. 1. Vyhledávání v databázi LegTerm

Vyhledávací část úvodní stránky LegTermu se nachází na hlavní stránce (www.legterm.cz). Obsahuje vyhledávací řádek s „Hledaný výraz“, kde může uživatel zadat hledaný termín nebo frázi v jakémkoli ze čtyř jazyků.

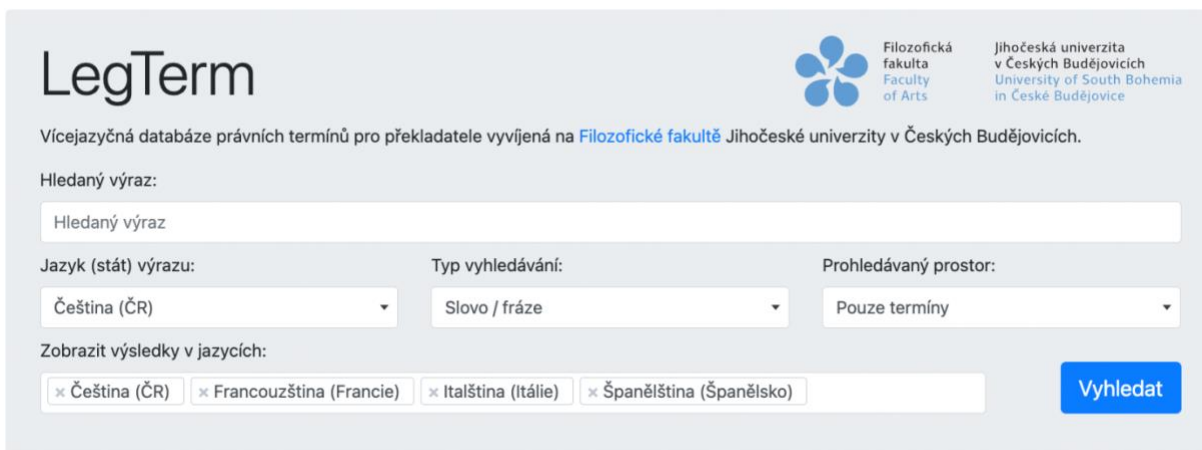

Obr. 6 – Prostor pro zadávání požadavku k vyhledávání v databázi LegTerm

V LegTermu lze vyhledávat v různých prohledávaných prostorech, jako jsou termíny, kolokace, definice a příklady. Při hledání lze zvolit, zda se má vyhledávat pouze v jednom poli nebo ve všech polích. Výsledky vyhledávání jsou řazeny podle priority, prioritou hledání je nastavena takto: (1) termíny, (2) kolokace, (3) definice, (4) příklady. Základním typem vyhledávání je hledání přímo zadaného textu, které není citlivé na velikost písmen ani na diakritiku (Radimský, 2020, s. 5).

Jak je možné vidět na Obr. 7, uživatel se tedy může rozhodnout mezi jazykem výrazu (1.), zda se jedná o slovo / frázi nebo o regulérní výraz (2.), zda prohledávaný prostor se zaměří pouze na termíny nebo na všechna pole (3.) a v jakých jazycích se má vyhledávaný výraz zobrazit (4.).

LegTerm

Vícejazyčná databáze právních termínů pro překladatele vyvíjená na [Filozofické fakultě](#) Jihočeské univerzity v Českých Budějovicích.

Hledaný výraz:

Jazyk (stát) výrazu: **1.** Čeština (ČR)

Typ vyhledávání: **2.** Slovo / fráze

Prohledávaný prostor: **3.** Pouze termíny

Zobrazit výsledky v jazycích: **4.** × Čeština (ČR) × Francouzština (Francie) × Italská (Itálie) × Španělština (Španělsko)

Obr. 7 – Možnosti vyhledávání v databázi LegTerm

4. 2. 2. Koncepty v databázi LegTerm

Koncept (v této práci popisováno jako pojem) je v rámci LegTermu definován jako „význam právního termínu“ (Radimský, 2020, s. 5). V LegTermu jsou jednotlivé koncepty označeny arbitrárním číslem, tzv. identifikátorem konceptu (1), které je uvedeno v záhlaví terminologického záznamu (viz. obr. 8).

V databázi LegTerm má každý právní koncept několik atributů, mezi nimiž patří stav (2), doména (3) a definice. Stav konceptu může být validní, neplatný nebo zastaralý v rámci jednotlivých jazykostatů. Každý koncept je přiřazen k určité doméně, což odpovídá danému právnímu odvětví (např. teorie práva, trestní právo hmotné, rodinné právo aj.). Jeden koncept může patřit do více domén současně, i když to však není obvyklé (Radimský, 2020, s. 6). Pro každý koncept existuje alespoň jedna definice, která je specifická pro daný jazykostat.

Záznam #1 1.
 Identifikátor konceptu: 171 🔍

Čeština (ČR) Czech (Czech Republic)	Français (France) French (France)	Español (España) Spanish (Spain)	Italiano (Italia) Italian (Italy)
Stav Status 2. • platný	Statut Status • valide	Fiabilidad Status • válido	Stato Status • valido
Domény Subject fields 6.1. - Rodinné právo	Domaines Subject fields 6.1. - Droit de la famille	Campo temático Subject fields 6.1. - Derecho de Familia	Branche Subject fields 6.1. - Diritto di famiglia
Termíny Terms 3. • manželství 🔍 (preferred) • manželský svazek 🔍	Termes Terms • mariage 🔍 (preferred) • lien conjugal 🔍 (admitted)	Términos Terms • matrimonio 🔍 (preferred)	Termini Terms • matrimonio 🔍 (preferred)

Obr. 8 – Atributy konceptu v databázi LegTerm

Pro databázi LegTerm existují tři typy definic: legální definice, legální citace a jiná definice. Legální definice jsou přímé definice daného konceptu z právního předpisu, zatímco legální citace definují koncept nepřímě. Jiné definice jsou definice konceptu z jiných zdrojů.

4. 2. 3. Termíny v databázi LegTerm

V LegTerm se termínem rozumí jazykové označení určitého konceptu (jednoslovné nebo víceslovné), bez rozlišování mezi vlastními a obecnými jmény nebo značkami (Radimský, 2020, s. 7).

Každý termín je spojen s právě jedním konceptem, i v případě, že má více významů v rámci daného právního systému, „v souladu s praxí obvyklou pro terminologické databáze se tedy v LegTerm nedělá žádný rozdíl mezi homonymií a polysémií: všechny případy vztahu 1:N mezi formou a významem jsou zachyceny jako homonymie“ (Ibid.).

Každý termín má hodnocení přijatelnosti (*acceptability*), což je označení podle normy ISO, ale pro potřeby LegTerm bylo upraveno.

4. 3. Vytváření databáze LegTerm

Vytváření databáze LegTerm je dynamickým terminologickým projektem, který se skládá z několika důležitých organizačních kroků.

Pro realizaci projektu bylo potřeba zajištění hmotných a personálních zdrojů, včetně softwaru a výpočetní techniky. Kromě toho byl stanoven rozpočet projektu a harmonogram počáteční fáze projektu. Projekt byl spolufinancován z projektu 126/2019/H – „Využití počítačích nástrojů při analýze diskurzu“ Grantové agentury Jihočeské univerzity. Na vývoji databáze se dále podílejí studenti a pedagogové JČU.

Prvním krokem projektu byla analýza požadavků uživatelů. Poté následovala tvorba konceptuálního modelu databáze a návrhu databázové struktury. Poté byla vytvořena funkční verze databáze a následně testovací verze, která byla ověřena uživateli.

Kontrola kvality vkládané terminologie probíhá průběžně. Každý terminologický záznam musí být přesně definován a obsahovat veškeré potřebné informace. Následně je pak terminologický záznam zkontrolován jazykovými odborníky a odborníky na právní systém dané země. Záznamy jsou pravidelně aktualizovány a kontrolovány, aby odpovídaly aktuální legislativě.

V následující kapitole představím metodologii praktické části, která zahrnuje překlad právních termínů české legislativy do italské v rámci databáze LegTerm.

5. Metodologie

Prvním krokem bylo určení oblasti práva, ze které se budou překládat a analyzovat termíny. Pro tuto diplomovou práci jsem zvolila oblast rodinného práva.

Dalším krokem bylo získání seznamu konceptů evidovaných v LegTerm s jejich identifikátorem konceptu a definicí z českého práva. Pro tuto diplomovou práci byly analyzovány vybrané koncepty v rozmezí konceptů s čísly 3-267.

Třetím krokem bylo hledání odpovídajících konceptů v pramenech italské legislativy, hlavně v *Codice Civile* a *Costituzione Italiana*. Pro úspěšné nalezení odpovídajících termínů byla nutná konzultace s odborníky z Jihočeské univerzity, prof. PhDr. Jan Radimský, Ph.D., který působí jako pedagog a ředitel ústavu romanistiky, a Mgr. Alessandra Bonsignori, která je vystudovanou právničkou a interní doktorandkou.

Po nalezení odpovídajících termínů v pramenech italské legislativy bylo nutné správně definovat dané italské koncepty podle již zmíněných pramenů.

Posledním krokem byla translátologická analýza a porovnání českých a italských termínů. Tento krok byl klíčový pro úspěšné dokončení diplomové práce, neboť se jedná o hlavní cíl projektu. Porovnání konceptů objasní obsahové rozdíly mezi právními systémy, porovnání termínů ukáže, jaké jsou překladové ekvivalence.

6. Analýza

V této kapitole rozeberu jednotlivé koncepty a jak jsem postupovala při hledání vhodného ekvivalentu v italské legislativě. Koncepty jsou rozděleny do tematických oddílů, na kterých lze podrobně analyzovat rozdílnost právních systémů.

V každém tematickém oddílu se v 2 koncepty; český koncept a jeho italský ekvivalent. V záhlaví se nachází termín s hodnotou *preferred* a k němu je přiřazená definice konceptu. V této analýze je uveden pouze termín *preferred*, přičemž *admitted* termíny jsou k danému konceptu uvedeny v příloze (9. Příloha).

Pro účely této diplomové práce jsou k termínům českých konceptů v záhlaví přiřazené legální citace daného konceptu převzaté z 89/2012 Sb. Občanského zákoníku (dále NOZ) nebo jiných ověřených právních zdrojů. K italským konceptům je přiřazena definice na základě ověřených právních zdrojů, občanského zákoníku, tj. *Codice Civile* (dále c.c.), nebo ústavy, tj. *Costituzione* (dále cost.).

6. 1. Rodinné právo

rodinné právo

subsystem občanškého práva, soubor právních norem upravujících osobní a majetkové vztahy v rodině (Hendrych et al., 2009, s. 932)

diritto di famiglia

la parte del diritto civile che si occupa del matrimonio e della filiazione, nonché dei conseguenti rapporti giuridici tra i coniugi e di questi con i figli (Fratini, 2014, s. 336)

Rodinné právo není v současné době v českém ani italské právním řádu jasně definováno. Přesto se v obou právních systémech rodinným právem se rozumí podobný koncept, v českém právním systému se jedná o „soubor právních norem, které upravují zejména právní stav příbuzných osob, jakož i manželů a osob sešvagřených, a dále pak povinnosti a práva uvedených osob navzájem, a také vzájemné povinnosti a vzájemná práva osob, které nahrazují péči rodičů (především

poručníků a pěstounů) a dětí svěřených do jejich péče“ (Zuklínová a spol., 2016), zatímco v italském se jedná o část občanského práva, která se zabývá manželstvím a rodičovstvím, jakož i z toho vyplývajícími právními vztahy mezi manžely a mezi nimi a jejich dětmi (Fratini, 2014, s. 336).

6. 2. Právní osobnost

právní osobnost

způsobilost být subjektem právních vztahů, tedy mít práva a povinnosti (NOZ §15 [1])

capacità giuridica

la capacità di essere titolari di diritti e di doveri nella sfera giuridica, ovvero la capacità di essere un soggetto di diritto, di poter agire autonomamente e di assumere impegni legalmente vincolanti (Art. 1, c.c.)

České právo rozlišuje způsobilost dvojitým způsobem, a to „způsobilost mít v mezích právního řádu práva a povinnosti“ (*právní osobnost*) nebo „způsobilost nabývat pro sebe vlastním právním jednáním práva a zavazovat se k povinnostem“ neboli právně jednat (*svéprávnost*) (NOZ § 15 [1]).

V italském právním systému je odpovídajícím termínem *capacità giuridica* (synonymně také *soggettività giuridica*; admitted). Jedná se o způsobilost mít práva a povinnosti v právní oblasti, tj. způsobilost být subjektem práva, být schopen samostatně jednat a přijímat právně závazné závazky (legální citace; Art. 1, c.c.).

6. 3. Svěprávnost

svěprávnost

způsobilost právně jednat
(NOZ §15 [2])

capacità di agire

l'attitudine del soggetto a compiere atti che incidano nella propria sfera giuridica che si acquista con la maggiore età e si conserva fino alla morte, a meno che non venga meno nei casi previsti dalla legge (Art. 2, c.c.)

Jak již bylo řečeno, v českém právním řádu znamená svěprávnost způsobilost právně jednat. V italském právním systému je *capacità di agire* (admitted: *capacità legale [di agire]*) jako způsobilost subjektu k právním úkonům, která se nabývá dosažením zletilosti a zůstává zachována až do smrti, pokud není omezena v případech stanovených zákonem (legální citace; Art. 2, c.c.).

6. 4. Osoba

osoba

subjekt práva, která má práva a povinnosti; osoba v právním slova smyslu (NOZ §17 [1])

soggetto

individuo della specie umana, senza distinzione di sesso, età, condizione sociale ecc., considerato sia come elemento a sé stante sia come facente parte di un gruppo o di una collettività (Art. 2, c.c. / Art. 54, c.c.)

Podle občanského zákoníku „práva může mít a vykonávat jen osoba“ (NOZ § 17 [1]). Za osobu se považuje každý člověk, protože má vrozená práva, která jsou poznatelná rozumem a citem (NOZ § 19). Podle italského zákona je vhodným ekvivalentem *soggetto*, tj. jedinec lidského druhu bez ohledu na pohlaví, věk, sociální postavení atd., považovaný buď za samostatný entitu, nebo za součást skupiny či kolektivu (legální citace; Art. 2, c.c. / Art. 54, c.c.). V obou případech pod termín osoba spadá zároveň právnická osoba.

6. 4. 1. Právnícká osoba

právnícká osoba

umělý právní subjekt
(NOZ §20 [1])

persona giuridica

un ente unitario riconosciuto dall'ordinamento come un soggetto di diritto autonomo, ossia dotato di capacità giuridica distinta da quelle delle persone fisiche che le costituiscono, insieme all'elemento patrimoniale (Art. 18, c.c. / Art. 19, c.c.)

Podle občanského zákoníku je právnícká osoba „organizovaný útvar, o kterém zákon stanoví, že má právní osobnost, nebo jehož právní osobnost zákon uzná. Právnícká osoba může bez zřetele na předmět své činnosti mít práva a povinnosti, které se slučují s její právní povahou“ (NOZ § 20 [1]). Podle italského zákona je *persona giuridica* jednotným subjektem uznávaným právním systémem jako samostatný právní subjekt, tj. subjekt s právní způsobilostí odlišnou od způsobilosti fyzických osob, které jej tvoří, spolu s majetkovým prvkem (legální citace; Art. 18, c.c. / Art. 19, c.c.). Právnícká osoba pak v rámci italského zákona působí za účelem dosažení obecných (např. veřejnoprávních, např. státních) nebo individuálních (např. korporací) cílů, kterých by jednotlivec nebyl schopen dosáhnout.

6. 4. 2. Osoba blízká

osoba blízká

příbuzní, spolužijící a další fyzické osoby stanovené zákonem s privilegovaným typicky rodinným vztahem k subjektu (NOZ §22 [1])

prossimo congiunto

ascendenti, discendenti, coniuge, fratelli, sorelle, affini nello stesso grado, zii, nipoti e affini solo se il coniuge non è morto (Art. 2, c.c. / Art. 54, c.c.)

Podle občanského zákoníku je osoba blízká definována jako každý „příbuzný v řadě přímé, sourozenec a manžel nebo partner podle jiného zákona upravujícího registrované partnerství; jiné osoby v poměru rodinném nebo obdobném se pokládají za osoby sobě navzájem blízké, pokud

by újmu, kterou utrpěla jedna z nich, druhá důvodně pociťovala jako újmu vlastní“ (NOZ §22 [1]). Podle italského zákona se jedná o předky, potomky, manžela/manželku, sourozence, příbuzné stejné úrovně, tety, strýce, neteře a synovce, ale to jen v případě, že manžel/manželka nezemřel/a (legální citace; Art. 2, c.c. / Art. 54, c.c.).

Hlavním rozdílem mezi těmito termíny je tedy to, že koncept ‚osoba blízká‘ v české legislativě může zahrnovat i osoby, které nejsou příbuzné, pokud jsou v poměru rodinném nebo obdobném, zatímco *prossimo congiunto* v italské legislativě se týká pouze příbuzných osob.

6. 5. Zletilost

zletilost

plnoletost, kdy člověk získává plnou svéprávnost čili způsobilost právně jednat v plném rozsahu (NOZ § 30)

maggiore età

la maggiore età è fissata al compimento del diciottesimo anno. Con la maggiore età si acquista la capacità di compiere tutti gli atti per i quali non sia stabilita un'età diversa (Art. 2, c.c.)

V českém právu je kritériem zletilosti a nezletilosti věk, konkrétně dosažení 18 let (NOZ § 30). V českém i italském právu je tento koncept pojímám zcela totožně.

6. 6. Název

název

jméno právnické osoby (NOZ § 132 [1])

denominazione sociale

elemento identificativo delle società che la rende riconoscibile nei confronti dei terzi (Art. 2326, c.c.)

Podle občanského zákoníku je jméno právnické osoby jejím názvem. Název podle zákona „musí odlišit právnickou osobu od jiné osoby a obsahovat označení její právní formy“ (NOZ § 132 [1]).

V italském právu byl nejvhodnějším ekvivalentem *denominazione sociale*. Pouze termín *denominazione* plní v italském právu dvojí funkci, tj. rozlišuje jak právnickou osobu (*nomen*), tak podnikatelskou činnost vykonávanou prostřednictvím společnosti (*ditta*). Bylo by tedy možné použít termín *denominazione*, ale v italském právu ne všechny právnické osoby mohou být považovány za tzv. *società* a ne všechny *società* mají právní subjektivitu.

6. 7. Omezení svéprávnosti

omezení svéprávnosti

zmenšení rozsahu způsobilosti
právně jednat rozhodnutím soudu
(NOZ § 55 [1])

inabilitazione

una misura di protezione posta a favore di un maggiore di età e di un minore non emancipato nell'ultimo anno della sua minore età che, a causa di a) infermità di mente non tanto grave da far luogo all'interdizione giudiziale; b) prodigalità; c) abuso abituale di bevande alcoliche o di stupefacenti, espongano sé e la loro famiglia a gravi pregiudizi economici (Art. 58, c.c.)

Zatímco podle italského zákona se jedná o ochranné opatření ve prospěch jak zletilého, tak nezletilého, kteří z důvodu a) nepřičetnosti, která není tak závažná, aby vedla k soudnímu zbavení způsobilosti k právním úkonům; b) marnotratnosti; c) častého požívání alkoholu nebo drog vystavují sebe a blízké vážné ekonomické újmě (legální citace; Art. 58, c.c.), české právo neudává konkrétní důvody k omezení svéprávnosti. Podle občanského zákoníku lze omezit svéprávnost pouze tehdy, „hrozila-li by [člověku] jinak závažná újma a nepostačí-li vzhledem k jeho zájmům mírnější a méně omezující opatření“ (NOZ § 55 [1]).

6. 8. Důkaz smrti

důkaz smrti

oficiální postup prokazování smrti jako důvodu zániku právní osobnosti fyzické osoby (NOZ § 26 [1])

accertamento di morte

una misura di protezione posta a favore di un maggiore di età e di un minore non emancipato nell'ultimo anno della sua minore età che, a causa di a) infermità di mente non tanto grave da far luogo all'interdizione giudiziale; b) prodigalità; c) abuso abituale di bevande alcoliche o di stupefacenti, espongano sé e la loro famiglia a gravi pregiudizi economici (Legge 29 dicembre 1993, n. 578, Art. 2)

Podle českého práva se smrt člověka „prokazuje veřejnou listinou vystavenou po prohlédnutí těla mrtvého stanoveným způsobem“ (NOZ § 26 [1]). Italské právo na rozdíl od českého občanského zákoníku nemá konkrétní definici *accertamento di morte* (admitted: *accertamento di decesso*), avšak definuje náležitý postup při prokazování smrti, konkrétně u odlišných typů úmrtí, například smrt zástavou srdce, smrt následkem poranění mozku, nebo smrt následkem encefalického poranění. Dále definuje, jak mají lékařské komise, lékařské zařízení aj. postupovat při různých typech úmrtí, kdo jsou osoby s rozhodovací pravomocí nebo například způsob a časový rámeček určení smrti (Legge 29 dicembre 1993, n. 578, Art. 2). Český občanský zákoník zmiňuje pouze, že „nelze-li tělo mrtvého prohlédnout *stanoveným způsobem*, prohlásí člověka za mrtvého i bez návrhu soud, pokud byl člověk účasten takové události, že se jeho smrt vzhledem k okolnostem jeví jako jistá“ (NOZ § 26 [1]).

6. 9. Změna pohlaví

změna pohlaví

nevratná přeměna biologického pohlaví, tj. z muže na ženu či naopak (NOZ § 29 [1])

transizione di genere

attribuzione ad una persona sesso diverso da quello enunciato nell'atto di nascita a seguito di intervenute modificazioni dei suoi caratteri sessuali (Legge 14 aprile 1982, n. 164, Art. 1)

Podle občanského zákoníku „změna pohlaví člověka nastává chirurgickým zákrokem při současném znemožnění reprodukční funkce a přeměně pohlavních orgánů“ (NOZ § 29 [1]). V italském právní terminologii však existuje více zákonů, které upravují změny pohlaví. Je nutné rozlišovat koncept *transizione di genere / cambiamento di sesso* (biologická změna pohlaví), kdy se jedná o klinický proces vedoucí ke změně pohlaví jedince, a koncept *rettificazione dell'attribuzione di sesso* upravenou zákonem Legge 14 aprile 1982, n. 164, Art. 1. V tomto případě se jedná pouze o správní řízení, které zasahuje do změny osobních údajů jedince, který dokončil změnu pohlaví, a to zákonem stanoveným způsobem. To znamená, že pokud jedinec podstoupí *transizione di genere*, znamená to, že podstoupí jak chirurgický zákrok, tak správní řízení o změně osobních údajů. Naopak pokud podstoupí *rettificazione dell'attribuzione di sesso*, podstoupí pouze správní řízení bez chirurgického zákroku.

V České republice legislativa neumožňuje změnu „matrikového pohlaví“ bez podstoupení operace (rozhodnutí Nejvyššího správního soudu [NSS] ze dne 30. května 2019). Proto je nutné v databázi LegTerm použít pouze termíny *transizione di genere* (admitted: *cambiamento di sesso*) a dodat vysvětlení, že momentálně v české legislativě je změna pohlaví podmíněna lékařským zákrokem a není možné pohlaví změnit pouze matričně.

6. 10. Počaté dítě

počaté dítě

počatý, ale ještě nenarozený plod v matčině těle, je považován za osobu (NOZ § 25)

concepito

l'essere umano che vive nel ventre materno dopo l'unione dei gameti che comporta la fecondazione, a cui il Codice civile ricollega alcuni diritti (dispositivo dell'Art. 462, c.c)

Podle občanského zákoníku se na „počaté dítě hledí jako na již narozené, pokud to vyhovuje jeho zájmům“ (NOZ § 25). Podle Listiny základních práv a svobod v hlavě druhé oddílu prvním Listiny, čl. 6 „každý má právo na život“ a zároveň, že „lidský život je hoden ochrany již před narozením“ (Listina základní práv a svobod 1992).

V italské legislativě získává *concepito* dědickou způsobilost, a to i pokud bylo dítě počato teprve v době zahájení dědického řízení, a zároveň získává právo dědit po zůstaviteli, i když ještě nebyly počaty před jeho/její smrtí (dispositivo dell'Art. 462, c.c.).

V obou případech se nenarozené dítě stává právní osobou pouze po narození, v české legislativě se však hledí na dítě, které se nenarodí živé, jako by nikdy neexistovalo (NOZ § 25).

6. 11. Nezvěstný a neznámý

neznámý

člověk, o jehož pobytu není nic známo, kterého takto označí soud (NOZ § 66 [1])

scomparso

situazione di fatto caratterizzata dall'allontanamento di una persona dal suo ultimo domicilio o dalla sua ultima residenza, senza che si abbiano più sue notizie (Art. 48, c.c.)

nezvěstnost

právní stav osoby, o níž není známo, kde se nachází (NOZ § 66-70)

scomparsa

situazione di fatto caratterizzata dall'allontanamento di una persona dal suo ultimo domicilio o dalla sua ultima residenza, senza che si abbiano più sue notizie (Art. 48, c.c.)

Podle občanského zákoníku „za nezvěstného může soud prohlásit svéprávného člověka, který opustil své bydliště, nepodal o sobě zprávu a není o něm známo, kde se zdržuje“ (NOZ § 66 [1]), to je definice, která plně odpovídá italskému *scomparso*.

Při hledání ekvivalentu konceptu ‚nezvěstnost‘ se nabízí v italštině dvě možnosti *scomparsa* (*preferred*) a *assenza* (*admitted*). Při porovnání konceptů *scomparsa* a *assenza* vyvstává, že se jedná o dvě různé situace, přestože se jedná v překladu o zmizení/nezvěstnost a nepřítomnost (v běžném jazyce částečná synonyma). U konceptu *scomparsa* jde o situaci, kdy v případě nepřítomnosti zákonného zástupce může příslušný soud na žádost zúčastněných stran nebo předpokládaných právních nástupců nebo státního zástupce jmenovat opatrovníka, který se postará o majetek pohřešované osoby. Na rozdíl od konceptu *assenza* nevede ke změně statusu a právní způsobilosti osoby (Fratini 2014).

6. 12. Majetek a jmění

majetek

aktiva, souhrn kladných majetkových práv osoby (NOZ § 495)

jmění

aktiva a pasiva, majetek i dluhy, souhrn všech majetkových práv osoby (NOZ § 495)

bene

le cose che possono formare oggetto di diritti (Art. 810, c.c.)

patrimonio

l'insieme di tutti i rapporti giuridici facenti capo a un soggetto e aventi valore economico (Art. 810, c.c.)

V občanském zákoníku je definován rozdíl mezi majetkem a jměním. Majetek se týká všech aktiv, které náleží vlastníkov, jako jsou například pohledávky, osobní vlastnictví nemovitostí a movitostí a další. Naopak jmění zahrnuje nejen aktiva, ale také pasiva, tedy dluhy daného subjektu (NOZ § 495). Italská legislativa rozlišuje *bene* a *patrimonio* na stejném principu (Art. 810, c.c.), a proto jde v databázi LegTerm o dva různé koncepty.

6. 13. Zahraniční osoba, zahraniční fyzická osoba a zahraniční právnická osoba

zahraniční osoba

fyzická nebo právnická osoba s bydlištěm či sídlem mimo území ČR (NOZ § 3024)

zahraniční fyzická osoba

fyzická osoba s bydlištěm mimo ČR (NOZ § 3024 [1])

zahraniční právnická osoba

právnická osoba se sídlem mimo ČR (NOZ § 3024 [1])

straniero

una persona fisica e giuridica che, pur trovandosi nel territorio di uno Stato, appartiene per nazionalità a uno Stato diverso (Legge 5 febbraio 1992, n. 91)

persona fisica straniera

l'individuo che è cittadino di un altro Paese e che ha stabilito la propria residenza o il proprio domicilio fiscale in un Paese diverso da quello di origine (Legge 5 febbraio 1992, n. 91)

persona giuridica straniera

la persona giuridica non costituita né regolamentata dalla legge italiana (dispositivo dell'Art. 16, c.c.)

Podle italského zákona je vhodným ekvivalentem *straniero*, tj. fyzická nebo právnická osoba, která, ačkoli se nachází na území jednoho státu, je státním příslušníkem jiného státu (Legge 5 febbraio 1992, n. 91).

Zahraniční fyzická osoba odpovídá *persona fisica straniera*, tj. fyzická osoba, která je občanem jiné země a která má bydliště nebo daňovou rezidenci v jiné zemi, než je země původu (Ibid.).

Zahraniční právnická osoba pak odpovídá *persona giuridica straniera*, tj. právnická osoba, která není založena ani se neřídí italským právem (dispositivo dell'Art. 16, c.c.).

Jinými slovy, *straniero* označuje status osoby s ohledem na občanství, zatímco *persona fisica/giuridica straniera* označuje bydliště/sídlo nebo daňovou rezidenci. Například italský občan, který má bydliště v jiné cizí zemi, je považován za zahraniční fyzickou osobu, ale není zahraniční osobou, protože má italské občanství.

6. 14. Duševní a tělesná integrita

duševní a tělesná integrita

nedotknutelnost psychické a fyzické
osobnosti člověka (NOZ § 91)

integrità psico-fisica

protezione della salute e dell'equilibrio
psichico di un individuo (Art. 32, cost.)

Podle Podolské představuje tělesná a duševní integrita člověka „jednu ze složek lidské osobnosti, kterou je možné chápat jako osobní sféru každého člověka chráněnou ve své celistvosti před jakýmkoliv neoprávněným zásahem“ (Podolská 2017, s. 1). To lze vyčíst z paragrafů § 91, podle kterého je člověk nedotknutelný, a § 92, podle kterého je lidské tělo „pod právní ochranou i po smrti člověka“ (NOZ § 91-92).

Podle italské ústavy zaručuje stát ochranu zdraví jako základní právo jednotlivce a zájem společnosti (a mimo jiné zaručuje i bezplatnou péči nemajetným osobám) (Art. 32, cost.). To však vysloveně nedefinuje koncept dušení a tělesné integrity, jedná se totiž o koncept, který není v italské legislativě přímo definován. Bylo tedy nutné koncept nepřímo definovat ze zásad italského právního systému a legislativy. Koncept lze definovat Art. 32, cost., nebo zákonem 219/17, tj. že pacient má právo se svobodně a samostatně rozhodnout, poté, co mu lékař nebo lékařský tým poskytl určité informace, které jsou pro něj srozumitelné, zda zahájí nebo bude pokračovat v plánované zdravotní péči (Legge 22 dicembre 2017, n. 219). Dalším možností je například Art. 5, c.c., který zakazuje nakládání s tělem člověka, pokud způsobuje trvalé narušení tělesné integrity nebo pokud je jinak v rozporu se zákonem, veřejným pořádkem nebo dobrými mravy (Art. 5, c.c.).

6. 15. Podoba člověka

podoba člověka

lidská bytost s jejími jedinečnými vlastnostmi (NOZ § 84),

aspetto

elementi esteriori che caratterizzano l'aspetto fisico di una persona (Art. 2, cost.)

Italská legislativa přímo nedefinuje *aspetto* (admitted: *apparenza*). Jedná se o jedno z práv, která spadají pod osobnostní práva (*diritti della personalità*), tzv. osobní identita se zabývá podobou člověka, které jsou definované ústavou (Art. 2, cost.). Podle Fratiniho je osobní identita subjektivní právo, které má za cíl chránit osobnost jednotlivce ve společnosti, a to ve všech směrech, fyzických i psychologických (Fratini 2014).

6. 16. Soukromí

soukromí

osobní oblast člověka (NOZ § 86)

riservatezza

aspetti, comportamenti, atti relativi alla sfera intima della persona (Art. 2, cost.)

V české legislativě upravuje soukromí člověka několik zákonů, např. ochrana je součástí ochrany osobnosti člověka, tj. „ochrany požívají zejména život a důstojnost člověka, jeho zdraví a právo žít v příznivém životním prostředí, jeho vážnost, čest, soukromí a jeho projevy osobní povahy“ (NOZ § 81), nebo že „nikdo nesmí zasáhnout do soukromí jiného, nemá-li k tomu zákonný důvod“ (NOZ § 86), kdy ale zákonný důvod nesmí být využit nepřiměřeným způsobem v rozporu s oprávněnými zájmy člověka (NOZ § 90).

Při definování konceptu *riservatezza* spočívá problém v tom, že tento koncept je v literatuře definován jako *diritto alla riservatezza* (právo na soukromí), tj. jedno z osobnostních práv. Právo na soukromí je chápáno jako právo na soukromí v rámci vzhledu, chování, nebo jednání týkajících se intimní sféry osoby. V současné době je právo na soukromí pevně zakotveno v ústavě (Art. 2, cost.).

6. 17. Čest

čest

složka osobnosti člověka vyplývající z jeho hodnot a postojů (NOZ § 81 [1])

onore

un valore morale e sociale che rappresenta il rispetto che gli altri hanno nei confronti di una persona e il senso di dignità e rispetto di sé stessi (Art. 2059, c.c.)

V italském právu neexistuje jednotná definice *onore*, přesto se koncept v italském právu vyskytuje v různých odvětvích, tj. občanském, trestním a ústavním právu, kdy se používá hlavně ve specifických souvislostech. Například prohlášení urážející čest a pověst jiných osob, ačkoli nemohou být trestným činem, musí být považována za zdroj odškodnitelné škody (Art. 2059, c.c.).

6. 18. Důstojnost

důstojnost

složka osobnosti člověka jako svobodné a rovnoprávné lidské bytosti § 81 [2])

dignità

Il valore intrinseco e inalienabile della persona umana, indipendentemente dalle sue caratteristiche o condizioni personali (Art. 3, cost.)

Důstojnost je v české legislativě spravována více zákony, například § 3 soukromého práva, kdy „soukromé právo chrání důstojnost a svobodu člověka“ (NOZ § 3), § 81, kdy „ochrany požívají zejména život a důstojnost člověka, jeho zdraví a právo žít v příznivém životním prostředí, jeho vážnost, čest, soukromí a jeho projevy osobní povahy“ (NOZ § 81 [1]) nebo § 86 v rámci ochrany osobnosti člověka (NOZ § 86).

V italském právu neexistuje jednotná definice *dignità*, přesto je však koncept zahrnut v zákonech a ústavě. Italská ústava v článku 3 uvádí, že všichni občané mají stejnou společenskou důstojnost

a jsou si před zákonem rovni bez rozdílu pohlaví, rasy, jazyka, náboženství, politického přesvědčení, osobních a sociálních poměrů (Art. 3, cost.).

6. 19. Jméno člověka, osobní jméno a příjmení

jméno člověka

jméno a příjmení fyzické osoby
(NOZ § 77 [1])

osobní jméno

jméno přidělené fyzické osobě při
narození neodvozené od jména
rodiče (NOZ § 77 [1])

příjmení

jméno fyzické osoby odvozené od
rodičů (NOZ § 77 [1])

nome

segno che distingue legalmente la persona
(Art. 6, c.c.).

nome

segno che distingue legalmente la persona
(Art. 6, c.c.).

cognome

segno distintivo della persona che si acquista
per nascita, per riconoscimento, per
adozione: serve ad indicare che la persona
appartiene ad un certo gruppo familiare
(Art. 6, c.c.).

V českém občanském zákoníku rozlišujeme koncepty jméno člověka – osobní jméno – příjmení. Jméno člověka je „osobní jméno a příjmení, popřípadě další jména a rodné příjmení, která mu podle zákona náležejí“ (NOZ § 77 [1]). Navíc osobní jméno určují rodiče dítěte při narození (NOZ § 861) a příjmení získává člověk od svých rodičů (NOZ § 860).

Na italských konceptech jsem chtěla ukázat, jak se mohou koncepty v různých legislativách lišit. V rámci české legislativy rozlišujeme 3 koncepty, zatímco v italské máme pouze *nome* (jednotné pro jméno člověka a osobní jméno) a *cognome* (příjmení). Tyto koncepty jsou spravovány článkem 6 v občanském zákoníku, který dokládá, že každá osoba má právo na jméno, které jí náleží podle zákona, kdy jméno, zahrnuje osobní jméno a příjmení (Art. 6, c.c.).

6. 20. Osvojení

osvojení

přijetí cizího dítěte za vlastní (NOZ § 794)

adozione

una filiazione civile, che sorge cioè non già per vincolo di sangue, ma per un rapporto giuridico costituito mediante il consenso di un adottante e di un adottato, con le forme e le condizioni stabilite dalla legge (Legge 4 maggio 1983, n. 184)

Italské právo definuje *adozione* jako občanské příbuzenství, tj. vzniklé nikoliv na základě pokrevního příbuzenství, ale na základě právního vztahu založeného souhlasem osvojitele a osvojence v souladu s formami a podmínkami stanovenými zákonem (Legge 4 maggio 1983, n. 184). V české legislativě je základním cílem právního institutu osvojení přijmout cizí osobu, především nezletilého, jako vlastní (v souladu s § 794). Zletilého jedince si lze osvojit pouze ve výjimečných situacích (podle § 846 a dalších ustanovení) (Zuklínová a spol., 2016).

V českém ani italském státě není doposud možná adopce stejnopohlavními páry, výjimkou jsou případy adopce nevlastního dítěte, která je v případě homosexuálních párů často upravována soudy v nejlepším zájmu dítěte.

6. 21. Příbuzenství, stupeň příbuzenství, přímý a nepřímý příbuzný

příbuzenství

právní vztah mezi osobami pocházejícími od stejných předků, nebo vzniklý osvojením (NOZ § 771)

parentela

i parenti in linea retta le persone di cui l'una discende dall'altra; in linea collaterale quelle che, pur avendo uno stipite comune, non discendono l'una dall'altra (Art. 74, c.c.)

stupeň příbuzenství

blížkost příbuzenství mezi dvěma osobami (NOZ § 773)

přímý příbuzný

fyzická osoba pocházející jedna od druhé (NOZ § 772 [1])

nepřímý příbuzný

osoba příbuzná ve vedlejší linii (NOZ § 772 [2])

grado di parentela

il rapporto più o meno stretto di parentela che unisce tra loro persone legate da vincoli di sangue. Nella linea retta si computano altrettanti gradi quante sono le generazioni, escluso lo stipite (Art. 76, c.c.)

parente in linea retta

parenti in linea retta le persone di cui l'una discende dall'altra; in linea collaterale quelle che, pur avendo uno stipite comune, non discendono l'una dall'altra (Art. 76-77, c.c.)

parente in linea collaterale

la situazione in cui le persone non discendono l'una dall'altra ma hanno soltanto uno avo (stipite) in comune (ad esempio due fratelli, oppure due cugini) (Art. 76-77, c.c.)

Podle občanského zákoníku je příbuzenství definováno jako „vztah osob založený na pokrevním poutu, nebo vzniklý osvojením“ (NOZ § 771). Italský zákon poskytuje vhodný ekvivalent konceptu, tj. *parentela*, tj. příbuzní v přímé linii jsou osoby, z nichž jedna pochází z druhé; ve vedlejší linii jsou osoby, které sice mají společného předka, ale nepocházejí jedna od druhé (legální citace; Art. 74, c.c.). Rozdíl spočívá tedy v tom, že italská definice zahrnuje pouze biologické vztahy v přímé linii, zatímco česká definice zahrnuje i příbuzenské vztahy vzniklé osvojením.

Stupeň příbuzenství se podle NOZ „určuje podle počtu zrození, jimiž v linii přímé pochází jedna osoba od druhé a ve vedlejší linii obě osoby od svého nejbližšího společného předka“ (NOZ § 773). V italské legislativě je *grado di parentela* definováno jako blízký příbuzenský vztah, který spojuje pokrevně spřízněné osoby. V přímé linii se počítá tolik stupňů, kolik je generací, s výjimkou prapředků (legální citace; Art. 76, c.c.).

U přímých příbuzných se v české legislativě jedná o osoby, které pocházejí jedna od druhé, zatímco u nepřímých příbuzných se jedná o osoby, které mají „společného předka, ale přitom nepocházejí jedna od druhé“ (NOZ § 772 [1]). V italské legislativě jsou příbuzní v přímé linii osoby, kdy jedna pochází z druhé; ve vedlejší linii jsou osoby, které sice mají společného předka, ale nepocházejí jedna od druhé (totožné s českým zákonem), tj. situace, kdy osoby nejsou potomky jedna druhé, ale mají pouze jednoho společného předka (prapředka), např. dva bratři nebo dva bratřenci/sestřenice (legální citace; Art. 76-77, c.c.). Je však nutné dodat, že italská legislativa neuznává příbuzenství vyššího než šestého stupně pro většinu právních účinků, s výjimkou několika zvláštních případů, kdy je to výslovně stanoveno (Art. 77, c.c.).

6. 22. Mateřství a náhradní mateřství

mateřství

právní vztah mezi matkou a dítětem
(NOZ § 775)

náhradní mateřství

stav daný pokrokem asistované reprodukce, když žena donosí a porodí dítě pocházející z vajíčka jiné ženy (NOZ § 804)

maternità

condizione della vita della donna che inizia biologicamente con il concepimento, determinando il legame naturale tra madre e figlio (Brocardi.it)

surrogazione di maternità

condizione quando donna decide di intraprendere e portare a termine una gravidanza per conto di persone che, per un qualsiasi motivo, non sono in grado di concepire o avere figli (Legge 19 febbraio 2004, n. 40)

V českém právu je mateřství považováno za právní vztah mezi dítětem a matkou, který představuje „základní statusový poměr“, protože matka „zprostředkuje i vztah k otci a oba rodiče pak zprostředkují vztah i k dalším (vzdálenějším) příbuzným (např. k prarodičům, sourozencům atd.)“ (Zuklínová a spol., 2016). V italském právu je mateřství definováno jako stav života ženy, který biologicky začíná početím a určuje přirozené pouto mezi matkou a dítětem (Brocardi.it, n.d.).

Podle Štenclové náhradní neboli surogační mateřství „v obecné rovině představuje situaci, kdy žena otěhotní, ať už přirozenou cestou či nikoliv, následně dítě porodí a pak ho předá jinému páru, ve většině případu se pak jedná o neplodný pár“ (Štenclová 2015, s. 25). Institut náhradního mateřství, tedy situace, kdy žena porodí dítě pro jiného, není však českým právem nikterak upravený, přestože reálně existuje a je využíván. V občanském zákoníku je zmínka o náhradním mateřství pouze v souvislosti s právní úpravou osvojení § 804 (Zuklínová a spol., 2016).

Surrogazione di maternità, definováno italskou legislativou jako stav, kdy se žena rozhodne podstoupit a donosit těhotenství jménem osob, které z jakéhokoli důvodu nemohou počít nebo donosit dítě, je v Itálii zakázáno zákonem, který zakazuje asistovanou reprodukci a náhradní mateřství, provádění, organizování nebo propagace náhradního mateřství je trestným činem a trestá se odnětím svobody každého, kdo jej využívá (Legge 19 febbraio 2004, n. 40).

V případě párů stejného pohlaví neuznává italské právo biologické mateřství obou partnerů, ale pouze toho, který dítě zplodil. Jak již bylo řečeno, zákon však umožňuje osvojení dítěte partnera, čímž tento partner získá pro právní účely status „rodiče“. Italské právo však neuznává mateřství ženám, která si náhradní mateřství vyžádaly, ale pouze ženě, která poskytla ženský genetický materiál, nebo ženě, která dítě porodila.

6. 23. Manželství

6. 23. 1. Manželství a sňatek

manželství

právní vztah mezi mužem a ženou
vzniklý dle zákona (NOZ § 655)

sňatek

způsob uzavření manželství
(Zuklínová a spol., 2016)

matrimonio

rapporto, comprensivo di tutti gli effetti
di natura sia personale sia patrimoniale, che
scaturisce dalla celebrazione del negozio
matrimoniale (Art. 29, cost.)

matrimonio

atto, ovvero il negozio giuridico con il quale
un uomo e una donna dichiarano con
le dovute formalità di volersi prendere
reciprocamente per marito e moglie,
formando così una famiglia (Art. 29, cost.)

Při definování slova *matrimonio* spočívá problém v tom, že toto slovo se používá jak pro koncept manželství, tak pro koncept sňatku. V české legislativě je manželství definováno jako „trvalý svazek muže a ženy vzniklý způsobem, který stanoví tento zákon, [kdy] hlavním účelem manželství je založení rodiny, řádná výchova dětí a vzájemná podpora a pomoc“ (NOZ § 655). Primárně je tedy manželství „statusovým vztahem“, manželstvím se označuje právní postavení a status člověka (Zuklínová a spol., 2016).

Sňatek čili uzavření manželství je podle Zuklínové a spol. definován jako „způsob, jakým manželství vzniká“ (Ibid.). Podle NOZ je sňatek právním důvodem manželství (NOZ § 656).

V italské legislativě má slovo *matrimonio* dva různé významy. První, který odpovídá českému konceptu sňatek, je v rámci „manželského aktu“, tj. právnímu úkonu, kterým muž a žena s náležitými formalitami prohlašují, že se chtějí navzájem považovat za manželi, a vytvářejí tak rodinu (Art. 29, cost.). Druhý význam, který odpovídá konceptu manželství, se vztahuje

k manželskému vztahu, včetně všech důsledků osobní i dědické povahy, které vyplývají z uzavření manželství (Ibid.).

V obecné rovině by se tedy měla věnovat pozornost tomu, jak je koncept *matrimonio* používán v konkrétním kontextu, a v případě potřeby by měly být použity vysvětlující pojmy, které vyjadřují daný právní institut.

6. 23. 2. Vznik manželství a sňatečný obřad

vznik manželství

počátek existence manželství jako právního vztahu (NOZ § 656 [1])

sňatečný obřad

Svatba (NOZ § 656 [2])

celebrazione del matrimonio

un atto ufficiale con cui due persone si uniscono legalmente e moralmente in matrimonio (Art. 106, c.c.)

cerimonia nuziale

una celebrazione che si svolge in occasione del matrimonio, durante la quale i futuri sposi si scambiano le promesse di matrimonio e vengono ufficialmente dichiarati marito e moglie (Art. 86, c.c. / Art. 106, c.c.)

Definice konceptu *matrimonio* (ekvivalentní konceptu ‚sňatek‘) do jisté míry odpovídá i konceptům ‚vznik manželství‘ a ‚sňatečný obřad‘. I když mají všechny tři koncepty společný cíl, tj. regulovat manželství, a jsou úzce spjaty, a bylo by tedy logické považovat to za jeden totožný koncept, není to v rámci právní terminologie a legislativy vhodné.

I když jsou koncepty definovány v rámci stejného zákona, mají rozdílné právní postupy pro jejich realizaci. Zahrnuje to skutečnost, že sňatek a (nikoli nebo) sňatečný obřad jsou nezbytné pro vznik manželství. To dokládá i Zuklínová a spol., která tvrdí, že „proces, v němž manželství vzniká, označujeme za sňatečný obřad“ (Zuklínová a spol., 2016).

Z toho důvodu je ke konceptu ‚sňatek‘ přiřazen italský ekvivalent *matrimonio* (právní úkon, kterým muž a žena s náležitými formalitami prohlašují, že si přejí stát se manželem a manželkou, a tím založit rodinu; legální citace [Art. 29, cost]). Konceptu ‚vznik manželství‘ odpovídá *celebrazione del matrimonio* (úřední akt, kterým dvě osoby právně a morálně vstupují do manželství; legální citace [Art. 106, c.c.]). A nakonec konceptu ‚sňatečný obřad‘ odpovídá *cerimonia nuziale* (slavnost, která se koná u příležitosti uzavření manželství, během níž si budoucí manželé vymění svatební slib a jsou oficiálně prohlášeni za manžele; legální citace [Art. 86 c.c. / Art. 106, c.c.]).

6. 23. 3. Občanský a církevní sňatek

občanský sňatek

forma uzavření manželství orgánem veřejné moci (NOZ § 657 [1])

církevní sňatek

forma uzavření manželství před orgánem církve (NOZ § 657 [2])

matrimonio civile

matrimonio che deve essere celebrato pubblicamente nella casa comunale davanti all'ufficiale dello stato civile al quale fu fatta la richiesta di pubblicazione (Art. 106, c.c.)

matrimonio religioso

matrimonio religioso i cui effetti sono riconosciuti civilmente dallo stato italiano è quello celebrato davanti a un ministro di culto della confessione religiosa che ha stipulato una intesa con lo stato italiano (Art. 82, c.c. / Art. 8, cost.)

Český právní řád uznává dvě formy uzavření manželství, tj. občanský a církevní sňatek. Zákoník stanoví jednak obecná pravidla pro sňatek, jednak ještě pravidla zvláštní pro církevní sňatek (Zuklínová a spol., 2016).

V Itálii je občanský sňatek definován jako právní svazek, který spojuje dvě osoby a který je uzavřen před úředníkem pověřeným vedením matriky nebo jiným pověřeným úředníkem

(Art. 106, c.c.). Uzavření občanského sňatku vyžaduje přítomnost dvou svědků a může se uskutečnit na obecním úřadě (*comune*) nebo na italském diplomatickém či konzulárním úřadě v zahraničí.

Naproti tomu církevní sňatky, jejichž účinky jsou italským státem občansky uznávány, jsou sňatky uzavřené před duchovním náboženského vyznání, které uzavřelo dohodu s italským státem. Platné předpisy pro náboženská vyznání jsou obsaženy v zákoně o povolených náboženstvích, Legge 24 giugno 1929, n. 1159, který obsahuje ustanovení o náboženstvích povolených v [italském] státě a o uzavírání manželství před duchovními těchto náboženství. Mezi náboženství, v rámci kterých lze uzavřít v Itálii manželství, patří:

Náboženské vyznání	Zákon o schválení	Náboženské vyznání	Zákon o schválení
Tavola valdese	Legge 449/1984	Chiesa di Gesù Cristo dei Santi degli ultimi giorni	Legge n. 127/12
Assemblee di Dio in Italia (ADI)	Legge 517/1988	Chiesa Apostolica in Italia	Legge n. 128/12
Unione delle Chiese Cristiane Avventiste del 7° giorno	Legge 516/1988	Unione Buddhista italiana (UBI)	Legge n. 245/12
Unione Comunità Ebraiche in Italia (UCEI)	Legge 101/1989	Unione Induista Italiana	Legge n. 246/12
Unione Cristiana Evangelica Battista d'Italia (UCEBI)	Legge 116/1995	Istituto Buddhista Italiano Soka Gakkai (IBISG)	Legge n. 130/16
Chiesa Evangelica Luterana in Italia (CELI)	Legge 520/1995	Associazione "Chiesa d'Inghilterra"	Legge n. 240/21
Sacra Arcidiocesi ortodossa d'Italia ed Esarcato per l'Europa Meridionale	Legge n. 126/12		

Tab. 7 – Náboženská vyznání schválená zákonem podle článku 8 *Costituzione* (Le intese con le confessioni religiose, n.d.).

Sňatek uzavřen v rámci katolické církve je samostatně upravován článkem 82 občanského zákoníku (Art. 82, c.c.), zatímco ostatní náboženství získávají platnost díky článku 8 *Costituzione* a jednotlivým zákonům. I tak má ale v Itálii církevní sňatek občanskoprávní účinky pouze tehdy, je-li uzavřen v souladu s italským právem a zapsán u civilního matričního úřadu, stejně jako v Česku.

6. 23. 4. Manželé a snoubenci

manželé

muž a žena žijící v manželství
(NOZ § 687–753)

snoubenci

muž a žena, kteří chtějí uzavřít
manželství (NOZ § 656 [1])

coniugi

il marito e la moglie che acquistano gli stessi
diritti e assumono i medesimi doveri nel
matrimonio (Art. 29., c.c.)

fidanzati

*un termine colloquiale che viene utilizzato
per descrivere una coppia che ha una
relazione romantica ma che non è ancora
sposata o in unione civile registrata
(Art. 79-81, c.c.).*

V české legislativě se muž a žena, kteří chtějí uzavřít manželství, označují jako snoubenci (NOZ § 656 [1]). V italském občanském právu nemá pojem *fidanzati* žádnou zvláštní právní definici a není uznáván jako forma právního vztahu. *Fidanzati* je hovorový výraz, který se používá pro označení páru, který ještě neuzavřel manželství nebo registrovaný občanský svazek.

Italský občanský zákoník tedy neupravuje samotné zasnoubení, ale upravuje příslib manželství, čl. 79-81 občanského zákoníku. Podle těchto článků nezavazuje manželský slib osobu k uzavření manželství nebo k plnění toho, co bylo dohodnuto v případě, že se slib nesplní. Je-li však slib uzavření manželství učiněn veřejnou listinou nebo soukromou smlouvou, musí slibující, který bez spravedlivého důvodu odmítne slib splnit, nahradit druhé straně škodu způsobenou vzniklými výdaji a závazky přijatými v důsledku tohoto slibu (Art. 79-81, c.c.).

6. 23. 5. Zánik manželství

zánik manželství

ukončení existence manželství jako právního vztahu (NOZ § 754–770)

scioglimento del matrimonio

fine del matrimonio per effetto di una sentenza giudiziale o di un atto governativo (Art. 149, c.c.)

V české legislativě zaniká manželství buď smrtí jednoho z manželů, nebo rozvodem manželů (Zuklínová a spol., 2016). V Itálii lze manželství ukončit v důsledku soudního rozhodnutí nebo vládního aktu na základě několika důvodů opatřené článkem 149 občanského zákoníku nebo zákonem Legge 1 dicembre 1970, n. 898, např. smrtí jednoho z manželů; rozvodem, o který mohou požádat oba manželé nebo jen jeden z nich v případě faktické odluky trvající nejméně jeden rok nebo právní odluky trvající nejméně šest měsíců; prohlášením manželství za neplatné, které může vydat soud v případě formálních nedostatků nebo absolutní neplatnosti souhlasu manželů; zánikem občanskoprávních účinků církevního sňatku, o který lze požádat v případě církevního sňatku, který nebyl sepsán, nebo rozluky církevního sňatku aj. (Art. 149, c.c.; Legge 1 dicembre 1970, n. 898).

6. 23. 6. Zdánlivé a neplatné manželství

zdánlivé manželství

manželství stížené při vzniku tak zásadními vadami, že se na ně hledí, jako by nikdy nevzniklo (NOZ § 677–679)

neplatné manželství

platně vzniklé manželství, které ale je stíženo vadami, pro které je následně prohlášeno za neplatné (NOZ § 680–686)

matrimonio apparente

matrimonio che pur essendo avvenuta la celebrazione in realtà non si è formato un vincolo valido (Simone.it)

matrimonio nullo

situazione quando matrimonio appare come completo nella sua manifestazione esteriore, ma manca oppure è viziato un elemento essenziale dell'atto (Art. 89-96, c.c.)

Pokud bylo manželství uzavřeno s vadou, která ohrožuje fungování a účel manželství, může být v rámci české legislativy manželství prohlášeno za neplatné či zdánlivé. Manželství dokonce vůbec nevznikne, i když se mohlo zdát, že došlo k jeho uzavření (Zuklínová a spol., 2016). Podle NOZ „manželství nevznikne, pokud alespoň u jedné z osob, které hodlaly uzavřít manželství, nebyly v projevu vůle o vstupu do manželství nebo ve sňatečném obřadu nebo v souvislosti s ním splněny takové náležitosti, na jejichž splnění je k tomu, aby manželství vzniklo, nutno bezvýhradně trvat“ (NOZ § 677). V Itálii právní definice *matrimonio apparente* neexistuje jako samostatný právní pojem, ale spadá pod *matrimonio nullo* (admitted: *nullità del matrimonio, matrimonio annullato, matrimonio dichiarato nullo*), tzv. neplatné manželství.

Aby manželství mohlo být touto sankcí stiženo, musí existovat (Zuklínová a spol., 2016; NOZ § 682). Pokud došlo k uzavření manželství i navzdory zákonné překážce, prohlásí soud manželství za neplatné (NOZ § 680).

Podle italského právního systému je neplatným manželstvím manželství, které nemá žádné právní účinky, protože porušuje jedno nebo více základních pravidel stanovených zákonem (Art. 89-96, c.c.). Důvody neplatnosti manželství jsou stanoveny v článcích 89-96 italského občanského zákoníku a zahrnují například nedostatek souhlasu (např. v případě nuceného sňatku), nezpůsobilost k uzavření manželství (např. z důvodu nezletilosti nebo stavu zákazu činnosti), manželství uzavřené za přítomnosti zákonné překážky (např. příbuzenského vztahu) aj. (Ibid.).

6. 24. Rodina

Plaňava definuje rodinu jako „strukturovaný celek, jehož smyslem, účelem a náplní je utvářet relativně bezpečný, stabilní prostor a prostředí pro sdílení, reprodukci a produkci života lidí“ (Plaňava, 2000, s. 73). Zároveň se jedná o přirozené prostředí, do něhož se člověk rodí, aniž si mohl vybrat jiné, a přejímá to, co mu připravili rodiče (Rezková 2012, s. 9). V Itálii je *famiglia* definovaná jako podle článku 29 ústavy jako přirozenou společnost založenou na manželství (legální definice; Art. 29 cost.).

6. 24. 1. Rodina

rodina

rodiče a jejich potomci (NOZ § 655)

famiglia

società naturale fondata sul matrimonio
(Art. 29, cost.)

6. 24. 2. Rodiče

rodiče

matka a otec dítěte (NOZ § 855–923)

genitori

essere madre o padre; le persone fisiche che hanno dato vita ad un figlio (Treccani.it)

6. 24. 3. Dítě

dítě

biologický potomek rodičů či osvojené dítě, k němuž mají rodičovskou odpovědnost (NOZ § 31)

figlio

un individuo nato dalla madre e dal padre
(Art. 269, c.c.)

6. 25. Určení otcovství

určení otcovství

určení muže, který bude zapsán v matrice jako (právní) otec dítěte (NOZ § 783 [1])

riconoscimento di paternità

un atto con il quale i figli naturali possono essere riconosciuti dalla madre o dal padre o da entrambi, separatamente o congiuntamente, anche se già uniti in matrimonio con un'altra persona
(Art. 236, c.c. / Art. 238, c.c. / Art. 269, c.c.)

Zuklínová a spol. definují otcovství jako „statusový vztah mezi dítětem a otcem, který je zprostředkován matkou. Z toho plyne, že určení otcovství je možné teprve tehdy, je-li určeno

mateřství“ (Zuklínová a spol., 2016). V minulosti nebylo možné s jistotou určit biologického otce dítěte zplozeného s matkou, pouze na základě nepřímých indicií. Například se předpokládalo, že manžel je biologickým otcem dítěte, které má se svou manželkou, nebo že otcem mimomanželského dítěte je muž, který ho uznal za svého (NOZ § 777). Určení otcovství je ošetřeno NOZ § 783 (1), tj. „nedojde-li k určení otcovství podle § 776, 777 nebo 778, ani podle § 779, může matka, dítě i muž, který tvrdí, že je otcem, navrhnout, aby otcovství určil soud“ (NOZ § 783 [1]).

V italské legislativě je ošetřen institut uznání rodičovství, nikoli uznání pouze otcovství. Občanský zákoník definuje určení rodičovství jako úkon, kterým mohou být přirozené děti uznány matkou nebo otcem nebo oběma, samostatně nebo společně, i když již vstoupily do manželství s jinou osobou (legální citace, Art. 236, c.c., Art. 238, c.c., Art. 269, c.c.). Neexistuje žádný zákon, který by se výslovně zaměřoval na uznání dítěte pouze otcem. Všichni rodiče, matka i otec, mají právo a povinnost uznat své dítě.

Uznání ze strany otce může být provedeno kdykoli, a to i v průběhu těhotenství matky, zatímco u matky je automatické v okamžiku porodu. Podle Fratiniho jsou rozdíly v přisuzování statusu dítěte však hlavně v situaci, pokud se dítě narodí sezdaným nebo nesezdaným rodičům. V prvním případě je rodičovství přisuzované oběma rodičům automaticky, v druhém případě se status dítěte přisuzuje pouze vůči tomu z rodičů, který jej uznal nebo vůči němuž byla prohlášena existence otcovství nebo mateřství (Fratini 2014, s. 85).

první domněnka otcovství

domněnka otcovství manžela matky
(NOZ § 776 [1])

druhá domněnka otcovství

domněnka otcovství založeného
souhlasným prohlášením rodičů
(NOZ § 779 [1])

prima presunzione di paternità

*si presume che il padre del figlio concepito
o nato durante il matrimonio sia il marito
(Art. 231, c.c.)*

seconda presunzione di paternità

*si presume che il padre del figlio concepito
o nato durante il matrimonio sia il marito
(Art. 231, c.c.)*

třetí domněnka otcovství

domněnka otcovství muže, který s matkou dítěte souložil v rozhodné době (NOZ § 783 [2])

terza presunzione di paternità

si presume che il padre del figlio concepito o nato durante il matrimonio sia il marito
(Art. 231, c.c.)

V české legislativě se rozlišují i domněnky otcovství. Zajímavostí je, že ne všechny domněnky otcovství podle českého práva jsou přítomny v právu italském. V Itálii se domněnky otcovství řídí články 231-238 občanského zákoníku.

První domněnka otcovství podle českého práva, tj. domněnka otcovství manžela matky, není v italském právu přímo reflektována, ale je možné tuto definici vyčíst z článku 231, tj. manžel je otcem dítěte počatého nebo narozeného během manželství (Art. 231, c.c.).

Druhá domněnka otcovství stanovená českým právem, tj. domněnka otcovství založená na souhlasu rodičů, není v italském právu výslovně upravena, ale otec může uznat dítě narozené z mimomanželského vztahu a nabýt tak jeho otcovství, pokud s tím matka souhlasí, jak je definováno v rámci uznání rodičovství.

Třetí domněnka otcovství stanovená českým právem, tj. domněnka otcovství muže, který měl v rozhodné době pohlavní styk s matkou dítěte, není italským právem stanovena. V Itálii lze otcovství určit pouze na základě uznání otcovství, soudního rozhodnutí nebo biologického důkazu. Je nutné dodat, že podle článku 269 občanského zákoníku nepředstavuje samotné prohlášení matky a pouhá existence vztahů mezi matkou a údajným otcem v době početí důkaz otcovství (Art. 269, c.c.).

6. 26. Rozvod

rozvod

ukončení manželství za života manželů z vůle alespoň jednoho z nich, v ČR soudním rozhodnutím (NOZ § 755–758)

scioglimento del matrimonio

fine del matrimonio per effetto di una sentenza giudiziale o di un atto governativo (Art. 149, c.c.)

V Česku podle zákona může být manželství ukončeno během života obou manželů rozhodnutím o jeho zrušení, tj. rozvodem. Podle občanského zákoníku může manželství „být rozvedeno, je-li soužití manželů hluboce, trvale a nenapravitelně rozvráceno a nelze očekávat jeho obnovení“ (NOZ § 755). A takový rozvod by měl být „objektivně zjistitelný“ (Zuklínová a spol., 2016).

Italské právo výslovně nedefinuje tzv. *divorzio* (admitted), ačkoli tento termín se v současné době běžně používá jako označení konce manželského vztahu. Namísto toho zákon používá pro rozvod dva termíny, tj. *scioglimento del matrimonio* (jedná se o rozvod civilního manželství) a *cessazione degli effetti civili del matrimonio religioso* (jedná se o rozvod manželství uzavřeného v rámci státem uznaného náboženství).

6. 26. 1. Sporný a nesporný rozvod

V Česku a Itálii se rozvody řeší odlišně. České právo definuje sporný a nesporný rozvod, zatímco italská legislativa nemá odpovídající ekvivalenty těchto konceptů.

sporný rozvod

rozvod se zjišťováním příčin rozvratu manželství (NOZ § 756)

divorzio senza accertamento dei motivi

divorzio con indagine sulle cause dello scioglimento del matrimonio (Diritto.it)

nesporný rozvod

rozvod bez zjišťování příčin rozvratu
(NOZ § 757 [1])

divorzio per mutuo consenso, divorzio consensuale

forma di separazione legale in cui entrambi i coniugi concordano sulla fine del matrimonio e sui termini della divisione dei beni, dell'affidamento dei figli e degli alimenti (Legge 1° dicembre 1970, n. 898)

Jak již bylo řečeno, důvody k rozvodu mají být objektivně zjistitelné, mluví se o tzv. objektivním důvodu rozvodu manželství. Podle Zuklínové a spol. má dojít soud, který rozhoduje o rozvodu manželství, „k přesvědčení o existenci kvalifikovaného rozvratu soužití manželů“ (Zuklínová a spol., 2016). V rámci české legislativy existuje tzv. sporný rozvod (rozvod se zjišťováním příčin rozvratu manželství) a nesporný rozvod (rozvod bez zjišťování příčin rozvratu) (NOZ § 755–757).

V Itálii je definován nesporný rozvod, tj. *divorzio per mutuo consenso* nebo *divorzio consensuale*, ale explicitně nedefinuje sporný rozvod. Má se za to, že o rozvod mohou požádat oba manželé společně (tj. v rámci *divorzio per mutuo consenso*) nebo pouze jeden z nich, přičemž návrh je podán proti druhému (tj. v rámci soudního řízení). Rozvodu je možné dosáhnout pouze po rozluce, tj. *separazione*. Mezi rozlukou a rozvodem musí uplynout minimální doba, a to 6 měsíců, pokud se jedná o rozlukou po vzájemné dohodě, nebo 1 rok, pokud je rozluka soudní. V obou případech je sepsán návrh (který v případě konsensuálního řízení podepisují oba manželé, zatímco v případě soudního řízení pouze jeden z nich) a poté je podán k soudu.

Pokud je řízení vedeno na základě nesporného rozvodu, soudce se pokusí o „smír“. Pokud je neúspěšný, rozhodne o rozvodu tak, že schválí dohodu manželů. Pokud je řízení soudní, soud se pokusí o smír, a pokud je neúspěšný, přijme předběžné opatření a předá věc vyšetřujícímu soudci k provedení důkazů a pokračování v řízení.

I v Česku, pokud nastane situace, že partner s rozvodem nesouhlasí, musí soud zjistit, proč k rozvratu manželství došlo. Dá se tedy říci, že vhodným ekvivalentem sporného rozvodu by mohl být například *divorzio giudiziale*, tento termín však není v italské legislativě nijak upraven či definován.

6. 26. 2. Rozvrat manželství

rozvrat manželství

v ČR jediný zákonný rozvodový důvod, tj. stav, kdy je soužití manželů natolik rozvráceno, že nelze očekávat jeho obnovení (NOZ § 756)

scioglimento del matrimonio

una situazione in cui la convivenza tra i coniugi è così interrotta da non poter essere ripristinata (Art. 149, c.c.)

V občanském zákoníku se o rozvratu manželství mluví jako o „soudu, který rozhoduje o rozvodu manželství, zjišťuje existenci rozvratu manželství, a přitom zjišťuje jeho příčiny, pokud dále není stanoveno jinak“ (NOZ § 756). V italské legislativě neexistuje explicitně definovaný koncept rovný rozvratu, a proto jsem se rozhodla přiřadit koncept *scioglimento del matrimonio*, který ve své definici zahrnuje důvody rozvratu, soud i následné legální ukončení manželství.

6. 27. Vyživovací povinnost

vyživovací povinnost

zákonná povinnost vzájemně si přispívat výživou (Hendrych a spol. 2009, s. 1309)

obbligo di mantenimento

obbligo di contribuire al mantenimento (Art. 433, c.c.)

V rodinných vztazích se vyskytují různé druhy povinností a práv, včetně povinností a práv majetkové povahy. Tyto majetkové povinnosti a práva jsou obvykle vázány na osobní vztah mezi určitými lidmi, zejména na příbuzenský vztah v přímé linii nebo manželský svazek, nebo jiný statusový svazek (Zuklínová a spol., 2016). Podle Hendrycha a spol. vzniká vyživovací

povinnost pouze mezi určitými fyzickými osobami, kde je to výslovně uvedeno v zákoně, konkrétně se jedná o příbuzné v přímé linii, manžely, rozvedené manžely a matky dětí, které nejsou provdány za jejich otce a které mají omezený nárok na výživné (Hendrych a spol. 2009, s. 1309).

Zuklínová a spol. definují výživné jako „soubor všech majetkových hodnot (všeho, co lze ocenit penězi), který je poskytován za účelem vyživování, tj. uspokojování životních potřeb (zaopatření)“ (Zuklínová a spol., 2016).

Vyživovací povinnost je upravena v italském právním systému a řídí se článkem 433 občanského zákoníku. Tato povinnost dopadá na několik kategorií osob, a na rozdíl od české legislativy staví tyto osoby podle pořadí důležitosti. Zaprvé tato povinnost dopadá na manžela, poté připadá vyživovací povinnost dětem, které mohou být legitimní, legitimované, přirozené nebo osvojené. Následně, vyživovací povinnost mají rodiče a v jejich nepřítomnosti nejbližší příbuzní, včetně osvojitelů. Na čtvrtém místě mají vyživovací povinnost zeťové a snachy a na pátém místě tchánové a tchyně. A konečně na šestém místě připadá tato povinnost sourozencům (Art. 433, c.c.). Italské právo tedy stanoví přesné hierarchické pořadí vyživovací povinnosti, přičemž přednost mají manželé a děti, po nichž následují ostatní kategorie příbuzných.

6. 27. 1. Vyživovací povinnost mezi manžely

vyživovací povinnost mezi manžely

vzájemná povinnost přispívat si výživou (NOZ § 697 [1])

assegno di mantenimento al coniuge/ dei coniugi

obbligo dei coniugi di contribuire al mantenimento dell'altro (Art. 433, c.c.)

V Česku podle zákona mají manželé „vzájemnou vyživovací povinnost v rozsahu, který oběma zajišťuje zásadně stejnou hmotnou a kulturní úroveň. Vyživovací povinnost mezi manžely předchází vyživovací povinnosti dítěte i rodičů“ (NOZ § 697 [1]). Tato definice je v italském zákoně uvedena v článku 433 občanského zákoníku, který jsem definovala v předchozím oddíle.

Podobně jako v Česku předchází vyživovací povinnost mezi manžely vyživovací povinnost ostatních členů rodiny.

6. 27. 2. Vyživovací povinnost rozvedeného manžela

vyživovací povinnost rozvedeného manžela

povinnost rozvedeného manžela přispívat výživou bývalému manželovi, který není schopen sám se živit (NOZ § 760–763)

assegno di mantenimento al coniuge separato

obbligo di mantenere ex coniuge (Art. 156, c.c.).

V Česku podle zákona má rozvedený manžel nárok na výživné, pokud není „schopen sám se živit a tato jeho neschopnost má svůj původ v manželství nebo v souvislosti s ním“ (NOZ § 760 [1]). Jedná se tedy o peněžní částku, kterou je jeden z manželů povinen platit druhému manželovi po rozluce nebo rozvodu.

Podle italského práva má manžel s většími finančními prostředky povinnost poskytovat výživné druhému z manželů v souladu s jeho potřebami a ekonomickými možnostmi (Art. 156, c.c.).

Výši příspěvku na výživu podle české i italské legislativy stanoví soud s přihlédnutím k ekonomickým a osobním poměrům obou manželů. Soudce přihlíží zejména k potřebám druhého manžela, pracovní schopnosti druhého z manželů, jeho věku, zdravotnímu stavu a přítomnosti nezaopatřených dětí (Art. 156, c.c., § 760 [1]).

Zatímco v Česku nemůže období vyživovací povinnosti rozvedeného manžela tři roky, příspěvek na výživné v Itálii může být přiznán na dobu určitou nebo neurčitou (NOZ § 762 [1]). V prvním případě je příspěvek vyplácen po určitou dobu, na jejímž konci musí být manžel, který je příjemcem příspěvku, schopen se sám živit. Ve druhém případě je příspěvek vyplácen, dokud nenastane některá ze zákonem stanovených podmínek pro jeho ukončení (např. oprávněný manžel uzavře nové manželství nebo si najde práci, která mu umožní samostatnou obživu).

V obou případech není příspěvek na výživu odloučeného manžela automatický a musí o něj požádat oprávněný manžel prostřednictvím soudního řízení.

6. 27. 3. Vyživovací povinnost rodiče vůči dítěti

vyživovací povinnost rodiče vůči dítěti

povinnost rodičů přispívat dítěti výživou (NOZ § 910 [2])

assegno di mantenimento in favore dei figli

obbligo dei genitori di contribuire al mantenimento del figlio minore (Art. 315 bis, c.c.).

V případě výživného na dítě, které vzniká jeho narozením, je v Česku dle zákone základním pravidlem, že tato povinnost náleží rodiči (Zuklínová a spol., 2016). Rodiče jsou zodpovědní za finanční podporu svých dětí, dokud děti nedosáhnou schopnosti se samostatně uživit. Pokud dítě studuje v prezenčním programu, tak je potřebné je podporovat finančně až do jeho 26. narozenin. Pokud je dítě nemocné nebo postižené, může rodičům být uložena povinnost podpory i po dosažení 26 let věku dítěte (NOZ § 910 [2]). *Assegno di mantenimento in favore dei figli* je podle italského práva povinnost rodičů finančně podporovat své děti, dokud nedosáhnou plnoletosti, nebo pokud studují nebo jsou zdravotně postižené, dokud nedokončí studium nebo se nestanou finančně soběstačnými (Art. 315 bis, c.c.).

6. 27. 4. Vyživovací povinnost mezi předky a potomky

vyživovací povinnost mezi předky a potomky

vzájemná vyživovací povinnost mezi příbuznými v řadě přímé (NOZ § 910 [1])

assegno di mantenimento reciproco tra parenti in linea diretta

obbligo di contribuire al mantenimento reciproco tra parenti in linea diretta (Art. 433, c.c.)

V Česku mají předci a potomci vzájemnou vyživovací povinnost (NOZ § 910 [1]). Na rozdíl od jiných právních systémů a států, které připouštějí povinnost vyživovat i sourozence, platí

v České republice vyživovací povinnost pouze v případě příbuzných v řadě přímé (Zuklínová a spol., 2016). „Základní podmínkou vzniku práva na výživné mezi příbuznými je stav odkázanosti potřebné osoby, tzv. oprávněného“ (Ibid.) To nastává v situaci, kdy oprávněný není schopen se sám živit (NOZ § 911).

Jak již bylo definováno v oddílu 6.29., vzájemné výživné mezi příbuznými v řadě přímé se řídí Art. 433 *Codice Civile. Assegno di mantenimento reciproco tra parenti in linea diretta* není explicitně definován, ale lze říci, že se jedná o vzájemný příspěvek na výživné mezi příbuznými v přímé linii formou ekonomické podpory, jejímž cílem je zajistit solidaritu a podporu mezi členy rodiny. Tato povinnost je však omezena zásadou proporcionality a skutečností, že každá osoba je povinna poskytovat finanční podporu úměrně svým finančním možnostem.

6. 27. 5. Výživné a zajištění úhrad některých nákladů neprovdané matce

**výživné a zajištění úhrad
některých nákladů neprovdané
matce**

vyživovací povinnost otce vůči matce (i ještě nenarozeného) dítěte do 2 let jeho věku, pokud si ji nevzal za manželku, a povinnost hradit přiměřené náklady spojené s těhotenstvím a porodem (NOZ § 920 [1])

**obbligo di mantenimento della madre
non sposata**

obbligo del padre di contribuire al mantenimento del figlio minore (Art. 337 ter, c.c.)

Česká legislativa ukládá otci tzv. výživné a zajištění úhrad některých nákladů neprovdané matce. Občanský zákoník definuje, že „není-li matka dítěte provdána za otce dítěte, poskytne jí otec dítěte výživu po dobu dvou let od narození dítěte a přispěje jí v přiměřeném rozsahu na úhradu nákladů spojených s těhotenstvím a porodem“ (NOZ § 920 [1]). Navíc, na základě návrhu těhotné ženy může soud naříditi muži, u něhož je pravděpodobné, že je otcem dítěte, aby poskytl

předem částku na výživu a příspěvek na náklady spojené s těhotenstvím a porodem (NOZ § 920 [2]).

Italský zákoník nedefinuje explicitně vyživovací povinnost neprovdané matky, lze však tuto povinnost částečně najít v různých člancích občanského zákoníku, přesto neexistuje oficiální ekvivalent k českému termínu.

Povinnosti otce ke (svému) dítěti a (s ním) neprovdané matce jsou upravovány např. článkem 316 občanského zákoníku, tj. rodiče jsou vzájemně povinni vyživovat, vzdělávat a vychovávat své děti, kdy tato povinnost trvá i v případě rozchodu nebo ukončení společného soužití rodičů (a tedy i bez manželství) (Art. 316, c.c.).

V případě rozchodu rodičů má neprovdaná matka právo požadovat výživné na dítě od otce. Článek 337 ter občanského zákoníku uvádí, že rodič, který nemá dítě v péči, je oprávněn získat příspěvek na výživu dítěte od rodiče, který má dítě v péči (Art. 337 ter, c.c.).

Je důležité poznamenat, že vyživovací povinnost neprovdané matky vůči dítěti je tedy implicitní, ale vůči matce ze strany otce dítě neexistuje žádná vyživovací povinnost.

6. 27. 6. Vyživovací povinnost dítěte vůči rodičům

vyživovací povinnost dítěte vůči rodičům

zákonná povinnost dítěte přispívat výživou svým rodičům (NOZ § 915 [2])

obbligo di mantenimento dei figli verso i genitori

obbligo per i figli (anche adottivi) di versare gli alimenti in favore del genitore (Art. 315 bis, c.c.)

V Česku podle zákona je dítě povinno „zajistit svým rodičům slušnou výživu“ (NOZ § 915 [2]). Vyživovací povinnost dítěte vůči rodičům je založena na zásadě, že rodiče mají právo na péči a zabezpečení v období, kdy už nejsou schopni si sami zajistit obživu. Totéž platí i v rámci italské legislativy, stejně jako v Česku jsou vyživovací povinnosti dětí vůči rodičům omezenější.

Podle občanského zákoníku jsou děti povinny starat se o výživu svých rodičů pouze tehdy, pokud toho rodiče nejsou sami zcela schopni. Vzhledem k tomu, že se nejedná o skutečné výživné, musí děti vyživovat své rodiče pouze v případě, že se ekonomické poměry rodiče nebo obou rodičů sníží natolik, že znemožňují uspokojování základních potřeb. Jinými slovy osoba je ve stavu nouze.

6. 28. Náhradní rodinná péče

V České republice může mít náhradní rodinná péče několik forem, tj. pěstounská péče, pěstounská péče na přechodnou dobu, poručenství s osobní péčí, péče jiné osoby (tzv. svěřenectví), a osvojení (Mpsv.cz, 2023).

náhradní péče

péče o dítě osobou odlišnou od rodičů (rodiče) na základě rozhodnutí soudu (Zuklínová a spol., 2016)

curatela speciale

una forma di curatela prevista dalla legge italiana per la protezione di persone con esigenze specifiche. In particolare, la curatela speciale viene istituita per garantire la tutela dei diritti e degli interessi di persone che, a causa di una malattia o di una disabilità, non sono in grado di provvedere autonomamente ai propri bisogni (Art. 409, c.c.)

Koncept ‚náhradní péče‘ v českém právu označuje různé právní instituty, které mají zajistit péči o dítě v případech, kdy rodiče nedokáží poskytnout dítěti adekvátní péči nebo kdy rodičovská péče není dostačující z nějakého důvodu (Zuklínová a spol., 2016).

Náhradní péče v českém právu a italském právu jsou podobné v tom, že se týkají péče o osobu s omezenou svéprávností a jsou nařízeny soudem. V českém právu je náhradní péče definována jako péče o dítě osobou odlišnou od rodičů na základě rozhodnutí soudu. V italském právu je k tomuto účelu použit koncept *curatela speciale*, což je forma opatrovnictví stanovená italským

zákonem pro ochranu osob s konkrétními potřebami. *Curatela speciale* je určena k zajištění ochrany práv a zájmů osob, které z důvodu nemoci nebo postižení nejsou schopny samostatně uspokojit své potřeby.

6. 29. Registrované partnerství

registrované partnerství

právní vztah dvou osob stejného pohlaví vzniklý dle zákona (Zuklínová a spol., 2016)

unione civile

forma di riconoscimento legale delle relazioni affettive tra due persone, indipendentemente dal loro sesso, che consente loro di avere diritti e doveri simili a quelli previsti per il matrimonio (Legge 20 maggio 2016, n. 76)

V obou případech se jedná o právní instituty, které poskytují určitou formu právního zabezpečení pro páry stejného pohlaví, ale existují stále rozdíly mezi těmito instituty a manželstvím.

Právní institut registrovaného partnerství v Česku byl zaveden v roce 2006 a poskytuje určitá práva homosexuálním párům. Registrované partnerství umožňuje homosexuálním párům získat právní ochranu a některá práva podobná těm, které mají manželé. Avšak v případě majetkových záležitostí, jako je společné jmění, vztah mezi partnery je spíše individuální a vlastnická práva jsou oddělena. Partneři nenesou společné zodpovědnosti vůči dluhům a mají pouze individuální nárok na dědictví. Vyživovací povinnost je mezi partnery rovněž uznána, včetně možnosti nařízení výživného. Registrovaný partner má právo být informován o zdravotním stavu svého partnera a má právní postavení osoby blízké v trestním právu. Registrované partnerství v Česku tedy stále nespĺňuje všechny standardy manželství a v mnoha případech je stále diskriminováno, zejména co se týče otázky osvojení dětí (Zuklínová a spol., 2016).

V Itálii byl právní institut *unione civile* zaveden v roce 2016. Tyto páry mají stejná práva a povinnosti jako páry sezdané, s výjimkou některých rozdílů v oblasti práv na sociální zabezpečení a daní (podobně jako v Česku). Manželské páry mají přístup ke všem sociálním a

daňovým výhodám souvisejícím s rodinou, zatímco občanské páry nemají přístup ke všem stejným právům. Podobně jako v Česku stále existují určité rozdíly mezi manželstvím a *unione civile* zejména v oblasti osvojení dětí (Legge 20 maggio 2016, n. 76).

7. Závěr

V této diplomové práci jsem se zaměřila na problematiku právního překladu a význam terminologických databází v této oblasti. Právní překlad je klíčovou součástí mezinárodní komunikace a zajištění ochrany práv jednotlivců, společností a států. Terminologické databáze, jako spolehlivý zdroj informací, pomáhají překladatelům najít přesné ekvivalenty právní terminologie mezi různými jazyky a právními systémy.

Nejprve jsem se zaměřila na základní pojmy terminologie a terminografie, dále na terminologické principy a správu terminologie. Ve třetí kapitole jsem se věnovala problematice překladu terminologie práva a popsala terminologické databáze v právu. Ve čtvrté kapitole jsem popsala databázi LegTerm, důvod vzniku databáze a její strukturu a fungování.

V rámci analýzy jsem nejprve porovнала české a italské pojmy, abych zjistila, zda se jedná o ekvivalentní termíny, nebo zda existují rozdíly v jejich významu. Následně jsem prováděla detailní analýzu vybraných konceptů, abych zjistila, zda lze český termín přeložit jediným italským termínem, nebo zda je zapotřebí použít více italských termínů pro přesný překlad.

Výsledkem analýzy bylo zjištění, že existují rozdíly v používání termínů mezi českým a italským právem, a že některé termíny nelze jednoznačně přeložit do druhého jazyka. Většina termínů však měla ekvivalent v druhém jazyce, i když v některých případech se významy mírně lišily. Analýza také ukázala, že rozdíly mezi českým a italským právem jsou dány nejen rozdíly v jazyce, ale také rozdíly v právním systému a kulturních tradicích obou zemí.

Přínos práce spočívá zejména v praktické části, kde je implementována konkrétní terminologie do terminologické databáze LegTerm a zhodnocena míra ekvivalence mezi italskými a českými koncepty. LegTerm je spolehlivým zdrojem informací o terminologii českého práva a práva Itálie, Francie a Španělska. Uživatelé mohou snadno najít přesné ekvivalenty právní terminologie mezi různými jazyky a právními systémy, což usnadňuje právní překlad a komunikaci mezi právníky a jazykovými odborníky.

LegTerm také umožňuje uživatelům hledat koncepty v databázi, což usnadňuje práci s terminologií a zlepšuje terminologickou jednotnost v oblasti práva. Dále LegTerm umožňuje uživatelům přidávat a upravovat termíny a koncepty, což umožňuje stálé aktualizace a rozšíření databáze. Pro právníky, jazykové odborníky a studenty práva může být LegTerm užitečným nástrojem pro zlepšení kvality právního překladu a rozšíření odborných znalostí. Díky své rozmanité funkčnosti a snadnému použití se LegTerm stal důležitým zdrojem pro profesionály i studenty v oblasti práva a jazykového překladu.

Diplomová práce má několik limitací, které je třeba vzít v úvahu. První limitací je rychlý vývoj technologií a terminologických nástrojů. Je důležité si uvědomit, že technologické trendy se mění a nové nástroje a zdroje pro právní překlad mohou být k dispozici během krátké doby.

Druhou limitací je skutečnost, že analýza a tvorba terminologie v oblasti práva je velmi náročná a vyžaduje znalosti a zkušenosti z oblasti práva a lingvistiky. Jako lingvistka bez právního vzdělání jsem se musela spoléhat na externí odbornou literaturu a odborné konzultace, abych získala požadované znalosti v oblasti italského a českého práva. Přestože jsem se snažila překonat tuto limitaci, mohou být některé aspekty této práce ovlivněny nedostatkem přesného právního vzdělání.

Závěrem je třeba poznamenat, že tato práce má své omezení a její výsledky by neměly být brány jako kompletní nebo konečné. Místo toho mohou sloužit jako základ pro další výzkum a rozvoj v této oblasti, která je stále významnější v mezinárodním prostředí právního překladu a komunikace.

8. Resumé

Nella mia tesi mi sono concentrata sulla questione cruciale della traduzione giuridica, evidenziando l'importanza delle banche dati terminologiche in questo campo. La traduzione giuridica svolge un ruolo cruciale nella comunicazione internazionale, garantendo la tutela dei diritti di individui, aziende e stati. È quindi essenziale disporre di fonti di informazione affidabili e i database terminologici sono strumenti incredibilmente utili che aiutano i traduttori a trovare gli esatti equivalenti della terminologia legale tra lingue e sistemi giuridici diversi.

Per fornire una comprensione completa di questo argomento, ho prima analizzato i concetti di base della terminologia e della terminografia, insieme ai principi della terminologia e alla gestione della terminologia. Nel terzo capitolo, ho esplorato le complessità legate alla traduzione della terminologia giuridica e ho descritto i database terminologici specifici per il settore legale. Poi, nel quarto capitolo, ho approfondito il database LegTerm, la sua creazione, la sua struttura e il suo funzionamento.

La parte pratica del mio lavoro consisteva nel tradurre un elenco di concetti del diritto ceco registrati nel database LegTerm. Ho selezionato in particolare i concetti numerati 3-267 per la traduzione. Dopo aver trovato un equivalente adeguato nella legislazione italiana, ho confrontato le definizioni dei concetti per vedere se si trattava di termini equivalenti o se c'erano differenze nei loro significati.

Inoltre, ho condotto un'analisi approfondita dei concetti selezionati per determinare se un singolo concetto italiano potesse tradurre accuratamente un concetto ceco o se fossero necessari più concetti italiani.

Dall'analisi è emerso che alcuni termini del diritto ceco e italiano presentano differenze nell'uso e che alcuni termini non possono essere tradotti senza ambiguità nell'altra lingua. Tuttavia, nella maggior parte dei casi, erano disponibili termini equivalenti nella seconda lingua, anche se, in alcuni casi, il loro significato variava leggermente. I termini senza equivalenti adeguati sono

stati poi definiti con l'aiuto degli accademici con una formazione sia linguistica che giuridica. Il numero finale dei termini giuridici analizzati è di 102.

La parte pratica del mio lavoro comprendeva l'implementazione dei termini italiani di diritto civile selezionati nel database terminologico LegTerm e il collegamento con i termini cechi corrispondenti. Contemporaneamente, ho valutato il grado di equivalenza dei termini forniti.

L'analisi dei concetti selezionati e la loro traduzione in italiano e il collegamento con i corrispondenti termini cechi aggiungono alla base di conoscenze nel campo della traduzione giuridica. Nel complesso, il database LegTerm è utile a diversi stakeholders, come traduttori, professionisti del diritto e studenti, fornendo loro le conoscenze e gli strumenti necessari per tradurre la terminologia giuridica in modo accurato e coerente. Il database LegTerm fornisce informazioni affidabili sulla terminologia del diritto ceco e del diritto italiano, francese e spagnolo. Le sue diverse funzioni e la sua facilità d'uso lo hanno reso una fonte d'informazione indispensabile per avvocati e studenti interessati al campo del diritto e della traduzione linguistica.

9. Zdroje

About EUR-Lex. *EUR-Lex* [online]. [cit. 2023-03-21]. Dostupné z: <https://eur-lex.europa.eu/content/welcome/about.html>

ADAMSKA-SALACIAK, Arleta. Explaining Meaning in Bilingual Dictionaries. In: DURKIN, Philip. *The Oxford handbook of lexicography*. Oxford: Oxford Press, 2016, s. 144-162. ISBN 9780199691630.

AFZAL, Asif. Translation & Terminology Consistency. *Creative Word* [online]. 2017 [cit. 2023-03-22]. Dostupné z: <https://creativeword.uk.com/blog/translation/terminology-consistency/>

AUGUSTINO, Gerry. *An Analysis of Translation Techniques and Translation Quality of Flight Attendant Manual* [online]. Surakarta, 2011 [cit. 2023-04-08]. Diplomová práce. Sebelas Maret University.

ALBERTS, Mariëtta, Albina AUKSORIUTE, Basseij ANTIA, et al. Guidelines for Terminology Policies: Formulating and implementing terminology policy in language communities. In: *United Nations Educational, Scientific and Cultural Organization* [online]. Infoterm, 2005, s. 1-49 [cit. 2023-04-09]. ISSN CI-2005/WS/4.

ASRIYANI, Novia. *An Analysis of Translation Procedures in the Novel Adventure of Tom Sawyer by Mark Twain* [online]. Jakarta, 2010 [cit. 2023-04-08]. Diplomová práce. University "Syarif Hidayatullah." Vedoucí práce Dr. Frans Sayogie, MPd.

BARBE, Katharina. The Dichotomy Free and Literal Translation. *Meta* [online]. 1996, **XLI**(3) [cit. 2023-04-08].

BÉJOINT, Henri. The Foreign Student's Use of Monolingual English Dictionaries: A Study of Language Needs and Reference Skills, *Applied Linguistics*, Volume II, Issue 3, 1981. Pages 207–222, <https://doi.org/10.1093/applin/II.3.207>

BILGEN, Baris. *Investigating Terminology Management for Conference Interpreters* [online]. Ottawa, 2009 [cit. 2023-04-08]. Diplomová práce. University of Ottawa. Vedoucí práce Elizabeth Marshman, PhD; Annie Brisset, PhD.

BLIND, Knut. a Stephen, GAUCH. Research and standardisation in nanotechnology: evidence from Germany, in: *The journal of technology transfer* 34 (3), 2009. 320-342.

BOWKER, Lynne. Terminology and translation. In: KOCKAERT, Hendrik J. a Frieda STEURS. *Handbook of Terminology: Volume 1*. Amsterdam: John Benjamins, 2015, s. 304-323. ISBN 9789027257772.

CABRÉ, M. Teresa. *Terminology: theory, methods, and applications*. Ed. Juan C. Sager.

CAO, Deborah. GAMBIER, Yves a Luc VAN DOORSLAER, ed. *Legal Translation. Handbook of Translation Studies. Volume 1*. [online]. 2010 [cit. 2022-09-08].

CAO, Deborah. *Translating Law. TOPICS IN TRANSLATION* 33 [online]. 2007 [cit. 2022-09-08]. doi:13: 978-1-85359-954-5

CATFORD, John. C. *A Linguistic Theory of Translation*. Oxford: Oxford University Press. 1965.

CERRELLA BAUER, Silvia. Managing terminology projects: Concepts, tools and methods. In: KOCKAERT, Hendrik J. a Frieda STEURS. *Handbook of Terminology: Volume 1*. Amsterdam: John Benjamins, 2015, s. 324-341. ISBN 9789027257772.

CHROMÁ, Marta. *Semantic and legal interpretation: Clash or accord?* [online]. 2009 [cit. 2022-09-20]. Dostupné z: <https://www.researchgate.net/publication/236213321>

CICCARELLI, Chiara. *Traduzione Giuridica o Giurata? Legalizzata o Apostillata? Le Differenze* [online]. 2018 [cit. 2023-04-02]. Dostupné z: <https://servling.weebly.com/blog/traduzione-giuridica-o-traduzione-giurata-le-differenze>

CIERCIRSKY, Tadeusz a Paweł GRABARCZYK. Introduction: Individual Concepts in Language and Thought. *Topoi* [online]. 2019, **39**, 349–356 [cit. 2023-04-08]. Dostupné z: [doi:https://doi.org/10.1007/s11245-019-09635-8](https://doi.org/10.1007/s11245-019-09635-8)

Codice Civile e di Procedura Civile e leggi complementari . Aggiornato con la Riforma Cartabia. 1/2023. 39.ed. La Tribuna, 2022. BARTOLINI, Francesco. ISBN 978-8829112579.

Consistency of Terminology and Style: Consistent terminology and style for better clarity and comprehensibility. *Aspena* [online]. [cit. 2023-03-21]. Dostupné z: <https://www.aspena.com/consistency-of-terminology-and-style>

COSTA, Hernani, Gloria CORPAS PASTOR a Isabel DURAN MUÑOZ. A comparative User Evaluation of Terminology Management Tools for Interpreters. In: *LEXYTRAD* [online]. 2014, s. 68-76 [cit. 2023-04-09].

CRUZ, Peter de. Comparative law in a changing world (3rd ed.). 2007. London.

DALL'OMO, Alessia, DE VIDO, Sara, ed. *Legal Translation: Between Language and Law* [online]. Benátky, 2012 [cit. 2022-09-20]. Diplomová práce. Università Ca'Foscari. Vedoucí práce Fabrizio Marrella.

DAVID, René a John, BRIERLEY. Major Legal Systems in The World Today (3rd ed.) 1985.

DE BESSÉ, Bruno. Terminological Definitions. In: WRIGHT, Sue E. a Gerhard BUDIN. *Handbook of Terminology Management 1*. Amsterdam: John Benjamins, 1997, s. 63-74. ISBN 9789027221544.

DE GROOT, Gérard-René. The point of view of a comparative lawyer. In: *Les Cahiers de Droit* [online]. 1987, s. 793-812. [cit. 2022-09-20]. Dostupné z: <https://www.erudit.org/fr/revues/cd1/1987-v28-n4-cd3773/042842ar/> doi:10.7202/042842ar

DEPECKER, Loïc. How to build terminology science?. In: KOCKAERT, Hendrik J. a Frieda STEURS. *Handbook of Terminology: Volume 1*. Amsterdam: John Benjamins, 2015, s. 34-44. ISBN 9789027257772.

DIDIER, Emmanuel: *Langues et langages du droit*, Montréal. Wilson et Lafleur, 1990. s. 477.

DOBRINA, Claudia. Getting to the core of a terminological project. In: KOCKAERT, Hendrik J. a Frieda STEURS. *Handbook of Terminology: Volume 1*. Amsterdam: John Benjamins, 2015, s. 180-202. ISBN 9789027257772.

DRAČKOVÁ, Tereza. *Frazeologická synonyma a frazeologické výrazy ekvivalentní s výrazy nefrazeologickými*. Olomouc, 2020. diplomová práce (Mgr.). Univerzita Palackého v Olomouci. Pedagogická fakulta.

DU, Xiaoyan. *A Brief Introduction of Skopos Theory* [online]. Finland: ACADEMY PUBLISHER, 2012, 2(10), 2189-2193 [cit. 2023-04-08]. ISSN 1799-2591. Dostupné z: doi:10.4304/tpls.2.10.2189-2193

DZIEMIANKO, Anna. On the use(fulness) of paper and electronic dictionaries. In: GRANGER, Sylviane a Magali PAQUOT. *Electronic lexicography*. Oxford: Oxford University Press, 2012, s. 319-342. ISBN 9780199654864.

EU Vocabularies: Controlled vocabularies: Thesauri. *Publications Office of the European Union* [online]. [cit. 2023-03-22]. Dostupné z: <https://op.europa.eu/en/web/eu-vocabularies/thesauri>

EU Vocabularies: Controlled vocabularies. *Publications Office of the European Union* [online]. [cit. 2023-03-22]. Dostupné z: <https://op.europa.eu/en/web/eu-vocabularies/controlled-vocabularies>

EuroVoc Handbook [online]. Publication Office of the European Union, 2023 [cit. 2023-04-09].
Dostupné z: EuroVoc-Handbook.pdf

FELBER, Helmut. Terminology manual for General Information Programme and UNISIST
United Nations Educational, Scientific and Cultural Organization: International Information
Centre for Terminology. 1984. Paris

FIRDAUSYIAH, Zalinda, Budi HERMAWAN a Dian Dia-an MUNIROH. Analysis of
Translation Techniques in Thesis Abstracts of English and Indonesian Language and Literature
Undergraduate Students. *Advances in Social Science, Education and Humanities
Research* [online]. Atlantis Press, 2020, **546**, 645-650 [cit. 2023-04-08]. Dostupné z:
<http://creativecommons.org/licenses/by-nc/4.0/>

FONTENELLE, Thierry. Bilingual Dictionaries: History and Development; Current Issues. In:
DURKIN, Philip. *The Oxford handbook of lexicography*. New York: Oxford University Press,
2016, s. 44-61. ISBN 9780199691630

FOO, Jody. *Computational Terminology: Exploring Bilingual and Monolingual Term
Extraction* [online]. Linköping, 2012 [cit. 2023-03-26]. Diplomová práce. Linköping University.
Four Steps for Creating a Translation Glossary. In: *United Language Group* [online]. [cit. 2023-
04-09]. Dostupné z: <https://www.unitedlanguagegroup.com/blog/four-steps-creating-translation-glossary>

Formy náhradní rodinné péče. Ministerstvo práce a sociálních věcí [online]. 2023 [cit. 2023-04-
30]. Dostupné z: <https://www.mpsv.cz/web/cz/formy-nahradni-rodinne-pece>

FRATINI, Marco. Manuale di diritto civile (diritto privato): analisi di principi generali, istituti e
problematiche dottrinali e giurisprudenziali. V edizione. Molietta: Nel diritto editore, 2019.

GALDIA, Marcus. Comparative law and legal translation. *The European Legal Forum* [online].
2003, **335**, 1-60 [cit. 2023-04-08].

GALINSKI, Christian a Gerhard BUDIN. Terminologieplanung und Sprachplanung. 2005.

GAŠPAR, Angelina, SELJAN, Sanja a Vlasta, KUČIŠ. Measuring Terminology Consistency in Translated Corpora: Implementation of the Herfindahl- Hirshman Index. *Information* 2022, 13, 43. <https://doi.org/10.3390/info13020043>

GÉMAR, Jean-Claude. Traduire ou l'art d'interpréter. 1995.

GÓMEZ PALOU ALLARD, Marta. *Managing Terminology for Translation Using Translation Environment Tools: Towards a Definition of Best Practices* [online]. Ottawa, 2012 [cit. 2023-03-26]. Disertační práce. University of Ottawa. Vedoucí práce Dr. Lynne Bowker, Dr. Elizabeth Marshman.

GORNOSTAY, Tatiana. *Terminology Management in Real Use* [online]. 2010 [cit. 2023-04-08].

GRANGER, Sylviane. Introduction: Electronic lexicography-from challenge to opportunity. In: GRANGER, Sylviane a Magali PAQUOT. *Electronic lexicography*. Oxford: Oxford University Press, 2012, s. 319-342. ISBN 9780199654864.

GREEN, Benjamin. S. A skopos-based analysis of Breytenbach's Titus Andronicus. 2012. Doctoral dissertation, Stellenbosch: Stellenbosch University

HACKEN, Pius ten. Terms and specialized vocabulary: Taming the prototypes. In: KOCKAERT, Hendrik J. a Frieda STEURS. *Handbook of Terminology: Volume 1*. Amsterdam: John Benjamins, 2015, s. 3-13. ISBN 9789027257772.

HANKS, Patrick. *Lexical Analysis – Norms and Exploitations*. Cambridge MA: MIT Press. 2013. s. 478. ISBN 9780262018579

HARPRING, Patricia. What Are Controlled Vocabularies? In: HARPRING, Patricia. *Introduction to Controlled Vocabularies: Terminology for Art, Architecture, and Other*

Cultural Works [online]. Getty Publications, 2010, s. 12-26 [cit. 2023-03-21]. ISBN 978-1-60606-026-1.

HARVEY, Malcolm. What's so Special about Legal Translation?. *Université Lumière Lyon* [online]. Lyon: Les Presses de l'Université de Montréal, 2002, 177–185 [cit. 2022-10-30]. ISSN 1492-1421. Dostupné z: doi:<https://doi.org/10.7202/008007ar>

HAUSER, Přemysl. a kol., Slovník jazykovědné terminologie k učebnicím českého jazyka pro základní školy. Brno: Nová škola, 2001.

HENDRYCH, Dušan. et al. Právní slovník, Praha, 2009. C.H.Beck, 3. vyd.

HODKOVÁ, Kateřina, Jana PEŠKOVÁ, Ivo PETRŮ a Jan RADIMSKÝ. Kontrastivní srovnávání právní terminologie na příkladech z vícejazyčné databáze právních termínů LegTerm. *Jazyk a kultura* [online]. 2021, (47-48) [cit. 2022-10-01].

IATE [online]. [cit. 2023-04-09]. Dostupné z: <https://cdt.europa.eu/en/iate>

ILARI, Marina. Terminology Management: What You Should Know. *American Translators Association: The Voice of Interpreters and Translators* [online]. 2023 [cit. 2023-04-08]. Dostupné z: <https://www.atanet.org/growing-your-career/terminology-management-what-you-should-know/>

ISO: Benefits of standards [online]. [cit. 2023-03-20]. Dostupné z: <https://www.iso.org/benefits-of-standards.html>

ISO: ISO 12616-1:2021 [online]. [cit. 2023-03-20]. Dostupné z: <https://www.iso.org/standard/43414.html>

ISO: ISO 12616-1:2021 [online]. [cit. 2023-03-20]. Dostupné z: <https://www.iso.org/standard/72308.html>

ISO: ISO 12620-1:2022 [online]. [cit. 2023-03-20]. Dostupné z:
<https://www.iso.org/standard/79078.html>

ISO: ISO 16642:2017 [online]. [cit. 2023-03-20]. Dostupné z:
<https://www.iso.org/standard/56063.html>

ISO: ISO 1951:2007 [online]. [cit. 2023-03-20]. Dostupné z:
<https://www.iso.org/standard/36609.html>

ISO: ISO 1951:2007 [online]. [cit. 2023-03-20]. Dostupné z:
<https://www.iso.org/standard/36609.html>

ISO: ISO 704:2022 [online]. [cit. 2023-03-20]. Dostupné z:
<https://www.iso.org/standard/79077.html>

ISO: ISO 860:2007 [online]. [cit. 2023-03-20]. Dostupné z:
<https://www.iso.org/standard/40130.html>

ISO: Standards [online]. [cit. 2023-03-20]. Dostupné z: <https://www.iso.org/standards.html>

Italaw [online]. [cit. 2023-04-09]. Dostupné z: <https://www.italaw.com/editors>

JIANG, Ling a Yuyan ZHUANG. Non-equivalence in Legal Translation. *Theory and Practice in Language Studies* [online]. 2019, 9(12), 1630-1634 [cit. 2023-04-16]. ISSN 1799-2591.
Dostupné z: doi:<http://dx.doi.org/10.17507/tpls.0912.21>

JOPEK-BOSIACKA, Anna. *Comparative law and equivalence assessment of system-bound terms in EU legal translation* [online]. 2013, 111-146 [cit. 2023-04-16].

Juriconnexion [online]. [cit. 2023-04-09]. Dostupné z: <https://www.juriconnexion.fr/a-propos/>

KAGEURA, Kyo. Terminology and lexicography. In: KOCKAERT, Hendrik J. a Frieda STEURS. *Handbook of Terminology: Volume 1*. Amsterdam: John Benjamins, 2015, s. 45-59. ISBN 9789027257772.

KARSCH, Barbara Inge. Terminology work and crowdsourcing: Coming to terms with the crowd. In: KOCKAERT, Hendrik J. a Frieda STEURS. *Handbook of Terminology: Volume 1*. Amsterdam: John Benjamins, 2015, s. 291-303. ISBN 9789027257772.

KASHGARY, Amira D. The paradox of translating the untranslatable: Equivalence vs. non-equivalence in translating from Arabic into English. *Journal of King Saud University – Languages and Translation* [online]. 2010, **23**, 47-57 [cit. 2023-04-16]. ISSN 2210-8319. Dostupné z: doi:doi:10.1016/j.jksult.2010.03.001

KELSEN, Hans. *General Theory of Norms*. Clarendon Press. 1979. ISBN 978-0198252177

KELLY, Nataly a Don, DEPALMA. *Buyers Step Up Their Quality Measurement Efforts, Common Sense Advisory Report*. 2009. [cit. 2023-04-16]. Dostupné z: <http://www.commonsenseadvisory.com>

KLABAL, Onřej. *Developing Legal Translation Competence: A Step-By-Step Approach* [online]. Olomouc, 2020 [cit. 2022-09-30]. Dizertační práce. Univerzita Palackého v Olomouci. Vedoucí práce Doc. PhDr. Ludmila Veselovská, M.A., Dr.

LAURISTON, Andy a Robert DUBUC. Terms and Contexts. In: WRIGHT, Sue E. a Gerhard BUDIN. *Handbook of Terminology Management 1*. Amsterdam: John Benjamins, 1997, s. 80-89. ISBN 9789027221544.

Le intese con le confessioni religiose. Governo Italiano: Presidenza del Consiglio dei Ministri [online]. [cit. 2023-04-26]. Dostupné z: https://presidenza.governo.it/USRI/confessioni/intese_indice.html

Legal translation: what is it, why is it important and some characteristics. *Stillman Translation* [online]. [cit. 2023-04-02]. Dostupné z: <https://www.stillmantranslations.com/legal-translation/>

LEW, Robert. How can we make electronic dictionaries more effective?. In: GRANGER, Sylviane a Magali PAQUOT. *Electronic lexicography*. Oxford: Oxford University Press, 2012, s. 343-362. ISBN 978019fi9654864.

MACIÁ, Mateo. El tesoro EUROVOC. *Revista General de Información y Documentación* [online]. Madrid: Servicio de Publicaciones, 1995, 5(2), 265-283 [cit. 2023-04-09].

Maternità. *Brocardi.it: Avvocato in un click* [online]. [cit. 2023-04-24]. Dostupné z: <https://www.brocardi.it/dizionario/136.html>

MELO, Sandra. What are the benefits of international standards (ISO)?. *Data Scope* [online]. 2020 [cit. 2023-03-20]. Dostupné z: <https://datascope.io/en/blog/what-are-benefits-of-iso/>

MEYER, Ingrid, Karen ECK a Douglas SKUCE. Systematic Concept Analysis within a Knowledge-Based Approach to Terminology. In: WRIGHT, Sue E. a Gerhard BUDIN. *Handbook of Terminology Management 1*. Amsterdam: John Benjamins, 1997, s. 98-119. ISBN 9789027221544.

MILLER George A., BECKWITH Richard, FELLBAUM Christiane, GROSS Derek, a Katherine J. MILLER, Introduction to WordNet: An On-line Lexical Database*, *International Journal of Lexicography*, Volume 3, Issue 4, Winter 1990, Pages 235–244, <https://doi.org/10.1093/ijl/3.4.235>

MONJEAN-DECAUDIN Sylvie a Joëlle POPINEAU. How to apply comparative law to legal translation: A new juritraductological approach to the translation of legal texts. IN: *Research methods in legal translation and interpreting*, Routledge, 2019, s. 115-129.

MONTORO, Maria Pia. *Terminology Management Systems* [online]. 2018 [cit. 2023-04-09]. Dostupné z: <http://recremisi.blogspot.com/p/acrolinxterminology-lifecycle.html>

MÜLLEROVÁ SHIFLETT, Marcela. Functional Equivalence and Its Role in Legal Translation. *English Matters* [online]. **III**, 29-33 [cit. 2023-04-08].

NAVRÁTIL, Leoš. Právní jazyk a překlad právních norem [online]. Olomouc, 2012 [cit. 2022-09-30]. Bakalářská práce. Univerzita Palackého v Olomouci. Vedoucí práce Doc. PhDr. Ivana Dobrotová, Ph.D.

NEWMARK, Peter. *A Textbook of Translation*. New York: Prentice Hall. 1988.

NIDA, Eugène. A. and TABER, Charles. *The Theory and Practice of Translation*, E.J. Brill, Leiden. 1982.

Normattiva [online]. [cit. 2023-04-09]. Dostupné z: https://www.normattiva.it/staticPage/guidaAllUso_Normattiva

NORD, Christina. Quo vadis, functional translatology? 2012. *Target*, 24 (1), s. 26-44.

NUOPPONEN, Anita. Dimensions of Terminology Work. *University of Vaasa* [online]. 2018, 6-22 [cit. 2023-04-09].

OSOLSOBĚ, Ivo. *Principia parodica: totiž Posbírané papíry převážně o divadle*. 1. vyd. Editor Jaroslav Etlík. Praha: Akademie múzických umění, 2007. ISBN 978-80-7331-082-0. Dodatek k ostenzi, s. 95–97.

PIECYCHNA, Beata. Legal Translation Competence In The Light Of Translational Hermeneutics. *Versita: Studies In Logic, Grammar And Rhetoric* [online]. 2013, (34), 141-159 [cit. 2022-11-27]. ISSN 978–83–7431–390–2. Dostupné z: doi:10.2478/slgr-2013-0027

PLAŇAVA, Ivo. Manželství a rodiny: struktura, dynamika, komunikace. Brno: Doplněk, 2000. ISBN 80-7239-039-2.

PODOLSKÁ, Marie. Zásah do integrity člověka [online]. Praha. 2017. Diplomová práce. Univerzita Karlova.

Právní a soudní překlad. Jaký je mezi nimi rozdíl?. *Didacticus: Language Professional* [online]. [cit. 2023-04-02]. Dostupné z: <https://didacticus.cz/o-nas/blog/pravni-a-soudni-preklad-rozdil>

RADIMSKÝ, Jan. 2023. URO/0SPD2. Konzultace. Jihočeská Univerzita.

REISS, Katharina. Translation Criticism – The Potentials and Limitations. (Translated by Erroll F. Rhodes) New York/Manchester. 1971.

REZKOVÁ, Martina. Vztah mezi Typem Interpersonálního Chování Matky a Hodnocením Vztahu k Matce Dítětem [online]. Olomouc, 2012 [cit. 2023-05-01]. Diplomová práce. Univerzita Palackého v Olomouci.

ROCHE, Christophe. Ontological definition. In: KOCKAERT, Hendrik J. a Frieda STEURS. *Handbook of Terminology: Volume 1*. Amsterdam: John Benjamins, 2015, s. 128-152. ISBN 9789027257772.

SAGER, Juan C. Term Formation. In: WRIGHT, Sue E. a Gerhard BUDIN. *Handbook of Terminology Management 1*. Amsterdam: John Benjamins, 1997, s. 25-41. ISBN 9789027221544.

SANDRINI, Peter. La terminologia giuridica: Difficoltà di traduzione ed elementi per una metodologia specifica. Università di Innsbruck [online]. Unipress, 1998 [cit. 2022-10-02]. Dostupné z: https://www.researchgate.net/publication/258106499_La_terminologia_giuridica_Difficolta_di_t_raduzione_ed_elementi_per_una_metodologia_specifica

SHREVE, Gregory M. Terminological Aspects of Text Production. In: WRIGHT, Sue E. a Gerhard BUDIN. *Handbook of Terminology Management 2*. Amsterdam: John Benjamins, 2001, s. 772-788. ISBN 9789027221551.

SMEJKALOVÁ, Terezie. Srozumitelnost práva. Právník. AV ČR, Ústav státu a práva, 2013, roč. 2013, č. 5, s. 447-472. ISSN 0231-6625.

SNELL-HORNBY, Mary. Translation Studies: An Integrated Approach. 1988. John Benjamins, Amsterdam and Philadelphia. <http://dx.doi.org/10.1075/z.38>

SOWERS, Nicole. Standardized Terminology – Why is it Important?. In: *Champ Software* [online]. 2012 [cit. 2023-04-09]. Dostupné z: <https://www.champsoftware.com/2012/03/06/standardized-terminology-why-is-it-important/>

Standardization and Terminology Standardization. In: *Infoterm* [online]. 2013 [cit. 2023-04-09]. Dostupné z: <http://www.infoterm.info/standardization/>

STEFANIAK, Karolina. Terminology work in the European Commission: Ensuring high-quality translation in a multilingual environment. 2017. In Tomáš Svoboda, Łucja Biel & Krzysztof Łoboda (eds.), *Quality aspects in institutional translation*, 109–121. Berlin: Language Science Press. DOI:10.5281/zenodo.1048192

STREHLOW, Richard A. ISO 10241: Preparation and Layout of Terminology^[1]_[SEP]Standards. In: WRIGHT, Sue E. a Gerhard BUDIN. *Handbook of Terminology Management 1*. Amsterdam: John Benjamins, 1997, s. 203-209. ISBN 9789027221544.

SUONUUTI, Heidi. Guide to Terminology [online]. 8. Helsinki: NORDTERM. Tekniikan Sanastokeskus., 2001 [cit. 2023-04-29]. ISBN 952-9794-14-2.

ŠARČEVIĆ, Susan. *Legal Translation and Translation Theory: a Receiver-oriented Approach*. 2003. University of Rijeka. Dostupné z: <https://www.tradulex.com/Actes2000/sarcevic.pdf>

ŠARČEVIĆ, Susan. *New Approach to Legal Translation*. Dordrecht: Kluwer Law International, 1997. ISBN 90 411 0401 1.

ŠTENCLOVÁ, Barbara. Právně etické otázky náhradního mateřství [online]. 2015. [cit. 2022-09-30]. Diplomová práce. Masarykova univerzita v Brně.

TARP, Sven. Connecting the Dots: Tradition and Disruption in Lexicography. *Lexikos* [online]. 2019, vol. 29 [cit. 2023-04-29], s. 224-249.

Terminology Management for Translation: a Starter Guide COTSOES. Conference of Translation Services of European States, 2017.

TICHÝ, Pavel. An approach to intensional analysis. 1971. *Noûs* 5 (3):273-297.

TOURY, Gideon. Translation: A Cultural-semiotic Perspective. In: *Thomas A. Sebeok (ed.), Encyclopaedic Dictionary of Semiotics*, Berlin, Mouton de Gruyter, 1986. s. 1111-1124.

TRISNAWATI, Ika Kana. Skopos Theory: A Practical Approach in Translation. *Englisia* [online]. 2014, 1(2), 245-255 [cit. 2023-04-08].

UNBIS: UNBIS Thesaurus and Linked Data Services [online]. [cit. 2023-04-09]. Dostupné z: <https://research.un.org/en/thesaurus>

Understanding the various types of Legal Translations. *Global Voices* [online]. [cit. 2023-04-02]. Dostupné z: <https://www.globalvoices.com/content-hub/travel-culture/legal-translation-types/>

UNTERM [online]. [cit. 2023-04-09]. Dostupné z: <https://unterm.un.org/unterm2/en/about>

UUSITALO, Heidi. *Developing Terminology Management at a Global Technology and Manufacturing Company* [online]. 2020 [cit. 2023-04-08]. Diplomová práce. Tampere University.

VARGAS-SIERRA, Chelo. Translation-oriented Terminology Management and ICTs: Present and Future. In: SUAUA-JIMÉNEZ, Francisca a Barry PENNOCK-SPECK. *Interdisciplinarity and Languages: Current Issues in Research, Teaching, Professional Applications and ICT*. [online]. Vol. 30. Peter Lang, 2011, s. 45-64 [cit. 2023-03-26]. ISBN 978-3-0343-0283-8.

VEDRALA, Josef a spol. Metodická pomůcka pro přípravu návrhů právních předpisů, autorský kolektiv pod vedením JUDr. Josefa Vedrala Ph.D

VERMEER, Hans J. A Skopos Theory of Translation. Heidelberg: 1996. 136 s. ISBN 3-9805370-0-5 DM 32 (Wissenschaft, 1).

Vládní návrh zákona, kterým se mění zákon č. 115/2006 Sb., o registrovaném partnerství a o změně některých souvisejících zákonů, ve znění pozdějších předpisů, a další související zákony, s důvodovou zprávou. Poslanecká sněmovna Parlamentu České republiky [online]. [cit. 23. 4. 2023]. Dostupné z: <http://www.psp.cz/doc/00/11/67/00116756.pdf>

What Are the Different Types of ISO Standards?. *Reciprocity* [online]. 2021 [cit. 2023-03-20]. Dostupné z: <https://reciprocity.com/resources/types-of-iso-standards/>

What is legal translation?. *Commit: A Trustpoint Company* [online]. 2019 [cit. 2023-04-02]. Dostupné z: <https://commit-global.com/what-is-legal-translation/>

WHITELEY, Stephen. How to create a Glossary or Terminology Database. In: *Quick Silver: Translate* [online]. 2019 [cit. 2023-04-09]. Dostupné z: <https://quicksilvertranslate.com/5546/terminology-database/>

WRIGHT, Sue E. a Leland D. WRIGHT. Terminology Management for Technical Translation. In: WRIGHT, Sue E. a Gerhard BUDIN. *Handbook of Terminology Management 2*. Amsterdam: John Benjamins, 2001, s. 147-159. ISBN 9789027221551.

WRIGHT, Sue E. Terminology Management Entry Structures. In: WRIGHT, Sue E. a Gerhard BUDIN. *Handbook of Terminology Management 2*. Amsterdam: John Benjamins, 2001, s. 572-600. ISBN 9789027221551.

WRÓBLEWSKI, Jara. Legal Decision and its Justification. *Logique Et Analyse*. 1971. 14 (53). s. 409.

YOUNG, Janis L. and Daniel N. JOUDREY, Library of Congress, "Library of Congress Subject Headings: Online Training," <https://www.loc.gov/catworkshop/lcsh/index.html> (accessed March 17, 2020).

Zákon č. 89/2012 Sb. občanský zákoník. In: *Sbírka zákonů České republiky*.

ZARNIKHI, Abolfazi. *Towards a Model for Terminology Planning* [online]. 2014 [cit. 2023-04-09]. Dizertační práce. Institut Universitari de Linguística Aplicada, Universitat Pompeu Fabra. Vedoucí práce Dra. M. Teresa Cabré Castellví.

ZIETER, Nicole. Das Kommunikationskonzept in 10 Schritten. 2010. Dostupné z: http://www.lukath.ch/dl.php/de/4f50ceecdeb41/kommunikationskonzept_10_schritte.pdf.

ZUKLÍNOVÁ, M., DVOŘÁK, J., ŠVESTKA, J. a kol.: *Občanské právo hmotné. Svazek 2. Díl druhý: Rodinné právo*. Praha: Wolters Kluwer ČR, 2016.

10. Přílohy

CZ Termín (preferred)	Termín (preferred)	Synonymní termíny (admitted)	Definice v cizím právním řádu
soukromé právo	diritto privato		Complesso delle norme che regolano i rapporti dei singoli fra di loro, oppure fra essi e lo Stato e gli altri enti pubblici, qualora questi ultimi non esplicino funzioni di potere politico e sovrano (c.c.)
veřejné právo	diritto pubblico		Complesso delle norme che regolano l'organizzazione e la funzione dello Stato o, in genere, degli enti forniti di sovranità. Il d.p. si suddivide in diritto amministrativo, diritto costituzionale, diritto finanziario, diritto penale ecc. (c.c.)
právo sociálního zabezpečení	diritto previdenziale	diritto della previdenza sociale, diritto della previdenza e della sicurezza sociale	Complesso di istituti e attività, gestiti e svolti direttamente dallo Stato (previdenza sociale obbligatoria) o da organismi autorizzati (previdenza complementare o integrativa) che hanno per obiettivo quello di assicurare ai cittadini la possibilità di far fronte a particolari situazioni di necessità (infortunio, malattia, invalidità, disoccupazione involontaria ecc.), o i mezzi necessari di sussistenza al termine della vita lavorativa (pensioni di anzianità e di vecchiaia) (c.c.)
občanské právo hmotné	diritto civile		Complesso delle norme di diritto privato che si applicano a tutti i cittadini; esso viene contrapposto in genere all'altra branca in cui per tradizione si suddivide il diritto privato, e cioè il diritto commerciale. Comprende il diritto delle persone e di famiglia, i diritti reali sulla natura giuridica delle cose e sulla disciplina dei diritti di proprietà, il diritto delle obbligazioni e il diritto successorio (c.c)
občanské právo procesní	diritto processuale civile		Complesso delle norme giuridiche alle quali si ricorre quando si tratta di garantire l'attuazione di un diritto leso e per il cui esercizio è necessario l'intervento di un giudice. Tale esigenza è garantita attraverso un processo, sia esso civile o penale (c.c)
rodinné právo	diritto di famiglia		Il diritto di famiglia è la parte del diritto civile che si occupa del matrimonio e della filiazione, nonché dei conseguenti rapporti giuridici tra i coniugi e di questi con i figli (Fratini, 2014, s. 336)
dědické právo	diritto delle successioni	diritto successorio, diritto	Una branca del diritto civile che regola la successione dei beni di una persona dopo la sua morte (c.c., libro V)

		ereditario	
právní osobnost	capacità giuridica	soggettività giuridica	La capacità di essere titolari di diritti e di doveri nella sfera giuridica, ovvero la capacità di essere un soggetto di diritto, di poter agire autonomamente e di assumere impegni legalmente vincolanti.
svéprávnost	capacità di agire	capacità legale (di agire)	È l'attitudine del soggetto a compiere atti che incidano nella propria sfera giuridica che si acquista con la maggiore età e si conserva fino alla morte, a meno che non venga meno nei casi previsti dalla legge (Art. 1, c.c.)
fyzická osoba	persona fisica		Ogni essere umano nato vivo, anche se non vitale, quindi anche se morto subito dopo la nascita. Essa è soggetto di diritto, ossia centro di imputazione di situazioni giuridiche (Art. 2, c.c. / Art. 54, c.c.)
právní osoba	persona giuridica		Un ente unitario riconosciuto dall'ordinamento come un soggetto di diritto autonomo, ossia dotato di capacità giuridica distinta da quelle delle persone fisiche che le costituiscono, insieme all'elemento patrimoniale (Art. 18, c.c. / Art. 19, c.c.)
osoba	soggetto	soggetto giuridico, soggetto di diritto	Individuo della specie umana, senza distinzione di sesso, età, condizione sociale ecc., considerato sia come elemento a sé stante sia come facente parte di un gruppo o di una collettività (Art. 2, c.c. / Art. 54, c.c.)
osoba blízká	prossimo congiunto		Ascendenti, discendenti, coniuge, fratelli, sorelle, affini nello stesso grado, zii, nipoti e affini solo se il coniuge non è morto (Dispositivo dell'art. 307, c. p.)
zletilost	maggior età		La maggior età è fissata al compimento del diciottesimo anno. Con la maggior età si acquista la capacità di compiere tutti gli atti per i quali non sia stabilita un'età diversa (Art. 2, c.c.)
jméno člověka	nome		Si tratta del segno che distingue legalmente la persona (Art. 6, c.c.)
název	denominazione sociale		Elemento identificativo delle società di capitali che la rende riconoscibile nei confronti dei terzi (Art. 2326, c.c.)
omezení svéprávnosti	inabilitazione	limitazione della capacità giuridica	L'inabilitazione è una misura di protezione posta a favore di un maggiore di età e di un minore non emancipato nell'ultimo anno della sua minore età che, a causa di a) infermità di mente non tanto grave da far luogo all'interdizione giudiziale; b) prodigalità; c) abuso abituale di bevande alcoliche o di stupefacenti, espongano sé e la loro famiglia a gravi pregiudizi economici (Art. 415, c.c.)

důkaz smrti	accertamento di morte	accertamento di decesso	Un atto formale che viene compiuto da un medico o da un'equipe medica specializzata, che valuta la cessazione delle funzioni vitali dell'organismo e la perdita irreversibile delle funzioni cerebrali (Legge 29 dicembre 1993, n. 578, art. 2)
domněnka smrti	morte presunta		La morte presunta è una situazione giuridica in cui una persona, che risulta scomparsa e di cui non si hanno notizie da un certo periodo di tempo, viene considerata legalmente morta in assenza di una prova contraria della sua sopravvivenza (Art. 58, c.c.)
změna pohlaví	transizione di genere	cambiamento di sesso, rettificazione dell'attribuzione di sesso	Attribuzione ad una persona sesso diverso da quello enunciato nell'atto di nascita a seguito di intervenute modificazioni dei suoi caratteri sessuali (Legge 14 aprile 1982, n. 164, art. 1)
počaté dítě	concepito		È l'essere umano che vive nel ventre materno dopo l'unione dei gameti che comporta la fecondazione a cui il codice civile ricollega alcuni diritti (Legge 22 maggio 1978, n. 194, art. 1)
nezvěstný	scomparso		Situazione di fatto caratterizzata dall'allontanamento di una persona dal suo ultimo domicilio o dalla sua ultima residenza, senza che si abbiano più sue notizie (Art. 48, c.c.)
majetek	bene		Sono beni le cose che possono formare oggetto di diritti (Art. 810, c.c.)
jmění	patrimonio		L'insieme di tutti i rapporti giuridici facenti capo a un soggetto e aventi valore economico (Art. 810, c.c.)
zahraniční osoba	straniero	soggetto straniero	La persona fisica e giuridica che, pur trovandosi nel territorio di uno Stato, appartiene per nazionalità a uno Stato diverso (Legge 5 febbraio 1992, n. 91)
zahraniční fyzická osoba	persona fisica straniera		Un individuo che è cittadino di un altro Paese e che ha stabilito la propria residenza o il proprio domicilio fiscale in un Paese diverso da quello di origine (Legge 5 febbraio 1992, n. 91)
zahraniční právnická osoba	persona giuridica straniera		È la persona giuridica non costituita né regolamentata dalla legge italiana (Dispositivo dell'art. 16, c.c.)
osobnost člověka	personalità		Un complesso di situazioni di rilevanza giuridica collegati al concetto di persona e finalizzati alla tutela di esigenze essenziali (Studiocataldi.it)

ochrana osobnosti	tutela dei diritti della personalità		Un principio giuridico che si riferisce alla protezione dell'integrità morale, fisica e psicologica dell'individuo, garantita dalla legge nei confronti di ogni attività lesiva o offensiva che possa arrecare pregiudizio alla sua dignità e al suo prestigio (Art. 2, c.c. / Art. 10, c.c.)
osobnostní práva	diritti della personalità		I diritti della personalità sono diritti soggettivi assoluti che spettano all'essere persona in quanto tale, così funzionalmente diretti ad affermare e garantire esigenze di carattere esistenziale (Art. 2, cost.)
duševní a tělesná integrita	integrità psico-fisica		Protezione della salute e dell'equilibrio psichico di un individuo (Art. 32, cost.)
zásah do integrity	intervento alla integrità		Una azione che viola o compromette l'integrità fisica o psichica di una persona (Art. 572, c. p.)
lidské tělo	corpo umano		Struttura fisica dell'uomo, suddivisa in tre regioni: testa, tronco e arti (Treccani.it)
podoba člověka	aspetto	apparenza	Elementi esteriori che caratterizzano l'aspetto fisico di una persona (Art. 2, cost.)
podobizna	immagine	diritto all'immagine	È la sembianza, l'aspetto fisico di un soggetto, il suo modo d'essere percepibile dall'esterno: in senso più ampio, la sua rappresentazione diretta o indiretta. Tale diritto è un aspetto del più ampio bene della riservatezza personale, ed è tutelato al pari del nome (Art. 10, c.c.)
soukromí	riservatezza	sfera privata, sfera della riservatezza	Aspetti, comportamenti, atti relativi alla sfera intima della persona (Art. 2, cost.)
čest	onore		Un valore morale e sociale che rappresenta il rispetto che gli altri hanno nei confronti di una persona e il senso di dignità e rispetto di sé stessi (Art. 2, cost.)
vážnost	serietà		Un'attitudine di una persona ad agire con impegno, responsabilità e rigore nella propria vita privata e professionale (Treccani.it)
důstojnost	dignità		Il valore intrinseco e inalienabile della persona umana, indipendentemente dalle sue caratteristiche o condizioni personali (Art. 2, c.c. / Art. 3, c.c.)
nezvěstnost	scomparsa	assenza, sparizione	Situazione di fatto caratterizzata dall'allontanamento di una persona dal suo ultimo domicilio o dalla sua ultima residenza, senza che si abbiano più sue notizie (Art. 48, c.c.)
nezletilost	minore età		È la condizione del soggetto che non abbia ancora compiuto il diciottesimo anno di età: tale condizione ha

			rilievo civile sulla relativa capacità di agire e penale, sull'imputabilità (Art. 2, c.c.)
nezletilý	minore	minorenne	È il soggetto che non ha ancora compiuto il diciottesimo anno di età: tale condizione ha rilievo civile sulla relativa capacità di agire e penale, sull'imputabilità (Art. 2, c.c.)
osobní jméno	nome	prenome	Si tratta del segno che distingue legalmente la persona (Art. 6, c.c.)
příjmení	cognome		Segno distintivo della persona che si acquista per nascita, per riconoscimento, per adozione: serve ad indicare che la persona appartiene ad un certo gruppo familiare (Art. 6, c.c.)
mezinárodní právo soukromé	diritto internazionale privato		L'insieme delle regole e dei principi volti a disciplinare i rapporti giuridici tra privati che presentano elementi di estraneità rispetto a un determinato ordinamento statale, mediante rinvio all'ordinamento di un altro Stato (Libro 10, c.c.)
právní povinnost	obbligo giuridico	dovere giuridico	Un vincolo che impone a una persona di svolgere o di astenersi da una determinata azione in conformità alle norme giuridiche (Unica.it)
právní vztah	rapporto giuridico	relazione giuridica	La relazione tra due o più soggetti tra loro o con cose alla quali l'ordinamento giuridico dà rilevanza (Libro 1, c.c.)
právní síla	forza di legge		Il potere che ha una norma giuridica di imporre obblighi e diritti e di essere rispettata dalle autorità e dai cittadini (Art. 1, cost.)
rodinný závod	impresa familiare		È l'impresa alla quale prestano collaborazione il coniuge, i parenti entro il terzo grado e gli affini entro il secondo grado dell'imprenditore (Art. 230 bis, c.c.)
svépomoc	autotutela		Una forma di reazione da parte del soggetto privato sia a un altrui fatto illecito, tanto di natura extracontrattuale quanto integrante un inadempimento, sia a un fatto che in ogni caso produca o possa produrre la lesione di un suo interesse giuridicamente rilevante. Le ipotesi di autotutela sussistono esclusivamente in quanto previste e tassativamente determinate (Treccani.it)
podpůrce	amministratore di sostegno		La persona che si occupa dell'assistenza e della cura di un'altra persona che è affetta da una malattia o da una disabilità fisica o mentale, e che non è in grado di provvedere ai propri bisogni, sia in modo temporaneo che permanente (Legge 9 gennaio 2004, n. 6)
osvojení	adozione		Una filiazione civile, che sorge cioè non già per vincolo di sangue, ma per un rapporto giuridico costituito mediante il

			consenso di un adottante e di un adottato, con le forme e le condizioni stabilite dalla legge (Legge 4 maggio 1983, n. 184)
příbuzenství	parentela		La parentela è il vincolo tra le persone che discendono da uno stesso stipite, sia nel caso in cui la filiazione è avvenuta all'interno del matrimonio, sia nel caso in cui è avvenuta al di fuori di esso, sia nel caso in cui il figlio è adottivo (Art. 74, c.c.)
přímý příbuzný	parente in linea retta	parente diretto	Sono parenti in linea retta le persone di cui l'una discende dall'altra; in linea collaterale quelle che, pur avendo uno stipite comune, non discendono l'una dall'altra (Art. 75, c.c.)
stupeň příbuzenství	grado di parentela		È il rapporto più o meno stretto di parentela che unisce tra loro persone legate da vincoli di sangue. Nella linea retta si computano altrettanti gradi quante sono le generazioni, escluso lo stipite (Art. 76, c.c.)
nepřímý příbuzný	parente in linea collaterale	parente indiretto	La situazione in cui le persone non discendono l'una dall'altra ma hanno soltanto uno avo (stipite) in comune (ad esempio due fratelli, oppure due cugini) (Art. 77, c.c.)
švagrovství	affinità		L'affinità è il vincolo tra un coniuge e i parenti dell'altro coniuge (Art. 78, c.c.)
matka dítěte	madre		Donna che ha concepito e partorito; genitrice (Treccani.it)
mateřství	maternità		Condizione della vita della donna che inizia biologicamente con il concepimento, determinando il legame naturale tra madre e figlio (Brocardi.it)
otcovství	paternità		Il rapporto di parentela che unisce il padre al figlio sia come vincolo affettivo sia nei suoi aspetti giuridici (Treccani.it)
rodičovství	genitorialità		La condizione di genitore e, anche, l'idoneità a ricoprire effettivamente il ruolo di padre o di madre (Treccani.it)
otec	padre		Uomo che ha generato uno o più figli, considerato rispetto ai figli stessi; il marito è padre del figlio concepito o nato durante il matrimonio. La paternità può essere giudizialmente dichiarata nei casi in cui il riconoscimento è ammesso (Art. 231, c.c. / Art. 269, c.c.)
manželství	matrimonio		Rapporto, comprensivo di tutti gli effetti di natura sia personale sia patrimoniale, che scaturisce dalla celebrazione del negozio matrimoniale (Art. 29, cost.)
vznik manželství	celebrazione del matrimonio		Un atto ufficiale con cui due persone si uniscono legalmente e moralmente in matrimonio (Art. 106, c.c.)
zánik	scioglimento del		Fine del matrimonio per effetto di una sentenza giudiziale

manželství	matrimonio		o di un atto governativo (Art. 149, c.c.)
snoubenci	fidanzati	nubendi	<i>Un termine colloquiale che viene utilizzato per descrivere una coppia che ha una relazione romantica ma che non è ancora sposata o in unione civile registrata (Avvocati-divorzisti.it)</i>
manželé	coniugi		Il marito e la moglie che acquistano gli stessi diritti e assumono i medesimi doveri nel matrimonio (Art. 29., c.c.)
sňatek	matrimonio		Atto personalissimo con cui i nubendi-coniugi si scambiano il reciproco consenso a condividere la vita ed assumono reciproci obblighi. Il fondamento della famiglia (Art. 29, cost.)
občanský sňatek	matrimonio civile		Matrimonio che deve essere celebrato pubblicamente nella casa comunale davanti all'ufficiale dello stato civile al quale fu fatta la richiesta di pubblicazione (Art. 106, c.c.)
církevní sňatek	matrimonio religioso	matrimonio canonico, matrimonio concordatario	Matrimonio religioso i cui effetti sono riconosciuti civilmente dallo stato italiano è quello celebrato davanti a un ministro di culto della confessione religiosa che ha stipulato una intesa con lo stato italiano (Art. 82, c.c. / Art. 8, cost.)
sňatečný obřad	cerimonia nuziale		Una celebrazione che si svolge in occasione del matrimonio, durante la quale i futuri sposi si scambiano le promesse di matrimonio e vengono ufficialmente dichiarati marito e moglie (Art. 86, c.c. / Art. 106, c.c.)
způsobilost uzavřít manželství	capacità contrarre matrimonio		La capacità di una persona di contrarre il matrimonio avendo i seguenti requisiti di legge (Art. 84-89, c.c.)
zákonné překážky manželství	impedimenti matrimoniali		Le condizioni che la legge considera incompatibili con l'assunzione del vincolo matrimoniale (Art. 84-89, c.c.)
zdánlivé manželství	matrimonio apparente		<i>Matrimonio che pur essendo avvenuta la celebrazione in realtà non si è formato un vincolo valido (Simone.it)</i>
neplatné manželství	matrimonio nullo	nullità del matrimonio, matrimonio annullato, matrimonio dichiarato nullo	Situazione quando matrimonio appare come completo nella sua manifestazione esteriore, ma manca oppure è viziato un elemento essenziale dell'atto (Art. 89-96, c.c.)
rodina	famiglia		Società naturale fondata sul matrimonio (Art. 29, cost.)
rodiče	genitori		Essere madre o padre; le persone fisiche che hanno dato vita ad un figlio (Treccani.it)
dítě	figlio		É un individuo nato dalla madre e dal padre (Art. 269, c.c.)

rodičovská povinnost	responsabilità genitoriale	obbligo dei genitori, dovere dei genitori, responsabilità genitoriale	L'obbligo di mantenere, istruire, educare e assistere moralmente i figli, nel rispetto delle loro capacità, inclinazioni naturali e aspirazioni (Art. 147, c.c.)
určení otcovství	riconoscimento di paternità	accertamento della paternità	Un atto con il quale i figli naturali possono essere riconosciuti dalla madre o dal padre o da entrambi, separatamente o congiuntamente, anche se già uniti in matrimonio con un'altra persona (Art. 236, c.c. / Art. 238, c.c. / Art. 269, c.c.)
první domněnka otcovství	prima presunzione di paternità		Si presume che il padre del figlio concepito o nato durante il matrimonio sia il marito (Art. 231, c.c.)
druhá domněnka otcovství	seconda presunzione di paternità		Si presume che il padre del figlio concepito o nato durante il matrimonio sia il marito (Art. 231, c.c.)
třetí domněnka otcovství	terza presunzione di paternità		Si presume che il padre del figlio concepito o nato durante il matrimonio sia il marito (Art. 231, c.c.)
domněnka otcovství dítěte	presunzione di paternità del bambino nato da fecondazione artificiale dalla madre non sposata		La presunzione di paternità del bambino nato da fecondazione artificiale dalla madre non sposata si verifica quando il padre biologico del bambino non è noto o non è stato designato dal consenso della madre (Art. 5, c.c.)
popírání otcovství	disconoscimento di paternità	denegazione di paternità, impugnativa di paternità	L'azione che mira a far cadere la presunzione di paternità del marito, posta dall'art. 231: se l'azione ha esito positivo, il marito non sarà più considerato padre del bambino (Art. 243, c.c.)
popření otcovství	disconoscimento di paternità	denegazione di paternità, impugnativa di paternità	L'azione che mira a far cadere la presunzione di paternità del marito, posta dall'art. 231: se l'azione ha esito positivo, il marito non sarà più considerato padre del bambino (Art. 243, c.c.)
popěrná lhůta	periodo del disconoscimento, termine per esercitare l'azione di disconoscimento		Periodo di disconoscimento di paternità (Art. 244, c.c.)
osvojitel	adottante	genitore	La persona, coniugata o non coniugata, che assume nei

		adottivo	confronti del minore adottato, in modo esclusivo, i diritti e i doveri propri della potestà genitoriale (Legge 4 maggio 1983, n. 184, art. 3)
osvojenec	adottando	figlio adottivo, adottato	Il minore per il quale è proposta l'adozione (Legge 4 maggio 1983, n. 184, art. 3)
společné jmění manželů	patrimonio dei coniugi, comunione legale tra coniugi		È il regime patrimoniale normale della famiglia; una comunione legale in quanto disposta dalla legge nel caso di specie, nonché derogabile, trovando applicazione automatica solo in assenza di un'espressa volontà contraria dei coniugi, che sono liberi di scegliere un altro regime per i loro rapporti patrimoniali (Art. 143, c.c. / Art. 177, c.c. et. al.)
manželské majetkové právo	diritti patrimoniali dei coniugi		Norme giuridiche che regolano il regime patrimoniale dei coniugi, incluso nel regime patrimoniale coniugi. Diritti patrimoniali dei coniugi non vengono definiti esplicitamente in Italia (Art. 179-220, c.c.)
zákonný režim společného jmění manželů	regime patrimoniale legale dei coniugi, regime della comunione legale tra coniugi	regime patrimoniale coniugale	Il regime che si applica in assenza di una scelta specifica da parte dei coniugi. In Italia, il regime patrimoniale legale è la separazione dei beni, che prevede che ogni coniuge mantenga la proprietà dei propri beni e che non ci sia una comunione dei beni acquisiti durante il matrimonio (Art. 179-220, c.c.)
režim oddělených jmění	separazione dei beni		La separazione giudiziale dei beni (Art. 193, c.c.)
předmanželská smlouva	contratto prematrimoniale, accordo prematrimoniale		Accordo stipulato tra i coniugi mediante atto pubblico, a pena di nullità, con cui vengono regolari i rapporti patrimoniali in deroga al regime legale di comunione dei beni (Art. 162, c.c.)
manželská smlouva	contratto di matrimonio, convenzione matrimoniale	accordo di matrimonio	Accordo sul regime patrimoniale tra coniugi (Art. 177, c.c.)
vypořádání společného jmění manželů	divisione dei beni, scioglimento della comunione legale tra coniugi		Procedimento volto allo scioglimento della comunione fra i coniugi, attraverso il quale vengono attribuiti a ciascuno dei coniugi beni determinati (Art. 194, c.c.)
dohoda o vypořádání sjm	contratto della divisione dei beni, mutamento		Contratto stipulato tra due o più parti per sciogliere la comunione su un diritto (Art. 194, c.c.)

	convenzionale del regime patrimoniale		
rozvod	scioglimento del matrimonio	divorzio	Fine del matrimonio per effetto di una sentenza giudiziale o di un atto governativo (Art. 149, c.c.)
sporný rozvod	divorzio senza accertamento dei motivi		<i>Divorzio con indagine sulle cause dello scioglimento del matrimonio</i> (Diritto.it)
nesporný rozvod	divorzio per mutuo consenso, divorzio consensuale		Una forma di separazione legale in cui entrambi i coniugi concordano sulla fine del matrimonio e sui termini della divisione dei beni, dell'affidamento dei figli e degli alimenti (Legge 1° dicembre 1970, n. 898)
rozvrat manželství	scioglimento del matrimonio	separazione	<i>Fine del matrimonio per effetto di una sentenza giudiziale o di un atto governativo</i> (Art. 149, c.c.)
rozvedený manžel	coniuge divorziato		Persona, che ha fatto il divorzio dal proprio coniuge, che ha ottenuto lo scioglimento legale del proprio matrimonio (Legge 1° dicembre 1970, n. 898)
vyživovací povinnost mezi manžely	assegno di mantenimento al coniuge/dei coniugi	obbligo di mantenimento dei coniugi	Obbligo dei coniugi di contribuire al mantenimento dell'altro (Art. 433, c.c.)
vyživovací povinnost rozvedeného manžela	assegno di mantenimento al coniuge separato	assegno di mantenimento al coniuge separato	Obbligo di mantenere ex coniuge (Art. 156, c.c.)
vyživovací povinnost rodiče vůči dítěti	assegno di mantenimento in favore dei figli	obbligo di mantenimento dei figli	Obbligo dei genitori di contribuire al mantenimento del figlio minore (Art. 315 bis, c.c.)
vyživovací povinnost mezi předky a potomky	assegno di mantenimento reciproco tra parenti in linea diretta		Obbligo di contribuire al mantenimento reciproco tra parenti in linea diretta (Art. 433, c.c.)
výživné a zajištění úhrad některých nákladů neprovdané matce	obbligo di mantenimento della madre non sposata	assegno di mantenimento	Obbligo del padre di contribuire al mantenimento del figlio minore (Art. 337 ter, c.c.)
vyživovací	obbligo di	obbligo	Obbligo di contribuire al mantenimento (Art. 433, c.c.)

povinnost	mantenimento	alimentare	
vyživovací povinnost dítěte vůči rodičům	obbligo di mantenimento dei figli verso i genitori	obbligo di mantenere i genitori	L'obbligo per i figli (anche adottivi) di versare gli alimenti in favore del genitore (Art. 315 bis, c.c.)
náhradní mateřství	surrogazione di maternità		Condizione quando donna decide di intraprendere e portare a termine una gravidanza per conto di persone che, per un qualsiasi motivo, non sono in grado di concepire o avere figli (Legge 19 febbraio 2004, n. 40)
registrované partnerství	unione civile		Forma di riconoscimento legale delle relazioni affettive tra due persone, indipendentemente dal loro sesso, che consente loro di avere diritti e doveri simili a quelli previsti per il matrimonio (Legge 20 maggio 2016, n. 76)
náhradní péče	curatela speciale		Una forma di curatela prevista dalla legge italiana per la protezione di persone con esigenze specifiche. In particolare, la curatela speciale viene istituita per garantire la tutela dei diritti e degli interessi di persone che, a causa di una malattia o di una disabilità, non sono in grado di provvedere autonomamente ai propri bisogni (Art. 409)