

UNIVERZITA PALACKÉHO V OLOMOUCI
Pedagogická fakulta
Katedra primární pedagogiky

Petra Nevrková

V. ročník – kombinované studium

Obor: Učitelství pro 1. stupeň ZŠ

**NÁSTUP HABSBURKŮ NA ČESKÝ TRŮN
– PROJEKTOVÉ VYUČOVÁNÍ**

Diplomová práce

Vedoucí práce: Mgr. Jitka Petrová, Ph.D.

OLOMOUC 2010

Prohlašuji, že jsem diplomovou práci vypracovala samostatně a použila pouze uvedeníh pramenů a literatury.

V Olomouci dne 6. 4. 2010

.....

Děkuji Mgr. Jitce Petrové, Ph.D. za pomoc při zpracování tohoto tématu, poskytování cenných rad, porozumění a jejího odborného vedení.

OBSAH

ÚVOD	6
1 POLITICKÁ A KULTURNÍ SITUACE V 16. – 18. STOLETÍ V ČESKÝCH ZEMÍCH.....	8
1.1 Český stavovský stát na počátku 16. století.....	9
1.2 Vláda Ludvíka Jagellonského	10
1.3 Nástup Ferdinanda na český trůn, počátky absolutismu	12
1.4 Třicetiletá válka a její dopad na české země.....	13
1.5 Nevolnictví v pobělohorských časech.....	15
1.6 Politika osvícenského absolutismu	16
2 ROD HABSBURKŮ.....	18
2.1 František Ferdinand I. Habsburský	20
2.2 Rudolf II.	22
2.3 Marie Terezie	25
2.4 Josef II.	27
2.5 František Ferdinand d'Este	29
3 DĚJEPISNÉ UČIVO VE ŠKOLSKÝCH DOKUMENTECH	32
3.1 Základní škola, Obecná škola, Národní škola.....	32
3.2 Rámcový vzdělávací program pro základní vzdělávání	36
3.2.1 Vzdělávací oblast – Člověk a jeho svět	37
3.2.2 Průřezová témata	38
3.2.3 Rozvíjené dovednosti a klíčové kompetence	39
4 PROJEKTOVÁ METODA	41
4.1 Charakteristika projektové metody	41
4.2 Historie a vývoj projektové metody.....	42
4.3 Projektová výuka v současném školství.....	45
4.3.1. Zavádění projektů do výuky	46
4.3.2 Typologie projektů	48

4.3.3 Příprava projektu.....	49
4.3.4 Role učitele v projektovém vyučování.....	50
4.3.5 Role žáka v projektovém vyučování.....	51
5 HABSBUKOVÉ V ČESKÝCH ZEMÍCH.....	53
5.1 Cíl a charakteristika projektu	53
5.2 Charakteristika vzorku	57
5.3 Návrh projektu	58
5.4 Praktické ověření.....	94
5.5 Shrnutí a závěry.....	95
ZÁVĚR.....	96
SEZNAM PRAMENŮ A POUŽITÉ LITERATURY	98
SEZNAM PŘÍLOH.....	102
ANOTACE	

ÚVOD

Úkolem současného učitele základní školy je udělat vyučování pro děti co nejvíce atraktivní, přitažlivé a podnětné. Protože nejen rodina, ze které dítě přichází, ale i školní prostředí ovlivňuje jejich jak budoucí životní postoj, tak postoj k sobě samému. S nástupem do školy se mění celý dětský svět plný hraní, zábavy a bezstarostnosti na svět, ve kterém se plnění povinností stává pravidlem a nutností. Je nezbytné si uvědomit, že dítě, které vstupuje do tohoto pro něj nového světa, je plné přání a očekávání, které by rozhodně nemělo být zklamáno. Chceme-li porozumět dětským potřebám a zvláštnostem, musíme dítě brát jako celistvou bytost a naučit se ji respektovat.

Jen chápavá a vnímavá osobnost učitele, podněcující vhodnými prostředky rozumový vývoj dítěte, dokáže v dětech probudit aktivitu a zájem o probíranou otázku či problém. Proto také k nejdůležitějším motivačním prvkům vlastního vyučovacího procesu patří učitelova zaujatost danou aktivitou. Stejně tak důležitou roli hrají metody a formy práce, jež je učitel zvyklý užívat.

Vyučování historie a dějinných souvislostí našich zemí a nejen našich nebývá pro děti příliš atraktivní a lákavé, pokud učitel nezvolí vhodnou činnost, která děti zaujme a pohltí natolik, že „přestanou vnímat“ proces učení a jejich bezprostředním zájem se stane hledání a bádání. Vždyť dějepisné - dějinné vzdělání bylo jedním ze základních vzdělání, které se prostřednictvím tehdejších učenců dostalo nejvyšším představitelům zemí již za antického Řecka. I v pozdějším období bylo toto vzdělání důležité, panovníci se tak seznamovali s přednostmi i chybami jiných, předešlých panovníků, a využívali je ve svůj prospěch. Učitel je tedy jakýmsi komunikačním prostředníkem v předávání vědomostí.

Vlastivěda jako učební předmět byla poprvé vyučována v roce 1915, a to ve 3. a 5. ročníku obecné školy, navazující na věcné učení, zaměřeným na učení o vlasti, vycházející z přírodního a společenského života dětí.

Naproti tomu dnešní pojetí, jak je popsáno v kapitole 3 *Dějepisné učivo v současných školských dokumentech*, je zcela odlišné. Dává všem učitelům nepřeberné množství metod a prostředků sloužících k výchovně-vzdělávací práci.

Za velmi výhodné můžeme v dějepisném učivu považovat projektové vyučování, které splňuje téměř všechna kritéria atraktivního, zajímavého a komplexního pojetí předávání a získávání potřebných informací, naplňující proces učení včetně tolik potřebné a nezbytné zpětné vazby.

Předkládaná diplomová práce je zaměřena, jak název napovídá, na epochu vlády dynastie Habsburků v českých zemích. Přijímanou a podávanou mnohdy rozporuplně. Vychází z dostupných knižních publikací a internetových zdrojů. Tato doba měla z historického hlediska určitě pro naše země velký význam, vždyť jako by bylo údělem českých zemí žít pod mocí a nadvládou někoho jiného. Příkladem je rok 1526 a nástup Habsburků na český trůn. Po jejich odstoupení v roce 1918 naše země postupně prošly dvěma světovými válkami. A za několik málo let po skončení druhého válečného konfliktu se české země dostaly do područí tehdejšího Sovětského svazu, který v srpnu 1968 vyslal svá vojska, aby naše území obsadila a udržela tak pořádek vyhovující socialistické morálce. Teprve revoluce v roce 1989 přinesla změnu v celé naší společnosti, včetně změny ve školství.

Diplomová práce je rozdělena do dvou hlavních částí – teoretickou a praktickou. Teoretická část se zabývá nejen rodem Habsburků a dobovými souvislostmi, ale také pojetím dějepisného učiva z pohledu školských dokumentů a rozebírá klady, přínosy i možná úskalí projektové metody. Praktická část diplomové práce, jejíž součástí jsou přílohy a pracovní listy, je zaměřena na návrh možného projektu, který byl z velké části s dětmi realizován.

1 POLITICKÁ A KULTURNÍ SITUACE V 16. – 18. STOLETÍ V ČESKÝCH ZEMÍCH

České země 16. století spadají do období renesance a humanismu, jež k nám začaly pozvolna pronikat už v polovině 15. století. Humanismus, z latinského *humanus* - lidský, označuje myšlenkové postoje a směry orientované na člověka a lidstvo. Je to tedy myšlenkový směr zdůrazňující univerzální lidství, solidaritu, odmítající jakékoli rasistické pohnutky či jazykovou, národní nebo náboženskou diskriminaci. Humanismus uznává hodnotu každého lidského života. Tento směr se uplatňoval především v oblasti přírodních a společenských věd, literatury i ve sféře politické teorie.

Potřeba změny ve společnosti, její jakási náprava, vyvolala nástup velkých evropských reforem, započatých roku 1517 luterskou reformací na německém území. Náprava společnosti vyžadovala striktní dodržování božího zákona a příkladu apoštolské církve. Bible představovala nejautoritativnější text. Ještě důslednější reformací se stala reformace kalvínská, v českých zemích podporována hlavně jednotou bratrskou. Katolická církev se nesmířila se ztrátou svého postavení a na tridentském koncilu, konaném v letech 1545 – 1563, vytvořila svůj program katolických reforem. Nejvíce však spoléhala na pomoc vládnoucích, katolicky smýšlejících Habsburků, jejichž cílem bylo vytvoření centralizovaného státu s jediným - katolickým vyznáním, řízeného suverénním panovníkem, jenž se opírá o pevnou správu. (Rada, Vaníček, Čornej, Čornejová, 1995, s. 208)

Typickým znakem této doby bylo také přestavování panských sídel na honosné zámky, kde se měl skloubit přepych s krásou. Přestavovaly se i radnice, městské domy a v polovině 16. století se v našich zemích vytvořil osobitý styl - česká renesance.

K nejvýznamnějším představitelům renesance patří např. Tadeáš Hajek z Hájku, jenž byl osobním lékařem Rudolfa II., také český astronom a matematik. Roku 1554 ho Ferdinand I. povýšil do šlechtického stavu a Maxmilián I. ho roku 1571 pasoval na rytíře.

Politickou a kulturní situaci 16. – 18. století v českých zemích můžeme tedy charakterizovat jako období velkých změn, ať už politických, počínajících vládou Ludvíka Jagellonského, zřízení českého stavovského státu, nástup Habsburků na český trůn a jejich pokusy o vytvoření centralizované monarchie, nebo pokračující nespokojenost českých stavů a tragická bitva na Bílé hoře, která vyústila ve třicetiletou válku. Jak již bylo zmíněno, změny se týkaly také kulturní oblasti. Tato doba nás provedla obdobím renesance, humanismu a manýrismu, který postupně přešel v baroko, a to ve své třetí fázi do rokoka. Baroko se jako umělecký směr opírá o základní kontrast – nicotnosti pozemského života ve srovnání s životem věčným. Stalo se jistým nástrojem církve k obracení lidu na víru. Významným prvkem barokního umění je také pohyb anebo časté užití metafory.

1.1 Český stavovský stát na počátku 16. století

Již v husitské době v českém státě dosáhla největší vážnosti šlechta a města. Vyhranily se čtyři stavy: vyšší šlechta, nižší šlechta a královská města, tyto tři stavy se dělili o politickou moc a postupně tak rostl vliv zemských sněmů. Čtvrtým stavem bylo duchovenstvo, které přišlo o své postavení a nemělo v zemském sněmu zastoupení. Mezi stavy docházelo k neustálým rozporům a neshodám způsobených problémovým a vyčerpaným hospodářstvím z období dlouhých husitských válek a také z důvodu nekončícího boje o vedoucí postavení ve státě. Po smrti Matyáše Korvína český trůn získal Vladislav Jagellonský. V českých zemích však nepřebýval a politická situace se ještě více zhoršovala prostřednictvím narůstajícího boje o mocenskou převahu.

Na počátku 16. století se vyšší šlechta změnila v panský stav, jehož součástí se mohl stát rod přijatý na základě striktních pravidel. Nižší šlechta přijala označení rytíři. Každý nový rytíř musel být do tohoto stavu *veden* a od roku 1564 *přijat*. Do městského stavu patřili měšťané královských měst, přičemž právo povyšovat města na královská města měl pouze král. K měření sil mezi vyšší šlechtou a městy došlo do roku 1526 několikrát. Šlechta byla téměř vždy v převaze a své postavení si udržela.

Výjimkou byla tzv. Svatováclavská smlouva z roku 1517, která všechny trhy ve městech prohlásila za svobodné, tím legalizovala podnikatelskou činnost nejen feudálů, ale i jejich poddaných. (Rada, Vaníček, Čornej, Čornejová, 1995, s. 210)

K základním rysům stavovského státu patří omezení moci panovníka a posílení úlohy sněmů. Panovník přestal být svrchovaným vládcem. V českých zemích toto období nastalo za vlády Jagellonců. Zemské sněmy měly např. právo povolit panovníkovi vybírání daní nebo vojenské tažení za hranice země. Sněm také zákony tvořil, a to vše bez souhlasu panovníka. Ve chvíli, kdy zemské sněmy nový zákon přijaly, byl zapsán do tzv. zemských desek, čímž daný zákon vešel v platnost. Dalším správním orgánem stavovského státu byl zemský soud s hlavními představiteli - zemským sudím, který vedl řízení, nejvyšším písařem a nejvyšším komorníkem, který se staral o zemské desky, do nichž zakládal konečná usnesení.

Vládu Království českého tvořili nejvyšší zemští úředníci. Nejvýznamnější byl nejvyšší purkrabí, zastupující panovníka. K dalším významným vládním členům patřil také nejvyšší kancléř. Ten dával souhlas s vydáním významnější královské listiny. Potvrzování členů městských rad a správa království náležela podkomořímu.

Rok 1526 situaci zcela změnil. Nastupující panovník Ferdinand I. pronesl volební slib 15. prosince 1526, ve kterém se zavázal zachovat zemská privilegia. Svůj slib ale nedodržel. Už 1. ledna 1527 vydal tzv. dvorský řád, jenž se stal základem pro vytvoření centrálních úřadů, které byly protiváhou zemských úřadů. Změna v uspořádání státu byla postupná a do roku 1918 trvalá.

1.2 Vláda Ludvíka Jagellonského

Polský rod Jagellonců nevládl českým zemím dlouho. Český sněm roku 1471 na přání Jiřího z Poděbrad zvolil Vladislava Jagellonského. Po jeho smrti roku 1516 na český a uherský trůn nastoupil Vladislavův syn Ludvík.

Ludvík Jagellonský se narodil 23. července 1503, matka porod Ludvíka nepřežila. Ludvíkův otec, Vladislav Jagellonský, byl po dlouhá léta nemocný. I přes svůj slabý politický vliv v zemi dokázal Ludvíkovu korunovaci prosadit

již v roce 1508. Nejprve byl korunován uherským králem a o rok později i králem českým. Když bylo Ludvíkovi 10 let, Vladislav Jagellonský zemřel. Proto byl Ludvík z dob svého dětského vladaření pojmenován „Ludvík Dítě“. Jeho poručníkem se stal Vladislavův nejmladší bratr, polský král a litevský velkokníže Zikmund I. Starý.

Stejně jako jeho otec pobýval Ludvík v uherském Budíně a do Čech přijížděl výjimečně. Rovněž za jeho vlády největší vliv v českých zemích získaly skupiny v čele s nejvyšším purkrabím českého království Zdeňkem Lvem z Rožmitálu, jenž byl ze svého titulu zástupcem krále v době jeho nepřítomnosti. Už tak neklidná situace se vyhroutil roku 1520, kdy hrozila občanská válka. Král byl nucen do české země přijet a vše napravit. Přijel ale až o dva roky později. Propustil zemské úředníky včetně Zdeňka Lva z Rožmitálu, stavům odebral správu královských financí a do úřadů dosadil jiné lidi. Nová situace se ale neudržela dlouho. Jakmile král zemi opustil, nepokoje začaly znovu.

Ludvík se 13. ledna 1522 oženil s Marií, sestrou rakouského arcivévody Ferdinanda Habsburského a zpečetil tak sňatkovou dohodu, zapsanou roku 1515 do tzv. vídeňských smluv Maxmiliána I. a Vladislava Jagellonského.

Kromě vrcholících rozporů v českém a uherském státě, od roku 1490 nazývaném též Česko-uherská personální unie (Hora - Hořejš, 1998, s. 15), se Ludvík Jagellonský musel bránit náporu Turků. Nepodařilo se mu sestavit dostatečně velkou a silnou armádu, přestože požádal o pomoc řadu evropských panovníků a příbuzných, např. polského krále Zikmunda I. nebo rakouského arcivévodu Ferdinanda, tak poskytnutá pomoc nebyla i přes hrozící turecké nebezpečí dostatečná. Bitva u Moháče, která proběhla 29. srpna 1526, měla osudové následky nejen pro Ludvíka, který utrpěl zdrcující porážku a na útěku utonul v bažině, ale i pro země Koruny české. Česko-uherská unie, mimo nebezpečí rozpínajících se Turků, byla na pokraji totálního vnitřního rozpadu.

V tuto dobu se však na svůj úkol již připravoval švagr Ludvíka, rakouský arcivévoda Ferdinand I., který Ludvíka Jagellonského dokázal rychle nahradit.

1.3 Nástup Ferdinanda na český trůn, počátky absolutismu

„Jestli se soustátí Jagellonců smrtí Ludvíka ocitlo v prachu, brzy zase z prachu, jak pták Fénix z popela povstalo.“ (Hora - Hořejš, 1998, s. 16) 23. října 1526 byl Ferdinand I. zvolen českým králem. O jeho volbu se zasloužil český stavovský sněm. V prosinci téhož roku se stal také panovníkem v Uhrách, čímž se postupně zrodilo mohutné soustátí, kterému až do 1. světové války vládl jeden rod. V prvopočátku svého vzniku se soustátí skládalo ze zemí Koruny české, kam patřily Čechy, Morava, Slezsko, Horní a Dolní Lužice, dále se skládalo z části Uherska, kterému náleželo slovenské území, a z rakouských alpských zemí, k nimž patřily Horní a Dolní Rakousy, Korutany, Kraňsko a Tyroly.

Ferdinand I. země řídil z Vídně prostřednictvím ústředních správních úřadů, které po svém nástupu na trůn začal okamžitě sestavovat. Během let odstranil dualistické pojetí politické moci z dob vlády Jagellonců. S jeho vládou byla v zemích habsburské monarchie nastolena centrální a neomezená, absolutisticky založená vláda jednoho panovníka s byrokratickými prostředky.

František Ferdinand I. měl na rozdíl od Ludvíka Jagellonského více zkušeností a osobnostních předpokladů. Díky mocenské politice Habsburků i jeho chápání vlády bylo založené na jasném a vyhraněném postoji panovníka, jenž vyžadoval kromě pořádku ve státních financích také poslušnost a disciplínu, na kterou české stavy nebyly zvyklé.

Těmito postupy si Ferdinand popularitu nezískal, právě naopak. Brzy po jeho prvních změnách, jimiž přišla šlechta i města o svá privilegia, se začaly stavy bouřit. Nespokojenost vyvrcholila stavovským povstáním roku 1547, které bylo potlačeno a ostře potrestáno. Součástí trestů bylo také ochromení samosprávy...atmosféra tehdejší doby byla velmi tísnivá a bohužel se postupem času nezlepšovala. Důsledkem stavovského povstání se stal hospodářský a politický úpadek.

Charakteristickým znakem ekonomické situace po celé 16. století byla spotřební pasivita, naše země neměly co vyvážet. Pouze české sukno bylo posuzováno jako kvalitní a levné. Proto se také stalo vývozním artiklem. Ostatní výroba byla určena pro domácí odbyt.

Nenávist vůči Habsburkům, jejich prosazování rekatolizace a absolutistická vláda dala během let důvod k dalšímu stavovskému povstání, tentokrát v roce 1618.

1.4 Třicetiletá válka a její dopad na české země

Závěr minulé podkapitoly nás zavedl do roku 1618, resp. 23. května 1618, kdy byli vyhozeni z okna Pražského hradu nenávidění místodržící Vilém Slavata z Chlumu a Jaroslav Bořita z Martinic a mimo plán byl písař Fabricius, „*který průběh defenestrace obou místodržících k nelibosti přítomných povstalců kriticky komentoval. Oproti očekávání však nejenže nikdo ze zmíněných mužů po pádu z výšky mnoha metrů nezahynul, ale všichni tři byli schopni sami z příkopu pod okny kanceláře odejít a ještě prchat před dodatečnou střelbou z ručních palných zbraní, která měla nepodařenou veřejnou popravu dokonat.*“ (Vorel, 2005, s. 533) K iniciátorům pražské defenestrace patřil hrabě Jindřich Matyáš Thurm, který až do konce svého života proti Habsburkům bojoval. Okamžité a také jediné podpory se povstalcům dostalo od falckého kurfiřta Fridricha v podobě 2000 mužů pod vedením Arnošta z Mansfeldu. Období prvních měsíců povstání můžeme považovat za klidné. Boj probíhal formou tištěnou a psanou a usilovným jednáním, jak uvádí v knize Velké dějiny zemí Koruny české Pavel Vorel. Vyostření boje nastalo po smrti Matyáše v březnu 1619, kdy čeští stavové cítili svoji příležitost. (Vorel, 2005, s. 537) V červnu téhož roku česká povstalecká armáda zaútočila na Vídeň. V srpnu odmítla Ferdinanda II. a Habsburkové byli z českého trůnu sesazeni. V pokračujícím období povstalecké vlády, na podzim 1619, si čeští stavové za svého krále zvolili Fridricha Falckého, do něhož stavové vkládaly velké naděje.

Ferdinand II. si však postupně na svoji stranu získal vůdce katolické ligy Maxmiliána Bavorského. Za územní zisk k Ferdinandu II. přeběhl saský kurfiřt, luterán Jan Jiří, a Fridrich Falcký přišel už i o tak slabou podporu z ciziny. Povstání českých protestantských stavů trvalo asi dva a půl roku a bylo ukončeno bitvou na Bílé hoře 8. listopadu 1620. „*Vlastní bitvě předcházelo tříměsíční manévrování, kdy povstalecká armáda kličkovala před nepřítelem, ustupovala a ani na okamžik*

nepřevzala iniciativu. Hráló se o čas. Listopad přinesl první mrazy, dešť se sněhem a zdálo se, že se soupeři na zimní období rozejdou, aniž svedli rozhodující řež. Obě strany už měly podivné války dost.“ (Hora - Hořejš, 1998, s. 185) Díky nevýhodnému postavení císařského vojska u Rakovníka se její vrchní velitel rozhodl uhnout před bojem a odtáhl na Prahu. Stejně pak musela učinit i stavovská armáda, která chtěla-li boj vyhrát, musela císařské vojsko předběhnout a získat tak výhodnější postavení. Podařilo se. Přesto brzy po započatém boji o své výhodné pozice stavovská armáda přišla a zbaběle se rozutekla.

Ferdinand II. po porážce českých stavů podepsal 27 rozsudků smrti, o kterých rozhodl mimořádný soudní tribunál v čele s knížetem Karlem z Lichtenštejna. Poprava 27 českých „pánů“ se konala 21. června 1621 na Staroměstském náměstí v Praze. Tím odplata císařského dvora neskončila, ale naopak ještě vzrostla. Nastalo období konfiskace majetku, které se uskutečnilo ve dvou vlnách. Císař Ferdinand II. v našich zemích upevnil svoji moc. Vládl zde však prostřednictvím sebestředných úředníků, kteří pouze předstírali péči o trůn a společnost.

Bitvou na Bílé hoře končí tzv. 1. fáze třicetileté války. Druhou fází v letech 1621 – 1623 byla válka o Falc, která původně patřila Fridrichu Falckému. Válka dánská byla třetí fází. Proběhla v letech 1625 – 1629, poslední fáze v letech 1630 – 1648 je nazývána válkou švédsko – francouzskou.

Jak píše P. Hora - Hořejš v knize Toulky českou minulostí 4, třicetiletá válka byla díky svým složitým příčinám a důsledkům mnohafaktorovým jevem. Ve své první - české fázi šlo o znovunabytí náboženské svobody a stavovských výhod. Ostatní fáze třicetileté války jsou poznamenány nejen bojem o území, ale také bojem o mocenský a politický prospěch. (Hora - Hořejš, 1998, s. 13) Válka skončila po dlouhých pěti letech jednání mezi vysílenými mocnostmi podepsáním Vestfálského míru. Tato mírová smlouva byla oficiálně podepsána v münsterské císařské rezidenci 24. října 1648.

České země byly po válce zcela vyčerpané a vyhladovělé. Dědičnost české koruny získali Habsburkové. Sněm vůči panovníkovi neměl téměř žádnou moc. Rudolfův majetát byl zrušen, kdo nepřijal katolickou víru, musel bez svého majetku

odejít ze země. K nejvýznamnějším emigrantům patřil J. A. Komenský, poslední biskup jednoty bratrské, filosof, spisovatel a teoretik pedagogiky. Zbývající naději na změnu, převýchovu lidstva, která byla jeho celoživotním posláním, ztratil po podepsání vestfálského míru. Své myšlenky vyjádřil v Kšaftu umírající matky jednoty bratrské, kde upokojuje své stoupence a povzbuzuje církev, přestože byla odsouzena k zániku.

Válka poznamenala také kulturní oblast, kdy do exilu odešel nejen J. A. Komenský, ale i další významní představitelé české kultury jako Pavel Stránský a Pavel Skála ze Zhoře. Vše podléhalo církvi, která provázela člověka po celý jeho život, od narození až po smrt.

Úředním jazykem se stala němčina, která postupně získávala přednostní postavení. Tyto a mnohé další patří k důsledkům třicetileté války.

1.5 Nevolnictví v pobělohorských časech

S prosazováním katolicismu se k politické moci kromě panské šlechty dostává katolická církev, tedy stav, který byl v době husitství své účasti v zemském sněmu zbaven. Proces rekatolizace probíhal postupně a postupně proti němu slábl i odpor. Napomáhala tomu okázalá a ohromivá atmosféra barokních chrámů, kde se konaly působivé slavnostní mše za zvuku varhan.

Třicetiletou válkou přišly české země asi o třetinu obyvatel, čímž také ubylo pracovních sil. Lidé hledali místa, kde by se lépe užívali. Mimo to, že města byla zničena, vydrancována a cenné věci rozkradeny, vydáním Obnoveného zřízení zemského také přišla o své politické pozice a byla zatížena výjimečnou daní. Podmínky obyvatelstva se v českých zemích velmi zhoršily. Sedláci a poddaní museli platit vysoké daně, které od nich vybíraly nově příchozí šlechtické rody. Feudálové vlastnili veškerou půdu, na které byli povinni poddaní pracovat. Odchod poddaných se šlechtě nelíbil, přicházela tak totiž o nemalé peníze, proto bylo stěhování brzy zakázáno.

Šlechta, která potřebovala peníze pro své vlastní účely, nekončící války v okolních státech a hrozící nebezpečí ze strany neustále se rozpínajících Turků, byly důvody zhoršující se roboty. Zatímco před Bílou horou se robotovalo 12 až 20 dní v roce, po Bílé hoře byla robota podstatně častější – tři dny v týdnu až 12 hodin denně. Jenže nejen robota se stala součástí tehdejšího nevolnictví. Nevolnictví se projevovalo také v tom, že rolník byl připoután k půdě, bez souhlasu pána nesměl vstoupit do manželství, bez povolení nesměl být syn poslán na studia.

Přes všechna tato robotní a sociální opatření, habsburská monarchie hospodářsky zaostávala za ostatními státy Evropy (Anglie, Francie), čehož si svrchovaní představitelé byli vědomi.

V druhé polovině 17. století se k nám postupně dostává ekonomický směr západní Evropy, merkantilismus, ve kterém zdrojem bohatství byl obchod. Snaha o nápravu neutěšeného stavu hospodářství a první naděje na změnu postavení poddaných vyvstávají až s příchodem Marie Terezie a Josefa II., tzv. osvícených panovníků.

1.6 Politika osvícenského absolutismu

Osvícenský absolutismus je forma vlády 18. století, vycházející z osvícenství, které můžeme charakterizovat jako životní postoj a filosofický směr, zastávající v tehdejší době neznámé myšlenky. Lidé, kteří byli nuceni robotovat a bez souhlasu pána nesměli prakticky téměř nic, neznali ideu občanské svobody a rovnosti, demokracie či prosazování lidských práv. Myšlenky osvícenství měly být uplatněny při zachování a upevnění absolutistické moci panovníka a zvýšení úlohy státu.

Z hlediska českých zemí bývá osvícenský absolutismus často označen za počátek našich novodobých dějin. Reformy probíhající v období osvícenského absolutismu zasahují do všech oblastí společnosti a zdůrazňují potřebu starat se o potřeby člověka.

K prvním panovníkům prosazující tato přesvědčení patřila Marie Terezie a její syn Josef II. Marie Terezie je považována za panovnici, která se snažila vybudovat

moderní rakouský stát. Tato energická žena viděla naléhavou nutnost potřeby velké změny ve všech oblastech společnosti. Reformní činnost tedy postihla nejen oblasti správní, ústavní, finanční, ale také oblasti hospodářské a duchovní. Katolická církev se díky svému nezávislému postavení ve státě, s pojetím osvícenského absolutismu, neztotožňovala, protože reformní snahy se projevovaly zapojením církve do služeb státu. Po zrušení jezuitského řádu roku 1773 došlo k vyvlastnění jeho majetku a stejně tak vyčlenění jezuitské univerzity v Olomouci z moci církve. Jezuité od roku 1573, kdy univerzita vznikla, měli prakticky výhradní právo na nejvyšší, univerzitní vzdělání a udílení akademických titulů. *„Jejich školský systém uzákoněný v roce 1599 byl ve své době jedním z nejlepších, přejímal podněty jak ze středomořských humanistických akademií, tak z protestantského prostředí a jeho platnost uznával také J. A. Komenský.“* (Rada, Vaníček, Čornej, Čornejová, 1993, s. 292) Do této doby bylo školské vzdělávání v kompetenci církve. Proto vymanění vzdělávání z vlivu církve bylo nutností, aby připravovaná reforma školství mohla proběhnout. Na základě této reformy byla zavedena povinná školní docházka.

I když zemědělství bylo v zemích Koruny české stěžejním, na přelomu 18. a 19. století svého vrcholu dosáhla centrální manufakturní výroba, s jejíž rychlejší výstavbou se započalo v období vlády Marie Terezie. V centrech manufakturní výroby byl zaznamenán růst obyvatelstva, což způsobilo zvýšenou potřebu potravin, a to zase tolik potřebné změny v zemědělství. Manufakturní výroba postupně přecházela ve výrobu strojovou.

Osvícenský absolutismus Marie Terezie nezrušil robotu, ale už nebyl vyžadován souhlas pána k uzavření manželství nebo ke stěhování. Obecně můžeme říci, že reformy obou panovníků, jak Marie Terezie, tak i Josefa II., byly pro tehdejší země přínosem, i když ne vždy byly přijímány s nadšením. Příkladem toho jsou nepokoje a povstání z roku 1775. Bouře vypukly téměř současně u Chlumce, před Prahou, na Trutnovsku, Broumovsku, Pardubicku a jinde. Všechny byly velmi rychle potlačeny.

2 ROD HABSBUKŮ

Habsburský rod patří mezi nejvýznamnější panovnické rody v historii Evropy, pojmenovaného podle názvu svého sídla, hradu Habsburg, nacházejícího se na území dnešního Švýcarska. Zde Habsburkové sídlili asi od 11. do 13. století. Z tohoto období se také dochovala kronika tzv. Acta Murensia z kláštera Muri, sloužícího jako pohřebiště prvních Habsburků. Muri je benediktinský klášter, založený roku 1027 ve švýcarském kantonu Aargau. K jeho zakladatelům pravděpodobně patří Radbot Habsburský, doložen jako hrabě v Klettgau, a jeho manželka Ita Lotrinská, dcera vévodkyně Beatrice Lotrinské. Zmíněná kronika zachycuje genealogii rodu Habsburků. Tento rod údajně pochází od Guntrama zvaného Bohatý, který pravděpodobně žil v druhé polovině 10. století. B. Hamannová v knize Habsburkové. Životopisná encyklopedie se zmiňuje, že není jisté, zda se jedná o hraběte stejného jména, jenž byl roku 952 potrestán ztrátou statků kvůli velezradě. Jde tedy o domněnky zcela hypotetické. Dále píše, že první Habsburkové nepatřili k říšským knížatům, nebyli spřízněni se zahraničními dynastiemi a ani nevládli uzavřenému teritoriu. Jejich silnou stránkou se staly vztahy k vládnoucím šlechtickým rodům např. švábského vévodství, dále vztahy s biskupskými sídly ve Štrasburku a Basileji. Jako hrabata měli mnoho výsostných práv, byli vlastníky lenních statků a významných fojtství. V neposlední řadě vedli úporný a také úspěšný boj o rozšíření svých území. (Hamannová, 1998, s. 10, 11)

Jako příklad úspěšných bojů, dotýkajících se českých zemí, uveďme rok 1278, kdy hrabě Rudolf I., první římský král z rodu, porazil Přemysla Otakara II. v bitvě na Moravském poli.

Rudolf I. se ujal dědictví po smrti svého otce Albrechta IV. Habsburského. Postupně se z něho stal protřelý a bezohledný politik i válečník. Roku 1273 mu říšští kurfiřti nabídli královskou korunu, kterou samozřejmě přijal, neboť jeho hlavním cílem bylo získávání nových území a rozšiřování rodových držav. Tehdejší nejmocnější panovník střední Evropy, český král Přemysl Otakar II., jeho volbu neuznal, protože sám o říšskou korunu usiloval. Rudolf I. však na souhlas Přemysla Otakara II. nečekal a po svém stvrzení za římského krále papežem Řehořem X.

proti Přemyslu Otakaru II. zaútočil. Jejich vzájemné spory vyvrcholily již zmíněnou bitvou na Moravském poli 26. srpna 1278, kdy byl Přemysl Otakar II. zabit. Po bitvě obsadil vítězný Rudolf I. Moravu a snažil se zasahovat do vnitřních záležitostí českého státu, kde po smrti Přemysla Otakara II. vládla šlechta. Českým králem se však nestal.

Roku 1306 jako první z rodu Habsburků usedl na český trůn Rudolfův vnuk Rudolf Habsburský zvaný Kaše. Byl vévodou rakouským, markrabětem moravským, v letech 1306 až 1307 devátým králem českým a titulárním králem polským. Do české historie se však nijak významně nezapsal. Stejně jako rakouský vévoda Albrecht II. Habsburský, který byl roku 1438 korunován druhým českým panovníkem. Albrechtovi II. zemřel otec v jeho sedmi letech a poručníkem se stal Zikmund Lucemburský, který označil Albrechta II. za svého dědice. A i když se oženil s dcerou císaře Zikmunda, Alžbětou Lucemburskou, získání panovnických práv a koruny bylo pro něj poměrně obtížné. S Alžbětou měli čtyři děti. Čtvrté dítě, Ladislav Pohrobek, který se narodil čtyři měsíce po smrti otce Albrechta II., proto byl také pojmenován přízviskem Pohrobek, se stal třetím českým králem.

Stejně jako Rudolf Habsburský zvaný Kaše a Albrecht II. to ani Ladislav Pohrobek v období svého vladaření v letech 1453 - 1457 neměl lehké. O záležitostech státu převážně rozhodovali představitelé tří stavů: panstva, nižší šlechty a královských měst v čele s vůdcem husitské strany, pozdějším českým králem Jiřím z Poděbrad. Přes náboženské rozdíly katolicky vychovaný Ladislav Pohrobek potvrdil funkci Jiřího z Poděbrad a ustanovil ho správcem Českého království. Za vlády Ladislava Pohrobka došlo k přechodnému zklidnění poměrů a snížení cen zemědělských výrobků. V sedmnácti letech se měl oženit s francouzskou princeznou Magdalenou, dcerou krále Karela VII. Veškeré přípravy ale překazila králova náhlá nemoc, na kterou po třech dnech zemřel. Všechny spekulace o jeho náhlém a záhadném úmrtí vyvrátil roku 1985 antropolog MUDr. Emanuel Vlček, který po vyšetření králových kosterních pozůstatků došel k názoru, že Ladislav trpěl vzácnou formou leukémie.

Po Ladislavově smrti se českým králem stal Jiří z Poděbrad, kterému znesnadnil postavení Matyáš Korvín. Ten nedodržel slib daný Jiřímu v obklíčení u Vilémova v Železných horách, že zanechá nepřátelství. Udělal pravý opak. V Olomouci se nechal katolickými stavy zvolit českým králem.

Jiřímu z Poděbrad zůstala pouze faktická moc v kališnických oblastech Čech, proto uzavřel dohodu o nástupnictví s polským králem Kazimírem IV., která zaručovala, že v případě jeho smrti český sněm zvolí jako následníka trůnu příslušníka z jagellonské dynastie. Dohoda byla dodržena a na český trůn usedl polský princ, katolík Vladislav Jagellonský.

Habsburský rod se do čela českého státu dostal po nešťastné bitvě u Moháče 29. srpna 1526, jak uvádí P. Hora – Hořejš v knize Toulky českou minulostí 3, kdy bleskové vítězství tureckých nájezdníků přetrhlo pětapadesátiletou vládu Jagellonců v českých zemích. (Hora - Hořejš, 1998, s. 7) Habsburkové se tentokrát svého postavení nevzdali až do roku 1918, kdy byl zavražděn následník trůnu František Ferdinand d'Este.

2.1 František Ferdinand I. Habsburský

Osudovou bitvou u Moháče české země opět přišli o svého panovníka. Jak je uvedeno výše, k moci se dostali Habsburkové, a to v čele s Františkem Ferdinandem I. Habsburským, který byl mimo své jmenování českým a uherským králem roku 1526, také od roku 1531 německým králem, římským císařem od roku 1556 a v neposlední řadě arcivévodou rakouským.

Narodil se 10. března v 1503 v Madridu ve chvíli, „*kdy se svět mohutně rozepjal a začal to chápat. Stará klasická Evropa si s desetiletou časovou prodlevou konečně uvědomila, že planeta Země je mnohem větší, patrně kulatá a existuje na ní i další neznámý světadíl, po Amerigu Vespuccim později pojmenovaný Amerikou.*“ (Hora - Hořejš, 1998, str. 8) Do doby se spoustou převratných objevů. V roce narození Františka Ferdinanda I. Habsburského také Leonardo da Vinci dokončil svoji Monu Lisu. Jak píše P. Hora - Hořejš ve zmiňované knize, byl Ferdinand dítě štěstěny. Jeho matka Johana Šílená, kastilská princezna, se ještě před jeho narozením stala dědičkou koruny. Otec, Habsburk, kastilský král a burgundský vévoda Filip I. Sličný, měl díky tomuto výhodnému sňatku zajištěný prospěch, jehož se však už nedožil. Onemocněl zimnicí a brzy nato, ve svých šestadvaceti letech,

zemřel. Ferdinandu I. byl jeden rok. Ani Ferdinandova matka nebyla zdravotně v pořádku. Po smrti svého manžela Filipa propadla trdomyslnosti a zbytek života prožila jako nesvéprávná. Dětství Ferdinand prožil na dvoře svého děda Ferdinanda Aragonského. Byl veden v přísně katolickém duchu, zdůrazňujícím jeho budoucí vladařskou povinnost, která hájí především dynastické zájmy. Jeho učitelem byl Erasmus Rotterdamský, jenž se významným způsobem podílel na formování Ferdinandovy osobnosti. (Hora - Hořejš, 1998, s. 8)

Cesta Františka Ferdinanda I. k českému trůnu vedla přes novou sňatkovou úmluvu z roku 1515, podle které si děti Jagellonců vezmou Habsburky. Úmluvu uzavřel ve Vídni děd Františka Ferdinanda I., císař Maxmilián I. s Vladislavem Jagellonským. Vztahy s Jagellonci byly systematicky budovány v přátelském duchu. Císař se snažil o co nejvýhodnější zasnoubení Rakouska, jak dále píše P. Hora – Hořejš v knize Toulky českou minulostí 3. Sled událostí vše vyřešil. Po smrti španělského krále Ferdinanda Aragonského roku 1516 nastoupil na jeho místo princ Karel, bratr Ferdinanda I., a nemohl se tak oženit s Annou Jagellonskou.

Ve stejném roce zemřel i Vladislav II. Jagellonský a o tři roky později i císař Maxmilián. Proto na Ferdinanda I. připadla svatba s princeznou Annou Jagellonskou, kterou neznal a ani ji nechtěl. Ani bratr Karel V., jenž vládl celému dědictví Habsburků, se sňatkem nesouhlasil. Po dvou letech jednání se rozhodli. Habsburkové díky svému vychování nadřadili zájmy dynastie svým vlastním zájmům a Ferdinand I. Habsburský se roku 1521 s Annou Jagellonskou oženil. Celé impérium se rozdělilo a Ferdinand se stal postupně pánem všech alpských držav.

I když byl Ferdinand I. velmi mladý, ve svých rozhodnutích byl střízlivý, uměl kalkulovat a výhodně rozhodovat. Umění kalkulovat a rozhodovat charakterizovalo celou habsburskou politiku, vyznačující se také jednotou, nenápadností a plánovitostí.

Po příchodu Františka Ferdinanda I. do Čech vypadala tato volba moudře. Slíbil zachovávat kompaktnost a svobody českých stavů, přijal požadavek, aby sídlil v Praze a uhradit část královských dluhů. Bohužel však nedodržel ani jeden ze slibů, spíše naopak se snažil narušit soudružnost celého stavovského státu. (Čornej, 1995, s. 42) Jeho absolutistická politika byla opakem uvolněné vlády Jagellonců.

S manželkou Annou měli patnáct dětí, mimo jiné i Ferdinandova nástupce, Maxmiliána II. A i když se jednalo o domluvený sňatek a Ferdinand se mu vyhýbal, byl tento svazek spokojený a šťastný. Ferdinand I. vládl pevnou absolutistickou rukou v českých zemích osmatřicet let.

Prvorozený syn Maxmilián byl jiného založení a čeští stavové si od jeho vlády hodně slibovali. Svým kladným postojem k luteránské reformě byl považován za liberála mezi Habsburky, přesto v době, kdy se rozhodlo, že bude císařem, složil přísahu věrnosti katolicismu a dostal tak potřebám příslušníka dynastie.

2.2 Rudolf II.

Rudolf II. je považován za nejrozporuplnějšího českého panovníka. Byl římský císař, král český, uherský a chorvatský. Otec Maxmilián II., matka Marie Španělská, dcera Karla V., tedy dcera Maxmiliánova vlastního strýce. Jak píše P. Hora - Hořejš v knize Toulky českou minulostí 3, dynastie pokoušela zákony genetiky. A také možná díky tomu se usadila v habsburském rodu schizofrenie a šílenství. (Hora - Hořejš, 1998, s. 66)

Rudolf se narodil 18. února 1552 a již od raného dětství byl předurčen k vladaření. Když jeho starší bratr Ferdinand ve dvou letech zemřel, přesunula se na něj veškerá pozornost. Dostalo se mu perfektní katolické výchovy jak na vídeňském, tak zejména na madridském dvoře, kam byl v jedenácti letech poslán se svým mladším bratrem Arnoštem. Ze Španělska si Rudolf přinesl na rakouské poměry nadprůměrné vzdělání a více než protireformní zanícení ho zajímalo umění a přírodní vědy, resp. alchymie. Byl však uzavřený a odměřený, také ostatním kolem sebe dával najevo jakousi nadřazenost. Znepokojení vídeňští dvořané často na jeho chování upozorňovali císaře. Císař byl trpělivý a očekával, že Rudolf vídeňskému prostředí přivykne. Bohužel se očividné změny v jeho povýšeneckém chování nedočkal.

Císař Maxmilián II. i přes svůj poměrně mladý věk - pětáctičet let, byl sužován dědičnou poruchou krevního oběhu a dnou. Díky svému zdravotnímu stavu

své státnické úkoly již dobře nezvládal. Avšak zda bude Rudolf císařovým nástupcem, záleželo na rozhodnutí sedmi kurfiřtů. Jisté měl pouze rakouské země, které mu již v době své vlády dědičně zajistil zemřelý Ferdinand I. O české a rakouské koruně rozhodovaly stavy. Čeští stavové požadovali, aby Rudolf, jejich budoucí král, sídlil v Praze. S touto podmínkou však Maxmilián nesouhlasil, přesto byl Rudolf II. nakonec 22. září 1575 korunován českým králem a o měsíc později mu Maxmilián II. zajistil zvolení králem římským.

Maxmilián II. 12. října 1576 po dlouhé nemoci zemřel a Rudolf se ujal vlády. Zpočátku, stejně jako jeho otec, vládl z Vídně. V Praze ustanovil sbor deseti místodržících, složených z nejvyšších zemských úředníků. Prahu však často navštěvoval. Své sídlo sem přemístil sedm let po otcově smrti roku 1583, v období, kdy se u něj začala projevovat jeho nemoc, která způsobila oslabení Rudolfovy vladařské aktivity. Přesídlením do Prahy neobyčejně přispěl k jejímu hospodářskému i kulturnímu rozvoji. Praha se opět stala největším městem střední Evropy. Panovnický dvůr Rudolfa II. byl svérázným fenoménem a nikdy později už hlavní město království jako centrum kulturní Evropy nedosáhlo takového významu.

Za jeho vlády v Praze působili nejen vážení učenci a alchymisté jako Edward Kelley, John Dee nebo známí astrologové Tycho de Brahe, který zde formuloval své první dva zákony o pohybu planet, ale také se tu našla celá řada podvodníků a odborníků na černou magii, kteří jen využívali zájmů Rudolfa II.

Nemalé starosti mu dělal trvalý tlak a naléhání z madridského dvora, vyžadující uspořádání rekatolizace v římskoněmecké říši a středoevropské monarchii. Navzdory tomuto tlaku se v náboženských otázkách choval poměrně umírněně. Jak píše P. Hora - Hořejš v knize *Toulky českou minulostí 3*, za zády mu stála jeho matka Marie a dohlížela na jeho rozhodnutí. Neustále kritizovala jeho nešetrnost, vyčítala mu náboženskou vlažnost a přílišný zájem o alchymii. (Hora - Hořejš, 1998, s. 88)

Počátek Rudolfovy vlády je také poznamenán vzrůstem sebedůvěry nekatolíků a pozdějším opětovným zesílením tureckých nepokojů. V 80. letech 16. století poprvé propukla v plné síle jeho psychická krize. Tento stav trval přibližně rok a půl a lékaři jeho nemoc prohlásili za akutní stav melancholie. Soudobé lékařské zprávy hovoří o počínajících stavech maniodepresivní psychózy nebo schizofrenie, která Rudolfovu

psychiku vážně a navíc trvale poškodila. Po uzdravení sice už nepodléhal výkyvům nálad, ale některých dalších jevů psychózy se už nezbavil.

V zemi panovalo napětí mezi šlechtici, kteří byli i různého náboženského vyznání. Nátlak rodiny se zvětšoval. Všechny tyto problémy nepřispívaly k Rudolfově psychickému stavu, který ještě navíc zkomplikoval vztahy mezi Habsburky. Rudolf se postupně stahoval do ústraní, jeho stav se nadále zhoršoval, a dokonce přestával věřit svým rádcům Pavlu Sixtu Trautsonovi a Wolfgangu Rumpfovi. Čím méně se zabýval vladařením, tím více ho to táhlo k jeho koníčkům. Rudolf II. patřil k největším sběratelům umění a nelitoval peněz, které investoval do nejslavnějších obrazů renesanční a manýristické doby.

Rudolf II. se nikdy neoženil, i když měl několik nemanželských dětí, žádné neuznal za vlastní. Za jeho partnerku byla považována hraběnka Kateřina Stradová. Také tato situace znepokojovala madridský dvůr. Bratru Matyášovi se nezamlouvalo Rudolfovo chování. Cítil se oprávněn zasahovat do politiky, neboť byl jeho předurčeným nástupcem. Matyáš svoji aktivitu projevil také v období dlouhé války s Turky v letech 1593 - 1606. Protože Rudolf jako nevoják si ve válečné situaci nevěděl rady a jeho zdravotní stav se zhoršoval, v tomto střetu předal velení svým bratrům. Můžeme říci, že spíše díky souhře náhod a štěstí Habsburkové vyšli z tohoto válečného konfliktu dobře, dokonce s územními zisky.

Ukončení války a přijetí mírových smluv, uzavřených s Turky roku 1606, se ale neobešlo bez komplikací a váhání Rudolfa tuto smlouvu podepsat. Stejně tak bylo problémové jednání s povstaleckými stavy, které se neztotožnily s císařským vyhlášením z roku 1604, že katolictví bude jediné povolené náboženství v Uhrách. Po těchto zkušenostech s Rudolfovou nestabilní vládou se i císařovi příbuzní přiklonili k co nejrychlejšímu Matyášovu nástupu na trůn. Vzdát se koruny ale Rudolf rezolutně odmítl. Arcikníže Matyáš proto proti svému bratrovi rozpoutal stavovský odboj, čímž ho chtěl přimět k přijetí vídeňského míru nebo dokonce k abdikaci. Což se mu z velké části povedlo. Matyáš získal na svou stranu rakouské, moravské a uherské stavy. Rudolf musel ustoupit na všech stranách. Matyášovi přenechal vládu nad Uhrami, Moravou a rakouskými zeměmi. Svůj vliv si díky podpoře českých nekatolíků udržel pouze v Čechách, Horní a Dolní Lužici a Slezsku. Po předchozích

jednáních s českými stavy za takto prokázanou věrnost Rudolf přijal roku 1609 tzv. Rudolfův majestát na základě tzv. české konfese, požadující svobodu vyznání.

Rudolfův majestát patřil k nejsvobodomyšlnějším náboženským zákonům v tehdejší Evropě. Císař ho však podepsal v největší tísní a jeho dodržování nemohl dlouhodobě zaručit. (Hora - Hořejš, 1998, s. 133) Dokonce sám Rudolf II. roku 1611 se ještě jednou pokusil s pomocí pasovského biskupa Leopolda a jeho žoldnéřského vojska katolicismus obnovit. Bez úspěchu. Ještě téhož roku byl donucen abdikovat, ponechány mu byly tituly a Pražský hrad.

Matyáš, přes výhrady některých českých šlechticů, byl přijat za českého krále a 23. května 1611 korunován. Po smrti Rudolfa II., 20. ledna 1620, usedl také na trůn císařský.

2.3 Marie Terezie

Další velmi významná panovnice z rodu Habsburků, Marie Terezie, se na český trůn dostává o století později, přesněji roku 1743. Marie Terezie byla arcivévodkyní rakouskou, královnou uherskou a českou a také jedinou ženou na českém trůnu. Otec Marie Terezie, Karel VI., aniž by věděl, že se nedočká potomka mužského rodu, roku 1713 vydal tzv. pragmatickou sankci. Jednalo se o dodatek ke starému nástupnickému řádu Habsburků, podle něhož by v případě chybějícího mužského potomka vládnoucího rodu nastoupila vláda ženského potomstva. K tomuto rozhodnutí ho nejspíš přiměl fakt, že se Habsburkům nedařilo na svět přivést chlapce. Jakmile se nějaký narodil, záhy zemřel. „*V tehdejší době to byla idea pořád ještě vnímaná jako cosi kromobyčejného. Podle uznávaných axiomat sv. Augustina slušelo ženám mužské područí. Měly rodit a pečovat o rodinu a do veřejných věcí se neplést.*“ (Hora - Hořejš, 1995, s. 220) Ačkoli se Karel VI. musel hodně snažit, aby pragmatickou sankci prosadil, Marii Terezii na její budoucí postavení nijak nepřipravil.

O vzdělání Marie Terezie se postarali jezuité. Dobře ovládala dějiny i dějiny umění, plyně mluvila německy, francouzsky, italsky a z části španělsky a latinsky. Cizí jí nebyl tanec a měla výrazný hudební talent. (Hora - Hořejš, 1996, s. 10)

V devatenácti letech se z lásky provdala za svého přítele z dětství Františka Štěpána Lotrinského, se kterým měla šestnáct dětí. František Lotrinský byl 13. září 1745 zvolen římským císařem. Také díky svému manželovi, který byl od roku 1732 uherským místodržícím, a od roku 1738 vrchním velitelem armády, Marie získávala tolik potřebné poznatky o politické praxi.

Velkou školou se jí stal válečný konflikt s pruským králem Fridrichem II. při přepadení Slezska roku 1740. Habsburská armáda oslabená z porážky s Turky a Mariina nezkušenost se staly příčinou, proč habsburské ozbrojené síly dokázaly zareagovat až s několika měsíčním zpožděním. Navíc se k agresi připojili další dva sousedé, Bavorsko a Sasko, kteří nesouhlasili s pragmatickou sankcí. Bezprostřední nebezpečí bylo odvráceno na přelomu roku 1742 a 1743, avšak jen dočasně. Slezská válka pak pokračovala ještě ve dvou fázích v letech 1744 – 1745 a v letech 1756 – 1763 jako sedmiletá válka o rakouské dědictví.

Díky těmto zlým zkušenostem, které Marie Terezie získávala v průběhu boje o záchranu dědictví, se stala zralou ženou se soudnou rozhodností, jíž se podařilo obnovit prestiž dynastie. Období válek jí ukázalo slabosti habsburské říše. Monarchii chyběly peníze a armáda, která potřebovala kvalitní výcvik a velitele. Státní správa byla příliš závislá na zájmech stavů. Na tyto tři oblasti se ve svých reformách zaměřila. Provedla centralizaci státu s daňovou reformou, po ní následovala další, správní, kdy v tereziánských časech měly Čechy 16 krajů, Morava 6 a Slezsko 2 kraje.

Po ztrátě Slezska roku 1745 a skončené sedmileté válce v letech 1756 - 1763, resp. v druhé polovině vladařského období se Marie Terezie, později i se svým synem Josefem II., pustila do dalších změn a reforem týkajících se školství, církve, soudnictví, jejímž cílem byla modernizace a upevnění centralizované absolutistické monarchie. (Hora - Hořejš, 1996, s. 39)

V období sedmileté války Marie Terezie stihla poprvé oženit svého syna Josefa II. s Isabelou Parmskou, což mělo nepřátelům dokázat, že státní pokladna není vyčerpaná. Následující léta však nebyla pro Habsburky příliš přátelská. V průběhu

dvou let jí zemřely na neštovice dvě děti, Karel Josef a Johana Gabriela, roku 1763 i manželka Josefa II., Isabela. Se smrtí Isabely se císařovna, jak byla Marie Terezie označována, nesmířila a rozhodla se svého syna, byť proti jeho vůli, opět oženit. A to co nejvýhodněji, jak bylo u Habsburků zvykem. Josef II. se tedy na přání matky oženil znovu, vzal si Josefu Bavorskou. Brzy po tomto vynuceném sňatku zemřel Mariin manžel a císař František I. Lotrinský, který žil jakoby v ústraní jejího politického života, ačkoli v oblasti podnikání a finančnictví zaznamenal velký úspěch. Bolestná ztráta manžela Marii změnila životní styl. Ostříhala si vlasy a do konce svého života nosila jen černé šaty a vdovský čepec.

V roce 1767 onemocněla pravými černými neštovicemi, první vážnou chorobu ve svém životě, a od té doby se její zdraví zhoršovalo. Přes své zdravotní potíže byla císařovna energickou vladařkou, která roku 1775 vydala Robotní patent a zmírnila nevolnický systém. Ve stejné době Josef matce předložil k projednání otázku náboženské svobody, avšak bezvýsledně. Tato otázka zůstala nevyřešena až do smrti císařovny. (Hora - Hořejš, 1996, s. 73) Zemřela 29. listopadu 1780.

„Marie Terezie, podobně jako její syn Josef II., žije v naší historické tradici rozporuplným „druhým životem“. Na jedné straně jí státoprávně orientovaní dějepisci nikdy neodpustili zásahy proti formálním atributům české státnosti (zvláště zrušení České kanceláře a začlenění její agendy do administrativního celku „německých dědičných zemí“ r. 1749), na druhé straně je však vždy vzrušoval heroický zápas císařovny o udržení jejího dědictví.“ (Hamannová, 1996, s. 310)

2.4 Josef II.

Josef II. byl prvním panovníkem Habsbursko – Lotrinské dynastie. V letech 1765 – 1790 byl císař Svaté říše římské, v letech 1780 - 1790 král uherský a nekorunovaný král český, arcivévoda rakouský.

Jako nejstarší syn Marie Terezie se narodil v době válečné krize habsburské monarchie bojující s pruským králem Fridrichem II. Útlé dětství prožil odděleně od svých sourozenců vychováván dvorními dámami, které ho rozmazlovaly. Napravit

Josefovou výchovu měl polní maršál a hrabě Karel Batthyány, jenž se stal jeho vychovatelem. Postupně byl vzděláván v historických otázkách konvertitou Johannem Christofem Bartensteinem, ve filozofických otázkách jezuitou Josefem Franzem a právům ho učil Christian August Beck, historik práv. (Hamannová, 1996, s. 182). Ženatý byl dvakrát. Poprvé šťastně. Druhé manželství mu nepřineslo ani štěstí ani děti. Josef II. byl jedním z mála habsburských panovníků, který uměl česky.

V roce 1764 byl ve Frankfurtu korunován římským králem a o rok později, po smrti svého otce, německým císařem. Téhož roku ho jeho matka jmenovala spoluvládce, ale veškeré pravomoci si ponechala. Josef II. byl za jejího života omezován. Toto omezení vedlo mezi nimi k napětí a rozporům, které je oba přivádělo k zoufalství. Josef jí nerozuměl, přesto ji respektoval a miloval. Vzniklé nesnesitelné situace řešil dlouhým cestováním. Cestoval inkognito a navštívil všechny země monarchie, dokonce pruské Slezsko, kde se setkal se svým politickým protivníkem a vzorem, Friedrichem II. Dále navštívil Itálii, Francii a Rusko. Teprve až po matčině smrti se mohl jako vladař projevit a ukázat své schopnosti. „*Osvícený tyran*“ *Josef II. prosadil prý během svého desetiletého panování neuvěřitelné množství asi šesti tisíc (!) reformních výnosů, patentů a nařízení.*“ (Hora - Hořejš, 1996, s. 80) Většinu z nich, jak dále P. Hora - Hořejš uvádí, sestavoval sám, považoval to za vladařovu povinnost. A ne všechny byly přijaty, některé dokonce vyvolaly nenávist ze strany feudální stavovské opozice.

K nejvýznamnějším reformátorským činům ale určitě patří vydání tzv. tolerančního patentu, kterým povolil nekatolické vyznání, a patentu o zrušení nevolnictví, neboť právě v českých zemích panovaly nejhorší nevolnické podmínky z celé monarchie. Poddaní získali možnost uzavírat manželství bez souhlasu feudálního pána, mohli svobodně opustit panství a hledat obživu jinde. Robotu samotnou patent zatím nezrušil, pouze upravil její míru. A v neposlední řadě patent, kterým byla zrušena cenzura. Všechny tři byly vyhlášeny roku 1781.

K dalším reformám v oblasti práva patří vydání Všeobecného trestního zákoníku, kterým vyvrcholily jeho reformní snahy v této oblasti. Všichni občané si byli před zákonem rovni, bylo zrušeno mučení a trest smrti. Poslední reformou Josefa II. bylo vyhlášení berního a urbaniálního patentu, který upravoval rovnoměrné

zdanění jak poddaných, tak i vrchnosti. V podstatě také šlo o zrušení roboty. Avšak za vlády Leopolda II., jeho mladšího bratra, pozbyly tyto patenty platnost.

Nešťastné rozhodnutí učinil na sklonku svého života, když se spojil s ruskou carevnou Kateřinou II., díky které se dostal do války s Tureckem. V této době už byl vážně nemocný a musel povolat generála Gideona Laudona, svého nejlepšího válečníka, jenž hroutící se situaci zachránil. Josef II. umíral v horečkách, zesláblý v úzkém kruhu lékařů a služebnictva.

„Josef II. jako první panovník svého rodu vyloženě vyhledával setkání s prostými lidmi, kterým se zpravidla ukazoval v prosté důstojnické uniformě (také to byla novinka, odvozená od Josefova celoživotního vzoru, pruského Friedricha II.). Mezi rolníky zajistila císaři nesmrtelnost jeho legendární orba pluhem u moravských Slavíkovíc (ani tato praktická demonstrace fyziokratických principů nebyla původní; Josef tu kopíroval svého švagra, francouzského dauphina Ludvíka). Toleranční patent, zrušení nevolnictví a podpora volné výměny informací pak podnítily panovníkovu oblibu mezi širokými masami jeho poddaných od venkovských nádeníků až po měšťanskou inteligenci. Přestože se Josef II. nedal korunovat českým králem, byl v království poměrně oblíben.“ (Hamannová, 1996, s. 185). Josef II. zemřel 20. února 1790 ve Vídni a pohřben byl v kapucínské kryptě tamtéž.

2.5 František Ferdinand d'Este

František Ferdinand d'Este, nejstarší syn arcivévody Karla Ludvíka, jenž byl bratrem císaře Františka Josefa I. Protože Rudolf, syn Františka Josefa II., spáchal sebevraždu, následníkem trůnu se měl stát Karel Ludvík, mladší bratr císaře. Ten však při návštěvě Palestiny onemocněl tyfem a zemřel. Následníkem trůnu se stal František Ferdinand až v roce 1897, když tuto skutečnost císař potvrdil.

Narodil se 18. prosince 1863 ve Štýrském Hradci a byl vychován konzervativními učiteli v přísně katolickém duchu. Češtině se učil od vlasteneckého novináře a spisovatele Ferdinanda Čenského. V roce 1875 se stala událost, která mu ke jménu přidala přídomek d'Este. Ve Vídni totiž zemřel bezdětný modenský

arcivévoda František V. d'Este, který ve své závěti ustanovil za svého dědice nejvýše postaveného Habsburka, který přijme jeho jméno. Stal se jím František Ferdinand a zdědil velký majetek, mimo jiné také zámek a panství Chlumeck u Třeboně v Čechách. Jako své sídlo a skutečný domov si zvolil zámek Konopiště, které si roku 1887 koupil a postupně přebudoval.

Po vojenském výcviku, kdy získal hodnost majora, podnikl desetiměsíční cestu kolem světa, během níž se zhoršil jeho zdravotní stav. Trpěl tuberkulózou. Musel se léčit v Alpách, u Jaderského moře, Středozevního moře a v Egyptě. Vyléčen byl až v roce 1898. Po celou dobu cesty si psal deník, který byl později zveřejněn. Stal se také zástupcem císaře ve všech vojenských záležitostech.

Ze všeho nejvíce ale usiloval o uzavření manželství s Žofií, hraběnkou Chotkovou, kterou miloval. Nejen císař, ale celá habsburská dynastie, se stavěla proti tomuto manželství, protože hraběnka Františku Ferdinandovi nebyla rovna. Nebyla stejného postavení jako on. Císař František Josef I. dal souhlas, až když se František Ferdinand rozhodl vzdát svých nástupnických nároků pro své děti, vzešlých z tohoto budoucího nerovného manželství. V den sňatku císař povýšil Žofii Chotkovou do knížecího stavu a v roce 1908 na vévodkyni. Měli spolu tři děti.

Od roku 1906 se František Ferdinand věnoval politice a připravoval plány na uskutečnění přeměny Rakousko – Uherské monarchie ve federaci Spojených států Velkého Rakouska. Nesouhlasil s rozpínavou balkánskou politikou a za balkánských krizí v letech 1908, 1912 a 1913 se důsledně zasazoval o mír s těsnou spoluprací s Německem. Přesto byl považován za zastávce agresivní politiky namířené proti Srbsku. U veřejnosti nebyl nijak zvlášť oblíben díky své nedůvěřivosti, zádumčivosti a neschopnosti být shovívavý a velkorysý vůči svým protivníkům.

V červnu 1914 musel řídit manévry v Bosně. „*Tato cesta dala skupině mladých bosenských Srbů podporovaných vojenskými kruhy v srbském hlavním městě Bělehradě podnět k tomu, aby proti následníkovi trůnu zorganizovali komplot.*“ (Hamannová, 1996, s. 139) Atentát vykonal student gymnázia Gavrilo Princip, kterému se podařilo revolverem zasáhnout nejen Františka Ferdinanda, ale i jeho manželku Žofii ve chvíli, když autem projížděli ulicemi Sarajeva. Atentátník byl vězněn ve vojenské věznici v Terezíně, kde také zemřel.

Atentát se stal pro Vídeň záminkou k vyhlášení války Srbsku, jejímž cílem bylo posílit postavení monarchie a vyřešit jihoslovanské neshody, založené na potřebě prosadit nezávislost na Rakousku - Uhersku. Z této války však během léta 1914 vznikla první světová válka, která postihla evropské země, Afriku a Asii.

3 DĚJEPISNÉ UČIVO VE ŠKOLSKÝCH DOKUMENTECH

Naše školství stejně jako celá naše společnost prošla během posledních let velkými změnami, postihujícími všechny její oblasti. Kdybychom šli hlouběji do historie, zjistili bychom, že reformy a složitý vývoj vzdělávání na našich školách je pro naše školství příznačný. Nejinak tomu je v současné době. Tyto změny jsou vyvolané potřebou transformace nejen v hospodářském, společenském, ale také školním prostředí. Významný rok, který odstartoval onu proměnu, byl rok 1990, kdy naše společnost toužila po změně v každé sféře. Důkazem toho jsou nejen tři vzdělávací programy pro základní vzdělávání – Základní škola, Obecná škola, Národní škola nebo alternativní program Česká škola waldorfského typu, ale také ve školství vznikala různá hnutí, sdružení a asociace. Jako příklad si uveďme PAU – Přátelé angažovaného učení nebo APZŠ – Asociace pedagogů základních škol aj. V následujících podkapitolách se budeme věnovat výše zmíněným vzdělávacím programům z pohledu dějepisného učiva a v neposlední řadě nově vzniklému a zaváděnému Rámcovému vzdělávacímu programu pro základní vzdělávání.

3.1 Základní škola, Obecná škola, Národní škola

Vzdělávací program **Základní škola** schválilo MŠMT ČR dne 30. 4. 1996, program vešel v platnost v září téhož roku a školy začaly podle něho pracovat. K dalšímu doplnění a úpravám došlo o dva roky později, tedy v roce 1998.

Vzdělávací program **Základní škola** bychom mohli charakterizovat jako program usilující o získání kvalitních základů moderního všeobecného vzdělání. A to v průběhu devíti let školní docházky. Vzdělávací cíle jsou zde děleny na poznávací cíle, dovednosti a kompetence tvořící jádro vzdělávání a hodnotové cíle, postoje a motivy jednání žáků vztahující se k mravním, společenským a občanským postojům a hodnotám. Vzdělávací program dále pokračuje obecnou částí popisující hodnocení žáků, uplatnění programu ve vyučování či učebním plánem nebo učební osnovou pro 1. - 9. ročník.

Vlastivěda se vyučuje ve 4. a 5. ročníku a dělí se na čtyři tematické celky:

1. Místo, v němž žijeme
2. Naše vlast
3. Česká republika
4. Obrazy z českých dějin

Každý celek je následně charakterizován včetně konkrétních výstupů popisujících, co by měl žák umět. A v neposlední řadě zde nalezneme také příklady rozšiřujícího učiva. Specifické cíle předmětu Vlastivěda ve Vzdělávacím programu Základní škola jsou charakterizovány následovně: „*Vlastivěda v návaznosti na prvouku přináší žákům základní poznatky o významných přírodních, hospodářských, společenských, kulturních a historických okolnostech života lidí a o výsledcích jejich činnosti, s důležitými událostmi a významnými osobnostmi regionálních a národních dějin. Integruje poznatky, dovednosti a zkušenosti z vyučování a osobního života žáků s dalšími informacemi z tisku, rozhlasu a televize a ze zájmových oblastí, tyto podněty přístupně vysvětluje, uvádí do souvislostí a v potřebné míře zobecňuje. Formuje u žáků vědomí příslušnosti k vlastnímu národu, pěstuje žádoucí hodnotové orientace, rozvíjí zájem žáků o poznávání života, tradic, zvyklostí a zvláštností společenství v různých historických obdobích a v různých kulturních oblastech světa. Na příkladech ze života lidí, na základě zkušeností žáků a prostřednictvím rozmanitých činností získávají pojmy domov a vlast konkrétní věcný, ale i mravně a citově zabarvený obsah.*“ (Vzdělávací program Základní škola, 2006, s. 129)

Ve vyučování jde především o to,

- aby se žáci důkladněji seznámili s místní krajinou a místní oblastí, a tím si postupně vytvořili ucelenou představu o České republice i o jejích jednotlivých oblastech,
- aby žáci dokázali rozeznat druhy lidské práce, jak tyto druhy lidské práce souvisí s přírodními podmínkami a jak se činnosti lidí odráží v rázu krajiny, ve vzhledu staveb a v rozmanitých památkách,
- aby si žáci postupně vytvářeli souhrnnou představu o přírodě, historických událostech, kultuře, o životě lidí i o výsledcích jejich konání na všech územích naší vlasti,

- aby se žáci seznámili se způsobem života svých předků v různých historických dobách i se způsobem života lidí v sousedních státech,
- aby se u žáků rozvíjela schopnost pozorovat, analyzovat, srovnávat, výstižně pojmenovávat věci, jevy a děje, souvisle o nich vyprávět,
- aby si žáci rozvíjeli orientaci v terénu, práci s rozmanitými druhy map a naučili se používat získané vědomosti a dovednosti v běžném životě,
- aby se žáci naučili přistupovat odpovědně jak ke kulturnímu bohatství vlasti, kulturnímu dědictví a historickým památkám, tak i k jejímu přírodnímu prostředí.

Rok 1991 se stal počátkem testování vzdělávacího programu **Obecná škola**, který předložilo MŠMT ČR. Od roku 1993, kdy byl program ověřen, se do tohoto projektu zapojily některé školy v České republice. Na rozdíl od programu Základní škola považuje program Obecná škola pětiletou obecnou školu za příhodný způsob organizace, členěnou do tří etap – 1. a 2. ročník, 3. ročník, 4. a 5. ročník. První etapa řeší přechod dítěte z MŠ, aby se stalo školákem, druhá etapa se stala diagnostickým ročníkem a poslední etapa připravuje žáka na přechod na druhý stupeň. Na základě tohoto programu je vyučována Dramatická výchova, která není na základní škole samostatným předmětem. Žák po absolvování programu Obecná škola má získat ucelenou představu o světě opírajícím se o smyslové poznání a vnímání. Dalším charakteristickým rysem obecné školy je její včlenění do společnosti, program je nedílnou součástí obce a života s ní spjatého, ve vzdělávání žáků volí pomalejší tempo. Obsahuje méně učiva s integračním hlediskem, vycházejícím z pedagogicko – psychologických zásad tak, aby nedocházelo k přetěžování žáků. Vzdělávání probíhá v souladu s úrovní stupně rozvoje osobnosti dítěte.

Vlastivěda je nejprve součástí Prvouky a program ji charakterizuje:

*„Prvouka, později **vlastivěda** a přírodopis mají žákům pomoci vybudovat prvotní ucelený obraz světa tak, jak se o něm již hovořilo, a vyznačit základní vztahy v něm. Žáci si pozvolna ujasňují a zároveň budují či upevňují své postavení ve světě, které poznají. V první fázi uvádí prvouka žáky do nového prostředí školy a do nové životní situace školáka. Vytváří a upevňují se základní pracovní návyky, schopnosti být v kolektivu hry i práce, podřídit se, nebo naopak zdravě se prosadit. Horizont života v rodině a ve škole se pozvolna rozvíjí do okolí obce a regionu.“* (Vzdělávací

program Obecná škola (1. – 5. ročník), 1997, s. 21). Vlastivěda má zcela jiné pojetí než dříve. Jejím úkolem je probudit v dětech přirozeným způsobem pocit vlastenectví, aby děti byly hrdé na svůj národ i vlast. Jako nejvhodnější formu uvádí citlivé vyprávění o české zemi, jejích slavných osobnostech i její minulosti. Program Obecná škola je členěn do tzv. „Okruhů“, např. „Okruh č. 15 – Vlast“, obsahující „Cíle“, „Témata“, týkající se naší vlasti včetně dějin, které zahrnují všechny důležité události od Velkomoravské říše přes Jagellonce, Habsburky až po významná data v poválečném vývoji, tj. rok 1948, 1968, 1989, 1993.

Posledním vzdělávacím programem, kterým se budeme zabývat, je Vzdělávací program **Národní škola**, navržený Asociací pedagogů základního školství České republiky v rámci projektu rezortního výzkumu MŠMT ČR, kterou schválilo dne 17. 3. 1997 s účinností od 1. 9. 1997.

Stejně jako ostatní programy je založen na povinné devítileté školní docházce. Cílem vzdělávacího programu je nejen být školou pro děti, zaměřenou na úspěch a pokrok dítěte, jeho kladnou motivaci, ale také vychovat svobodného člověka. Je to též program zabývající se vývojem společnosti ovlivněné vědeckotechnickým rozvojem, který se promítá i do vzdělávání. Poskytuje žákům globální pohled na svět, kdy životní prostředí není rozčleněno na jednotlivé předměty, nýbrž je vzájemně propojeno, založeno na integračním pojetí. Učební plán je koncipován na základě projektové metody se zřejmým podílem jednotlivých předmětů.

„Záměrem projektu Národní škola je uvádět vzdělávání do souladu s tímto vývojem. Neurčuje pro výuku závaznou metodu nebo učebnici. Umožňuje vyučování v blocích a diferenciaci podle zájmu dětí a možností školy. Použité formy a metody práce by měly v dětech vyvolávat touhu po poznávání, provokovat jejich zvědavost a stimulovat kladné rysy lidské povahy. Vzhledem k těmto kritériím by měl učitel posuzovat vhodnost zvolené metody“. (Vzdělávací program Národní škola, 1997, s. 4)

Povinnou součástí projektu pro 1. - 9. ročník se stala Výchova k zdravému životnímu stylu v Národní škole. Výchova k zdravému životnímu stylu je zaměřena na zdravý životní styl nejen dětí, ale i učitelů, dále na vytváření pozitivních vztahů uvnitř školy a vypěstování odpovědnosti za své zdraví jak fyzické tak i psychické. Jednotlivé stupně programu vzdělávání nesou své názvy, například 1. a 2. ročník „ELFIE“,

2. a 3. ročník „KIO A GUS“, 4. a 5. ročník „PIXIE“ atd. V průběhu plnění cílů programu se děti učí zvládat základní myšlenkové operace, seznamují se s obecným pojetím morálky, kam patří pojmy Spravedlnost, Láska, Přátelství atd. a třídí získané vědomosti tak, aby dokázaly zaujmout vlastní stanovisko k sobě samému i ostatním.

Vzdělávací program Národní škola k předmětu **Vlastivěda** říká: *„Vlastivěda je komplexním předmětem budujícím základy vědomostí a postojů, které jsou v dalších letech školní docházky rozvíjeny v předmětech dějepis a zeměpis, občanská a rodinná výchova. Všechny složky, tj. dějepisná, zeměpisná i občanskovýchovná, nejsou ve vyučování oddělovány.“* (Vzdělávací program Národní škola, 1997, s. 64) Vzdelávání ve Vlastivědě navazuje na Prvouku. Podstatou je osobní prožitek dětí s užitím co největší možné názornosti. Důležitým motivačním činitelem je vlastní zaujetí a nasazení učitele. Dějinám naší vlasti se ve 4. ročníku děti učí prostřednictvím pověstí a bájí, fungujících jako prostředek ke vzbuzení zájmu o historii našeho národa. V pátém ročníku se pak seznámí s nejvýznamnějšími osobnostmi českých dějin, kdy učivo vychází z literárního zpracování, které je pro děti poutavé a nejsou tak zahlceny daty a velkým množstvím faktů. Samozřejmostí je časová osa a regionální zajímavosti přispívající k rozvoji vlastenectví.

3.2 Rámcový vzdělávací program pro základní vzdělávání

V souladu s novými principy kurikulární politiky, zformulovanými v Národním programu rozvoje vzdělávání v ČR (tzv. Bílé knize) a zakotvenými v zákoně č. 561/2004 Sb., o předškolním, základním, středním, vyšším odborném a jiném vzdělávání (školní zákon), se do vzdělávací soustavy zavádí nový systém kurikulárních dokumentů pro vzdělávání žáků od 3 do 19 let. Kurikulární dokumenty jsou vytvářeny na dvou úrovních – státní a školní.

Státní úroveň v systému kurikulárních dokumentů je zastoupena Národním programem rozvoje vzdělávání a rámcovými vzdělávacími programy (dále jen RVP). Národní program rozvoje vzdělávání určuje výchozí vzdělávání jako celek. RVP vymezují závazné rámce vzdělávání pro jeho jednotlivé etapy – předškolní, základní

a střední vzdělávání. Školní úroveň představují školní vzdělávací programy (dále jen ŠVP), podle nichž vzdělávání na jednotlivých školách probíhá.

Rámcový vzdělávací program pro základní vzdělávání (dále RVP ZV) byl schválen v roce 2004. Tříletá příprava a postupné ověřování pilotními školami dovolila stanovit tento dokument jako povinný od září 2007 pro všechny základní školy v České republice. Podstatnou charakteristikou pro RVP ZV je, že si na jeho základě ŠVP vytváří každá škola sama podle stanovených zásad. K jeho tvorbě školy mohly využít *Manuál pro tvorbu školních vzdělávacích programů*, který je vytvořen ke každému RVP. Manuál obsahuje návody a postupy s jednotlivými příklady k sestavení požadovaného školního vzdělávacího programu.

Všechny RVP mimo jiné vycházejí z nového pojetí vzdělávání, jež je zdůrazněno klíčovými kompetencemi, ve vzájemné provázanosti se vzdělávacím obsahem a následném uplatnění získaných vědomostí a dovedností v běžném životě. Pro RVP ZV je také příznačné pojetí celoživotního učení a udává vše, co je společné a nezbytné v povinném základním vzdělávání žáků, které je rozčleněno do dvou obsahově, organizačně a didakticky navazujících stupňů.

3.2.1 Vzdělávací oblast – Člověk a jeho svět

Obsah, učivo je v RVP strukturováno do devíti vzdělávacích oblastí tvořených jedním nebo více obsahově podobnými vzdělávacími obory. Každá vzdělávací oblast je popsána vymezením obsahu, postavením a významem pro základní vzdělávání. Nedílnou součástí je také cílové zaměření dané vzdělávací oblasti.

*„Vzdělávací oblast **Člověk a jeho svět** je jedinou vzdělávací oblastí RVP ZV, která je koncipována pouze pro 1. stupeň základního vzdělávání. Tato komplexní oblast vymezuje vzdělávací obsah týkající se člověka, rodiny, společnosti, vlasti, přírody, kultury, techniky, zdraví a dalších témat. Uplatňuje pohled do historie i současnosti a směřuje k dovednostem pro praktický život. Svým široce pojatým syntetickým (integrovaným) obsahem spoluutváří povinné základní vzdělávání na 1. stupni.“* (Rámcový vzdělávací program pro základní vzdělávání, 2007, s. 35)
Žáci prostřednictvím uvedené vzdělávací oblasti získávají nové vědomosti

a dovednosti týkající se společnosti, přírody a jevů, vztahů, kdy si utváří první ucelený obraz světa. Poznávání je založeno na vlastním prožitku, který vychází z konkrétních, reálných situací běžného života.

Obsah vzdělávání vzdělávacího oboru **Člověk a jeho svět** je dále rozdělen do pěti tematických okruhů, které dávají volnou ruku při tvorbě ŠVP v podobě rozličných variant vyučovacích předmětů a jejich vzdělávacích obsahů.

V tematickém okruhu *Místo, kde žijeme* žáci poznávají nejbližší okolí, učí se chápat vztahy a souvislosti jak v rodině a škole, tak také v obci a společnosti vůbec. Prvky Dopravní výchovy jsou realizovány formou přímých zkušeností žáků. Tematický okruh *Lidé kolem nás* řeší základy vhodného chování a jednání mezi lidmi, význam a podstatu tolerance, pomoci a solidarity mezi lidmi, vzájemné úcty, snášenlivosti a rovného postavení mužů a žen. Orientaci v dějích a čase si osvojují v tematickém okruhu *Lidé a čas*. Náplní snažení je vzbudit zájem žáků o historii, kulturní bohatství vlastním bádáním z dostupných zdrojů. V tematickém okruhu *Rozmanitost přírody* se žáci seznámí s planetou, na které žijeme – se Zemí jako planetou sluneční soustavy. Stejně tak i s přírodou a jejími zákonitostmi nebo s potřebou přírodu chránit. Posledním tematickým celkem je *Člověk a jeho zdraví*, který zahrnuje poznání sebe sama a žáci se seznamují s biologickými a fyziologickými funkcemi a potřebami člověka, který prochází viditelnými změnami od narození do dospělosti, i s důležitostí zdraví pro život jedince a významem prevence.

3.2.2 Průřezová témata

Významnou a neoddělitelnou součástí vzdělávání na základní škole jsou průřezová témata. V RVP ZV reprezentující okruhy aktuálních problémů dnešního světa. Vytváří příležitosti pro individuální uplatnění žáků i vzájemnou spolupráci, jsou nápomocny při rozvoji osobnosti žáka v oblasti hodnot a postojů.

Průřezová témata jsou povinnou složkou základního vzdělávání. Škola musí do vzdělávání na 1. stupni i na 2. stupni zařadit všechna průřezová témata uvedená v RVP ZV, všechna průřezová témata ale nemusí být zastoupena v každém ročníku.

Povinností školy je postupně nabídnout žákům v průběhu základního vzdělávání všechny tematické okruhy jednotlivých průřezových témat. Rozsah a způsob provedení stanovuje ŠVP. Průřezová témata je možné aplikovat v podobě samostatných předmětů, projektů, seminářů, kurzů apod. nebo jako integrativní součást vzdělávacího obsahu vyučovacího předmětu. Jako příhodný prostředek k jejich uskutečnění se nabízí projektová metoda.

„Podmínkou účinnosti průřezových témat je jejich propojenost se vzdělávacím obsahem konkrétních vyučovacích předmětů a s obsahem dalších činností žáků realizovaných ve škole i mimo školu.

V etapě základního vzdělávání jsou vymezena tato průřezová témata:

Osobnostní a sociální výchova

Výchova demokratického občana

Výchova k myšlení v evropských a globálních souvislostech

Multikulturní výchova

Environmentální výchova

Mediální výchova.“

(Rámcový vzdělávací program pro základní vzdělávání, 2007, s. 88)

Průřezová témata propojují všechny oblasti vzdělávání, doplňují poznatky a přispívají k celistvosti vzdělání.

3.2.3 Rozvíjené dovednosti a klíčové kompetence

Klíčové kompetence jsou souhrnem vědomostí, dovedností, schopností, postojů a hodnot významných pro rozvoj osobnosti i její další utváření a začlenění do společnosti. Jejich výběr je závislý na obecně uznávaných hodnotách společnosti a sdílených představách o tom, které kompetence jedince přispívají k jeho vzdělávání a úspěšnému a spokojenému životu.

Klíčové kompetence se navzájem prolínají, jsou multifunkční s mezipředmětovou podobou. Jsou výsledkem celkového procesu vzdělávání. Za klíčové kompetence můžeme považovat: **kompetence k učení; kompetence**

k řešení problémů; kompetence komunikativní; kompetence sociální a personální; kompetence občanské; kompetence pracovní.

Jak již bylo zmíněno, projektová metoda patří mezi vhodné postupy při naplňování obsahu vzdělávání i průřezových témat. Klíčové kompetence rozvíjené v rámci projektu:

- **kompetence k učení** – žáci jsou vedeni k objevování a pozorování všeho, co je zajímavé, co se jim líbí,
- **kompetence k řešení problémů** – učitel pomáhá žákům, aby došli k samostatným objevům, řešením a závěrům, učí žáky pracovat s odbornou literaturou, encyklopediemi, využívat různých informačních zdrojů,
- **kompetence komunikativní** – žáci si rozšiřují slovní zásobu, jsou vedeni k samostatnému a sebevědomému vystupování a jednání, bezkonfliktní komunikaci. Přirozeně vyjadřují pozitivní city ve vztahu k sobě a ostatním, okolnímu prostředí, vzájemné naslouchání a zdůvodňování svých záměrů, podporu a pomoc,
- **kompetence sociální a personální** – žáci často pracují ve skupinách, učí se respektovat názory druhých, přispívají k diskusi, efektivně spolupracují na řešení problémů, diskutují v rámci svých znalostí,
- **kompetence občanské** – učí se porozumět základním historickým souvislostem, učitel vede žáky k ohleduplnému vztahu k přírodě a kulturním výtvorům,
- **kompetence pracovní** – žák se učí dodržovat vymezená pravidla a postupy práce, využívá znalosti získané v jednotlivých vzdělávacích oblastech.

Výhodou výuky podle RVP ZV je svoboda při výběru strategií, metod i forem vzdělávání s využitím zmíněné projektové metody jako jedné z obvyklých metod.

4 PROJEKTOVÁ METODA

„*Být žákem ve škole je neobyčejný zážitek...*“ Autorem uvedeného citátu je profesor Charles Handy, jeden z největších britských filozofů podnikatelství, známý především svými úvahami o charakteru práce a její organizace, který se tímto vyjádřil ke školství a škole. Právě vyučovací projekty nabízejí možnost, jak realizovat výuku, která bude mimo jiné smysluplná a jíž se žáci budou účastnit plně a zodpovědně.

Tuto kapitolu věnujeme nejen vymezení pojmu projektová metoda, historii a vývoji, ale také tomu, jak se projektová metoda promítla do našeho současného školství.

4.1 Charakteristika projektové metody

Projektová metoda je pojem, o kterém se často hovoří v souvislosti se zaváděním inovativních či moderních metod vzdělávání, nabízí celou řadu realizačních variant, nástrojů i výstupů. Je metodou cílenou, promyšlenou a organizovanou, vyhovující nejen potřebám žáků, ale také učitelů. Pedagog zaujímá postoj partnera, konzultanta, poradce. Hlavní roli zde hraje žák, jeho postoj k sobě samému i ostatním, neboť tato metoda je založena na týmové spolupráci žáků. Projektová metoda se soustřeďuje na základní myšlenku, základní téma a opírá se o teoretické a ryze praktické činnosti využitelné v běžném životě. Komplexně ovlivňuje žákovu osobnost, kdy je žák nucen převzít odpovědnost za vlastní učení. Její výhodu můžeme vidět především v celistvosti poznání, kdy problém je zkoumán z různých úhlů pohledu. Výsledek projektové metody upevňuje smysl učení, rozšiřuje znalosti žáků a podněcuje jejich tvořivost. A v neposlední řadě také propojuje život školy se životem obce i širší společnosti. (Kratochvílová, 2006, s. 36)

Projektová metoda podněcuje motivaci žáků a učí je mimo jiné důležitým životním dovednostem a schopnostem: spolupracovat, formulovat názory, řešit problémy, diskutovat, tvořit, vyhledávat informace, tolerovat ostatní i jejich odlišné názory, rozvíjí vytrvalost atd.

4.2 Historie a vývoj projektové metody

Projektovou metodu můžeme pozorovat již v dřívějších dobách v podobě snahy o integraci učiva. Tuto myšlenku zahrnuje práce **J. A. Komenského** *Škola hrou*, v první polovině 19. století byly uskutečňovány spontánní projekty díky genetické metodě **J. H. Pestalozziho**. V šedesátých letech 19. století ruský pedagog **K. D. Ušinskij** prosazoval přípravu dětí pro život zakládající se na učivu, jehož obsah vycházel ze života dětí. Také u **O. Decroly**, belgického pedagoga, psychologa a lékaře zaznamenáváme snahu o seskupení učiva podle těžiště zájmu dětí.

Zásluhu na vzniku projektové metody z hlediska dnešního pojetí můžeme přičíst pedagogickým směrům na přelomu 19. a 20. století v USA, a to především díky tzv. hnutí progresivní výchovy. Nerespektování žáka, jeho zájmů a zkušeností, omezování jeho aktivity atd. zvedly vlnu kritiky, která se snesla na tehdejší školství. Představitelé hnutí usilovali o zrušení drilu jako vyučovací metody, zamítli striktní disciplínu, která nedovolovala vlastní projev dětí, a především chtěli přiblížit obsah vyučování přirozenými činnostmi. Důležitou částí vyučování se stal motiv a prožitek. Další myšlenka hnutí byla, že projektové a problémové vyučování se má stát hlavní vyučovací metodou. Prvním jakýmsi „před – projektem“ bylo úsilí **R. W. Stinsona**, který působil na zemědělské škole v Massachusetts a mimoškolní činnost žáků nazval „home project“. Jednalo se o projekt navazující na školní práci.

Pravděpodobně první projektové vyučování se objevuje v USA pod vlivem psychologa a pedagoga **J. Deweye**. Je považován za otce projektové metody, zakladatele a hlavního představitele amerického vzdělávacího progresivismu. Tento americký filosof, psycholog, pedagog a sociolog chápe dítě jako celistvou bytost s určitými potřebami, které je třeba respektovat v souladu s věkovými zvláštnostmi. Důraz klade na motivaci dětí, na potřebu se učit, hledat nové informace. Učivo proto nemůže být uměle vytvořené, ale mělo by vycházet právě ze života a zkušeností dětí. I když se při vyučování soustřeďoval na dítě a jeho osobnostní potřeby, nepodřizoval mu cíle výchovy zcela, tak jak tomu bylo u pedocentrismu. Jeho heslem se stalo učení konáním, označení *projektová metoda* neužíval. V práci J. Deweye pokračoval jeho žák, později stoupenec a spolupracovník **W. H. Kilpatrick**, který projektovou metodu

zavedl do praxe. Jeho hlavní myšlenkou bylo učit žáky pomocí projektů, jež se vztahují k životu žáků a vedou k rozvoji jejich osobnosti. Vyžadoval odpovědnost žáka za svoji práci, za její výsledek. V roce 1918 přisoudil projektu velký význam: „*Projekt jest určité a jasně navržený úkol, který můžeme předložit žákovi tak, aby se mu zdál životně důležitý tím, že se blíží skutečné činnosti lidí v životě.*“ (Velínský, 1932, s. 15) V projektovém vyučování žáci mohou ovlivnit výběr tématu, řešení je praktické s konkrétním výsledkem. Projekt je brán jako cíl i jako prostředek k dosažení cíle. (Coufalová, 2006, s. 7 - 8)

Další výraznou osobností konce 19. a počátku 20. století byl **E. Collings**, který prováděl experimentální ověření projektové metody. Celý experiment probíhal čtyři roky, kdy pracoval s žáky od 6 do 14 let, rozdělenými do tří věkových skupin. Tradiční předměty nahradil každodenním zaměstnáním – ruční práce, vycházky, povídky a zábavy. Po čtyřech letech porovnal výsledky práce školy, jež používala projektovou metodu, se školou kontrolní. Obě školy měly stejné podmínky počínaje vstupní úrovní znalostí žáků, sociálním, kulturním a ekonomickým složením přes druh vzdělání a délkou praxe učitelů konče. Výsledky kontrolních testů byly zajímavé, škola, resp. její žáci, jejichž výuka probíhala pomocí projektové metody, dosáhli lepších výsledků než žáci školy kontrolní. Přestože experiment byl z pohledu projektu úspěšný, našli se i jeho odpůrci a zavrhovatelé.

Ani naše země neminul zájem o toto téma. Za významná jsou považována 20. – 30. léta 20. století spojená se jmény např. **V. Příhoda** (studoval v USA, kde se seznámil s metodami pragmatických pedagogů, byl také organizátor pokusných škol, které ověřovaly inovativní přístupy ke vzdělání a uplatňovaly projektovou metodu.) Definice projektové metody podle V. Příhody: „*Projektová metoda umožňuje takovou organizaci učiva, při které žák prochází činnostmi, uspořádanými tak účelně, aby daly vyniknout nějaké jednotící myšlence anebo aby umožnily provedení plánu, hospodářsky nebo kulturně významného a pro žáky životního.*“ (Příhoda, 1934, s. 18) V. Příhoda je autorem reformních příruček a učebnic. Spolupracoval také s **S. Vránou**. Další osobností, kterou bychom měli zmínit, je **S. Velínský**, který roku 1932 píše: „*Výrazu projektová metoda lze užití tehdy, když individuum či skupina pojme záměr, jehož uskutečnění navozuje změny*

v jeho (jejich) vědění, zručnostech, zvycích či vztazích.“ (Velínský, 1932, s. 16) O dva roky později definici doplnil **R. Žanta**: „Projekt je účelně organizovaný souhrn myšlenek, seskupených kolem důležitého střediska praktického vědění, směřující k určitému cíli.“ (Žanta, 1934, s. 25) Z těchto definic můžeme usoudit, že určitě nešlo o metodu novou, jak je někdy mylně předkládáno. K potřebám změny v metodice školství na začátku minulého století docházelo také v důsledku vědeckotechnické revoluce. Změnou postoje k dítěti se změnil i obsah, metody a cíle samotného vyučování, jehož prioritou se stávají potřeby, zájmy a individualita dítěte formovaná prostřednictvím komplexního rozvoje dětské osobnosti. Hlavní a revoluční myšlenkou reformního hnutí je, že požaduje vyučování, které bude aktivní, dynamické, podporující tvořivé myšlení, vzbuzující vnitřní motivaci a zájem. Podporuje také badatelskou a experimentální činnost, kde problém je viděn jako pozitivní element, který dítě postupně přirozenou cestou vyřeší. Právě problémové a projektové metody byly užívány nejčastěji, čemuž odpovídaly i organizační formy práce upřednostňující skupinové a individuální organizační formy.

Reformní hnutí 30. let se jeví velmi pozitivní, progresivní a aktuální. Bohužel se do českých škol od nástupu komunistické moci v roce 1948 vrátilo učivo encyklopedické povahy, s pasivními metodami a přísně frontální výukou. Učivo bylo předáváno jako hotový souhrn pokud možno předem utříděných poznatků a dovedností, vyžadující minimální aktivitu žáka. V takto vedeném vyučování nemohla projektová metoda najít své uplatnění. První uvolnění a jakýsi návrat k humanizaci a demokratizaci školství můžeme spatřovat až po více jak čtyřiceti letech, tedy po roce 1989, kdy do škol začínala pronikat nová alternativní pojetí výchovy a vzdělání.

K současným pedagogům, zabývajících se projektovou metodou, bychom mohli zařadit **J. Průchu**, **E. Walterovou** nebo **J. Mareše**, tvůrce *Pedagogického slovníku*, v němž projektovou metodu definují: „Projektová metoda je vyučovací metoda, v níž jsou žáci vedeni k samostatnému zpracování určitých projektů a získávání zkušenosti praktickou činností a experimentováním. Projekty mohou mít formu integrovaných témat, praktických problémů ze životní reality nebo praktické činnosti

vedoucí k vytvoření nějakého výrobku, výtvarného, či slovesného produktu.“ (Průcha, Walterová, Mareš, 2001, s. 184)

Budeme-li nahlížet na projekt jako na podnik žáka, pak můžeme projektovou metodu charakterizovat jako uspořádanou soustavu činností nejen žáka, ale i učitele, kde stěžejní roli hraje vlastní aktivita žáka a učitel jeho činnosti podporuje jako poradce. Společně pak směřují k dosažení daného cíle i samotného smyslu projektu s využitím různých metod a forem práce. Projektová metoda je tedy poměrně složitá metoda, která sjednocuje jednotlivé metody výuky využívající různé formy práce.

4.3 Projektová výuka v současném školství

V současné době projektovou výuku charakterizuje J. Kratochvílová v knize *Teorie a praxe* takto: „*Projektovou výuku definujeme jako výuku založenou na projektové metodě.*“ (Kratochvílová, 2006, s. 40) Jedná se o výuku, která se v dnešním vyučování stává velmi oblíbenou. Nejde však o oživení či vzkříšení metod 20. a 30. let minulého století, neboť naše společnost je zcela jiná. V důsledku rozvoje společnosti a techniky došlo ke změnám v kulturním, ekonomickém i sociálním ohledu. Také dnešní dítě je zcela jiné, má jiné zkušenosti, je jinak motivováno. V projektovém vyučování je hlavním aktérem, jež potřebuje citlivou podporu od někoho zkušenějšího. Míra podpory vychází z úrovně rozvoje samotného dítěte, schopností samostatně tvořit, řešit problémy s přihlédnutím na věk dítěte. Vzhledem k tomu, že se projektem a projektovou metodou zabývalo velké množství pedagogů, stejně tak vymezení pojmu projektová výuka není zcela jednotné.

Projektová výuka v současném školství:

- zvyšuje motivaci, iniciativu a odpovědnost žáků,
- je založena na praktickém řešení úkolů a problémů týkajících se běžného života,
- rozvíjí žákovu pohotovost, vytrvalost, tvořivost, schopnost tolerovat názor druhého i jeho osobnost, sebekritičnost i sebedůvěru,
- podněcuje snahu radit se s jinými a spolupracovat,
- obohacuje a doplňuje o přímou zkušenost žáků.

Projektové vyučování můžeme brát jako jednu z možností výuky na našich současných školách, díky níž budou odstraněny dřívější postupy učení, které vedly k hromadění velkého kvanta poznatků nebo převažujícího frontálního vyučování.

Projektové vyučování je založeno na realizaci žákovských projektů. Žáci v projektu často objevují souvislosti, které se zdají na první pohled zcela jasné a až jejich řešením přichází na nové otázky. Díky projektové výuce mohou žáci a učitel budovat nový, lepší vzájemný vztah, může se také změnit stanovisko žáka na školu a v neposlední řadě i na učivo, které v dřívějších školách bylo ve větší míře pro žáky nezajímavé, nepodnětné právě díky stereotypnosti výuky. Projektová výuka nabízí zcela opačný přístup k učení, poznávání a objevování.

4.3.1. Zavádění projektů do výuky

Projekt nemůžeme vnímat jako osamocený pedagogický prvek. Neexistuje sám o sobě. Je součástí daného celku, prvkem určité soustavy, plní určitou funkci se zcela konkrétní rolí v souladu s dalšími prvky této soustavy. S. Vrána charakterizoval projekt slovy:

„1. je to podnik,

2. je to podnik žáka,

3. je to podnik, za jehož výsledky převzal žák odpovědnost,

4. je to podnik, který jde za určitým cílem.“ (Vrána, 1936, str. 24) Podle S. Velíského

je projekt *„určitě a jasně navržený úkol, který můžeme předložit žákovi tak, aby se mu zdál životně důležitý tím, že se blíží skutečné činnosti lidí v životě.“* (Velínský, 1932,

s. 15) Současné pojetí např. podle E. Lukavské, která na základě zkušeností s projekty v praxi projekt chápe *„jako žákův podnik sledující určitý cíl, za nějž žák převzal zodpovědnost.“* (Lukavská, 2003, s. 51) Můžeme tedy říci, že projekt je komplexní úkol vycházející z reálného prostředí, které žákovi vyhovuje. Žák v této fázi přebírá odpovědnost za jeho realizaci tak, aby dosáhl svého cíle a získal nové zkušenosti, vědomosti, které může dále uplatnit. Projekt musí být pro žáka smysluplný.

Příprava na realizaci projektu je náročná především pro pedagoga, ale odměnou je pak uvolněnější pracovní prostředí, které je pro všechny zúčastněné příjemné

a zároveň podnětné. I když ne vždy se podaří projekt úspěšně dokončit. Proto než se učitel rozhodne projekt realizovat, měl by skupinu dětí znát. Ve své podstatě je projekt pro děti náročná činnost vyžadující určitý stupeň zralosti osobnosti. Učitel by měl také zajistit vhodné klima pracovního prostředí, reprezentované nejen harmonickým vztahem žák – učitel, ale také estetičností prostředí, kde projekt probíhá.

Stejně jako učitel musí být připraven na uskutečnění projektu, tak i žák musí mít dostatek času na přípravu. Tuto přípravu uskutečníme pomocí vhodně zvolené motivace, naladění. Musíme u dětí vzbudit touhu poznat nové, touhu objevovat, ptát se. Také žáky připravíme na práci ve skupinách, kde budou pracovat sami za sebe, a pokud neumí pracovat v týmu, neumí si rozdělit úkoly, řídit svou práci, efektivně si pomáhat, nebo neumí vést diskusi, nemohou úspěšně projekt dokončit. Dobře poslouží didaktické hry, skupinové práce i samotné řešení problémových úkolů. Zvládnou-li žáci tuto přípravnou etapu a pro realizaci projektu jsme si je získali, můžeme přistoupit k vlastnímu projektu.

Přípravu a realizaci konkrétního projektu, jeho jednotlivých postupů při řešení ponecháme na žákovi. Žák je i z tohoto důvodu odpovědný za provedení a má možnost zvolit si tempo, rozsah i činnosti svých prací, kterými dosáhne vytyčeného cíle – vyřešení problému. Zpočátku zavádění projektů do vyučování volíme problémy jednodušší povahy, využíváme spontánní aktivity žáků, stejně jak tomu je i v jiných činnostech a aktivitách. Až po zvládnutí týmových, skupinových projektů můžeme přikročit k projektům složitějšího rázu a projektům individuálním.

Svoji nezastupitelnou roli hraje hodnocení a vlastní prezentace po dokončení práce na projektu. Je důležitou zpětnou vazbou, rozvíjející žákovu další trpělivost a chtění účastnit se dalších aktivit tohoto druhu.

Samotná realizace projektu je zcela individuální, v závislosti na časových podmínkách, tvořivosti, zralosti skupiny (jednotlivce), s níž je projekt uskutečňován. Proto striktní dodržování daného postupu není možné a některé postupy mohou být vypuštěny nebo naopak přidány.

4.3.2 Typologie projektů

Z historického pohledu se vytvořila celá řada typů projektů. V současnosti jsou projekty děleny podle různých hledisek např. z hlediska délky trvání, podle velikosti, počtu účastníků. J. Coufalová v knize Projektové vyučování pro první stupeň základní školy, Náměty pro učitele, projekty dělí:

- *„Podle účelu*

Před rozhodnutím o realizaci projektu bychom si měli vždy rozmyslet, co bude jeho hlavním cílem.

- *Podle vztahu k učivu a vyučovacím předmětům*

Budeme rozhodovat, zda bude projekt zaměřen na učivo jednoho předmětu ... nebo zda bude integrovat učivo různých předmětů.

- *Podle organizace*

Projekt může probíhat během určitého časového období v hodinách nebo v částech hodin daného předmětu, které jsou běžně zařazeny v rozvrhu.

- *Podle délky trvání*

Projekty mohou být krátkodobé, střednědobé a dlouhodobé.

- *Podle místa konání*

Projekt může probíhat ve třídě i prostorách mimo školu. Ideálním prostředím pro realizaci projektu bývá pobyt ve škole v přírodě.

- *Podle navrhovatele*

- *Podle počtu zapojených*

- *Podle velikosti“ (Coufalová, 2006, s. 13)*

Obdobnou formulaci a rozdělení najdeme i u jiných publikujících pedagogů věnujících se problematice projektového vyučování. Za navrhovatele projektu můžeme považovat žáka, který je určitou činností zaujat a projeví zájem na ní pracovat dále. Jedná se tedy o žakovský nebo spontánní projekt. Projekt nabídnutý učitelem, který ho předem připravil, nazýváme uměle vytvořeným. J. Kratochvílová v knize Teorie a praxe projektové výuky první variantu projektu, kde si téma volí žák sám, sám ho zpracovává dle své volby, nazývá *nestrukturovaným projektem* a variantu

druhou *strukturovaným projektem*. V tomto projektu žák pracuje na zadaném tématu s daným postupem práce i zpracování. U délky trvání, kromě zmíněných, uvádí projekt *mimořádně dlouhodobý*, přesahující trvání jednoho měsíce. A typologii projektů rozšiřuje o hledisko - informační – materiálové zdroje:

„Projekt volný – materiál ani zdroj informací není žákovi poskytnut.

Projekt vázaný – materiál, informační zdroje jsou učitelem poskytnuty.

Kombinace obou typů – žák obdrží materiál, který si může rozšířit dle svých možností.“ (Kratochvílová, 2006, s. 12)

I když projekt vychází především z potřeb a zájmů žáků vycházejících z jejich aktivity, měli bychom si rozmyslet, jaký projekt vlastně chceme připravit. K tomuto vedeme i žáky. Přijdou-li s návrhem nějakého problému vyžadujícího řešení formou projektu, požadujeme možnosti řešení, návrh postupu uskutečněných například formou rozhovoru. Žáci mají možnost vyslechnout názor ostatních, práci si promyslet a stanovit kritéria.

4.3.3 Příprava projektu

Jak jsme již uvedli výše, výběr tématu či účelu projektu patří k nejdůležitější části přípravy. Odvíjí se od ní veškerá další činnost. Má velkou motivační schopnost, pokud si dítě ujasní své postupy, stanoví si podmínky, zdroje informací i formu projektu. V této prvotní fázi dochází i k vymezení výstupu, cíle projektu. I to můžeme považovat za motivačního činitele, pokud cíl je v silách dítěte. Dosažitelnost může právě prodiskutovat s učitelem – poradcem nebo s ostatními členy, se kterými se rozhodl projekt realizovat. Výhodnou metodu můžeme spatřovat v brainstormingu, jehož název přeložen do češtiny „mozková bouře“ již sám o sobě říká, o co v této metodě jde. Jejím autorem je Alex. F. Osborn, americký psycholog. Žák nebo učitel napíše většinou na velký formát papíru ústřední problém, ostatní členové projektu mají tu výsadu, že mohou říct resp. kamkoli napsat vše, co je napadne. Jedná se o momentální nápady a sdělení. Po „bouři mozků“ následuje utřídění informací a jejich vyhodnocování s využitím asociačního myšlení, za citlivé

pomoci učitele – poradce. V přípravné fázi bychom si měli stanovit kritéria hodnocení, která je potřeba při hodnocení dodržet.

Setřídění myšlenek je vystřídáno realizací, prací na projektu probíhající dle stanovených postupů a plánu, kdy žáci vyhledávají, sbírají příslušné informace, které následně analyzují a klasifikují. Učitel působí opět jako poradce usměrňující žakovu činnost pouze v případě potřeby. Za potřebu lze považovat pomoc při zařazení informace, pomoc při materiálním zabezpečení (např. výběr vhodné publikace – její doporučení, atd.) nebo pokud se vychýlí od tématu a hrozí nesplnění stanoveného cíle.

Po dokončení projektu je třeba práci žáků vyhodnotit a prezentovat. Vyhodnocení či hodnocení patří také k důležitým činnostem. Forma hodnocení závisí na předešlé domluvě. Nelze však hodnotit úspěšnost učitele, nýbrž úspěšnost žáka či skupiny podílející se na daném projektu. Za výhodné lze považovat společné diskuze např. v kruhu na koberci, kdy dáme žákům dostatek prostoru, aby se mohli vyjádřit ke všem oblastem projektu - co bylo přínosné, nové, zajímavé nebo naopak co dělalo problém a již by nemělo být realizováno. Prezentaci je možno považovat za určitou odměnu pro žáky. Záleží, jakou formu zvolíme. Bude-li v rámci třídy, mají možnost vyniknout v kruhu třídního kolektivu. Projekt prezentovaný mimo vlastní třídu, například na chodbách školy či prezentace pro rodiče a širší veřejnost formou veřejné výstavy, koncertu ... je již záležitostí do určité míry prestižní, kdy mají žáci možnost získat za své snažení i pochvalné ocenění od rozmanitého publika.

4.3.4 Role učitele v projektovém vyučování

Jak již bylo několikrát zmíněno, postavení učitele v projektovém vyučování je zcela odlišné od běžné výuky. Rozhodným způsobem se mění vzájemný vztah z diktátorského na partnerský. Učitel pak vystupuje především v roli poradce, pozorovatele, který citlivě vstupuje do jednotlivých fází při uskutečňování cíle projektu. Pomáhá žákům s jejich problémy, které nejsou schopni vyřešit sami se zachováním vlastní individuality. Nepředkládá žákům hotové poznatky, ale snaží se navodit situace, které žáky motivují k bádání, hledání nových zdrojů a potřeby poznávat. U mladších dětí má učitel vedoucí postavení, tato vedoucí role

ustupuje do pozadí s jejich rostoucí samostatností a odpovědností za splnění cíle projektu.

I když je příprava projektu za strany učitele pečlivá, časově náročná, nemůže být z projektu vlastní vůlí vyčleněn. Právě naopak, musí být neustále ve střehu, k dispozici pro řešení nenadálých situací a vzniklých problémů nebo konfliktů. Během své přípravy učitel musí předvídat, mohou-li takovéto situace nastat a v rámci možností práci dětí sledovat co nejpozorněji, a udržet si tak kontrolu nad celým kolektivem i jednotlivými skupinami.

Učitel se dítě učí chápat jako celek, mimo známé učebnice používá rozličné materiály a zdroje informací a způsob hodnocení musí této činnosti přizpůsobit. V konečné fázi pak hodnotí také sám sebe.

A nesmíme zapomínat ani na dimenzi diagnostickou. Učitel má během průběhu projektu možnost sledovat a později vyhodnocovat chování, jednání žáků nebo skupiny v rámci třídy. Tyto poznatky pak může uplatnit i v pozdějším vyučování. Rozhodně by neměl dát najevo své zklamání, pokud se žákům náhodou nepodaří projekt dokončit. Příčin neúspěchu může být mnoho a úkolem učitele v tuto chvíli by mělo být povzbuzení všech pro další, nové projekty.

4.3.5 Role žáka v projektovém vyučování

Stejně jak se změnilo postavení učitele v projektovém vyučování, mění se také postavení žáka. Na zdárném dosažení cíle projektu závisí činnost každého žáka, i když většinou pracují ve skupinách. Žáci se musí v rámci tohoto uskupení naučit přijmout určité role. Role si mohou sami zvolit, což je považováno za nejvýhodnější, nebo vylosovat. Při zvolení dochází k určité hierarchizaci mezi dětmi a respektování, protože do vedoucích postavení jsou voleni silnější jedinci, někdy i oblíbení jedinci. V rámci skupiny se žáci učí respektovat jeden druhého nejen jako osobnost, ale i respektovat a přijmout názor druhého tak, aby nevznikaly zbytečné konflikty vedoucí k neschopnosti na projektu dále pracovat.

Ne všechny děti chtějí pracovat ve skupině. Důvody jsou různé. Mohou být introverti neschopni vzájemné komunikace nebo nejsou dostatečně na práci

na projektu naladění. Možným řešením je dát takovému „nenaladěnému“ dítěti vedoucí pozici, má možnost se realizovat, předvést, co dovede a nabýt tak nové sebevědomí.

Žák přebírá na sebe zodpovědnost za splnění úkolu. Je to náročný úkol, kterému se musí postupně naučit. Stejně tak vytrvalosti. Pokud se mu splnění úkolu nepodaří vybraným způsobem, musí najít jiné, lepší řešení. Jeden neúspěch ho nemůže odradit. Pak docílí i vlastního uspokojení z dobře vykonané práce, což je nebo mělo by být odměnou nejvyšší.

5 HABSBUKOVÉ V ČESKÝCH ZEMÍCH

V předcházející kapitole jsme se věnovali projektové metodě z hlediska historického i současného školství. Tato kapitola nás seznámí s konkrétním příkladem projektu.

Výchozím materiálem se při jeho tvorbě stala učebnice Vlastivěda 5, Významné události nových českých dějin, učebnice pro 5. ročník základní školy, nakladatelství Nová škola, kde jsou zařazeny stěžejní události od počátku novověku, tedy třicetileté války až po současnost. Učebnici žáci, se kterými bude projekt realizován, znají a používají ji téměř v každé vyučovací hodině Vlastivědy. Patří mezi zdařilejší publikaci, která umí žákům dějinné souvislosti ukázat zajímavým vyprávěním. Nadměrně nezatěžuje textem a také zde najdeme úkoly vztahující se k učivu probíranému v jiných předmětech. Například symbolem „Z“ jsou označeny informace, které probíranou látku žákům přibližují, doplňují a upřesňují. K prověření získaných znalostí slouží otázky a úkoly, kterými je každá kapitola ukončena. A v neposlední řadě v textu najdeme nejen citace z historických dokumentů a pramenů, ale i slovník cizích slov. Vhodným doplňujícím materiálem je pracovní sešit sloužící k procvičení a upevnění získaných znalostí.

Osvojování obsahu vzdělání, tedy i dějepisného, by mělo vycházet z praxe a do praxe se opět vracet. Projekt jako takový je založen na týmové spolupráci dětí, propojuje život školy se životem obce, širší společnosti. Posiluje motivaci žáků, smysl učení a učí také důležitým životním dovednostem, ke kterým patří spolupráce, diskuze, řešení problémů, formulovat názory, tvořit, hledat informace atd.

5.1 Cíl a charakteristika projektu

Hlavním cílem projektu je udělat dějepisné učivo lákavým, přiblížit ať už každodenní život lidí v minulosti či proměnu jejich práce tak, aby získávání nových vědomostí bylo pro děti zajímavé, aby je vedlo k prohlubování zájmu o společnost a její historii, k rozvíjení jejich vlastního historického vědomí, pocitu

vlastenectví, k pochopení souvislostí dějinných událostí a procesů. Žáci pátého ročníku by měli postupně získané vědomosti a dovednosti z 1. stupně třídit, seřazovat a získávat určitý nadhled, tím se připravují na poměrně rozdílnou výuku na 2. stupni. Právě projektová výuka tyto požadované schopnosti a vlastnosti u dětí rozvíjí. Cílem projektu je také splnění zadaných úkolů. K jejich vypracování žáci potřebují vyhledat řadu informací. Díky projektové výuce se učí používat a zpracovávat dosavadní znalosti, dobře si zorganizovat práci i práci ve skupině, naučit se komunikovat s ostatními. Poznávají, že důležitou roli při plnění úkolů mají nejen dovednosti a vědomosti, ale také potřeba uznání, seberealizace. A neměli bychom zapomínat ani na vědomí smysluplnosti jejich činnosti.

Projekt s dějepisným tématem Habsburkové v českých zemích nese název **„400 let vlády jednoho rodu aneb TU, FELIX AUSTRIA, NUBE!“** „*Zasnuj se, šťastné Rakousko!*“ (P. Hora - Hořejš, 1998, s. 17) Jde o slavné heslo Habsburků vyjadřující jejich politiku prostřednictvím dynastických sňatků, které nejspíše vzniklo za vlády Maxmiliána I., prvního panovníka z řad Habsburků. Motto bylo zvoleno tak, aby žáky upoutala jeho nevšednost, aby chtěli zjistit, co se pod cizím názvem skrývá a zároveň si uvědomili, jak dlouhou dobu rod Habsburků našim zemím vládl.

Jedná se o uměle připravený projekt, jenž lze délkou svého trvání označit za dlouhodobý s mezipředmětovým přesahem do vyučovacích hodin Českého jazyka – literární výchovy, Matematiky, Pracovních činností, Hudební a Výtvarné výchovy.

Je rozdělen na 12 částí – dvanáct projektových dnů - se stejným názvem uvedeným u jednotlivých kapitol v učebnici Vlastivěda 5, Významné události nových českých dějin, učebnice pro 5. ročník základní školy, nakladatelství Nová škola. Důvodem je snadnější a také přirozenější orientace v probíraném a osvojovaném učivu. Žáci mají možnost v případě nejasností, potřeby do učebnice nahlédnout a potvrdit si své teorie. Metody i formy práce závisí na daném tématu s upřednostněním práce ve skupinách, týmové práce, se zapojením všech členů skupiny, členů týmu s množstvím praktických činností, které umožňují získání vědomostí a dovedností tím nejpřirozenějším způsobem jako je hra nebo je-li výsledkem snažení konkrétní výrobek.

Úvodní projektový den má název *Doba předbělohorská*, která žáky uvede do tématu probíraného učiva formou hry. Žáci si tak zopakují, obnoví znalosti z předešlého ročníku. První projektový den, *Doba pobělohorská*, nás zavede do doby, kdy našim zemím Habsburci vládli. Zjistíme, že politická situace 17. století ovlivnila české země na celá dlouhá staletí.

Jakým životem žili lidé nejen ve městech, ale i na vesnici v období baroka, patří druhému projektovému dni nazvanému *Život v barokní době*. Prostřednictvím třetího projektového dne - *Ve školních lavicích* - se seznámíme s tím, proč došlo po skončení třicetileté války v českých zemích k úpadku školství, v jakých typech škol se tehdejší děti vzdělávali a kdo byl Jan Ámos Komenský. Čtvrtý den věnovaný projektu s názvem *Světlo rozumu* vysvětlí význam osvícenství a přiblíží vládu Marie Terezie a jejího syna Josefa II. Reformy Marie Terezie a Josefa II. se postupně promítaly i do života na vesnici. V pátém projektovém dni, *Život na vesnici v 18. století*, zjistíme, jak se dělilo venkovské obyvatelstvo, jaké zvyky provázely jejich život, co tehdejší venkované jedli i jak se oblékali. Čím se lišila manufaktura od řemeslnické dílny? Co nového přinesla tovární výroba? Kdo byl James Watt, Prokop Diviš nebo Josef Ressel? Všechny tyto otázky patří projektovému dni pod číslem šest s názvem *Manufaktury a parní stroje*. Rozvoj hospodářství a počátky strojové výroby umožnily nástup kapitalismu. Habsburkové vládli z Vídně, kde se hovořilo německy, proto i jediným úředním jazykem v českých zemích byla němčina. Lidé si začali uvědomovat potřebu českého jazyka, a aby nedošlo k jeho úpadku, proces národního obrození byl pro české země nesmírně důležitý. Do této doby nás zavede sedmý projektový den, *Obrození měšťanské společnosti. Z poddaného člověka občan* bude osmým projektovým dnem, díky kterému se seznámíme s nespokojeností českého obyvatelstva se způsobem vlády Habsburků, s revolučním rokem 1848 i se změnami po tomto roce. Ve 2. polovině 19. století dochází k růstu tovární výroby také díky elektřině, která byla mnohem výkonnější než dosud užívaná pára, a s tím je také spojen rozvoj průmyslu a dopravy. Více se dozvíme v projektovém dni pod číslem devět, *Stroje ovládly život*. V předposledním projektovém dni *Národ sobě* zjistíme, jaká byla situace v českém školství, co vše bylo spojeno s Národním divadlem v Praze a také s největšími osobnostmi této doby. Jedenáctý projektový den *Češi a Němci* -

směřujeme k samostatnosti je posledním dnem, který popíše a vysvětlí, kdy a proč propuká první světová válka, rozchod s Habsburky a také rozpad Habsburské monarchie.

Projekt bude mít následující fáze:

- *Zveřejnění tématu projektu* – proběhne na začátku školního roku v první vyučovací hodině Vlastivědy. V této fázi se žáci seznámí s názvem, který napíšeme na tabuli určenou pro průběžnou prezentaci jednotlivých projektových dnů. Dále se seznámí s obsahem celého projektu, se všemi jeho částmi, délkou trvání i jeho podmínkami nezbytnými pro realizaci. Jsou také upozorněni na možná úskalí. Tato fáze je spojena s prací s učebnicí nakladatelství Nová škola, kterou si žáci po zveřejnění názvu projektu prohlédnou a společně se seznámí s jednotlivými kapitolami uvedenými v této učebnici. Jsou také upozorněni na tematickou stěžejnost těchto kapitol.
- *Diskuze o plánu řešení daného problému a s tím spojená organizace* – je následným krokem po zveřejnění tématu. Žáci dostanou dostatek prostoru k vyjádření svých pocitů, obav a potřeb týkajících se daného problému metodou brainstormingu tak, aby se pod vlivem daných pravidel nebáli vyjádřit svůj názor či nápad. K těmto pravidlům patří:
 - ❖ *každý z účastněných má možnost sdělit svůj postoj k danému problému,*
 - ❖ *každý má možnost říct svůj nápad, i když nebude realizován,*
 - ❖ *nápad jednoho účastníka může podnítit nápady jiného účastníka,*
 - ❖ *následuje hodnocení všech nápadů s posouzením učitele, co je pro žáky přínosem s ohledem na jejich věk. U nápadů, které jsou méně vhodné, nehledáme argumenty pro to, že se nedají přijmout, ale naopak uvažujeme nad cestami, jak je zvládnout. Dále je nutné vyzdvihnout dosažitelnost zdrojů, ze kterých mají žáci možnost čerpat. Je třeba pracovat s učebnicí, s encyklopediemi, časopisy, s internetem ...*
- *Motivace a příprava pomůcek, materiálního zabezpečení* – dlouhodobý projekt je samozřejmě náročnější na materiální vybavení jak ze strany učitele,

tak i žáků. Každý dílčí projekt má své specifické pomůcky, které jsou vypsány u jednotlivých projektů. Mezi pomůcky, které jsou potřeba u většiny projektů, patří učebnice a pracovní sešit *Vlastivěda 5*, Významné události nových českých dějin, učebnice pro 5. ročník základní školy, nakladatelství Nová škola, psací potřeby, sešity, knihovna (třídní, městská) a počítač s přístupem na internet. Žáci jsou motivováni popsáním celého projektu, možností vypracování portfolií pod názvem *Kronika dějin*, výstavou výtvarných prací uspořádanou ve škole pro ostatní žáky a rodiče. Dále divadelním představením „*Život císaře Rudolfa trochu jinak*.“ Všechny činnosti uvedené výše by měly být pro žáky zajímavé pro činnost samotnou.

- *Realizace projektu* – žáci plní úkoly dílčích projektů, zapisují do svých portfolií výsledky, získané informace dále předávají svým spolužákům.
- *Zhodnocení práce na projektu – prezentace* – projekt bude ukončen během měsíce května 2010, kdy proběhne jeho prezentace v rámci třídy a školy s divadelním představením, které žáci zahrají ke Dni matek a budou mít možnost svoje snažení a píli ukázat svým rodičům i ostatním spolužákům.

5.2 Charakteristika vzorku

Projekt je určen, jak již bylo uvedeno výše, pro 5. ročník a bude realizován s 17 žáky malotřídní školy. Ve třídě je osm děvčat a devět chlapců, jde tedy o kolektiv vyvážený. Děvčata jsou většinou klidná a mají tendenci chlapce při práci usměrňovat. Přesto se jedná se o třídu živější, se dvěma problémovými žáky vyžadující individuální přístup. V tomto případě je nejdůležitější příprava učitele, způsob vedení skupinové práce, vhodná motivace a častá pochvala, která kladným způsobem podporuje všechny zúčastněné k další činnosti. Protože udržení pozornosti delší dobu je pro problémové žáky náročnější. Přesto se v této třídě skupinová výuka využívala poměrně často a žáci jsou na tento typ práce zvyklí, znají ho a snaží se dodržovat předem stanovená, jim známá pravidla. Mezi tato pravidla patří:

- ❖ každá skupina má (žáci si zvolí sami) svého *vedoucího*, který udržuje skupinu v činnosti a pozornosti. Většinou si volí žáka s dobrým prospěchem, který má přirozenou autoritu a je jakousi vědomostní záštitou pro jejich tým,
- ❖ každá skupina má svého *mluvčího* pro rozhovory s ostatními skupinami a učitelem, který tlumočí požadavky své skupiny, může přijít pro radu za učitelem, ale také je-li nutná spolupráce s jinou skupinou, domlouvá podmínky,
- ❖ dalším pravidlem je, že rozhovor vedený v rámci skupiny nesmí rušit ostatní skupiny, tedy pravidlo mluvení na 50cm. Žáci se učí sdělovat si potřebné informace tak, aby se nepřekřikovali, učí se respektovat jeden druhého a také, aby získané informace nevyzradili příliš hlasitým hovorem jiné skupině.

Takto stanovená pravidla skupinového vyučování žákům pomáhají udržet pozornost, probouzí zdravou soutěživost a pracovní klima třídy je pak příjemné. Většinou má každý ve své skupině nějakou úlohu. Od *vedoucího*, *mluvčího*, *koordinátora* nebo *sběrače* informací. Například koordinátor přebírá informace od sběrače a sestavuje možný postup řešení, na kterém se již domlouvá celá skupina. Žáci v rámci skupiny pracují velmi rádi.

5.3 Návrh projektu

V této kapitole jsou uvedena a zpracována všechna témata týkající se probíraného učiva s využitím různých činností, forem a metod práce jako jsou práce s učebnicí, pracovními listy, konkrétní manipulativní činnost, hry a experimenty. Se žáky postupujeme podle předem prodiskutovaného plánu. Žáci sbírají vhodný materiál, zpracovávají a kompletují. V této fázi učitel vystupuje v roli poradce, který žáky podporuje k dokončení projektu a k zodpovědnosti za své dílo, protože se jedná o projekt dlouhodobý, kde motivace žáků a zaujetí samotného pedagoga hraje jednu z nejdůležitějších rolí pro úspěšné dokončení celého projektu.

Úvodní projektový den

Motto: „Doba předbělohorská“

Cíl:

- Motivace, zaujetí žáků, touha dozvědět se něco víc hrou o titul „Mistra dějepisu“. A hlavně o čem by se chtěli dozvědět více ... Téma *Co se stalo po bitvě na Bílé hoře* se samo nabídne.
- Opakování a připomenutí již známého učiva ze 4. ročníku.
- Zprostředkovat žákům cestu k dalším vědomostem a dovednostem formou aktivních činností.

Délka: dvě vyučovací hodiny Vlastivědy

Mezipředmětové vztahy: Český jazyk - Sloh, Výtvarná výchova (dvě vyučovací hodiny)

Metoda: rozhovor, hra, samostatná práce, práce ve skupinách, práce s pracovními listy

Výstupy: získání titulu „Mistr dějepisu“, Tolarů, portréty postav z filmu M. Friče Pekařův císař

Úvodní část prvního projektového dne

V úvodní části budou žáci seznámeni s obsahem i se všemi činnostmi týkající se prvního projektového dne. Protože se jedná o úvodní část projektu, je hlavní důraz kladen na motivaci a zaujetí. Nejprve žákům vysvětlíme pravidla hry, kterou si následně zahrají, dále co bude jejich odměnou v případě výhry, a také úkolem, jestliže se dalšího kola již jako hráči neúčastní. Titul vystavíme, např. ho připevníme na tabuli, aby ho žáci viděli.

Hlavní část prvního projektového dne

Vlastivěda

Pomůcky: otázky pro učitele, cena pro vítěze, úkoly pro neúspěšné soutěžící

- *odměna:* Tolarů z dob Marie Terezie (viz příloha č. 1), které žáci získávají za každý splněný úkol (jak jednotlivci, tak i při práci ve skupině), titul „Mistr dějepisu“ (viz příloha č. 4)

- *otázky pro učitele, popřípadě vedoucího hry*: viz příloha č. 2, otázky vychází z chronologicky postaveného učiva 4. ročníku.
- *úkoly*: viz příloha č. 3 (odpovědi mohou hledat v učebnici, encyklopedii, sešitě,...)

(část převzata: <http://cr.ic.cz>, autor Mgr. Lubomír Šára)

Popis: Žáci si zahrají hru o titul „Mistra dějepisu“.

Pravidla hry: všichni žáci se postaví (ve své lavici nebo v kruhu), vedoucí hry – učitel/ka čte připravené otázky, kdo zná odpověď, odpoví a posadí se. Žák, který zůstane stát, ve hře nepokračuje, ale aby svůj „neúspěch napravil“, dostane úkol jiný. Tyto úkoly zpracuje písemně (viz příloha č. 2). Hra pokračuje stejným způsobem až po poslední dvojici, z nichž kdo první správně odpoví na otázku, je vítěz a získává Tolar s titulem. Ostatní žáci, kteří se již soutěže o titul „Mistra dějepisu“ neúčastní, plní úkoly, za které svůj Tolar mohou také získat.

(Otázky může vedoucí hry přeskakovat, při zdatelné únavě dětí proložit otázkami jednoduššími z druhé části.)

V závěru žáci přečtou splněné úkoly a založí do své Kroniky dějin.

V druhé části žáky seznámíme s jejich dlouhodobým úkolem – nacvičit a později sehrát divadelní představení, *Život císaře Rudolfa trochu jinak*, z doby jeho vlády. Nejprve žáky seznámíme s hrou, jejím námětem a obsahem, zadáme úkoly pro její realizaci. Odměnou za úspěšné plnění úkolů v první vyučovací hodině bude film M. Friče Pekařův císař. Film bude podkladem celého divadelního představení, proto je znalost a pochopení děje nezbytná pro nacvičení hry. Film uvidí během další vyučovací hodiny.

Úkoly k divadelnímu představení:

- rozmyslet rozdělení rolí,
- pomůcky nutné k představení,
- domluvit dobu nácviku hry.

Český jazyk - Sloh

Popis: Vyučovací hodinu žáci věnují popisu děje filmu Pekařův Císař.

Úkoly pro žáky:

1. Popište děj filmu.
2. Vypište postavy, které vás zaujaly nejvíce.
3. Kterou postavu by sis chtěl zahrát sám? Napiš její kladné i (pokud má) její záporné vlastnosti.

Výtvarná výchova

Popis: Úkolem této vyučovací hodiny bude výtvarné ztvárnění postavy z filmu M. Friče Pekařův Císař, kterou si žáci vybrali a ve vyučovací hodině Českého jazyka popsali. Žáci budou pracovat samostatně.

Pomůcky: karton A2, barevné křídly

Závěrečná část prvního projektového dne

V této fázi projektového dne s žáky zhodnotíme celodenní činnosti formou rozhovoru. Vyslechneme jejich názory, co se jim líbilo nejvíce, co jim dělalo problém a co by si rádi zopakovali a jestli mají k nějaké aktivitě připomínky, popřípadě co by změnili. Výtvarné práce všech žáků vystavíme v rámci třídy, ty nejzdařilejší (žáci je vyberou sami) vystavíme v prostorách školy - na chodbě.

1. projektový den

Motto: „Doba pobělohorská“

Cíl:

- Seznámení žáků s podstatou bitvy na Bílé hoře, pochopení následků pro české země. Jaký byl život lidí na zámku, ve městě i život poddaných tehdejší doby.
- Rozvíjet fantazii, tvořivost a výtvarné vidění a posuzování.
- Rozvíjet komunikativní a rozumové schopnosti.

Délka: dvě vyučovací hodiny Vlastivědy

Mezipředmětové vztahy: Český jazyk a Výtvarná výchova

Zdroj informací: učebnice Vlastivěda 5 Významné události nových českých dějin, učebnice pro 5. ročník základní školy, nakladatelství Nová škola, internet, kniha P. Hora – Hořejš, Toulky českou minulostí 3, nakladatelství Baronet

Metoda: rozhovor, hra, práce ve dvojicích, ve skupinách, práce s pracovními listy, práce s učebnicí

Výstupy: vyplněné pracovní listy do Kroniky dějin, obraz bitvy na Bílé hoře, Tolary Marie Terezie

Úvodní část druhého projektového dne

Popis: Nejprve žáky seznámíme s námětem i průběhem celého projektového dne. Po naladění celé třídy na práci pomocí diktované tajenky. Žáci si píší do svých Kronik dějin jednotlivé odpovědi podle pokynů učitele.

1. *Který rod vládl českým zemím 400 let? Označte si druhou souhlásku v odpovědi – Habsburkové* - B
2. *Jaké náboženství Habsburkové uznávali? Označte si třetí samohlásku v odpovědi – katolické* - I
3. *Kdo měl nejvyšší postavení ve státě hned po panovníkovi? Písmeno z tajenky je předposledním písmenem vyluštěného slova - šlechta* - T
4. *Kdo vlastnil všechny kláštery, kostely i vesnice poddaných? Označte si čtvrtou souhlásku v odpovědi – církev* - V

5. Po Jiřím z Poděbrad nastoupil na český trůn rod z Polska. Jak se nazýval?

Označte si první samohlásku v odpovědi – Jagellonci

- A

Hlavní část prvního projektového dne

Vlastivěda

Pomůcky: pracovní listy – Bílá hora (viz příloha č. 27, pracovní list I. *Bílá hora, třicetiletá válka, protireformace*, pracovní list II. *Život ve městě*), učebnice, plakát bitvy (viz příloha č. 5), hra Bludiště dějin (viz příloha č. 6)

Popis: po vylúštění tajenky žáci postupně odpovídají na otázky:

- Co si představíte pod pojmem bitva?
- Jaké byly příčiny, důvody k propuknutí bitvy?
- Je důležitý pro život člověka mír a proč?

Odpovědi proběhnou formou rozhovoru, vysvětlení a následné diskuze. Potom společně přečteme popis bitvy na Bílé hoře i její důsledek nejen pro české země z učebnice pro 5. ročník základní školy Vlastivěda 5, Významné události nových českých dějin, nakladatelství Nová škola (str. 9) a žáci vyslechnou vyprávění (viz příloha č. 5), které má za úkol vysvětlit a přiblížit celou historickou událost. Následovat bude hra, jejímž cílem je získat co nejvíce dalších informací o bitvě z předem přichystaného materiálu. Žákům nabídneme internetové stránky, tištěný materiál z webových stránek, knihy.

Internetové stránky:

<http://art-rkc.com/bilahora/>, <http://1620.webpark.cz/>, <http://www.hrady.cz/>,
<http://www.bilahora.eu/>

Knihy a učebnice:

Hora – Hořejš, P. Toulky českou minulostí 3, nakladatelství Baronet

Janáčková, Z. Čítanka pro 5. ročník základní školy, nakladatelství Nová škola, str. 28 – 30.

Práce se bude odvíjet v rámci předem zvolené skupiny.

Úkoly:

- Kde přesně se bitva na Bílé hoře odehrála, jak dlouho trvala?
- Co víte o popravě vůdců povstání na Staroměstském náměstí?

Veškeré nově získané informace napíší do svých Kronik dějin. Práce bude pokračovat vyplněním pracovních listů. Žáky za jejich snažení a samostatnou práci ohodnotíme Tolary. Množství tolarů určí nasbírané informace i jejich zpracování.

V první části tohoto úkolu žáci nashromáždí a zpracují informace o bitvě na Bílé hoře, ve druhé ztvární dobový nákres - plakáty bitvy podle předlohy, kterou mohou využít.

Výtvarná výchova

Pomůcky: velké formáty papírů (balicí papír), tempery, štětce, voda, tuš, vzorový plakát jako předloha.

Popis: Pracovat budou ve skupinách po čtyřech. Skupinu si určí losováním barevných odstřížků papíru. Dokončené plakáty vystavíme ve třídě a společně ohodnotíme. Žáci dostanou dostatek prostoru na zhotovení svých plakátů.

Po dokončení a zhodnocení výrobků jednotlivých skupin, budeme pokračovat dalším úkolem ve vyučovací hodině.

Český jazyk – Sloh

Žáci budou mít za úkol ve své skupině vypracovat popis panovníka z rodu Habsburků. Jeho život, činy, význam pro český národ i jeho portrét v rámci odpoledního malování.

Popis: Nejprve si společně řekneme charakteristické znaky tohoto slohového útvaru.

Prostý popis

Slohový útvar, ve kterém popisujeme části a vlastnosti nějakého předmětu, nebo osoby, se nazývá popis. Cílem je:

- aby si čtenář mohl o popisovaného předmětu udělat názornou představu, popisujeme vnější vlastnosti (velikost, barvu, tvar),
- popisovat uspořádaně a podle určitého plánu, nezabíháme do přílišných podrobností a detailů.

Výše uvedený text připravíme na kartičku, kterou po přečtení připevníme na nástěnku k ostatním probraným pojmům slohových i literárních útvarů. Žáci s touto nástěnkou pojmů běžně pracují v hodinách Českého jazyka. Následovat bude losování panovníka z měšce. Mají na výběr: Ferdinanda I., Rudolfa II., Marii Terezii, Josefa II. Jednotlivé úkoly, život panovníka, jeho činy i význam pro české země, si žáci rozdělí

mezi sebou po vzájemné domluvě a postupně zpracují. Zároveň si také stanovíme, které odpoledne věnujeme namalování portrétů. Portréty žáci namalují temperovými barvami nebo barevnými pasteli na výkres velikosti A1. Tvořit budou v již zmíněných skupinách. Jako předlohu můžeme nabídnout knihu autora Čornej, P. *Panovníci českých zemí*, kterou vydalo nakladatelství, Fragment, kde jsou vyobrazeny podobizny všech panovníků vládnoucích českým zemím, dále můžeme nabídnout vytištěné obrázky panovníků.

Vlastivěda – dějepisná i zeměpisná část

Dalším úkolem bude vyluštit hádanku:

„*Co patří logicky k sobě?*“

Na tabuli vypíšeme názvy zámků (*Hluboká, Rožmberk, Český Krumlov, Třeboň,...*) a také jiné názvy měst či věcí (např. *Temelín, Jeseník, perník, ...*) tak, aby nebylo příliš složité vyvodit souvislost mezi názvy – *zámky v ČR*. Žáci budou pracovat ve dvojicích v lavici, pokusí se najít spojitost mezi jednotlivými názvy. Na okraj tabule připevníme obrázek jednoho ze zámků (např. Český Krumlov viz příloha č. 7) a po vyluštění této hádanky žákům povyprávíme historii tohoto zámku, popřípadě zodpovíme vzniklé dotazy. Výše uvedená města si ukážeme na mapě a zařadíme do jednotlivých krajů ČR. Během rozhovoru klademe otázky například:

- *Jak si představujete život na zámku v 16. století?*
- *Co museli dělat poddaní, kteří na zámku pracovali?*
- *Jakou vidíte výhodu (či nevýhodu) života lidí v této době?*
- *Vyjmenujte nejvíce názvů zámků v našich zemích a ukažte je na mapě.*

Žáci na tyto otázky odpovídají ústně, navzájem doplňují své odpovědi a snaží se být co nejvíce aktivní, protože jsou za správné odpovědi odměněni Tolary.

Úkol:

- *Opište lidovou báseň do svých Kronik.*

- napíšeme na tabuli a žáci ji opiší do svých Kronik dějin. Při opisování lidové básně je upozorníme na úhlednost a bezchybnost jejich písemného projevu.

Lidová báseň.

*Ti sedláci ubozí,
což se oni navozí,
kamene, břemene –
bodejž pány čert veme!*

Posledním úkolem této části bude vyplnění pracovního listu s názvem *Život ve městě*. Žáci budou pracovat v rámci skupiny, po jeho vyplnění společně zkontrolujeme odpovědi a založíme do Kronik dějin.

Závěrečná část prvního projektového dne

Následovat bude hra „Bludiště dějin“ (viz příloha č. 6), kterou si žáci zopakují a upevní získané vědomosti během celého projektového dne. Je plná otázek a hádanek týkajících se českých dějin 16. – 17. století. Budou odpovídat na otázky vztahující se k událostem pobělohorské doby, k životu lidí na zámku i jak se žilo poddaným tohoto období. Hra je určena nejen pro jednoho hráče, ale také pro dvojici, nebo třeba celou skupinu hráčů.

2. projektový den

Motto: „Život v barokní době“

Cíl:

- Pochopení významu baroka, jeho znaky a rozdílné pojetí náboženství před a po třicetileté válce.
- Umět se domluvit, komunikovat ve skupině.
- Vzájemná spolupráce a pomoc – rozvoj empatie.

Délka: dvě vyučovací hodiny Vlastivědy

Mezipředmětové vztahy: Český jazyk, Hudební výchova, Pracovní činnosti

Zdroj informací: učebnice pro 5. ročník základní školy Vlastivěda 5, Významné události nových českých dějin, nakladatelství Nová škola, internet

Pomůcky: učebnice, mapy ČR

Metoda: rozhovor, hra, práce ve dvojicích, ve skupinách, práce s pracovními listy, práce s učebnicí

Výstupy: další zápis do Kroniky dějin, vyplněné pracovní listy, získání Tolarů Marie Terezie za všechny činnosti

Úvodní část druhého projektového dne

V úvodní části žáky naladíme na téma druhého projektového dne hledáním průvodcova jména. Žákům ukážeme vystřiženou postavu, která nemůže své jméno najít. Bohužel se mu schovalo mezi ostatní písmena. Písmena napíšeme na tabuli:

UMRIBSKTMRÁUOČXESNLÝJ („Mistr učený“)

Klíčem rozluštění je každé druhé písmeno. Mistr žákům poděkuje a zároveň je pozve na cestu plnou překvapení a nových poznání.

Hlavní část druhého projektového dne

Vlastivěda

Popis: rozhovor vedeme za pomoci Mistra učeného, který nás uvede

do období Mistr žáky požádá, aby se rozdělili do čtyř skupin, ve kterých pracují a převzali úkoly v obálkách (viz příloha č. 8, 9).

První obálka – zde najdeme kartičky s písmeny. - BAROKO

Druhá obálka - kartičky s čísly a písmeny. – 17. - 18. století

Třetí obálka – rozstříhaný obrázek barokního portálu - puzzle

Čtvrtá obálka – rozstříhaný obrázek barokního morového sloupu – puzzle

Úkoly v obálkách žáci složí a dozví se, které období Mistr učený měl na mysli.

Další úkol, který si pro žáky Mistr připravil, je pracovní list (viz příloha č. 27, pracovní list III. *Život v barokní době*). Touto formou zopakujeme a upevníme získané vědomosti.

Český jazyk – Literární výchova

Pomůcky: nakopírovaný scénář divadelního představení „*Život císaře Rudolfa trochu jinak*“ (viz příloha č. 11)

Výstupy: rozdělení rolí hry

Popis: Tuto část projektového dne věnujeme divadelní hře, jejím organizačním záležitostem. Pevně stanovíme role pro jednotlivé postavy, popřípadě i náhradníky. Také dobu nacvičení, naučení zvolené role. Žákům rozdáme text – scénář představení, který společně přečteme. Po rozdělení rolí text přečteme i po rolích. Proběhne tzv. první čtená zkouška. Vysvětlíme dramaturgii hry, nutné pomůcky a kostýmy, jež bude nutné zajistit a vyrobit.

Hudební výchova

Výstupy: znalost písně „*Ten umí to a ta zas tohle*“ - Jan Werich /Zdeněk Petr

Pomůcky: nakopírovaný text písně (viz příloha č. 10)

Popis: Žáci se naučí zpívat píseň, kterou budou zpívat během divadelního vystoupení. (Poprvé píseň uslyší během sledování filmu režiséra M. Friče Pekařův císař a Císařův pekař). V úvodu – před vlastním nacvikem si mohou žáci poslechnout píseň znovu

z DVD. Potom si nejprve osvojí po částech slova s melodií (s klavírním doprovodem). Za snahu žáky odměníme Tolary. Text písně si založí do svých Kronik.

Pracovní činnosti

Výstupy: Portál – zdobený vchod typický pro baroko – sádrový odlitek

Pomůcky: modelářská sádra, plastelína, špejle, voda, obrázek portálu (předloha)

Metoda: samostatná práce, diskuze

Popis: V úvodu vyučovací hodiny si prohlédneme obrázky portálů z období baroka, žáky upozorníme na jeho zdobnost a bohatost, které patří mezi základní rysy tohoto slohu. Vysvětlíme postup práce. Nejprve z plastelíny vytvarujeme obdélník velikosti cca 15cm x 10cm, tloušťka cca 1cm s vyvýšeným okrajem tak, aby sádra, kterou do takto připravené formy nalijeme, nevytekla. Potom žáci pomocí špejle vyryjí portál dle své vlastní fantazie. Upozorníme také na hloubku rytí, nesmí rýt příliš hluboko, aby sádra nevytekla. A také soustředěnost na detailní práci, tak jako barokní tvůrci.

Po dobu, kdy žáci budou pracovat, zavedeme diskuzi na téma: jakým způsobem tehdejší malíři, sochaři i stavitelé pracovali, jakými nástroji i s jakým materiálem. Po vytvrnutí sádry odlitek vyjmeme z plastelíny a domalujeme barvami.

Závěrečná část druhého projektového dne

Po celodenní práci spojené nejen s vyplněním pracovních listů, ale i sádrovým odlitkem a zpěvem si žáci zahrají „*Panovnické pexeso*“ (viz příloha č. 12)

Popis: Hrací karty (36ks) potřebujeme do každé skupiny, 18 ks karet s podobiznami panovníků českých zemí s textem, který jeho osobnost žákům přiblíží a 18 ks karet se jménem panovníka a dobou jeho vlády (viz ukázka). Hra má stejná pravidla jako Pexeso. Karty zamícháme a otočíme obrázky a textem dolů. Žáci hledají správné dvojice např. podobizna panovníka s textem: „*Osvícenský absolutismus*“ a text: „*Marie Terezie (1740-1780)*“

Pozn.: Tuto hru zařazujeme dle potřeby i v jiných projektových dnech.

3. projektový den

Motto: „Ve školních lavicích“

(2. polovina 17., začátek 18. století)

Cíl:

- Seznámení s tehdejšími školami, významnou osobností, která navrhla změny ve způsobu vyučování J. A. Komenským.
- Rozvíjet komunikační dovednosti, komunikovat v rámci skupiny.
- Vzájemná spolupráce a pomoc.

Délka: dvě vyučovací hodiny Vlastivědy

Mezipředmětové vztahy: Český jazyk - Sloh, Vlastivěda – zeměpisná část, Výtvarná výchova

Zdroj informací: učebnice pro 5. ročník základní školy Vlastivěda 5, Významné události novodobých českých dějin, nakladatelství Nová škola, internet, místní knihovna, jejíž návštěvu jsme domluvili předem

Pomůcky: učebnice, mapy ČR, mapy Evropy, kronika školy

Metoda: rozhovor, hra, práce ve dvojicích, ve skupinách, práce s pracovními listy, práce s učebnicí

Výstupy: získání informací z místní knihovny, další zápis do Kroniky dějin, vyplněné pracovní listy, získání Tolarů Marie Terezie za všechny činnosti

Úvodní část třetího projektového dne

Žáky naladíme ukázkou školní kroniky. Kroniku si společně prohlédneme, zeptáme se, jestli ví, co je to kronika a co v ní nejdeme. Na tabuli připevníme pojem kronika a dopíšeme jeho vysvětlení, které s žáky společně vyvodíme.

Kronika – zachycuje příběhy ze života lidí, obcí, měst, škol tak, jak jdou časově za sebou.

Na internetu najdeme další zajímavosti a vysvětlení tohoto pojmu.

Např. na stránkách:

<http://cs.wikipedia.org/>

(Práce s kronikou bude pokračovat i v místní knihovně.)

Hlavní část třetího projektového dne

Vlastivěda

Popis: Mistr Učený ani tento den nechybí. A hned v úvodu zavede žáky do školních lavic venkovské školy v 18. století. Žáci sedí v kruhu, poslouchají vyprávění učitele, který celou situaci v tehdejších školách popíše.

- Úpadek školství po třicetileté válce. Negramotnost.
- Škola na vesnici a ve městě. Typy tehdejších škol.
- Karlova univerzita v Praze.
- J. A. Komenský.

Po vyprávění se žáci rozdělí do skupin a dostanou úkol (viz příloha č. 13). Každá skupina si vybere zástupce, který ho získá ve hře „Prší“. Na kartičky napíšeme úkoly vycházející z textu v učebnici. Tyto kartičky vyhodíme nad hlavu a vybraní žáci „uloví“ některou z nich. Jakmile otázky žáci zpracují, proběhne prezentace jejich odpovědí a ukázka návrhů tehdejšího slabikáře.

Vlastivěda – zeměpisná část

Popis: Na mapách krajů ČR a Evropy si ukážeme, kde Jan Amos Komenský působil, kde se narodil a kde žil. Napíšeme na tabuli přesmyčky názvů měst, žáci je vyřeší a vyhledají na mapách. U názvů evropských měst žákům napovíme stát, do kterého město patří.

- Pravděpodobné místo narození - *Nivnice* nebo *Uherský Brod* **CENIVNI**
SKÝHERU RODB
- Studoval v *Přerově* (1608) na gymnáziu **VROPŘE**
- Navštívil *Amsterdam* v Holandsku **AMSTEROAM**
Heidelberg v Německu **BERGDELHEI**
- Žil ve *Fulneku* **KUNEFUL**
Brandýs nad Orlicí **DÝSBRAN ADN CÍLIOR**
Lešno v Polsku **NOLEŠ**

Potom se přesuneme do místní knihovny (od školy je cca 5min), kde vyhledají knihy, které by mohli při výuce potřebovat. Napíší seznam těchto knih, kde uvedou název knihy a autora. Jednoduše popíší, k čemu by knihu využili. Pracovat budou za pomoci paní knihovnice a učitele ve skupinách.

Výtvarná výchova

Pomůcky: portrét J. A. K. a obrázek titulní strany dobového Slabikáře (viz příloha č. 14), balicí papír, tempery, štětce, tuš, pera

Výstupy: velký formát portrétu a titulní strana Slabikáře

Popis: Práce žáků bude pokračovat ve skupinách, kde se mezi sebou domluví, zda výtvarně ztvární portrét J. A. Komenského nebo vytvoří vlastní titulní stranu Slabikáře. Dohlédneme, aby rozdělení proběhlo rovnoměrně.

Český jazyk – Sloh

Výstupy: úvaha, zamyšlení na téma: *Jaký by měl být učitel v dnešní škole?*

Popis: Žáci se nejprve samostatně zamyslí a poté napíší, jaký by učitel v dnešní škole měl být, jaké by měl mít vlastnosti. Co by si přáli, aby učitel uměl atd. Žákům dáme dostatek času na rozmyšlení i samotné psaní úkolu. Po jeho zpracování mohou své práce přečíst.

Závěrečná část třetího projektového dne

Pomůcky: pracovní listy (viz příloha č. 27, pracovní list IV. *Život ve školních lavicích*), čtvrtku papíru, tužku, pastelky nebo fixy, úkoly do skupin (viz příloha č. 15) *Život po třicetileté válce* - úkoly

Výstupy: leporelo

Popis: V této části žáci vypracují pracovní list *Život po třicetileté válce* a získané vědomosti prostřednictvím toho listu ověří a upevní. Pracovat budou v pěti skupinách, úkoly si zástupci skupin vylosují. Po dokončení společně pracovní list projdeme a zkontrolujeme, vyrobená leporela vystavíme ve třídě. Za všechny činnosti žáky opět odměníme Tolary Marie Terezie a veškerý vypracovaný materiál si založí do Kronik.

4. projektový den

Motto: „Světlo rozumu“

(2. polovina 18. století)

Cíl:

- Pochopení doby osvícenství, seznámení s významnými panovníky této doby.
- Pochopení významu reforem a svobody pro tehdejší lid.
- Rozvoj empatie, vzájemná pomoc.

Délka: dvě vyučovací hodiny Vlastivědy

Mezipředmětové vztahy: Vlastivěda – zeměpisná část, Výtvarná výchova, Český jazyk - Literatura

Zdroj informací: učebnice pro 5. ročník základní školy Vlastivěda 5, Významné události novodobých českých dějin, nakladatelství Nová škola.

Knihy:

Hora - Hořejš, P. Toulky českou minulostí 5, Baronet. Čapka F. Dějiny zemí Koruny české v datech, Libry. Čornej, P. Panovníci českých zemí, Fragment. Internet:

<http://www.libri.cz/>

<http://cr.ic.cz/>

Pomůcky: učebnice, mapy ČR, Evropy, CD „*Jak Hurvínek vydal Marii Terezii*“

Metoda: práce s učebnicí, práce ve dvojicích, ve skupinách, rozhovor, hra, práce s pracovními listy

Výstupy: další zápis do Kroniky dějin, vyplněné pracovní listy, získání Tolarů Marie Terezie za všechny činnosti

Úvodní část čtvrtého pracovního dne

K činnosti žáky naladíme hrou, při které mají:

1. vymyslet co nejvíce synonym ke slovu (napíšeme na tabuli):

Panovník *vládce, vladař, monarcha, mocnár, suverén*

Oznámíme, že jedno z témat tohoto projektu budou Habsburští panovníci na českém trůnu.

2. doplň předponu ke slovům z obrázků (nakreslíme nebo připevníme obrázek na tabuli)

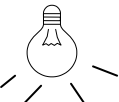
O -  (náповěda pro žáky - slovo bude v infinitivu) - *Osvítit* → *osvícení*

RO -  - *Bota* → *robota*

RE -  (náповěda pro žáky - maminka peče bábovku) - *Forma* → *reforma*

TOLE -  (náповěda pro žáky - dnes máme batohy, dříve byly..) –
Rance → *tolerance*

I těmito slovy a pojmy se budeme v dnešním projektovém dnu zabývat. Takto žáky seznámíme s tématem. Už ví, že se budou zabývat nějakými *Habsburskými panovníky vládoucích v českých zemích*, které spojují slova *osvítit, robota, reforma, tolerance*.

Jejich úkolem bude zjistit, o které panovníky se bude jednat.

- *Marie Terezie*
- *Josef II.*

Úspěšné žáky odměníme Tolary Marie Terezie.

Hlavní část třetího projektového dne

Vlastivěda – dějepisná i zeměpisná část

Popis: Žáci motivováni úvodní hrou budou pokračovat v plnění úkolů. Rozdělí se do skupin, ve kterých jsou již zvyklí pracovat, a zadáme jednotné úkoly pro všechny skupiny (napíšeme na tabuli):

1. *Jak nazýváme novou společnost druhé poloviny 18. století? Vypište, jak a v čem se společnost rozvíjela?*
2. *Kdo byli osvícenci a co je osvícení? Jak se říká změnám, které prováděli osvícení panovníci?*
3. *Popište vádu Marie Terezie a Josefa II. Vyhledejte zajímavosti o těchto osvícených panovnících.*

Jako informační zdroj žákům nabídneme jejich učebnici, internet nebo knihy zapůjčené z knihovny (viz výše zdroj informací projektu). Na vypracování úkolů dáme žákům dostatek času. V případě jakýchkoli problémů, sporů či neshod, žákům pomůžeme, například při práci s internetovými adresami můžeme usnadnit přístup malou nápovědou, při práci s knihou upozornit na stěžejní a důležité informace. Po vypracování všech úkolů zvolená skupina přečte své odpovědi na vybranou otázku, ostatní mohou doplnit o údaje, které ještě nezazněly. Prezentaci otázek rozdělíme tak, aby všechny skupiny své získané informace přednesly ostatním k posouzení. Celé vyprávění doplníme o mapu Habsburské monarchie na konci 18. století, kterou si žáci k vypracovaným otázkám překreslí. Nejprve si pomocí šablony překreslí obrys ČR a pak zakreslí Rakousy a Uhry, jak je uvedeno na mapě v učebnici pro 5. ročník základní školy Vlastivěda 5, Významné události novodobých českých dějin, nakladatelství Nová škola. Zakreslená území si také ukážeme na současné mapě Evropy. Žáky odměníme Tolary Marie Terezie, vyhotovené úkoly si založí do Kronik dějin.

Český jazyk – Literatura

Popis: Náš projektový den bude pokračovat poslechem CD „*Jak Hurvínek vyvdal Marii Terezií*“. Žáky seznámíme s CD, s jeho režisérem, autory příběhu i interprety. *Vyprávění nás zavede do barokní Prahy, Kam se Hurvínek a Spejbl propadli v čase pomocí kouzelné písničky. Setkají se zde s malou princeznou Marií Terezií a jejím budoucím manželem Štěpánem Lotrinským. Zažijí spoustu dobrodružství a legrace se šťastným konce.*

Autoři: Helena Štáchová a Pavel Cmíral

Scénická hudba: Milan Svoboda

Režisér: Jiří Menzel

Vydavatel: Supraphon, 2001

Během poslechu CD si žáci nejen odpočinou, ale také získají další informace o této panovnici. Pohádka je dlouhá cca 59:50 min, proto ji rozdělíme na dvě části, aby žáci vnímali celé vyprávění. Druhou část si poslechnou během další činnosti, kterou bude malování portrétů.

Výtvarná výchova

Pomůcky: karton A2, barevné pastely nebo tempery, popř. štětce, tuš, pero

Výstupy: portréty Habsburských panovníků, další informace o těchto panovnicích

Popis: Nejprve si žáci ve skupinách zahrají Panovnické pexeso. Tím si zopakují vzhled všech panovníků českých zemí od nástupu Ferdinanda I. Habsburského. Žáky seznámíme s průběhem jejich skupinové práce:

- Vylosovat si panovníka (mají na výběr: Ferdinand I. Habsburský, Rudolf II., Marie Terezie, Josef II., František Ferdinand d'Este).
- Rozdělit si role ve skupině (Kdo bude kreslit/malovat a kdo hledat informace, které k panovníkovi dopíší).
- Ke každému panovníkovi zjistit základní rodokmen (manžel/ka, děti, sourozenci, rodiče) a nejdůležitější počín (čím se proslavil).

Žáky během práce povzbuzujeme a chválíme, aktivní skupinu můžeme odměnit Tolary.

Závěrečná část třetího projektového dne

V této části vypracují pracovní list *Světlo rozumu* (viz příloha č. 27, pracovní list VI. *Světlo rozumu*) a získané vědomosti prostřednictvím toho listu ověří a upevní. Pracovat budou samostatně, během práce žákům pustíme CD a poslechnou druhou část Hurvínkova vyprávění. Po dokončení společně pracovní list projdeme a zkontrolujeme, oceníme snahu všech zúčastněných.

5. projektový den

Motto: „Život na vesnici“

(18. století)

Cíl:

- Pochopení doby důležitosti provedených reforem Marie Terezie a Josefa II., jejich promítnutí do života lidí.
- Seznámení s životem na tehdejší vesnici, s venkovskými zvyky.
- Rozvoj empatie, vzájemná pomoc.

Délka: dvě vyučovací hodiny Vlastivědy

Mezipředmětové vztahy: Přírodověda, Hudební výchova, Pracovní činnosti

Zdroj informací: učebnice pro 5. ročník základní školy Vlastivěda 5, Významné události novodobých českých dějin, nakladatelství Nová škola, internet: <http://cr.ic.cz/>

Pomůcky: učebnice do Vlastivědy, nakopírované *Písmenkové luštění* (pro dvojici jedno) viz příloha č. 27, pracovní list VII., kartonové krabice

Metoda: samostatná práce, práce s učebnicí, práce ve dvojicích, ve skupinách, rozhovor, hra, práce s pracovními listy

Výstupy: vyplněné pracovní listy, další zápis do Kroniky dějin, získání Tolarů Marie Terezie za všechny činnosti

Úvodní část pátého projektového dne

Do každé lavice rozdáme *Písmenkové luštění*, po jeho vyřešení budou žáci naladěni na další činnost a aktivity. Řešením tajenky je „PŘEHLÍDKA“. Žákům vysvětlíme, že je čeká seznámení s životem lidí na vesnici v 18. století, s podobou domů, s venkovskými zvyky a také jaká byla práce na poli, co lidé jedli a jak se oblékali. A jak se oblékali, uvidíme i na módní přehlídce, kterou uspořádáme poté, co si žáci své kostýmy v průběhu projektového dne vyrobí.

Hlavní část pátého projektového dne

Vlastivěda

Popis: Po *Písmenkovém luštění* se žáci rozdělí do skupin a na tabuli zpřeházeně napíšeme další úkol, kde logicky odvodí skupiny slov, které se k sobě hodí.

Venkované	<i>Sedláci</i>	<i>Rolníci</i>	<i>Bezzemci</i>	
Nemajetní lidé	<i>Čeledíni</i>	<i>Děvečky</i>	<i>Chudina - žebráci</i>	
Venkovské domy	<i>Došky</i>	<i>Vepřovice</i>	<i>Kurník</i>	<i>Stodola</i>

Na tabuli nakreslíme trojúhelník označující rozvrstvení obyvatelstva, který si žáci vyrobí z kartonu krabice a ukážeme si obrázek domu v učebnici Vlastivěda 5, učebnice pro 5. ročník základní školy, Významné události nových českých dějin, Nová škola. Do trojúhelníku napíší rozvrstvení venkovského obyvatelstva, venkovský dům bude navazovat na předešlý úkol, kdy měli odvodit skupiny slov patřící k sobě. Pomocí vypracovaného úkolu dům na obrázku žáci popíší. Zjistí, kde má dům došky a co to došky jsou, stejně tak budou pokračovat u vepřovic, k čemu sloužil a kde byl kurník a stodola.

Po dokončení tohoto úkolu seznámíme žáky s další aktivitou, kterou bude výlet – úvod do příštího projektového dne. Uskuteční se v ulicích města Šumperka, kde se žáci seznámí s podobou domu první manufaktury založenou bohatým vídeňským obchodníkem Johannem Ernstem Klapperothem. Manufaktura sloužila k výrobě trippu a manšestru, v tehdejší monarchii jediná manufaktura tohoto druhu. Prohlédneme si také ostatní barokní památky v Šumperku (viz příloha č. 16). Další cesta nás zavede do Velkých Losin, kde se, stejně jako v Šumperku, konaly čarodějnické procesy. Úkolem žáků bude vybrat si ze seznamu nabídnutých památek ve skupině jednu a zpracovat vyprávění, které během výletu žáci ostatním sdělí.

Organizace výletu:

1. Termín a trasu pečlivě naplánujeme a seznámíme s ní žáky. Připravíme textový materiál k památkám, které zbyly, a dle potřeby drobné úkoly pro žáky.
2. Poskytneme žákům materiál na zpracování úkolů.

3. Žáci dostanou v dostatečném předstihu „pokyny“ pro rodiče, ve kterých uvedeme:
Téma výletu, s čím se žáci seznámí, co uvidí, kam pojedeme, kdy pojedeme, v kolik hodin bude odjezd, kdy návrat, co potřebují s sebou.
4. Žáky poučíme o bezpečnosti, správném chování a hygieně během výletu. Doporučíme vhodné oblečení a obuv, stravu na celý den, výši kapesného.

V druhé části budeme pokračovat venkovskými zvyky, co tehdy venkované jedli, jak se oblékali a jak probíhala práce na poli.

Hudební výchova

Venkovské zvyky

Pomůcky: texty vánočních a velikonočních koled, Orffovy rytmické nástroje

Popis: Nejprve si se žáky vysvětlíme pojem *zvyk*, co si pod tímto slovem představují.

Výstupy: oživení znalosti koled, tradic

Potom se zeptáme, jaké svátky mají nejraději. Největším svátkem tehdejší vesnice byly hody – posvícení, důvodem k scházení se byly Vánoce a Velikonoce.

Úkol pro žáky:

- Ve skupině napsat názvy vánočních koled, které umí zazpívat.
- Ve skupině napsat názvy velikonočních koled.
- Ve skupině napsat názvy vyprávění, která by mohli vyprávět při draní peří.

Vánoční koledy si společně zazpíváme za doprovodu klavíru a rytmických nástrojů a společně vybereme vyprávění, které by se nejvíce vyjímalo při draní peří.

Přírodověda

Práce na poli

Pomůcky: pracovní list VIII. *Druhy obilnin* (viz příloha č. 27)

Popis: Žákům připomeneme rok 1781, kdy císař Josef II. Zrušil nevolnictví, co obnášela robota a jak vypadal úhorový systém. V pracovním listu VIII. *Druhy obilnin*, žáci splní další úkoly, kterými si získané vědomosti utřídí a popřípadě doplní.

Pracovní činnosti

Co lidé jedli a jak se oblékali

Pomůcky: papírové pytle, barvy, štětce, lepidla, nůžky, vlna, odstřížky látek

Popis: V této části žáky zavedeme zpět na úvod projektového dne, kdy tajenkou *Písmenkového luštění* byla PŘEHLÍDKA. Ale nebude to úplně obyčejná přehlídka, protože skupiny budou mít za úkol z připravených pomůcek vyrobit obleky, stejně jako tehdejší vesničané, kteří si své šaty šili doma sami. Celou práci necháme na fantazii a tvořivosti žáků.

Závěrečná část pátého projektového dne

Po skončení činnosti žáky odměníme za celodenní snažení Tolary a pochvalou, zhodnotíme, jak pracovali. Také proběhne přehlídka, kterou si žáci okomentují sami. Vyzdvihnou přednosti svých oděvů, možné problémy s nošením atd. Zároveň také srovnáme dnešní život na vesnici a ten dřívější. Který by se žákům líbil více a z jakého důvodu?

6. projektový den

Motto: „Manufaktury a první parní stroje“

(od poloviny 18. století)

Cíl:

- Pochopení významu potřeby rozvoje výroby, přínosu a významu nových vynálezů usnadňující lidskou práci.
- Seznámení s významnými osobnostmi a jejich vynálezy.
- Užít si výlet, dozvědět se něco nového, dodržovat pravidla slušného chování.

Délka: celodenní výlet do ulic Šumperka a Velkých Losin

Pomůcky: psací potřeby, Kroniky dějin, pracovní listy, vypracované povídání o vybrané stavbě

Metoda: ve skupinách, rozhovor, hra, práce s pracovními listy, pozorování, vypravování

Výstupy: vyplněné pracovní listy, další zápis do Kroniky dějin, získání Tolarů Marie Terezie za všechny činnosti, nové zkušenosti získané na základě praktických činností

Popis: Cesta bude pro žáky z hlediska přestupování složitější. Nejprve cesta autobusem do Šumperka, po jeho prohlídce cesta vlakem do Velkých Losin a zpět. Během cesty budeme plnit zadané úkoly z pracovních listů (viz příloha č. 27, pracovní list X – *Manufaktury a první stroje*). Žáky odměníme za aktivní činnost Tolary Marie Terezie.

Druhý den po návratu z výletu celou akci vyhodnotíme.

7. projektový den

Motto: „Obrození měšťanské společnosti“

(konec 18. století, 1. polovina 19. století)

Cíl:

- Umět odlišit rozdíl mezi feudalismem a kapitalismem.
- Pochopit význam národního obrození, význam českého jazyka a vlastenectví.
- Seznámit se s významnými osobnostmi národního obrození.

Délka: dvě vyučovací hodiny Vlastivědy

Mezipředmětové vztahy: Český jazyk - Literatura, Hudební výchova, Matematika

Zdroj informací: učebnice pro 5. ročník základní školy Vlastivěda 5, Významné události novodobých českých dějin, nakladatelství Nová škola, internet: <http://cr.ic.cz/>

Pomůcky: učebnice do Vlastivědy, scénář divadelního představení „Život císaře Rudolfa trochu jinak“.

Metoda: samostatná práce, práce s učebnicí, práce ve dvojicích, ve skupinách, rozhovor, hra, práce s pracovními listy

Výstupy: vyplněné pracovní listy, další zápis do Kroniky dějin, nacvičená další část divadelního představení, získání Tolarů Marie Terezie za všechny činnosti

Úvodní část sedmého projektového dne

Nejprve si připomeneme píseň J. Wericha „*Ten umí to a ta zas tohle*“ a společně si zazpíváme s doprovodem kláves. Pak budeme pokračovat diktovanou tajenkou, kdy žákům sdělíme, které písmeno si mají z vyluštěného slova zapsat. Tato písmena tvoří tajenku:

- | | | |
|---|----------------------|-------------------|
| 1. velká dílna, kde pracovalo více dělníků | <i>manufaktura</i> | (7. písmeno z 11) |
| 2. nový stroj, který nebyl poháněn vodou nebo koňmi | <i>parní stroj</i> | (2. písmeno z 10) |
| 3. vynálezce uzemněného bleskosvodu | <i>Prokop Diviš</i> | (1. písmeno z 11) |
| 4. v jaké výrobě vznikalo nejvíce manufaktur | <i>textilní</i> | (5. písmeno z 8) |
| 5. panovnice prosazující osvícenské myšlenky | <i>Marie Terezie</i> | (6. písmeno z 12) |

6. práce na polích vrchnosti bez výdělků	<i>robotá</i>	(6. písmeno z 6)
7. co zrušil Josef II. roku 1781	<i>nevolnictví</i>	(5. písmeno z 11)
8. nepálená, sušená cihla	<i>vepřovice</i>	(7. písmeno z 9)
9. nový názor na život a přírodu	<i>osvícenství</i>	(2. písmeno z 11)
10. jeden za zvyků, které byly pro děti	<i>pomlázka</i>	(3. písmeno z 7)
11. zdokonalený pluh	<i>ruchadlo</i>	(2. písmeno z 7)
12. jméno syna Marie Terezie, byl jejím nástupcem	<i>Josef</i>	(3. písmeno z 5)

TAJENKA: K A P I T A L I S M U S

Vyluštěnou tajenkou, kterou si zopakovali již známé poznatky z předešlého projektového dne, žáky seznámíme s tématem tohoto projektového dne. Vysvětlíme, proč dochází k postupnému rozkladu feudalismu a nástupu kapitalismu.

Hlavní část sedmého projektového dne

Vlastivěda a Český jazyk - Literatura

Pomůcky: zašifrovaná zpráva a klíč k řešení (viz příloha č. 17), portréty F. Palackého a J. K. Tyla (viz příloha č. 18) a citáty F. Palackého (viz příloha č. 19)

Popis: Na tabuli napíšeme na jednu polovinu tabule *feudalismus* a na druhou stranu *kapitalismus*. Žáci budou uvažovat, jaké jsou rozdíly obou společností. Společně je pak na tabuli napíšeme. Co bude dál, se žáci dozvědí v zašifrované zprávě – *Národní obrození*. Jedná se o vlajkovou abecedu, kterou připravíme na papír velkého formátu (např. balicí papír). Postavy musí být dostatečně velké, aby byly čitelné pro všechny. Vlajkovou abecedu využijeme i v dalších projektových dnech, kdy jednotlivé postavy ztvární sami žáci. Po vyluštění této zprávy se žáci dalším úkolem (viz příloha č. 18) seznámí s osobnostmi tehdejší doby, potom společně přečteme citáty Františka Palackého, které žákům rozdáme do skupin. Vysvětlíme, prodiskutujeme také jejich význam. Citát si přepíšou do Kroniky dějin (viz příloha č. 19)

Matematika

Popis: Úkolem žáků bude vytvářet slovní, problémové a početní úlohy. Dáme základní informace:

- V českých zemích žilo koncem 18. století 4 miliony lidí.
- V Čechách asi 2,5 milionu.
- Na Moravě asi 1,2 milionu.
- Ve Slezsku asi 300 tisíc obyvatel.
- Praha 70 tisíc obyvatel, Brno 20 tisíc obyvatel.

Společně nejprve zopakujeme, jaká pravidla mají slovní úlohy – co musí obsahovat, jaká slovní spojení (kolikrát více, méně, o x méně – více atd.), potom budou žáci pracovat ve svých skupinách a zapisovat všechny možné varianty slovních úloh i s jejich řešením. Jakmile budou žáci s úkoly hotovi, přednesou je ostatním k řešení. Nejlepší úlohy společně vyhodnotíme.

Projektový den bude pokračovat předem ohlášenou a domluvenou zkouškou divadelního představení, „*Život císaře Rudolfa trochu jinak*“, kdy navážeme na minulé zkoušky, které se uskuteční po vyučování v rámci Literárního kroužku.

Závěrečná část sedmého projektového dne

Tuto část projektového dne věnujeme hodnocení celé práce na již uskutečněných a realizovaných projektových dnech. Vyslechneme nápady a náměty žáků na další činnosti, popřípadě vyřešíme jakékoli problémy týkající se projektových dnů. V rámci diskuze nabídneme další aktivity, které budou žáci v následujících projektových dnech plnit. Tato diskuze nám poslouží jako zpětná vazba na již vykonané a zároveň jako motivace k dalším činnostem.

8. projektový den

Motto: „Z poddaného člověka občan“

(rok 1848)

Cíl:

- Pochopit nespokojenost obyvatelstva se způsobem vlády Habsburků a její důsledek – revoluční rok 1848.
- Pochopit význam národní svobody.
- Seznámit se s významnými vlastenci.

Délka: dvě vyučovací hodiny Vlastivědy

Mezipředmětové vztahy: Český jazyk – Literatura dvě vyučovací hodiny, Vlastivěda – zeměpisná část

Zdroj informací: učebnice pro 5. ročník základní školy Vlastivěda 5, Významné události novodobých českých dějin, nakladatelství Nová škola, internet: <http://cr.ic.cz/>, aj.

Pomůcky: učebnice do Vlastivědy, mapy ČR, Čítanka 5, nakladatelství Nová škola, Panovnické pexeso

Metoda: samostatná práce, práce s učebnicí a mapou, práce ve dvojicích, ve skupinách, rozhovor, hra

Výstupy: další zápis do Kroniky dějin, získání Tolarů Marie Terezie

Úvodní část osmého projektového dne

Po oznámení motto osmého projektového dne „Z poddaného člověka občan“ se žáci rozdělí do skupin, ve kterých budou dále pracovat. Vylosují si lísteček s doplňovačkou, jejíž tajenkou budou termíny, které přiblíží výše zmíněné motto (viz příloha č. 20) – CENZURA, PETICE, ÚSTAVA, BARIKÁDY

Hlavní část osmého projektového dne

Vlastivěda dějepisná a zeměpisná část

Pomůcky: učebnice do Vlastivědy, mapy ČR, volné papíry

Popis: Práce bude pokračovat ve skupinách, kdy si žáci připraví výklad a úkoly pro ostatní skupiny. Témata úkolů s čísly (připravíme na papír) napíšeme na tabuli, žáci si je vylosují.

1. *Nespokojenost s Habsburky.*

2. *Revoluční rok 1848.*

3. *Červnové bouře v Praze.*

4. *Konec roboty a změny po roce 1848.*

Po splnění tohoto úkolu každá skupina představí svoji práci.

Český jazyk – Literatura

Pomůcky: Čítanka 5, podobizny B. Němcové a K. H. Borovského s úkoly (viz příloha č. 21), epigramy (viz příloha č. 22)

Popis: Během Vlastivědy se žáci seznámili i s významnými osobnostmi revolučního roku 1848 – mladým novinářem K. H. Borovským a spisovatelkou B. Němcovou. I v Českém jazyce budou pracovat ve skupinách, jejichž úkolem bude zpracovat život a dílo jedné z významných osobností. Po dokončení práce se skupiny, které měly totožnou osobnost, spojí, protřídí stejné informace a zbývajícím dvěma skupinám vyličí získané údaje.

Všechny skupiny ohodnotíme Tolary. Dalším úkolem bude objasnění nového pojmu *epigram*, najdeme vysvětlení a přidáme k ostatním literárním pojmům na nástěnku. Společně přečteme a vysvětlíme význam epigramů K. H. Borovského (viz příloha č. 22).

Závěrečná část osmého projektového dne

Společně zhodnotíme nové informace, zjistíme, co bylo pro žáky přínosem, co se dozvěděli nového, které znalosti již využili a také uplatnili. Poslední činností tohoto dne bude „*Panovnické pexeso*“, jež si zahrají ve skupinách. Skupiny určíme zcela jinak – podle převládající barvy na oblečení.

9. projektový den

Motto: „Stroje ovládly život“

(2. polovina 19. století)

Cíl:

- Seznámit se se změnami v tehdejší hospodářství díky rozvoji strojové výroby.
- Pochopit význam nových vynálezů pro život lidí ve 2. polovině 19. století.
- Srovnání tehdejší doby se současností.

Délka: dvě vyučovací hodiny Vlastivědy

Mezipředmětové vztahy: Vlastivěda – zeměpisná část, Výtvarná výchova, Hudební výchova

Zdroj informací: učebnice pro 5. ročník základní školy Vlastivěda 5, Významné události novodobých českých dějin, nakladatelství Nová škola, internet

Pomůcky: učebnice do Vlastivědy, mapy ČR, pracovní listy, lístečky s názvy profesí, povolání (viz příloha č. 23), hrací kostka

Metoda: samostatná práce, práce s učebnicí, práce ve dvojicích, ve skupinách, rozhovor, hra, práce s pracovními listy

Výstupy: vyplněné pracovní listy, další zápis do Kroniky dějin, získání Tolarů Marie Terezie

Úvodní část devátého projektového dne

Na začátku se žáci rozdělí do skupin a pomocí pantomimy se seznámí s tématem projektového dne. Na lístečcích (viz příloha č. 23) máme napsané druhy tehdejších profesí, povolání, která očíslováme. Žáci si vyberou zástupce skupiny, který si profesi, jež předvede, aniž by lísteček přečetl nahlas, vybere hodem hrací kostky. Ve skupině se pak domluví, jak vylosovanou profesi ztvární pomocí pantomimy. Každá skupina si vylosuje dva lístečky. Po provedení pantomimy žáky seznámíme s námětem projektového dne.

Hlavní část devátého projektového dne

Vlastivěda dějepisná a zeměpisná část

Pomůcky: pracovní listy (viz příloha č. 27, pracovní list č. X. *Stroje ovládly život*), kód k zašifrované zprávě (viz příloha č. 17), zprávu i klíč připevníme na tabuli (viz příloha č. 24)

Popis: Žáci šifry rozluští ve svých skupinách – rozluštění: *tovární výroba, elektřina, doprava, všední život*. Skupina, která vyluští jako první, bude odměněna Tolary Marie Terezie. Následovat bude rozhovor na téma, co si pod těmito termíny žáci představují. Během rozhovoru vysvětlíme i dobové souvislosti, zodpovíme případné dotazy. Činnost doplníme také o práci s mapou, kde si ukážeme oblasti, kde se průmysl rozvíjel tehdy, a porovnáme se současností. Potom žáci v rámci skupiny odpoví na úkoly z pracovního listu X. *Stroje ovládly život* (viz příloha č. 27). Vyplněné listy společně zkontrolujeme.

Zadáme problémové úkoly. Vysvětlete:

1. Co je to turbína?
2. Co je to zbrojovka?
3. Jak bys vyrobil mýdlo? Svůj postup napiš do „Kroniky dějin“.

Výtvarná výchova

Pomůcky: dle výběrů žáků, formát papíru minimálně A2

Popis: žáky rozdělíme na chlapce a dívky. Stanou se z nich designéři a návrháři 2. poloviny 19. století. Dívky budou navrhovat šaty pro tehdejší dámy a chlapci automobily. Veškerou činnost a výběr pomůcek necháme na kreativité žáků. Můžeme pomoci radou nebo doporučením v případě jejich žádosti. Poskytneme dostatek času na domluvu i vlastní výtvarnou práci.

Hudební výchova

Pomůcky: CD přehrávač, nahrávky hudby 19. století na CD, učebnice Hudební výchova pro 5. ročník základní školy, nakladatelství SPN

Popis: Nejprve se žáků zeptáme, do jakého období – uměleckého směru by zařadili 19. století. Na tabuli napíšeme v přesmyčkách jeho znaky i jeho název:

I-T-C ŠE-DU IN-VI-DI-A-LI-TA-DU (*CIT, DUŠE, INDIVIDUALITA*)
MAN-RO-MUS-TIS (*ROMANTISMUS*)

Přiblížíme a vysvětlíme, jak se romanismus projevil v hudbě, jaké skladby skladatelé skládali. Připomeneme si významné osobnosti: F. Schubert, F. Škroup, B. Smetana, J. Brahms, R. Wagner atd. Některé sklady, resp. jejich úryvky si poslechneme. Např.:

B. Smetana: Má vlast, Prodaná nevěsta

J. Brahms: Variace na Haydnovo téma

M. P. Musorgskij: Obrázky z výstavy

Závěrečná část devátého projektového dne

V této části vyslechneme, jak na žáky hudba zapůsobila. Dívky předvedou své modely a chlapci své návrhy automobilů. Necháme žáky, aby všechny práce vyhodnotili sami a vybrali na základě největšího počtu hlasů nejlepší práce, které vystavíme na chodbě školy.

10. projektový den

Motto: „Národ sobě“

Cíl:

- Seznámit se s významnými politickými osobnostmi a osobnostmi z oblasti kultury a umění.
- Pochopit význam rozvoje kultury a umění pro české země.
- Rozvíjet komunikativní dovednosti, komunikovat v rámci skupiny.

Délka: dvě vyučovací hodiny Vlastivědy

Mezipředmětové vztahy: Vlastivěda – zeměpisná část, Český jazyk – Literatura, Pracovní činnosti

Zdroj informací: učebnice pro 5. ročník základní školy Vlastivěda 5, Významné události novodobých českých dějin, nakladatelství Nová škola, internet

Pomůcky: učebnice do Vlastivědy, mapy ČR, pracovní listy, film Praha

Metoda: samostatná práce, práce s učebnicí, práce ve dvojicích, ve skupinách, rozhovor, hra, práce s pracovními listy

Výstupy: vyplněné pracovní listy, další zápis do Kroniky dějin, získání Tolarů Marie Terezie

Úvodní část desátého projektového dne

Oznámíme téma projektového dne. Žáky na činnost připravíme ukázkami obrázků a textu, který se „bohužel oddělil“ od obrázků. Jejich úkolem bude text správně přidělit. (Obrázky: Národního divadla, fotografií T. G. Masaryka, plakátem na všesokolský slet v Praze, sochou sv. Václava na Václavském náměstí v Praze. (viz příloha č. 25)

Hlavní část desátého projektového dne

Vlastivěda dějepisná a zeměpisná část

Popis: Do obálek dáme témata, ke kterým budou žáci hledat informace.

1. Uvolnění života (zakládání spolků).
2. Vznik Rakouska – Uherska (tzv. vyrovnání, situace v českých zemích).

3. *T. G. Masaryk (osobnost, jeho život, ...).*

4. *Rozvoj kultury a umění (sochařství, malířství, básníci, ...).*

Zástupci skupin si vylosují obálku a vypracují. K dispozici dostanou obrázky z úvodní části. Skupina, která si vylosovala č. 2, nabídneme zdroje informací - internet přednostně. Po vypracování vyhodnotíme. A zadáme úkol:

- *Vytvořit samosprávu – tak, aby mohli řídit své záležitosti prostřednictvím volených zástupců.*

Pracovní činnosti

Pomůcky: výstřižky z časopisů, lepidlo, tuš, pero, karton A2, předloha plakátu

Popis: Žáci vyrobí koláž plakátu všesokolského sletu. Pracovat budou ve skupinách. Tvoření necháme zcela na fantazii žáků. Po dokončení práce zhodnotíme a vystavíme.

Projektový den bude pokračovat zhlédnutím filmu o pražských památkách – Národní divadlo, Národní muzeum, socha sv. Václava atd.

Závěrečná část desátého projektového dne

Tuto část opět věnujeme hodnocení všech aktivit. Žáci popíší, která se jim líbila nejvíce, popř. ze které neměli dobrý pocit a proč atd. Také domluvíme termín další zkoušky divadelního představení.

11. projektový den

Motto: „Češi a Němci – směřujeme k samostatnosti“

Cíl:

- Seznámit se s příčinami a důsledky 1. světové války.
- Pochopit vztah mezi dvěma národnostmi Čechy a Němci.
- Pochopit význam vzniku Československé republiky.
- Rozvíjet komunikační dovednosti, komunikovat v rámci skupiny.
- Ukončení projektu a jeho hodnocení.

Délka: dvě vyučovací hodiny Vlastivědy

Mezipředmětové vztahy: Vlastivěda – zeměpisná část, Výtvarná výchova

Zdroj informací: učebnice pro 5. ročník základní školy Vlastivěda 5, Významné události novodobých českých dějin, nakladatelství Nová škola, internet

Pomůcky: učebnice do Vlastivědy, mapy ČR, pracovní listy

Metoda: samostatná práce, práce s učebnicí, práce ve dvojicích, ve skupinách, rozhovor, hra, práce s pracovními listy

Výstupy: vyplněné pracovní listy, další zápis do Kroniky dějin, získání Tolarů Marie Terezie, leporelo, závěrečné vyhodnocení

Úvodní část závěrečného projektového dne

Žáky seznámíme s mottem projektového dne a jeho následným ukončením. Rozdělíme je do skupin, ve kterých pracovali. Do každé skupiny dostanou tři obálky, ve kterých budou rozstříhané pojmy (viz příloha č. 26), jež se pokusí žáci objasnit a vysvětlit.

Hlavní část závěrečného projektového dne

Vlastivěda dějepisná a zeměpisná část

Popis: celý projekt shrneme pomocí pracovního listu a úkolů (viz příloha č. 27, pracovní list č. XI. *Rozchod s Habsburky*), na které žáci odpoví ve stávajících skupinách. Splněním všech úkolů vytvoří leporelo. Každou odpověď na otázku žáci napíšou na karton, dokreslí vhodný obrázek a následně slepí do leporela – viz Výtvarná

výchova. Odpovědi, se kterými si nebudou vědět rady, mohou vyhledat ve svých Kronikách dějin, učebnicích nebo publikacích, se kterými již pracovali.

Výtvarná výchova

Pomůcky: karton A5, vodové barvy, tuš, pero, lepicí páska

Popis: žáci nakreslí příslušné obrázky včetně mapy Evropy v 1. světové válce a časové osy s významným obdobím. Bude se také jednat o skupinovou práci, kde se žáci domluví na postupu i vlastním tematickém zpracování.

Po dokončení práce žáci budou své výtvary prezentovat, zároveň si připomeneme tři významné habsburské panovníky - Rudolf II., Marie Terezie a její syn František Josef II., kteří významně ovlivnili vývoj v českých zemích. Využijeme také „Panovnické pexeso“ a portréty, jež žáci namalovali v předchozím projektovém dnu.

Závěrečná část projektového dne

V následující části provedeme hodnocení nejen jedenáctého projektového dne, ale také všech dnů, kterým jsme se během celého projektu věnovali. Necháme žáky samostatně hovořit, hodnotit. Mohou hovořit za skupinu nebo za sebe.

Odpoví např. na otázky:

Co se jim líbilo? Co by rádi dělali znovu? Co nového si odnesli? Jak se jim ve zvolených skupinách pracovalo? Co by už opakovat nechtěli? Co jim bylo nepříjemné?

Projdeme „Kroniky dějin“ a žáci si spočítají získané Tolary Marie Terezie. Skupina s největším počtem Tolarů je vítězem, ale pochvalu si zaslouží i ostatní skupiny za snahu a vytrvalost.

Pomyslnou tečku za tímto projektem udělá divadelní představení „Život císaře Rudolfa trochu jinak“, jímž se žáci budou prezentovat u příležitosti oslav svátku Dne matek. V kině, kde se představení uskuteční, vystavíme i výtvarné práce vzniklé během projektových dnů.

5.4 Praktické ověření

Bez poznání historie nemůže existovat správný pohled na dnešní svět. Učitel díky své osobnosti a formám práce může dětem toto poznání ulehčit a podstatně zpříjemnit.

Jelikož projekt nebyl dosud realizován v plném rozsahu, je velmi těžké hodnotit jeho celkovou úspěšnost. V podstatě však můžeme konstatovat, že veškeré činnosti žáci vykonávali s nadšením a rádi, v průběhu činností děti postupně plnily stanovené cíle, využívaly různé zdroje informací. Nebylo třeba řešit žádné závažné problémy.

Součástí projektu bylo také průběžné hodnocení a ocenění formou pochvaly nebo mincí. Děti postupně nasbíraly velké množství mincí, které po ukončení projektu hrály svoji roli nejen ve vyhodnocení neaktivnější skupiny, ale i jednotlivce. Přes vítězný tým byly oceněny i ostatní skupiny za snahu a vytrvalost, která je v projektu tak velkého rozsahu velmi důležitá.

Mimo výše zmíněná ocenění dětem také zůstala Kronika dějin, kterou v průběhu projektu vypracovávaly a dotvářely k obrazu svému. Cenným přínosem byly určitě zkušenosti, týkající se jednání v rámci skupiny, tedy mezilidských vztahů, kdy byly nuceny se podřídit hierarchii ve skupině, již si předem samy stanovily. Taktéž prožily mnoho úsměvných zážitků při nácvičku divadelního představení. O tyto zážitky se děti podělily během hodnocení práce *11. projektového dne „Češi a Němci – směřujeme k samostatnosti“*, jehož součástí bylo také hodnocení celého projektu dětmi.

Problémem v průběhu realizace projektu se do jisté míry stal čas, určený na dané činnosti. Např. kreslení či malování portrétu panovníků si vyžádalo více času, než bylo naplánováno. Průběh projektu však nijak zvlášť nenarušilo.

Všechny práce dětí byly také vystaveny buď v prostorách třídy, nebo školní chodby.

5.5 Shrnutí a závěry

Jak již bylo zmíněno, jedná se o projekt, který byl realizován z části. Divadelní představení, které je považováno za „závěrečnou tečku“ celého snažení všech zúčastněných, proběhne jako součást vystoupení pro maminky v květnu 2010.

Cílem samotného návrhu projektu, resp. jeho jednotlivých projektových dnů, bylo v první řadě probuzení a následně prohloubení zájmu dětí o historii jako takovou. Prostřednictvím konkrétních činností se děti samy přesvědčily, že učení se dějinám nemusí být nudné a nezáživné, spojené s vypisováním dlouhých výpisků, které se stejně nejsou schopny naučit.

Návrh projektu s názvem „**400 let vlády jednoho rodu aneb TU, FELIX AUSTRIA, NUBE!**“ měl přispět k poznání historie našich zemí zábavným, přesto poučným způsobem, s využitím různých forem práce, střídáním jednotlivých činností, které byly však propojeny jednou, ústřední myšlenkou. Podstatným záměrem bylo také podání složité historické situace formou her a soutěží a získání zkušeností jak teoretických, tak i praktických.

„Vědění je poklad, ale praxe je klíč k němu.“

Thomas Fuller

ZÁVĚR

Pokud chceme své snažení v oblasti výchovně vzdělávacího působení na žáky zlepšovat, měli bychom vybírat takové činnosti a aktivity, které žáky zaujmou. Projektové vyučování, kde má učitel vše dobře promyšleno a naplánováno, významně přispívá k obohacení každého vyučovacího procesu. Žáci se zdokonalují a rozvíjí prostřednictvím rozličných, vhodně volených metod a forem práce ve všech oblastech vlastností osobnosti, které upotřebí v dalším životě. Velkou výhodou projektového vyučování je možnost zvolení strategií a postupů při řešení zadaných úkolů samotnými žáky. Žáci prostřednictvím projektového vyučování uplatňují a realizují své vlastní myšlenky a nápady, ověřují možnosti řešení a vybírají ty nejefektivnější a nejvýhodnější pro splnění daného úkolu.

Žákova osobnost se začíná formovat již v rodinném kruhu. Do školy si s sebou nese zažitý vzorec chování a jednání, které v kontaktu se svými vrstevníky na základě různých činností postupně přehodnocuje a mnohdy i mění. Právě z hlediska socializace můžeme projektové vyučování považovat za velmi přínosné. Napomáhá jak utvářet a formovat neustále se měnící vztahy v rámci vlastní skupiny žáků, ale i vztahy k ostatním, „konkurenčním“ skupinám. Žáci se přirozeným způsobem učí respektovat nejen názory svých kamarádů ve skupině, ale i jejich postoje a rozhodnutí. Jsou nuceni přizpůsobit se ostatním nebo se naopak prosadit.

Dalším důležitým cílem, který v rámci projektového vyučování žáci plní, jsou výchovně vzdělávací cíle. Za minimální pomoci učitele žáci zábavnou a hravou formou získávají potřebné informace, které dále zpracovávají, a vědomosti z nich získané mají díky praktickým činnostem trvalejší charakter. Veškeré činnosti, které žáci konají, jsou spojeny s konkrétními zážitky a prožitky, ať už pozitivního nebo negativního charakteru. Všechny mají pro žáky svůj specifický význam a získané zkušenosti mohou uplatnit v dalším životě.

Všechny výše uvedené cíle, postřehy a snahy o fungující vztahy nejen mezi žáky, ale i mezi žáky a učitelem, byly záměrem návrhu projektu v předkládané diplomové práci. Za nejvýznamnější cíl této diplomové práce lze považovat probuzení

vlastní aktivity dětí, která jim následně přinesla, kromě nových informací, především radost z vykonané práce na projektu s historickým tématem.

Projektové vyučování, i když je z pohledu našeho školství novější vyučovací formou, má pro žáky i pro učitele velký význam a pro své klady by se mělo stát neopomíjenou součástí výchovně vzdělávacího procesu.

SEZNAM PRAMENŮ A POUŽITÉ LITERATURY

BĚLINA, P.; KAŠE, J.; KUČERA, J. P. *Velké dějiny zemí Koruny české X. 1740-1792*. Praha: Paseka, 2001. 768 s. ISBN 80-7185-384-4

VOREL, P. *Velké dějiny zemí Koruny české VII. 1526-1618*. Praha: Paseka, 2005. 639 s. ISBN 80-7185-648-7

ČORNEJOVÁ, I.; RAK, J.; VLNAS, V. *Ve stínu tvých křídel. Habsburkové v českých dějinách*. Praha: Grafoprint-Neubert, 1995. 289 s. ISBN 80-85785-20-X

HAMANNOVÁ, B. *Habsburkové. Životopisná encyklopedie*. Praha: Brána, Knižní klub, 1996. 408 s. ISBN 80-85946-19-X

MACEK, J. *Jagellonský věk v českých zemích (1471-1526). 2. Šlechta*. Praha: Academia, 1994. 230 s. ISBN 80-200-0356-8

MACEK, J. *Jagellonský věk v českých zemích (1471-1526). 1. Hospodářská základna*. Praha: Academia, 1992. 342 s. ISBN 80-200-030-2

RADA, I.; VANÍČEK, V.; ČORNEJ, P.; ČORNEJOVÁ, I. *Dějiny zemí Koruny české I. Od příchodu Slovanů do roku 1740*. Praha: Paseka, 1993. 315 s. ISBN 80-7185-005-5

HORA-HOŘEJŠ, P. *Toulky českou minulostí III*. Praha: Baronet, 1998. 238 s. ISBN 80-7214-091-4

HORA-HOŘEJŠ, P. *Toulky českou minulostí IV*. Praha: Baronet, 1995. 239 s. ISBN 80-85890-21-6

HORA-HOŘEJŠ, P. *Toulky českou minulostí V*. Praha: Baronet&Via Facti, 1996. 230 s. ISBN 80-85890-94-1

VEBER, V.; HLAVAČKA, M.; VOREL, P.; POLÍVKA, M.; WIHODA, M.; MĚŘÍNSKÝ, Z. *Dějiny Rakouska*. Praha: Nakladatelství Lidové noviny, 2007. 748 s. ISBN 978-80-7106-239-4

PIJOAN, J. *Dějiny umění 7*. Přel. Neumannová M. Praha: Euromedia Group, k. s., Knižní klub a Balios, 1998. 348 s. ISBN 80-242-0140-2

PERŮTKA, M. (red.). *Seznam nemovitých kulturních památek okresu Šumperk*. Olomouc: Památkový ústav v Olomouci a OÚ Šumperk, 1994. ISBN 80-901473-5-6

HRONEK, M. *Vlastivěda pro 4. ročník*. Olomouc: Prodos, spol. s r.o., 1996. 112 s. ISBN 80-85806-51-7

KRONEK, M. *Vlastivěda 4, pracovní sešit*. Olomouc: Prodos, spol. s r.o., 1996. 40 s. ISBN 80-85806-5-7

ČAPKA, F. *Vlastivěda 5, Učebnice pro 5. ročník základní školy, Významné události nových českých dějin*. Brno: Nová škola, s.r.o., 2005. 51 s. ISBN 80-7289-070-0

ČAPKA, F. *Vlastivěda 5, Pracovní sešit pro 5. ročník základní školy, Významné události nových českých dějin*. Brno: Nová škola, s.r.o., 2005. 23 s. ISBN 80-7289-071-9

LIŠKOVÁ, M. *Hudební výchova pro 5. ročník základní školy*, Praha: SPN, 2005. 136 s. ISBN 80-7235-295-4

JANÁČOVÁ, Z. *Čítanka 5*. Brno: Nová škola, 2004. 203 s. ISBN 973 – 571

ČAPKA F. *Dějiny země Koruny české v datech*, Praha: Libry, 1998. 824 s. ISBN 80-85983-67-2

ČORNEJ, P. *Panovníci českých zemí*, Praha: Fragment, 1995. 64 s. ISBN 80-901070-5-2

KRATOCHVÍLOVÁ, J. *Teorie a praxe projektové výuky*. Brno: Masarykova univerzita 2006, 160 s. ISBN 80-210-4142-0

COUFALOVÁ, J. *Projektové vyučování pro 1. stupeň základní školy*. Praha: Fortuna, 2006, 134 s. ISBN 80-7168-958-0

GRECMANOVÁ, H.; URBANOVSKÁ, E.; NOVOTNÝ, P. *Podporujeme aktivní myšlení a samostatné učení žáků*. Olomouc: Hanex 2000, 1.vyd. 160 s. ISBN 80-85783-28-2

GRECMANOVÁ, H.; HOLOUŠOVÁ, D.; URBANOVSKÁ, E.; BŮŽEK, A. *Obecná pedagogika II*. Olomouc: Hanex, 2000, 1. vyd. 192 s. ISBN 80-85783-24-X

JANKOVCOVÁ, M.; PRUCHA, J.; KOUDELA, J. *Aktivizující metody v pedagogické praxi středních škol*. Praha: SPN, 1988, 1. vyd. 160 s. ISBN 80-04-23209-4

KACÍKOVÁ, H. *Kooperativní učení, kooperativní škola*. Praha: Portál, 1997, 1. vyd. 11 s. ISBN 80-7178-167-3

KAŠOVÁ, J. *Škola trochu jinak*. Kroměříž: Iuventa, 1995. 1. vyd. 81s.

KARNSOVÁ, M. *Jak budovat dobrý vztah mezi učitelem a žákem*. Praha: Portál, 1995. 151 s. ISBN 80-7178- 032-4

LERNER, I. J. *Didaktické základy metod výuky*. Praha: SPN, 1986

MAŇÁK, J.; ŠVEC, V. *Výukové metody*. Brno: Paido, 2003, 1. vyd. ISBN 80-7315-039-5

MAŇÁK, J. *Od školy tradiční ke škole tvořivé*. In *Tvořivá škola*. Brno: Paido, 1998, s. 15 – 21.

NELEŠOVSKÁ, A.; SPÁČILOVÁ, H. *Didaktika III*. Olomouc: Univerzita Palackého, 2000, 1. vyd. 40s. ISBN 80-7067-795-3

PETTY, G. *Moderní vyučování*. Přel. Š. Kovařík. Praha: Portál, 1996, 1. vyd.. 384 s. Přel. z: *Teaching Today*. ISBN 80-7178-070-7

PRŮCHA, J. *Pedagogický slovník*. Praha: Portál, 1995, 1. vyd.. 293s. ISBN 80-7178-029-04

PRŮCHA, J.; WALTEROVÁ, E.; MAREŠ, J. *Pedagogický slovník*. Praha: Portál, 2001, 2. rozšířené vydání. 194 s.

PŘÍHODA, V. *Reformné hľadiská v didaktike*. Bratislava, Ján Potisk a spol., 1934

SPIPKOVÁ, V. *Proměny primární školy a vzdělávání učitelů v historicko srovnávací perspektivě*. Praha, 1997. 121 s. ISBN 80-86039-41-2

VELÍNSKÝ, S. *Soustavy individualizovaného učení*. Brno 1932

VRÁNA, S. *Učebné metody*. Praha-Brno, Dědictví Komenského v Praze a vydavatelský odbor v Brně 1936

ŽANTA, R. *Projektová metoda, pokus o řešení pracovní školy*. Praha 1934. 53 s.

Vzdělávací program Základní škola. Fortuna, Praha 1996. 257 s. ISBN 80-7168-337-X

Vzdělávací program Národní škola: vzdělávací program pro 1. - 9. ročník základního vzdělávání. Praha: Státní pedagogické nakladatelství, 1997. 162 s. ISBN 80-04-26683-5

Vzdělávací program Obecná škola (1. -5. ročník). Praha: VÚP, 2006

<http://www.msmt.cz/>

<http://www.vuppraha.cz/>

<http://rvp.cz/>

<http://www.portal.cz/>

<http://www.ceskaskola.cz/>

<http://vlastiveda.ic.cz/>
<http://cr.ic.cz/>
<http://vitejtenazemi.cenia.cz/hry/>
<http://cs.wikipedia.org/>
<http://www.kritickemysleni.cz/>
<http://mapserver.fsv.cvut.cz/>
<http://www.libri.cz/>
<http://www.prahainfo.cz/encyklopedie/>
<http://www.castle.ckrumlov.cz/>
<http://www.unesco-ic.cz/>
<http://krtiny.webz.cz/>
<http://www.matkamest.cz>
<http://rkfzabreh.rps.cz/>
<http://www.akordytexty.cz/>
<http://ld.johannesville.net/palacky/citaty>
<http://www.cesky-jazyk.cz/ctenarsky-denik/>
<http://www.ceskatelevize.cz>
<http://art-rkc.com/bilahora/>
<http://1620.webpark.cz/>
<http://www.hrady.cz/>
<http://www.bilahora.eu/>

SEZNAM PŘÍLOH

1. Tolary z dob Marie Terezie
2. Otázky pro vedoucího hry
3. Úkoly pro nepostupující žáky
4. Titul „Mistr dějepisu“
5. Bílá hora – plakát. Doprovodný text pro učitele
6. Bludiště dějin. Popis a pravidla hry. Karty a hrací deska.
7. Renesance - obrázek zámku Český Krumlov
8. Baroko – obrázky a text do obálek
9. Obrázky barokních staveb
10. Text písně „Ten umí to a ta zas tohle“
11. Scénář k divadelnímu představení „Život císaře Rudolfa trochu jinak“
12. Panovnické pexeso
13. Ve školních lavicích – úkoly
14. Portrét J. A. K. Obrázek titulní strany dobového Slabikáře.
15. Život po třicetileté válce – úkoly
16. Motivační obrázky k výletu do ulic města Šumperka a Velkých Losin
17. Zašifrovaná zpráva I. Klíč k řešení.
18. Portréty F. Palackého a J. K. Tyla
19. Citáty Františka Palackého
20. Doplnovačky
21. Podobizny B. Němcové a K. H. Borovského
22. Epigramy K. H. Borovského
23. Profese a povolání
24. Zašifrovaná zpráva II.
25. Národ sobě
26. Skládanky
27. Pracovní listy

Přílohy a všechny pracovní listy jsou uvedeny na CD s názvem: „Seznam příloh“.

Příloha č. 1

Tolary z dob Marie Terezie - slouží jako odměna pro žáky za splněné úkoly.



Zdroj - foto: <http://cs.wikipedia.org/>

Příloha č. 2

Otázky pro vedoucího hry

1. Kdo byl Jan Hus? Univerzitní mistr, kazatel, kněz
2. Kde v Praze kázal? V Betlémské kapli
3. Kdy skončil život Jana Husa? 1415
4. Kde skončil jeho život? V Kostnici
5. Jak skončil jeho život? Byl upálen
6. Za co husité bojovali? Za svou víru
7. Kdo je po smrti Jana Husa vedl? Jan Žižka
8. Odkud pochází Jan Žižka? Z Trocnova
9. V jaké bitvě byli nakonec husité poraženi? U Lipan
10. Kým byli poraženi? Husity
11. Znak husitů? Kalich
12. Kdo byli „Čeští bratři“? Nová církev, odmítali násilí
13. O co se zasloužili? O vydání řady knih, přeložili Bibli kralickou
14. Kde měli svou tiskárnu? V Kralicích
15. Jak si také říkali? Jednota bratrská
16. Jak se jmenoval poslední král českého rodu? Jiří z Poděbrad
17. Jeho přezdívka? Husitský král
18. Byl Jiří z Poděbrad z královského rodu? Ne
19. Kdo byl Matyáš Korvín? Bojoval na straně šlechty proti Jiřímu z Poděbrad
20. Kdo byl „král Dobře“? Vladislav II. Jagellonský
21. Z jaké země pocházel Vladislav II. Jagellonský? Z Polska
22. Co se těžilo za dob vlády Vladislava II. Jagellonského? Stříbro
23. Kde se razily stříbrné mince? V Kutné Hoře
24. Jak se nazývaly? Groše
25. Jaká byla politická situace v českých zemích v 15. století? Náboženské nepokoje, hrozil hospodářský rozvrat

26. Co bylo výsledkem zemského sněmu v Kutné Hoře? Náboženský smír
27. Byl Vladislav II. Jagellonský i uherský král? Ano
28. Kdy se jím stal? Po smrti Matyáše Korvína
29. Kdo byl Ludvík Jagellonský? Syn Vladislava II.
30. V kolika letech usedl na trůn? V 11 letech
31. Kde sídlil tento král? V Uhrách
32. Kdy byl vynalezen knihtisk? V polovině 15. století
33. K čemu vynález knihtisku přispěl? Rozvoj vzdělanosti, rozšíření knih
34. Kde byly uloženy Zemské desky? Na Pražském hradě
35. Co do nich písaři zapisovali? Usnesení zemského sněmu, pozemkový majetek
36. Kdy vznikly České zemské desky? Kol. r. 1278
za Přemysla Otakara II.
37. Kdy vznikly Moravské desky? 1348 z iniciativy Karla IV.
38. Kde byly uloženy? V Brně a Olomouci
39. Jakým jazykem byly tyto desky psány? Latinsky nebo německy
40. Byl do nich proveden zápis i češtině? Ano
41. Kdy? 1480 moravské,
1495 české
42. Kdy skončil život Ludvíka Jagellonského? 1526
43. Kde skončil život Ludvíka Jagellonského? V bitvě u Moháče
44. Jak skončil život Ludvíka Jagellonského? Utopil se v močálu při útěku z prohrané bitvy
45. Kdo si po smrti Ludvíka nasadil českou korunu? Ferdinand I. Habsburský
46. Jak dlouho rod Habsburků českým zemím vládl? Čtyři sta let
47. Konec 15. století je historický sloh? Renesance
48. Kde žila šlechta? V palácích, pohodlných zámcích

49. Vyjmenuj řemesla 16. století?	Vaření piva, výroba suken a plátna
50. Jakou víru Habsburkové prosazovali?	Katolickou
51. Bitva na Bílé hoře?	1620
52. Kdo v této bitvě bojoval?	Habsburkové proti českému národu
53. Jak tato bitva dopadla?	Habsburci ji vyhráli
54. Jak byli potrestáni povstalci?	Popraveni
55. Kde byli popraveni?	Na Staroměstském náměstí

Otázky k proložení (k odlehčení učiva)

1. Měli pralidé hřebínek?	Ne
2. Který měsíc v roce má 28 dní?	Každý
3. Kde bydlel Rumcajs?	V Řáholci
4. Kdo má šaty v oříšku?	Popelka
5. Nejdelší řeka v ČR?	Vltava
6. Kde pramení Labe?	V Krkonoších
7. Nejrychlejší zvíře na světě?	Gepard
8. Kolik dnů má jeden rok?	365
9. Opak odlivu?	Příliv
10. Kdy je první jarní den?	21.3.
11. Budova, ve které je velký dalekohled ...	Hvězdárna
12. Nejchladnější kontinent?	Antarktida
13. Barvy na semaforu?	Červená, oranžová, zelená
14. Kdo postavil Archu?	Noe
15. Jak se jmenuje planeta, na které žijeme?	Země
16. Který pták snáší vejčeka do cizích hnízd?	Kukačka
17. Vysoký štíhlý strom?	Topol
18. Kolik je tučet?	12
19. Obyvatel rybníku Brčálník?	Rákosníček
20. Nejvyšší hora v ČR?	Sněžka

Příloha č. 3

Úkoly pro nepostupující žáky

Část převzata od Mgr. Lubomíra Šáry - <http://cr.ic.cz/>

Zdroj – foto: <http://cs.wikipedia.org/>

Poznej podle popisu panovníka, zapiš jeho jméno.

slabý král, za jeho vlády vzkvétalo stavebnictví: _____

český a uherský král narozený až po smrti otce: _____

šlechtic, schopný diplomat, usiloval o mír: _____

jako mladý musel bojovat s Turky, zahynul na útěku: _____

..... x

Na mapě vyhledej Kunštát a Poděbrady. S kterým panovníkem jsou obě místa spojena? Ve kterém kraji leží?

..... x

Jaké jsou hlavní znaky renesančních staveb? Jaký byl vzhled měst?

..... x



Prohlédni si oděv pražského měšťana. Nakresli, jak se oblékala jeho manželka a děti. (obrázek nakresli na zvláštní papír)

..... x

Na časové ose si vyznač:

konec vlády Lucemburku (modře)
panování Jiřího z Poděbrad (zeleně)
nástup Jagellonců na český trůn (červeně)
konec vlády Jagellonců (žlutě)

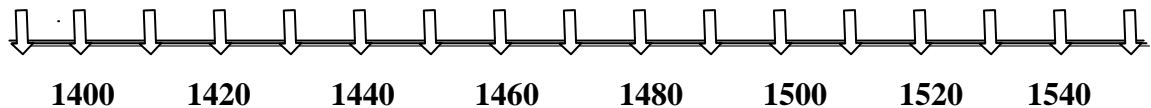

.....x

Doplň vyprávění:

Po smrti posledního _____ Ludvíka nastoupili na český trůn _____. Vládli téměř _____ let. Boj o moc mezi _____ a _____ vedl až ke stavovskému povstání. Sídlem Habsburku byla _____, z Prahy vládl jen císař _____. Tehdy podporoval _____ a _____.

.....x

Pomocí čísel sestav pořadí, v jakém usedali na český královský trůn.

Vedle připiš nejdůležitější událost podle svého výběru.

Habsburkové

Přemyslovci

Lucemburkové

Jagellonci

Jiří z Poděbrad

.....x

Vylušti tajenku.

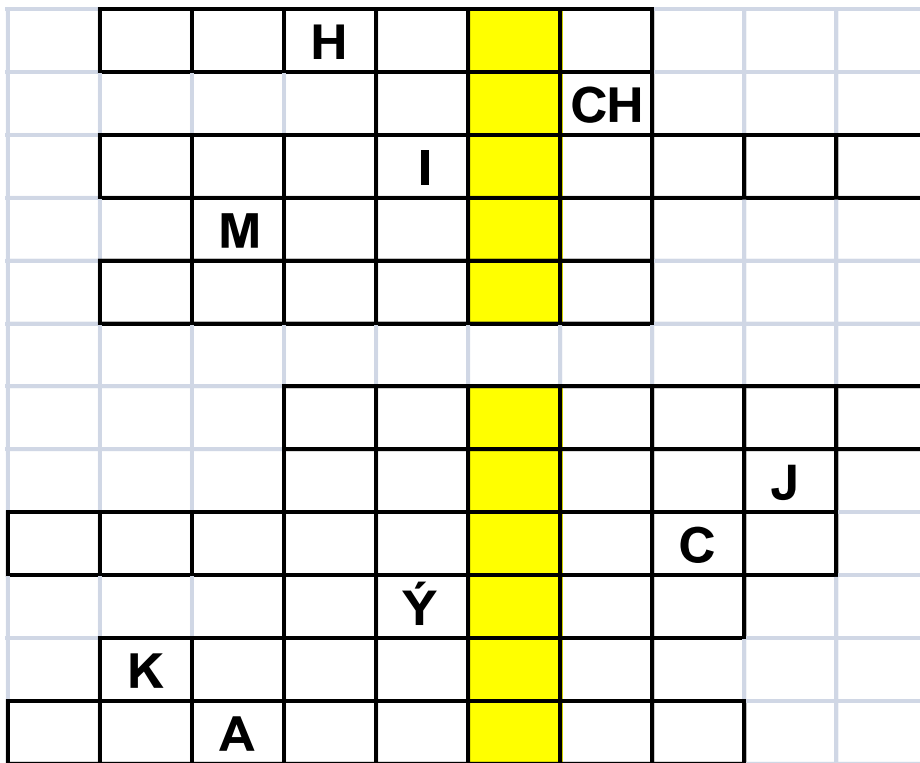

1. Ludvík zahynul v bitvě u...
2. sdružení řemeslníků
3. obyvatelé českých zemí byli většinou (náboženské vyznání)...
4. člen zemského sněmu
5. uherský král, který bojoval s Jiřím, se jmenoval Matyáš...
6. pro chov ryb budovali šlechtici...
7. rytířské zápolení před zraky publika
8. nastupující stavební sloh
9. poplatek, který museli zaplatit kupci za projetí panstvím
10. Češi byli pro papeže...
11. město, ve kterém vydala Jednota bratrská známou bibli

Vysvětli slovní spojení v tajence:

..... x

Přečtěte si návrh Jiřího z Poděbrad, jak zajistit v Evropě mír.

„A proto toužím po tom, aby takové války, loupeže, požáry, zmatky a vraždy, (...), přestaly a úplně byly vykořeny a chvály hodnou jednotou do potřebného stavu vzájemné lásky a vzájemného bratrství byly uvedeny, rozhodli jsme se na základě naší spolehlivé znalosti, po předchozím zralém uvážení (...) vytvořit takový svaz spojenectví, míru, bratrství a svornosti, jenž by pro úctu k Bohu a pro zachování víry neotřesitelně trval a jenž by pro nás, dědice a budoucí naše nástupce po věčné časy trval...“

x

Napište, co víte o těchto postavách z českých dějin?



obr. 1



obr. 2

x

Příloha č. 4

Titul „Mistr dějepisu“

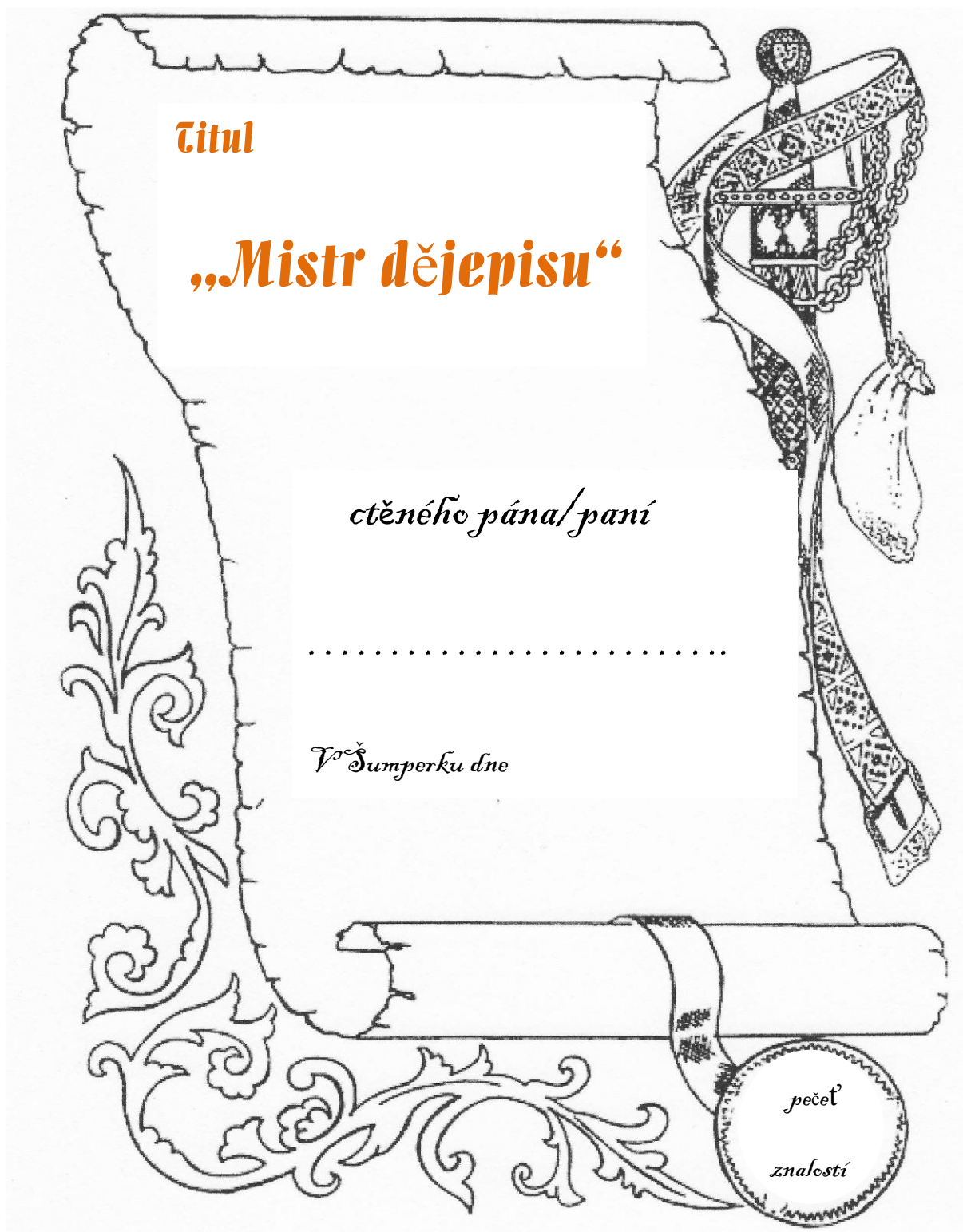

Příloha č. 5

Bílá hora – plakát

Jeden z plánů rozestavení armád, tento z *Theatrum Europaeum* (je titul díla vydávaného Matthäusem Merianem mezi lety 1633 až 1738. Jedná o historickou publikaci čítající 21 dílů, která je psána německy. Jedinečný význam má *Theatrum Europaeum* jako kronika Evropy v průběhu třicetileté války a za panování Ludvíka XIV. ve Francii. Ve všech svazcích se objevuje na 720 mědirytin, z toho 140 od Meriana, a v každém díle se nachází mezi 400 až 1500 stranami).

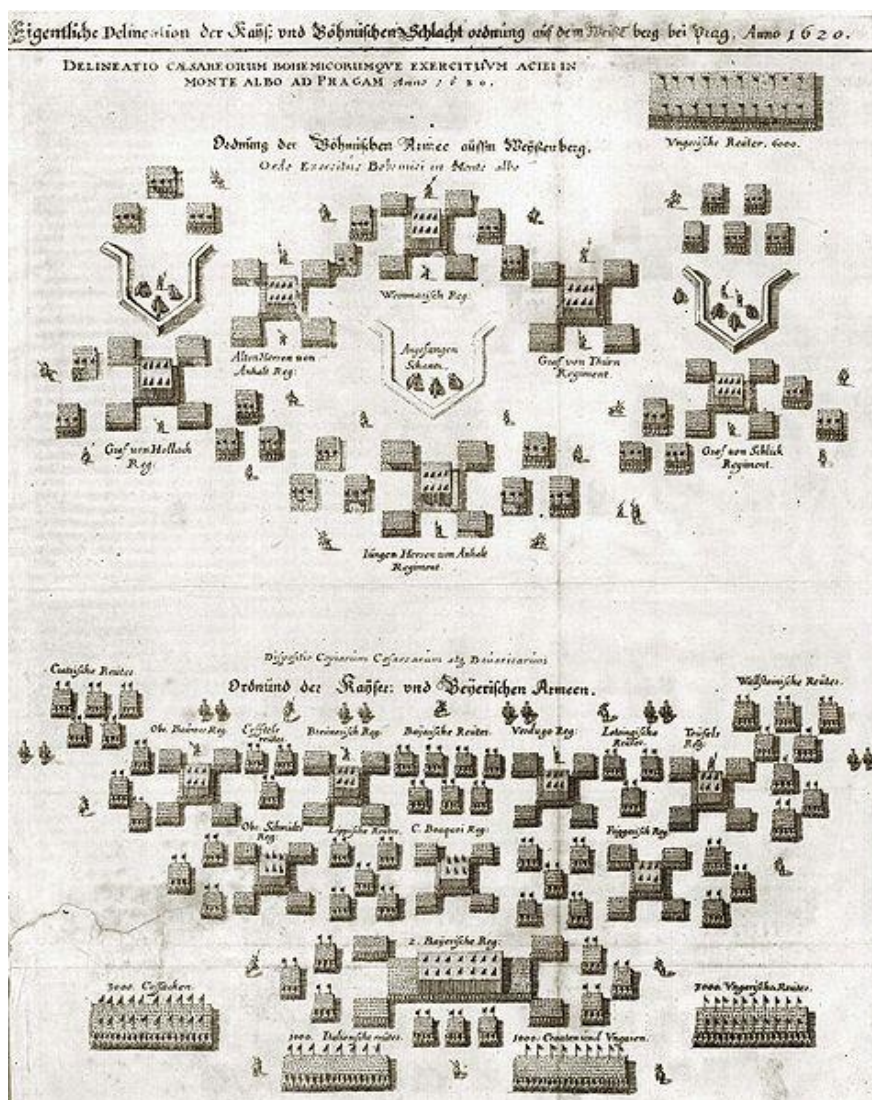

Zdroj - foto: <http://cs.wikipedia.org/>

Text pro učitele – popis bitvy, rozestavení vojsk

Zdroj: cs.wikipedia.org

O vlastním rozestavení české armády existují dva popisy, od vrchního velitele *Kristiána I. Anhaltského*, z počátku roku 1621 a *Fitzsimonův*. Oba dva se liší. Později vznikly další studie, jedna z významných soudobých teorií o bitvě pochází od Dušana Uhlíře. (Prof. PhDr. Dušan Uhlíř, CSc., vědecké zaměření: obecné a české dějiny novodobé, SU FPF Opava, Ústav historických věd)

Stavovské vojsko se rozložilo nedaleko pražských hradeb na návrší Bílá hora. Stavovské křídlo se opíralo o vysokou zeď u letohrádku Hvězda a levé křídlo bylo posíleno dělostřelectvem. Náskres bojové formace vytvořené Anhaltem se podobal pružné šachovnici. Svoji armádu rozestavil do dvou řad s mezerami tak, aby vojáci z druhé řady mohli prostoupit dopředu. Do třetí umístil uherskou jízdu. Pět praporců jeho jízdy pak mělo předsunutou pozici kvůli pohybu do stran. Muži byli děleni po praporcích. Jízdní praporec by měl mít po 100 mužích a pěší praporec třikrát více.

Císařsko-ligistická armáda se začala šikovat později a byla poněkud odlišná. **Císařská** část armády tvořila pravou část a skládala se ze tří šiků. První šik o počtu kolem 4000 mužů a napravo od nich valonské pluky. Tento pluk byl ještě doplněn třemi jízdními křídly po 500 mužích. V druhé řadě byla pouze jedna tercie „Neapolitánců“ s 2500 muži a jezdecká křídla: nalevo 550 mužů a napravo 400 mužů. Základ posledního šiku tvořily dvě tercie a jízda. Mezi prvním až třetím šikem se pohybovalo asi 800 kozáků. Císařské armádě měla též čtyři děla. Šikování provedl generál dělostřelectva Maxmilián z Lichtenštejna a o velení se dělil s plukovníkem Tiefenbachem. Císařské síly se odhadují na 18 – 20 000 mužů.

Ligistická armáda, která ležela nalevo od císařské, byla seřazena do čtyř šiků. Karel Buquoye, vrchní velitel celé armády chtěl, aby první byl tvořen dvěma terciemi, aby vytvořil mohutnou první linii. Ligisté měli přibližně šest děl. Počet ligistických se pohyboval kolem 12–13 000 mužů. Této formaci velel Jan T. Tilly.

Příloha č. 6

Bludiště dějin

Pravidla hry:

Cílem hráče (skupiny) je zodpovědět správně otázky tak, aby se ze všech nejdříve dostal k východu z bludiště. Jestliže hráč (skupina) chybuje v některé z odpovědí, jeho cesta k východu se prodlužuje, dostává se k otázkám, které už řešil, začíná v bludišti bloudit.

Hra obsahuje karty s 20 otázkami a hrací desku pro každou skupinu. Na těchto kartách je vždy jedna otázka se třemi možnostmi odpovědí. Ale jen jedna odpověď je správná. Dále jsou obsahem hry karty VÝCHOD Z BLUDIŠTĚ, ČERNÁ DÍRA a NÁPOVĚDA.

Kartu s označením NÁPOVĚDA můžeme, nemusíme odložit stranou. Karta může sloužit jako bonus ve hře, stejně jako karta VÝCHOD Z BLUDIŠTĚ. Ostatní karty rozložíme na stůl. Otočíme kartu č. 1, všichni najednou začnou řešit. Každý hráč (skupina) si zvolí podle vlastního uvážení tu nejlepší odpověď. Údaj na kartě mu sdělí, na kterém místě (číslo karty) má pokračovat. Kartou tedy opět vrátí na místo číslem vzhůru a řeší otázku na kartě, na kterou byl naveden. U této karty opět vybere správnou odpověď a pokračuje k další kartě a tak dále a dále, až se dostane ke kartě VÝCHOD Z BLUDIŠTĚ! Pokud se to hráči (skupině) podaří jako prvnímu ze všech, vyhrává. Hra ovšem ještě nemusí končit, i ostatní mají šanci cestu z bludiště najít. Pokud hráči neudělají chybu, bude jim stačit pět odpovědí.



Upozornění: Hráče také upozorníme, aby nespolehali na odpovědi ostatních hráčů (skupin), ale věřili svému rozumu a úsudku. Hru hrajeme bez podvádění podle pravidel FAIR PLAY.

Pozn.: Čtvereček s nápisem „Jdi na“, slouží k překrytí všech políček s čísly na hracím plánu, hráči je dle své odpovědi odkryjí (otočí) a dozví se tak, kam mají postoupit.

Hrací karty a hrací deska

<p style="text-align: center;"><u>Bludiště dějin</u></p> <p>1</p> <p>Písmenka se pomíchala. Dokážeš tuto chybu napravit? Které slovo nepatří do této trojice?</p> <hr/> <p>A. LÍÁB ARHO</p> <p>B. AKTOVÍTLIC</p> <p>C. CEMLUBURVÉKO</p>	<p style="text-align: center;"><u>Bludiště dějin</u></p> <p>2</p> <p>Kdo nastoupil na český trůn roku 1526?</p> <hr/> <p>A. PŘEMYSLOVCI</p> <p>B. HABSURCI</p> <p>C. JAGELLONCI</p>	<p style="text-align: center;"><u>Bludiště dějin</u></p> <p>3</p> <p>Mohli v českých zemích před bitvou na Bílé hoře lidé vyznávat i jiné náboženství než katolické?</p> <hr/> <p>A. Ano, ale jen někteří</p> <p>B. ANO</p> <p>C. NE</p>
<p style="text-align: center;"><u>Bludiště dějin</u></p> <p>4</p> <p>K jaké události vedl rozpor mezi Habsburky a českou šlechtou?</p> <hr/> <p>A. MÍRNÉ ROZRTŽKY</p> <p>B. BITVA NA BÍLÉ HOŘE</p> <p>C. TŘICETILETÁ VÁLKA</p>	<p style="text-align: center;"><u>Bludiště dějin</u></p> <p>5</p> <p>Ve kterém roce byla třicetiletá válka ukončena uzavřením míru?</p> <hr/> <p>A. 1648</p> <p>B. 1848</p> <p>C. 1756</p>	<p style="text-align: center;"><u>Bludiště dějin</u></p> <p>6</p> <p>Kdo to byli žoldnéři?</p> <hr/> <p>A. BOHATÁ ŠLECHTA</p> <p>B. VOJÁCI, KTERÍ BOJOVALI ZA PENÍZE</p> <p>C. ZASTÁNCI NEKATOLICKÉ VÍRY</p>
<p style="text-align: center;"><u>Bludiště dějin</u></p> <p>7</p> <p>Kde bylo popraveno 27 vůdců odboje bitvy na Bílé hoře?</p> <hr/> <p>A. STAROMĚSTSKÉ NÁMĚSTÍ V PRAZE</p> <p>B. NÁMĚSTÍ SV. VÁCLAVA V PRAZE</p> <p>C. NÁMĚSTÍ V PRAZE</p>	<p style="text-align: center;"><u>Bludiště dějin</u></p> <p>8</p> <p>Jak dlouho trvala bitva na Bílé hoře?</p> <hr/> <p>A. DVA ROKY</p> <p>B. DVA DNY</p> <p>C. DVĚ HODINY</p>	<p style="text-align: center;"><u>Bludiště dějin</u></p> <p>9</p> <p>Měl jsi štěstí!!!</p> <p>Východ z bludiště!</p> <hr/> <div style="text-align: center;">  </div>

<p style="text-align: center;"><i>Bludiště dějin</i></p> <hr/> <p>10</p> <p>Jaké oblečení si oblékneš v dešti, v mlze, ve tmě?</p> <hr/> <p>A. NEPROMOKAVÉ</p> <p>B. SVĚTLÉ</p> <p>C. S REFLEXNÍMI PROUŽKY, ZÁŘIVÉ</p>	<p style="text-align: center;"><i>Bludiště dějin</i></p> <hr/> <p>11</p> <p>Proč nemáme otvírat dveře cizím lidem?</p> <hr/> <p>A. ABY NÁS NEZDRŽOVALI OD PRÁCE</p> <p>B. ABY NÁM NEUBLÍŽILI</p> <p>C. NEMÍM ODEMKNOUT</p>	<p style="text-align: center;"><i>Bludiště dějin</i></p> <hr/> <p>12</p> <p>Kdo byl nejbohatší a vládnoucí skupinou hned po panovníkovi?</p> <hr/> <p>A. CÍRKEV</p> <p>B. MĚŠŤANÉ</p> <p>C. ŠLECHTA</p>
<p style="text-align: center;"><i>Bludiště dějin</i></p> <hr/> <p>13</p> <p>Kde žila šlechta v období po Bílé hoře?</p> <hr/> <p>A. ZÁMCÍCH A PALÁCÍCH</p> <p>B. PROSTORNÝCH HRADECH</p> <p>C. VELKÝCH DOMECH</p>	<p style="text-align: center;"><i>Bludiště dějin</i></p> <hr/> <p>14</p> <p>Co patřilo k životu šlechty?</p> <hr/> <p>A. TĚŽKÁ PRÁCE</p> <p>B. ZÁBAVA V PARKU</p> <p>C. HONY, HOSTINY, PLESY</p>	<p style="text-align: center;"><i>Bludiště dějin</i></p> <hr/> <p>15</p> <p>Patřily k zámkům panské dvory se sýpkami, pivovary, mlýny, rybníky?</p> <hr/> <p>A. ANO, PATŘILO VŠE</p> <p>B. ANO, JEN RYBNÍKY NE</p> <p>C. NE, NEPATŘILY</p>
<p style="text-align: center;"><i>Bludiště dějin</i></p> <hr/> <p>16</p> <p>Jaký byl život poddaných po bitvě na Bílé hoře?</p> <hr/> <p>A. MUSELI PRACOVAT, ALE MĚLI SE DOBŘE</p> <p>B. NEPRACOVALI</p> <p>C. PRACOVALI TĚŽCE NA POLÍCH</p>	<p style="text-align: center;"><i>Bludiště dějin</i></p> <hr/> <p>17</p> <p>Co převažovalo v hospodářství v 17. století?</p> <hr/> <p>A. TĚŽKÁ PRÁCE</p> <p>B. ZEMĚDĚLSTVÍ</p> <p>C. ŘEMESLO</p>	<p style="text-align: center;"><i>Bludiště dějin</i></p> <hr/> <p>18</p> <p>Jak dlouho museli poddaní pracovat pro své pány?</p> <hr/> <p>A. JEDEN DEN V TÝDNU</p> <p>B. 8 HODIN DENNĚ</p> <p>C. POLOVINU TÝDNE</p>

<p style="text-align: center;"><i>Bludiště dějin</i></p> <hr/> <p>19</p> <p>Museli poddaní 17. stol. platit poplatky z prodeje na jarmarcích, z mlýnů, kováren ...?</p> <hr/> <p>A. ANO, MUSELI</p> <p>B. ANO, ALE JEN NĚKTERÍ</p> <p>C. NEMUSELI</p>	<p style="text-align: center;"><i>Bludiště dějin</i></p> <hr/> <p>20</p> <p>Jaké povinnosti měli poddaní 17. stol. vůči šlechtě?</p> <hr/> <p>A. ŽÁDNÉ</p> <p>B. NEMOHLI SE STĚHOVAT, ŽENIT BEZ SOUHLASU</p> <p>C. STARAT SE O ZVĚŘ</p>	<p style="text-align: center;"><i>Bludiště dějin</i></p> <hr/> <p>21</p> <p>Čím byli poddaní mimo jiné povinováni?</p> <hr/> <p>A. VOJENSKOU SLUŽBOU</p> <p>B. NIČÍM</p> <p>C. LEHKOU PRACÍ</p>
<p style="text-align: center;"><i>Bludiště dějin</i></p> <hr/> <p>22</p> <p>Jak dlouho trvala vojenská služba, kterou byli poddaní povinováni?</p> <hr/> <p>A. BYLA DOŽIVOTNÍ</p> <p>B. JEN NĚKOLIK LET</p> <p>C. SEDM LET</p>	<p style="text-align: center;"><i>Bludiště dějin</i></p> <hr/> <p>9</p> <p>Kdo byl Jan Sladký – Kozina?</p> <hr/> <p>A. VEDL POVSTÁNÍ</p> <p>B. VEDL VZPOURU CHODŮ</p> <p>C. VÝZNAMNÝ PANOVNÍK DOBY</p>	<p style="text-align: center;"><i>Bludiště dějin</i></p> <hr/> <p>černá díra</p> <p>... tě pohltí  </p> <p>...můžeš se zachránit odpovědí...</p> <p>Kdy se konala bitva na Bílé hoře?</p> <hr/> <p>A. 8. LISTOPADU 1620</p> <p>B. 8. ŘÍJNA 1620</p> <p>C. 8. LISTOPADU 1621</p>
<p style="text-align: center;"><i>Bludiště dějin</i></p> <hr/> <p>ŘEŠENÍ</p> <p>1. C, 2. B, 3. C, 4. B, 5. A, 6. B, 7. A, 8. C, 9. B, 10. C, 11. B, 12. C, 13. A, 14. C, 15. C, 16. C, 17. B, 18. C, 19. A, 20. B, 21. A, 22. A</p> <p>ČERNÁ DÍRA - A</p> <div style="text-align: center;">  </div>		

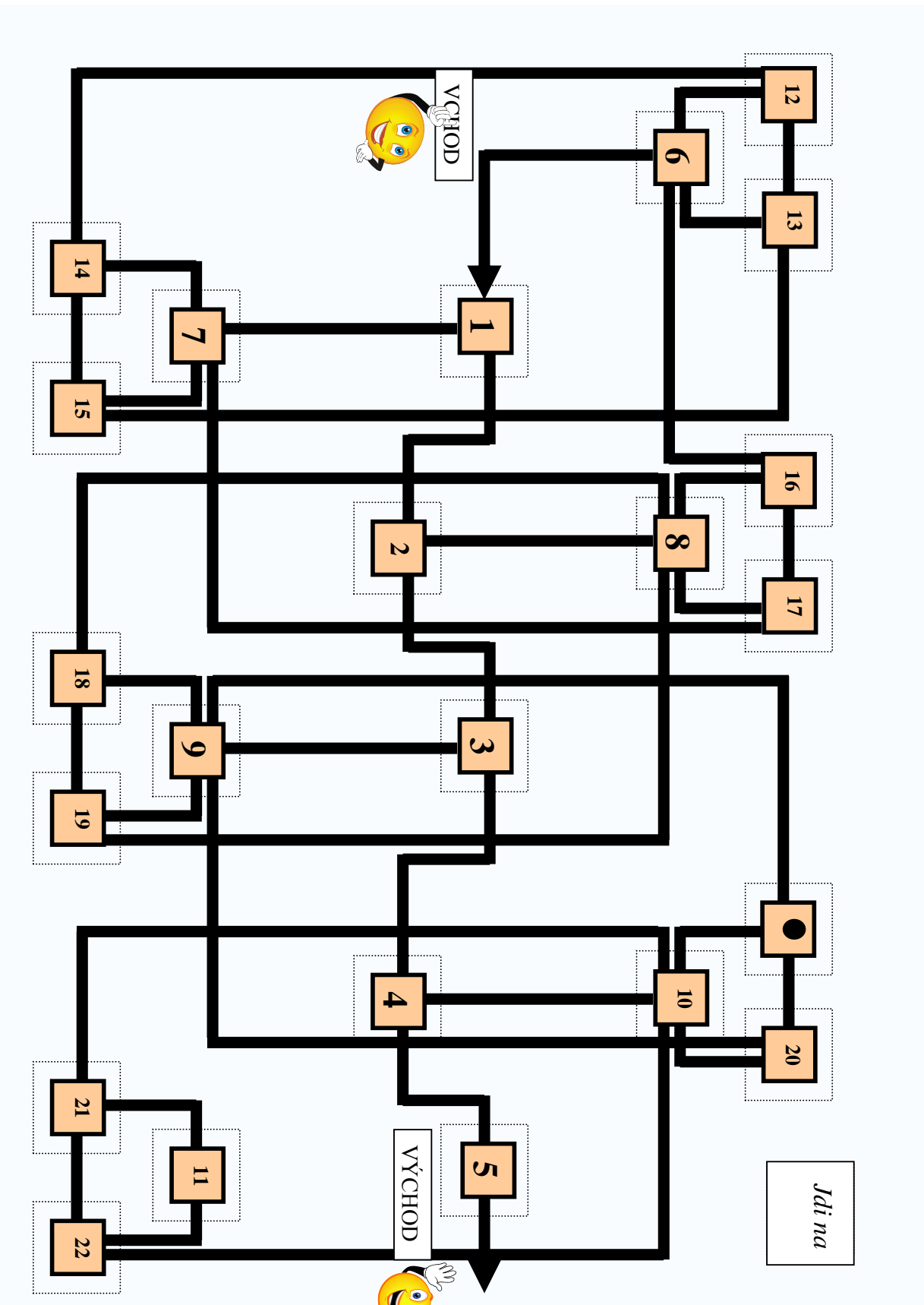

Příloha č. 7

Renesance – Český Krumlov



Zdroj- foto: <http://www.castle.ckrumlov.cz/>

Příloha č. 8

Baroko

Všechny části (písmenka, čísla a obrázky) rozstříháme a dáme do obálky. Obálky očíslovujeme.

1. obálka

B	A	R	O	K	O
---	---	---	---	---	---

2. obálka

17.	18.	-	S	T	O	L	E
T	Í						

3. obálka

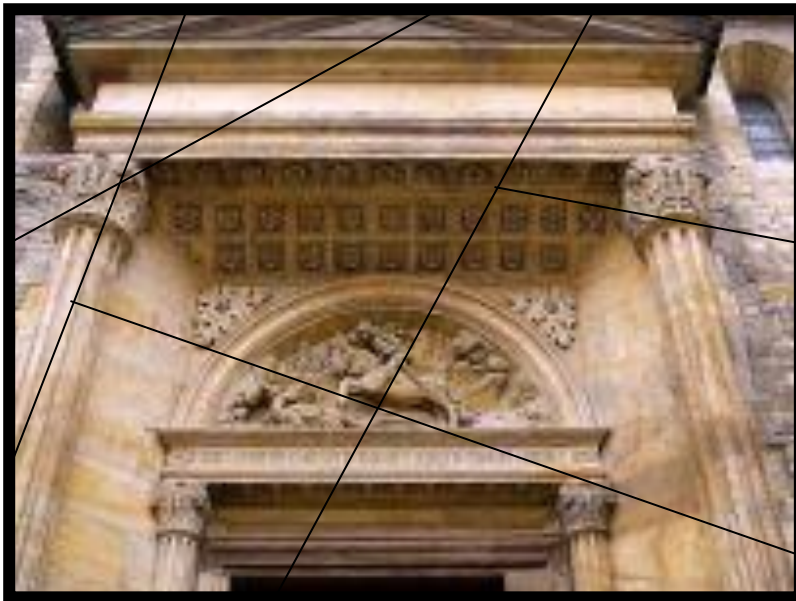

Zdroj - foto: <http://zhola.com/praha/>

4. obálka

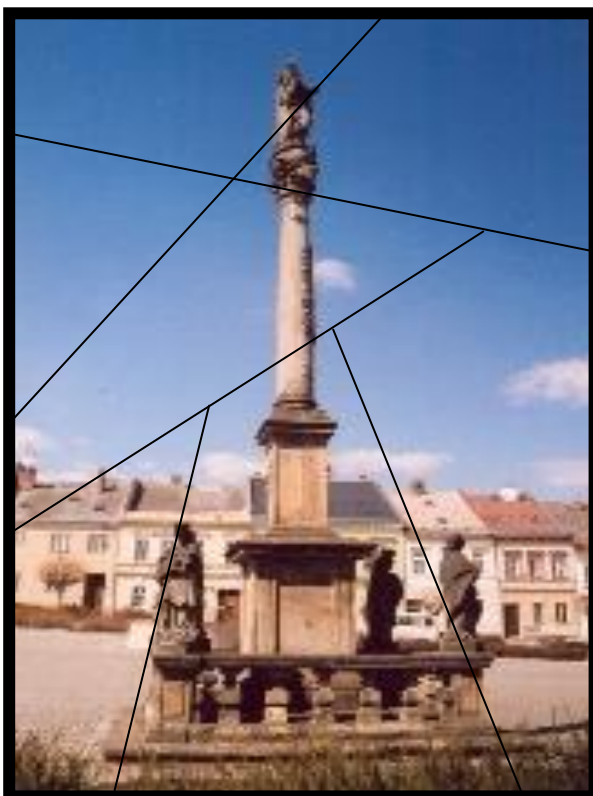

Zdroj – foto: <http://rkfzabreh.rps.cz/>

Příloha č. 9

Obrázky barokních staveb

Obrázky a popisky vystřihneme a dáme do složek zpřeházeně. Žáci se pokusí přiřadit.

Varhany z poutního kostela ve Křtinách u Brna (obr. 1)



Zdroj - foto: <http://krtiny.webz.cz/kostel.htm>

chrám sv. Mikuláše (obr. 2)



Zdroj- foto: <http://www.matkamest.cz>

Sloup Nejsvětější Trojice – památka Unesco – Olomouc (obr. 3)



Zdroj- foto: www.unesco-ic.cz

Poutní kostel Jana Nepomuckého na Zelené Hoře u Žďáru nad Sázavou (obr. 4)



Zdroj- foto: www.unesco-ic.cz

Příloha č. 10

Zdroj: <http://www.akordytexty.cz/>

Ten umí to a ta zas tohle - Jan Werich /Zdeněk Petr

Slavní mudrci, vzácní chemici,

Hmi7 E7

slovutní mistři, páni magistři

astrologové, geometři, agronomové, psychiatři,

C E C#mi H E

páni docenti geologie, psychologie, theologie,

H D7

nemocí zhoubných, nemocí zjevných, nemocí latentních

F#mi Dmaj H7

vynálezcové věci patentních, magnificence,

E7 A D A7 D

zkrátka inteligence:

A7 D A7 D

Tady je tesař, klempíř, zedník

Ddim A7

a ten, co otesává kameny je kameník

Emi H7 Emi

a tady služka, oráč, kamnář,

A7 D

ten když se umeje, je k nepoznání kominík.

G A7 F#mi

Ten dláždí ulice, ten kove podkovy,

Hmi Emi F#mi Hmi E7

ta krmí slepice, ta peče cukroví.

D A7 D

Ten umí to a ten zas tohle

A7 D

a všichni dohromady udělají moc

G A7 D H7 Emi A7 D A7

A tu je platněř, kočí, havíř:

"Já sfárám dolů do dolů doluju rudu"

a tady rybář, kejklíř, dudák:

"Já vám rád každou písničku na dudy zadudu",

"Já louhuju kůže", "já z nich šiju boty",

"já pěstuju růže", "já látám kalhoty".

Ten umí to a ten zas tohle

a všichni dohromady uděláme moc

G A7 D H7 Emi A7 D B C7 F D7 Gmi B7 A A7
La lala

My všichni budem na tom lépe,

když dáte rady nám a my vám dáme své rady,

když všichni všechno všechněm dáme,

tak budou všichni lidi všechno mít dohromady.

I širší ulice a tvrdší podkovy,

kuřata, slepice, pečivo, cukroví.

D Hmi

Když ten dá to a ta zas tohle,

Emi A7 D

tak všichni dohromady budeme mít dost.

A7 D

Továrny na kůže, peníze na boty

A7 D F#mi C#7

a do vlasů růže a nový kalhoty a olej na stroje

F#mi Hmi C#7

a stroje na práci a práci bez boje,

Ami H Emi Ami

po práci legraci a slunce dost a dost pro staré,

Emi G A

pro děti a děti pro radost a radost pro děti.

Emi A7 D Hmi

A budem společně svět a mír milovat

G A7 Hmi E7

a budem společně pro ten svět pracovat.

D A7 H H7

Když všichni všechněm všechno dáme,

Emi A7 D G D

tak budem všichni všechno mít dohromady.

Příloha č. 11

Scénář k divadelnímu představení

Život císaře Rudolfa trochu jinak

Scénář vychází z filmu Císařův pekař a Pekařův císař, jedná se o historickou komedii režiséra Friče. Příběh nás zavádí na císařský dvůr Rudolfa II., děj neodpovídá zcela historické pravdě, ale je v mnohém poučný.

Úvod ke hře

Císaře Rudolfa více než vladaření zajímá alchymie, umění, krásné ženy, ze všeho nejvíce touží objevit elixír mládí a najít Golema, se kterým by se stal nepřemožitelným. Ovšem není sám, kdo by ho chtěl vlastnit. Tak dochází na dvoře Rudolfa ke komickým situacím, kdy se komoří Lang spolu s rádci snaží císaře odstranit všemožnými způsoby a pomáhají Matyášovi (bratr císaře) zmocnit se císařova trůnu.

Obsazení:

vypravěč

císař

hraběnka Stradová

pekař

Golem

komoří Lang

maršál Russworm

dvorní astrolog

magistr Kelley

Syrrael

alchymista Scotta

3 pomocníci Scotty

Tycho de Brahe

(herci z písňe)

Vypravěč (*vystoupí na scénu*): Císař Rudolf je nespokojený, bolí ho zub, alchymistům se nedaří výroba elixíru a Golema také nikdo nenašel.

Císař: (*císař přichází se zavázanou hlavou a nařká, služebníci ho oblékají*): Zub nás bolí, bolí nás zub, ať nás zub nebolí! Alchymisto, dělejte něco!!

Astrolog: Dovolte jasnosti, ale asi bude nejlépe, zub vytrhnout.

Císař: Toho bohdá nebude, aby císařovi na jediný zub někdo sáhl. A co je s Golemem, Langu!

Lang: Bohužel, Golem nebyl dosud nalezen.

Císař: My, chceme Golema, my potřebujeme Golema a všichni ven! (*všichni odejdou kromě Langa, císař vstane a dívá se do zrcadla a říká*). Kdo to je? To nejsme my! My stárneme, Langu! Stárneme tak rychle, že v noci, když je úplné ticho, slyšíme, jak nám kornatí tepny.

Lang: Milosti, pohlédněte na ten obraz, jako byste si z oka vypadl...

Císař: Jenže to oko, z kterého jsem si tenkrát vypadl, bylo o patnáct let mladší. Všichni sem, my se bojíme samoty! (*odchází ke stolu se stohy papírů, které má podepsat*)

Císař: Udělej nám z toho výtah, Langu! Co je s elixírem mládí? (*ozve se rána a vstoupí Scotta.*)

Scotta: Elixír se nedaří, milosti. Ale vynalezl jsem leštěnku, či lepidlo, chcete-li... (*natře podlahu, přichází hraběnka Stradová a uklouzne, sedá si ke stolu. Císař se posmívá.*)

Lang: Scotta stále nenašel mandragoru... (*císař mávne rozmrzele rukou*)

Císař: Dejte nám jíst, máme hlad! Doufám, že rohlíčky jsou dnes obzvlášť vypečené.

Rádce: Nejsou milosti, císařův pekař je rozdal chudině.

Císař: Chudině??? A my můžeme umřít hlady. Pekaře zajmout a vsadit do nejhladovější hladomorny a uvidíme, kdo ten hlad vydrží déle. (*zlobí se a křičí*)

Lang: Milosti, vyslanec Vašeho bratra Matyáše čeká na přijetí už třetí měsíc...

Císař: A my už čekáme třicet let, až našeho nejmilostivějšího bratra vezme čert. Co tam máš dále?

Vypravěč (*vystoupí na scénu*): Nastává pracovní den císaře. Rádce mu čte žádosti lidu. Tycho de Brahe potřebuje ke svým výzkumům čočku, lid žádá otevřít sýpky až do chvíle, kdy za velkého rámusu přichází kouzelník. (*rámus*)

Magistr Kelley: Milosti, zmírám touhou vám vzdát hold jako milovníkovi moderní magie! Mám pro vás dar – umělou ženu homunkulus. (*ukáže mu Syrrael - Kateřina*)

Císař: My máme pro vás také překvapení. Pojd'te se mnou, za jisté víte, co je císusálka? Císařská ústřední alchymistická kuchyně. (*přichází do kuchyně, kde Scotta se svými pomocníky bádá*)

Kelley: Zajisté, kdo by o ní neslyšel?!

Císař: Tak teď ji uvidíte! ... v kuchyni... (*scéna doplněna o kouř, výbuchy, hudba*)

Císař: Jen klidně bádejte, jako bych tu nebyl, bádejte, bádejte... zde vaříme tinkturu, která člověka činí neviditelným (*císař se potře*), vidíte nás?

Kelley: ...tak trochu... 😊

Císař: No ovšem, dal jsi tam málo sádla. My se ovšem věnujeme hlavně výrobě zlata a máme zde samé odborníky! Co je s naším elixírem mládí?

Scotta: Elixír mládí ještě není zcela hotov, ale máme zde báječný prostředek čistící i lepící. Cizinec dovolí (*Scotta potře oděv Kelleymu - umaže ho, nepůjde vyčistit*). Cizinec promine!

Císař: Cizinec promine, ale císař tě dá hodit lvům, jestli nebude elixír mládí!

Vypravěč (*vystoupí na scénu, opona se zatáhne, změní se kulisy*): Scotta právě sděluje císaři, že mandragora roste pouze na Šibeničním vrchu. Vypraví se tam společně s císařem a objeví Golema. Jen neví, jak ho oživit. Pekař Matěj je zavřen v hladomorně. Když tu najednou spadne do studny a najde cestu ven. Ocitá se však císařských lázní. Vleze si do vany, aby se schoval. Kolem něj se ale seběhnou služebníci a umyjí ho, obléknou do císařských šatů, nic naplat. Z pekaře Matěje je císař. A co stalo s pravým císařem? Scotta objevil mandragoru a mohl císaři donést elixír mládí.

Císař: Jen aby to nebylo lepidlo nebo leštadlo, (*přivoní*) hm, voní to pěkně. Jak se to užívá?

Scotta: Můžete vypít, kolik chcete. (*ochutnává a kontroluje v zrcadle, jestli mládne. Postupně usíná*)

Matěj (*vejde k císaři do pokoje, ten spí. Prohlíží se v zrcadle, ale nechce ho rozbít, císař se vzbudí a uvidí v rámu zrcadla Matěje, dělá stejné obličejy jako on-pantomima*)

Císař: Omládlí jsme! Ó ado máj!

Matěj: Co prosím?

Císař: My jsme na sebe mluvili?

Matěj: Mluvili!

Císař: My se vidíme, kolik je nám, jak vypadáme? Kolik je nám let?

Matěj: Pětatřicet!

Císař: My jsme omládlí, hopsa, hejsa do Brandejsa! (*posadí se a usne*)

Vypravěč (*opona, vypravěč vystoupí na scénu*): A jak došlo k záměně? Prostě. Císař se svým sluhou odjel do Brandejsa, hopsa, hejsa a Matěje všichni považovali za císaře, protože si byli k nerozeznání podobní, jen Matěj byl o něco mladší...

(*sluhové, zubař s hraběnkou Stradovou vtrhnou k císaři do pokoje*)

Scotta: To není možné, on opravdu omládl...

Lékař: Řekl by laik, my lékaři vše ověřujeme (*sluhové chytí Matěje a dají mu přes polštář narkózu paličkou na maso, lékař kontroluje zuby*)

Hraběnka Stradová: Scotto, jak se to užívá? (*prohlíží si pohár s elixírem*)

Scotta: Co kdo snese! (*hraběnka začne ochutnávat, pohár vypije*)

Hraběnka Stradová: Neuhodili tě moc? (*ptá se starostlivě Matěje*)

Matěj: Uhodili. Kdo jste?

Hraběnka Stradová: Ty mě nepoznáváš? Sláva, opravdu jsi omládl... (*vesele zvolala a upadla - usnula*)

Matěj: Už jsem nosil nějaký pytle, ale vy jste jako pytel mokrá pšenice! Paní, vy jste asi něco pila! Vy si mě pletete s císařem, mě si lidi vůbec pletou s císařem ... hm, co s tím mám dělat? Já se na to půjdu vyspat. (*hraběnkou uloží a sebe taky*)

Opona – hudba.

Vypravěč: Matěj se probudí a v doprovodu celého dvora prochází chodbami a diví se té kráse, dokonce chce dát Golemovi, kterého při obhlídce spatří, práci. To už si šušká komoří Lang s magistrem Kelleyem a dvorním astrologem a maršálem Russwormem:

Kelley: Cvok! (*obrací se na Langa*) Máte připravenou abdikaci, aby ji podepsal?

Lang: Mám.

Všichni se sejdou u snídane. A diví se, jak císař omládl...volají, šeptají: Zázrak! Císař omládl!

Astrolog: Hvězdné pokyny pro jeho milostivý žaludek. Šťastná konjunkce říká, aby jeho milost konzumoval pečivo obzvlášť vypečené ...*(Matěj mu skočí do řeči)*

Matěj: Já vám rozumím, vy my doporučujete zboží a berete za to odměnu. To by nešlo! Pekárnu U císařovi dobroty dostanou tovaryši.

Lang: *(snaží se císaři podstrčit abdikaci)* Milosti, stačí jeden podpis, aby váš rozkaz byl vyplněn.

Matěj: Co snídají tovaryši?

Lang: Slaninu, vejce a pivo.

Matěj: No, to mi stačí taky!

Lang: To snad nebude třeba *(strká abdikaci císaři – Matějovi a mrká na Kelleyho)*, stačí podepsat, milosti!

Matěj: Copak to máte s okem? Nějak vám mrká!

Lang: Mrká...

Matěj: U klíčových dírek fouká, že! Já si to nejdřív přečtu...

Lang: No, milosti, když vám stačí slanina, vejce ...

Matěj: Počkejte, já tady čtu Čechy, Morava a Slezsko ... a že se vzdávám trůnu? Copak je to?

Lang: Takový žert, milosti! *(Kelley se snaží vytratit)*

Matěj: Kampak, pane Kelley!?! *(zlobí se)*

Lang: Milosti, nenechte cloumat svým majestátem! *(uklidňuje)*

Matěj: Se mnou nic necloumá, ale s vámi bude. Co za to dáte, když to roztrhám? *(drží abdikaci v rukou a utrhne proužek)*

Lang: Tisíc?

Matěj: Tohle stojí tisíc! *(ukazuje utržený proužek, Lang ukáže rukou pět tisíc a Matěj dodává)* a dvacet a hotově, pane Langu! A pozvete nás na oběd! *(Lang pokývne souhlasně hlavou a ukloní se. Matěj začíná pracovat – bere si další listiny a prohlíží je. Lang, Kelley, Russworm si domlouvají další plán, jak se zbavit císaře - Matěje-naznačují pohyby, jak císaře otráví při obědě pohárem vína.)*

Vstoupí Tycho de Brahe: Milosti, prosil jsem o čočku do dalekohledu a dostal jsem tuhle *(stěžuje si a ukazuje čočku do polévky)*

Matěj: To je důsledek byrokracie, ale to se vyřeší! *(směje se)*. Pojd'te, pane profesore, půjdeme k Langovi na oběd.

Matěj s profesorem sedí u stolu a povídají:

Matěj: To je zajímavé, tak vy tvrdíte, že středem vesmíru je naše zeměkoule?

Tycho de Brahe: Netvrdím, milosti, jen se domnívám, že Slunce se otáčí okolo Země.

Matěj: Pojd'te se posadit, pánové, to je opravdu zajímavé! Mě už totiž mockrát napadlo, že v noci musí někde Slunce být, když nesvítí.

Tycho de Brahe: Právě, protože svítí na druhou polokouli, jak se otáčí.

Matěj: Počkejte, profesore, to by se naše Země mohla otáčet kolem Slunce a bylo by to zrovna tak.

Tycho de Brahe: Veličenstvo cituje Koperníka... *(strhne se bitka o kuličku, která náhodou vypadne Matějovi z kapsy)*

Matěj: Co je to tam? - Nic, milosti *(volají společně Lang, Kelley, Russworm a astrolog)*. Dejte mi ji a bude pokoj. Langu, co s tím obědem!

Vypravěč: Po obědě si za stolem povídají dále. A co bylo dál?

Matěj: Langu, vaříte opravdu skvěle! Nalijte, mi ještě víno a pan profesor mi dopoví, jak to bylo s tím Koperníkem. *(Lang nalévá víno a do poháru pro císaře – Matěje přidává jed. Profesor vysvětluje s pomocí pohárů vína. Vezme svůj a dá ho doprostřed)*

Tycho de Brahe: Tohle je Slunce. Slunce tedy setrvá nehnutě a kolem krouží jiné planety ... Merkur, Venuše, Mars, Jupiter, dovolte, milosti, tohle je Země *(vezme císařův otrávený pohár a dá ho do oběžné dráhy, poháry během promluvy pohybuje a míchá je)* a teď si představte, milosti, že vše je v pohybu a rotuje v náraz v určitých drahách. Zkrátka, důmyslná mechanika. *(traviči šílí, jeden pohár se rozlije, čím to je?)*

Matěj se směje a říká: Nalijte mi čistého vína, Langu! Pan profesor své Slunce má a vy se chopte pohárů, ať připijeme na zdraví pana profesora. Tak co je, pánové? To byste mě vážně otrávil, kdybyste se nenapili, tak co je? *(neochotně si připijí a utečou pryč! Přijde Scotta.)*

Scotta: Milosti, dovolujeme si vás pozvat do naší alchymistické kuchyně, kde vám předvedeme elixír, jaký tu ještě nebyl.

Matěj: *(ochutná)* Hrome, to má říz! Co je to?

1. pomocník Scotty: Jamal jáma, ji aleo pr'álata pa *(vysvětluje)*

Scotta: Počkej a řekni to normálně! Nic se ti nestane!

1. pomocník Scotty: Nahoru dám švestky, zkvasím to, spálím to, zchladím to, zkapu to ...

Matěj: stáčím to, piju to, chutná to! *(směje se)*. Budeme tomu navěky říkat slivovice. *(jde dál a kouká na dalšího, co sestruje)*. Copak vy tu děláte?

2. pomocník Scotty: Sestrojuji perpetum mobile....

Matěj: A vy?

3. pomocník Scotty: Chci zhmotnit tmu *(říká důležitě)*

Matěj: A vy?

4. pomocník Scotty: Destiluji nápoj neviditelnosti.

Matěj: Tak nápoj neviditelnosti, tak vy se tady vlastně nimráte v nesmyslech. Chce někdo být z vás neviditelný?

Nééé *(volají všichni)*

Písnička (1. sloka)

Ten umí to a ta zas tohle - Jan Werich /Zdeněk Petr

(začíná Matěj, ostatní se přidají)

Vypravěč: Lang, Kelley, maršál a astrolog pořád nedosáhli svého cíle. Císař žije, a tak přemýšlí, jak se císaře zbaví. Přisahají si věrnost, kterou vzápětí poruší. Jménem civilizace se chtějí zmocnit Golema a připravit císaře o trůn. Scotta poznal, že císař není císař, ale Matěj a společně odchází do komnaty Scotty, kde je i Golem.

Matěj *(najde kuličku)*: Proč se o tu kuličku tak prali?

Scotta: To nebude jen tak *(Scotta si vezme kuličku a čte:)*hama foráš

Matěj: *(zamyšleně)* To nic není, leda kdyby tam bylo šém ham foráš...

Scotta *(čte znovu)*: šém ham foráš ...

Matěj: Dávej pozor *(vezme Scottovi kuličku a dá ji Golemovy do důlku na hlavě, Golem ožije – rozsvítí se, poslouchá jen Matěje, protože ho oživil)*.Scotta,víš, co máme v rukou?

Scotta: Víím, oni to víí taky. Určítě nás zabijíí.

(Vřítí se Kelley, Lang a ostatní, zajmou Matěje, oživí Golema, ale navzájem se pobijí. Kelley zůstane ležet na podlaze. Situaci zachrání Scotta, když Natře podlahu a Golem upadne a vypadne mu i šém. Pravý císař se vrací domů a křičí): Kdo to tu udělal, co se to tu děje? *(Matěj se přizná a císař ho odvede pryč)*

Vypravěč: Matěj císaři vše vypověděl o komořím, jeho služebnících, kteří ho chtěli připravit o život, císař mu odpustí ale...

Císař: My ti všechno promineme, ale pod jednou podmínkou, když budeš za nás vládnout.

Matěj: Nemůžu!

Císař: A co kdybychom se sem tam střídali? My bychom pěstovali alchymii, sbírali obrazy ...

Matěj: Tak to ne! Vládnout lidem já nechci a potom vy se musíte nejprve historicky znemožnit a po vás jiní a jiní a jiní ...

Císař: Rozmysli si to nebo tě vydáme katovi! *(hrozí)*

Matěj: Co když probudím hraběnku Stradovou a ona se zeptá, kde jste byl?

Císař: Ona nic neví? *(Matěj kroutí hlavou, že ne)*

Hraběnka Stardová (volá). Rudolfe, Rudolfe,...

Císař: Tak jdi ... *(Matěj se schová před přicházející hraběnkou)*

Hraběnka Stardová: Co je to tady za nepořádek a proč spí magistr Kelley na zemi? Rudolfe, já vám stále říkám, že se nechováte jako císař. *(Císař pokrčí rameny a pokyne Matějovi)*

Císař: Tak běž a my se jdeme historicky znemožnit! *(odchází)*

Konec: opona a písnička – jen brumendo- melodie **Ten umí to a ta zas tohle** - **Jan Werich /Zdeněk Petr,** herci se ukloní.

Příloha č. 12

Panovnické pexeso

Ferdinand I. Habsburský (1526–1564)	Maxmilián II. (1564-1576)	Rudolf II. (1576-1611)	Matyáš (1611-1619)	Friedrich Falcký (1619-1620)	Ferdinand II. (1620-1637)
Ferdinand III. (1637-1657)	Leopold I. (1657-1705)	Josef I. (1705-1711)	Karel VI. (1711-1740)	Marie Terezie (1740-1780)	Josef II. (1780-1790)
Leopold II. (1790-1792)	František I. (1792-1835)	Ferdinand V. (1848-1916)	František Josef I. (1848-1916)	František Ferdinand d'Este	Karel I. (1916-1918)

					
První Habsburk v českých zemích	Sympatizoval s nekatolickým vyznáním	Naslouchal radám alchymistů a umělců	Mladší bratr Rudolfa II.	Zimní král	Absolutistický vládce, popíral práva šlechty
					
Přispěl k ukončení 30leté války	Vydal 1. císařský robotní patent	Ovládal sedm řečí, měl hudební nadání	Otec Marie Terezie	Osvícenský absolutismus	Vydal „Toleranční patent“
					
Nechal vrátit svatováclavské klenoty do Prahy	Bojoval s Napoleonem	„Dobrotivý“	„starý Procházka“	Zavražděn v Sarajevu	Poslední panovník

Zdroj – foto: <http://cs.wikipedia.org/>

Příloha č. 13

Ve školních lavicích - úkoly

1. Kdo učil na gymnáziích? Jaká byla nejznámější univerzita v Praze?

2. Navrhněte titulní stranu slabikáře pro žáky těchto škol.

1. Vysvětli pojem – NEGRAMOTNOST, NIŽŽŠÍ ŠKOLY

2. Navrhněte titulní stranu slabikáře pro žáky těchto škol.

1. Kdo byl J. A. Komenský? Podle učebnice sestavte vyprávění.

1. Kdo byl „učitel národů“?

2. Popište, jak mohlo probíhat vyučování v tehdejší třídě.

Příloha č. 14

Portrét J. A. Komenského

Zdroj – foto: <http://cs.wikipedia.org/>



S labitár

Cjesty / a ginj Křestianského
Náboženstwj Začátkové: Kterýmžto
wícem Dítky hned z mladj učiti se mají.



Vě se z mláďi začtu milý /
Wzgedes wz hůru galo Dřidly:
Vměnjm eslawen budes /
A tak wěčné Sláwy dogdes.
S Neymilostiwěgššym Vládánjm
S: Mil: Cys:

Wytisštěno w Žnojmě / u Jana Wáclawa
Swobody / Lita 1724.

Příloha č. 15

Život po třicetileté válce

1. skupina:

Která vojska se střetla v bitvě na Bílé hoře?

Co znamenala porážka českého vojska pro další vývoj našich zemí?

2. skupina:

Přibližte situaci v českých zemích po této válce.

Popište život na zámku. Čím byli povinováni poddaní vůči svým vrchnostem?

3. skupina:

Kdo všechno tvořil obyvatele měst?

Na ukázkou barokního slohu v učebnici najděte charakteristické znaky tohoto slohu.

4. skupina:

Stručně porovnejte renesanční sloh s barokem.

Na ukázkách barokního slohu v učebnici najděte charakteristické znaky tohoto slohu.

5. skupina:

Srovnajte tehdejší a dnešní školu.

Proč patří J. A. Komenský k největším postavám našich dějin patří?

Příloha č. 16

Motivační obrázky k výletu do ulic města Šumperka a Velkých Losin



Zdroj - foto: <http://cs.wikipedia.org/>

(Bývalá Klappenrothova textilní manufaktura (Generála Svobody 53) - v jádru barokní stavba z let 1730 - 1735, v roce 1785 zde byla založena první manufaktura na výrobu manšestru v habsburské monarchii)



Zdroj - foto: <http://cs.wikipedia.org/>

(Geschadeurův dům)

Další barokní stavby, sochy a sousoší:

- Kostel Zvěstování Panny Marie
- Kostel svatého Jana Křtitele
- Morový sloup (náměstí) – barokní sousoší z roku 1719 - Sousoší Nejsvětější Trojice (Jiráskovy sady) – barokní sousoší z roku 1704 - Sochy evangelistů Lukáše, Matouše, Marka a Jana (Sadová) – barokní sochařské práce z roku 1766 (autor J. M. Scherhauff)
- Socha sv. Jana Nepomuckého (Sadová, u farního kostela) - kamenná socha z roku 1868

Pozn.:

Zdroj: PERŮTKA, M. (red.). *Seznam nemovitých kulturních památek okresu Šumperk*. Olomouc: Památkový ústav v Olomouci a OÚ Šumperk, 1994. ISBN 80-901473-5-6

Příloha č. 17
Klíč k řešení.

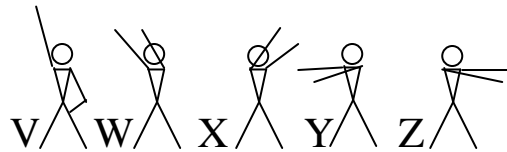
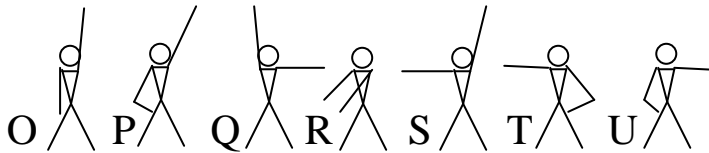
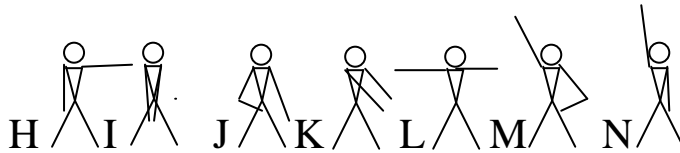
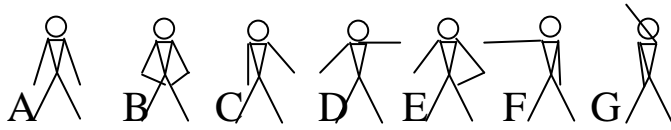

Zašifrovaná zpráva (do skupiny jeden ústřížek)

Pokuste se šifru rozluštit, prozradí další téma projektu.

A series of 14 stick figures arranged in two groups of seven. The first group consists of figures with poses corresponding to letters V, A, C, V, D, V, A. The second group consists of figures with poses corresponding to letters V, B, C, V, D, V, A.

Příloha č. 18

Portréty – vytiskneme každý dvakrát (Jeden pro závěrečnou kontrolu, druhý rozstříháme podle tabulky a rozložíme pomíchaně. Žáci obrázky složí.)

Zdroj – foto: <http://cz.wikipedia.org/>

František Palacký



J. K. Tyl



Příloha č. 19

Citáty Františka Palackého. (Nastříháme - do skupiny jeden)

Převzato: <http://ld.johanesville.net/palacky/citaty>

Silní jsme jen silou ducha.

Říká se, že děti, blázni a filozofové mluví pravdu. Proto se děti bijí, blázni zavírají a filozofové nechápou.

Chceš-li si obhájit autoritu, musíš vědět třikrát tolik jako tvůj odpůrce.

Život můj a duch můj posvěcen budiž vlasti, a jen vlasti a národu budiž dýchání mé.

Co z pravé lásky pramení, to nikdy nevysychá.

Byli jsme před Rakouskem, budeme i po něm.

Příloha č. 20

Doplňovačky – do každé skupiny jedna. Žáci si ji sami vylosují.

	<ol style="list-style-type: none"> 1. Kdo vymyslel postavičku Kašpárka? (Matěj ...) 2. První české knihkupectví a vydavatelství v Praze ... 3. Lidé vystupující na obranu českého státu ... 4. Proces, který znovu zavedl češtinu v českých zemích ... 5. Dřevěné divadlo postavené v Praze ... 6. Křestní jméno Palackého ... 7. Úřední řeč Habsburské říše ...
	<ol style="list-style-type: none"> 1. Kdo vymyslel postavičku Kašpárka? (Matěj ...) 2. Proces, který znovu zavedl češtinu v českých zemích ... 3. Josef Kajetán ... 4. Budova, kde se hrály hry ... 5. Jméno historika, politika konce 18.stol. (František ...) 6. Významná píseň ze hry Fidlovačka J. K. Tyla je ...
	<ol style="list-style-type: none"> 1. Němčina byla jazykem v českých zemích 2. Feudalismus byl vystřídán ... 3. Jméno historika, politika konce 18. století (Palacký ...) 4. Dřevěné divadlo postavené v Praze ... 5. Nejznámější tanec, který se tehdy tančil na bálech ... 6. Divadelní hra J. K. Tyla
	<ol style="list-style-type: none"> 1. Dřevěné divadlo postavené v Praze ... 2. Jméno historika, politika konce 18. století (František ...) 3. Proces, který znovu zavedl češtinu v českých zemích ... 4. Lidé vystupující na obranu české vlasti jsou ... 5. Část jména dramatika a herce, autor hry Fidlovačka ... 6. Taneční zábavy pořádané koncem 18. stol. 7. Významná píseň ze hry Fidlovačka J. K. Tyla je ... 8. V celé tehdejší říši se mluvilo ...

Příloha č. 21

Podobizny Boženy Němcové a Karla Havlíčka Borovského a pomocné úkoly.

Zdroj – foto: [http:// cz.wikipedia.org/](http://cz.wikipedia.org/)

1. strana

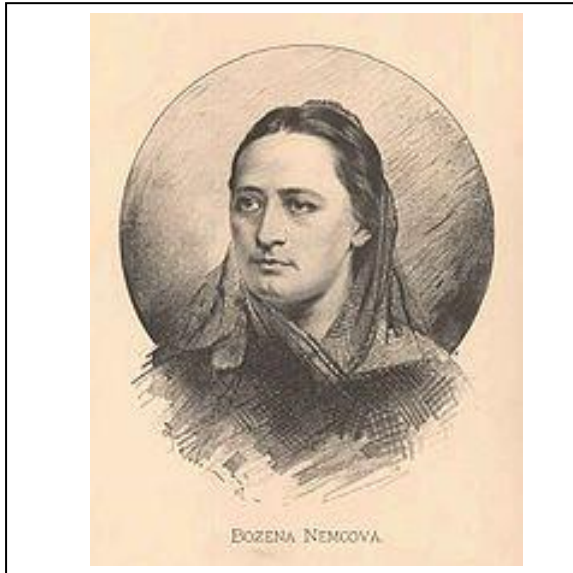

2. strana

Pomocné úkoly:

- Kdo byla B. Němcová?
- Kde se narodila?
- Jaká měla jména?
- Co víš, o jejím životě?
- Vyhledej nejvýznamnější díla.
- Na mapě ukaž místo narození, atd.

1. strana

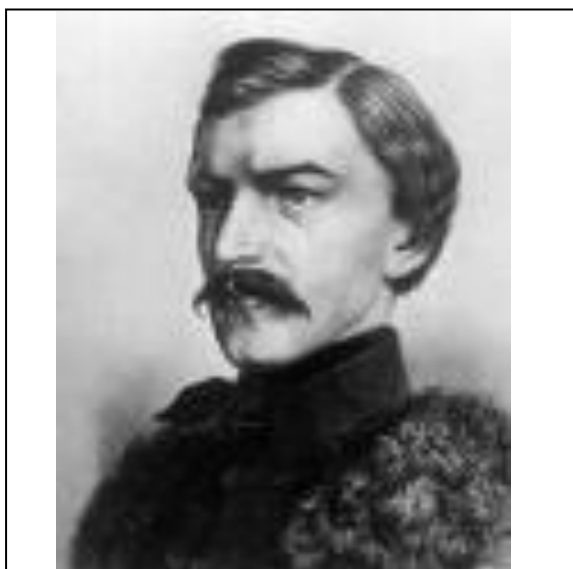

2. strana

Pomocné úkoly:

- Kdo byl K. H. Borovský?
- Kde se narodil?
- Proč se jmenuje Borovský?
- Co víš, o jeho životě?
- Vyhledej nejvýznamnější díla.
- Na mapě ukaž místo narození, atd.

Příloha č. 22

Epigramy K. H. Borovský

Zdroj: <http://www.cesky-jazyk.cz/ctenarsky-denik/>

MYSTICKÝ VÝKLAD

Kalkulujíc velmi zdravě,
svatá církev mitru vymyslila:
totiž, že má málo v hlavě,
na hlavu si mnoho postavila.
(Církvi)

OTEC A MATKA

Bůh, náš otec, pro chování
deset nám dal přikázání,
ale církev, naše máť,
zkrátila je v jedno: "Plat'!"
(Církvi)

DEMOKRATICKÝ

Nechod', Vašku, s pány na led:
mnohý příklad máme,
že pán sklouzne a sedlák si
za něj nohu zláme.
(Králi)

MEČ A KALICH

Proč byly husitské rvačky?
Rozhodnout se jimi mělo,
má-li se jíst boží tělo
s omáčkou neb bez omáčky.
(Vlasti)

ORIGINÁLNOST

Není nad původnost!
Každý po ní touží:
lidé chodí přes most,
to já půjdu louží.
(Múzám)

ZLODĚJ

Zloděj bližního prý nemiluje:
vždyť on se s ním rozděluje.
(Světů)
Lenoš a řvi,
dají mzdu dví!
Pracuj a kuš,
hubu suš!
(Světů)

Příloha č. 23

Profese a povolání - pantomima

ŠVADLENA

PRADLENA

PEKAŘ

KOVÁŘ

**ZEMĚDĚLEC
(ROLNÍK)**

**SEDLÁK
(PÁN)**

ALCHIMISTA

RYBÁŘ

Příloha č. 24
Zašifovaná zpráva

Tovární výroba

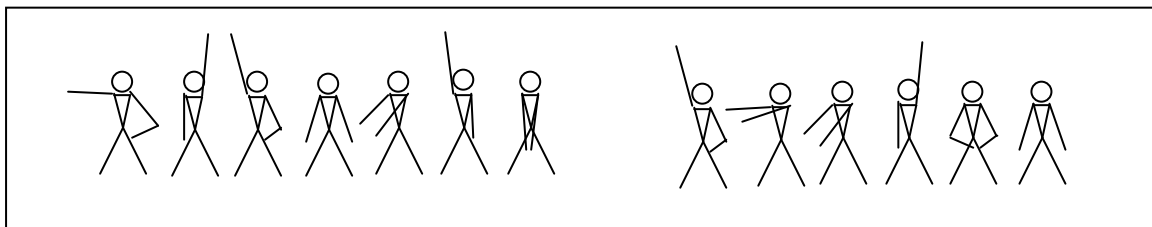

Elektřina

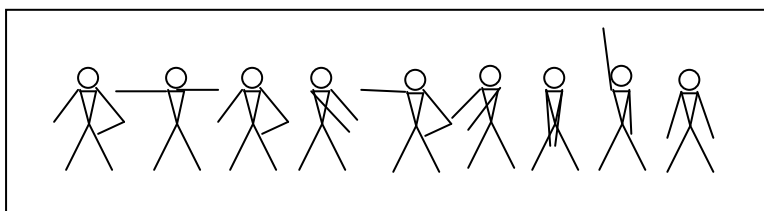

Doprava

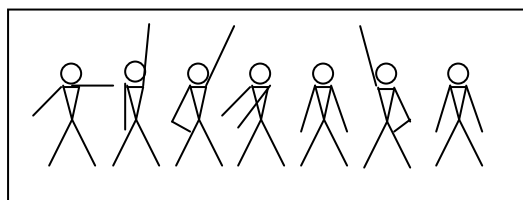

Všední život

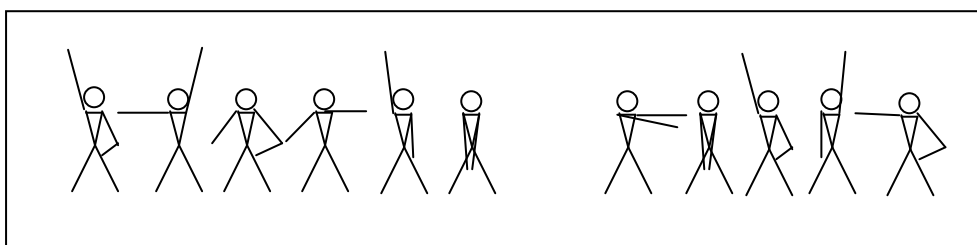

Příloha č. 25

„Národ sobě“

Zdroj – foto: <http://cs.wikipedia.org/>



- Národní divadlo bylo poprvé otevřeno 11. Června 1881 na počest návštěvy korunního prince Rudolfa premiérou Smetanovy Libuše.
- Postaveno bylo na základě návrhu Josefa Zítka.
- Budování bylo z domácích materiálů a domácími silami.
- Divadlo je 26m vysoké s dobrou akustikou
- Mezi jevištěm a hledištěm jsou 3 opony. Železná opona pro případ požáru, druhá opona namalována Vojtěchem Hynaisem.

Zdroj – foto: <http://www.ceskatelevize.cz>

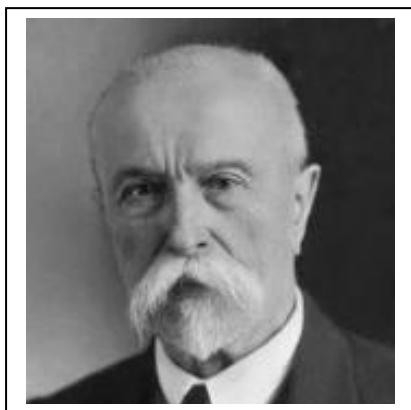

- První prezident Československé republiky.
- Na vídeňské universitě dosáhl doktorátu filozofie /1876/, docentury /1879/ a roku 1882 byl jmenován profesorem na České Karlově universitě v Praze.
- Spoluzakladatel České strany lidové (realistické), přejmenované 1906 na Českou stranu pokrokovou.
- Přednášel na filozofické a právnické fakultě pražské univerzity.

Zdroj- foto: <http://www.moravska-galerie.cz>



- Sokol vznikl 1862 na podnět Miroslava Tyrše a Jindřicha Fügnera.
- Spolek, který pořádal veřejná cvičební vystoupení.
- V krátké době byl založen v každém českém městě.
- Spolek se zabýval i kulturní a osvětovou činností.
- Pořádal sokolské slety.

Zdroj – foto: <http://cs.wikipedia.org/>



- Nejznámějším sochařským monumentem hlavního města (na Václavském náměstí).
- Autorem je Josef Václav Myslbek.
- Je symbolem české státnosti.
- Je tvořen sousoším patronů české země.
- Skládá se z mohutného kvádrového podstavce, na němž je umístěna vlastní jezdecká socha a z postav sv. Prokopa sv. Anežky české, sv. Ludmily a sv. Vojtěcha.

Příloha č. 26

Skládky – slova rozstříháme, dáme do obálek.

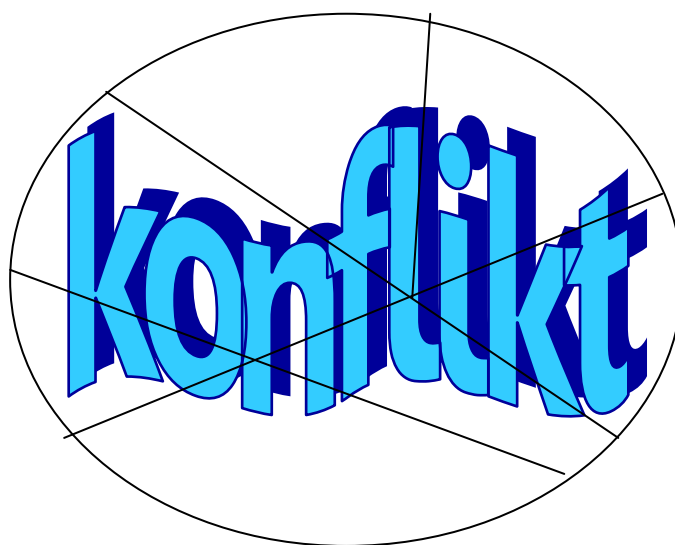

Příloha č. 27

Pracovní listy:

- I. Bílá hora, třicetiletá válka, protireformace
- II. Život ve městě
- III. Život v barokní době
- IV. Ve školních lavicích
- V. Život po třicetileté válce
- VI. Světlo rozumu
- VII. Písmenkové luštění
- VIII. Druhy obilnin
- IX. Manufaktury a první stroje
- X. Stroje ovládly život
- XI. Rozchod s Habsburky

I. Bílá hora, třicetiletá válka, protireformace

Převzato: KRONEK, M. *Vlastivěda 4, pracovní sešit*. Prodos, spol. s r.o., Olomouc, ISBN 80–85806-5-7

1. Vyznač do časové osy: období vlády králů Rudolfa II., Matyáše, Ferdinanda II., Ferdinanda III., vydání Majestátu, bitvu na Bílé hoře, vestfálský mír

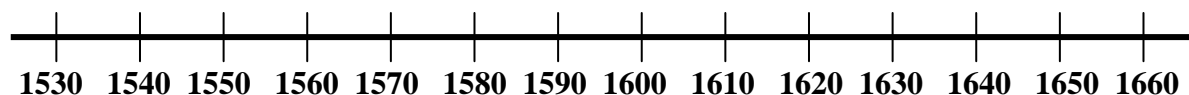

2. Co přinesl Rudolfův majestát?

Rudolf zval do Prahy malíře, sochaře a rytce. Umělci slavných jmen přicházeli na Pražský hrad. Císař lačně shromažďoval kolem sebe všechnu krásu světa uloženou v obrazech, sochách, v rytém skle a broušených drahokamech i drahocenných knihách.

E. Petiška: Čtení o hradech, zámcích a městech

3. Co podnítilo vznik třicetileté války?

4. Kdy se odehrála bitva na Bílé hoře a jaké byly její následky?

5. Co se událo 21. Června

1621? _____

Úderem páté ráno ono pondělí zaduněla Prahou dělová rána. Brány města zůstaly uzavřeny. Tehdy vešel na popraviště černě zakuklený městský sluha, aby postavil na pódium veliký černý kříž se čtyřmi voskovicemi. (...)

Odsouzenci vcházeli na pódium podle rodu, důstojenství a věku. Nejprve páni, pak rytíři a nakonec měšťané. Jeden po druhém.

J. Petráň: Staroměstská exekuce

6. Kdy byla třicetiletá válka ukončena? _____

7. Co znamená slovo rekatolizace a jak se u nás prováděla?

II. Život ve městě

1. Vylušti tajenku.

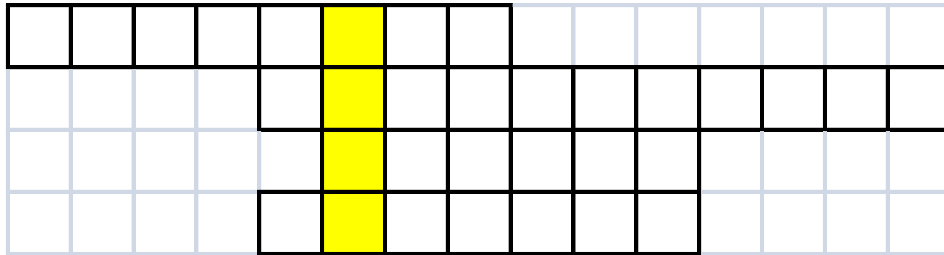

1. řádek: *Kde se prodávaly výrobky, které lidé vyrobili doma? Prodávali se na....*
2. řádek: *Co převládalo (v hospodářství) nad řemeslem?*
3. řádek: *Kdo tvořil obyvatele tehdejších měst? Městská ...*
4. řádek: *V této době lidé příliš nedbali na (proto propukaly morové epidemie)*

Tajenka: _____

2. Nakresli obraz města v 17. století.

III. Život v barokní době

Jste na cestě, kde pro získání odměny, musíš splnit tyto úkoly. Za každý správně splněný úkol dostaneš Tolar:

- Už víme, že procházíme obdobím baroka, které můžeme časově zařadit do _____ století. Baroko napomáhalo k prosazování _____ vyznání. Snažilo se působit na city lidí pomocí náboženských témat.
- Víš, co mají společné kostel ve Křtinách u Brna, chrám sv. Mikuláše, Poutní kostel Jana Nepomuckého na Zelené Hoře u Žďáru nad Sázavou a Sloup Nejsvětější Trojice v Olomouci? Postupuj podle mého návodu k řešení a tuto hádanku zvládneš lehce.

Návod Mistra Učence:

Nad políčky jsou zapsána čísla oddělená lomítkem. První číslo udává číslo obrázku, druhé udává pořadí písmenka v názvu obrázku.

1/1 8/2 3/2 9/2 1/5 10/7
□ □ □ □ □ □ í

8/2 3/2 7/4 2/3 4/1 11/2 1/5 4/1 6/2 3/2 8/2
□ □ □ □ □ □ □ □ □ □ □

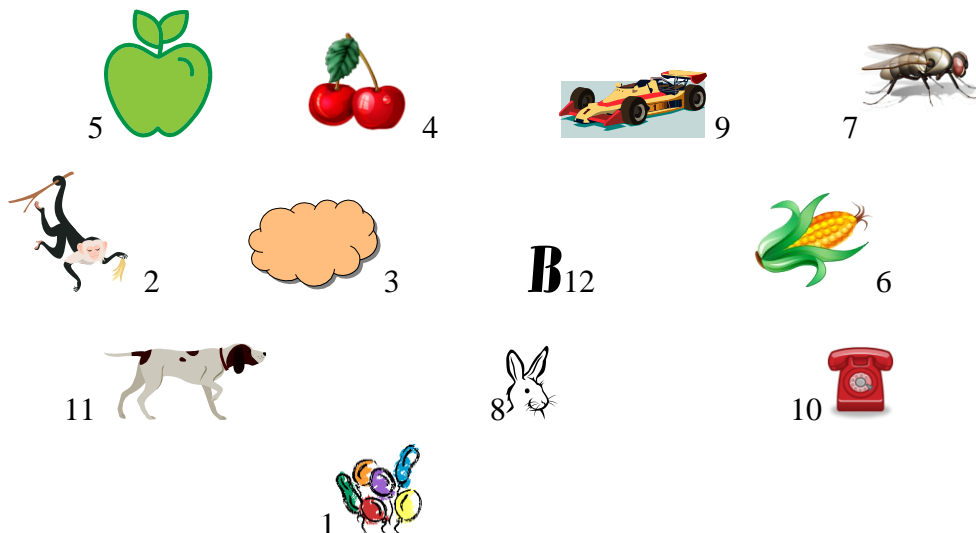

- Ve složkách označenými čísly 1., 2., 3., 4. se skrývají obrázky právě těchto staveb, jen jejich názvy se Mistru Učenému pomíchaly. Dokážete je správně přiřadit?
- Napiš charakteristické znaky barokních staveb. Bohužel se Mistru Učenému znaky barokních staveb pomíchaly se znaky staveb jiných období. Uměli byste napravit, co Mistr pomíchal?

- *množství ozdob na stavbách*
- *tlusté zdi z kamene*
- *malé a tmavé místnosti*
- *mohutné hrady*
- *malby na fasádách domů*
- *malá okénka*
- *okna zakončená obloukem*
- *ozdobné štíty domů*
- *nádvoří s arkádami*
- *vysoké stavby s věžičkami*
- *sochy zachycující výraz*
- *mramor, nástěnné malby, sochy*

románský sloh (podtrhni modře)

gotika (podtrhni zeleně)

renesanční sloh (podtrhni žlutě)

baroko (podtrhni červeně)

- Naše cesta barokem s Mistrem pokračuje u mapy České republiky. Mapu si prohlédněte a města, ve kterých jsou zámky, kostely morové sloupy, o kterých jsme hovořili, označte v mapě. (Mapu si překreslete pomocí šablony.)

IV. Ve školních lavicích

Tvým úkolem bude vyluštit osmisměrku.

M	A	T	E	M	A	T	I	K	A
E	L	U	K	Č	A	E	P	Í	T
C	E	I	N	N	T	L	O	I	I
I	E	C	I	N	B	E	Č	U	Z
V	E	T	H	E	L	U	Í	L	R
A	A	Á	Y	B	Č	N	T	E	E
L	S	S	Á	E	R	S	A	T	V
O	P	P	N	O	Í	A	D	S	I
K	A	Í	D	Č	I	D	L	O	N
Š	K	O	L	Á	K	Ů	O	K	U

Návod k řešení:

V osmisměrce vyškrtni následující pomocná slova. Zbylá písmenka zapiš po řádcích do tabulky.

Pomocná slova:

SAD, UČENÍ, UČEBNICE, MATEMATIKA, UČIT, ŠKOLA, KNIHY, PSÁT, PÍT,
KOSTEL, ČÍST, ALE, NEBE, ČIDLO, TELE, KAPSA, POČÍTADLO, ŠKOLÁK,
LAVICE, LATINA, UNIVERZITA

TAJENKA:

--	--	--	--	--	--	--

--	--	--	--	--	--	--

V. Život po třicetileté válce

Úkoly převzaty: ČAPKA, F. *Vlastivěda 5, Pracovní sešit pro 5. ročník základní školy, Významné události nových českých dějin*. Brno: Nová škola, s.r.o., 2005. 23 s. ISBN 80-7289-071-9

1. Do časové osy vyznačte tato období:

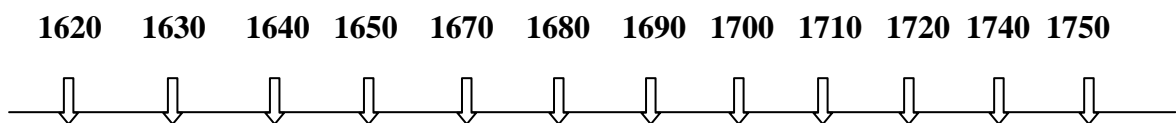

- 1) *Bitva na Bílé hoře.*
- 2) *Třicetiletá válka.*
- 3) *Období baroka.*

2. Ve skupině zpracujte vylosované otázky, odpovědi stručně napište na čtvrtku papíru, k odpovědím namalujte co nejvíce obrázků. Čtvrtky slepíte se čtvrtkami ostatních skupin a vytvoříte tak leporelo.

10. Na kolik dnů snížila robotu poddaných?

Š) na tři dny Ř) na dva dny D) jeden den

11. Marie Terezie v roce 1774 zavedla... ?

A) práci v sobotu M) povinnou školní docházku L) nedělní bohoslužby

12. Co vydal její syn Josef II., který v těchto změnách pokračoval? (zákon)

B) smířlivý patent F) svobodný patent L) toleranční patent

13. Tento patent zrušil?

S) monarchii A) robotu C) náboženskou nesvobodu

VII. Písmenkové luštění

Na obrázcích jsou vyobrazena tato slova:

STŘECHA, PŮDA, PEŘÍ, JÍDLO, PLUH, NÁŘADÍ, HÁK, OKNO

Které písmeno máte použít k úspěšnému vyluštění tajenky, najdete u obrázku. Z vyluštěných písmen sestavte slovo.



3. písmeno



2. písmeno



1. písmeno



4. a 5. písmeno



1. písmeno

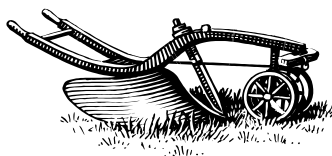

2. písmeno



2. písmeno



2. písmeno

Tajenka:

--	--	--	--	--	--	--	--	--

VIII. Druhy obilnin

Zdroj – foto: <http://cs.wikipedia.org/>

Napište druhy obilnin. Obrázky pod čarou mohou sloužit jako nápověda.

Dopište charakteristické znaky obilnin a některé nakreslete.

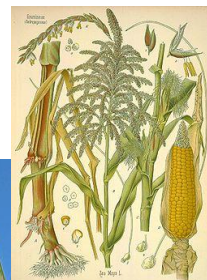

IX. Manufaktury a první stroje

Zdroj foto: <http://www.google.com/>, <http://sleeper.ic.cz/>

1. Napište rozdíl mezi výrobou v manufaktuře a v řemeslné dílně.

2. Co je na obrázku nakresleno? Dokážete popsat, jak tento stroj pracoval? Informaci můžete vyhledat i z učebnice nebo z jiného zdroje.



3. Kdo zkonstruoval první parní stroj v českých zemích?

4. Správně spojte. Vynálezy pojmenujte.



Prokop Diviš

F.J.Gerstner

Josef Ressler

F. a V.
Veverkovi



5. Jaká nová odvětví přinesla tovární výroba?

X. Stroje ovládly život

Převzato: ČAPKA, F. *Vlastivěda 5, Pracovní sešit pro 5. ročník základní školy, Významné události nových českých dějin*. Brno: Nová škola, s.r.o., 2005. 23 s. ISBN 80-7289-071-9

Už víme, že:

- Od poloviny 19. století nastal v českých zemích bouřlivý rozvoj průmyslu – strojírenství a hutnictví. Výroba probíhala v továrnách
 - Zvýšil se odběr elektřiny
 - Zavádění železniční dopravy urychlilo spojení mezi městy a vesnicemi
 - Změnil se i způsob života obyvatel rychle rostoucích měst
-

Otázky a úkoly:

1. Dokážete spočítat, jakou rychlostí jel automobil Prásidek z Kopřivnice do Vídně? Výsledek si запиšte.

2. K uvedeným městům přiřaďte, jaké podniky se v nich nacházely nebo co se v nich vyrábělo.

Kladno _____

Praha _____

Brno _____

Plzeň _____

Mladá Boleslav _____

Kopřivnice _____

Liberec _____

Ostrava _____

3. Vyberte správná slova z nápovědy a doplňte je do vět.

Nejznámější český podnik založil _____ v _____ .

V městě _____ se vyráběly první motocykly v našich zemích. Vynález obloukové lampy je spojen se jménem _____ . První český automobil se jmenoval _____ a byl vyroben v městě _____ .

První elektrifikovaná železnice vedla z _____ do _____ .

(Nápověda: Praha, České Budějovice, Bechyně, František Křižík, Brno, Prásidek, Kladno, Mladá Boleslav, Císař, Emil Škoda, Plzeň, Kopřivnice, Tábor)

XI. Rozchod s Habsburky – všechny odpovědi napište na kartičky, ze kterého si vyrobíte leporelo.



1. Vytvoř správné dvojice:

Alois Jirásek

T. G. Masaryk

Josef Mánes

Jan Neruda

Josef Václav Myslbek

Antonín Dvořák

sochař

básník a spisovatel

1. Československý prezident

hudební skladatel

spisovatel

malíř



2. Překresli mapku Evropy za 1. světové války a označ válčící státy. Zařaď je do dvou odlišných táborů.
 3. Jak se vyvíjeli vztahy mezi Čechy a Němci v 19. století? Které oblasti vzájemných vztahů byly nejkritičtější?
 4. V kterých letech probíhala 1. světová válka? Napiš konkrétní podoby nacionalismu v česko-německých vztazích?
 5. Jak probíhalo školní vyučování v období války?
 6. Vyhledej české politiky tehdejší doby a srovnej jejich činnost s činností zahraničních politiků
 7. V Rusku, Itálii a ve Francii vznikly legie, dokážeš vysvětlit proč?
 8. Popiš život za války a napiš vše, co víš o 1. světové válce?
 9. Jak si každý rok připomínáme 28. říjen 1918?
 10. Jak došlo k připojení Slovenska k České republice?
-



Do časové osy vyznač následující období:

- Konec 1. světové války
- Vyhlášení československé samostatnosti
- Propuknutí 1. světové války
- Připojení Slovenska k nové České republice
- Zásadní rozchod Čechů a Němců
- Vytváření československých legií
- Počátek česko-německých rozporů

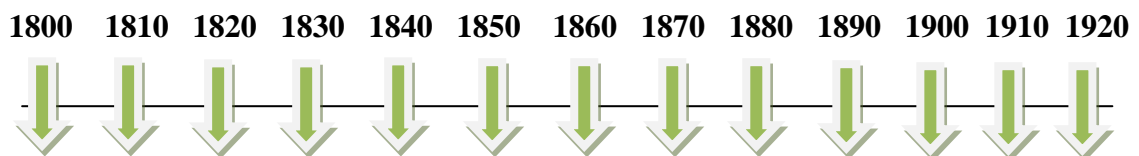

Správně přiřaď:

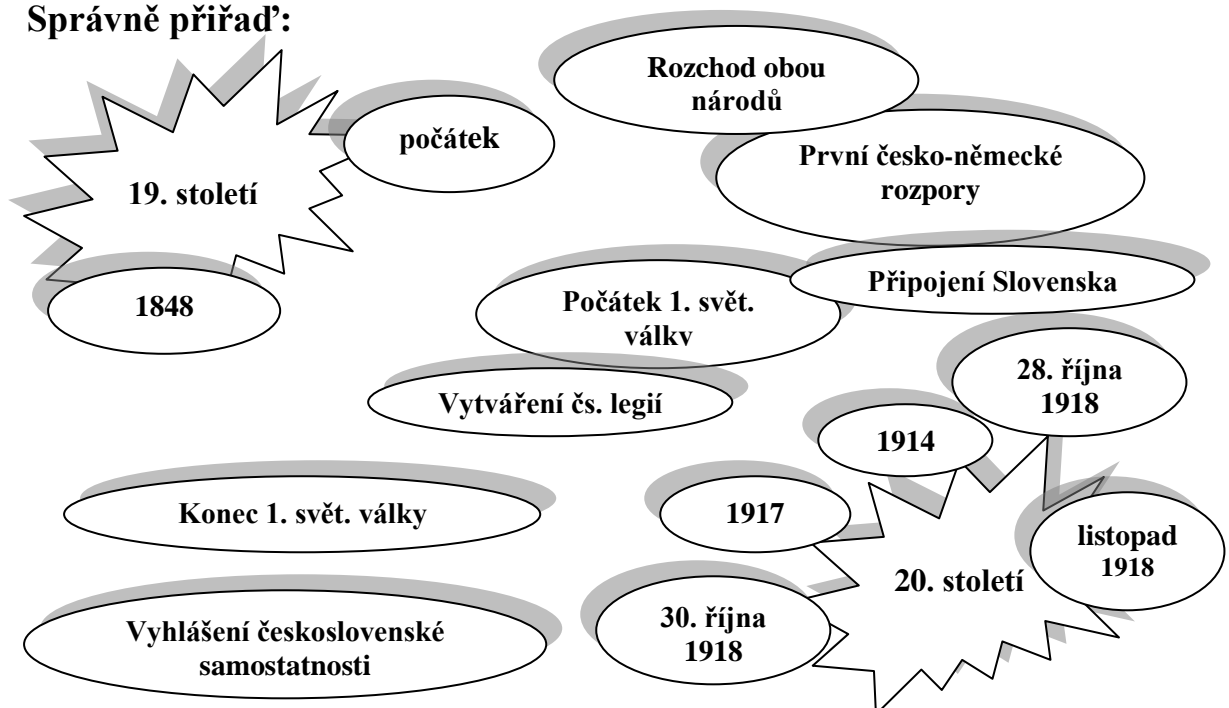

ANOTACE

Jméno a příjmení:	Petra Nevrklová
Katedra:	Katedra primární pedagogiky PdF UP Olomouc
Vedoucí práce:	Mgr. Jitka Petrová Ph.D.
Rok obhajoby:	2010

Název práce:	NÁSTUP HABSBURKŮ NA ČESKÝ TRŮN – PROJEKTOVÉ VYUČOVÁNÍ
Název v angličtině:	THE HABSBURG SUCCESSION TO THE CZECH THRONE – PROJECT TEACHING METHOD
Anotace práce:	Diplomová práce popisuje politickou a kulturní situaci v českých zemích v 16. – 20. století. Krátce charakterizuje vzdělávací programy v ČR na pokraji 21. století. Převážná část se zabývá projektem a projektovým vyučováním na I. stupni základní školy. Praktická část je věnována návrhu projektu s dějepisným tématem.
Klíčová slova:	Národní program rozvoje vzdělávání, Rámcový vzdělávací program pro základní vzdělávání, Projekt, Projektové vyučování, Návrh projektu.
Anotace v angličtině:	The diploma thesis briefly describes political and cultural situation in the Czech lands from the 16th till the 20th centuries. It shortly characterizes educative system in the Czech Republic at the beginning of the 21st century. The major part of this work deals with projects and project teaching method in primary schools. The practical part is dedicated to the History project.
Klíčová slova v angličtině:	National Programme of Educational Development, Educational Framework Programme, Project, Project teaching method, Concept of project.
Přílohy vázané v práci:	27 příloh (viz CD)
Rozsah práce:	102 s. textu, 66 s. příloh
Jazyk práce:	Český jazyk