

Česká zemědělská univerzita v Praze

Provozně ekonomická fakulta

Katedra humanitních věd



Diplomová práce

Vývoj místní samosprávy v obci Volenice

Bc. Nikola Nejedlá

© 2023 ČZU v Praze

ZADÁNÍ DIPLOMOVÉ PRÁCE

Bc. Nikola Nejedlá

Veřejná správa a regionální rozvoj

Název práce

Vývoj místní samosprávy v obci Volenice

Název anglicky

The Development of Local Government in the Municipality of Volenice

Cíle práce

Cíl práce spočívá ve zjištění faktorů ovlivňujících charakter lokálního politického procesu v obci Volenice. Dílčími cíli práce bude v rámci zvoleného tématu: 1. Charakterizovat hlavní socioekonomické ukazatele obce 2. Identifikovat aktéry politického procesu v obci (lokální politické subjekty, zájmové skupiny, podnikatelské subjekty apod.) a analyzovat jejich vzájemné vztahy. 3. Definovat charakter lokálního politického procesu na základě analýzy vývoje lokálního stranického systému, charakteristiky místních konfliktních linií a jednání komunálních politických aktérů.

Metodika

Při vypracování práce bude využit výzkumný přístup, jenž zohledňuje odlišnosti politického procesu v obcích různých kategorií. Práce bude mít charakter případové studie. Ke sběru dat budou využity zejména dvě základní techniky – studium dokumentů a dotazování. Při analýze vývoje komunálního stranického systému bude využita komparace výsledků komunálních voleb v časové řadě, ke zjištění konfliktních linií a k analýze a interpretaci vztahů politických aktérů a jejich jednání pak bude proveden kvalitativní výzkum založený na polostrukturovaných rozvorech s komunálními politiky.

Doporučený rozsah práce

60 – 70 stran

Klíčová slova

Volenice, komunální politický proces, volební strana, lokální stranický systém, komunální koalice

Doporučené zdroje informací

- BALÍK, Stanislav. *Komunální politika : obce, aktéři a cíle místní politiky*. Praha: Grada, 2009. ISBN 978-80-247-2908-4.
- BERNARD, Josef. *Samospráva venkovských obcí a místní rozvoj*. Praha: Sociologický ústav AV ČR, 2011. ISBN 978-80-7419-069-8.
- BUBENÍČEK, V.; KUBÁLEK, M. Charakter lokální politiky v suburbánním politickém prostoru . In: *Acta Politologica*, 4 sv. 3 č., 2012, ISSN 1803-8220.
- BUBENÍČEK, V.; KUBÁLEK, M. Konfliktní linie v malých obcích. In: *Acta Politologica*, 2 sv. 3 č., 2010, ISSN 1803-8220.
- ČMEJREK, Jaroslav; BUBENÍČEK, Václav; ČOPÍK, Jan. *Demokracie v lokálním politickém prostoru : specifika politického života v obcích ČR*. Praha: Grada, 2010. ISBN 978-80-247-3061-5.
- ČMEJREK, Jaroslav. *Participace občanů na veřejném životě venkovských obcí ČR*. Davle: Alfa Nakladatelství, 2009. ISBN 978-80-87168-10-3.
- ILLNER, M. The territorial dimension of public administration reforms in East Central Europe. Praha: Sociologický ústav AV ČR, 1997, ISBN 80-85950-37-5.
- JÜPTNER, P. Komunální koalice a politické modely. *Politologická revue* č. 2, 2004, s. 80-101.
- ŘÍCHOVÁ, Blanka. *Úvod do současné politologie*. Praha: Portál, 2002. ISBN 80-7178-628-4.
- SVOBODA, Jiří; HUDÁK, Jakub; JÜPTNER, Petr. *Komunální politické systémy*. Praha: Univerzita Karlova, Filozofická fakulta, 2003. ISBN 80-7308-056-7.

Předběžný termín obhajoby

2022/23 LS – PEF

Vedoucí práce

PhDr. RNDr. Michal Kubálek, Ph.D.

Garantující pracoviště

Katedra humanitních věd

Elektronicky schváleno dne 3. 6. 2022

prof. PhDr. Michal Lošťák, Ph.D.

Vedoucí katedry

Elektronicky schváleno dne 27. 10. 2022

doc. Ing. Tomáš Šubrt, Ph.D.

Děkan

V Praze dne 29. 11. 2023

Čestné prohlášení

Prohlašuji, že svou diplomovou práci "Vývoj místní samosprávy v obci Volenice" jsem vypracovala samostatně pod vedením vedoucího diplomové práce a s použitím odborné literatury a dalších informačních zdrojů, které jsou citovány v práci a uvedeny v seznamu použitých zdrojů na konci práce. Jako autorka uvedené diplomové práce dále prohlašuji, že jsem v souvislosti s jejím vytvořením neporušil autorská práva třetích osob.

V Praze dne 30. 11. 2023

Poděkování

Ráda bych touto cestou poděkovala PhDr. RNDr. Michalu Kubálkovi, Ph.D. za odborné vedení diplomové práce a cenné rady, které mi poskytnul při zpracovávání práce. Mé poděkování patří i dotazovaným respondentům z řad stávajícího zastupitelstva obce Volenice za jejich čas a poskytnutí informací.

Vývoj místní samosprávy v obci Volenice

Abstrakt

Diplomová práce je zpracována formou případové studie soustředící se na jihočeskou obec Volenice. Práce je zaměřena na zjištění faktorů ovlivňujících způsob vývoje místní samosprávy ve zvolené obci. Diplomová práce je rozdělena do teoretické a praktické části. V teoretické části jsou vymezeny základní informace o veřejné správě, obcích a jejich orgánech, lokálním politickém stranictví, komunálních koalicích, konfliktních liniích a o lokálních modelech demokracie. V praktické části je charakterizována obec Volenice, následně je vypracována analýza obce pomocí demografických a socioekonomických ukazatelů, následující sekce se věnuje struktuře místního rozpočtu. V dalších kapitolách je provedena komparace volebních výsledků v letech 1990 až 2022 a identifikace místních politických aktérů za účelem vyhodnocení politického procesu v obci. Poslední oddíly této studie se zabývají charakterem místní politiky. K jejímu vyhodnocení byly využity informace získané z polostrukturovaných rozhovorů se zdejšími politickými aktéry. V závěru je obci přiřazen lokální model demokracie.

Klíčová slova: Volenice, komunální politika, konfliktní linie, lokální modely demokracie, lokální stranický systém, komunální koalice, volební strana

The Development of Local Government in the Municipality of Volenice

Abstract

This diploma thesis is a case study focusing on the development of local government in the South Bohemian municipality of Volenice. The thesis is segmented into theoretical and practical parts. The theoretical part defines basic information about public administration, municipalities and their bodies, local political parties, municipal coalitions, conflict lines and local models of democracy. The practical section focuses on the municipality of Volenice and on identifying factors influencing the development of government in this municipality. This part contains the characteristics of Volenice followed by analysis of the municipality using demographic and socio-economic indicators, next section focuses on the structure of the local budget. In the following chapters is performed a comparison of electoral results from the year 1990 to 2022 and identified local political participants. The last sections of this study examine the character of local political process. Information gathered from semi-structured interviews with local political participants was used for its evaluation. In conclusion of the diploma thesis is the municipality assigned a local model of democracy.

Keywords: Volenice, municipal politics, conflict lines, local models of democracy, local party system, municipal coalition, political party

Obsah

1 Úvod.....	11
2 Cíl práce a metodika	12
2.1 Cíl práce	12
2.2 Metodika	12
3 Teoretická východiska	13
3.1 Veřejná správa a samospráva	13
3.2 Obec a její území, obecní zřízení	14
3.2.1 Typologie obcí podle přenesené působnosti	16
3.2.2 Typologie obcí	16
3.3 Orgány samosprávy obce	17
3.3.1 Zastupitelstvo obce, správce obce	18
3.3.2 Rada obce.....	20
3.3.3 Starosta a místostarosta obce	21
3.3.4 Obecní úřad, tajemník.....	22
3.3.5 Orgány zastupitelstva obce a rady obce.....	23
3.4 Územní rozpočet	25
3.4.1 Financování obcí.....	25
3.4.2 Výdaje obcí	26
3.5 Komunální volební systémy	27
3.5.1 Volební obvod.....	29
3.5.2 Forma kandidatury	29
3.5.3 Struktura hlasu	30
3.5.4 Volební klauzule	30
3.5.5 Volební formule	31
3.6 Komunální stranická spektra a fenomén nezávislosti	31
3.7 Komunální konfliktní linie.....	33
3.8 Komunální politické koalice	35
3.8.1 Typologie koalic podle Balíka.....	35
3.8.1.1 Minimální vítězné ideově propojené koalice (MVIP).....	36
3.8.1.2 Minimální vítězné ideově nepropojené koalice (MVIN)	36
3.8.1.3 Velká koalice	36
3.8.1.4 Nadměrná ideově propojená koalice (NIP)	37
3.8.1.5 Nadměrná ideově nepropojená koalice (NIN).....	37
3.8.1.6 Široká koalice	37
3.8.1.7 Všestranická koalice.....	38

3.8.2	Typy obcí podle Jüptnera.....	38
3.8.2.1	Nejmenší obce	38
3.8.2.2	Obce menší střední velikosti	39
3.8.2.3	Obce větší střední velikosti	39
3.8.2.4	Největší obce	40
3.9	Typologie lokálních modelů demokracie.....	40
3.9.1	Model A: Neparticipativní model	41
3.9.2	Model B: Apoliticko-demarchistický model	41
3.9.3	Model C: Konsezuální model	42
3.9.4	Model D: Kompetitivní model.....	42
4	Vlastní práce.....	44
4.1	Charakteristika obce Volenice	44
4.1.1	Historie Volenic	44
4.2	Demografická analýza.....	45
4.2.1	Počet obyvatel	45
4.2.2	Struktura obyvatelstva podle pohlaví a věku	46
4.2.3	Pohyb obyvatelstva	47
4.3	Druhy pozemků	48
4.4	Socioekonomické ukazatele.....	49
4.4.1	Nezaměstnanost	49
4.4.2	Dopravní obslužnost	50
4.4.3	Podnikatelské subjekty	50
4.4.4	Občanská vybavenost a cestovní ruch	52
4.4.5	Kultura, spolky a sdružení	53
4.4.5.1	Sdružení dobrovolných hasičů	53
4.4.5.2	Myslivecké sdružení „Háj“ Volenice	54
4.4.5.3	Sdružení rodáků a přátel Volenicka	54
4.4.5.4	Včelaři	54
4.4.5.5	Klub FC Volenice.....	54
4.4.5.6	Tělocvičná jednota Sokol Volenice.....	55
4.5	Rozpočet obce	55
4.6	Politická aktéři obce	58
4.6.1	Sdružení pro prosperitu obce	58
4.6.2	Tažovice.....	58
4.6.3	Sdružení pro rozvoj obcí.....	59
4.6.4	Sdružení sportovců FC Volenice	59
4.7	Volební účast v komunálních volbách	59

4.8	Komunální volby v obci Volenice v letech 1990-2022	60
4.8.1	Komunální volby v obci Volenice v roce 1990	60
4.8.2	Komunální volby v obci Volenice v roce 1994	61
4.8.3	Komunální volby v obci Volenice v roce 1998	61
4.8.4	Komunální volby v obci Volenice v roce 2002	62
4.8.5	Komunální volby v obci Volenice v roce 2006	63
4.8.6	Komunální volby v obci Volenice v roce 2010	64
4.8.7	Komunální volby v obci Volenice v roce 2014	65
4.8.8	Komunální volby v obci Volenice v roce 2018	66
4.8.9	Komunální volby v obci Volenice v roce 2022	67
4.9	Vývoj lokálního stranického systému v obci Volenice.....	68
4.10	Analýza rozhovorů s lokálními představiteli komunální politiky.....	71
4.10.1	Vývoj obce Volenice a její charakter.....	71
4.10.2	Problémy obce	71
4.10.3	Konfliktní linie v obci.....	73
4.10.4	Styl místní politiky.....	74
4.10.5	Sestavování kandidátních listin a příčiny plurality volebních stran	75
4.11	Typologie modelů lokální demokracie v obci Volenice	76
5	Závěr.....	78
6	Seznam použitých zdrojů	83
6.1	Literatura	83
6.2	Legislativa	84
6.3	Internetové zdroje.....	85
7	Seznam obrázků, tabulek, grafů a zkratk	87
7.1	Seznam obrázků	87
7.2	Seznam tabulek	87
7.3	Seznam grafů.....	87
7.4	Seznam schémat	88
7.5	Seznam použitých zkratk.....	88
8	Přílohy.....	89
8.1	Příloha č. 1 – Zařazení dotazovaných respondentů.....	89
8.2	Příloha č. 2 – Otázky k polostrukturovaným rozhovorům.....	90

1 Úvod

Veřejná správa je vykována ve veřejném zajmu a je nedílnou součástí fungování každé obce. V roce 1849 byla poprvé v českých zemích samospráva stanovena jako součást veřejné moci, její hlavní funkci představuje dělba moci. Zásadními proměnami prošla česká samospráva po revoluci v roce 1948, kdy byla nahrazena místní samosprávou bez uplatňování demokratických zásad. Obnovení samosprávy nastalo po roce 1989, rok poté proběhly první komunální volby, které se podle zákona č. 191/2001 Sb. konají po čtyřech letech. Obce k výkonu státem svěřené veřejné moci zřizují obecní orgány, jejichž součástí jsou i reprezentativní orgány, např. starosta a místostarosta. V menších obcích představují důležitou roli nezávislá sdružení a jejich kandidáti, naopak ve větších obcích se politická scéna podobá té na celostátní úrovni. Komunální politika poskytuje občanům kontrolu exekutivních i zastupitelských orgánů, jelikož zvolené zastupitelstvo ztělesňuje jejich preference a postoje. Výsledky komunálních voleb jsou do jisté míry ovlivňovány konfliktními liniemi, které mohou existovat uvnitř každé obce. Volební strany a uskupení mohou dosahovat svých cílů prostřednictvím komunálních politických koalic, k jejichž tvorbě dochází během volebního období nebo po jeho skončení.

Komunální politika představuje častý podnět rozmanitých studií a je tématem i této diplomové práce koncipované formou případové studie, jež se zabývá vývojem místní samosprávy v jihočeské obci Volenice. Práce se v teoretické části věnuje vymezení základních pojmů, které jsou úzce spojeny se systémem komunální politiky. První kapitoly popisují pojetí veřejné správy a samosprávy, obce a jejích orgánů, komunálního politického systému a lokálního politického stranictví. Další část vymezuje konfliktní linie, komunální koalice a typologii lokálních modelů demokracie. Vlastní výzkum se věnuje analýze obce Volenice, která je zpracována v první části na základě historie a socioekonomických a demografických ukazatelů. Ucelený pohled na hospodaření obce s financemi poskytuje kapitola o rozpočtu obce. Vývoj komunální politiky v obci Volenice byl zhodnocen komparací volebních výsledků od roku 1990 do roku 2022. Vlastní práce zahrnuje výstupy z polostrukturovaných rozhovorů s místními politickými aktéry, které přispěly k vyhodnocení vztahů mezi nimi a k analýze faktorů ovlivňujících politický proces v této obci. V závěru práce je zkoumaná obec zařazena do konkrétního modelu lokální demokracie a do typu obce podle Jüptnera.

2 Cíl práce a metodika

2.1 Cíl práce

Hlavním cílem této diplomové práce je vymezení faktorů, které mají vliv na charakter politického procesu v obci Volenice. Součástí práce je několik dílčích cílů, mezi které patří i vytyčení významných socioekonomických a demografických ukazatelů a následné vyhodnocení jejich působení na činnost místní samosprávy. Další dílčí cíl spočívá v identifikaci politických aktérů ovlivňujících politický proces v obci a v analýze jejich vzájemných vztahů. Posledním parciálním cílem je vyhodnocení charakteru místního politického procesu na základě analýzy vývoje lokálního stranického systému odvozeného z komparace komunálních voleb v letech 1990 až 2022 a ze zjištěné struktury místních konfliktních linií. Vlivy působící na formování konfliktních linií jsou vymezeny pomocí polostrukturovaných rozhovorů se současnými představiteli politického dění obce.

2.2 Metodika

Metodika této diplomové práce je založena na analytickém a kvalitativním výzkumu, který zohledňuje odlišnosti politického procesu v obcích různých kategorií. Práce je zpracována formou případové studie. Ke sběru jsou využity techniky studia dokumentů a dotazování.

Teoretická část se opírá o studium odborné literatury a platné legislativy. Popisuje základní pojmy, které souvisejí s problematikou lokální komunální politiky, např. obce a jejich orgány, komunální volební systémy, financování obcí, konfliktní linie, typologii koalic a typologii lokálních modelů demokracie.

Praktická část využívá techniku studia dokumentů, které se soustředí na obec Volenice, dále vychází z ověřených internetových zdrojů. Získaná data sloužila jako východiska k socioekonomické a demografické analýze obce. Na základě komparační metody jsou porovnána volební období od roku 1990 do 2022. S využitím indexu plurality a míry soutěživosti byla provedena typizace obce v rámci lokálních modelů demokracie. Kvalitativní výzkum zahrnuje výstupy z polostrukturovaných rozhovorů provedených s 8 lokálními komunálními politiky, na jejichž základě jsou zjištěny konfliktní linie, vztahy politických aktérů a je vyhodnocen vývoj politického procesu v obci.

3 Teoretická východiska

3.1 Veřejná správa a samospráva

Za veřejnou správu lze označit jakoukoli veřejnou moc, která není vykonávána jako moc zákonodárná či soudní. Veřejná moc je úzce spojena s konceptem státu, který je jejím nositelem. Bývá popisována jako schopnost autoritativně rozhodovat o právech i povinnostech subjektů (Koudelka, 2007, str. 14-17).

Definice veřejné správy zahrnuje dvě hlediska. Institucionální přístup považuje veřejnou správu za soubor institucí, které správní činnost vykonávají ve veřejném zájmu. Druhé hledisko zdůrazňuje správní činnost. Zahrnuje vydávání správních aktů, službu, dozor a spravování. Veřejný zájem odlišuje veřejnou správu od soukromé správy. Výkon veřejné správy je více regulován a svázán právním řádem (Čmejrek, Čopík, 2016, str. 6-7). Veřejnou správu lze chápat dále v materiálním a formálním smyslu. První hledisko označuje souhrn správních činností, jejichž předmět souvisí s vládnutím na ústřední a místní úrovni a poskytováním veřejných služeb. Jedná se o činnosti, které jsou financovány veřejnými rozpočty. Ve formálním hledisku považujeme veřejnou správu za činnost organizačních jednotek a osob reprezentujících veřejný zájem. Těmi jsou správní úřady, úřední osoby nebo zařízení v pozici nepřímých subjektů veřejné správy. (Pomahač, Vidláková, 2002, str. 63-64)

Veřejná správa je rozdělována na státní správu a samosprávu. Rozlišujeme ústřední státní správu, do které spadají ministerstva a jiné ústřední správní orgány a územní státní správu, do které jsou v přenesené působnosti zařazeny orgány obcí, krajů a hlavního města Prahy (Černožský, 2018, str. 10-11). Podle Ústavy ČR smí být státní moc uplatněna pouze v případech a mezích, které ukládá zákon. (Ústava ČR, článek 2, odstavec 3)

Stát je oprávněn část veřejné moci předat nestátním subjektům. Těmito subjekty jsou veřejnoprávní korporace, jež odvozují svou subjektivitu od státu. Veřejnoprávní korporace jsou členěny podle územního a zájmového kritéria. Územní samospráva zahrnuje v českém případě kraje a obce. Těmito veřejnoprávními korporacím stát svěřuje zbývající část veřejné moci, která musí být v souladu s mocí státní. Do zájmové samosprávy spadají především profesní komory, ale i svazky nebo grémia. (Balík, 2009, str. 11-13)

Počátky lokální samosprávy jsou spojeny s revolucí v roce 1948. Tato revoluce odstartovala změny v činnosti i struktuře veřejné správy (Čmejrek, Bubeníček, Čopík, 2010, str. 19-20). Veřejná správa v České republice byla reformována a rozvíjena po roce 1989.

Podstatou této reformy se stalo zlepšení kvality veřejné správy a její přiblížení občanům ČR, mezi další cíle patřila dekoncentrace a decentralizace (Illner, 1997, str. 27-33). Současné rozdělení státu na základní samosprávné celky bylo vytvořeno na základě dezintegrace v letech 1990-1992. Od té doby jsou i vymezení a struktura obecních orgánů neměnné. (Balík, 2009, str. 61). Průběh reformy lze rozdělit do tří etap. První z nich byla spojena s revitalizací obcí v roce 1900, tyto obce navázaly na činnost zrušených národních výborů. V roce 2002 byly zrušeny okresní úřady, jejich působnost a pravomoci převzaly obce a kraje. Úkolem poslední etapy je zkvalitnit fungování a výkon veřejné správy (Illner, 1997, str. 27-33).

Mezi státem a samosprávou může vznikat konflikt, jelikož samotná existence samosprávy omezuje byrokracii vlády. O demokratickém a svobodném vládnutí není možné mluvit bez existence samosprávy, především té územní. Samospráva vede k větší svobodě jedince. Opatření, která jsou přijímána na úrovni územní samosprávy, se snaží být co nejbližší občanovi. To je zajištěno pomocí principu subsidiarity. Obec je nedílnou součástí státu, avšak územní samospráva jí dává oprávnění obstarávat právem určený okruh záležitostí nezávisle na státu. Úkolem samosprávy obce je uplatňování vlastní samosprávné moci, v podstatě spravuje sama sebe. Ale jelikož není možné, aby o všech otázkách rozhodovala sama, zřizuje si samosprávné orgány (Balík, 2009, str. 11-12).

Střední Evropa včetně České republiky uplatňují smíšený typ veřejné správy. Pomocí přenesené působnosti jsou na orgány územní samosprávy převedeny určité úkoly státní správy, v těchto záležitostech pak i jednají jako orgány státní správy a jsou řízeny nadřízenými orgány státu (Koudelka, 2007, str. 26). Dále jsou rozlišeny další dva typy obecních zřízení. Plná samospráva označuje veřejnou správu na určitém území, která je vykonávána jako samospráva a podléhá kontrole parlamentu. Oddělená státní správa a samospráva se poprvé uplatnila ve Francii. Jedná se o model, ve kterém na jednom území existuje zvláštní samosprávný orgán i zvláštní státní orgán. Tyto systémy vznikly za účelem rozproštění úřadů pro výkon veřejné moci po celém území státu (Balík, 2009, str. 12-13).

3.2 Obec a její území, obecní zřízení

Obec je zákonem č. 128/2000 Sb. o obcích definovaná jako základní územní samosprávné společenství a zároveň veřejnoprávní korporace. Hospodaří se svým majetkem, v právních vztazích vystupuje svým jménem a nese za to odpovědnost. (Zákon č. 128/2000 Sb. o obcích §1, §2).

Obec ochraňuje veřejný zájem, který je vyjádřený v zákonech a právních předpisech. Podle obecního zřízení je obcí kterékoliv sídlo s vlastní samosprávou. V tomto smyslu za obec lze považovat i město a statutární město. V hovorové mluvě je pojmem obec často myšlena vesnice a opozitum města (Čmejrek, 2008, str. 28).

Území obce je přesně vymezeno územní hranicí a je jedním ze základních znaků samosprávy (Čmejrek, 2008, str. 28). Jejím úkolem je pečovat o všestranný rozvoj tohoto území a o potřeby svých občanů. Obecní území je vymezeno jedním nebo i více katastrálními územími. Aby mohlo být území obce změněno, je nutný souhlas zastupitelstev dotčených obcí. Hranici obce, jež je současně i hranicí kraje, lze změnit pouze zákonem bez souhlasu zastupitelstva. Obce je možné sloučit, avšak tento úkon musí být proveden k 1. lednu. Obec do období nových voleb jmenuje správce obce, a původní orgány obcí zanikají. Jestliže je obec připojena, zanikají pouze orgány připojované obce (Balík, 2009, str. 63). Pokud do 30 dnů od zveřejnění rozhodnutí zastupitelstev o sloučení nebo připojení obce není podán návrh na místní referendum, rozhodují o této otázce pouze zastupitelstva dotčených obcí. Jestliže je tento návrh podán, je nutný souhlas nadpoloviční většiny všech voličů (Zákon č. 128/2000 Sb. o obcích, §19).

Obec lze rozčlenit na místní části, většinou se jedná o původní osady nebo bývalé samostatné obce, které představují vývojově historické podcelky obce a její evidenční jednotky. Zastupitelstvo je oprávněno pro místní části zřizovat osadní výbory (Balík, 2009, str. 63).

Působnost obcí je rozlišena na přenesenou a samostatnou. Jedná se o tzv. dvoukolejnost územní samosprávy. Samostatná působnost představuje vše, co obec může sama spravovat a týká se to jejího zájmu a zájmu jejích občanů. Má právo vydávání obecně závazných vyhlášek (Balík, 2009, str. 13). Obec vždy vykonává samostatnou působnost, pokud není stanoveno zákonem jinak. Státní a krajské orgány mohou do samostatné působnosti zasahovat způsobem, který stanovuje zákon a pouze v případech, kdy je to vyžádáno jeho ochranou (Čmejrek, Kopřiva, 2007, str. 37-38). Do samostatné působnosti lze zařadit např. hospodaření obce, místní referendum, rozpočet obce, obecní policii, závěrečný účet obce, spolupráci s jinými obcemi, ustanovení orgánů samosprávy, vydávání komunálních dluhopisů, přezkoumání hospodaření, právnické osoby a organizační složky obce, návrhy změn katastrálního území uvnitř obce, řešení návrhů a připomínek orgánů a zastupitelů obce, zřizování částí obce a jejich pojmenování, péče v souladu s místními předpoklady a zvyklostmi, vytvoření podmínek pro rozvoj sociální péče a další. Přenesená

působnost je vymezována jako plnění veřejných záležitostí předaných státem. V takovém případě stát svěřuje určitou část výkonu státní správy obci, tato část je stanovena zvláštními zákony. Do roku 2003 vykonávaly svěřenou část státní správy okresní úřady, jež byly zrušeny 31. 12. 2002. Jejich pravomoci pak převzaly krajské úřady, obce s pověřeným obecním úřadem a vybrané obce s rozšířenou působností (Balík, 2009, str. 12-14).

3.2.1 Typologie obcí podle přenesené působnosti

Podle množství vykonávané státní správy lze rozlišit celkem osm skupin obcí. První skupinu tvoří všechny obce, které mohou nést někdy i označení obce I. stupně přenesené působnosti. Dále rozlišujeme obce s matričním úřadem, které mohou přijímat prohlášení o registrovaných partnerství, obce mající stavební úřad, obce s pověřeným obecním úřadem, jež jsou automaticky i obcemi s matričním a stavebním úřadem a lze je označit jako obce II. stupně přenesené působnosti. Obce III. stupně přenesené působnosti jsou zároveň obcemi s pověřeným obecním úřadem a nesou tzv. rozšířenou působnost. Statutární města mají za úkol pořizování územní energetické koncepce. Brno, kterému je svěřena zvláštní přenesená působnost. Osmým typem je hlavní město Praha, která nese stejnou působnost jako kraj. (Koudelka, 2007, str. 149-151)

Statutární města mívala před rokem 1900 významné postavení. S novelizací zákona č. 128/2000 Sb. se zvýšil počet těchto měst na 23 (Čmejrek, Bubeníček, Čopík, 2010, str. 38-39). V současné době tento zákon vymezuje 26 statutárních měst: Kladno, Plzeň, Ústí nad Labem, České Budějovice, Karlovy Vary, Pardubice, Jihlava, Olomouc, Brno, Ostrava, Opava, Hradec Králové, Liberec, Jablonec nad Nisou, Zlín, Přerov, Třinec, Prostějov, Mladá Boleslav, Karviná, Most, Havířov, Teplice, Frýdek-Místek, Děčín a Chomutov. Jsou zvláštním typem obcí, jež mohou členit své území na městské obvody nebo městské části, které zřizují své vlastní orgány samosprávy (Zákon č. 128/2000 Sb. o obcích §4). Pokud město tohoto statutu využije, jedná se o tzv. dvoúrovňové řízení města, a musí tento statut vydat formou obecně závazné vyhlášky obce (Čmejrek, Bubeníček, Čopík, 2010, str. 38-39).

3.2.2 Typologie obcí

Typy obcí jsou rozlišovány podle označení obecních orgánů. Jedná se o různé označení základních jednotek samosprávy vztažené spíše k terminologii, která je užívána v prostřední místní samosprávě. Celkem jsou rozlišeny čtyři druhy obcí: obec, městys, město a statutární město. Označení městys nabývá jen symbolického významu, není pro něj žádné zákonné

kritérium. Obecně lze považovat městys za typ obce, který velikostně i významově stojí mezi městem a vsí (Balík, 2009, str. 20-21). Municipality je městysem, pokud před 17. květnem roku 1954 toto označení používala a zažádá o předsedu Poslanecké sněmovny. Ten následně stanoví den, od kterého je obec městysem. Obec se může stát městysem i bez historického nároku po souhlasu předsedy Poslanecké sněmovny (Zákon č. 128/2000 Sb. o obcích §2, §3, §4). Dříve se městys lišil od vsi tím, že měl právo na pořádání týdenních dobytčích zápasů, naopak od města se lišil výraznějším zemědělským charakterem (Balík, 2009, str. 20-21).

Zákonnou podmínkou pro povýšení obce na město je dosažení minimálního počtu 3000 obyvatel. Obec se stává městem po podání návrhu a následném rozhodnutí předsedy Poslanecké sněmovny po vyjádření vlády. Kritérium minimálního počtu obyvatel nejprve posuzuje Ministerstvo vnitra, dále posuzuje i další kritéria stanovená usnesením vlády z 2. května 2001. Mezi tato kritéria patří např. pojmenování všech ulic a veřejných prostranství v obci, městská zástavba soustředěná do středu obce s chodníky, vybavení obce veřejným vodovodem a kanalizací, místními komunikacemi, rozvinutá síť veřejných služeb a další. Ačkoliv vláda posuzuje tato kritéria, pro předsedu Poslanecké sněmovny je závazné pouze dosažení minimální hranice počtu obyvatel (Balík, 2009, str. 21-23).

3.3 Orgány samosprávy obce

Transformační procesy místní veřejné správy po roce 1989 nejprve ovlivnily větší města. Mimo městská centra byla transformace pomalejší, což bylo v první řadě způsobeno vzdáleností a překážkou v šíření informací. V první řadě byly rekonstruovány národní výbory, funkcionáři národních výborů a někteří řadoví členové, kteří byli spjatí s dosavadním komunistickým režimem byli vyměněni. V malých obcích docházelo k opětovnému zvolení dosavadních funkcionářů, jelikož veřejnost jim přisuzovala zásluhy o rozvoj obce bez ohledu na jejich politické angažmá. Tento proces trval asi 9 měsíců. Nová podoba systému samosprávy byla zapsána do zákona o obcích, na to navázal zákon o volbách do obecních zastupitelstev. Tyto volby proběhly 24. 11. 1990. K tomuto datu byla předčasně funkce národních výborů ukončena a nahrazena demokraticky volenými obecními orgány v podobě, jaké je známe dnes (Bernard, Kostecký, Illner, Vobecká, 2011, str. 47-49).

Obce zakládají jednotlivé orgány pro výkon svých pravomocí. Mezi tyto orgány patří zastupitelstvo obce, rada obce, starosta, obecní úřad a zvláštní obecní orgány. Pojmenování konkrétních orgánů se liší podle titulu obce. Jak již bylo zmíněno, statutární města mohou zřizovat své městské obvody a části. Statutární město jako celek spravuje zastupitelstvo

města, jeho další orgány jsou rada města, primátor, magistrát a zvláštní orgány města. Funkci místostarostů plní náměstci primátora. Dalším specifickým orgánem je tajemník magistrátu, který je městským zaměstnancem. Jestliže starosta nebo primátor po dohodě s ředitelem krajského úřadu svěří výkon přenesené působnosti v určitých věcech komisi, stává se komise taktéž orgánem. Městský obvod funguje pod zastupitelstvem městského obvodu, radou městského obvodu, starostou, úřadem městského obvodu a zvláštními orgány městského obvodu. Obdobně je to i u městských částí (Čmejrek, Bubeníček, Čopík, 2010, str. 38-39).

3.3.1 Zastupitelstvo obce, správce obce

O členech zastupitelstva obce rozhodují přímo občané v obecních volbách, proto lze zastupitelstvo obce považovat za základní orgán každé obecní samosprávy. Původně zastupitelstvo mohlo mít v nejmenších obcích do 500 obyvatel maximálně 9 členů. Nebylo tak možné zřídit radu, jelikož počet členů rady nesmí převýšit jednu třetinu počtu členů zastupitelstva. Zároveň rada není volena, pokud zastupitelstvo má pod 15 členů. Novelizace zákona o obecním zřízení umožnila nejmenším obcím volit 15 zastupitelů. Počet volených zastupitelů je stanoven na základě počtu obyvatel obce. Následně tento počet musí být zveřejněn nejdéle do dvou dnů od jeho stanovení (Čmejrek, Bubeníček, Čopík, 2010, str. 39-40).

Tabulka 1 - Počet členů zastupitelstva podle počtu obyvatel obce

Počet obyvatel v obci	Počet členů zastupitelstva
Do 500	5–15
500 – 3 000	7–15
3 001 – 10 000	11–25
10 001 – 50 000	15–35
50 001 – 150 000	25–45
Nad 150 000	25–55

Zdroj: (vlastní zpracování podle Čmejrek, 2008, str. 36)

Po ukončeném hlasování vzniká zvolením mandát člena zastupitelstva. Každý člen zastupitelstva skládá na prvním zasedání před zastupitelstvem obce slib, který potvrzuje svým podpisem. Zastupitel vykonává tento mandát osobně tak, aby byl v souladu se svým slibem, přitom není vázán žádnými příkazy voličů. Tento mandát je charakteristický v zastupitelské demokracii a je označován jako reprezentativní. Zastupitelé pak z řad svých

členů mezi sebou vybírají starostu a místostarostu, případně další členy rady obce. Člen zastupitelstva má právo na předkládání návrhů k projednání zastupitelstvu obce, radě obce, výborům i komisím. Toto právo je nazýváno jako právo iniciativy. Právo interpelace znamená, že člen zastupitelstva smí vznášet dotazy a připomínky na radu, členy rady, předsedy výborů, statutární orgány, právnické osoby založené obcí, a na vedoucí příspěvkových organizací a organizačních složek, které obec zřídila. Dále smí požadovat informace související s výkonem jeho funkce od zaměstnanců obce a právnických osob zřízených obcí (Čmejrek, 2008, str. 36).

Zastupitel má povinnost se aktivně účastnit zasedání zastupitelstva obce případně jiných orgánů obce, jestliže je jejich členem, a plnit úkoly, které mu jsou těmito orgány uloženy. Je povinen hájit zájmy občanů žijících v obci a vystupovat tak, aby nebyla ohrožena vážnost vykonávané funkce. Člen zastupitelstva obce je povinen se vyvarovat střetu zájmů (Čmejrek, Bubeníček, Čopík, 2010, str. 39-40).

Zastupitelstvo obce rozhoduje o veškerých záležitostech, které patří do samostatné působnosti obce. Jedná se o záležitosti patřící do zájmu obce i jejích občanů a nejsou svěřeny krajům či nejsou přenesenou působností orgánů obce. Např. mu je vyhrazeno schvalovat program rozvoje obce, schvalovat územní plán, rozpočet obce a závěrečný účet obce, vydávat obecně závazné vyhlášky a další (Čmejrek, 2008, str. 37-38).

Zastupitelstvo se schází podle potřeby, ale zpravidla alespoň jednou za 3 měsíce v územním obvodu obce. Zasedání svolává a řídí starosta. Starosta je povinen svolat zasedání v případě, že o něj zažádá alespoň jedna třetina členů zastupitelstva obce nebo hejtman kraje. Zasedání je veřejné a informuje o něm obecní úřad prostřednictvím úřední desky, na které informace musí být vyvěšena minimálně 7 dní před schůzí. Usnesení zastupitelstva je podmíněno účastí a souhlasem nadpoloviční většiny všech členů. O celém průběhu je do 10 dnů ode dne konání pořízen zápis, jehož obsahem jsou informace o počtu přítomných členů zastupitelstva obce, schválený pořad jednání, jeho průběh, výsledek hlasování a výčet přijatých usnesení. Podepisuje jej starosta nebo místostarosta a určení ověřovatelé. K nahlédnutí je zápis uložen na obecním úřadu. Dále zastupitelstvo vydává podrobnosti o jednání v jednacím řádu (Čmejrek, 2008, str. 37-38).

Ve výjimečných případech jmenuje ředitel krajského z řad zaměstnanců krajského úřadu správce obce. Tato situace nastává např. pokud nejsou v obci uskutečněny volby kvůli nedostatku kandidátů, je rozpuštěno zastupitelstvo obce nebo všem zastupitelům obce zanikne mandát, nebo není do 6 měsíců zvolen starosta. Správce obce zabezpečuje úkoly jak

v samostatné tak v přenesené působnosti, pokud v obci není tajemník obecního úřadu. Nahrazuje roli zastupitelstva obce, rady obce a starosty. Je v čele obecního úřadu a zastupuje obec navenek. Na zasedání po zvolení nového zastupitelstva podává zprávu o stavu majetku obce, hospodaření a o výkonu své funkce (Čmejrek, Bubeníček, Čopík, 2010, str. 43).

3.3.2 Rada obce

Rada obce funguje jako výkonný orgán v oblasti samostatné působnosti obce. Za své činnosti odpovídá zastupitelstvu obce. V rámci přenesené působnosti rada rozhoduje, pokud to stanoví zákon. Jestliže zastupitelstvo obce má méně než 15 členů, rada obce není volena. V takovém případě její kompetence přebírá starosta s výjimkou věcí, které zákon svěřil zastupitelstvu obce. Rada obce vykonává svou funkci až do zvolení nové rady i v případě, že je jako celek odvolána a současně není okamžitě zvolena rada nová. Rada obce je složena z několika členů. Jejich počet musí být lichý, přičemž minimum je 5 členů a maximum 11 členů. Zároveň nesmí přesáhnout jednu třetinu počtu zastupitelů. Tvoří ji starosta, místostarosta nebo místostarostové a další členové, kteří jsou voleni z členů zastupitelstva obce (Čmejrek, 2008, str. 38).

Schůze rady se liší od těch zastupitelstva tím, že jsou neveřejné. Rada se schází podle potřeby a k jednotlivým bodům svého jednání smí pozvat dalšího člena zastupitelstva nebo jinou osobu. Aby bylo rozhodnutí rady přijato, musí souhlasit nadpoloviční většina všech jejích členů a zároveň musí nadpoloviční většina být i přítomna. Z této schůze je taktéž do 7 dnů ode dne konání pořízen zápis, v němž je uveden počet přítomných členů rady obce, program schůze, průběh a výsledek a přijatá rozhodnutí. Následně je tento zápis podepsán starostou s místostarostou nebo jiným radním a uložen na obecním úřadu.

Rada má za úkol navrhnout podněty jednání zastupitelstvu a plnit jím přijatá usnesení. Podle předem schváleného rozpočtu zabezpečuje hospodaření obce a provádí rozpočtová opatření. Dále plní úkoly zřizovatele či zakladatele podle zvláštních předpisů a to vůči organizačním složkám a právnickým osobám, které zřídilo zastupitelstvo obce.

Mezi další kompetence rady patří:

- Zabezpečování hospodaření obce podle předem schváleného rozpočtu
- Vydávání obecních nařízení
- Rozhodování ve věcech obce jako jediného společníka obchodní společnosti
- Projednání a řešení připomínek, návrhů a různých podnětů, které předloží zastupitelé obce nebo komise rady obce;

- rozdělení pravomocí v obecním úřadu, rušení a zřizování odborů a oddělení obecního úřadu;
- zřizování a rušení komise rady obce podle potřeb, stejně tak jmenování a odvolání z funkcí její předsedy a členy;
- jmenování a odvolávání vedoucí odborů obecního úřadu na podnět tajemníka;
- kontrola splnění úkolů obecním úřadem a komisemi v samostatné působnosti obce;
- určení celkového počtu zaměstnanců obce v obecním úřadu a v organizačních složkách obce;
- uložení pokut v oblasti samostatné působnosti obce, případně tuto činnost může rada obce svěřit příslušnému odboru obecního úřadu;
- přezkum opatření přijatých obecním úřadem;
- rozhodování o uzavření nájemních smluv a výpůjčkách, přičemž tuto činnost taktéž může rada obce svěřit příslušnému odboru obecního úřadu nebo příspěvkové organizaci obce
- určení pravidel pro přijímání a vyřizování petic a různých stížností;
- schvalování organizačního řádu obecního úřadu;
- plnění úkolů, které jsou stanoveny zvláštním zákonem (Čmejrek, Bubeníček, Čopík, 2010, str. 44-45).

3.3.3 Starosta a místostarosta obce

Úkolem starosty je zastupovat obec navenek. Je tzv. reprezentativním orgánem obce. Starosta stejně jako místostarosta jsou vybíráni a voleni metodou absolutní většiny z řad členů zastupitelstva, kterému se za výkon své funkce zodpovídají. Musí být občany České republiky. Starosta se na rozdíl od jiných orgánů obce zabývá více i přenesenou působností obce (Čmejrek, 2008, str. 38-39)

Náplní funkce starosty je řízení zasedání zastupitelstva obce i rady obce, podepisování zápisů z těchto jednání, pozastavování výkonu usnesení rady obce, pokud je přesvědčen o jeho nesprávnosti. Společně s místostarostou podepisuje právní předpisy obce. Se souhlasem ředitele krajského úřadu je oprávněn jmenovat a odvolávat tajemníka obecního úřadu. Jestliže v obci tajemník chybí, starosta vykonává přenesenou působnost. Starosta nerozhoduje za obec ve věcech, které spadají do samosprávy obce, jelikož o těchto záležitostech jedná zastupitelstvo nebo rada obce. Aby starosta tuto pravomoc získal, musí

mu být tyto záležitosti svěřeny. Nese odpovědnost za včasné objednání přezkoumání hospodaření obce za již uplynulý kalendářní rok. Podle zvláštních předpisů, jestliže v obci není tajemník, plní úkoly zaměstnavatele. Smí uzavírat i ukončovat pracovní poměry se zaměstnanci obce, kterým podle zvláštních předpisů stanovuje i plat. Starosta je oprávněn po projednání s ředitelem krajského úřadu předat výkon přenesené působnosti v určitých záležitostech komisi. Při zajišťování veřejného pořádku může spolupracovat s Policií České republiky. Dále informuje veřejnost o činnostech obce, vykonává úkoly, které mu stanovuje zákon a zvláštní zákony. Plní podobné úkoly jako statutární orgán zaměstnavatele vůči uvolněným členům zastupitelstva a tajemníkovi obecního úřadu, taktéž podle zvláštních právních předpisů (Čmejrek, Bubeníček, Čopík, 2010, str. 45-47).

V případě, že je starosta ze své funkce odvolán nebo se jí vzdá, a není zvolen nový starosta, jeho pravomoci přebírá místostarosta, který je plní až do zvolení nového starosty. Jestliže je místostarosta odvolán, vzdává se své funkce společně se starostou, nebo nebyl vůbec v obci zvolen, pověřuje zastupitelstvo těmito pravomocemi některého ze svých členů (Čmejrek, Bubeníček, Čopík, 2010, str. 45-47)

Místostarosta je zvoleným zástupcem starosty. V obci může být zvoleno i více místostarostů, kteří starostu zastupují. V takovém případě je každému svěřeno dané pole působnosti (Čmejrek, Čopík, 2016, str. 74).

3.3.4 Obecní úřad, tajemník

Obecní úřad je tvořen starostou, místostarostou (místostarosty), tajemníkem obecního úřadu, jestliže je tato funkce v obci zřízena, a obecními zaměstnanci, kteří jsou zařazeni do obecního úřadu. V čele tohoto orgánu stojí starosta (Zákon č. 128/2000 Sb. o obcích §109).

Rada obce je oprávněna pro jednotlivé oddíly činnosti obecního úřadu odbory a oddělení, jejichž součástí jsou zaměstnanci obce spadající do obecního úřadu. Obecní úřad vykonává přenesenou i samostatnou působnost. V rámci samostatné působnosti plní úkoly uložené mu zastupitelstvem nebo radou obce, napomáhá výborům a komisím v jejich činnostech, rozhoduje v případech, které jsou stanoveny zákonem o obecním zřízení nebo zvláštním zákonem. Přenesenou působnost obecní úřad vykonává s výjimkou záležitostí, které spadají do působnosti jiného orgánu obce. Rozhoduje, v jaké míře bude poskytovat informace žadateli podle zvláštního zákona (Čmejrek, Bubeníček, Čopík, 2010, str. 47).

Obce s pověřeným obecním úřadem a obce s rozšířenou působností zřizují funkci tajemníka obecního úřadu. Tento post mohou zřídit i obce ostatní. Tajemník se pak stává zaměstnancem obce, a nesmí vykonávat žádné funkce v politických stranách ani hnutích. Za plnění úkolů obecního úřadu v oblasti samostatné i přenesené působnosti odpovídá starostovi. Jestliže tato funkce v obci není zřízena nebo ustanovena, jeho kompetence přebírá právě starosta. Plní úkoly, které mu udělují jiné orgány obce, např. zajišťování výkonu přenesené působnosti vyjma věcí, které zákon svěřuje radě obce nebo zvláštnímu orgánu obce, plnění úkolů, které tajemníkovi obecního úřadu svěřilo zastupitelstvo obce, rada obce nebo starosta, stanovení platů zaměstnancům obce začleněných do obecního úřadu. Vůči těmto zaměstnancům plní funkci statutárního orgánu (zaměstnavatele). Dále má na starost vydávání spisového řádu, skartačního plánu a pracovního řádu obecního úřadu, vydávání vnitřních směrnic obecního úřadu, jestliže je nevydává rada obce. S poradním hlasem se účastní zasedání zastupitelstva obce i rady obce (Čmejrek, Bubeníček, Čopík, 2010, str. 47).

3.3.5 Orgány zastupitelstva obce a rady obce

Počet aktérů samosprávy roste především kvůli existenci komisí a výborů. Činnost těchto pomocných orgánů je v některých obcích výraznější. (Bernard, Kostecký, Illner, Vobecká, 2011, str. 74)

Komise a výbory plní funkci kontrolních a iniciativních orgánů municipality. Komise zřizuje rada obce, výbory zakládá zastupitelstvo obce. Úkolem výboru je plnit povinnosti, které mu udělí zastupitelstvo obce. Zastupitelstvu obce se pak ze svých činností odpovídá. Post předsedy výboru vždy obsazuje jeden z členů zastupitelstva, výjimkou je pozice předsedy osadního výboru. Počet členů musí být lichý. Schůze výboru jsou svolávány podle potřeby. Předseda výboru podepisuje usnesení výboru, které je vyhotoveno v písemné formě. Toto usnesení je platné, pokud souhlasí nadpoloviční většina všech členů (Čmejrek, Bubeníček, Čopík, 2010, str. 48)

Obec vždy zřizuje kontrolní a finanční výbor, přičemž oba musí mít alespoň tři členy. Těmito členy nemohou být starosta, místostarosta a tajemník obecního úřadu. Finanční výbor se zabývá kontrolou hospodaření obce s majetkem a financemi. Dále plní úkoly, které mu svěřil zastupitelstvo obce. Kontrolní výbor má na starost kontrolu usnesení zastupitelstva a rady obce. Kontroluje, zda ostatní výbory a obecní úřad dodržují právní předpisy v okruhu

samostatné působnosti. Dále plní úkoly, kterými ho pověří zastupitelstvo obce (Čmejrek, 2008, str. 40).

Zastupitelstvo obce zřizuje výbor pro národnostní menšiny, jestliže v územním obvodu obce žije podle nejnovějšího sčítání lidu alespoň 10 % občanů, kteří se hlásí k jiné než české národnosti. Nejméně polovinu členů tohoto výboru musí tvořit příslušníci národnostních menšin. Zástupce národnostních menšin deleguje svaz utvořený podle zvláštního zákona. Zastupitelstvo pověřuje výbor pro národnostní menšiny úkoly. Schůze výboru jsou svolávány podle potřeby. Usnesení výboru jsou platná, pokud souhlas vyjádří nadpoloviční většina členů výboru. Osadní nebo místní výbor je zřizován zastupitelstvem v jednotlivých částech obce. Minimální počet členů osadního výboru je tři, přičemž celkový počet je určen zastupitelstvem obce. Těmito členy se stávají občané obce, kteří mají trvalý pobyt v té části obce, pro kterou zastupitelstvo výbor zřizuje. Zastupitelé obce členy určují. Z jejich řad je následně vybrán předseda osadního výboru. Osadní výbor předkládá orgánům obce návrhy související s rozvojem části obce a rozpočtem obce. K návrhům a rozhodnutím zastupitelstva obce a rady obce je oprávněn se vyjadřovat. Stejně tak smí vyjádřit svůj postoj k podnětům a připomínkám občanů, kteří jsou přihlášení k trvalému pobytu v dané části obce. Předsedovi osadního výboru musí být uděleno slovo na zasedání zastupitelstva, jestliže o něj zažádá (Čmejrek, Bubeníček, Čopík, 2010, str. 48-49).

Komise jsou zřizovány radou obce jako iniciativní a poradní orgány. Komise svá stanoviska předkládá radě obce, které za běžných okolností odpovídá radě obce. V případě přenesené působnosti komise odpovídá starostovi. Rozdílem oproti výborům je, že komisím lze po domluvě s ředitelem krajského úřadu svěřit právě výkon přenesené působnosti v určitém rozsahu. V takovém případě jsou výkonným orgánem (Zákon č. 128/2000 Sb. o obcích §122). Předsedou komise může být i osoba bez mandátu zastupitele, ale musí prokázat odbornou způsobilost v oblasti přenesené působnosti, která byla obci přenechána. Usnesení komise jsou platná, pokud taktéž souhlas projeví většina jejích členů (Čmejrek, Bubeníček, Čopík, 2010, str. 49).

3.4 Územní rozpočet

3.4.1 Financování obcí

Podstatným indikátorem skutečného postavení samosprávy vůči státu je způsob, jakým probíhá financování obcí. Aby byla obec finančně nezávislá na státu, bylo by nutné zavést jistou formu garantovaných příjmů, jejichž výběr i strukturu by si obce samy určovaly. Těmito garantovanými příjmy by ve většině případů byly místní daně. Jelikož by tento proces vedl k dezintegraci státu, uplatňuje se určitá kombinace vlastních příjmů a příjmů od státu. V České republice byly místní daně po roce 1989 zrušeny, proto se obce spoléhají právě na příjmy státu. Počátek současné podoby financování samospráv lze datovat do roku 2000. V tomto roce byl zaveden způsob určování podstatné části obecních příjmů pomocí počtu obyvatel obce. Podoba financování prošla částečnou úpravou v roce 2007 (Balík, 2009, str. 33).

Rozlišujeme čtyři formy příjmů obce. Daňové příjmy tvoří nejvýznamnější složku celkových příjmů. Jsou zde zahrnuty sdílené daně, v jejichž výnos se obec dělí s dalšími články rozpočtové soustavy, a daně svěřené, které v celé výši připadají pouze obci. Obecní daně v ČR neexistují, i když místní poplatky jim jsou svým charakterem velmi podobné, jejich výnosnost je minimální (Provazníková, 2015, str. 134). Tyto místní poplatky jsou zařazovány taktéž do daňových příjmů. Je rozlišeno celkem 7 typů místních poplatků: poplatek ze psů, poplatek z užívání veřejného prostranství, poplatek z pobytu, poplatek ze vstupného, poplatek za povolení k vjezdu s motorovým vozidlem do vybraných míst a částí měst, poplatky za komunální odpad a poplatek za zhodnocení stavebního pozemku možností jeho připojení na stavbu vodovodu nebo kanalizace (Zákon č. 565/1990 Sb. o místních poplatcích §1).

Dalším zdrojem příjmů jsou příjmy nedaňové, do kterých jsou zařazeny příjmy z vlastního podnikání obce, příjmy za penále, pokuty, příjmy z vlastní správní činnosti, poplatky uživatelů nebo např. i dary. Se změnou vlastnictví jsou spojeny příjmy kapitálové, do kterých spadají příjmy z prodeje dlouhodobého majetku a výnosy z vlastnictví cenných papírů (Balík, 2009, str. 33-37). Územní samosprávy využívají i příjmy s návratným charakterem. Obvykle se jedná o úvěry, emise komunálních obligací nebo akcií a návratné půjčky a finanční výpomoci (Provazníková, 2015, str. 94)

V České republice je používán model smíšené veřejné správy, ve kterém nelze dosáhnout nulových dotací. Dotace tak jsou další důležitou složkou obecních rozpočtů.

Do těchto dotací spadá i příspěvek na výkon státní správy, jehož přesná částka je vyjádřena na každých 100 obyvatel správního obvodu obce s obecním úřadem, který vykonává státní správu (Balík, 2009, str. 33-37). Kromě toho jsou obcím vypláceny převážně účelové dotace. Na financování provozních potřeb obce slouží dotace běžné. Dotace kapitálové jsou vypláceny za účelem zajištění jistého standardu poskytovaných veřejných statků obcí. Jestliže obec dotaci získává pravidelně bez jakékoli žádosti, jedná se o dotaci nárokovou. O druhý typ dotací, jimiž jsou nenárokové, musí obec požádat. Dotace může obec získávat od kraje, státu nebo z evropských fondů. O financování akcí prostřednictvím nenárokových a účelových dotací rozhodují úřední struktury centrální státní správy, kraje nebo EU. Tím se často stává, že o konkrétních projektech obce rozhoduje např. státní úředník bez znalosti aktuální situace v obci. Stát tak v tomto ohledu nepovažuje obce za plnohodnotnou součást politického systému České republiky (Provazníková, 2015, str. 135-141).

3.4.2 Výdaje obcí

Obecně lze výdaje členit podle několika způsobů. Z hlediska ekonomického rozlišujeme náklady kapitálové a náklady běžné. Běžné výdaje jsou takové, které se opakují. Představují běžné potřeby v rozpočtovém roce obce. Řadíme do nich platy zaměstnanců, nákup materiálu, nákup vody, paliv a energií, dále nákup služeb a sociální dávky. K financování dlouhodobých investičních potřeb slouží výdaje kapitálové. Tyto výdaje přesahují období jednoho rozpočtového roku obce. Kapitálové výdaje souvisejí s rozložením a postupem realizování jednotlivých projektů, se splácením půjček a financováním investic. Podrobnější členění výdajů je upraveno v ČR pomocí rozpočtové skladby. Pro obce je závazné tzv. druhové členění výdajů. Třídou 5 představují výdaje běžné a třídou 6 výdaje kapitálové. Do 5 třídy spadají neinvestiční výdaje na platy a podobné výdaje, neinvestiční nákupy, neinvestiční transfery neziskovým organizacím a soukromoprávním subjektům, neinvestiční výdaje veřejnoprávním subjektům, neinvestiční transfery obyvatelstvu a další. Do třídy 6 jsou zařazeny např. investiční výdaje na nákupy, investiční výdaje na nákupy akcií a majetkových podílů, investiční půjčené prostředky nebo investiční transfery. Za hlavní výdajové oblasti plynoucí z rozpočtů obcí jsou považovány:

- zemědělství, lesní hospodářství a rybářství,
- průmyslová a ostatní odvětví hospodářství,
- služby pro obyvatelstvo,
- sociální věci a politika zaměstnanosti,

- bezpečnost státu a právní ochrana, všeobecná veřejná správa a služby (Provazníková, 2015, str. 195-196).

Dále lze výdaje členit podle infrastruktury na ekonomické a sociální, podle funkcí veřejných financí na alokační, redistribuční a stabilizační a podle rozpočtového plánování na plánované a neplánované (Provazníková, 2015, str. 194).

Odpovědnost obcí za jejich výdaje je rozdělena na samostatnou a přenesenou působnost. Jak již bylo zmíněno, podle zákona č. 128/2000 Sb., o obecních zřízeních: „*Do samostatné působnosti obce patří záležitosti, které jsou v zájmu obce a občanů obce, pokud nejsou zákonem svěřeny krajům nebo pokud nejde o přenesenou působnost orgánů obce nebo o působnost, která je zvláštním zákonem svěřena správním úřadím jako výkon státní správy, a dále záležitosti, které do samostatné působnosti obce svěří zákon*“ (Zákon č. 128/2000 Sb. o obcích §35).

V oblasti samostatné působnosti plynou výdaje ze školství, sociální péče, zdravotnických služeb, kultury a rekreačních činností, veřejné bezpečnosti a obecní policie. Dalšími výdaji jsou sanitární služby, pouliční osvětlení, parky a hřbitovy, vodovody, kanalizace, územní plánování a obecní byty. Obce mohou rozhodovat o tom, jakým způsobem budou poskytovat služby, ale i přesto tyto záležitosti mohou být regulovány ústřední vládou. Z hlediska přenesené působnosti stát převádí některé své funkce na obce, ale i tak o nich dále rozhoduje. Částečně hradí náklady, které obcím vznikají výkonem přenesené působnosti. V rámci hospodaření obce neexistují údaje, které by zobrazily příslušné úplné náklady na tyto jednotlivé činnosti. Největší problémy představují režijní náklady, jelikož jejich rozpočítávání mezi jednotlivé činnosti obcí je velmi sporné (Provazníková, 2015, str. 198-199).

3.5 Komunální volební systémy

Volby představují nejzásadnější indikátor kvality demokracie. Prostřednictvím nich voliči projevují svou vůli. K tomu musí mít možnost výběru mezi více stranami a kandidáty. V rámci voleb je rozlišeno aktivní a pasivní právo neboli právo volit a kandidovat. Realizace obou těchto práv je v České republice podmíněna dosažením věku 18 let, státním občanstvím voliče a místem trvalého pobytu. Od roku 2001 jsou i neobčané ČR oprávněni volit a kandidovat, pokud jim mezinárodní úmluva právo volit připouští a pokud jsou občany jiného státu. Jestliže byla občanovi odebrána způsobilost k právním úkonům, byl ve výkonu

trestu odnětí svobody nebo je mu nařízeno omezení svobody za účelem ochrany lidu, je zbaven i výkonu volebního práva (Říchová, 2002, str. 131-140).

Koncept občanské participace já jádrem občanské společnosti. Tento pojem lze definovat jako účast obyvatel na organizovaných aktivitách, při kterých řeší společné problémy a usilují o prosazování společných zájmů. Projevem občanské participace je např. členství v občanských sdruženích a činnost v nich. (Bernard, Kostecký, Illner, Vobecká, 2011, str. 171-174)

Volební systém označuje metodu, kdy vůle voliče je převáděna do podoby voleného zastupitelského orgánu. V širším pojetí se jedná o komplexní mechanismus voleb, jehož součástí jsou základní komponenty: volební obvod, forma kandidatury, struktura hlasu, volební klauzule a volební formule. Problémem volebních systémů se stává nalezení kompromisu mezi spravedlností a proporcionalitou systému a na druhé straně jeho efektivitou. Principem volební procedury je sčítání hlasů a jejich převod na konkrétní mandáty. Právě tímto převodem hlasů na mandáty lze chápat pojem volební systém v užším pojetí. V tomto smyslu jsou rozlišeny dva základní typy volebních principů, většinový a proporcionální. Tyto dva principy se liší především konstrukcí volebních obvodů (Čmejrek, Bubeníček, Čopík, 2010, str. 52-53).

Proporcionální systémy jsou založeny na vícemandátových volebních obvodech, zatímco většinové volební systémy používají obvody jednomandátové. Většinové systémy jsou specifické tím, že počet volebních obvodů je roven počtu volených mandátů. Mandát vyhrává ten, kdo získá od voličů většinu hlasů v daném volebním obvodu. Výhodou je personalizace, jednoduchost a užší sepětí voliče se zvoleným zastupitelem. Nevýhodou je disproportionálnost volebních výsledků, která zvýhodňuje silnější strany oproti těm slabším nebo nově vzniklým. Volby tak selhávají ve plnění svého hlavního úkolu, jelikož dochází k nedostatečnému odrazu politických sil. V krajních mezích se může stát, že strana s největším počtem hlasů prohrává volby (Čmejrek, Bubeníček, Čopík, 2010, str. 52-53).

V proporcionálních systémech volič vybírá mezi kandidátními listinami, nikoliv mezi kandidáty. Tento systém je více spravedlivý, volby tak naplňují svého hlavního poslání a odhalují skutečné aktuální rozložení politických sil. V tomto systému je zavedena tzv. volební klauzule, která tlumí vstup přílišného počtu politických subjektů do zastupitelského orgánu. Ve srovnání s většinovými systémy jsou tyto těžkopádnější a především složitější. Získané hlasy je nutné přepočítat na mandáty. Většina i exekutivní koalice se hůře formují. Dalším mínusem je silnější závislost kandidátů na stranických

strukturách než na voličích. Dále v proporcionálních systémech dochází k zavádění preferenčních hlasů, pomocí kterých voliči ovlivňují pořadí kandidátů na listinách (Čmejrek, Bubeníček, Čopík, 2010, str. 52-53).

V jednotlivých zemích se na základě druhů voleb oba výše zmíněné systémy prolínají. S tím souvisí snaha o eliminaci nevýhod obou principů vytvořením smíšeného volebního systému. Tento systém je charakteristický přidělováním části mandátů většinově a části poměrně. Obě tyto složky musí mít vliv na stavbu voleného tělesa alespoň z 5 % podílu na celkovém množství mandátů (Hloušek, Kopeček, Šedo, 2011, str. 64).

Podoba komunálních politických systémů značně závisí na velikosti obcí. Ve větších městech lze lokální politický systém i úlohu politických stran přirovnat k těm na národní úrovni, kde si většinu mandátů přerozdělují strany, které jsou zastoupené v poslanecké sněmovně. Odlišné je to u menších měst, v nichž postavení parlamentních stran hraje mnohem menší roli, a do popředí se dostávají sdružení nezávislých kandidátů (Čmejrek a kol., 2009, str. 14).

3.5.1 Volební obvod

Rozhodující proměnnou volebního obvodu je jeho velikost, která je poměřována počtem mandátů rozdělovaném v daném obvodu. Proporcionalita volebních výsledků se zvyšuje úměrně s velikostí volebního obvodu. To platí i v opačném případě. Za kritický je považován volební obvod s 5 mandáty. Volebním obvodem při komunálních volbách je územně samosprávný celek – obec. Důležitým faktorem je velikost zastupitelstva, která je určena na základě počtu obyvatel v obci, viz tabulka č.1. Zastupitelstvo má právo rozdělit území obce na menší úseky a vytvořit tak více volebních obvodů. Od roku 2001 je v obcích do 10 000 obyvatel v každém obvodu voleno nejméně 5 zastupitelů, v obcích s 10 001 – 50 000 obyvateli alespoň 7 zastupitelů, v obcích nad 50 000 obyvatel je spodní hranice volených zastupitelů 9 (Balík, 2009, str. 92-94).

3.5.2 Forma kandidatury

Forma kandidatury závisí na typu volebního obvodu. Personální kandidatura je používána v jednomandátových obvodech, zatímco otevřená kandidátní listina je spojena s poměrným volebním systémem. V rámci komunálních voleb je používána kandidátní listina otevřená, volič tak není omezen hlasováním pro jedinou kandidátní listinu (Čmejrek, Bubeníček, Čopík, 2010, str. 55).

Vedle otevřených kandidátních listin existují ještě listiny přísně vázané a vázané. Přísně vázaná kandidátní listina je specifická pevně stanoveným pořadím kandidátů, které volič není schopen ovlivnit. U vázané kandidátní listiny je pořadí stanoveno, ale voliči mohou ovlivnit pořadí prostřednictvím preferenčních hlasů. Tento typ se uplatňuje v České republice u voleb do Evropského parlamentu, poslanecké sněmovny a do zastupitelstev krajů (Balík, 2009, str. 95-96).

3.5.3 Struktura hlasu

Struktura hlasu představuje formu přeměny rozdílných preferencí voličů do jednotné podoby hlasování. Úzce souvisí s formou kandidatury. Rozlišován je hlas jediný a hlas vícenásobný, ale kombinacemi jednotlivých způsobů hlasování lze získat různé varianty struktury hlasu. Jediný hlas je využíván u přísně vázaných kandidátních listin ve vícemandátových obvodech a u personální formy kandidatury v jednomandátových obvodech, v České republice jsou typickým příkladem senátní volby. Alternativní hlas nabízí voliči možnost označit kromě preferovaného kandidáta i kandidáta jiného. Tento princip je používán u většinového volebního systému, ve kterém je potřebná absolutní většina pro získání mandátu. V systémech poměrného zastoupení s vázanými kandidátními listinami jsou používány i tzv. preferenční hlasy, prostřednictvím nich může volič ovlivnit pořadí na kandidátní listině. Vícenásobný hlas se pojí s otevřenými kandidátními listinami. Volič disponuje takovým množstvím hlasů, které odpovídá počtu přidělovaných mandátů, tedy velikosti volebního obvodu. Voliči je umožněno vybírat mezi kandidáty napříč stranickým spektrem (Čmejrek, Bubeníček, Čopík, 2010, str. 56-57).

3.5.4 Volební klauzule

Volební klauzule představuje zákonem stanovenou umělou hranici, kterou musí strana překročit za účelem vstupu do procesu rozdělování mandátů. Tato klauzule bývá označována i jako uzavírací. Je využívána především v proporcionálních volebních systémech, v nichž plní redukční funkci a brání fragmentaci zastupitelského orgánu. V České republice je využívána u všech typů voleb, které jsou založeny na principu poměrného zastoupení. Hranice je nastavena na úroveň 5 % z celkového počtu hlasů ve volbách děleným počtem zastupitelů a násobeným počtem kandidátů strany (Balík, 2009, str. 98-99). Ve volbách do poslanecké sněmovny dochází ke zvyšování volební klauzule u koalice dvou stran na 10 %, tří stran na 15 % a u čtyř stran je uzavírací klauzule zvýšena na 20 %. Ve volbách

do zastupitelstev krajů se volební klauzule nezvyšuje. V komunálních volbách naopak může docházet ke snižování této hranice za účelem zachování politické soutěže. Podstatnou roli v účinnosti volební klauzule hraje velikost volebního obvodu. V menších obvodech může dojít k situaci, kdy je počet hlasů potřebný k získání mandátu je vyšší než stanovená hranice, uzavírací klauzule je tedy zbytečná. K tomu může docházet v případě obecních voleb u malých obcí, kde redukční funkce může přerůst ve funkci konzervační. Novým politickým subjektům je tím znemožněn přístup do zastupitelského orgánu, a naopak postavení nejsilnějších stran je stabilizováno (Čmejrek, Bubeníček, Čopík, 2010, str. 57-58).

3.5.5 Volební formule

Volební formule představuje matematickou operaci, při které jsou převáděny odevzdané hlasy voličů na mandáty. Volební formule jsou děleny na volební kvóty a volební dělitele. Volební kvóty zjišťují spodní hranici potřebných hlasů, kterého je zapotřebí k získání jednoho mandátu. Podle volebního dělitele by měl získat mandát subjekt, který dosahuje nejvyššího průměru hlasů. Volební zisky jsou postupně děleny určenými děliteli a následně seřazeny podle velikosti (Balík, 2009, str. 101)

V České republice je v obecních volbách od roku 2001 využívána metoda d'Hondtovy volební formule, která je založena právě na principu volebních dělitelů. Získaný počet hlasů pro volební stranu je dělen celými čísly 1, 2, 3..n, kdy „n“ znázorňuje množství kandidátů na kandidátní listině. Tímto způsobem jsou vyměřeny průměry, které jsou následně seřazeny podle velikosti do výše počtu rozdělovaných mandátů. V případě rovnosti těchto podílů rozhoduje celkový počet hlasů, který získala kandidátní listina. Jednotlivým kandidátům jsou mandáty přidělovány podílem celkového počtu hlasů pro volební stranu a počtem kandidátů této strany. Jestliže některý z kandidátů dosáhne aspoň o 10 % více hlasů, než je vypočtený průměr, dostává se na první místo kandidátní listiny (Říchová, 2002, str. 152).

3.6 Komunální stranická spektra a fenomén nezávislosti

V zastupitelské demokracii hrají neodmyslitelnou roli politické strany, jelikož umožňují fungování demokratického politického systému. Úlohou politických stran je zprostředkovávání mezi občany a politickou mocí. Představují podstatné politické aktéry v záležitosti integrace společnosti a významný prostředek participace občanů. Politické strany jsou popisovány jako organizace, které fungují na principu dobrovolnosti, trvalosti

a otevřenosti. Prostřednictvím voleb usilují o politickou moc. Členové politické strany sdílejí podobné názory, postoje a záliby (Říchová, 2002, str. 87-88).

Ve volbách politické strany usilují o dosažení největšího podílu na státní moci. Občané mezi politickými stranami vybírají, proto lze v souhrnu uvést, že politické strany odrážejí vůli lidu. Politické stranictví bylo v největším rozvoji koncem 19. a začátkem 20. století, kdy se dotvářely moderní demokratické systémy. Do politického dění vkročily i široké vrstvy společnosti, které si vynutily zavedení všeobecného volebního práva a jiných reforem. Podmínky politického zápasu se výrazně proměnily. Mnoho parlamentních stran začalo ztrácet vliv, naopak na vzestupu byly masové politické strany s rozvinutou členskou základnou (Čmejrek, Bubeníček, Čopík, 2010, str. 65).

Během 20. století docházelo k posunu od stran masových a třídních ke stranám elitním a všelidovým, tzv. catch-all-parties. Tyto strany se soustředily na mobilizaci voličů. Touto skutečností byly dotčeny některé skupiny občanů, především zemědělská a venkovská populace. Docházelo k redukování počtu politických stran a k prvním projevům tendencí ke kartelizaci stranických systémů. Tendence kartelizace je problémem současné doby, její nebezpečí spočívá v podřízení si státu politickými stranami (Čmejrek, 2008, str.57-58). V demokratických státech se stalo nepříznivým trendem oslabování členských základů politických stran, což představuje stejně závažný problém jako upadající účast občanů ve volbách a úpadek politického stranictví. Další záležitostí je naopak upevňování pozic politických stran ve vztahu k státní moci. Jedná se o tzv. procesy parlamentarizace a governmentalizace politických stran. Aby bylo možné analyzovat vývoj politických stran ve vyspělých státech, jsou rozlišovány tři aspekty politického stranictví:

- působení představitelů politické strany ve veřejné politice – party in public office
- činnost vedoucích orgánů politické strany – party in central office
- fungování základny politické strany – party on the ground (Čmejrek, Bubeníček, Čopík, 2010, str. 65-66).

V České republice je značný výskyt malých obcí, úloha politických stran je spjata právě s velikostí obce. Ve větších městech se úloha politických stran téměř shoduje s jejich posláním na národní úrovni. Většina mandátů je rozdělena mezi strany vystupující v poslanecké sněmovně. Působí zde téměř všechny parlamentní strany. V obcích do 1000 obyvatel se s celostátně působícími politickými stranami téměř nelze setkat. U obcí do 2000 obyvatel je taktéž počet těchto politických stran nedostatečný. Důležitou roli zastávají

nezávislí kandidáti a sdružení nezávislých kandidátů, kteří stávají důležitou částí kandidatury. Systémy politických stran zde často představují optický klam. Zároveň v těchto menších obcích nemají stranické organizace s parlamentními stranami téměř nic společného. Ve venkovských obcích a malých městech existuje úzký sociální prostor a značná provázanost sociálních sítí. Voličovo rozhodnutí závisí na jeho osobních sympatiích k danému kandidátovi než na politických stranách, jejichž úloha zprostředkování je v těchto podmínkách zbytečná (Čmejrek, 2008, str. 61-62). Vývoj lokálního stranického systému a jeho podoba jsou ovlivněny spoustou faktorů, mezi které patří lokální politická kultura, různé místní aspekty a tradice (Bubeníček, Kubálek, 2012, str. 288).

V komunálních volbách u demograficky menších obcí nebývají voličské preference založeny na ideologiích. Preference voličů oproti volbách do parlamentu nabývají dlouhodobějšího charakteru. V takto menších obcích se často politické strany chápány jako hlavní zdroj konfliktů a nesvárů, nezávislí kandidáti naopak reprezentují pracovitost a schopnost spolupráce. Mohou se stát i jedinou možností formování politických subjektů, kdežto ve větších obcích pouze doplňují stranické spektrum (Čmejrek, Bubeníček, Čopík, 2010, str. 74). Nezávislí kandidáti kandidují jako sdružení nezávislých kandidátů nebo jednotlivě. Jsou neodmyslitelně spjati s komunálním systémem v České republice. Zároveň při zpracovávání výsledků voleb do obecních zastupitelstev mohou představovat problém. Za nezávislostí se může skrývat i taktika některé z parlamentních stran, v takovém případě sdružení představuje pouze záložní kandidátku. Nezávislí se dostávají na kandidátky parlamentních stran z několika důvodů. Nejčastějším vysvětlením je slabost členské základy politických stran. V menších obcích politické strany nebývají schopné bez nezávislých sestavit kandidátní listinu (Čmejrek, 2008, str. 64-65).

3.7 Komunální konfliktní linie

Cleavages neboli komunální konfliktní linie jsou definovány jako konflikt rozdílných zájmů alespoň dvou odlišných skupin ve společnosti. Následkem toho se formují politické bloky, přičemž každý z nich prezentuje příslušné zájmy na politické scéně. Vztahy mezi nimi výrazně ovlivňují tvorbu mechanismu stranického systému. Konfliktní linie se vzájemně různými způsoby mohou křížit, a jejich povaha nemusí být institucionalizovanou podobou. Lze o nich hovořit v případech, ve kterých neshody v určité skupině vyústí do trvalého otevřeného konfliktu (Čmejrek, Bubeníček, Čopík, 2010, str. 125-126).

Dle Balíka se lze na komunální úrovni setkat s rozdílným pojetím funkce samosprávy obce, čímž mohou vzniknout konfliktní linie. Balík využívá teorii Ferdinanda Tönniese, ve které jsou zmíněny dva koncepty založené na místní i státní úrovni, *Gemeinschaft* a *Gesellschaft*. *Gemeinschaft* je překládáno jako „společenství“, obec je chápána jako společenství formované měšťanskými a rolnickými postoji. Zastánci tohoto konceptu se přiklánějí převážně k emocionálním argumentům a prosazují myšlenku podpory starých občanů, kteří by rádi dožili svůj život v obci. Jedná se o kolektivistickou koncepci, která vychází z altruismu susedské pospolitosti. Při aplikaci na celostátní úrovni je v kontinentální Evropě odlišován pojem národ a stát, tedy příslušník národa a občan státu. Koncepce národa vychází z *Gemeinschaft*, Na obecní úrovni je pozice nejlépe vystižena pojmem obecní starousedlíci. Z pozice *Gesellschaft* vychází koncepce státu, resp. občanství, kterou na lokální úrovni lze vyjádřit pojmem občané obce. Zastánci argumentují vysokými náklady, které by obec mohla investovat do jiných sfér. *Gesellschaft* je chápáno jako protiklad koncepce *Gemeinschaft*, jelikož označuje individualistickou a racionalistickou modernitu. Pro společnost *Gesellschaft* je typický egoismus, soutěž, zisk a instrumentální racionalita (Balík, 2009, str. 27-29).

Stranický systém v západní Evropě po válce neznázorňuje pouze aktuální nátlaky, ale i starší štěpené konfliktní linie. K utváření struktury stranických systémů vedlo několik změn, které probíhaly právě v tomto období. Tyto změny nabývaly sociálního a ekonomického charakteru, přičemž k zformování přispěl i tehdejší tlak na rozšiřování volebního práva.

Autoři S. M. Lipset a S. Rokkan rozlišují čtyři základní konfliktní linie:

- Rozpor mezi centrem a periferií označuje konflikt mezi ekonomicky, politicky a hospodářsky méně rozvinutými oblastmi, pro něž je typická závislost na centru.
- Napětí mezi státem a církví zahrnuje problém sekularizace, zdůrazňuje smysl příslušnosti k určitým vyznáním, nebo vědomé odtrhnutí se od roviny identifikace ve vztahu k dané politické straně.
- Napětí mezi venkovem a městem pojímá rovinu modernizace, město představuje nový prvek počínající průmyslové společnosti, a venkov reprezentují přetrvávající předmoderní hodnoty.
- Třídní štěpení společnosti představuje význam ideologického zázemí vztahu k individuálním politickým stranám (Říchová, 2002, str. 107-109).

V České republice na úrovni komunální politiky jsou konflikty spatřovány převážně v osobních vztazích. Typické je štěpení mezi starousedlíky a náplavami. Konflikty v malých obcích bývají způsobeny rozporem vizí o budoucím rozvoji obce, nicméně jsou častá i jiná štěpení založená na etnickém rozporu či geografickém nebo historickém rozporu. Pravidlem bývá, že čím menší obec je, tím je menší i prostor k vzniku konfliktů (Čmejrek, Bubeníček, Čopík, 2010, str. 145). Ke konfrontacím mezi několika politickými stranami dochází ve větších obcích, přičemž jsou většinou založené na rozdílných prioritách a představách občanů o rozvoji obce. Tento druh štěpení je typický v obcích, které jsou geograficky umístěny poblíž turisticky atraktivních měst, regionů nebo v developersky exponovaných oblastech se satelitními městečky a v chalupářských oblastech (Čmejrek a kol., 2009, str. 34-38).

3.8 Komunální politické koalice

V komunálních volbách v České republice je využíván volební systém poměrného zastoupení. Politická strana musí získat nadpoloviční většinu mandátů, která je nezbytná pro vládnutí. Jelikož je tato situace ojedinělá, strany za účelem získání nadpoloviční většiny hlasů uzavírají spojení alespoň dvou stran. Koalice vznikají v malých i větších obcích. Z dat mnoha obcí lze vyčíst, že politika lokální úrovně není s koaličním jednáním příliš spojována, i přesto k němu dochází, avšak často v neformální podobě. V malých obcích jsou koalice omezeny pro volbu členů rady, v obcích větších nabývají trvalejšího a formalizovanějšího charakteru (Balík, 2009, str. 187).

3.8.1 Typologie koalic podle Balíka

Koalice jsou rozděleny do dvou hlavních kategorií – minimální vítězné koalice a nadměrné koalice. Tento druh členění vypovídá pouze o míře soutěživosti, a do nadměrných koalic jsou zařazeny i velké koalice a všestranné koalice, proto dvouprvkové dělení není dostačující. Obě kategorie zobrazují krajní případy, jejich uspořádání je rozdílné stejně jako charakter jejich politické kultury. Při zkoumání typu koalice je nutné sledovat kontext, ve kterém vznikly. Koalice lze třídit dvouúrovňově. První úroveň představuje zmíněné dělení, které je označeno jako třída koalice založená na počtu aktérů neboli mandátů. Druhá úroveň představuje typ, který je založen především na ideové vzdálenosti jednotlivých složek uvnitř systému a následně i na počtu aktérů (Balík, 2009, str. 189).

3.8.1.1 Minimální vítězné ideově propojené koalice (MVIP)

Minimální vítězná ideově propojená koalice má takový počet členů, který je nutný k většině. Akteři sdílejí ideové hodnoty a názory, zároveň maximalizují politický vliv za vynaložení minimální energie, řídí se tedy teorií racionální volby. Jedná se o nejvíce logické řešení povolební situace, které podporuje soutěživost stranického systému. Voliči dostávají možnost měnit volební výsledky v dalších volbách (Balík, 2009, str. 190).

3.8.1.2 Minimální vítězné ideově nepropojené koalice (MVIN)

Tento typ koalice disponuje nejmenším možným počtem členů, respektive mandátů postačujících k většině. Členové k sobě nemívají ideově blízko a často stojí na opačných pólech ideového spektra. V opozici zůstává větší počet politických subjektů. Od velké koalice je odlišena tak, že nezahrnuje dva nejvýznamnější reprezentanty ideového spektra. Vznik této koalice je typický ve dvou případech. K první situaci dochází, jestliže vítěz nemá s kým vytvořit minimální vítěznou ideově propojenou koalici, a upřednostní spolupráci s menším ideově vzdáleným politickým subjektem než reprezentantovi druhého hlavního pólu ve velké koalici. Přičemž menší strana v koalici nebude mít tolik významnou pozici. V druhém případě není ideově propojená koalice vytvořena z personálních důvodů, i přestože tato možnost existuje (Balík, 2009, str. 191).

3.8.1.3 Velká koalice

Velká koalice je charakteristická tím, že ji lze zařadit jak do třídy minimálních vítězných koalic, tak i do třídy koalic nadměrných. Tento typ koalice je definován ideově, nikoliv mechanicky. Spolupráci uzavírají dva dominantní aktéři, kteří nesdílí své ideové hodnoty. V některých případech dvě dominantní strany spolupracují i s dalšími menšími aktéry, přičemž v opozici musejí zůstat minimálně dva relevantní soupeři s protichůdnými idejemi. Velká koalice často vzniká v situacích, kdy je možné uzavřít minimální vítěznou ideově propojenou koalici. Ta není uzavřena nejčastěji z personálních důvodů. Důvodem vzniku velké koalice bývá motiv zvýšení šance na legislativní podporu nebo motiv touhy po bezpečí, přičemž je minimalizována velikost opozice a snížen personální úspěch členů. Předpokladem vzniku velké koalice je dlouhodobost spolupráce přesahující jedno volební období (Balík, 2009, str. 191-192).

3.8.1.4 Nadměrná ideově propojená koalice (NIP)

Pro fungování nadměrné ideově propojené koalice v praxi je podstatné splnění dvou podmínek. Tato koalice spadá do třídy nadměrných koalic, proto v ní musí figurovat alespoň jeden nadbytečný člen, bez kterého by koalice i nadále disponovala nadpoloviční většinou hlasů. Druhá podmínka zahrnuje ideovou blízkost participujících subjektů, jejíž zásluhou nejsou nutné výrazné ideové kompromisy. Nadměrná ideově propojená koalice napohled připomíná fungování široké koalice, od které se odlišuje právě ideovou příbuzností zastoupených stran. S tímto typem koalic se lze setkat na komunální i krajské úrovni, kde je k při rozhodování nutná nadpoloviční většina všech zákonodárců. S touto koalicí se lze setkat i v systémech, kde opozice zaujímá jednotné stanovisko proti vládě, a kde by minimální vítězná koalice dosáhla jen nejtěsnější většiny. V této situaci je racionálně zvoleno rozšíření koalice o ideově blízký menší subjekt (Balík, 2009, str. 192-13).

3.8.1.5 Nadměrná ideově nepropojená koalice (NIN)

Nadměrná ideově nepropojená koalice je téměř totožná s nadměrnou ideově propojenou koalicí. Odlišuje se pouze ideovou vzdáleností členů. Jelikož se nachází na pomezí koalic širokých a velkých, vznikají debaty nad tím, zda spolupráce nepředstavuje spíše jeden ze zmíněných dvou typů koalic. Tyto koalice vznikají minimálně a bývají zaměňovány za minimální vítězné ideově nepropojené koalice, od kterých je dělí nutná přítomnost alespoň jednoho nadbytečného člena (Balík, 2009, str. 194).

3.8.1.6 Široká koalice

V široké koalici spolupracují všechny relevantní politické síly až na jednoho stejně významného soupeře, který z ideologických důvodů zůstává mimo. Spojuje se v ní více politických subjektů, než je zapotřebí k získání nadpoloviční většiny, přičemž jejich ideová východiska jsou nesourodá. V žurnalistice bývá tento druh spolupráce nazýván jako duhová koalice. Vzniká za účelem zapojení co největšího počtu subjektů do společné zodpovědnosti, zároveň existují ideologické důvody, proč je jeden subjekt vyloučen. Je nutné rozlišovat, jestli spojení bylo uzavřeno bez onoho jediného subjektu nebo proti němu. První varianta má poté blíže k všestranné koalici, ve kterou se po dalších volbách snadno promění. Široká koalice mnohdy vzniká s motivem ochrany před společným nepřítelem. Dále tento typ koalic vzniká i na základě kombinací dvou důvodů. Prvním z nich je myšlenka užitečnosti

poměrného zastoupení všech subjektů v radách, druhým důvodem je přesvědčení většiny o nemyslitelné spolupráci s některým z nich (Balík, 2009, str. 194-195).

3.8.1.7 Všestranická koalice

Všestranická koalice bývá též nazývána jako všeobecní, všekrajská nebo všenárodní. Jak název vypovídá, v jejím rámci spolupracují všechny relevantní politické síly, žádná není vynechána. Často vzniká ze strategických důvodů za účelem nastolení konsenzuální atmosféry a spolupráce, zároveň předpokládá že při případném menším úspěchu po volbách se političtí soupeři zachovají stejně korektně. Na komunální úrovni je možné sledovat i vliv pojetí obce jako *Gemeinschaft*. Pospolitost by měla ilustrovat jednotu a nerozbitnost stranickými spory a neshodami, kterým se předchází vytvořením co nejširší koalice (Balík, 2009, str. 195-196).

3.8.2 Typy obcí podle Jüptnera

Jüptner ve své práci zmiňuje, že klasickou teorií koalic na celostátní úrovni lze jen těžko aplikovat na komunální úrovni, jelikož politický systém zde nejeví jednotné rysy a nelze jej zkoumat jako jeden celek. Zároveň je nutné nahradit pojmy jako vláda, premiér, politické strany a parlament. Politické strany v menších obcích působí spíše jako volné koalice nebo suma jednotlivců, kteří mají odlišné názory. Dále je politický systém na komunální úrovni doplněn o nezávislá sdružení, která disponují i jinými vlastnostmi než parlamentní politické strany. Důležitou roli v menších obcích představují osobní vztahy. Z těchto důvodů autor třídí komunální politické systémy do čtyř kvalitativně rozdílných typů, které se odlišují velikostí (Jüptner, 2004, str. 80-82).

3.8.2.1 Nejmenší obce

V nejmenších obcích dle Jüptnera je počet obyvatel vytyčen maximální hranicí 1700, přičemž hlavními kandidujícími se stávají především nezávislí kandidáti v podobě jednotlivců, sdruženích nebo nezávislých na kandidátkách jednotlivých stran. Obyvatelé v těchto obcích mívají předsudky o politických stranách, považují je za jeden ze zdrojů konfliktů a politikaření. Nezávislí kandidáti jsou symbolem pracovitosti a schopnosti spolupráce. Objevují se zde předvolební koalice, které volební právo znevýhodňuje. Tradiční politické strany jsou zastoupeny zřídka, na komunální politické scéně vystupují maximálně dvě formální strany, např. KDU-ČSL, KSČM nebo ODS, které fungují spíše jako spolky.

Většina členů těchto stran bývá bez politické příslušnosti nebo jejich příslušnost nemá význam. Dochází k tvorbě tzv. „superkoalic“, ve kterých jsou zastoupeny všechny strany. Spolupráce probíhá v přátelském duchu, málokdy bývá způsob fungování zastupitelstva označen za „princip vlády a opozice“, naopak se jeví jako „velká rodina“. Jelikož v obcích tohoto typu není volena rada, utváření klasických koalic není časté. Charakter těchto obcí je nesoutěživý, kandidátní listiny se mnohdy vzájemně podporují (Jüptner, 2004, str. 83-87).

3.8.2.2 Obce menší střední velikosti

Velikost obcí menší střední velikosti je stanovena intervalem 1701-9000. Poměr sil mezi politickými stranami a nezávislými se láme, s větší velikostí obce v tomto intervalu poráží politické strany nezávislé, přičemž množina politických stran pojímá i „komunální“ strany a regionální strany. Hlavními pilíři se stávají tzv. „jádra“, ve kterých figuruje několik aktivistů. Politické strany fungují jako jakési „prázdné nádoby“, které jsou vyplněny zmíněnými „jádry“ a „křovím“. „Jádra“ mívají členskou základnu o velikosti 1-30 členů. „Křoví“ vzniká za účelem maximalizace volebního zisku a navýšení počtu členů na kandidátních listinách, skládá se z kandidátů bez skutečného zájmu o zastupitelský post. Hlavním aktérem jsou zmíněná „jádra“, která odrážejí významnou roli osobních vztahů. Existence jader je delší než životnost lokálních politických stran. V tomto typu obcí vznikají především uzavřené neformální velké koalice, které fungují taktéž na bázi „velké rodiny“. Koalice se utvářejí velmi zřídka. Osobní vztahy v těchto obcích představují natolik významný faktor, že překrývají i ideologické faktory, které se do tvorby koalic příliš nepromítají (Jüptner, 2004, str. 87-91).

3.8.2.3 Obce větší střední velikosti

Počet obyvatel obcí větší střední velikosti je stanoven v rozmezí 9001-45000. Kvůli náročným podmínkám kandidatury se v těchto obcích už nevyskytují nezávislá sdružení, pokud ano, bývá to způsobeno volební strategií. Kandidátní listiny nestraníků vznikají pod záštitou regionálně-komunálních politických stran. Model lze nazvat jako polosoutěživý, přičemž během mezivolebního období je míra soutěživosti snižena. Zásadní je tvorba exekutivních koalic ihned po volbách, na jejichž základě dochází k volbě starosty a členů rady. Pojem „jádra“ v těchto obcích ztrácí význam a stěžejní aktéry představují politické strany (Jüptner, 2004, str. 92-94).

3.8.2.4 Největší obce

Velikost největších obcí je vytyčena spodní hranicí 45 000 obyvatel a hlavní představitelé jsou územně členěná statutární města. Zásadními aktéry se stávají politické strany, které fungují na základě soutěživého principu „vlády a opozice“. V tomto typu komunálních politických systémů se nezávislí kandidáti a jejich sdružení nevyskytují. Koalice jsou na této úrovni běžným termínem, a to i v případě předvolebních koalic. Tvořeny jsou minimální koalice, které bývají rozšiřovány, dále dochází k spolupráci v rámci velkých koalic a „neminimálních“ vítězných koalic. Motivem vzniku koalic bývá snaha o koncentraci moci (Jüptner, 2004, str. 95-99).

3.9 Typologie lokálních modelů demokracie

Z hlediska lokálních modelů demokracie lze jako definiční kritérium pro venkovské obce využít sestavování kandidátních listin, přičemž je předpokládáno, že způsob jejich sestavování je určen jistými vzorci chování a mechanismem stranického systému v konkrétním prostředí. Ve velikostně menších obcích jsou hlavní předvolební aktivity. Model sestavování kandidátních listin slouží jako atribut pro vedení volebního boje, v menších obcích je natolik osobitý, že s jeho pomocí lze vymezit hranice mezi malými a většími obcemi. Většina variant definičních kritérií, jako např. velikost obce a zastupitelstva, rozsah sociálního prostoru, podobu lokální politiky, formát stranického spektra, úroveň participace občanů, vzorce volebního chování a způsob formování předvolebních a povolebních koalic, je tímto kritériem zohledněna. Na základě formátu lokálního stranického systému na volební úrovni a úrovni rivality je komplementován model předvolebního sestavování kandidátních listin. Oba zmíněné faktory jsou považovány za hlavní definiční kritéria, kterými jsou vymezeny základní modely sestavování kandidátních listin (Čmejrek, Bubeníček, Čopík, 2010, str. 155-156).

Úroveň rivality v podobě volebního boje o hlasy voličů je pravděpodobně nejvhodnější kritérium pro definování charakteru volebního boje na komunální úrovni, v případě menších obcí lze úroveň soutěživosti snížit na problematiku koordinace procesu sestavování kandidátních listin. Z hlediska úrovně rivality je model sestavování kandidátních listin rozlišen na kooperativní a nekooperativní (Čmejrek, Bubeníček, Čopík, 2010, str. 156).

Na základě formátu stranického systému lze konkrétní lokální systém stran rozlišit na pluralitní nebo nepluralitní, přičemž určujícím faktorem je celkový počet kandidátů na kandidátkách všech volebních stran. Tudíž je za pluralitní systém označován i takový,

ve kterém vystupuje pouze jediná strana, což se podle obecné teorie pluralitních systémů jeví jako nepřipustné. Jediná působící strana nefunguje jako politický subjekt a její role většinou končí se zveřejněním výsledků voleb. Z tohoto důvodu je určitý systém považován za pluralitní, když počet kandidátů je vyšší než počet rozdělovaných křesel v zastupitelstvu. Podle definice indexu plurality jsou „skutečně“ pluralitní politická prostředí taková, jejichž je index větší než 2. O semipluralitní prostřední se jedná, jestliže index je v intervalu 1-2. Zkombinováním uvedených kritérií získáváme typologii modelů demokracie, podle které jsou obce separovány do čtyř kvalitativně odlišných skupin:

- (A) nepluralitní systém + nekooperativní model,
- (B) nepluralitní systém + kooperativní model,
- (C) pluralitní systém + kooperativní model,
- (D) pluralitní systém + nekooperativní model (Čmejrek, Bubeníček, Čopík, 2010, str. 156).

3.9.1 Model A: Neparticipativní model

Tento model je tvořen obcemi, ve kterých se vyskytuje nekooperativní strategie lokálních politických aktérů a nepluralitní stranický systém. S tímto model se lze nejčastěji setkat v obcích, ve kterých lhostejnost a nezájem obyvatel o místní politiku dosáhl úrovně, která ohrožuje autonomii municipality. Typicky se nachází v obcích, ve kterých nikdo nemá zájem přebrat vedení obce, jelikož ji bývalá zastupitelstva příliš zadlužila. Projevem nepříznivého stavu lokálního politického systému je konání dodatečných nebo opakovaných voleb, kdy se řádných voleb neúčastní ani nutný minimální počet kandidátů. Jedinou předvolební aktivitou se tak stává snaha o sestavení alespoň jedné kandidátní listiny, která se týká jen pár obyvatel majících zájem o zachování samostatnosti obce. Zlepšení situace v takové obci je svými možnostmi velmi limitované. Většinou se jedná o poslední vývojovou fázi obce, po které přichází zánik obce a její připojení k obci jiné (Čmejrek, Bubeníček, Čopík, 2010, str. 157).

3.9.2 Model B: Apoliticko-demarchistický model

Do modelu B je zařazena skupina obcí, ve který existuje jediný kandidující subjekt, a počet kandidátů nepřevyšuje počet volených zastupitelů, tudíž jsou výsledky voleb známy předem. Sestavování kandidátek připomíná spíše nábor členů do zastupitelstva. Účelem voleb je obsadit zastupitelská křesla a zachovat autonomii obce. Jedná se především o nově

vzniklé obce, pro které zmíněný model představuje výchozí bod k potencionální budoucí kvalitativní evoluci lokálního stranického systému. Funkce zastupitele i starosty bývá neuvolněná, často na ní bývá nahlíženo jako na jakéhosi „Černého Petra.“ V následujících volbách nezřídka dochází k personální výměně ve vedení obce. Nezájem občanů o kandidaturu v komunálních volbách může vyústit v některých případech k přebírání moci některou zájmovou skupinou. Od participativního modelu je model apoliticko-demarchistický odlišen tím, že místním občanům není autonomie obce lhostejná. Příčinou nezájmu o kandidaturu se v mnoha případech stává spokojenost občanů se současným vedením obce. Prostřednictvím společenských aktivit nebo přímým kontaktem zastupitelů s občany obce se rozhoduje o politice obce i jejím směru (Čmejrek, Bubeníček, Čopík, 2010, str. 158).

Model apoliticko-demarchistický je považován spíše za teoretický, jelikož v obcích s pestrým spolkovým životem, tudíž s vyšší mírou občanské participace na veřejném dění, se přesouvá do pluralitního modelu C (Čmejrek, Bubeníček, Čopík, 2010, str. 159).

3.9.3 Model C: Konsezuální model

Konsenzuální model zahrnuje obce, jejichž stranický systém je pluralitní a dochází k zavádění kooperativní strategie při dosahování konsenzu. Hlavním cílem je zachování autonomie obce a obsazení zastupitelských postů. Ačkoliv je prostředí pluralitní, typ volebního boje je považován spíše za kvazikonkurenční než soutěživý. Na výsledcích voleb příliš nezáleží, i přestože nejsou předem známé. Tento model je typický ve venkovských obcích, ve kterých jednoznačně dominuje koncept *Gemeinschaft*. V těchto obcích je pestrý spolkový život, participativní politická kultura a celková účast na veřejném životě obce, která se kryje s politickou angažovaností. To vše se odráží do formy vysoké účasti ve volbách a do způsobu kandidatury. V obcích s tímto modelem kandidují převážně nezávislí, kteří bývají centrálně koordinováni. Starosta je volen jednomyslně formou domluvy (Čmejrek, Bubeníček, Čopík, 2010, str. 159-160).

3.9.4 Model D: Kompetitivní model

Kompetitivní model je tvořen skupinou obcí, ve kterých se prolínají různorodé mechanismy stranických systémů, formy vedení předvolebního boje a sestavování kandidátních listin. Vyšší úroveň soutěživosti se projevuje během volebních kampaní. Hlavním cílem není pouhé obsazení zastupitelských křesel, ale získání a následné udržení

kontroly nad vedením obce. Typu volebního boje odpovídá kompetitivní nebo semikonkurenční charakter vytvářených koalic. Podmínkou se stává nutná kandidatura většího množství politických subjektů. V těchto systémech se lze setkat se samostatně kandidujícími nezávislými kandidáty i s vyvinutými pluralitními systémy. Na této úrovni působí i celonárodní politické strany. Sestavování kandidátních listin probíhá koordinovaně, nikoliv centrálně, a podobá se předvolebním koalicím či spřáteleným kandidátkám. Formy volebních kampaní nemusí mít vždy kompetitivní charakter, ačkoliv volební nabídka je zajištěna pluralitním prostředím. V rozvinutých systémech se lze setkat s podstatnými rozdíly ve volebních programech kandidujících. Naopak v méně rozvinutých systémech spočívá „komparativní výhoda“ v personálním obsazení kandidátní listiny (Čmejrek, Bubeníček, Čopík, 2010, str. 161).

Kompetitivní model demokracie je charakteristický v malých obcích, ve kterých probíhá konfrontace minimálně dvou skupin s rozdílnými představami o rozvoji obce. Typickým projevem tohoto modelu jsou opakované volby v malých obcích, ve kterých počet členů zastupitelstva bývá v rozmezí 7-9 členů. Jestliže jsou výsledky voleb obou soupeřů vyrovnané, opozici se nabízí možnost držet vítěznou skupinu v šachu, položením svých mandátů by vyvolala konání dalších voleb. Dalším znakem mohou být častější změny v územním plánu či opakované změny a přerušování zahájených projektů (Čmejrek, Bubeníček, Čopík, 2010, str. 161-162).

4 Vlastní práce

4.1 Charakteristika obce Volenice

Obec Volenice se nachází v bývalém Prácheňském kraji, tedy v současném Jihočeském kraji, spadá pod okres Strakonice. Od města Strakonice je vzdálená 13,4 km. Obec je součástí etnografického regionu Pošumaví, spojují se zde první výběžky Šumavského podhůří, leží v nadmořské výšce 468 m. Obec Volenice je tvořena 5 částmi: Volenice, Tažovice, Ohrazenice, Tažovická Lhota a Vojnice (www.obecvolenice.eud.cz).

Obrázek 1 - Poloha obce Volenice

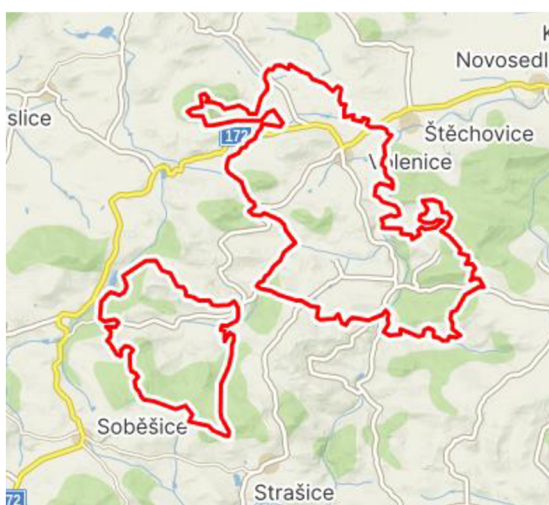

Zdroj: www.mapy.cz

4.1.1 Historie Volenic

První písemná zmínka o obci pochází z roku 1227, přičemž některé prameny uvádí rok 1204. Území bylo pravděpodobně osídleno v roce 950–1250 n.l., tzn. v mladší době slovanské, což je doloženo archeologickými nálezy Bedřicha Dubského, které byly darovány muzeu v Českých Budějovicích a Strakonici (Hanzlík, 2006, str. 3-4).

Obec s významným poutním kostelem drželo mnoho šlechticů, např. Jiří z Poděbrad, Vilém z Rožmberka. Antonín Profous ve svém díle „Místní jména v Čechách“ uvádí původ názvu této obce. Název je odvozen z osobního jména „Volen“, tedy ves lidí Volenových (Hanzlík, 2006, str. 3-4).

Existence panského dvora je datována do roku 1786, kdy byl zrušen. Ve druhé polovině 19. století byla obec přidělena k okresu Strakonice, do kterého spadá do dnes. Během první světové války bylo do rakousko-uherského vojska povoláno 140 vesnických mužů. V roce 1920 byla otevřena místní veřejná knihovna. V období druhé světové války

bylo převezeno 7 Židů z Volenic do koncentračního tábora v Terezíně, další dva občané byli později zadrženi gestapem. Poslední významnou událostí je cesta vlaku vezoucího vězně z Osvětimi, tzv. transport smrti. Americké stíhačky provedly útok na zmíněný nacistický vlak, ze kterého následně uprchlo kolem 150 zajatců z Polska do místních lesů s domněnkou, že se jedná o polské Katowice. Někteří vězni byli při útěku zastřeleni, ostatní byli ukrýváni občany Volenic, Novosedel a Katovic. Tato událost byla zdokumentována s názvem „Transport smrti“ režisérem Martinem Mazuchou. (www.strakonicky.denik.cz, Hanzlík, 2006, str. 9-14)

V roce 1946 vyhráli volby do Národního shromáždění komunisté. V 80. letech byl dokončen vodojem a čistička odpadních vod (Hanzlík, 2006, str. 9-14).

Znak i vlajka obce Volenice, viz. obrázek 2 a 3, zobrazují v modrém rohu mlýnské kolo, které představuje rod Koců z Dobrše, černý klíč umístěný v rohu žlutém symbolizuje erb rodu Tažovců z Tažovic, který je historicky spjatý s Tažovickým zámekem. Zámek v obci Tažovice býval v dřívějších dobách nazýván jako Jihočeský Versailles, v současné době chátrá. (www.obecvolenice.eud.cz, rozhovory s místními zastupiteli)

Obrázek 2 - Znak obce Volenice



Zdroj: www.ziveobce.cz

Obrázek 3 - Vlajka obce Volenice

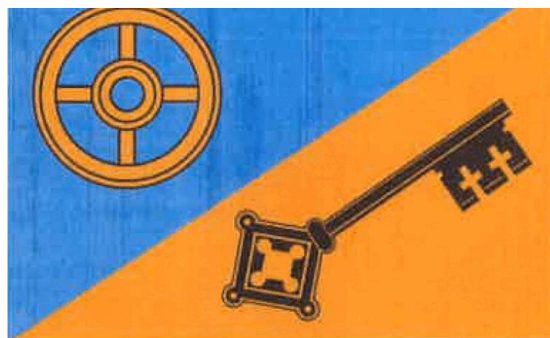

Zdroj: www.ziveobce.cz

4.2 Demografická analýza

4.2.1 Počet obyvatel

První sčítání lidu v roce 1869 přineslo výsledek 1466 obyvatel. Z grafu č. 1, ve kterém je znázorněn vývoj počtu obyvatel ve Volenicích podle údajů ze sčítání lidu, lze pozorovat stálý úbytek obyvatel Volenic. K roku 2011 podle tohoto grafu obec čítala nejmenší počet obyvatel. Graf č. 2 zobrazuje vývoj počtu obyvatel v obci Volenice od roku 1971 do roku 2022. Největší počet obyvatel je zaznamenán v roce 1981, kdy byla k Volenicím připojena osada Tažovice. Naopak nejsilnější propad je evidován v roce 1991,

kdy byla odpojena obec Kladruby. Nesoulady mezi těmito grafy jsou způsobeny zmíněným slučováním a oddělováním obcí, např. v roce 1990 se od Volenic osamostatnily Kalenice, Štěchovice a Kladruby.

Graf 1 - Vývoj počtu obyvatel ve Volenicích v letech 1869–2011 podle údajů ze sčítání lidu

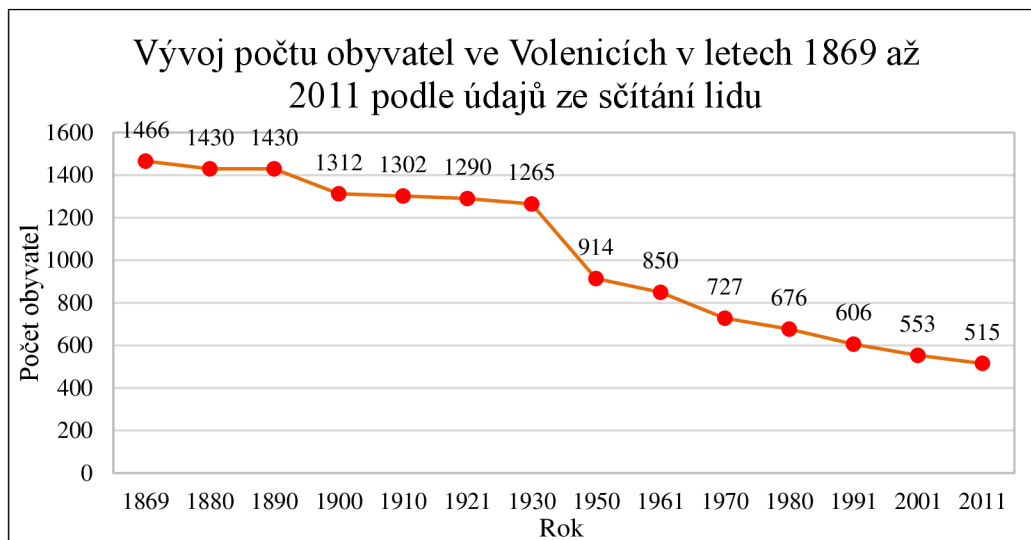

Zdroj: vlastní zpracování podle www.czso.cz

Graf 2 - Vývoj počtu obyvatel ve Volenicích v letech 1971–2022 podle databáze demografických údajů za obec

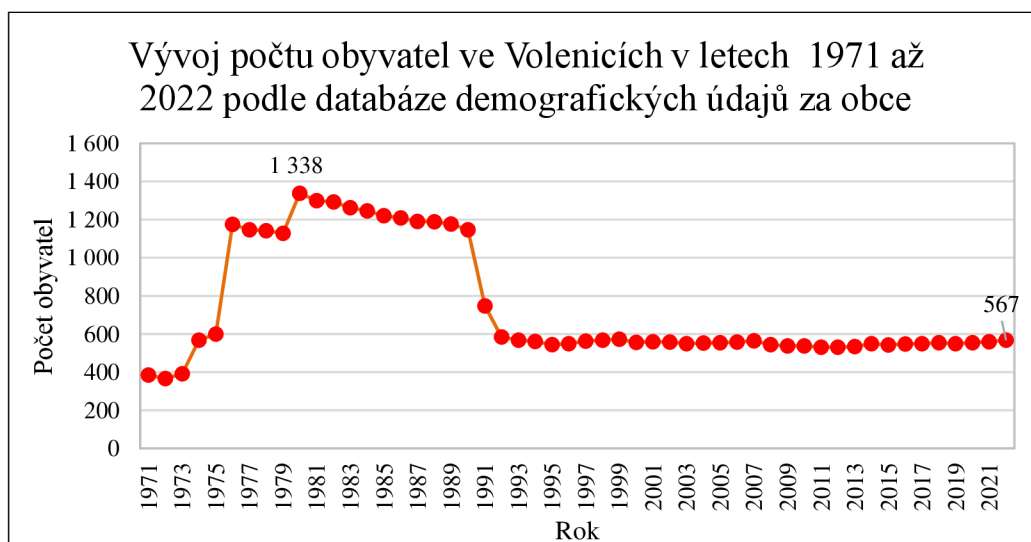

Zdroj: vlastní zpracování podle www.czso.cz

4.2.2 Struktura obyvatelstva podle pohlaví a věku

K 31. 12. 2022 bylo v obci Volenice evidováno 567 obyvatel, jejichž průměrný věk dosahoval 42,9 let. Podíl mužského a ženského pohlaví je téměř totožný ve všech pozorovaných letech. Tato skutečnost je zobrazena v tabulce č. 2. K roku 2022 zaujímají

ženy 50,1 % obyvatelstva Volenic, muži pak mají nepatrně menší zastoupení, a to sice 49,9 %. Struktura obyvatelstva se z hlediska pohlaví i věku v pozorovaných 5 letech příliš neměnila.

Tabulka 2 - Struktura obyvatelstva v obci Volenice podle pohlaví a věku v letech 2018–2022

Počet obyvatel / rok		2018	2019	2020	2021	2022
Celkem		554	550	554	559	567
Pohlaví	muži	277	273	273	282	284
	ženy	277	277	281	277	283
Věk	0-14	88	86	88	90	92
	15-64	355	347	349	345	342
	65 a více	111	117	117	124	133
Průměrný věk		41,7	42,1	42,4	42,8	42,9

V následujícím grafu je zobrazeno složení obyvatelstva podle jednotlivých věkových skupin v letech 2018-2022. K 31. 12. 2022 převládá z 60 % zastoupení občanů ve věku 15-64 let, naopak nejmenší zastoupení připadá dětem do věku 14 let, senioři pak tvoří 16 % místního obyvatelstva. V průběhu let je zaznamenán mírný nárůst žijících seniorů v obci, čemuž odpovídá i velmi mírné zvýšení průměrného věku v průběhu pozorovaných let.

Graf 3 - Struktura obyvatelstva podle věku v letech 2018–2022

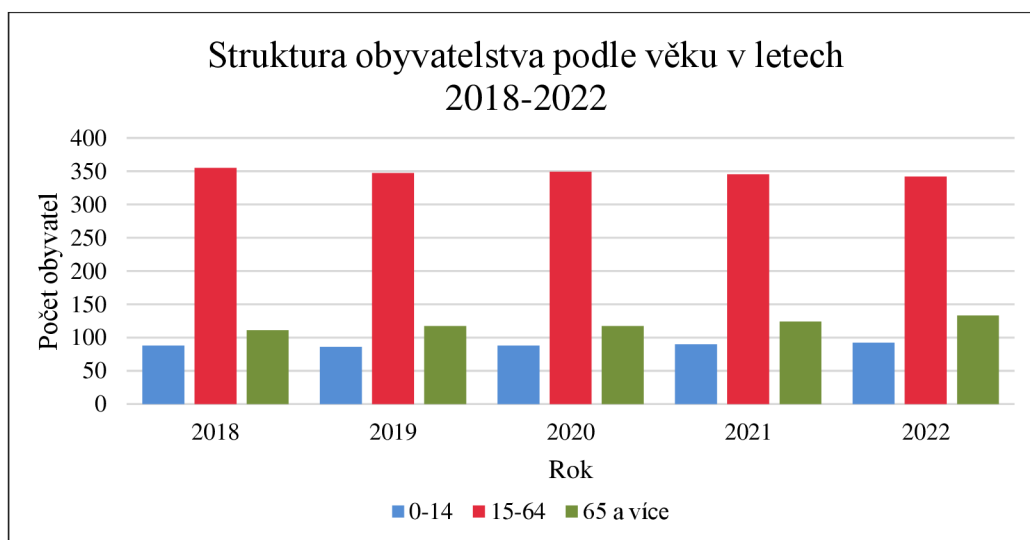

Zdroj: vlastní zpracování podle www.vdb.czso.cz

4.2.3 Pohyb obyvatelstva

V tabulce č. 3 je zobrazen vývoj pohybu obyvatelstva v obci Volenice v pozorovaných letech 2018-2022. Přirozený přírůstek nebo úbytek znázorňuje rozdíl mezi počtem zemřelých a narozených. V roce 2022 dosahuje záporné hodnoty -2, taktéž v roce 2020. Mezi jednotlivými roky nejsou výrazné výkyvy. Saldo migrace je zjišťováno odečtením počtu vystěhovalých od počtu přistěhovalých obyvatel, za rok 2022 je evidována

největší hodnota tohoto ukazatele i nejvyšší hodnota přistěhovaných obyvatel. Součtem přirozeného přírůstku a salda migrace vzniká celkový přírůstek, který je v roce 2022 taktéž nejvyšší. Nicméně jeho hodnota v pozorovaných letech se příliš neliší. Ztrátový celkový přírůstek je zaznamenán pouze v roce 2019.

Tabulka 3 - Pohyb obyvatelstva v obci Volenice od roku 2018 do roku 2022

Pohyb obyvatelstva	Rok				
	2018	2019	2020	2021	2022
Narození	8	4	2	6	5
Zemřelí	3	5	5	5	7
Přistěhovalí	14	8	21	14	22
Vystěhovalí	15	11	14	11	12
Přirozený přírůstek/úbytek	5	-1	-3	1	-2
Saldo migrace	-1	-3	7	3	10
Celkový přírůstek	4	-4	4	4	8
Stav k 31. 12	554	550	554	559	567

Zdroj: vlastní zpracování podle www.vdb.czso.cz

4.3 Druhy pozemků

Celková výměra pozemků v obci Volenice činí 1595,4 ha, z čehož 66,78 % představuje zemědělská půda, do které je zařazena orná půda, chmelnice, vinice, zahrada, ovocný sad a trvalý travní porost. V obci se nenachází žádné chmelnice ani vinice. Zbýlých 33,22 % je tvořeno nezemědělskou půdou, do které spadají lesní pozemky, vodní plochy, zastavěné plochy a nádvoří a ostatní plochy. Na následujícím grafu jsou zobrazeny druhy pozemků podle výměry k 31. 12. 2022. Největší plochu představuje orná půda ve velikosti 618, 27 ha. Další podstatnou část tvoří lesní pozemky s plochou 418, 87 ha. Třetí největší plochu s velikostí 402, 74 ha představují trvalé travní porosty.

Graf 4 - Druhy pozemků v obci Volenice k 31. 12. 2022

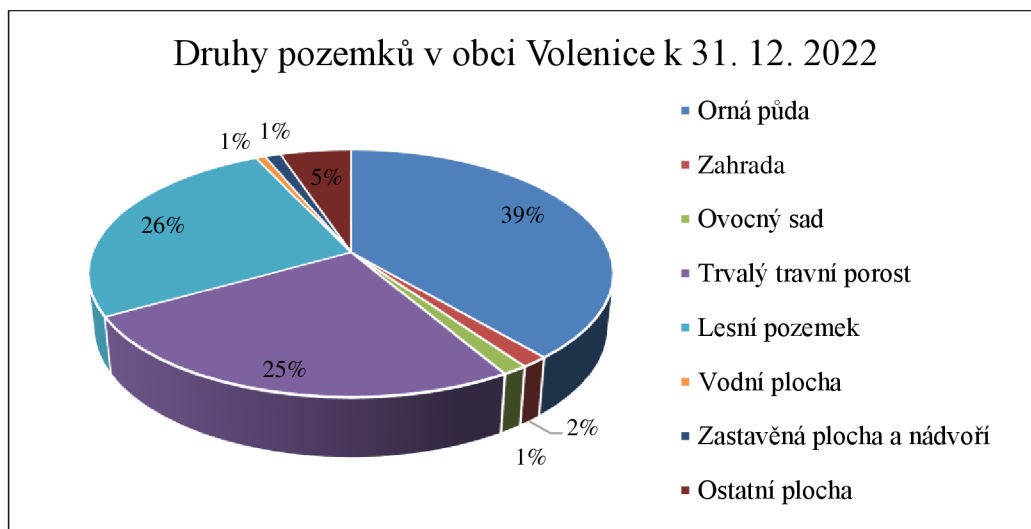

Zdroj: vlastní zpracování podle www.vdb.czso.cz

4.4 Socioekonomické ukazatele

4.4.1 Nezaměstnanost

V grafu č. 5 je zobrazen vývoj podílu nezaměstnaných osob k 31. 12. v letech 2014–2022 v obci Volenice, okrese Strakonice a celé České republice. Od roku 2018 lze pozorovat ve srovnání s okresem Strakonice i ČR zvýšenou nezaměstnanost. K roku 2018 v ČR podíl nezaměstnaných osob dosahoval hodnoty 3,07 %, v okrese Strakonice 2,84 % a v obci Volenice 3,1 %. Od tohoto roku se tento ukazatel přiblížil svou hodnotou k hodnotě v České republice pouze v roce 2021, kdy představoval 3,73 % a v ČR 3,49 %. K roku 2022 podíl nezaměstnaných ve Volenicích nabýval hodnoty 5,51 %, v okrese Strakonice 3,14 % a v České republice 3,72 %. Nezaměstnanost v obci je tedy ve srovnání s Českou republikou i okresem Strakonice vyšší. V tabulce č. 4 je evidovaný počet uchazečů o zaměstnání a počet dosažitelných uchazečů v letech 2014–2022. Dosažitelní uchazeči mohou nastoupit do zaměstnání bezprostředně bez jakýchkoliv objektivních překážek. V roce 2022 je třetí nejvyšší zaznamenaný počet uchazečů o zaměstnání. Naopak nejnižší počet uchazečů je evidovaný v roce 2017.

Graf 5- Podíl nezaměstnaných osob k 31. 12. v letech 2014–2022 v obci Volenice, okrese Strakonice a ČR

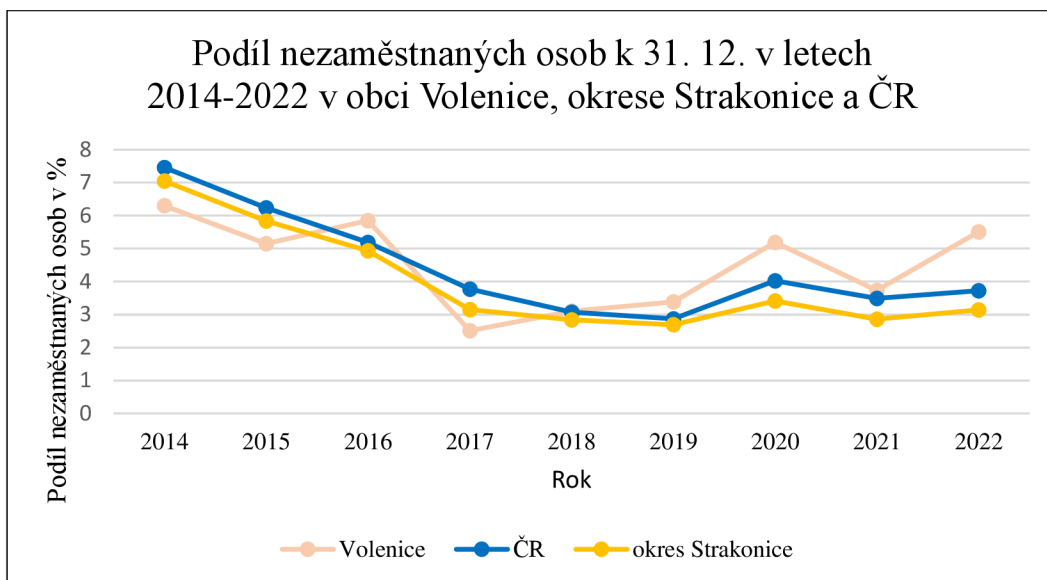

Zdroj: vlastní zpracování podle www.czso.cz

Tabulka 4 - Počet uchazečů a počet dosažitelných uchazečů v obci Volenice od roku 2014 do roku 2022

Rok	2014	2015	2016	2017	2018	2019	2020	2021	2022
Počet uchazečů o práci	23	19	21	9	12	12	18	15	20
Počet dosažitelných uchazečů	23	19	21	9	11	12	18	13	19

Zdroj: vlastní zpracování podle www.czso.cz

4.4.2 Dopravní obslužnost

Dopravní obslužnost v obci Volenice je zajištěna autobusovými spoji. Nachází se zde autobusová zastávka, ze které se lze dopravit přímými linkami do Strašic, Zvotok, Katovic a Strakonice. Autobusové spoje obcí projíždí průměrně 8x denně, a o víkendech nefungují. Obcí Volenice vedou dvě pozemní komunikace, konkrétně silnice II. třídy 172 a III. třídy 1709.

4.4.3 Podnikatelské subjekty

Ve Volenicích je k 31. 12. 2022 registrováno 116 podnikatelských subjektů, z nichž je pouze 60 ekonomicky aktivních. V tabulce č. 5 je zobrazeno rozdělení těchto subjektů do jednotlivých odvětví. Nejvíce podniků je evidováno v odvětví stavebnictví, konkrétně 22 registrovaných a 14 aktivních subjektů. Dále převládá odvětví zemědělské, ve kterém funguje 14 podniků.

V obci je evidován nemalý počet firem a živností. V oblasti stavebnictví funguje firma Kysil s. r. o., která zaměstnává 6–9 pracovníků. Největší počet pracovních míst nabízí Základní škola a Mateřská škola Volenice, která eviduje až 49 zaměstnanců. Obec Volenice zaměstnává 6–9 zaměstnanců. V odvětví velkoobchodu a maloobchodu nabízí společnost HD Volenice Centrum s. r. o. až 5 pracovních míst. V lesnictví, smíšeném hospodářství a výstavbě se pohybuje společnost Košán spol. s. r. o., která eviduje 1–5 pracovníků. Fungují zde i další podnikatelské subjekty jako např. Farma Ohrazenice s. r. o., Controlling Petr Fiala s. r. o., Mata – diving, p. s., Jezdecká společnost Ohrazenice, z. s.

V likvidaci se nachází společnost Theo de Muynck, s. r. o., která se pohybovala v oblasti velkoobchodu a maloobchodu. K roku 2021 zde zanikla i společnost VELKOOBCHOD JAKUB s. r. o. Do roku 2015 v obci zanikly i další 4 podnikatelské subjekty.

Obec Volenice bývala v dřívějších dobách střediskem JZD Volenice, po roce 1990 se družstvo přesunulo do 4 km vzdáleného ZD Novosedly, které zaměstnává až 99 zaměstnanců.

Tabulka 5 - Seznam registrovaných a ekonomicky aktivních podnikatelských subjektů podle odvětví k 31. 12. 2022

	Registrované podniky	Podniky se zjištěnou aktivitou
Celkem	116	60
Zemědělství, lesnictví, rybářství	17	14
Průmysl	10	6
Stavebnictví	22	14
Velkoobchod a maloobchod; opravy a údržba motorových vozidel	13	5
Doprava a skladování	0	0
Ubytování, stravování a pohostinství	9	0
Informační a komunikační činnosti	0	0
Peněžnictví a pojišťovnictví	1	1
Činnosti v oblasti nemovitostí	10	1
Profesní, vědecké a technické činnosti	11	7
Administrativní a podpůrné činnosti	2	1
Veřejná správa a obrana; povinné sociální zabezpečení	3	2
Vzdělávání	2	2
Zdravotní a sociální péče	0	0
Kulturní, zábavní a rekreační činnosti	5	0
Ostatní činnosti	9	5

Zdroj: vlastní zpracování podle www.vdb.czso.cz

4.4.4 Občanská vybavenost a cestovní ruch

Úroveň občanské vybavenosti je pro obec podstatná vzhledem k jejímu dalšímu rozvoji. V obci Volenice je občanská vybavenost odvozena od velikosti a dopravní dostupnosti, tudíž za některými službami musí obyvatelé obce dojíždět. V obci funguje praktický lékař pro dospělé, pošta, mateřská škola, základní škola pro 1. a 2. stupeň, veřejná

knihovna, muzeum, sportovní zařízení a tělocvična, dětské hřiště, koupaliště, kostel a hřbitov, kaple, smíšená prodejna potravin, kadeřnictví a autodílna. V obci je dále zajištěn vodovod, kanalizace, ČOV, plynofikace, elektrifikace, veřejné osvětlení i rozhlas.

Na území obce Volenice se nachází Muzeum selského statku, které nabízí svým návštěvníkům pohled na život venkovských obyvatel. V současné době není využíváno. Obcí vede cyklostezka č. 1069, kterou se lze dostat do Tažovic, ve kterých se nachází most s výklenkovou kaplí a sochou svatého Jana Nepomuckého. Ubytování formou chatek nabízí společnost NEHLS s. r. o., která ubytovává především děti letních táborů.

4.4.5 Kultura, spolky a sdružení

Obec Volenice svým obyvatelům zařizuje pestrý kulturní život pořádáním různých kulturních a společenských akcí. Pravidelně jsou pořádány divadelní představení v osadě Tažovice. Obec připravuje pouťovou zábavu, Mikulášskou nadílku, lampionový průvod, rybářské závody i dětský den. Během Vánoc obec organizuje vánoční vystoupení dětí a vánoční dílničku, ve které si děti vyrábějí vánoční dekorace a drobné dárky. Pro občany Volenic je pořádán masopustní průvod, hasičské soutěže i stavění májky. Kulturní dům funguje v místní části Tažovice, kde se konají větší kulturní a společenské akce. Aktuálně obec koupila bývalou hospodu v centru Volenic, ve které plánuje pořádat menší akce. Hlavní náplní mládeže obce Volenice je fotbal, který se stal oblíbenou záležitostí po výstavbě areálu u Připilky.

4.4.5.1 Sdružení dobrovolných hasičů

Sdružení dobrovolných hasičů funguje v obci již 135 let, jedná se o zásahovou výjezdovou jednotku JPO 3. V osadě Tažovice existuje vlastní sdružení dobrovolných hasičů JPO 5. Spolek byl založen roku 1887, stanovy sboru byly schváleny o rok později. K tomuto výročí se v létě konala na návsi společenská akce s bohatým doprovodným programem a kapelou. První veřejné cvičení v obci Volenice proběhlo v roce 1893, od této doby se spolek pravidelně účastní veřejných hasičských cvičení, přičemž během první světové války byla činnost spolku přerušena. V roce 2018 obec nakoupila požární techniku SDH. Obec původně nedisponovala hasičskou zbrojnicí, a proto se rozhodla pro její výstavbu, nicméně se dostala do potíží se společností, která hasičskou zbrojnicí měla vystavit. Tato firma zkrachovala, čímž se výstavba pozastavila. Dobrovolní hasiči se podílejí na přípravě většiny společenských akcí v obci, připravují např. pouťovou zábavu,

lampionový průvod, zpěv koled, nebo rozloučení s prázdninami, dále se účastní při stavění májky, pořádání dětského dne a na rybářských závodech (Benada, 2008, str. 14-22).

4.4.5.2 Myslivecké sdružení „Háj“ Volenice

Vznik Mysliveckého sdružení „Háj“ Volenice je datován k 7. 7. 1992. Zabývá se lovem a odchytom zvířat. V kulturním domě v Tažovicích jsou pořádány myslivecké plesy s bohatou tombolou. Spolek má 13 členů a 7 čestných honců, kteří nemají zbrojní průkaz. Pořádá třikrát ročně naháňky divoké zvěře, ročně uloví v průměru 30 lišek a 30 prasat. Myslivecké sdružení „Háj“ Volenice pořádá tradiční výlov rybníku, občanům Volenic je poskytnuta možnost odkoupení ryb. Zároveň sdružení zajišťuje prodej ryb na Vánoce. Spolupracuje s obcí a pořádá brigády pro obec Volenic. Dále spolupracuje se ZD Novosedly. Část členů vždy kandiduje do zastupitelstva obce, přičemž v posledních volbách v roce 2022 upěli dva ze tří kandidátů. Sdružení se potýká se stálým stárnutím svých členů a chybí mu angažovanost mladších obyvatel (rozhovory s místními zastupiteli).

4.4.5.3 Sdružení rodáků a přátel Volenicka

Sdružení rodáků a přátel Volenicko vzniklo 19. 4. 1999. Jedná se o sdružení starousedlíků, kteří připravují akce k výročí obce, poslední takovou akcí bylo výročí první zmínky o Volenicích (rozhovory s místními zastupiteli).

4.4.5.4 Včelaři

Spolek včelařů se účastní akcí pořádaných obcí Volenice, v části Tažovic vzniklo několik včelínů. Spolek se aktivně zajímá o stav životního prostředí a účastní se akcí, které se jej týkají (rozhovory s místními zastupiteli).

4.4.5.5 Klub FC Volenice

Klub FC Volenice byl založen roku 2013. Spolupracuje s rodiči členů a usiluje o vybudování kvalitního sportovního zázemí v obci. Od roku 2018 se podílí na chodu obce prostřednictvím svého zastoupení v zastupitelstvu obce. Od tohoto roku pravidelně skládá kandidátní listinu. Fotbal v obci doposud nebyl přerušen až na mužstvo mužů. Prioritou klubu je výchova mladých fotbalistů ze zdejší mateřské a základní školy (rozhovory s místními zastupiteli).

4.4.5.6 Tělocvičná jednota Sokol Volenice

Tělocvičná jednota Sokol Volenice byla aktivní především v devadesátých letech. Taktéž usilovala o vybudování kvalitního sportovního zázemí. Zasluhou jednoty vzniklo kolem roku 2000 i zdejší sportovní hřiště U Připilky. Součástí TJ Sokol Volenice bylo družstvo žen, nohejbalové družstvo a družstvo atletů. V současné době je v útlumu a není aktivní jako v dřívějších dobách především kvůli věku členů (rozhovory s místními zastupiteli).

4.5 Rozpočet obce

V následujícím grafu je zobrazen vývoj skutečných příjmů, výdajů a salda v tis. Kč v letech 2014–2022. Za finančně nejúspěšnější období lze považovat rok 2019, ve kterém přebytek činil 6 493 000 Kč. Největší položku tvořily daňové příjmy, které dosáhly výše 11,36 mil. Kč. Investiční přijaté transfery tvořily taktéž velkou část příjmu obecního rozpočtu, dosáhly výše 7,27 mil. Kč, a neinvestiční přijaté transfery 2,78 mil. Kč. Kapitálové příjmy v roce 2019 činily 7,44 mil. Kč, přičemž se jednalo především o prodej dlouhodobého majetku. Nedaňové příjmy jsou nejmenší položkou příjmů v tomto roce s hodnotou 1,76 mil. Kč. Běžné výdaje v roce 2019 představovaly 12,90 mil. Kč, z čehož nejvýraznější jsou neinvestiční nákupy a související výdaje, kapitálové výdaje činily 11,24 mil. Kč.

V letech 2014, 2017, 2021 a 2022 dosahovalo saldo záporné částky, přičemž v roce 2014, 2017 i 2021 nebyl rozpočet schválený jako schodkový. V roce 2022 bylo schválené saldo – 43 551 000 Kč, nicméně ve skutečnosti dosáhlo – 5 747 000 Kč. V roce 2021 obec zažádala o úvěr od České spořitelny, a. s. ve výši 5 mil. Kč. Tento úvěr sloužil k zajištění energetických úspor budovy II. stupně a tělocvičny Základní školy Volenice. V roce 2022 obec přijala úvěr od Komerční banky, a. s., v hodnotě 28,6 mil. Kč. Tento úvěr byl poskytnut za záměrem výstavby nové požární zbrojnice.

Graf 6 - Vývoj příjmů, výdajů a salda v tis. Kč v obci Volenice v letech 2014-2022

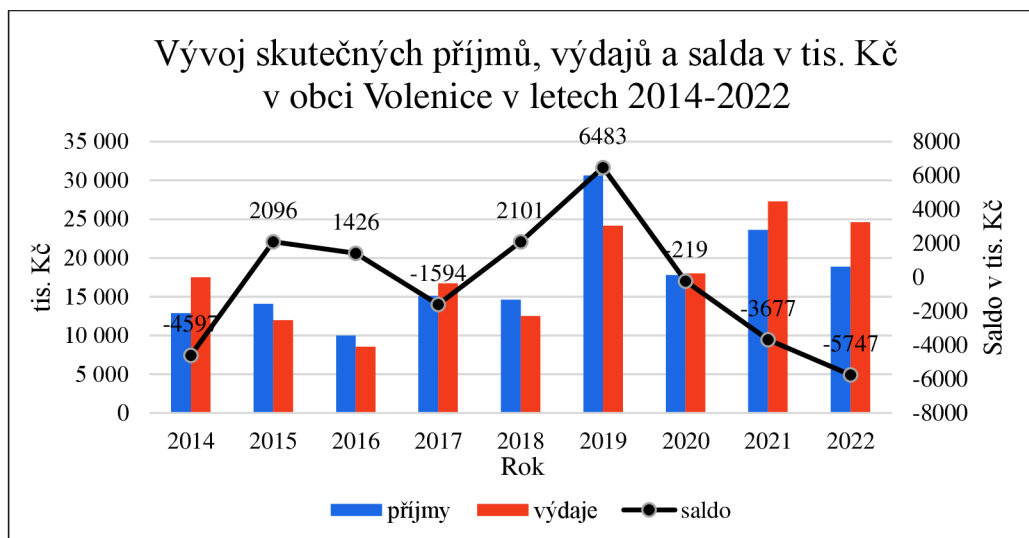

Zdroj: vlastní zpracování podle www.monitor.statnipokladna.cz

V grafu č. 7 je zobrazena struktura výdajů v % podle odvětví za rok 2022, graf č. 8 zobrazuje taktéž strukturu výdajů v tomto roce, ale podle druhů. Z celkových 24,62 mil Kč směřovalo 85 % (17,06 mil. Kč) do služeb pro fyzické osoby, konkrétně především do oblasti bydlení, komunálních služeb a územního rozvoje. 13 % (3,21 mil. Kč) výdajů tvořila veřejná správa a služby, další výdaje směřovaly do bezpečnosti státu a právní ochrany (206,41 tis. Kč), do průmyslových a ostatních odvětvích hospodářství (143,13 tis. Kč), do sociálních věcí a politiky zaměstnanosti (28,12 tis. Kč) a nejmenší podíl výdajů (660 Kč) směřoval zemědělství, lesního hospodářství a rybářství.

Graf 7 - Struktura výdajů v % dle odvětví v obci Volenice za rok 2022

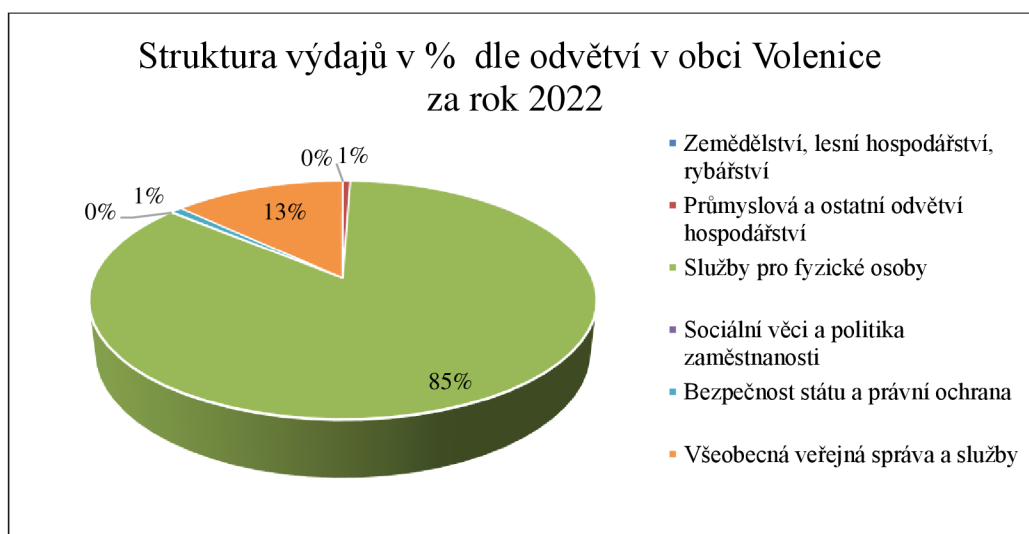

Zdroj: vlastní zpracování podle www.monitor.statnipokladna.cz

Z pohledu druhových výdajů zaujímaly největší podíl na výdajích investiční nákupy a související výdaje (15,09 mil. Kč), tedy kapitálové výdaje. Z běžných výdajů byly největší položkou výdaje na neinvestiční nákupy a související výdaje (4,08 mil. Kč), dále výdaje na platy a obdobné související výdaje (3,43 mil. Kč), neinvestiční transfery veřejnoprávním osobám a mezi peněžními fondy téže osoby a platby daní (1,82 mil. Kč), neinvestiční transfery soukromoprávním osobám (126,61 tis. Kč) a neinvestiční transfery a některé náhrady fyzickým osobám (79,08 tis. Kč).

Graf 8 - Struktura výdajů v % dle druhů v obci Volenice za rok 2022

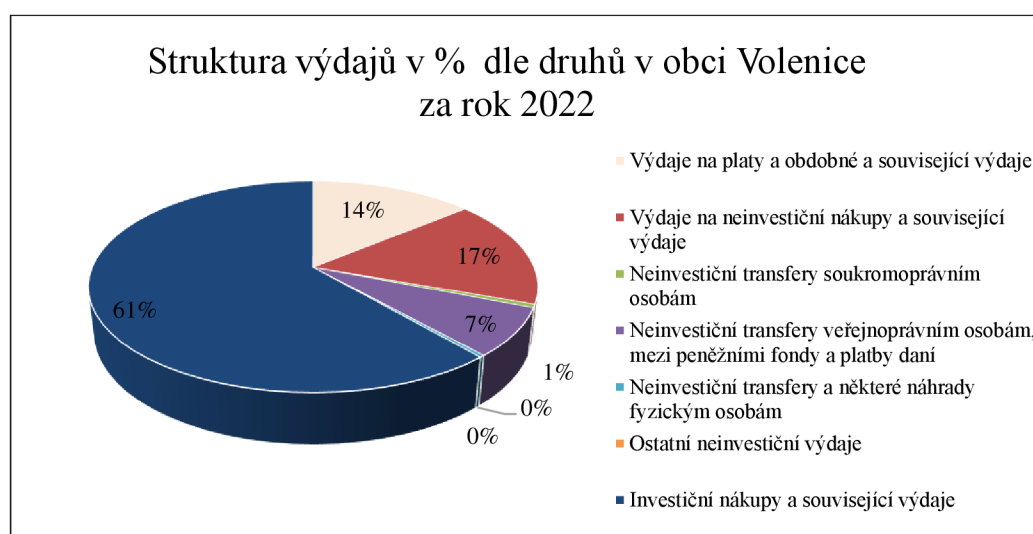

Zdroj: vlastní zpracování podle www.monitor.statnipokladna.cz

V grafu č. 9 je znázorněna struktura příjmů podle druhů za rok 2022. Celkové příjmy obce Volenice v roce 2022 činily 18,88 mil. Kč. Největší položku příjmů představovaly daňové příjmy ve výši 14,08 mil. Kč (75 %), z čehož 7,06 mil. Kč tvořil příjem ze všeobecných daní ze služeb a zboží v tuzemsku a 5,91 mil. Kč daně z příjmů, zisku a kapitálových výnosů. Kapitálové příjmy v tomto roce činily 2,67 mil. Kč, tyto příjmy pocházely z prodeje dlouhodobého majetku a z ostatních kapitálových příjmů. Nedaňové příjmy představovaly 1,17 mil. Kč. Nejvyšší podíl z této oblasti tvořil příjem z vlastní činnosti a odvody přebytků organizací s přímým vztahem a příjem z prodeje neinvestičního majetku a ostatní nedaňové příjmy. Přijaté transfery dosahovaly hodnoty 968,58 tis. Kč.

Graf 9 - Struktura příjmů v % podle druhů v obci Volenice za rok 2022

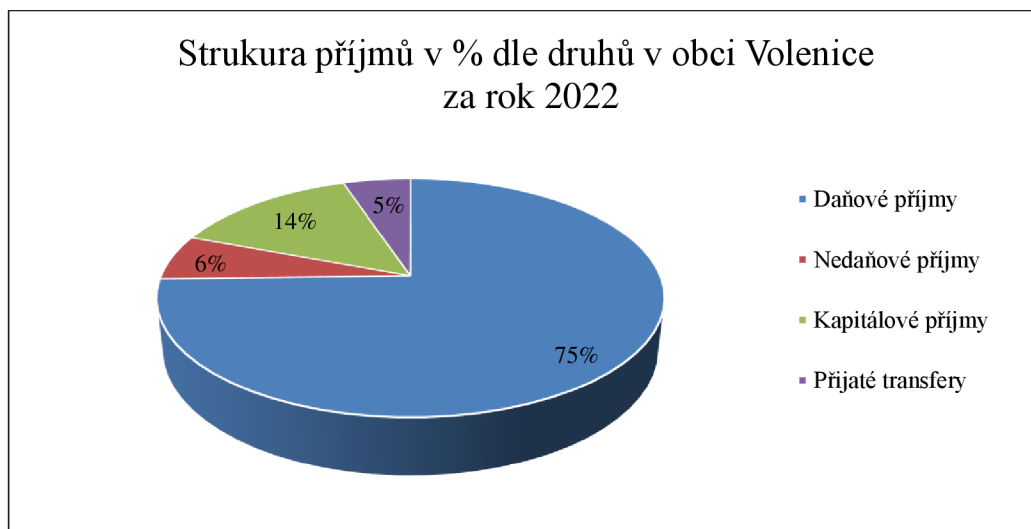

Zdroj: vlastní zpracování podle www.monitor.statnipokladna.cz

4.6 Političtí aktéři obce

V obci Volenice od roku 2010 nekandidují žádné celostátně působící politické strany. Obec je tak typická účastí nezávislých kandidátů a jejich sdružení. V roce 2022 kandidovala 4 nezávislá sdružení.

4.6.1 Sdružení pro prosperitu obce

Sdružení pro prosperitu poprvé kandidovalo v roce 2010, od té doby pravidelně skládá kandidátní listinu. Je zastoupeno pouze občany místní části Volenice. Hlavním cílem tohoto sdružení je podpora smysluplných projektů a rozvoj obce jako celku. Z kandidátů, kteří získají post zastupitele je většinou vybírán předseda finančního nebo kontrolního výboru. Sdružení by v budoucnosti ocenilo větší zastoupení žen ve svých řadách (rozhovory s místními zastupiteli).

4.6.2 Tažovice

Tažovice je sdružení obyvatel obecní části Tažovice, které skládá kandidátku každé komunální volby. Jejím leaderem je člen zastupitelstva pan Ing. Šobr, který je podle ostatních dotazovaných respondentů velmi aktivní a vážený člen. I přestože Sdružení pro rozvoj obcí s leaderem Karlem Papežem sestavuje svou kandidátku tak, aby v ní byli obyvatelé každé části obce včetně Tažovic, je tradicí, že je sestavována i kandidátní listina Tažovice, která se skládá z členů SDH Tažovice (rozhovory s místními zastupiteli).

4.6.3 Sdružení pro rozvoj obcí

Sdružení pro rozvoj obcí se dostalo do popředí politické scény obce Volenice v roce 2006. Leaderem je Karel Papež, který vykonává i funkci starosty. Funkci místostarosty v současné době vykonává taktéž člen tohoto sdružení pan Ing. Sluka (rozhovory s místními zastupiteli).

4.6.4 Sdružení sportovců FC Volenice

Kandidátní listina Sdružení sportovců FC Volenice vznikla po založení fotbalového klubu v roce 2013, tehdy členové začali uvažovat o sestavení „fotbalové“ kandidátky s cílem vybudování sportovního zázemí v obci. Ta se tak poprvé v komunálních volbách objevila v roce 2018 (rozhovory s místními zastupiteli).

4.7 Volební účast v komunálních volbách

Graf č. 10 zobrazuje vývoj volební účasti v obci Volenice v závislosti na počtu voličů od roku 1990 do 2022. Rekordní volební účast je zaznamenána po sametové revoluci v roce 1990, tehdy dosáhla úrovně 88,63 %, hlasovalo 491 voličů z celkového počtu 554 možných voličů. Největší propad volební účasti nastal v roce 1998, kdy volební účast poklesla pod 50 %. Volební lístek odevzdalo 215 voličů z 432 voličů zapsaných v seznamu. Podobná situace, kdy se k volbám dostavilo pod 300 voličů nastala i v letech 2002, 2006, 2014 a 2022. Právě v roce 2022 opět došlo k strmému propadu volební účasti na 60,22 %. Voleb se účastnilo 271 voličů z 450 voličů v seznamu. V roce 2018 je zaznamenána druhá nejvyšší účast ve sledovaném období. Volební lístek odevzdalo 81,25 % voličů, tedy 364 voličů z 448. Takto vysoká účast byla pravděpodobně způsobena vznikem tří nových politických subjektů, z nichž dva prosazovaly změny v obci. Průměrná volební účast za sledované období je 66,97 %. Obec usiluje o zvýšení volební účasti, přičemž jejím cílem je pravidelně dosahovat alespoň 75 %.

Graf 10 - Vývoj volební účasti v závislosti na počtu voličů v obci Volenice v období 1990-2022

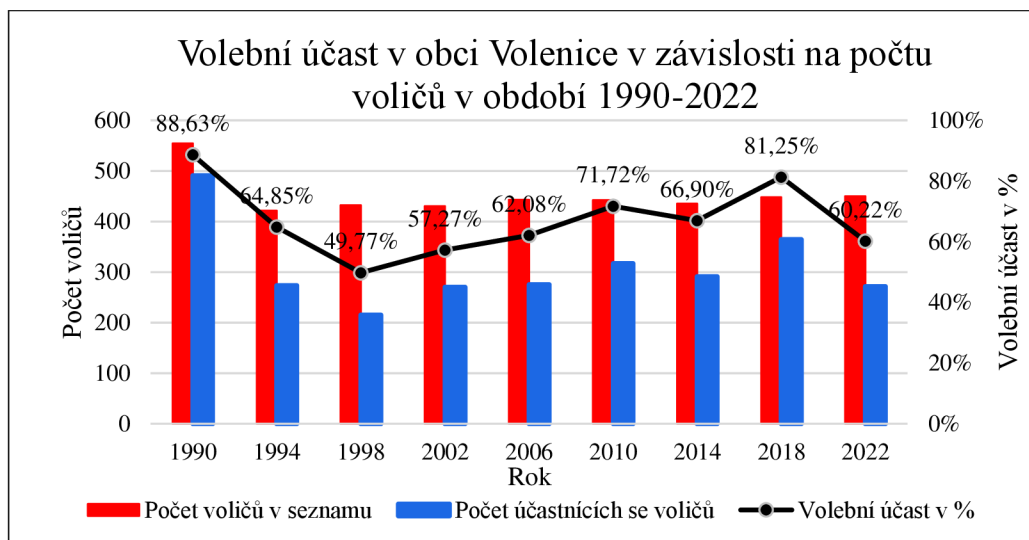

Zdroj: vlastní zpracování podle www.volby.cz

4.8 Komunální volby v obci Volenice v letech 1990-2022

Od roku 1994 je obecní zastupitelstvo složeno z 11 členů, kteří jsou voleni v komunálních volbách po čtyřech letech. Obec není oprávněna zřídit radu obce, jelikož není splněna podmínka minimálního počtu členů zastupitelstva.

4.8.1 Komunální volby v obci Volenice v roce 1990

Rok 1990 je jediný, ve kterém bylo v obci Volenice voleno 15 členů do zastupitelstva. Komunální volby se konaly 24. 11. Kandidovali dvě národní politické strany a dva nezávislé subjekty, již v tomto roce získalo největší počet mandátů Sdružení nezávislých kandidátů s 71,9 % hlasy. Naopak nejmenší % platných hlasů i nemalý počet získaných mandátů získala Komunistická strana Československa. Starostou se do roku 1991 stal Václav Hejl, kterého v tomtéž roce vystřídal Ing. Josef Mareš. Jeden z dotazovaných respondentů zmínil, že od této doby nezažil takovou jednotu zastupitelstva při volbě nového starosty. Již v tomto roce bylo rozhodnuto o vybudování tělocvičného zařízení ke zdejší základní škole a o sloučení dvou škol „měšťanky“ a základní školy. Výsledky voleb jsou zobrazeny v následující tabulce. V tomto roce nejsou na portálu www.volby.cz dostupné informace o počtech kandidátů ani o výsledném složení zastupitelstva.

Volební účast byla rekordní a dosáhla výše 88,63 %, svou obálku tedy odevzdalo 491 voličů z 554.

Tabulka 6 - Výsledky komunálních voleb v obci Volenice v roce 1990

Kandidátní listina	Počet kandidátů	Platné hlasy v %	Získaný počet mandátů
Československá strana lidová	X	8,60	1
Komunistická strana Československa	X	6,40	1
Nezávislí kandidáti	X	13,00	2
Sdružení nezávislých kandidátů	X	71,90	11

Zdroj: vlastní zpracování podle www.volby.cz

4.8.2 Komunální volby v obci Volenice v roce 1994

V roce 1994 v komunálních volbách, které se konaly ve dnech 18. – 19. 11, v obci Volenice vymizel prvek soutěživosti stranických systémů a prvek odrazu vůle občanů Volenic. Jak lze pozorovat v následující tabulce, kandidoval zde jediný subjekt, tedy KDU-ČSL. Výsledek voleb byl vzhledem k těmto okolnostem jednoznačný. I přesto volební účast byla poměrně vysoká, činila 64,85 %. Všichni zvolení členové zastupitelstva byli bez politický příslušnosti kromě Ing. Josefa Mareše, který byl členem KDU-ČSL, umístil se v pořadí na prvním místě a nadále vykonával funkci starosty obce.

Tabulka 7 - Výsledky komunálních voleb v obci Volenice v roce 1994

Kandidátní listina	Počet kandidátů	Platné hlasy v %	Získaný počet mandátů
KDU-ČSL	11	100	11

Zdroj: vlastní zpracování podle www.volby.cz

4.8.3 Komunální volby v obci Volenice v roce 1998

Výsledky komunálních voleb v obci Volenice jsou zobrazeny v tabulce č. 8. V pořadí třetí komunální volby od sametové revoluce proběhly 13. – 14. 11. V tomto roce se začíná opět objevovat Sdružení nezávislých kandidátů s pouhými třemi kandidáty. KDU-ČSL získala 85,68 % platných hlasů a vysloužila si 9 křesel v zastupitelstvu obce. V pořadí se na prvním místě umístil Ing. Josef Košán, nicméně funkci starosty odmítl a přijal funkci místostarosty, starostou se stal kandidát na druhém místě Josef Hromádka. Ze sdružení nezávislých kandidátů získali mandát dva kandidáti.

Podle grafu č. 10 se ke komunálním volbám v roce 1998 dostavilo 215 voličů, tedy 49,77 % občanů odevzdalo obálky s platným hlasem. Jedná se o nejmenší volební účast ve sledovaném období 1990-2022. K volbám se dostavilo 215 voličů z 432.

Tabulka 8 - Výsledky komunálních voleb v obci Volenice v roce 1998

Kandidátní listina	Počet kandidátů	Platné hlasy v %	Získaný počet mandátů
KDU-ČSL	11	85,68	9
Sdružení nezávislých kandidátů	3	14,32	2

Zdroj: vlastní zpracování podle www.volby.cz

4.8.4 Komunální volby v obci Volenice v roce 2002

V roce 2002 se komunální volby konaly ve dnech 1. – 2. 11. Rozšířil se vznik kandidátních listin nezávislých kandidátů. Poprvé vzniká i kandidátka SNK – Obec Tažovice, která se od tohoto roku účastní voleb pravidelně, lze zde pozorovat vznik sídelní konfliktní linie. Jedná se o sdružení obyvatel Tažovic, kteří se snaží, aby se na tuto část obce při plánování projektů a přerozdělování financí „nezapomínalo“. I přestože byly získané hlasy jednotlivých kandidátek poměrně vyrovnané, jedna z nich nezískala žádný mandát v zastupitelstvu, a druhá získala pouze jedno křeslo. Zapříčiněno to je nízkým počtem kandidátů těchto dvou kandidátních listin, Kandidátům jsou mandáty přidělovány podílem celkového počtu hlasů pro volební stranu a počtem kandidátů této strany. Do zastupitelstva se tak dostal jediný kandidát z SNK – Tažovice. Zbýlých 10 mandátů bylo rovnoměrně rozděleno mezi SNK – Obec Volenice a KDU-ČSL. Výsledky komunálních voleb v obci Volenice jsou zobrazeny v tabulce č. 9. Podle dotazovaného respondenta č. 5 vzniklo SNK – Obec Volenice za účelem sesazení KDU-ČSL, jelikož tato kandidátní listina získala ve všech volbách výrazně vyšší % hlasů než ty ostatní. Volby byly podle slov dotazovaných zastupitelů netransparentní. Dvě zbylé úspěšné kandidátní listiny se semknuly a utvořily koalici za účelem vyřazení KDU-ČSL, přičemž sdílely i podobné vize pro obec. Koalici dle Balíkovy typologie lze nazvat jako minimální vítěznou ideově propojenou koalici. Nicméně i přesto byl do funkce starosty zvolen opět Jiří Hromádka (KDU-ČSL). Dotazovaní respondenti se shodují v tom, že právě tento starosta byl pracovitý a ochotný, ale příliš poslouchal rady dalších členů KDU-ČSL. Na základě toho vzniknuly problémy, které jsou popsány v následujícím volebním období.

Svou volební obálku odevzdalo 270 voličů z 430 a volební účast vzrostla oproti předchozím volbám o 7,5 %.

Tabulka 9 - Výsledky komunálních voleb v obci Volenice v roce 2002

Kandidátní listina	Počet kandidátů	Platné hlasy v %	Získaný počet mandátů
SNK - Obec Volenice	11	40,96	5
NK – Lukáš Benada	1	35,67	0
SNK – Obec Tažovice	4	40,45	1
KDU-ČSL	11	41,08	5

Zdroj: vlastní zpracování podle www.volby.cz

4.8.5 Komunální volby v obci Volenice v roce 2006

Komunální volby roku 2006 probíhaly ve dnech 20. – 21. 10. Jak bylo zmíněno v teoretické části této práce, u menších obcí do 1000 obyvatel se lze výjimečně setkat s politickými stranami, které působí celostátně. Obec Volenice je tak typickým příkladem, jelikož rok 2006 se stal posledním, kdy lze mezi kandidáty spatřit celostátně působící politický subjekt, v tomto případě KDU-ČSL. Lukáš Benada z původního NK – Lukáš Benada vytvořil novou kandidátní listinu s názvem SNK – Volenicko. Vznikla i nová sdružení SNK – Volenice a okolí a Sdružení pro rozvoj obcí. V druhé zmíněné kandidátní listině se objevili i kandidáti původního SNK – Obec Volenice. Všech pět subjektů naplnilo plný možný počet kandidátů na svých kandidátních listinách, nicméně výsledek byl jednoznačný. Pět mandátů a 41,28 % hlasů získalo Sdružení pro rozvoj obcí v čele s panem Karlem Papežem, který byl tento rok poprvé zvolen do funkce starosty. Po dvou mandátech získala kandidátní listina TAŽOVICE a SNK – Volenice a okolí, zbylé dvě křesla si rozdělily SNK – Volenicko a KDU-ČSL. V tomto roce se vzniklá sdružení opět snažila vyřadit KDU-ČSL a nově se snažila dosadit do funkce starosty vybraného člena, před volbami byla sdružení společně dohodnutá na případném vytvoření povolební koalice, jako tomu bylo předešlé volební období. Sdružení pro rozvoj obcí získalo většinu hlasů a tvorba koalic nebyla nutná. V tomto volebním období se projeví problémy, které způsobilo minulé vedení obce (KDU-ČSL). Nebylo dokončeno velké množství projektů, nebo tyto projekty nebyly ani schválené a stavby zkolaudované. Tyto problémy se promítly do průběhu jednotlivých zasedání zastupitelstva, která byla podle dotazovaných respondentů velmi vypjatá. Současné vedení obce (Sdružení pro místní rozvoj se starostou Karlem Papežem)

se dostalo do konfliktu s bývalým vedením (KDU-ČSL) z let 1994-2006. Tento konflikt neprobíhal přímo s minulým starostou Josefem Hromádkou, ale s jinými členy KDU-ČSL, např. s místostarostou z volebního období 1998-2002. Někteří dotazovaní za podstatu tohoto sporu považují spor rodů založený na jejich historii, jiní potíže týkající se investic a výstaveb.

Volební účast opět vzrostla a vyšplhala se na 62,08 %, odvolilo 275 voličů z 443. Výsledky voleb jsou uvedeny v následující tabulce.

Tabulka 10 - Výsledky komunálních voleb v obci Volenice v roce 2006

Kandidátní listina	Počet kandidátů	Platné hlasy v %	Získaný počet mandátů
SNK-Volenicko	11	8,08	1
TAŽOVICE	11	16,24	2
SNK Volenice a okolí	11	19,15	2
KDU-ČSL	11	15,24	1
Sdružení pro rozvoj obcí	11	41,28	5

Zdroj: vlastní zpracování podle www.volby.cz

4.8.6 Komunální volby v obci Volenice v roce 2010

Komunální volby se konaly ve dnech 15. – 16. 10. 2010. Ve volebním souboji proti sobě stály čtyři subjekty, přičemž každý uvedl všech 11 kandidátů, viz. tabulka č. 11. Největší počet mandátů získalo opět Sdružení pro rozvoj obcí, které si vysloužilo 50,8 % platných hlasů a tedy 6 křesel v zastupitelstvu. Naopak kandidátní listina Tažovice si oproti předchozím volbám pohoršila a získala 11,72 % hlasů a jeden mandát. Ve funkci starosty se osvědčil Karel Papež, tudíž byl opět zvolen. Zastupitelstvo včele se zmíněným starostou již od minulého volebního období začalo provádět v obci změny. Především se snažilo vyřešit problémy, které způsobilo vedení obce z řad KDU-ČSL (1994-2006). Jednalo se o nedokončené kolaudace, rozpracované projekty a nečerpání dotací. Z rozhovorů s respondenty vyplynul závěr, že žádné projekty a další záležitosti nebyly dotaženy a chyběly k nim dokumenty. Jednalo se např. o fotbalové hřiště, jež bylo vybudováno na cizích pozemcích, zhotovení komunikace u Přípilky opět na pozemcích cizích majitelů, kteří neposkytnuli ani souhlas.

Volební účast vzrostla oproti minulému volebnímu období o necelých 10 %. Volební lístek odevzdalo tedy 317 voličů z 442.

Tabulka 11 - Výsledky komunálních voleb v obci Volenice v roce 2010

Kandidátní listina	Počet kandidátů	Platné hlasy v %	Získaný počet mandátů
Sdružení pro prosperitu obcí	11	14,93	1
Tažovice	11	11,72	1
VOLENICKO	11	22,56	3
Sdružení pro rozvoj obcí	11	50,80	6

Zdroj: vlastní zpracování podle www.volby.cz

4.8.7 Komunální volby v obci Volenice v roce 2014

Komunální volby v roce 2014 byly pořádány ve dnech 10. – 11. 10. Volby probíhaly stejně jako v předchozích komunálních volbách v jednom okrsku, kde bylo registrováno 435 voličů. Tři navrhuující subjekty byli již občanům Volenic známé z předchozích voleb do zastupitelstev, přičemž všechny tyto subjekty představily 11 kandidátů. Nejvyšší počet platných hlasů získalo opět SDRUŽENÍ PRO ROZVOJ OBCÍ a obsadilo tak 7 křesel v zastupitelstvu. Tažovice si vysloužilo 24,22 % platných hlasů a dva mandáty. Na posledním místě se umístilo SDRUŽENÍ PRO PROSPERITU OBCÍ s 13,32 % hlasů a dvěma mandáty. Na povolebním zasedání zastupitelstva proběhla veřejným hlasováním zastupitelů volba starosty. Do funkce starosty byl zvolen opět Karel Papež, který společně se zastupiteli pokračoval v nápravách po vedení obce z let 1994-2006. V tomto období se obci podařilo vyjednat s Ministerstvem pro místní rozvoj ČR uvolnění části zastavených budov bývalým vedením, na které nebylo možné 20 let čerpat dotace. Výsledkem tohoto jednání bylo snížení vázací doby zástavy a možnost žádat o dotace na opravy zastavených budov, např. na zdravotní středisko, školní jídelnu, mateřskou školu a dva bytové domy. Další náročnou akcí byla oprava 108 let starého vodovodu po celé vesnici Tažovice a oprava Mateřské školy Volenice, čímž byla snížena i energetická náročnost budovy. Ve Volenicích není uzavírání koaličních smluv a spojenectví obvyklé, i když je to na této politické úrovni možné. Po volbách zastupitelstvo fungovala jako celek, který prosazoval podobné vize a cíle. Na základě Balíkovy koaliční teorie lze fungování zastupitelstva přirovnat k všestranné koalici.

K volbám se dostavilo 291 voličů z 435, tudíž volební účast oproti minulým volbám klesla na 66,9 %. Výsledky voleb jsou rozepsány v tabulce č. 12.

Tabulka 12 - Výsledky komunálních voleb v obci Volenice v roce 2014

Kandidátní listina	Počet kandidátů	Platné hlasy v %	Získaný počet mandátů
SDRUŽENÍ PRO ROZVOJ OBCÍ	11	58,41	7
Tažovice	11	24,22	2
SDRUŽENÍ PRO PROSPERITU OBCE	11	17,32	2

Zdroj: vlastní zpracování podle www.volby.cz

4.8.8 Komunální volby v obci Volenice v roce 2018

V komunálních volbách konajících se 5. – 6. 10. 2018 mohli voliči vybírat z šesti subjektů z nichž tři byly zcela nové, viz. tabulka č. 13. „Pro změnu“ a „Za slušné Volenice“ jsou dvě kandidátky složené z kandidátů, kteří „vládli“ v letech 1994-2006 a od té doby se jim nedařilo proniknout do zastupitelstva. Opoziční kandidátky většinou uceloval místostarosta z roku 1998 s rodinnými příslušníky. Kandidátní listina „Pro změnu“ nezískala dostatečnou oporu voličů, a tedy žádný mandát v zastupitelstvu. Pro kandidátku „Za slušné Volenice“ hlasovalo 8,41 % voličů, a tím se jim podařilo získat jeden mandát. V rámci klubu FC Volenice 2013 vznikla i kandidátní listina Sdružení sportovců FC Volenice, která si taktéž vysloužila jedno křeslo v zastupitelstvu s 9,62 % platných hlasů. Tažovice s 11,58 % platných hlasů získalo jeden mandát. Během tohoto volebního období se vyostřil konflikt s bývalým vedením obce. Název samotný vypovídal o útoku bývalého vedení z let 1994–2006 na vedení obce od roku 2006. Jeden z kandidátů „Pro změnu“ se pokoušel odstranit starostu z funkce, požadoval nakopírování zápisů z roku 2006 a 2010, které následně vyšetřovala Policie ČR. Policie ČR posoudila zápisy bezzávadné. Starostou byl hlasováním zastupitelů zvolen opět Karel Papež. I přestože se do zastupitelstva dostal jeden člen z opozice, zastupitelstvo fungovalo bez jakýchkoliv větších sporů. Žádné povolební koalice nebyly utvořeny. V tomto volebním období se vedení obce podařilo např. prodat plynárenské zařízení „Plynofikace obce Volenice“ a uzavřít věcná břemena s majiteli nemovitostí dotčených stavbou plynofikace obce, po vložení smluv do katastru nemovitostí obec získala za prodej plynárenského zařízení od EON částku garantovanou státem v hodnotě 7,5 mil. Kč. Dále se obci podařilo opravit vodní nádrž v Tažovicích a Vojnicích, vyměnit okna a dveře v MŠ Volenice, pořídit dlouhodobý majetek pro SDH Volenice a revitalizovat zahradu mateřské školy. Obci se i nějaké projekty nevydařily, týkaly se především kolaudací, které nebyly splněny z důvodu nevyhotovení geometrického plánu

Geodetem. Celkem obec získala finanční prostředky v hodnotě 25 mil. Kč, přičemž se obec snažila akce ufinancovat bez žádostí o překlenovací úvěry.

Volební účast v tomto roce vyšplhala na 81,25 %. Z 448 potencialních voličů hlasovalo 364 voličů. Takto náhlý nárůst volební účasti lze odůvodnit zvýšením počtu kandidátních listin a tím i možností výběru pro voliče.

Tabulka 13 - Výsledky komunálních voleb v obci Volenice v roce 2018

Kandidátní listina	Počet kandidátů	Platné hlasy v %	Získaný počet mandátů
Sdružení pro rozvoj obcí	11	55,03	7
Sdružení pro prosperitu obce	11	8,35	1
Tažovice	11	11,58	1
„Pro změnu“	8	6,01	0
„Za slušné Volenice“	8	9,41	1
Sdružení sportovců FC Volenice	11	9,62	1

Zdroj: vlastní zpracování podle www.volby.cz

4.8.9 Komunální volby v obci Volenice v roce 2022

Poslední volby do zastupitelstev obcí se konaly 23. – 24. 9. 2022. Počet kandidujících subjektu se snížil oproti minulým volbám o zmíněné dva opoziční. Všechny tři kandidátní listiny nasadily stejný počet kandidátů, který je volen do zastupitelstva obce. Na první příčce se umístilo opět Sdružení pro rozvoj obcí s 58,38 % platných hlasů, čímž si vysloužilo 7 křesel v zastupitelstvu. Sdružení sportovců FC Volenice si vybojovalo 2 mandáty a 17,27 % hlasů. Poslední dvě křesla byla rozdělena mezi Sdružení pro prosperitu obce a Tažovice. Funkci starosty nadále vykonává Karel Papež. Zastupitelstvo se znovu ucelilo, tudíž lze hovořit o opětovném vzniku všestranné koalice. Vedení obce nadále pokračuje v rozpracovaných záležitostech. Zastupitelstvo schválilo zapojení obce Volenice do dotačního programu Jihočeského kraje „My v tom Jihočechy nenecháme II“. Projekt „Navýšení kapacity ČOV a dostavba kanalizace v obci Volenice“ zastupitelstvo přesunulo na rok 2023-2024 z důvodu neočekávaných změn souvisejících s projektem „Novostavba požární zbrojnice v obci Volenice“.

Volební účast oproti předchozímu volebnímu období klesla o 20 %, z potencialních 450 voličů přišlo odevzdat svůj volební lístek 271.

Tabulka 14 - Výsledky komunálních voleb v obci Volenice v roce 2022

Kandidátní listina	Počet kandidátů	Platné hlasy v %	Získaný počet mandátů
Sdružení pro prosperitu obce	11	9,74	1
Tažovice	11	14,62	1
Sdružení pro rozvoj obcí	11	58,38	7
Sdružení sportovců FC Volenice	11	17,27	2

Zdroj: vlastní zpracování podle www.volby.cz

4.9 Vývoj lokálního stranického systému v obci Volenice

V následujícím schématu je zobrazen vývoj lokálního stranického systému v obci Volenice od roku 1994-2010. V letech 1994–2006 bylo ve vedení obce KDU-ČSL se starostou Josefem Hromádkou (KDU-ČSL). V roce 2002 se zapojilo do voleb i samostatné sdružení SNK – Obec Tažovice, jehož kandidáti jsou pouze obyvatelé této části obce. Vznik této kandidátky lze spojit se sídelní konfliktní linií. Sdružení nezávislých kandidátů – Obec Volenice podle slov respondentů bylo utvořeno za účelem větší transparentnosti voleb a sesazení KDU-ČSL. V tomtéž roce vznikla minimální vítězná ideově propojená koalice mezi SNK – Obec Volenice a SNK – Obec Tažovice za účelem sesazení KDU-ČSL, nicméně funkci starosty nadále vykonával Josef Hromádka (KDU-ČSL). V roce 2006 se poprvé do voleb účastnilo Sdružení pro rozvoj obcí, které získalo většinu platných hlasů a 5 mandátů v zastupitelstvu. Ze schématu je viditelné, že hned 3 bývalí kandidáti KDU-ČSL kandidovali nově za Sdružení pro rozvoj obcí. V tomto roce se změnilo i vedení obce, starostou se stal Karel Papež, který je leaderem Sdružení pro místní rozvoj. Jak bylo zmíněno v předchozích kapitolách, nové vedení se dostalo do konfliktu s vedením obce z let 1994-2006 především kvůli velkému množství nedopracovaných nebo neschválených projektů. Konflikt nevzniknul přímo s tehdejší starostou, ale s některými ostatními členy KDU-ČSL. Podle slov dotazovaného respondenta č. 1 byl bývalý starosta pracovitý a ochotný, ale příliš poslouchal rady ostatních participantů KDU-ČSL, např. místostarosty z volebního období 1998–2002. Zasedání zastupitelstva od roku 2006 jsou považována za velmi vypjatá a emotivní.

Index plurality se v roce 1994 i 1998 pohyboval pod hodnotou 2, v roce 1994 byl dokonce roven jedné. Systém v tomto období lze označit za nepluralitní. V roce 1998 se jedná o semipluralitní systém, kdy index plurality se pohybuje mezi hodnotou 1 a 2.

Od roku 2002 se v obci začal rozvíjet vznik nezávislých sdružení. Respondenti se shodují, že tato nezávislá sdružení začala vznikat za účelem zvýšení transparentnosti voleb. Index plurality dosahoval hodnoty 2,45. Od tohoto roku přechází obec do pluralitního systému.

Schéma 1 - Vývoj lokálního stranického systému v obci Volenice v letech 1994–2010

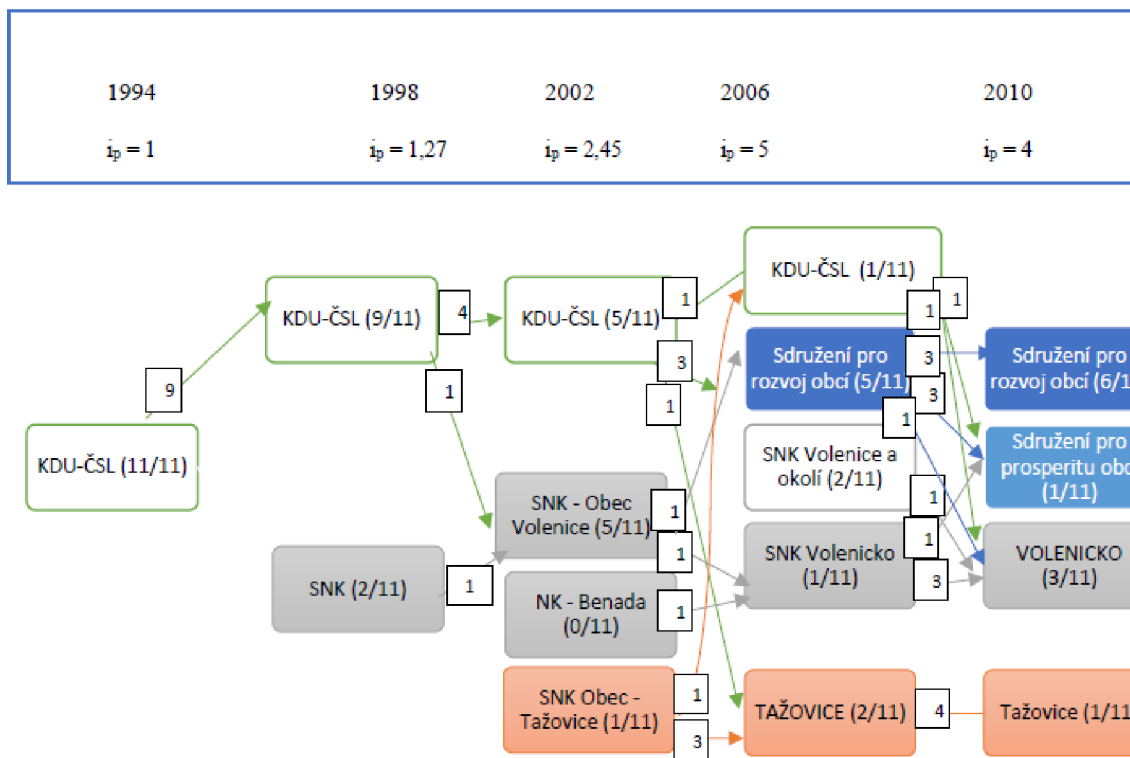

Zdroj: vlastní zpracování podle www.volby.cz

V schématu č. 2 je zobrazen vývoj lokálního politického stranictví v letech 2010–2022. V tomto období se ustálila sdružení, která vzniknula v letech 2002, 2006 a 2010. Ze schématu je viditelné, že většinu mandátů vždy obsadilo Sdružení pro místní rozvoj. Respondenti v těchto letech vnímají obec jako rozvíjející se. V roce 2018 se voleb účastnila i sdružení „Pro změnu“ a „Za slušné Volenice“. Čtyři členové těchto dvou sdružení byli jedni z hlavních osobností KDU-ČSL v letech 1994-2006, přičemž ostatní kandidáti těchto sdružení byli z většiny jejich rodinní příslušníci. Dva kandidáti měli původ ve sdružení Volenicko, které kandidovalo v letech 2006 a 2010. Účast dvou zmíněných sdružení v komunálních volbách roku 2018 je považována za pokus bývalých zastupitelů dostat se opět do vedení obce. S tímto rokem se dostal opět do popředí konflikt mezi současnými zastupiteli s těmi bývalými (z KDU-ČSL). Zastupitelé kandidující za Sdružení pro místní rozvoj před volbami sepsali i práci nazvanou jako „Pravda kandidátky 2018“, ve které odkazují na veškeré problémy, které způsobilo toto bývalé vedení. Tato práce nakonec

nebyla použita, tudíž ji občané Volenic neměli možnost vidět. Z těchto dvou sdružení post zastupitele získal pouze jediný kandidát, který na následujících zasedáních zastupitelstva žádné spory nevyvolával, naopak spolupracoval. Obě kandidátky do následujících voleb zanikly, žádný z jejich členů nekandidoval ani za jiné sdružení. Zároveň se poprvé objevuje kandidátka místních sportovců pojmenovaná jako Sdružení sportovců FC Volenice. Nárůst počtu kandidujících subjektů se promítá do indexu plurality, který v tomto roce dosahoval nejvyšší hodnoty (5,45). Index plurality se v letech zobrazených na schématu č. 2 pohybuje nad hodnotou 2, tudíž se jedná o pluralitní systém.

Schéma 2 - Vývoj lokálního stranického systému v obci Volenice v letech 2010–2022

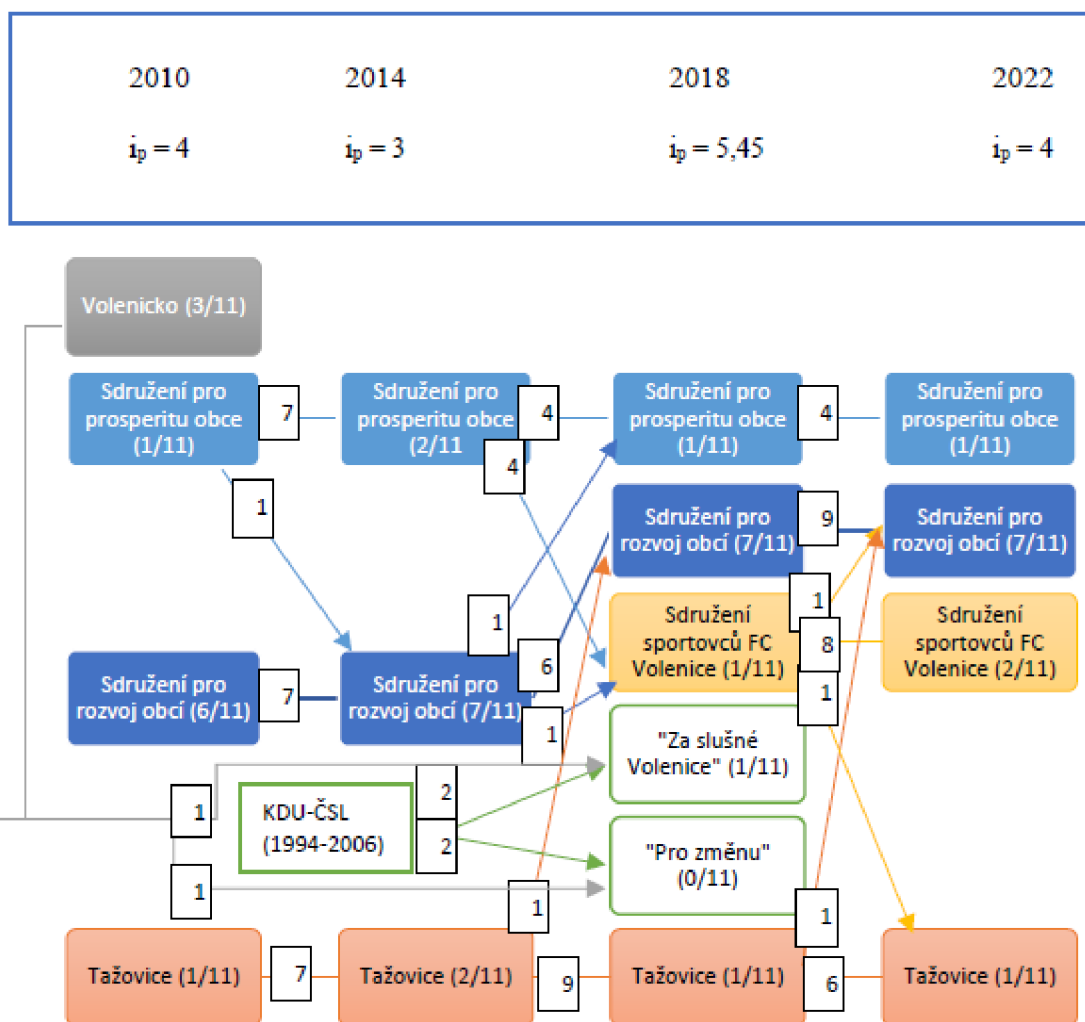

Zdroj: vlastní zpracování podle www.volby.cz

4.10 Analýza rozhovorů s lokálními představiteli komunální politiky

4.10.1 Vývoj obce Volenice a její charakter

Obec Volenice má podle všech dotazovaných respondentů především zemědělský charakter, nicméně podle respondenta č. 4 jsou Volenice i sportovní obcí. Veškerá mládež od dětství směřuje ke sportu, především zásluhou širokého sportovního zázemí, které začalo vznikat po roce 1990 s pomocí Tělocvičné jednoty Sokol Volenice. „*Středisková obec Volenice leží na podhůří Šumavy, osady Tažovice a Ohrazenice lze považovat i za rekreační obce, jelikož zde vzniklo mnoho roubenek a chalup, které slouží obyvatelům měst jako sezónní sídla,*“ uvedl respondent č. 4. Významný rozvoj pamatují dotazovaní respondenti v 90. letech, kdy byla provedena plynofikace obce. Obec Volenice především od roku 2006 prošla velmi výraznými změnami, kdy začala využívat veškerých možných dotačních titulů. Respondent č. 3 zmiňuje, že největší úpadek obce vnímá za starosty pana Hromádky, který prosazoval aktivity místních podnikatelů před obyvateli obce. „*Bylo zapotřebí opravit náves a čerpat dotační tituly, v čemž obec v tomto období zaspala.*“ Největší rozvoj vnímají zastupitelé právě od zmíněného roku 2006, kdy obec začala vykupovat pozemky, opravovat náves, komunikace, požární nádrž, sportovní areály, mateřskou školu a zrekonstruovala kanalizaci, část vodovodu a obecní byty. Vedení obce muselo papírově dokončit dokumenty po předchozím vedení z let 1994-2006 a zkolaudovat stavby. Největším projektem byla výstavba nové hasičské zbrojnice, která se kvůli finančním problémům vybrané stavební společnosti prodloužila.

4.10.2 Problémy obce

Největším problémem obce je vyliďňování vesnic, úbytek mladých obyvatel a stále stárnoucí populace. Obec nedisponuje dostatečným množstvím bytů ani parcel, aby si udržela mladší obyvatele. V posledních letech vykoupila pár parcel, na kterých si mladší obyvatelé postavili rodinné domky. Nejsložitějším projektem roku 2020 byl projekt „*Stavební úpravy bytového domu Volenice čp. 105*“, který spočíval v zakoupení bytového domu, vyhotovení projektové dokumentace, podání žádosti o dotaci, výběru zhotovitele a v následném provedení stavebních úprav. V této budově vznikly 4 byty, díky kterým v obci přibýlo 10 nových občanů. I přesto je situace stále kritická. Obec ji plánuje vyřešit projektem „*Zřízení ZTV pro výstavbu 16 rodinných bytových domů*“. Tento projekt je aktivně řešen poslední rok, kdy byly vykoupeny pozemky, a je plánováno rozparcelování a zasítování.

Ideální vizí zastupitelů je prodej zasíťovaných parcel mladým lidem, kteří by se zde do 3 let usadili. S tímto problémem se potýká i zdejší základní škola, která za účelem provozu potřebuje kapacitně splňovat kritérium nejnižšího možného počtu žáků. „Škola už v současné době je s počtem žáků na hraně, neradi bychom dopustili, aby byla uzavřena,“ sdělil respondent č. 7. Tento problém je promítán i do věkového složení zastupitelstva obce. Zastupitelé by rádi ve svých řadách viděli mladé tváře s odlišným pohledem na řešení jednotlivých problémů. „Jsem toho názoru, že o budoucnosti obce by měli rozhodovat mladí obyvatelé, a ne my starší,“ uvádí respondent č. 4. Současná mladá generace nejeví zájem ani o kandidaturu ve volbách nebo o kulturní dění v některých částech obce. V roce 2018 se mimo 4 obvyklé kandidátní listiny objevila ve volbách i tři nová sdružení, z nichž dvě se skládala z mladších kandidátů a usilovala o změnu v demografickém složení obyvatel obce a zajištěním parcel pro stavbu, ve volbách ale neuspěla a post zastupitele získal jeden participant.

Jako další větší problém obec vnímá absenci kulturního domu. V dřívějších dobách zde fungoval kulturní dům, který byl v 90. letech na základě nejednohlasného rozhodnutí zastupitelstva prodán soukromému majiteli s představou, že soukromník se o dům bude lépe starat. Nový majitel dům po několika letech opustil, do dnes je prázdný a chátrá. Některé akce se konají v kulturním domě v Tažovicích, ale i tak jej obyvatelé obce Volenice postrádají. V roce 2023 obec zakoupila místní hospodu, ve které plánuje pořádat společenské akce, nicméně kapacita této hospody není dostačující. Koupě této hospody nebyla odhlasována jednohlasně.

Obec Volenice se potýkala s problémy s tamními Romy, kteří dlužili obci nemalé peníze. Bývalé vedení obce jim dluhy pokaždé prominulo, po nástupu nového vedení byly vytvořeny splátkové kalendáře. Když někdo z těchto obyvatel přišel o zaměstnání, obec se snažila jim najít práci, např. srovnávání opuštěných hrobů na hřbitově, a vydělané peníze byly ihned použity na splacení dluhů. Další špatná zkušenost s touto populací souvisí s vykrádáním škol a obecních úřadů. Bylo vykrádáno 27 obecních úřadů, Volenice se staly posledními. Celkem byl odcizen majetek v hodnotě 1 milionu Kč. Nelze takto hovořit o všech romských obyvatelích, problémová je podle starosty přibližně polovina. S druhou polovinou má obec velmi dobré vztahy.

Respondent č. 7 uvádí jako největší problém obce neideální vzájemnou komunikaci mezi občany a vedením obce. „Tento problém není lehké v aktuální pocovidové době rychle

změnit, je nutné nastavit a zlepšit vzájemnou informovanost, komunikativnost ze strany vedení obce i ze strany občanů.“

4.10.3 Konfliktní linie v obci

V obci Volenice žije hojná komunita rodáků, která projevuje jistý patriotismus. Na základě těchto rodů vznikají i nezávislá sdružení, jelikož každý chce mít své zastoupení při rozhodování o chodu obce. Po volbách spolu jednotlivá sdružení v současné době spolupracují. Ve vesnici Tažovice žijí především starousedlíci, kteří jsou členy zdejšího SDH. První obyvatelé, kteří přišli do obce za prací na místním statku, později JZD, se s obcí identifikují. V posledních letech se nastěhovalo několik nových obyvatel, mezi ostatní se nezačleňují ani při kulturních akcích. Osada Tažovice se potýká se skupinou problematických dětí, kteří se potulují obcí a užívají drogy a alkohol, což vyvolává negativní odezvu mezi staršími obyvateli. Mezi starousedlíky a náplavami panuje v této části obce jisté napětí, ale mimo to konflikty nebývají běžné. Podobné napětí mezi starousedlíky a náplavami je znát v celé obci Volenice. Podle respondenta č. 7 je tento stav pro obec zdravý a funguje jako „motor“ dalšího rozvoje. Vznik kandidátky Tažovic lze spojit se sídelní konfliktní linií, na jejímž základě Tažovice sestavují každé komunální volby svoji vlastní kandidátní listinu.

V politické scéně Volenic se objevuje letitý konflikt s bývalým vedením obce z řad KDU-ČSL (1994-2006), nicméně jej nevnímají všichni dotazovaní respondenti. Největší vyústění tohoto sporu nastalo po roce 2006 při změně vedení obce, kdy největší % hlasů získalo Sdružení pro rozvoj obce. Z tohoto sdružení byl zvolen i starosta Karel Papež. Někteří na tuto dobu vzpomínají velmi neradi a považují zasedání zastupitelstva v období 2006–2010 za bouřlivá. V tomto období byla odvolána i tehdejší místostarostka. „*Argumentovalo se na ostří nože, některá jednání byla opravdu na hraně,*“ zmínil dotazovaný respondent č. 4. Zastupitelstvo obce si muselo poradit s trestnými činy, které spáchalo minulé vedení (1994-2006), např. vyorávání mezníků vytvořených geometrických plánů, způsobení povodní na vodním toku procházejícím Volenicemi vypouštěním svých vodních nádrží bez povolení, nezlegalizované stavby ohrožující zmíněné vodní nádrže, stavby postavené na cizích pozemcích bez povolení. Kandidáti KDU-ČSL se již v roce 2000 smluvně zavázali, k zápisů bytů do katastru nemovitostí do jednoho roku od podepsání smlouvy, jednalo se o bytovou výstavbu, která nebyla řádně dokončená. Do této doby nevyvinuli žádnou snahu ke splnění závazku. Pozemky nebyly vykoupěny, nebyly

vytvořeny geometrické plány pro rozdělení budov školní jídelny a mateřské školy, čímž se obec i někteří majitelé bytů dostali následující roky do problémů, které vyústily právě po roce 2006. V roce 2018 se tento konflikt dostal opět do popředí, když do komunálních voleb kandidovala dvě sdružení – „Za slušné Volenice“ a „Pro změnu“, která byla vedena bývalými kandidáty KDU-ČSL. Dalším problémem bylo chybné zakoupení věcí, nebo nedočerpání dotací pro SDH. „*Jeden z kandidátů sdružení Pro změnu přišel na obecní úřad a vyhrožoval, že se postará o likvidaci starosty,*“ uvedl respondent č. 1. Obecní úřad mu povolil nakopírovat si některé zápisy, následovalo vyšetřování obsahu těchto zápisů policií ČR, výsledek byl uznán jako nezávadný. Obec byla zatížena špatnou platební morálkou některých občanů. Zaměstnanci obecního úřadu museli zpracovávat došlé úhrady, dohledávat podklady k nespárovaným platbám, řešit přeplatky bez dodaných přihlášek v rámci ohlašovací povinnosti plátce, ručně zavádět přihlášky cizinců a vlastníků nemovitostí a další. Celkově se jednalo o stovky podání. Po splatnosti poplatků bylo provedeno vyhodnocení a analýza dlužníků a byly připraveny podklady k upomínkovému řízení. Každý poplatník, který nesplnil poplatkovou povinnost do lhůty splatnosti se vystavil možnému zvýšení nedoplatku až na jeho trojnásobek. Obec se i nyní občas setkává s problémem způsobeným bývalými zastupiteli z KDU-ČSL z období do roku 2006, nicméně většinu kolaudací a dalších problémů už vyřešila. Někteří respondenti účast těchto dvou sdružení („Pro změnu“ a „Za slušné Volenice“) v komunálních volbách roku 2018 vnímali jako útok bývalého vedení především kvůli jejich leaderům, kteří měli původ v bývalém KDU-ČSL (1994-2006). Dalšími členy dvou sdružení byli rodinní příslušníci těchto leaderů. Respondenti zmínili, že v tomto konfliktu hraje svou roli i rodová linie a historie, přičemž někdy ani počátek těchto neshod už není pamatován.

4.10.4 Styl místní politiky

Styl místní politiky je propojen se zmíněnými konfliktními liniemi, které v obci přetrvávají. Jelikož žádný kandidát z bývalého KDU-ČSL nekandidoval v komunálních volbách roku 2022, zasedání zastupitelstva probíhají v současné době v klidné atmosféře. Zastupitelé společně usilují o kompromisní řešení konfliktů a neshod i v případech podaných stížností ze stran občanů. Zvolení zastupitelé volí starostu tajným hlasováním, v posledních letech probíhá hlasování bez napětí, v minulosti probíhalo ostrým hlasováním ve stylu vláda/opozice. Hlasování je odvíjeno od výsledku voleb a síle jednotlivých volebních subjektů. Volební subjekty pak usilovaly o dosazení svého starosty nebo místostarosty.

Výsledek byl kolikrát velmi těsný 6:5. V současné době jsou všichni s aktuálním starostou spokojeni. Volba místostarosty probíhala ostrým hlasováním. *„Pro klid obce se stávalo, že když byl zvolen starosta z jednoho sdružení, místostarosta byl zvolen z opozice, což většinou nebylo nic dobrého,“* zmínil respondent č. 4. V roce 2022 byl místostarosta obce volen na dvakrát, na prvním hlasování se účastnilo 10 členů zastupitelstva z 11, výsledek byl 5:5, tudíž probíhalo i další hlasování. V obci od roku 2010 nekandidují tradiční politické strany, které figurují na národní úrovni. Kandidáti jsou bez politické příslušnosti.

4.10.5 Sestavování kandidátních listin a příčiny plurality volebních stran

Všechna nezávislá sdružení účastněná v místních komunálních volbách používají při sestavování kandidátních listin podobné schéma. V každém sdružení funguje vůdce, který sestavuje kandidátní listinu a určuje pořadí na základě domluvy. Při výběru kandidátů se soustředí na oslovení schopných občanů, kteří se zajímají o chod obce. *„Úspěšnost jednotlivých kandidátek souvisí s jejich leadery,“* zmínil se respondent č. 3. Volební subjekty uvádí od roku 2006 na své kandidátní listině takový počet kandidátů, který odpovídá počtu členů volených v zastupitelstvu. Výjimkou je rok 2018, kdy nová sdružení „Pro změnu“ a „Za slušné Volenice“ uvedla 8 kandidátů. Pořadí kandidátů je ovlivněno kroužkováním, i přes předem určené pořadí si obyvatelé obce zvolí své kandidáty. Např. sdružení Tažovice se pokouší v zastupitelstvu vždy obsadit dvě křesla, přičemž jeden kandidát je stálý, a jako druhého se pokouší dosadit mladšího participanta.

Podle dotazovaných respondentů je pluralita volebních stran v obci pestrá. *„Na to, že Volenice nejsou velkou obcí, je tu poměrně velký počet kandidujících sdružení, především v roce 2018, z 567 obyvatel hned 60 jich kandidovalo,“* uvedl respondent č. 4. Počet kandidujících subjektů je ovlivněn historickým vývojem, jelikož velkou roli zde hrají rodové linie. Dalším faktorem, který ovlivňuje pluralitu v obci Volenice jsou i dvě zmíněné konfliktní linie. Tvorba povolebních koalic souvisí s volbou starosty a místostarosty, dříve se uskupení domlouvala i před volbami s nadějí získání dostatečného počtu mandátů, aby mohla dosadit vlastního starostu nebo místostarostu. V této oblasti bývají aktivní především mladší kandidáti. Opozice se v následujících zasedání zastupitelstva zdržuje i hlasování. Docházelo k situacím, že zmínění mladší kandidáti při získání postu v zastupitelstvu následně po volbě starosty složili mandát. V roce 2002 utvořila tři nezávislá sdružení minimální vítěznou ideově propojenou koalici za účelem vyřazení KDU-ČSL, která do té doby získávala většinu hlasů. Kandidátní listiny nezávislých sdružení tak vcelku

získaly 6 mandátů z 11. Sdružení tak měla větší sílu při hlasování o aktuálních záležitostech. I přesto byl starostou zvolen Josef Hromádka (KDU-ČSL), který byl podle dotazovaných respondentů nekonfliktní a pracovitý. Následující volební období byla sdružení domluvená na stejném postupu, nicméně tvorba koalice nebyla potřebná, jelikož Sdružení pro rozvoj obcí získalo většinu. V současné době není tvorba jakýchkoliv koalic obvyklá, zastupitelstvo po volbách funguje jako celek a usiluje o prosazení společných zájmů.

4.11 Typologie modelů lokální demokracie v obci Volenice

Obci Volenice nelze přiřadit jediný model lokální demokracie, který by byl totožný pro celé sledované období 1994-2022. V roce 1994 se voleb účastnila pouze jediná kandidátní listina s 11 kandidáty, index plurality je tedy roven jedné, proto lze tento systém označit jako nepluralitní. Nepluralitní systém v tomto případě byl podpořen i nesoutěživostí. Lokální model demokracie v tomto období nabývá apoliticko-demarchistickému charakteru, jedná se o model B. Volební účast v tomto roce dosahovala hodnoty 64,85 %, což je pod průměrem volební účasti za období 1990-2022. Občané Volenic jevíli lhostejný postoj k místní politice, zároveň se odmítali angažovat. Ačkoliv je model B považován za teoretický, obec v tomto období splňovala rysy tohoto modelu lokální demokracie.

V roce 1998 v obci Volenice kandidovalo mimo KDU-ČSL i první zdejší sdružení nezávislých kandidátů. Index plurality se zvýšil pouze na 1,27, jelikož toto sdružení uvedlo pouze 3 kandidáty. Systém v tomto roce splňuje hodnoty semipluralitního. Stupeň rivality v tomto období byl minimální. Cílem dvou subjektů bylo především obsadit zastupitelské posty. Ačkoliv volební účast klesla pod 50 %, lze obci přiřadit model C, tedy konsenzuální model lokální demokracie.

Rok 2002 je specifický zvýšenou mírou soutěživosti. Komunálních voleb se účastnila 4 sdružení. Poprvé lze pozorovat i spolupráci ostatních sdružení a jisté taktické jednání za účelem zvýšení transparentnosti voleb a snížení síly KDU-ČSL. V tomto volebním období se začínají projevat i zmíněné dvě konfliktní linie, přičemž jedna z nich vyústila v následujícím volebním období (2006-2010). Systém je od roku 2002 považován za pluralitní, index plurality se pohyboval nad hodnotou 2. Pro vzniklá sdružení bylo nutné získat nadpoloviční většinu mandátů. Od tohoto období se mění model lokální demokracie na kompetitivní model D, který přetrvává až do komunálních voleb konaných v roce 2014. Volební účast se v tomto období postupně zvyšovala.

V roce 2014 v obci kandidovalo více volebních subjektů, nicméně rivalita mezi nimi byla jen zdánlivá. Spíše lze hovořit o spřátelených kandidátkách, které mezi sebou nevedly konkurenční boj. Lze zde pozorovat vysokou občanskou participaci a pestrý veřejný život, který se projevuje i ve spolkové sféře. Volební účast byla vyšší než v letech 1994, 1998, 2002 a 2006. Lokální demokracii v tomto období lze přiřadit konsenzuální model C.

Komunální volby v roce 2018 se podobají těm v roce 2006, kdy se opět do popředí zdejší politické scény promítá konfliktní linie mezi vedením obce v letech 1994-2006 (KDU-ČSL) a vedením od roku 2006 (Sdružení pro místní rozvoj). Tento konflikt ovlivňuje i pluralitu zdejšího stranického systému. Počet kandidujících subjektů se zvýšil ze 3 na 6. Voleb se účastnila i nová sdružení „Pro změnu“ a „Za slušné Volenice“, která byla utvořena bývalými leadery KDU-ČSL a jejich rodinnými příslušníky, konflikt je blíže popsán v kapitole 4.10.3 Konfliktní linie v obci a v 4.8.8 Komunální volby v obci Volenice v roce 2018. Stupeň rivality mezi kandidujícími uskupeními se významně zvýšil. Index plurality v tomto roce dosahoval nejvyšší hodnoty (5,45). Volební účast se zvýšila na 81,25 %. Pro místní vládu bylo nutné získat nadpoloviční většinu hlasů. Lokální demokracii lze zařadit do kompetitivního modelu D.

V roce 2022 rivalita mezi jednotlivými subjekty opět poklesla, celkem kandidovala 4 sdružení nezávislých kandidátů. Stranický systém je tedy nadále pluralitní, zároveň dochází k zavádění kooperativní strategie. Ačkoliv je stranický systém pluralitní, soutěživost mezi jednotlivými subjekty je zdánlivá. V obci je pestrý spolkový život, především se více rozvíjí klub FC Volenice, který od roku 2018 taktéž kandiduje v komunálních volbách po názvem Sdružení sportovců FC Volenice. Starosta byl zvolen jednomyslně. Místostarosta obce byl volen na dvakrát, jelikož při prvním hlasování kvůli absenci jednoho zastupitele byl počet hlasů vyrovnán. Volební účast poklesla na 60,22 %. Lokální demokracie v tomto období nejvíce naplňuje rysy modelu C.

5 Závěr

Diplomová práce je vypracována formou případové studie, jejímž cílem je identifikovat faktory, které ovlivňují vývoj místní samosprávy v obci Volenice.

Teoretická východiska se věnovala definováním základních pojmů, které se pojí s problematikou komunální politiky. Byla objasněna např. terminologie veřejné správy, obcí a jejich orgánů, územního rozpočtu, komunálních volebních systémů, komunálních konfliktních linií, lokálních stranických spekter. Dále byla rozvedena typologie koalic podle Balíka, Jüptnerova typologie obcí a typologie lokálních modelů demokracie.

Pracovní text dále pokračuje praktickou částí, která se nejdříve soustředila na charakteristiku obce Volenice vzhledem k jejímu územnímu členění, geografickému umístění a historii. Následně byla zpracována demografická a socioekonomická analýza. Součástí obce Volenice je celkem 5 místních částí. Vývoj počtu obyvatel byl ovlivněn oddělováním a slučováním obcí, od roku 1991 je vývoj počtu obyvatel konstantní. K roku 2022 žije v obci Volenice 567 obyvatel. Pohyb obyvatelstva v jednotlivých letech 2018-2022 není příliš rozdílný. V roce 2022 se přistěhovalo největší množství obyvatel (22), nejvíce obyvatel se odstěhovalo v roce 2018. Podle slov dotazovaných respondentů se především mladí lidé stěhují blíže k městům, což je způsobeno nedostatečnou kapacitou bytů v obci. Průměrný věk se v období 2018-2022 nepatrně zvyšuje, což poukazuje právě na odchod mladších obyvatel a nárůst počtu žijících seniorů v obci. Průměrný věk místních obyvatel k roku 2022 je 42,2 let. Podíl mužského a ženského zastoupení v obci je vyrovnaný. Základem socioekonomické analýzy je vývoj podílu nezaměstnanosti v letech 2014-2022. Podíl nezaměstnanosti v obci Volenice se pohybuje od roku 2018 nad průměrnou nezaměstnaností okresu Strakonice i celé ČR. K roku 2022 je podíl nezaměstnaných ve Volenicích 5,51 %. V tomtéž roce je zaznamenán třetí nejvyšší počet uchazečů o zaměstnání. K 31. 12. 2022 je v obci ekonomicky aktivních 60 podnikatelských subjektů ze 116. Dopravní obslužnost je v obci zajištěna prostřednictvím autobusových spojů, obcí vede silnice II. třídy 172 a III. třídy 1709. Stárnoucí populace se promítá do spolkové činnosti, některé spolky, např. TJ Sokol Volenice a Sdružení rodáků a přátel Volenicka, nejsou již tak aktivní, jako bývaly dříve. Důvodem je právě věkové složení některých členů těchto spolků. Za velmi významné spolky jsou považovány: Myslivecké sdružení „Háj“ Volenice, Sbor dobrovolných hasičů a klub FC Volenice. Sbor dobrovolných hasičů

má v obci významnou historii a účastní se při pořádání kulturních akcí v obci. Někteří členové těchto spolků participují na politickém procesu v obci Volenice.

Největší podíl půdního fondu zastupuje zemědělská půda (66,78 %), jejíž součástí je orná půda, chmelnice, vinice, zahrady, ovocné sady a trvalé travní porosty. Z 39 % je zemědělská půda v obci Volenice tvořena ornou půdou, 26 % zaobírají lesní pozemky a poslední významnou částí jsou trvalé travní porosty (25 %).

Obec směřuje většinu financí do občanské vybavenosti. 85 % výdajů proudí do oblasti bydlení, komunálních služeb a územního rozvoje. V současné době zastupitelstvo pracuje na dvou významných projektech. První z nich je dokončení výstavby požární zbrojnice a druhá je zaměřena na výkup parcel a výstavbu rodinných bytových domů. Největší příjmovou položkou jsou příjmy daňové. Obec od roku 2006 aktivně čerpá veškeré možné dotační tituly. Od roku 2020 je saldo rozpočtu v záporných hodnotách, což je dáno velkým množstvím projektů především v oblasti bydlení. Např. v roce 2020 byl dokončen složitý projekt nazvaný jako „Stavební úpravy bytového domu Volenice čp. 105“.

V další kapitole byla provedena komparace volebních výsledků od roku 1990 do 2022. Od roku 1994 do 2006 obsazovala většinu mandátů v zastupitelstvu KDU-ČSL, z jejichž řad byl volen starosta obce. V roce 1994 jediným kandidujícím subjektem byla právě KDU-ČSL. Tento stav se nejevil některým místním obyvatelům jako vhodný, proto se někteří rozhodli kandidovat pod SNK. Tvorba koalic nebývá v této obci běžná. Jediná koalice byla utvořena roku 2002 mezi SNK – Obec Volenice a SNK – Obec Tažovice. Vznik minimální vítězné ideově propojené koalice je spojen se snahou o sesazení KDU-ČSL. I přestože tato dvě sdružení měla společně většinu mandátů, starostou byl opět zvolen Josef Hromádka (KDU-ČSL). Touto povolební koalicí si sdružení pojistila větší sílu při rozhodování o různých záležitostech v obci. K roku 2006 většinu platných hlasů získalo Sdružení pro místní rozvoj, z něž byl zvolen i starosta Karel Papež. Stálými uskupeními, které kandidují v každých volbách se postupně staly: Sdružení pro místní rozvoj, Sdružení pro prosperitu obce a Tažovice. V roce 2018 se k těmto subjektům přidalo i Sdružení sportovců FC Volenice, které je tvořeno členy klubu FC Volenice. Zároveň se v roce 2018 pokusilo obsadit zastupitelské posty i bývalé vedení obce, jehož členové mají původ v KDU-ČSL z let 1994-2006 a ze SNK Volenicko. Dvě kandidátky nazvané jako „Pro změnu“ a „Za slušné Volenice“ ve volbách neuspěly, a pouze jediný kandidát získal funkci zastupitele. Do plurality zdejších volebních stran se promítají dvě konfliktní linie, které byly potvrzeny v polostrukturovaných rozhovorech provedených se současnými

zastupiteli obce. Na základě první sídelní konfliktní linie skládají Tažovice pravidelně svou vlastní kandidátní listinu. Druhá konfliktní linie vznikla mezi bývalým vedením obce z let 1994-2006 (KDU-ČSL) a vedením obce od roku 2006 (Sdružení pro místní rozvoj). Nejedná se o konflikt starostů, nýbrž o spor mezi některými členy těchto subjektů, které jsou založené především na trestných činech, které bývalé vedení z let 1994-2006 spáchalo. Jednalo se o nedokončené projekty, nezlegalizované stavby, stavby postavené na cizích pozemcích bez souhlasu, nečerpané dotace a neuspořádané smlouvy. Např. na základě vypuštění vodních nádrží bez povolení byly způsobeny povodně na vodním toku procházejícím obcí. S těmito problémy se muselo vedení obce od roku 2006 vypořádávat, přičemž i v současné době ještě narazí na nějakou nesrovnalost. Na základě těchto konfliktů se odvíjela i atmosféra na zasedáních zastupitelstva v letech 2006 až 2010, která byla podle slov dotazovaných respondentů velmi emotivní. V této době byla odvolána i tehdejší místostarostka. Právě dvě zmíněné kandidátky z roku 2018 „Pro změnu“ a „Za slušné Volenice“ byly tvořené kandidáty bývalého KDU-ČSL a jejich rodinnými příslušníky. Jeden participant „Pro změnu“ se pokusil o likvidaci starosty, požadoval naskenování vybraných smluv, následně byla do vyšetřování zapojena Policie ČR, výsledek byl uznán jako nezávadný. V roce 2018 se tak letitá konfliktní linie dostala opět do popředí politické scény obce. Někteří dotazovaní respondenti zmiňují, že podstatou tohoto konfliktu mohou být i rodové linie, které se promítají i do sestavování kandidátních listin. Při sestavování kandidátních listin funguje u všech subjektů podobné schéma, každá kandidátní listina má svého leadera. Na základě domluvy je určeno pořadí jednotlivých kandidátů. Počet volebních uskupení je v obci pestrý, je taktéž ovlivněn konfliktními liniemi. V některých místních částech obyvatelé zaznamenávají napětí mezi starousedlíky a náplavami.

Charakter obce je především zemědělský, ačkoliv v některých místních částech se vyskytují i prvky rekreačního charakteru. V obci je dostupné široké sportovní zázemí, proto je obec vnímána i jako sportovní. Obec se neustále rozvíjí, jsou prováděny pravidelné opravy a rekonstrukce. Největší rozvoj je zaznamenán po roce 2006. Naopak úpadek někteří respondenti vnímají za starosty Josefa Hromádky, kdy obec podle dotazovaných zastupitelů zameškala řešení otázky týkající se bytových kapacit. Problémy obce souvisejí s úbytkem mladé populace a zmíněnou nedostatečnou kapacitou bytů. Tento problém zastupitelstvo zejména poslední roky aktivně řeší prostřednictvím různých projektů, např. vykoupením parcel, stavbou bytů apod. Občané Volenic postrádají vlastní kulturní dům, veškeré větší společenské aktivity probíhají v místní části Tažovice. Obec v dřívějších dobách

disponovala velkým kulturním domem umístěným v centru Volenic, ten byl prodán a od té doby chátrá. Zastupitelstvo v roce 2023 koupilo místní hospodu za účelem získání prostoru pro konání veřejných akcí. Obec měla potíže s tamními Romy, kteří dlužili obce nemalé peníze. Tento problém byl vyřešen formou splátkových kalendářů. Poslední záležitost, kterou současní zastupitelé vnímají souvisí s nedostatečnou informovaností a komunikativností mezi občany a vedením obce. Ta se projevila především v covidové době.

Obci Volenice nelze zařadit do jediného lokálního modelu demokracie. V roce 1994 kandidoval v obci jediný subjekt, čímž byla KDU-ČSL. Index plurality v tomto roce je roven jedné, proto je systém označen jako nepluralitní. Lokální model demokracie naplňuje rysy apoliticko-demarchistického charakteru, jedná se o model B. Volební účast dosahovala hodnoty 64,85 %, což je pod průměrem volební účasti za období 1990-2022. Model B je považován převážně za teoretický, nicméně lokální demokracie v tomto období nejvíce naplňovala jeho rysy. V roce 1998 přechází nepluralitní systém do semipluralitního. Kandidovaly dva volební subjekty, přičemž druhý z nich uvedl na kandidátní listině pouze 3 kandidáty. Index plurality dosahuje hodnoty 1,27. Cílem těchto uskupení bylo především obsadit zastupitelské posty. Stupeň rivality byl v tomto období minimální. Volební účast poklesla pod 50 %, i přesto je pro toto období nejvíce vhodný konsenzuální model C. V roce 2002 se komunálních voleb účastnily 4 subjekty, poprvé lze pozorovat zvýšenou míru soutěživosti, spolupráci a taktické jednání za účelem zvýšení transparentnosti voleb a sesazení KDU-ČSL. Do tohoto volebního období se pomalu začínají prolínat dvě zmíněné konfliktní linie, které plně eskalovaly až ve volebním období následujícím (2006-2010). Systém v roce 2002 přechází do výhradně pluralitního, index plurality se pohybuje nad hodnotou 2. Zároveň se mění lokální model demokracie na kompetitivní model D, který přetrval až do komunálních voleb v roce 2014. Volební účast se od roku 2002 do 2014 postupně zvyšovala. V komunálních volbách roku 2014 kandidovalo více volebních subjektů, ale míra soutěživosti mezi nimi byla jen zdánlivá. Kandidátky lze považovat za spřátelené, přičemž mezi sebou nevedly konkurenční boj. Pestrý veřejný život se projevuje i ve spolkové sféře, zapojuje se především SDH Volenice a ožívá i klub FC Volenice. Volební účast byla vyšší než v letech 1994, 1998, 2022 i 2006. Lokální demokracie se navrácí zpět do konsenzuálního modelu C. V roce 2018 se do popředí politické scény obce Volenice promítá konfliktní linie mezi vedením obce v letech 1994-2006 (KDU-ČSL) a vedením od roku 2006 (Sdružení pro místní rozvoj), která

ovlivňuje i pluralitu zdejšího stranického systému. Počet kandidujících uskupení se zvýšil ze 3 na 6. Sdružení „Pro změnu“ a „Za slušné Volenice“ byla sestavena bývalými kandidáty KDU-ČSL a jejich rodinnými příslušníky. Poprvé se komunálních voleb účastní i Sdružení sportovců FC Volenice. Stupeň rivality se mezi kandidujícími subjekty zvýšil. Index plurality dosahoval nejvyšší hodnoty v pozorovaném období 1994-2022, tedy 5,45. Zvýšila se i volební účast na 81,25 %. Lokální demokracii lze přiřadit kompetitivní model D. V komunálních volbách roku 2022 kandidovaly 4 subjekty, stranický systém zůstává pluralitní, nicméně soutěživost mezi jednotlivými uskupeními je zdánlivá. Dochází k zavádění kooperativní strategie. Starosta obce byl zvolen jednohlasně. Volební účast poklesla na 60,22 %. Lokální demokracie v tomto období nejvíce naplňuje rysy konsenzuálního modelu C.

Hlavní faktory, které ovlivňují vývoj místní samosprávy v obci Volenice jsou zmíněné dvě konfliktní linie. Dalším faktorem je velikost obce, Volenice dle Jüptnerovy typologie spadají pod nejmenší typ obce. Volební subjekty jsou od roku 2006 tvořeny pouze nezávislými kandidáty bez politické příslušnosti. Vyjma let, kdy se v zastupitelstvu střetlo bývalé vedení z let 1994-2006 (KDU-ČSL) s vedením od roku 2006 (Sdružení pro místní rozvoj), zastupitelé po volbách společně spolupracují. Tvorba koalic je výjimečnou záležitostí.

6 Seznam použitých zdrojů

6.1 Literatura

BALÍK, Stanislav. *Komunální politika: obce, aktéři a cíle místní politiky*. Vyd. 1. Praha: Grada, 2009. ISBN 978-80-247-2908-4

BENADA, Lukáš. *120 let Sboru dobrovolných hasičů Volenice 1888-2008*. Vlastním nákladem SDH Volenice, 2008.

BERNARD, Josef; KOSTELECKÝ, Tomáš; ILLNER, Michal; VOBECKÁ, Jana. *Samospráva venkovských obcí a místní rozvoj*. Vyd. 1. Praha: Sociologické nakladatelství (SLON), 2011. ISBN 978-80-7419-069-8

BUBENÍČEK, Václav; KUBÁLEK, Michal. *Charakter lokální politiky v suburbánním politickém prostoru*. In: *Acta Politologica*, 4 sv. 3. č., 2012. ISSN 1803-8220

ČERNOHORSKÝ, Jiří, ed. *Příručka pro člena zastupitelstva obce po volbách v roce 2018*. Vyd. 1. Praha: Svaz měst a obcí České republiky, 2018. ISBN 9788090684331.

ČMEJREK, Jaroslav; BUBENÍČEK, Václav; ČOPÍK, Jan. *Demokracie v lokálním politickém prostoru*. Vyd. 1. Praha: Grada, 2010, ISBN 978-80-247-3061-5

ČMEJREK, Jaroslav; ČOPÍK, Jan. *Veřejná správa*. Vyd. 1. České Budějovice: Jihočeská univerzita v Českých Budějovicích, Ekonomická fakulta, 2016. ISBN 9788073945787

ČMEJREK, Jaroslav; KOPŘIVA, Radek. *Základy veřejné správy*. Vyd. 1. V Praze: Česká zemědělská univerzita, Provozně ekonomické fakulta, 2007. ISBN 978-80-213-1626-3

ČMEJREK, Jaroslav a kol. *Participace občanů na veřejném životě venkovských obcí ČR*. 1. Vyd. 1. Praha: Kernberg Publishing, 2009. ISBN 978-80-87168-10-03

ČMEJREK, Jaroslav. *Obce a regiony jako politický prostor*. Praha: Alfa Nakladatelství, 2008. ISBN 978-80-87197-00-4

HANZLÍK, Pavel. *Strípky minulosti, Volenice a okolí*. Tiskárna ČZ, a. s., 2006.

HLOUŠEK, Vít; KOPEČEK, Lubomír; ŠEDO, Jakub. *Politické systémy*. Brno: Barrister & Principal, 2011. ISBN 978808747235

ILLNER, Michal. *The territorial dimension of public administration reforms in East Central Europe*. Praha: Sociologický ústav AV ČR, 1997. Working papers. ISBN 80-85950-37-5

JÜPTNER, Petr. *Komunální koalice a politické modely*. Politologická revue 2, 2004. ISSN 1211-0353

KOUDELKA, Zdeněk. *Samospráva*. Praha: Linde, 2007. ISBN 978-80-7201-665-5

POMAHAČ, Richard; VIDLÁKOVÁ, Olga. *Veřejná správa*. Vyd. 1. Praha: C. H. Beck, 2002. ISBN 80-7179-748-0

PROVAZNÍKOVÁ, Romana. *Financování měst, obcí a regionů: teorie a praxe*. 3. aktualizované a rozšířené vydání. Praha: Grada Publishing. Finance (Grada), 2015. ISBN 9788024756080

ŘÍCHOVÁ, Blanka. *Úvod do současné politologie*. Vyd. 2. Praha: Portál, 2002. ISBN 80-7178-628-4

6.2 Legislativa

Ústava České republiky č. 1/1992 Sb, hlava první. *Zákony Centrum* [online]. [cit. 2022-12-02]. Dostupné z: <http://zakony.centrum.cz/ustava-ceske-republiky/hlava-1-clanek-2>

Zákon č. 128/2000 Sb., o obcích (obecní zřízení). *Zákony pro lidi* [online]. [cit. 2022-11-25]. Dostupné z: <https://www.zakonyprolidi.cz/cs/2000-128>

Zákon České národní rady č. 565/1990 Sb., o místních poplatcích. *Zákony pro lidi* [online]. [cit. 2022-11-25]. Dostupné z: <https://www.zakonyprolidi.cz/cs/1990-565>

6.3 Internetové zdroje

ČESKÝ STATISTICKÝ ÚŘAD, *Demografické údaje za obce ČR (1971-2022)* [online]. [cit. 2023-09-26] Dostupné z: <https://www.czso.cz/csu/czso/databaze-demografickych-udaju-za-obce-cr>

ČESKÝ STATISTICKÝ ÚŘAD, *Historický lexikon obcí České republiky 1869-2011* [online] (PDF). [cit. 2023-09-26]. Dostupné z: <https://www.czso.cz/documents/10180/20537734/130084150316.pdf/e90f2d4c-e61b-49b7-a9ba-48ac82f4cc7e?version=1.2>

ČESKÝ STATISTICKÝ ÚŘAD, Veřejná databáze. *Uchazeči o zaměstnání v evidenci úřadu práce a podíl nezaměstnaných osob – územní srovnání* [online]. [cit. 2021-02-07]. Dostupné z: https://vdb.czso.cz/vdbvo2/faces/cs/index.jsf?page=vystup-objekt-parametry&z=T&f=TABULKA&sp=A&skupId=806&filtr=G~F_M~F_Z~F_R~F_P~_S~_U~501_null_&katalog=30853&pvo=ZAM12-C&c=v3~2__RP2014MP12DP31

ČESKÝ STATISTICKÝ ÚŘAD, Veřejná databáze. *Vše o území Volenice* [online]. [cit. 2023-10-02]. Dostupné z: https://vdb.czso.cz/vdbvo2/faces/cs/index.jsf?page=profil-uzemi&uzemiprofil=31588&u=__VUZEMI__43__551961#profil31550=page%3Dpozice-profilu%26rqup%3DA%26pvo%3DPU-DEM-OB1%26z%3DT%26f%3DTABULKA%26clsp%3D31550%26katalog%3D31550&profil31554=page%3Dpozice-profilu%26rqup%3DA%26pvo%3DPU-DEM-OB4%26z%3DT%26f%3DTABULKA%26clsp%3D31554%26katalog%3D31554&profil31591=page%3Dpozice-profilu%26rqup%3DA%26pvo%3DPU-MOSZV-01%26z%3DT%26f%3DTABULKA%26clsp%3D31591%26katalog%3D31591

KURZYCZ, kurzy měn, akcie, komodity, online zprávy. Podnikatelské subjekty v obci Volenice [online]. [cit.] Dostupné z: <https://regiony.kurzy.cz/volenice-okres-strakonice/firmy-vypis/>

MAPY.CZ, mapový portál. *Poloha Volenic* [online]. Dostupné z: [cit. 2023-09-20].
<https://mapy.cz/zakladni?q=volenice&source=muni&id=1025&ds=2&x=13.7356145&y=49.2392374&z=12>

MONITOR, kompletní přehled veřejných financí. *Obec Volenice* [online]. [cit. 2023-10-15]. Dostupné z: <https://monitor.statnipokladna.cz/ucetni-jednotka/00397342/prehled?rad=t&obdobi=2212>

OBEC VOLENICE, oficiální stránky obce. *Obec* [online]. [cit. 2023-10-05]. Dostupné z: <https://www.obecvolenice.eud.cz/obec/o-obci/>

OBEC VOLENICE, oficiální stránky obce. *Stručně o obci Volenice* [online]. [cit. 2023-10-05]. Dostupné z: <https://www.obecvolenice.eud.cz/>

OBEC VOLENICE, oficiální stránky obce. *Život v obci* [online]. [cit. 2023-10-05]. Dostupné z: <https://www.obecvolenice.eud.cz/zivot-v-obci/kultura/>

STRAKONICKÝ DENÍK, aktuální zpravodajství. *Transport smrti* [online]. [cit. 2023-10-05]. Dostupné z: https://strakonicky.denik.cz/zpravy_region/video-a-galerie-transport-smrti-v-unikatnim-dokumentu-20150420.html

VOLBY.CZ, Český statistický úřad. *Výsledky voleb a referend* [online]. [cit. 2023-10-12]. Dostupné z: <https://www.volby.cz/>

ŽIVÉ OBCE, Vyhledávání měst a obcí. *Volenice* [online]. [cit. 2023-10-05]. Dostupné z: https://www.ziveobce.cz/volenice_130551961

7 Seznam obrázků, tabulek, grafů, schémat a zkratk

7.1 Seznam obrázků

Obrázek 1 - Poloha obce Volenice	44
Obrázek 3 - Znak obce Volenice	45
Obrázek 2 - Vlajka obce Volenice	45

7.2 Seznam tabulek

Tabulka 1 - Počet členů zastupitelstva podle počtu obyvatel obce.....	18
Tabulka 2 - Struktura obyvatelstva v obci Volenice podle pohlaví a věku v letech 2018–2022	47
Tabulka 3 - Pohyb obyvatelstva v obci Volenice od roku 2018 do roku 2022.....	48
Tabulka 4 - Počet uchazečů a počet dosažitelných uchazečů v obci Volenice od roku 2014 do roku 2022	50
Tabulka 5 - Seznam registrovaných a ekonomicky aktivních podnikatelských subjektů podle odvětví k 31. 12. 2022.....	52
Tabulka 6 - Výsledky komunálních voleb v obci Volenice v roce 1990.....	61
Tabulka 7 - Výsledky komunálních voleb v obci Volenice v roce 1994.....	61
Tabulka 8 - Výsledky komunálních voleb v obci Volenice v roce 1998.....	62
Tabulka 9 - Výsledky komunálních voleb v obci Volenice v roce 2002.....	63
Tabulka 10 - Výsledky komunálních voleb v obci Volenice v roce 2006.....	64
Tabulka 11 - Výsledky komunálních voleb v obci Volenice v roce 2010.....	65
Tabulka 12 - Výsledky komunálních voleb v obci Volenice v roce 2014.....	66
Tabulka 13 - Výsledky komunálních voleb v obci Volenice v roce 2018.....	67
Tabulka 14 - Výsledky komunálních voleb v obci Volenice v roce 2022.....	68

7.3 Seznam grafů

Graf 1 - Vývoj počtu obyvatel ve Volenicích v letech 1869–2011 podle údajů ze sčítání lidu	46
Graf 2 - Vývoj počtu obyvatel ve Volenicích v letech 1971–2022 podle databáze demografických údajů za obce	46
Graf 3 - Struktura obyvatelstva podle věku v letech 2018–2022	47
Graf 4 - Druhy pozemků v obci Volenice k 31. 12. 2022.....	49
Graf 5- Podíl nezaměstnaných osob k 31. 12. v letech 2014–2022 v obci Volenice, okrese Strakonice a ČR	50
Graf 6 - Vývoj příjmů, výdajů a salda v tis. Kč v obci Volenice v letech 2014–2022.....	56
Graf 7 - Struktura výdajů v % dle odvětví v obci Volenice za rok 2022.....	56
Graf 8 - Struktura výdajů v % dle druhů v obci Volenice za rok 2022	57
Graf 9 - Struktura příjmů v % podle druhů v obci Volenice za rok 2022	58
Graf 10 - Vývoj volební účasti v závislosti na počtu voličů v obci Volenice v období 1990–2022	60

7.4 Seznam schémat

Schéma 1 - Vývoj lokálního stranického systému v obci Volenice v letech 1994–2010....69

Schéma 2 - Vývoj lokálního stranického systému v obci Volenice v letech 2010–2022....70

7.5 Seznam použitých zkratk

KDU-ČSL – Křesťanská a demokratická unie – Československá strana lidová

NK – Nezávislí kandidáti

SNK – Sdružení nezávislých kandidátů

i_p – index plurality

ČOV – čistička odpadních vod

8 Přílohy

8.1 Příloha č. 1 – Zařazení dotazovaných respondentů

Zařazení respondentů	
Respondent č. 1	Sdružení pro rozvoj obcí
Respondent č. 2	Sdružení pro prosperitu obce
Respondent č. 3	Sdružení sportovců FC Volenice
Respondent č. 4	Tažovice
Respondent č. 5	Sdružení pro rozvoj obcí
Respondent č. 6	Sdružení pro rozvoj obcí
Respondent č. 7	Sdružení pro rozvoj obcí
Respondent č. 8	Sdružení pro rozvoj obcí

8.2 Příloha č. 2 – Otázky k polostrukturovaným rozhovorům

- 1) Jak jste se dostal/a k místní politice? Jak dlouho v politickém dění obce pracujete?
- 2) S jakými představami jste do politického dění obce vstupoval/a?
- 3) Jak se podle Vás obec vyvíjela v posledních 20 letech? Jak byste zhodnotil/a funkční období jednotlivých starostů?
- 4) Jaký charakter podle Vás obec má?
- 5) Jaká je Vaše vize pro obec Volenice?
- 6) Jak byste zhodnotila zapojení investorů v obci? Jaký vztah je mezi obcí a krajem?
- 7) Jaké jsou podle Vás největší problémy obce? Jak byste je řešil/a?
- 8) Jaký investiční projekt považujete v minulosti za významný pro obec?
- 9) Pozorujete v obci identifikovatelné skupiny, které ovlivňují místní dění? Funguje mezi nimi spolupráce nebo rozpor?
- 10) Proč si myslíte, že v obci kandidují 4 stálá sdružení? Proč se podle Vás v roce 2018 účastnila i tři nová?
- 11) Jak probíhá výběr kandidátů v rámci Vašeho sdružení? Jak je určeno pořadí?
- 12) Jak funguje sdružení, jehož jste členem/členkou? Scházíte se před volbami?
- 13) Jak hodnotíte zapojení mladších obyvatel do politické scény obce?
- 14) Setkal/a jste se v obci s nějakou formou koalic mezi sdruženími?
- 15) Pozorujete v obci nějaké konflikty? Jaký mají charakter? Jak postupujete při jejich řešení?
- 16) Jaké volební období považujete za nejvíce konfliktní?
- 17) Probíhá volba starosty a místostarosty na základě kompromisu nebo se jedná o hlasování ve stylu vláda/opozice?