

**Česká zemědělská univerzita v Praze**

**Provozně ekonomická fakulta**

**Katedra humanitních věd**



**Diplomová práce**

**Vývoj místní samosprávy v obci  
Ostrožská Nová Ves**

**Tomáš Omelka**

© 2016 ČZU v Praze

# ČESKÁ ZEMĚDĚLSKÁ UNIVERZITA V PRAZE

Provozně ekonomická fakulta

## ZADÁNÍ DIPLOMOVÉ PRÁCE

Tomáš Omelka

Evropská agrární diplomacie

Název práce

Vývoj místní samosprávy v obci Ostrožská Nová Ves

Název anglicky

The Development of Local Government in the Municipality of Ostrožská Nová Ves

---

### Cíle práce

Cíl práce spočívá ve zjištění faktorů ovlivňujících charakter politického rozhodování orgánů místní samosprávy v obci Ostrožská Nová Ves (okres Uherské Hradiště). Dílčími cíli práce bude v rámci zvoleného tématu: 1. Charakterizovat hlavní socioekonomické ukazatele obce a vyhodnotit jejich vliv na vývoj a fungování místní samosprávy. 2. Identifikovat aktéry politického procesu v obci (lokální politické subjekty, zájmové skupiny, podnikatelské subjekty apod.) a analyzovat jejich vzájemné vztahy. 3. Definovat charakter rozhodovacího procesu místní samosprávy na základě analýzy vývoje lokálního stranického systému a komparace výsledků komunálních voleb od roku 1994 do roku 2014.

### Metodika

Při vypracovávání práce bude využit výzkumný přístup, jenž zohledňuje odlišnosti v obsahu a způsobu rozhodování orgánů místní samosprávy v obcích různých kategorií. Práce bude mít charakter případové studie. Ke sběru dat budou využity zejména dvě základní techniky – studium dokumentů a dotazování. Dále budou použity další standardní metodologické postupy, především komparace.

#### Doporučený rozsah práce

60 – 80 str.

#### Klíčová slova

Ostrožská Nová Ves, místní samospráva, komunální volby, volební strany, lokální stranický systém, komunální koalice.

---

#### Doporučené zdroje informací

Balík, S. Komunální politika. Obce, aktéři a cíle místní politiky. Praha: Grada, 2009, ISBN 978-80-247-2908-4.

Balík, S. Modely exekutivních koalic na komunální úrovni. In Evropeizace. Nové téma politologického výzkumu. Eds.: Dančák, B.; Fiala, P.; Hloušek, V. Brno: Mezinárodní politologický ústav Masarykovy university v Brně, 2005, ISBN 80-210-3865 9.

Bernard, J.; Kostecký, T.; Illner, M.; Vobecká, J. Samospráva venkovských obcí a místní rozvoj. Praha: Sociologické nakladatelství SLON, 2011, ISBN 978-80-7419-069-8.

Čmejrek, J. a kol. Participace občanů na veřejném životě venkovských obcí ČR. Praha: Kernberg Publishing, 2009, ISBN 978-80-87168-10-3.

Čmejrek, J.; Bubeníček, V.; Čopík, J. Demokracie v lokálním politickém prostoru. Praha: Grada Publishing, 2010, ISBN 978-80-247-3061-5.

Čmejrek, J. Obce a regiony jako politický prostor. Praha: Alfa Nakladatelství, 2008, ISBN 978-80-87197-00-4.

Jüptner, P. Komunální koalice a politické modely. Politologická revue č. 2, 2004, s. 80 101.

Jüptner, P. Konfrontace teorie koalic s lokální politikou. In Koalice a koaliční vztahy. Ed.: Cabada, L. Plzeň: Aleš Čeněk, 2006, ISBN 80-7380-004-7.

---

#### Předběžný termín obhajoby

2015/16 LS – PEF

#### Vedoucí práce

Ing. Václav Bubeníček, Ph.D.

#### Garantující pracoviště

Katedra humanitních věd

Elektronicky schváleno dne 12. 11. 2014

doc. PhDr. Michal Lošťák, Ph.D.

Vedoucí katedry

Elektronicky schváleno dne 13. 11. 2014

Ing. Martin Pelíkán, Ph.D.

Děkan

V Praze dne 15. 03. 2016

### Čestné prohlášení

Prohlašuji, že svoji diplomovou práci „Vývoj místní samosprávy v obci Ostrožská Nová Ves“ jsem vypracoval zcela samostatně pod vedením vedoucího diplomové práce a s použitím odborné literatury a dalších informačních zdrojů, které jsou citovány v práci a uvedeny v seznamu literatury na konci práce. Jako autor uvedené diplomové práce dále prohlašuji, že jsem v souvislosti s jejím vytvořením neporušil autorská práva třetích osob.

V Praze dne 31. 3. 2016

---

## Poděkování

V první řadě bych chtěl poděkovat skvělému vedoucímu mé diplomové práce Ing. Václavu Bubeníčkoví, Ph.D. za odborné vedení, cenné připomínky, jedinečný přístup a vždy přítomnou trpělivost. Dále chci poděkovat mé rodině, která mě po dobu mého studia bezmezně podporovala a motivovala. Mé poděkování patří taktéž vstřícným představitelům místní politiky v obci Ostrožská Nová Ves za poskytnuté informace nezbytné pro vypracování této práce.

# Vývoj místní samosprávy v obci Ostrožská Nová Ves

---

## **Souhrn**

Předkládaná diplomová práce se snaží odhalit, definovat a analyzovat politické prostředí a jeho proces na lokální úrovni obce Ostrožská Nová Ves v období voleb do zastupitelstev obcí 1994 – 2014. Práce je metodicky rozdělena na teoretickou a praktickou část.

Teoretická část vychází ze studia relevantní odborné literatury zabývající se problematikou a charakterem komunální politiky v České republice. Obsahuje základní vymezení teoretických pojmů, jež novodobá politologická věda využívá k pochopení a hlubšímu nahlédnutí do zkoumané reality politických systémů na lokální úrovni. Setkáme se tady s termíny obecního zřízení, tvorby exekutivních koalic, modely demokracie, principy hlasování apod.

V prvním oddílu praktické části jsou definovány základní ukazatele demografické a socioekonomické struktury obce. Získané informace z této části slouží jako informační základ k následující analýze politického systému v obci, který je dále rozebírán v dalším oddílu praktické části. Tento oddíl rozebírá a analyzuje jednotlivé volební období od roku 1994 z pohledu výsledků voleb, tvorby exekutivní koalice a investičních projektů obce v daném období. Závěrem praktické části jsou získané informace syntetizovány do výsledného shrnutí po jednotlivých faktorech podílejících se na formování politického systému v obci.

## **Klíčová slova**

Ostrožská Nová Ves, lokální modely demokracie, komunální volby, volební strana, lokální stranický systém, exekutivní koalice, kontinuita kandidatury, aktivní, pasivní participace

# The Development of Local Government in the Municipality of Ostrožská Nová Ves

---

## **Summary**

The diploma thesis reviews, defines and analyzes the political environment of Ostrožská Nová Ves in period 1994 – 2004. The thesis is divided in theoretical and practical part.

The theoretical part includes the relevant literature focused on politics of municipality system in Czech Republic. It contains the explanation of basic political terms, which political science used to understand reality of political systems at local level. We get to know here with terms including for instance: municipality system, creation of executive coalitions, models of local democracy, vote principles etc.

The first section of the practical part defined basic demographic and socio-economical indicators of Ostrožská Nová Ves. The informations obtained from this part serves as an information base for subsequent analysis of the political system in the municipality which is further discussed in the next section of the practical part. This section discusses and analyzes each election period since 1994 in terms of the election results, the formation of a executive coalition and investment projects that have been implemented in the municipality. At the end of practical part are gathered informations synthesized into the final summary by individual factors involved in the formation of the political system of Ostrožská Nová Ves.

## **Keywords**

Ostrožská Nová Ves, local models of democracy, municipal elections, political party, local party system, executive coalition, continuity of candidacy, active, passive participation

## Obsah

1 Úvod.....	10
2 Cíl práce a metodika .....	12
3 Literární rešerše .....	14
3.1 Vymezení základních pojmů.....	14
3.1.1 Politický proces .....	14
3.1.2 Volby .....	15
3.1.3 Volební právo .....	17
3.1.4 Volební strana.....	17
3.1.5 Obec.....	18
3.2 Orgány obce .....	18
3.2.1 Zastupitelstvo .....	18
3.2.2 Rada obce .....	20
3.2.3 Starosta .....	20
3.2.4 Obecní úřad .....	21
3.2.5 Orgány zastupitelstva obce a rady obce .....	21
3.3 Komunální volební systém.....	22
3.3.1 Volby do zastupitelstev obcí v ČR .....	23
3.3.2 Forma kandidatury.....	24
3.3.3 Volební obvod .....	24
3.3.4 Struktura hlasu.....	25
3.3.5 Volební formule.....	25
3.3.6 Volební klauzule.....	26
3.4 Specifika volebního prostředí na komunální úrovni .....	27
3.4.1 Nezávislí kandidáti v komunální politice .....	28
3.4.2 Sestavování kandidátních listin .....	29
3.4.3 Typologie lokálních politických prostředí.....	29
3.5 Teorie koalic na lokální úrovni .....	32
3.5.1 Teorie koalic podle P. Jüptnera .....	32
3.5.2 Teorie koalic podle S. Balíka .....	34
4 Charakteristika obce Ostrožská Nová Ves.....	37
4.1 Historie obce .....	37



4.2 Demografická struktura.....	38
4.3 Socioekonomická struktura.....	41
4.3.1 Míra nezaměstnanosti.....	41
4.3.2 Významní zaměstnavatelé v obci.....	42
4.4 Doprava.....	42
4.5 Občanská vybavenost.....	43
4.5.1 Školství.....	43
4.5.2 Sociální péče a kvalita života.....	43
5 Vývoj lokálního politického prostředí v obci Ostrožská Nová Ves.....	46
5.1 Volební období 1994 - 1998.....	46
5.2 Volební období 1998 – 2002.....	50
5.3 Volební období 2002 – 2006.....	53
5.4 Volební období 2006 – 2010.....	57
5.5 Volební období 2010 – 2014.....	60
5.6 Volební období 2014 – 2018.....	64
6 Shrnutí politického vývoje v obci.....	71
6.1 Lokální model demokracie.....	71
6.2 Kontinuita kandidatury a vývoj lokálního stranického systému.....	72
6.3 Tvorba exekutivních koalic a konflikty v obci.....	76
6.4 Nezávislí na kandidátních listinách.....	78
6.5 Participace občanů.....	80
7 Závěr.....	83
8 Seznam použitých zdrojů.....	88
9 Přílohy.....	92

# 1 Úvod

Volby do zastupitelstev obcí a všeobecná problematika komunálních systémů, zvláště pak v nejmenších municipalitách, bývala často v očích občanů, médií a co hůře vrcholných politiků přehlížena a prezentována jako nezajímavá, v extrémních případech označována jako nepotřebná. Do popředí bývaly „vypichovány“ volby senátní a parlamentní, tedy volební systémy na národní úrovni. Po sametové revoluci na konci 80. let a počátkem let 90. pozornost veřejnosti směřovala na zachycení diferenciací mezi totalitním režimem a nově nastaveným demokratickým zřízením. Zcela tak unikala pozornost a vjem lokálních stranických systémů na nejnižší úrovni, tedy v prostoru, kde každý občan přicházel do styku s politickým prostředím nejčastěji. Na úrovni, na které měl občan možnost se aktivně podílet a projevit základní myšlenku státu fungujícího na demokratických principech.

Změna ve vnímání a pojetí komunální politiky se projevila až v období před vstupem České republiky do Evropské Unie, kdy byla nutná reforma veřejné správy. Důležitým okamžikem v tomto období byl přesun funkcí a kompetencí státních orgánů na územně samosprávné celky, tedy nově vzniklé celky krajů a municipalit vykonávajících činnosti samostatné působnosti.

Obecně charakterizovat a typizovat systém politického rozhodování na lokální úrovni je nadmíru obtížné. Každá municipalita má zpravidla svůj specifický politický systém rozhodování. Při uvážení, že Česká republika se člení na více než šest tisíc obcí s rozdílnou velikostí, je tedy zcela od věci smýšlet o univerzálním přístupu k jejich vědeckému poznání. Politické procesy v těchto obcích bývají ovlivňovány místními socioekonomickými faktory, které jsou v každé obci odlišné. Lokální politika bývá pravidelně srovnávána a interpretována s volbami parlamentními. Tento způsob srovnání je však často zavádějící a zpravidla koresponduje pouze s většími městy, kde komunální volební proces reflektuje ten národní. K výraznému zkreslení volebních výsledků s výsledky celonárodními dochází u malých venkovských obcí, kterých Česká republika eviduje bezmála 80 %. V malých obcích bývá zjevný fenomén nezávislých kandidátů, kteří často nezávisle kandidují na celých kandidátních listinách (příkladově jako sdružení nezávislých občanů) nebo jako kandidáti bez politické příslušnosti na kandidátkách parlamentních stran. Poměr bezpartijních a stranických kandidátů pak často v malých obcích vyznívá příznivěji pro

kandidáty bez politické příslušnosti. Dalším fenoménem, na kterém bývá postaven komunální systém v malých obcích, je personální charakter politického procesu. Mnoho voličů z řad občanů dané obce volí kandidáty dle osobních zkušeností a sympatií.

Obdobný charakter volebního procesu, jak se popisuje výše, by měl odpovídat na obec Ostrožskou Novou Ves, ve které mám trvalé bydliště a pravidelně zde aktivně participuji ve formě voličské účasti v místních komunálních volbách. Zdali tomu tak skutečně je se dozvíme na následujících stranách mé diplomové práce.

## 2 Cíl práce a metodika

Hlavním cílem předkládané diplomové práce je odhalit faktory ovlivňující charakter politického rozhodování orgánů místní samosprávy v obci Ostrožská Nová Ves (okres Uherské Hradiště). K naplnění hlavního cíle práce dojde po splnění dílčích cílů. Prvním dílčím cíle bude charakterizovat hlavní socioekonomické ukazatele obce a zhodnotit jejich vliv na vývoj a fungování místní samosprávy. Splněním druhého dílčího cíle si bude vyžadovat identifikace hlavních aktérů politického procesu v obci (místní politické subjekty, podnikatelské subjekty, zájmové skupiny etc.) a analyzovat jejich vzájemné vztahy. Do třetice bude nutné odhalit charakter rozhodovacího procesu místní samosprávy na základě analýzy vývoje lokálního stranického systému a komparace výsledků komunálních voleb od roku 1994 až do roku 2014.

Při vypracování práce bude využit výzkumný přístup, jenž zohledňuje odlišnosti v obsahu a způsobu rozhodování orgánů místní samosprávy v obcích různých kategorií. Práce bude mít charakter případové studie. Ke sběru dat budou využity zejména dvě základní techniky – jednak studium dokumentů a dotazování. Dále budou využity další standardní metodologické postupy, především komparace.

Předkládaná diplomová práce navazuje na předchozí výzkum lokálního stranického systému v obci Ostrožská Nová Ves, jenž byl prezentován v bakalářské práci „Formování orgánů místní samosprávy v obci Ostrožská Nová Ves“ (Omelka, 2013). Diplomová práce se obsahově bude dělit na část teoretickou (Literární rešerše) a praktickou. Literární rešerše se bude zabírat teoretickými poznatky z empirického, vědeckého poznání z oblasti lokálních stranických systémů, formování komunálních koalic, plurality politického systému v obcích, obecních orgánů apod. Tento oddíl bude zpracován na základě studia týkajícího se oblasti komunálních politických systémů, volebních systémů na lokální úrovni a také na základě studia legislativy. Proto, aby byl pochopen místní komunální politický systém v obci Ostrožská Nová Ves, je nezbytné vycházet z teoretického poznání souvislostí lokální politiky.

V praktické části předkládané práce bude provedena demografická a socioekonomická charakteristika obce Ostrožská Nová Ves. Ta bude příkladem obsahovat deskripci obce z hlediska její historie, obyvatelstva, občanské vybavenosti, infrastruktury, obecních spolků a sdružení zabývajících se kulturou sportem apod. Hlavním bodem

praktické části bude podrobná analýza komunálního politického systému v obci, jež bude cílit především na místní politické subjekty a jejich vzájemné vztahy, komparaci výsledků voleb do zastupitelstev obcí od roku 1994 – 2014 a zachycení důležitých investičních aktivit v obci během jednotlivých volebních období. Všechny důležité poznatky z místního politického prostředí budou v závěru syntetizovány do výsledné charakteristiky obce. Pro zpracování praktické části budou využity statistické údaje ČSU a to hlavně na webovém portále volby.cz a oficiální stránky obce Ostrožská Nová Ves. Relevantním zdrojem vedoucím k získání informací bude dále studium místního periodika „profil obce Ostrožská Nová Ves“, kde jsou uvedeny zápisy ze schůzí zastupitelstva a rady obce. Pro pochopení a analýzu vzájemných vztahů hlavních politických subjektů v obci budou v poslední řadě cenným zdrojem informací polostrukturované rozhovory s aktéry místní politiky.

## 3 Literární rešerše

### 3.1 Vymezení základních pojmů

#### 3.1.1 Politický proces

Politický proces je souhrnný termín, který se ve svém důsledku snaží o shrnutí a zaznamenání trendů, charakteristik vývoje daného politického systému včetně jeho dílčích funkcionalit v užším vymezení. V širším vymezení tento termín sdružuje i proměny samostatného politického systému. Mezi všeobecně uznávané faktory samostatně se vyvíjející a vzájemně se ovlivňující v souvislosti a spojitosti mezi systémy a subsystémy politického procesu se označují prostor a čas. Politický proces se nezdá kdy označuje a chápe jako součást společenského procesu. Společenský proces se svými sociálními jevy a interakcemi, jako jsou proměny v politické sféře v důsledku vzájemného působení politických subjektů či střet sféry politické se společností jako celkem, významně politický proces ovlivňuje a formuje. Z tohoto důvodu se v politickém procesu zkoumají nejen změny vztahů, ale také souvislosti a příčiny vzniklých změn na dílčích úrovních (Prorok, 2003, s. 181).

S analýzou a bližším vědeckým zkoumáním politického procesu se započalo až v první polovině 20. století. Mezi prvními politology, kteří tak činili, se řadí např. D. Easton, H. Lasswel a později v roce 1987 B. Hogwood, který vytvořil koncept politického procesu v devíti fázích. V České republice blíže přiblížili politický proces politologové P. Fiala a P. Schubert v roce 2000 (Říchová, 2007, s. 25).

S počátkem politického procesu bývá spojován zrod legislativního procesu. Obecně se politický proces označuje jako cyklus nepřetržitých vlivů a rozhodování, které se navzájem ovlivňují a je tedy nemožné určit jeho počátek a konec. Tento cyklus lze dělit do šesti následujících fází:

- 1. iniciace** - v první části cyklu se rozpozná a reaguje na určitý problém. Zpravidla se reaguje na problém, který je podstatný pro politické aktéry. Důležitost problému nabývá na významu při vyslovení prostřednictvím politické strany, jednotlivých politiků nebo zájmové organizace. Obecný problém se tak stává problémem politickým.

2. **estimace** - v této fázi jsou již důležité pouze politické problémy. Problémy se strukturují a je u nich potřeba konkrétního vymezení dílčích cílů řešení. Pro optimální navržení cílů řešení, zvážení důsledků a stanovení možných výchozích cest je potřeba, aby byl problém veřejně diskutován politiky i veřejností.
3. **selekce** - tato fáze je vnitřně rozdělena na etapy selekce, legitimace a alokace zdrojů. Tato fáze spadá pod plnou kompetenci daného ministerstva a jeho oddělení, vládních orgánů či mezinárodních jednání. Výsledkem je přijetí jednoho konečného řešení daného problému. V této fázi působí státní úředníci (etapa selekce) a členové parlamentu (etapa legitimizace). Při shodě v řešení problému se v této fázi vyjednává o zabezpečení daného postupu po finanční stránce (alokace zdrojů).
4. **implementace** - v této části politického procesu dochází k převedení politického jednání do reálné politiky. V důsledku to znamená ověření, zda je návrh řešení v souladu s normami platícími v dané společnosti.
5. **evaluace** - v této fázi se hodnotí důsledky zavedení schváleného návrhu řešení v praktickém životě.
6. **zpětná vazba** - zhodnocení řešení a jeho výsledků z předešlého kroku vede k další politické aktivitě a rozhodování - celý cyklus se tak tedy opakuje.

Politický cyklus pokračuje v návaznosti na hlavní teoretické přístupy, které jsou propojeny s vývojem politické vědy jako samostatné společenskovední disciplíny, jejíž datum vzniku se datuje na počátek druhé poloviny 20. století (Říchová, 2007, s. 25 – 29).

### 3.1.2 Volby

Volby jsou jak laickou veřejností, tak i z řad odborníků považovány za nejvíce sledovaným ukazatelem kvality demokracie. Jsou jedním z nejvýznamnějších prvků demokratického politického řádu státu. Volby jsou právně upravený proces, který je časově i lokálně sladěný a s jeho pomocí dochází k vytváření zastupitelských sborů. Pro utváření místních sborů dochází k výběru z několika uchazečů, kteří splňují předem dané podmínky. V okamžiku voleb dochází k vytváření dočasných vazeb mezi vládoucími a ovládanými na základě hlasovací vůle voličů. Za pomocí volebního systému jsou vybíráni ti, kteří budou mít po předem jasnou dobu odpovědnost za celek. Tajný způsob hlasování je jedním z významných prvků volebního aktu, který podporuje znaky svobodných

demokratických voleb. Do těchto znaků se řadí možnost libovolného výběru a svoboda nabídky. Během voleb jsou individuální politické strany či hnutí zastupovány jednotlivými kandidáty, kteří splňují podmínky stanovené zákonem. Volič svým hlasem podporuje volební stranu nebo libovolného kandidáta. Posléze se voličské hlasy přepočítávají pomocí stanovených pravidel na mandáty. Volby jsou typické pěti základními funkcemi:

- legitimační funkcí je přenášena důvěra voličů na politické strany či osoby
- funkce výběru dopomáhá voličům volit pro ně akceptovatelnou možnost
- pomocí integrační funkce dochází ke snížení konkurenčního boje a sjednocení názorově rozdílných subjektů
- kontrolní funkce voleb umožňuje mezi volbami obměnit politiku, čili dosáhnout transformace ve vládě, která následně odráží výsledky konání předešlých zastupitelů
- poslední funkcí voleb je upevňování občanského vědomí a participace občanů na politickém životě společnosti (Říchová, 2007, s. 131 - 133).

Zvolené zastupitelské orgány odrážejí změny postojů občanů, jejich preference a konkrétní podoby, které vznikly na základě voleb. Mimo jiné dochází k odhalení rozložení momentálních politických sil v daném celku a rozvržení mandátů. Společnost mimo jiné na základě voleb může vyjádřit své priority a požadavky. Kromě výše zmíněných funkcí voleb volby také plní funkci integrační a současně dovolují voličům kontrolovat exekutivní a zastupitelské orgány. Všeobecné, rovné a přímé volební právo si vyžaduje správnou funkcionalitu voleb. Všichni občané daného státu mají možnost od určitého věku volit a být voleni. Při demokratických volbách musí být voliči zaručena možnost volby mezi více kandidáty a mezi více stranami. Zároveň při aktu voleb nesmějí být voliči vystaveni nátlaku, který by ovlivnil jejich volbu a informace o kandidátech musí být zajištěny tak, aby došlo k vytvoření vlastního úsudku voliče. Volba se musí konat tajným hlasováním, při kterém je dodrženo, že nikdo nebude moci zjistit, jak jednotlivý volič volil (Čmejrek, 2008, s. 48).



### **3.1.3 Volební právo**

Volební právo se dělí na dvě kategorie. Na volební právo pasivní a aktivní. Aktivní právo dovoluje občanům participovat na volebním aktu a svým hlasem se tak podílet na uskupení zastupitelského sboru. U většiny demokratických států vzniká volební právo dosažením věkové hranice 18 let. Nezbytností pro výkon volby je pro voliče státní občanství dané země, eventuálně místo trvalého pobytu. Další podmínkou je voličova způsobilost k právním úkonům. Nejčastější důvody omezení způsobilosti volit je výkon trestu odnětí svobody nebo důvod duševní poruchy voliče. Díky pasivnímu volebnímu právu může být dotyčný občan zvolen, a tak se ucházet v rámci voleb jako kandidát. Příčiny omezení pasivního volebního práva jsou nejčastěji z důvodu souběhu vícera poslaneckých mandátů nebo neslučitelnosti výkonu některých veřejných funkcí (soudce). Dalšími důvody omezení pasivního volebního práva může být výkon vojenské služby, či spáchání volebního podvodu (Říchová, 2007, s. 138 - 140).

### **3.1.4 Volební strana**

Tento termín se užívá od roku 1990. Volební strany se mohou snažit získat zastupitelské mandáty jednak jako politické strany a jejich koalice, ale také jako nezávislá sdružení a jejich koalice. Kandidát může kandidovat jako jednotlivý nezávislý, bez volební strany. Je-li kandidujícím subjektem politická strana, nemusí v průběhu své kandidatury v dílčích zastupitelstvech splňovat žádnou další podmínku. Současně není nutné, aby některý z kandidátů příslušel ke kandidující straně (Balík, 2009, s. 90).

#### **Politická strana**

Politická strana zastupuje politickou skupinu, která využívá volebního aktu k umístění svých kandidátů do veřejných úřadů. Politické strany lze vystihnout jako otevřené, trvalé a dobrovolné organizace, jejichž členové sdílí společné představy, názory a zájmy. Současně usilují o co největší politickou moc, kterou se snaží získat prostřednictvím voleb. Politické strany a zájmové skupiny se od sebe liší z hlediska, kdy zájmové skupiny do voleb nevstupují jako celek (Říchová, 2007, s. 89).

### 3.1.5 Obec

Zákon 128/2000 Sb. o obcích vymezuje obec jako základní územní samosprávné společenství občanů. Obec lze charakterizovat také jako veřejnoprávní korporaci disponující vlastním majetkem. V patřičných právních otázkách vystupuje vlastním jménem a nese odpovědnost, která z těchto vztahů plyne. Obec se stará o správu a rozvoj svého území a potřeby svých občanů. Dle závazných právních předpisů a zákonů hájí veřejný zájem. Hranice obce vymezují územní celek, který obec reprezentuje (Čmejrek, 2008, s. 28).

## 3.2 Orgány obce

### 3.2.1 Zastupitelstvo

Zastupitelstvo obce je považováno za základní orgán obecní samosprávy. O jeho složení rozhodují občané v komunálních volbách. Počet členů zastupitelstva se určuje dle celkového počtu obyvatel obce:

- obec do 500 obyvatel - 5 až 15 členů zastupitelstva
- obec od 500 do 3 000 obyvatel - 7 až 15 členů zastupitelstva
- obec od 3 000 do 10 000 obyvatel - 11 až 25 členů zastupitelstva
- obec od 50 000 do 150 000 obyvatel - 25 až 45 členů zastupitelstva
- obec nad 150 000 obyvatel 35 až 55 členů zastupitelstva.

Mandát člena zastupitelstva vzniká po ukončení hlasování jeho zvolením. Každý zvolený člen zastupitelstva je povinen před zastupitelstvem složit slib, který stvrdí svým podpisem. Ve výkonu mandátu není zastupitel vázán žádnými příkazy. Členovi zastupitelstva při výkonu mandátu vznikají na základě zákona o obcích tato práva:

- prezentovat zastupitelstvu, radě, komisím a výborům obce návrhy na projednání
- pokládat připomínky, dotazy a podněty na radu obce a její jednotlivé členy, na statutární orgány právnických osob, jejichž zakladatel je obec na předsedy výborů a na vedoucí pracovníky příspěvkových organizací a organizačních složek, které obec zřídila nebo založila

- požadovat od zaměstnanců právnických osob, které obec zřídila nebo založila, jakožto i od zaměstnanců obce začleněných do obecního úřadu, informace související s výkonem jeho funkce

Spolu s výkonem mandátu jsou pro zastupitele stanoveny jeho povinnosti. Zastupitel je povinen se podílet na zasedání zastupitelstva, eventuálně zasedání jiných orgánů obce, jestliže je jejich členem, plnit úkoly, které mu orgány uloží a chránit zájmy občanů obce. V případě účasti se člena zastupitelstva při projednávání a rozhodování určité otázky, které by mohlo znamenat škodu či výhodu pro něj samotného, eventuálně pro osobu blízkou nebo by došlo ke střetu zájmu, je zastupitel tuto skutečnost povinen oznámit danému orgánu obce před zahájením jednání. O vyloučení zastupitele z jednání daného orgánu rozhodne dotyčný orgán.

Zastupitelstvo obce rozhoduje ve věcech a záležitostech, které spadají do samostatné působnosti. Především jde o zájmy občanů obce a obecní zájmy jako celek. Zastupitelstvo se také vyslovuje ve věcech, které do samostatné působnosti obce uloží zákon. K platnému usnesení zastupitelstva je nezbytný nadpoloviční souhlas většiny všech členů zastupitelstva. Zastupitelstvo se schází dle nutnosti, přinejmenším alespoň jedenkrát za tři měsíce. Zastupitelstvo je svoláváno a ve většině případů i řízeno starostou obce. Požádá-li o to minimálně jedna třetina všech zastupitelů obce nebo hejtman kraje, starosta je povinen svolat schůzi zastupitelstva. Zastupitelstvo je schopno se usnášet, je-li přítomna nadpoloviční většina všech jeho členů. Je-li nepřítomna zasedání zastupitelstva nadpoloviční většina členů, předsedající zasedání ukončí a do 15 dní se uskuteční zasedání náhradní. Ministerstvo vnitra má pravomoc zastupitelstvo obce rozpustit v případě, kdy by se zastupitelstvo nesešlo po dobu delší, než je šest měsíců v takovém počtu zastupitelů, ve kterém by bylo usnášeníschopné. V takovém případě by se funkce zastupitelstva přenesla na radu obce do doby, než by se zastupitelstvo zvolilo nové. V případě, že není rada zvolena, uskutečňuje pravomoc starosta obce. Pokud není zvolen starosta, uskutečňuje funkci starosty zastupitel, kterého pověřil zastupitelstvo. Shromáždění zastupitelstva je veřejné. Obecní úřad informuje dopředu o místu, době a navrženém programu připravovaného zasedání zastupitelstva. Obecní úřad je povinen tu informaci zveřejnit nejméně sedm dní před zasedáním na úřední desce. Rada obce, výbory a členové zastupitelstva mají dle zákona možnost prezentovat návrhy k umístění na pořad jednání připravovaného zasedání (Čmejrek, Bubeníček, Čopík, 2010, s. 38 - 43).

### 3.2.2 Rada obce

Rada obce je výkonný orgán, který působí v oblasti samostatné působnosti obce a přímo podléhá zastupitelstvu obce. Starosta vykonává pravomoci v obcích, kde se rada nevolí. Jestliže je rada obce odvolána ze své funkce, a současně není zvolena rada obce nová, vykonává stávající rada svoje pravomoci až do zvolení rady nové. Rada se nevolí v obcích, kde je počet obecních zastupitelů menší než patnáct. Členové rady jsou starosta, místostarosta a členové, kteří byli zvoleni ze zastupitelstva. Počet členů rady je vždy lichý, v rozpětí 5 - 11 a svým celkovým počtem nesmí přesahovat 1/3 všech členů zastupitelstva. Zastupitelstvo přebírá pravomoci rady obce v okamžiku, klesne-li počet jejích členů pod 5 a na nejbližší schůzi zastupitelstva nedojde k jejímu minimálnímu doplnění. Pokud v průběhu výkonu mandátu zastupitelstva klesne počet zastupitelů pod 11 a uvolněná místa nenahradí náhradníci, funkce a činnost rady v tomto případě zaniká. Schůze rady svolává starosta, jsou neveřejná a jsou svolávána dle potřeby. Rada je usnášeníschopná, je-li přítomna nadpoloviční většina členů. K platnému usnesení je nezbytný souhlas nadpoloviční většiny všech jejích členů. Ze zasedání rady se vypracovává zápis (Čmejrek, 2008, s. 38 - 39).

Rada obce vykonává rozhodnutí, jež jsou usnesena zastupitelstvem obce, pro něhož také připravuje návrhy k projednání. Funkcí rady je také zabezpečovat hospodaření obce podle schváleného rozpočtu, schvalovat organizační řád obecního úřadu, ukládat pokuty týkající se samostatné působnosti, plnit úkoly stanové zvláštním zákonem, vydávat nařízení obce a další (Čmejrek, Bubeníček, Čopík, 2010, s. 43 - 45).

### 3.2.3 Starosta

Starosta zastupuje nejindividuálnější orgán obecního ustavení. Jeho hlavním posláním je reprezentovat obec navenek, ale kompetence má velmi limitované, protože nemá povahu statutárního orgánu. Starosta je automatický člen zastupitelstva a rady obce. V případě činností vyžadující schválení radou či zastupitelstvem, smí tyto činnosti starosta vykonávat až po jejich schválení. Orgány starosty a místostarosty jsou voleny absolutní většinou všech členů zastupitelstva z jeho řad a zastupitelstvu jsou také plně zodpovědné. Je nutností, aby starosta i místostarosta byli občani České republiky. Nejvýznamnější pravomocí starost je vedení zasedání zastupitelstva a rady. Starosta může určovat plán

jednotlivých zasedání a také vymezuje pořadí bodů programu zasedání. V případě odvolání starosty z funkce, nebo jeho dobrovolného složení funkce a zároveň není-li zvolen nový starosta, provádí jeho pravomoci místostarosta, eventuálně některý z členů zastupitelstva, který byl k výkonu této funkce zastupitelstvem pověřen. Toto zastoupení je trvalé do té doby, než je zastupitelstvem obce zvolen nový starosta (Balík, 2009, s. 74 – 56).

### **3.2.4 Obecní úřad**

Obecní úřad představuje starosta, místostarosta, tajemník, v případě že je tato funkce ustanovena a ostatní zaměstnanci v rámci obecního úřadu. V čele obecního úřadu stojí starosta. Obecní úřad se může při rozhodnutí rady obce dělit na odbory, není-li rada zvolena, rozděluje o rozdělení zastupitelstvo obce. Obecní úřad plní úkoly jak ve sféře přenesené působnosti, tak v oblasti samostatné působnosti. Obecní úřad plní úkoly, jenž mu v rámci samostatné působnosti udělují rada a zastupitelstvo obce. Současně vypomáhá v činnosti komisím a výborům. Výkon státní správy vykonávají obecní úřady jako přenesenou působnost, mimo věci, které spadají do kompetence jiného obecního orgánu. Obce mají příležitost si zřídit funkci tajemníka obecního úřadu. Tajemník však nesmí souběžně vykonávat funkce v politických stranách a politických hnutích. Starosta plní úkoly tajemníka v případě, že tato funkce není v obci zřízena (Čmejrek, Bubeníček, Čopík, 2010, s. 47)

### **3.2.5 Orgány zastupitelstva obce a rady obce**

#### **Komise**

Obecní rada smí založit jako své poradní orgány komise. Náměty a stanoviska komise jsou prezentovány radě obce. Rada obce vybírá členy komise. Je-li komisi uloženo provedení výkonu přenesené působnosti, jedná se o výkonný orgán. Předsedou komise může být pouze osoba, která projeví speciální odbornou schopnost v oblasti, která byla v rámci přenesené působnosti komisi uložena. Komise se usnáší většinou hlasů všech svých členů a za svoji činnost je přímo odpovědná radě obce. Za výkon přenesené působnosti na svěřeném úseku zodpovídá starosta komise (Čmejrek, Bubeníček, Čopík, 2010, s. 49).

## **Výbory**

Jako kontrolní a iniciativní instituce si může zastupitelstvo obce zřizovat výbory, jenž zastupitelstvu prezentují svá stanoviska, návrhy a plní úkoly, které jim zadá zastupitelstvo. Za činnosti, které výbory vykonávají, odpovídají zastupitelstvu obce. Členové výborů se schází dle potřeby a jejich počet musí být vždy lichý. Pokud se nejedná o člena jiného výboru, je předsedou vždy člen zastupitelstva. V obci se vždy zřizují finanční a kontrolní výbory, které jsou nejméně tříčlenné. Starosta, místostarosta, tajemník ani osoby zajišťující účetní a rozpočtové práce obecního úřadu nemohou být členy těchto výborů. Finanční výbor má na starosti kontrolu hospodaření obce s finančními prostředky a majetkem. Současně provádí další činnosti, kterými jej pověří zastupitelstvo obce. Na plnění jednotlivých usnesení zastupitelstva a rady dohlíží kontrolní výbor. Mimo to kontroluje dodržování právních předpisů ostatními výbory a také obecním úřadem v části samostatné působnosti. Kontrolní výbor dále provádí úkoly, kterými byl oprávněn zastupitelstvem obce (Balík, 2009, s. 78).

### **3.3 Komunální volební systém**

Jak již bylo zmíněno, základním pilířem politického procesu demokratického státu je konání svobodných voleb. Občané si mohou zvolit mezi politickými eventualitami, které jsou zastupovány různými stranami a jejich kandidáty. Posláním voleb je stanovit momentální rozložení politických sil na daném území a zaručit odpovídající reprezentaci. Výsledky volebního procesu pomáhají zjistit momentální požadavky a priority společnosti, protože občané svým způsobem přenáší svoji vůli do formy voleného zastupitelského orgánu (Čmejrek, Bubeníček, Čopík, 2010, s. 51 - 52).

V komunálních volbách občané dané obce volí reprezentanty do územně samosprávných celků - zastupitelstev obcí, měst, městských částí nebo obvodů. Volební účast občanů bývá v komunálních volbách zpravidla menší než je tomu na celorepublikové úrovni, ale právě volby na lokální úrovni by měly být pro voliče nejdůležitější, protože jen tak mohou ovlivnit události v místě svého domova (Čmejrek, Bubeníček, Luhanová, 2006, s. 87).

### 3.3.1 Volby do zastupitelstev obcí v ČR

Zákon o volbách do zastupitelstev obcí č. 491/2001 Sb. upravuje zvyklosti a pravidla voleb do zastupitelstev obcí. Tento zákon reguluje celý volební proces - kontroly a zpracování seznamů voličů, sestavení kandidátních listin, zřízení volebních orgánů, vyhlášení volebních výsledků, organizaci hlasování občanů apod. Komunální volby v České republice se od roku 1990 konají tajným hlasováním na principu všeobecného, přímého a rovného volebního práva a podle zásad poměrného zastoupení (Balík, 2009, s. 85).

Od roku 1990 má oprávnění volit a být volen občan dané obce, který je v obci přihlášen k trvalému pobytu, má právní způsobilost, české státní občanství a dosáhl plnoletosti, tedy 18 ti let. Občané Evropské unie mají aktivní i pasivní volební právo v obci, kde jsou přihlášení k trvalému pobytu do roku 2001. Výkon volebního práva se nevztahuje u osob, které jsou ve výkonu trestu odnětí svobody, mají uložené omezení svobody z příčiny zdraví lidu nebo pracují v zahraničí jako vojáci z povolání (Balík, 2009, s. 85).

Volební systém lze chápat jako princip přenášení hlasů na mandáty. Využívají se dva výchozí volební systémy - proporcionální volební systém a většinový volební systém, který je založený na volebních obvodech s jedním mandátem (Čmejrek, Bubeníček, Čopík, 2010, s. 52).

Proporcionální volební systém uplatňuje vícemandátové obvody. Většinový volební systém má tolik volebních obvodů, kolik občané volí mandátů. Volič volí mezi samostatnými kandidáty. Voliči na základě proporcionálního volebního systému vybírají mezi kandidátními listinami, které většinou skládají politické strany. Výhody většinového volebního systému spočívají ve vysoké personalizaci a jednoduchosti. Na straně nevýhod tohoto systému je možnost znevýhodnění silnější strany, neuspokojivé reflektování rozložení politických sil a v horším případě může způsobit, že strana, která získala nejvíce hlasů od voličů, může prohrát volby. Jako spravedlivý princip, který spočívá v odkrytí momentálního rozložení politických sil, a díky tomu rozděluje mandáty, se jeví princip poměrného zastoupení. Proto, aby se do zastupitelského orgánu nedostalo příliš politických subjektů, bývá uplatněna tzv. volební klauzule. Poměrný volební systém je těžkopádnější a složitější. Jeho nevýhoda spočívá v nízké personalizaci, která se zesiluje zavedením preferenčních hlasů (Čmejrek, Bubeníček, Čopík, 2010, s. 52 - 53).

Volební systém ve významu volebního mechanismu, jenž převádí hlasy na mandáty, obsahuje formu kandidatury, volební obvod, strukturu hlasu, volební formuli a volební klauzuli (Čmejrek, Bubeníček, Čopík, s. 52 - 53).

### **3.3.2 Forma kandidatury**

Formu kandidatury můžeme dělit podle typu volebních obvodů. Jsou tři základní typy kandidátských listin a to vázané, otevřené tzv. volné a přísně vázané. Komunální systém v České republice pracuje s otevřenými kandidátními listinami. Personalizaci voleb posiluje otevřená kandidátní listina. V tomto systému může volič vybírat a volit mezi kandidátními listinami, volit jednotlivé kandidáty nebo kombinovat hlasování pro kandidáty z odlišných kandidátních listin. Jestliže volič volí dle kandidátní strany, dává svůj hlas každému kandidátovi na kandidátní listině, pokud si volič vybere pouze jednoho z kandidátů, poskytuje hlas celé volební straně a naopak. Tato skutečnost je důvod proč se jednotlivé volební strany snaží zaplnit všechna místa na kandidátní listině (Čmejrek, Bubeníček, Čopík, 2010, s. 55 – 62; Čmejrek, Bubeníček, Luhanová, 2006, s. 123).

Pořadí jednotlivých kandidátů na kandidátní listině hraje také významnou roli. Na prvních místech jsou uvedeni kandidátní, kteří mají ambice a potenciál stát se starostou či zastupiteli obce. Pod těmito kandidáty se umísťují kandidáti, kteří získali vysoký počet hlasů v předcházejících volbách a na posledních místech kandidátních listin se zařazují kandidáti, kteří pouze doplňují kandidátku z důvodu zaručení lepšího výsledku ve volbách a chtějí tak pouze napomoci dané volební straně (Čmejrek, Bubeníček, Luhanová, 2006, s. 128).

### **3.3.3 Volební obvod**

Volební obvod se definuje jako souhrn voličů, většinou stanovený příslušností k danému území, který volí zastupitele přiřazené volebnímu obvodu. Volební obvody jsou jednomandátové a vícemandátové (Čmejrek, Bubeníček, Luhanová, 2006, s. 122).

Obec vytváří jeden volební obvod, nicméně volební zákon č. 291/2001 Sb. umožňuje zastupitelstvu obce zformovat více volebních obvodů, tak, aby se v obcích do 10 000 obyvatel v každém volebním obvodu volilo přinejmenším 5 zastupitelů, v obcích do 50 000 obyvatel nejméně 9 zastupitelů a v obcích nad 50 000 obyvatel více jak devět členů zastupitelstva. Velikost volebního obvodu je měřena počtem mandátů, které se v obvodu distribuují. Velikost volebního obvodu má také významný vliv na proporcionalitu



voleb. Čím větší je volební obvod, tím se distribuuje více mandátů a tím jsou volby proporcionálnější (Čmejrek, Bubeníček, Čopík, 2010, s. 60; Balík, 2009, s. 92).

### 3.3.4 Struktura hlasu

S otevřenými kandidátními listinami, jak je zmíněno výše, souvisí tzv. kombinovaný hlas (možnost vícenásobného hlasu). Volič ve volbách do zastupitelstev disponuje tolika hlasy, jaká je velikost volebního obvodu (počet volených zastupitelů). Kombinovaný hlas umožňuje voliči hlasovat napříč celým stranickým spektrem, aniž by musel brát v potaz kandidátní listiny. Způsob tohoto hlasování je nazýván panašováním a je alternativou tzv. preferenčního hlasování. Kombinovaný hlas, jenž se využívá při volbách do zastupitelstev obcí, je paralelně neobvyklou formou vícenásobného hlasu, který má více možností - např. komulativní hlas, limitovaný hlas, dvojitý hlas. Komulativní hlas umožňuje voliči dát jednomu kandidátovi libovolný počet hlasů. Limitovaný hlas dává voliči k dispozici počet hlasů nižší než je počet přidělovaných mandátů. V případě dvojitého hlasu může volič v jednomandátovém volebním obvodu hlasovat pro kandidáta jedním hlasem a druhý hlas může uplatnit pro volbu kandidátní listiny ve vícemandátovém volebním obvodu (Čmejrek, Bubeníček, Čopík, 2010, s. 55 - 57).

Zákon stanovuje pravidlo preference podle volebního výsledku ve skupině kandidátů. Kandidáti, kteří překročí určenou 10 % hranici nad průměrný počet hlasů dané kandidátní listiny, mají právo na mandát v pořadí podle výše volebního zisku. Další kandidáti se umisťují na základě svého pořadového čísla a to bez ohledu na počet získaných preferenčních hlasů.

Schéma č. 1 – vzorec výpočtu preferenčních hlasů

$$\frac{\text{počet hlasů nutných pro postup na první pozici kandidátní listiny}}{\geq 110 \%} \times \frac{\text{počet hlasů získaných volební stranou}}{\text{počet kandidátů na kandidátní listině}}$$

(Čmejrek, Bubeníček, Luhanová, 2006, s. 125)

### 3.3.5 Volební formule

Odevzdávané hlasy se přepočítávají na zastupitelské mandáty prostřednictvím volební formule. Formule je matematický výpočet a jeho užití má oporu v zákoně. Rozlišují

se proporcionalní většinové volební formule. Ve vícemandátových volebních obvodech se využívají proporcionalní volební formule a v jednomandátových pak většinové volební formule. Pro volby do zastupitelstev obcí jsou využívány proporcionalní volební formule. Volební formule mají podstatu buď ve volebních kvótách, které zjišťují minimální počet hlasů potřebných k získání mandátu, nebo ve volebních dělitelech. Mezi volební kvóty příkladem spadá - Imperialiho kvóta, Hareova kvóta, Hagenbach-Bischoffova kvóta apod. (Čmejrek, Bubeníček, Čopík, 2010, s. 57; Balík, 2009, s. 101).

Ve volbách do zastupitelstev obcí se v České republice od roku 2002 využívá přepočítání hlasů na mandáty skrze d'Hondtův volební dělitel. Ve volbách před rokem 2002 se využívala metoda Sainte-Laguë. S d'Hondtovou metodou se podíly vypočítají tak, že se celkový počet hlasů, který získala postupující kandidátní listina, dělí postupně čísly 1, 2, 3, 4, 5, ..., n (n = počet rozdělovaných mandátů). Nejvýše však do celkového počtu členů zastupitelstva. Mandáty se poté přidělují stranám s nejvyššími podíly (Čmejrek, Bubeníček, Čopík, 2010, s. 57 – 58; Čmejrek, Bubeníček, Luhanová, 2006, s. 127).

### 3.3.6 Volební klauzule

Volební klauzule, též označována jako umělý práh, nebo uzavírací klauzule, udává nejnižší možný počet hlasů, které musí kandidát překonat, aby byl umístěn do procesu přerozdělování mandátů. U voleb do zastupitelstva obcí v České republice je tento umělý práh stanoven ve výši 5 % z celkového počtu hlasů ve volbách poděleného počtem volených zastupitelů a vynásobeného počtem kandidátů strany. Ve výsledku to znamená, že volební strana musí získat minimálně 5 % podíl hlasů, aby se dostala do daného zastupitelstva. V České republice se 5 % volební práh využívá ve všech volbách fungujících na principu poměrného zastoupení. Obdobným systémem se tedy volí do Poslanecké sněmovny, krajských voleb či Evropského parlamentu (Balík, 2009, s. 98)

Schéma č. 2 – vzorec výpočtu volební klauzule

$$\text{počet hlasů nutný pro postup do skrutinia} \geq 5 \% \times \text{celkový počet platných hlasů} \times \frac{\text{počet kandidátů na kandidátní listině}}{\text{počet členů voleného zastupitelstva}}$$

(Čmejrek, Bubeníček, Luhanová, 2006, s. 126)

Volební klauzule může být v obecních volbách i nižší. Umělý práh, jehož výpočet je uveden výše, ukazuje, že se může pro konkrétní stranu lišit dle počtu kandidátů na kandidátní listině. V případě, že se žádná z kandidujících stran nedostane nad hranici 5 %, tak se aplikuje nižší volební klauzule. V malých obcích, kde je volen nižší počet zastupitelů se může stát, že počet hlasů nezbytných k zisku mandátu je častěji vyšší než volební klauzule, tudíž je klauzule zbytečná. Jistým rizikem spojeným s využitím umělého prahu je fakt, že může docházet k omezení politické soutěže a tím pádem se zabraňuje vstupu nových politických subjektů do daných politických struktur (Čmejrek, Bubeníček, Luhanová, 2006, s. 126 - 127).

### **3.4 Specifika volebního prostředí na komunální úrovni**

Je velmi obtížné stanovit volební systém, který by dokázal vyhovět všem specifickým českého komunálního prostředí. Jedním z důvodů tohoto faktu je skutečnost, že obyvatelstvo České republiky je nerovnoměrně rozloženo v rámci velikostních kategorií obcí. 70 % všech obyvatel žije v obcích velikostní kategorie nad 3 000 obyvatel, tyto obce však tvoří pouze 6,8 % ze všech českých obcí. Český volební systém proto musí vyhovovat dvěma typům zastupitelstev, které vyžadují rozdílný přístup k výběru zastupitelských orgánů. Současně se snižující se politickou úrovní se mění i politický proces, který se nápadněji přibližuje ke každodennímu životu občana dané obce. Výrazněji ztrácí na významu stranická ideologie, což je na komunální úrovni zcela běžný jev a do popředí zájmu se stále častěji dostávají otázky operativního charakteru. Neshody zvolených členů zastupitelstva obce bývají zpravidla nepolitického charakteru, a diskutují se převážně interpersonální vztahy mezi leadery jednotlivých stran. Dalším velmi hojným fenoménem komunálního prostředí je tzv. sousedský efekt. V hlasování bývají upřednostňováni kandidáti na základě osobních sympatií a blízkosti. Přestože se tento jev může zdát na této rozhodovací úrovni neadekvátní, bývá velmi často praktikován. Tato forma podpory se ukazuje najevo zvláště pak při srovnání výsledků voleb parlamentních s volbami komunálními. Vítězná strana, jež v obci vyhrála volby do poslanecké sněmovny, následně propadne při volbách do zastupitelstev obcí, kde často získá minimum křesel v zastupitelstvu. Tento jev často plyne z příčiny, kdy na komunální úrovni tato strana není atraktivní či nemá oblíbené kandidáty z řad místních občanů. Na komunální úrovni také dochází k situaci, kdy nejsou splněna všechna kritéria základních zásad demokratických voleb. Nežádá se, kdy v nejmenších obcích kandiduje

vylučně jediná volební strana, a tak nedochází k naplnění zásad soutěživosti a rovnosti hlasu. I přes tyto jevy nedochází k narušení demokratických principů (Čmejrek, Bubeníček, Luhanová, 2006, s. 121 – 122).

### **3.4.1 Nezávislí kandidáti v komunální politice**

Politické prostředí komunální politiky lze vystihnout početným zastoupením nezávislých kandidátů a jejich spolky. Prostor na komunální úrovni je velmi příhodný pro nezávislé kandidáty a to jak v rámci jejich kandidatury, tak také pro jejich významnost pro parlamentní strany, které nezávislé kandidáty využívají při sestavování jejich kandidátních listin. Parlamentní strana nemusí v dané obci fakticky působit, proto její úspěch v komunálních volbách lze přirovnat k optickému klamu, kdy na její kandidátní listině působí většina nezávislých kandidátů. V komunálním prostředí není výjimkou ani sestavení kandidátní listiny čistě z nezávislých kandidátů pod hlavičkou parlamentní strany (Čmejrek, 2009, s. 14 - 15).

Tato situace může nastat z několika důvodů. Nejzásadnější skutečností je často slabá členská základna politických stran ve venkovských obcích, na základě toho vědomí jsou pak politické strany nuceny skládat kandidátní listiny s výpomocí nezávislých kandidátů. K tomuto skutku jsou politické strany nuceny i strukturou hlasu, neboť plná kandidátní listina zajišťuje do jisté míry zvýhodnění politické strany, která takto kandidátku sestaví. Dalším důvodem proč jsou na kandidátní listiny parlamentních stran často uváděni nezávislí kandidáti, je celková image politické strany. Nezávislí kandidáti plní na komunální úrovni roli velmi pozitivní reklamy na občany dané obce a to z důvodu skutečnosti, kdy na malých a venkovských obcích je kandidatura politických stran pocíťována silně negativně. Často bývají tyto strany chápány jako nutné zlo a bývají označovány za zdroj politikaření a nesvárů. Naopak nezávislí kandidáti jsou vnímáni jako pracovití osobnosti, u kterých se předpokládá práce v dobrém zájmu obce. Tato obecná realita vnímání nezávislých kandidátů bývá zintenzivňována názorem některých představitelů obce, kteří prosazují myšlenku, že ve venkovských a malých obcích není důležité, za koho daní uchazeči kandidují (Čmejrek, 2008, s. 67).

### 3.4.2 Sestavování kandidátních listin

Politické strany při sestavování kandidátních listin na komunální úrovni používají velmi často obdobný model. Vedení politické strany, která kandiduje, vybere příhodné kandidáty, kteří nejčastěji kandidují bez politické příslušnosti a kteří jsou schopni oslovit a zaujmout potenciální voliče nebo jsou pro voliče něčím zajímavý. Často bývají také oslovováni kandidáti, kteří mají zkušenosti s kandidaturou z minulých let. Při sestavování kandidátek se současně bere v potaz rovnoměrné zastoupení jednotlivých částí obce. Důležitým parametrem komunálního volebního systému z hlediska sestavování kandidátních listin je skutečnost zvýhodnění zcela zaplněné kandidátky. Některými představiteli komunální politiky bývá prezentován názor nedostatečného politického života na malých a venkovských obcích. Tento fakt jim významně znesnadňuje zaplnění kandidátní listiny (Čmejrek, 2009, s. 29).

Potenciální kandidáti na post starosty obce bývají na kandidátních listinách zpravidla uvedeni na prvním místě. Aktivní členové strany a kandidáti, kteří se skutečně chtějí podílet na politickém životě obce, jsou obsazováni dále v pořadí na „vrchních příčkách“ kandidátek. Následně jsou umisťováni kandidáti s dobrými výsledky z minulých voleb a poslední místa bývají obsazováni kandidáty, kteří doplňují maximálně přípustný počet osob na kandidátní listině (Čmejrek, Bubeníček, Luhanová, 2006, s. 128).

Na malých a venkovských obcích může být volební výsledek významně ovlivněn stanovenou volební strategií dané politické strany, ve které je nutno se přizpůsobit volební logice občanů. Hojně využívanou strategií kandidujících subjektů bývá snaha po obsazení kandidátních míst tzv. „elitami“ dané obce, tedy občany, kteří jsou v obci známí a oblíbení. Tato strategie je výrazným předpokladem pro dosažení volebního úspěchu. Významnou atraktivitu pro voliče představují i některá vlivná povolání na venkovské či malé obci, profese ve zdravotnictví, školství apod. (Hudák, Jüptner, Svoboda, 2003, s. 186).

### 3.4.3 Typologie lokálních politických prostředí

#### **Model A – neparticipativní**

Nepluralitní stranický systém a nekooperativní strategie místních politických subjektů jsou příznačné pro obce v modelu A. Za těchto okolností může vznikat obecné ohrožení vlastní samosprávy municipalit. Příčinou tohoto stavu je netečnost obyvatel dané

obce se podílet na politickém životě, což může vést k vážným obtížím při skládání kandidátek. V tomto důsledku může dojít k opakování či dodatečnému pořádání nových voleb. Nadějí v takovém případě mohou být nově přistěhovalí obyvatelé, kteří se do politického života obce zapojují zpravidla aktivněji než starousedlíci. Většina předvolebních aktivit je v takovém případě však omezena výhradně na sestavení kandidátní listiny. Pro obec charakteristickou neparticipativním modelem mohou být nový obyvatelé impulsem k přibližování se modelu B (Čmejrek, Bubeníček, Čopík, 2010, s. 157).

### **Model B – apoliticko – demarchistický**

Z příčiny lhostejnosti o tyto funkce ve vedení obce, následně dochází k personálním obměnám na kandidátce, které vedou i ke změně vedení obce. V modelu B nebývá zpravidla problém v lhostejnosti občanů o politický život v obci, tak jako v případě modelu neparticipativním, důvod neochoty participace občanů vychází spíše z projevu nespokojenosti vůči stávajícímu zastupitelstvu obce. Rozhodování o politickém osudu obce se tak řeší mimo politické prostředí. Apoliticko – demarchistický model se dá s určitou nadsázkou nazvat jako model velmi benevolentní vzhledem k obyvatelům dané obce. Orgán zastupitelstva tak vykonává pouze požadavek občanů obce, na základě jejich rozhodnutí, který pokaždé prochází konkrétním mechanismem všeobecného schválení komunitou (Čmejrek, Bubeníček, Čopík, 2010, s. 158).

### **Model C – konsensuální**

Konsensuální model bývá označován, jako vyvinutější verze obcí skupiny B. Jedná se o obce s pluralitním stranickým systémem, v nichž se uplatňuje kooperativní strategie při utváření konsensu. Hlavním volebním cílem v obcích na bázi modelu C je obsazení zastupitelských pozic a udržení samostatnosti obce. Formát stranického systému vyhovuje elementárním podmínkám pluralitního prostředí, protože počet přidělovaných mandátů je nižší než počet kandidátů. Volební střet lze však charakterizovat spíše jako kvazikonkurenční než kompetitivní, ačkoliv se do voleb zapojuje více volebních subjektů. Průběh voleb se častěji shoduje s jakousi kolektivní hrou, při které dochází k minimální rivalitě. Ačkoliv výsledek voleb není v tomto modelu předem znám, je možno ho označit jako nevýznamný. U mnoha malých a venkovských obcí je konsensuální model modelem demokracie a municipality v této skupině jsou typické rozšířeným spolkovým životem.

Důležitou složkou v těchto obcích je kandidatura, protože ve většině případů se ucházejí o hlas samostatně nezávislí kandidáti, u kterých je kandidatura centrálně řízena (Čmejrek, Bubeníček, Čopík, 2010, s. 159 - 160).

### **Model D – kompetitivní**

Obce charakteristické kompetitivním modelem se vyznačují značnou úrovní rivality, jež se projevuje především v předvolební kampani. Není možno ji však přehlédnout také v období povolebním. Najednou se zde zaplétají různé mechanismy stranických systémů a sestavování kandidátek. Důležitou složkou je také zastupitelstvo dané obce, u kterého je podstatné jeho složení. Hlavním cílem voleb je dosažení volebního vítězství a zachování kontroly nad řízením obce. Tato snaha jde v ruku v ruce se způsobem volebního střetu, který má kompetitivní nebo semikonkurenční charakter. Za nutný předpoklad v tomto modelu je nutno označit větší množství kandidujících občanů na posty v zastupitelstvu než samotný celkový počet volených zastupitelů, což pramení k tvorbě velmi široké stupnice stranických systémů. V obcích charakteristických tímto modelem se objevují kandidátky samostatně nezávislých kandidátů, spolu s velmi rozvinutými pluralitními systémy, které lze již charakterizovat jako plnohodnotný stranický systém. Zároveň se zde často objevují lokální organizace politických stran, které působí na celorepublikové úrovni. Volební kampaně se v těchto municipalitách výrazně nerůzní, ale vzhledem k pluralitnímu prostředí se volební nabídky různí. Je zřetelné, že výkonné mechanismy se začínají blížit obcím větší kategorie. Často v obcích charakteristických tímto modelem dochází k opakování voleb a to hlavně v případech, kdy jsou výsledky obou konkurenčních skupin vyrovnané. Opoziční seskupení drží vítěznou stranu v šachu, protože složení jejich mandátů by mohlo způsobit uskutečnění nových voleb (Čmejrek, Bubeníček, Čopík, 2010, s. 161).

Pokud dojde ke zhodnocení všech modelů tvorby kandidátních listin na základě normativního přístupu lokální demokracie, kde je podmínka současné existence pluralitního prostředí, pak jedinečným modelem, jenž se přibližuje ideálu lokální demokracie, model C, tedy model konsensuální (Čmejrek, Bubeníček, Čopík, 2010, s. 166).

### **3.5 Teorie koalic na lokální úrovni**

Klasická teorie koalic se zabývá vztahy, interakcemi a vývojem koalic na celostátní úrovni. Popisuje také zákonitosti utváření vlád v parlamentních systémech, jež mají za cíl protlačit svůj politický program. Aplikace klasické teorie koalic je na lokální politiku zpravidla neproveditelná. Na komunální úrovni je nutno nalézt ekvivalent k pojmům vláda (městská nebo obecní rada), parlament (zastupitelstvo), premiér (starosta). Politické strany jsou v tomto ohledu nejkomplikovanější, protože se liší svojí institucionální i funkční charakteristikou, jelikož nezřídka prezentují celek jednotlivců či volné koalice. To komplikuje všeobecné znalosti o systémovosti koaličního chování stranických účastníků a hypotézu unitárnosti politických stran (Jüptner, 2004, s. 80).

V komunální politice nehovoříme tedy o „unitárních aktérech“, ale na místo toho jsme schopni využít pojem tzv. „politických táborů“. Zde hrají důležitý význam individuální vztahy, názory na schopnosti a dispozice jednotlivých kandidátů k výkonu určených funkcí, př. funkce starosty. To ovlivňuje velikost municipalit či spíše velikost jejich zastupitelstev a apolitický či neideologický charakter komunálních volebních systémů. Mezitím, co se někteří političtí aktéři snaží zmocnit určitého postu, jiní mohou chápat svoji roli čistě ze společenského hlediska (Jüptner, 2004, s. 80 - 81).

Mezi další problémy v komunální politice lze zahrnout tzv. ideovou blízkost jednotlivých stran. Ve „velké“ politice se zpravidla utváří ideové škály, např. levice – pravice, liberalismus – konzervatismus, kam lze politické subjekty umístit, a tak očekávat vytvoření pravděpodobné koalice. Naproti tomu v komunální politice je utvoření těchto škál zcela nereálné. Komunální aktéři velmi často ani nedisponují celistvou ideologií a politické vztahy zřizují na základě osobních vztahů či zájmů (Jüptner, 2004, s. 81 - 82).

#### **3.5.1 Teorie koalic podle P. Jüptnera**

Pro potřeby komunální politiky byla upravena teorie koalic dle P. Jüptnera. Komunální politiku však nelze zkoumat jako jeden celek, protože nevykazuje jednotné atributy. Jüptner proto rozdělil politické systémy do čtyř typů, ve kterých rozdělil obce dle velikosti – největší obce (45 000 a více obyvatel), obce větší a střední velikosti (9 001 – 45 000 obyvatel), obce menší střední velikosti (1 701 – 9 000 obyvatel) a nejmenší obce (do hranice 1 700 obyvatel). Obec Ostrožská Nová Ves spadá počtem obyvatel do obcí menší



střední velikosti. Pro bližší pochopení a osvojení si principů fungování koalic budu v rámci předkládané diplomové práce pracovat s teoretickým vymezením dvou nejmenších kategorií obcí, jež definoval Jüptner (Jüptner, 2004, s. 82 - 98).

Ve volbách do zastupitelstev nejmenších obcí zpravidla kandidují pouze kandidáti a jejich sdružení bez politické příslušnosti. Formálně se zde vyskytují maximálně dvě politické strany, které velmi často pracují na spolkové bázi. Kandidující strany mají zpravidla málo členů a často se formují teprve v brzké době před volbami. Zasedání politických stran se ve velikostní kategorii nejmenších obcí vůbec nekonají nebo jsou založeny pouze na společenském charakteru (Jüptner, 2004, s. 84 - 86).

Protože v nejmenších obcích kandiduje takřka každý občan, projevují se v takových obcích volebním zákonem znevýhodněné předvolební koalice. Příznivěji se totiž jeví skutečnost kandidatury dvou kandidátních listin než jedné. V nejmenších obcích se termín koalice obvykle ani neobjevuje, a to z důvodu skutečnosti, že se občané těchto obcí většinou znají a projevují zájem spolu dobře vycházet. Nepatrný náznak vzniku koalic většinou nastává před volbami, ale zpravidla v zahalené podobě a je založen na nepolitických vztazích. Vše zesiluje často vědomí kandidátů, že se nevolí rada a pozice starosty bývá neuvolněná. Jednotlivé kandidátky se často vzájemně podporují a tak tento stav vystihuje charakter nesoutěživého systému (Jüptner, 2004, s. 86 - 87).

V obcích menší střední velikosti, tedy kategorie jako zkoumaná municipalita, dochází k lámání poměru sil mezi politickými stranami a nezávislými kandidáty. Čím jsou obce větší, politické subjekty jsou dominantnější a vítězí nad nezávislými kandidáty a jejich uskupeními. Drobným paradoxem zůstává, že i kandidáti politických stran jsou často bez politické příslušnosti. Přestože kandidátku tvoří mnohdy až deset politických stran, základní pilíře takto definovaných politických systémů tvoří tzv. „jádra“ (vytvářena několika subjekty), s členskou základnou až třiceti členů. „Jádra“ jsou na kandidátce z důvodu maximalizace volebního zisku, s ohledem na nedostatek členů, doplněny tzv. „křovím“. „Křoví“ tvoří kandidáti, kteří nemají skutečný zájem o zisk mandátu v zastupitelstvu.

Politický systém kategorie menších středních obcí může mít formu jak soutěživého, tak nesoutěživého systému. Strany nevytváří zřetelnou aktivitu a voliči z tohoto důvodu volí na základě osobností, jež se prezentují na kandidátních listinách. Úsilí o co největší volební zisk vede strany k tomu, že v předvolebních kampaních namísto toho, aby se snažili oslovovat voliče, obvykle organizují zřizování „spřátelených kandidátek“, což jim

ve výsledku přinese největší zisk voličů. Voliči o těchto „spřátelených kandidátkách“ často ani netuší (Jüptner, 2004, s. 87 - 90).

Utvořené koalice v obcích menší střední velikostní kategorie mají formu obyčejně neformální velké koalice, ve které se vyskytuje nepsané rozdělení oblastí vlivu a zpravidla se žádný subjekt nesnaží útočit, aby nemusel tento kruh „velké rodiny“ opustit. Termín koalice se v těchto obcích zpravidla neobjevuje, a to ani z hlediska legislativního či předvolebního smyslu. Primárním faktorem v těchto obcích bývají osobní vztahy, které se přenáší do tvorby koalic daleko častěji než ideologie politických stran. Pro tento princip konstrukce koalic, kde spolupracuje „každý s každým“ Jüptner využívá pojem „velká rodina“ (Jüptner, 2004, s. 91).

### 3.5.2 Teorie koalic podle S. Balíka

Jak je ze schématu níže patrné Balík dělí lokální koalice do dvou primárních kategorií – nadměrné a minimální vítězné. Zmíněné kategorie poukazují pouze na míru soutěživosti. V kategorii nadměrných koalic se objevují klasické velké koalice dvou nejvýraznějších ideových soupeřů, mimo tyto koalice zůstávají v opozici drobnější aktéři, a také všestranné koalice, ve kterých nezůstává v opozici nikdo. Balík tyto kategorie pak dělí dvouúrovňově, což označil za kategorii koalice, jež je založená na množství aktérů (počtu mandátů). Ke kategorii minimální vítězné koalice přiřazuje typy – minimální vítězné ideově propojené a nepropojené. Ke kategorii nadměrných koalic pak přidružil typy – široké, všestranné a nadměrně ideově propojené či nepropojené. K oběma kategoriím Balík přidružuje typ velké koalice (Balík, 2009, s. 188 - 189).

Schéma č. 3 – typologie koalic dle S. Balíka

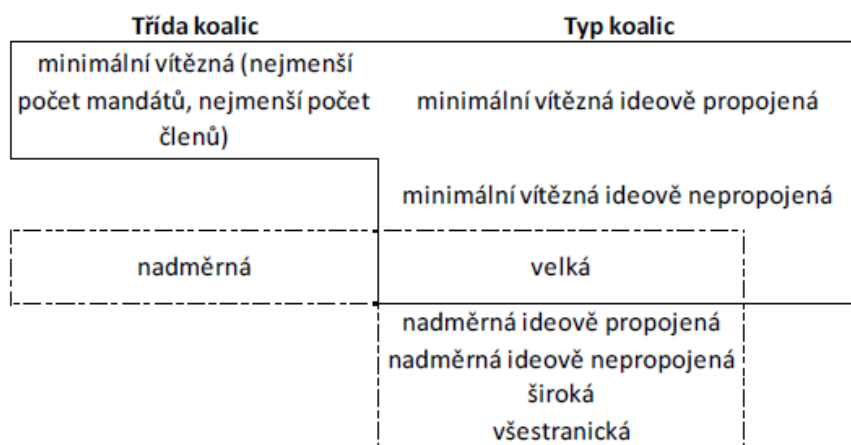

Ve větších městech se převážně objevují minimálně vítězné koalice. Druh koalice je vymezen ideově a dělí se na ideově propojenou nebo nepropojenou koalici. *Minimální vítězná ideově propojená koalice* drží tolik mandátů, kolik je potřeba k většině a její členové mají k sobě ideově blízko. Balík tento typ koalice považuje za nejsmysluplnější řešení situace po volbách, protože nejvíce přispívá k soutěživosti stranického systému a poskytuje voličům vyhlídky na eventuální změnu politiky v příštích volbách. *Minimální vítězná ideově nepropojená koalice* reprezentuje propojení dvou ideově protichůdných aktérů, přičemž v opozici setrvává více politických aktérů. Od velké koalice se diferencuje hlavně nezahrnutím dvou nejvýznamnějších reprezentantů ideového spektra. Typ *velké koalice* je unikátní, protože je vymezen ideově. Velká koalice tedy reprezentuje spolupráci dvou dominantních ideově protichůdných aktérů (Balík, 2009, s. 190 - 192; Cabada, 2006, s. 54 -57).

*Nadměrná ideově propojená koalice* má dvě podmínky. Jednak ji lze začlenit do nadměrné třídy koalic tzn., že je zde přítomen přinejmenším jeden přebytečný člen, bez kterého by koalice stále měla většinu hlasů. Druhou podmínkou je ideová blízkost stran. Tento typ koalic vzniká zpravidla v systémech, kde je pro rozhodnutí nutná nadpoloviční většina všech, ne pouze přítomných zastupitelů, tedy v krajských či komunálních systémech. Mimo to vzniká také v systémech, kde opozice vystupuje celistvě proti vládě, a kde by minimální vítězná koalice disponovala pouze nejtěsnější většinou. Z tohoto důvodu pak koalice obvykle volí rozšíření o ideově blízký, nevelký subjekt. *Výskyt nadměrně ideově nepropojené koalice* je méně častý. Tato koalice je téměř totožná jako předchozí typ. Jediným rozdílem je ideová vzdálenost jejich členů. *Široká neboli „duhová“ koalice* propojuje veškeré relevantní politické síly mimo jednu stranu, která je obvykle z ideových důvodů nejvíce nežádoucí. V duhové koalici mezi sebou spolupracují často ideově nesourodé subjekty a je v ní snaha o zapojení co největšího počtu aktérů do společné odpovědnosti. V této koalici je uzavřeno spojení buď proti jedinému subjektu, popřípadě je uzavřeno bez něj. *Všestranická koalice* zahrnuje všechny podstatné strany (Balík, 2009, s. 192 - 196; Cabada, 2006, s. 54 - 57).

Nejfrekventovanějšími typy koalic na venkovských nebo malých obcích jsou koalice široké, velké a všestranické. Dle Petra Jüptnera dochází v malých obcích mnohdy k transformaci koalice během volebního období. Často dochází k situacím, kdy se původně velké, široké či minimálně vítězné koalice v průběhu volebního období rozšiřují o strany,

jež byly zpočátku v opozici. Výsledkem tohoto jevu je pak transformace celé komunální koalice na koalici všestrannou (Balík, 2009, s. 188 - 196; Cabada, 2006, s. 54 - 57).

## 4 Charakteristika obce Ostrožská Nová Ves

Zkoumaná obec Ostrožská Nová Ves leží na jihovýchodě České republiky v nížině Dolnomoravského úvalu, zhruba 10 km od centra regionu Slovácka města Uherského Hradiště. Obec je situována mezi obcemi Uherský Ostroh a Kunovice a prochází jí silnice první třídy I/55. Rozlohou se obec řadí mezi velké obce. Její katastrální území činí přibližně 2 606 ha. K 31. 12. 2014 měla obec 3 393 obyvatel. Ostrožská Nová Ves se nachází v rovinnaté oblasti s průměrnou nadmořskou výškou 183 m.n.m. Obec tvoří dvě její dílčí části: obecní část Chylice a o část Ostrožská Nová Ves ([www.onves.cz](http://www.onves.cz)).

Obrázek č. 1 – mapa regionu v blízkosti obce

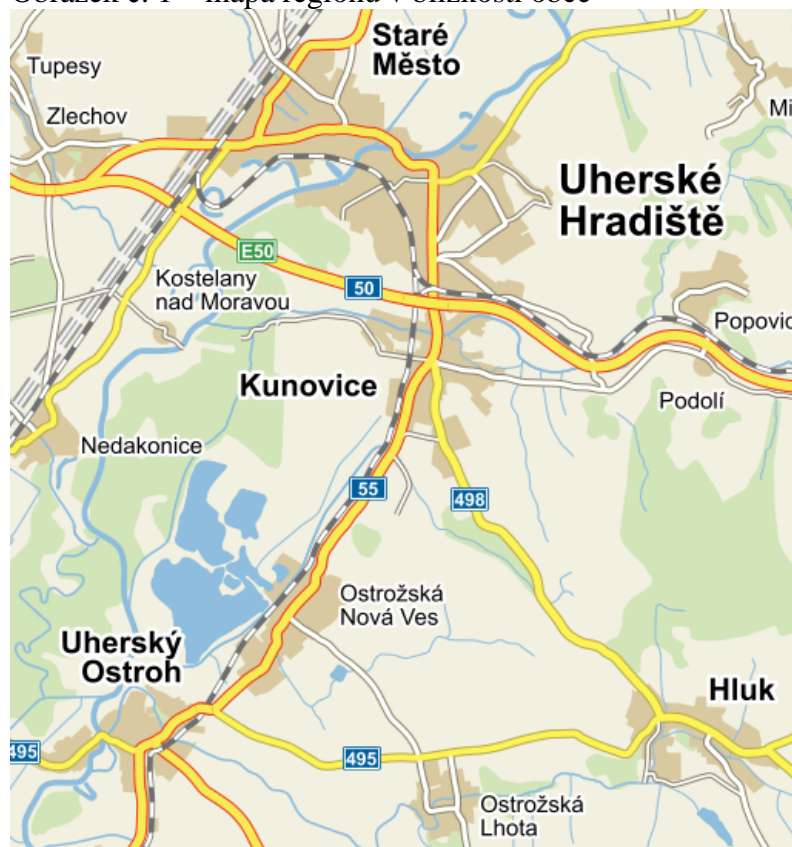

Zdroj: mapy.cz

### 4.1 Historie obce

Novodobou podobu obec získala k 1. srpnu 1949, kdy vznikla sloučením dvou do té doby historicky sousedících obcí Chylic a Ostrožské Nové Vsi. Obecní část Chylice jsou svým původem starší. První zmínka o obci Chylice pochází z roku 1192. O druhé části – Ostrožské Nové Vsi byla vytvořena první písemná poznámka v roce 1258. Přemysl Otakar

II. jakožto český král věnoval tuto obec městu Hradišti, jež bylo založeno o rok dříve. Do konce 15. století byla obec pojmenována jako Nová Ves u Ostrohu. Její úřední název Ostrožská Nová Ves vznikl v roce 1924.

Obec byla pravděpodobně založena jako rurální doplněk města Uherského Hradiště. Městskému právu hradištskému byla obec podřízena již v roce 1315. Dlouhou dobu byla vedena jako sounáležitost kunovického statku, od kterého se oddělila a na krátkou dobu vytvořila samostatný statek. Za dob husitských válek obec zpustla. Na její obnovení se čekalo do konce roku 1466. Sňatkem Aleny Konické ze Švábenic a Zikmunda Helta z Kementu v roce 1550 putovala obec opět do područí kunovického statku, když byla Zikmundem v roce 1554 prodána Arklebovi z Kunovic. V obci sídlil v období 1550 – 1592 na svobodném dvoře Jan Leva z Brozáněk.

Ostrožská Nová Ves byla historicky dvakrát vypálena. Poprvé v roce 1663 a podruhé pak v letech 1704 – 1705. Olomoucká matrika uvádí, že v obci žilo v druhé polovině 18. stol. 1 014 dospělých obyvatel a 342 česky mluvících dětí. Počet obyvatel obce v roce 1869 činil 2 422.

O škole se poprvé dozvídáme ve zmínce z roku 1752. Kostel svatého Václava byl postaven v roce 1770. Sbor dobrovolných hasičů byl historicky poprvé založen v roce 1888. V roce 1903 pak došlo k vybudování Novoveských lázní. První světová válka si vyžádala životy 70 mužů z obce, z toho 43 z Nové Vsi a 27 z Chylic. Za lepším životem a prací odcestovalo do Spojených států amerických v období 1907 – 1929 celkem 212 tehdejších obyvatelů obce. Objekt Lidového domu a Orlovny byl vystaven v roce 1928. Elektrifikace se obě obce dočkaly v roce 1931.

Jednotné zemědělské družstvo bylo v obci založeno v roce 1950. Štěrkopísek se v obci těží od 50 let. 20. století ([www.zsonves.sweb.cz](http://www.zsonves.sweb.cz)).

## **4.2 Demografická struktura**

Obec Ostrožská Nová Ves měla k datu 31. 12. 2014 bez mála 3,4 tis. obyvatel. Počtem svých obyvatel spadá pod větší obce v okrese Uherské Hradiště. Průměrný počet obyvatel obce se za posledních 8 let významně nelišil a pohyboval se na hranici 3,4 tis. obyvatel. Podle genderového zastoupení, jsou dlouhodobě o něco málo početnější skupinou obyvatel obce ženy. Na konci roku 2014 v obci žilo 1 732 žen a 1 661 mužů. Nejpočetnější skupinou obce jsou občané v produktivním věku, tedy v rozmezí let 15 – 64. Obyvatel této

věkové skupiny obce z hlediska časového vývoje dlouhodobě ubývá na úkor skupiny seniorů (skupina obyvatel ve věku 65 a více let). Počet obyvatel obce ve věkové skupině seniorů konstantně v čase roste. Tento trend vypovídá o tzv. stárnutí obyvatelstva, které je celorepublikovým demografickým fenoménem a problémem v jednom. Důsledek stárnutí populace obce se pak taktéž promítá do průměrného věku v obci, ten byl na konci roku 2014 42,6 let (www.czso.cz).

Tabulka č. 1 - vybrané demografické údaje za obec za sledované období 2007 - 2014

Rok	počet obyvatel	v tom podle pohlaví		v tom ve věku			průměrný věk
		muži	ženy	0-14	15-64	65 a více	
2007	3 360	1 651	1 709	459	2 364	537	40,6
2008	3 360	1 648	1 712	456	2 360	544	40,8
2009	3 371	1 646	1 725	470	2 350	551	40,9
2010	3 421	1 674	1 747	480	2 368	573	41,1
2011	3 404	1 675	1 729	476	2 323	605	41,7
2012	3 391	1 666	1 725	477	2 289	625	42
2013	3 391	1 661	1 730	491	2 262	638	42,3
2014	3 393	1 661	1 732	488	2 246	659	42,6

Zdroj: ČSÚ, veřejná databáze

Graf č. 1 – vzdělanostní struktura obce k roku 2011

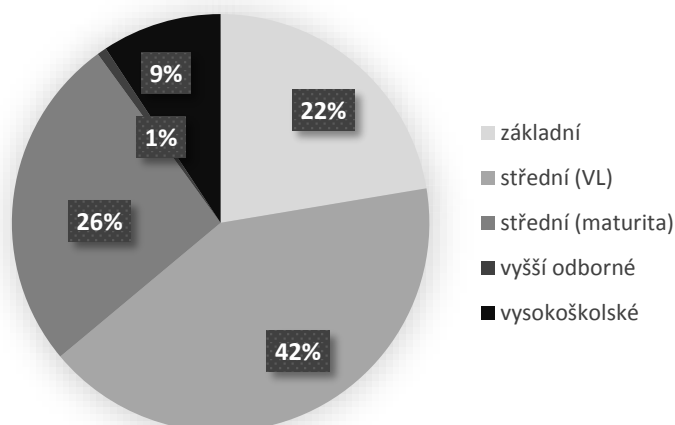

Zdroj: ČSÚ, sčítání lidu, domů a bytů 2011

Dalším důležitým demografickým ukazatelem je vzdělanostní struktura dané obce. Na základě posledního sčítání lidu, domů a bytů v roce 2011 bylo zjištěno, že nejpočetnější

vzdělanostní skupinou obyvatel v obci jsou občané se středoškolským stupněm vzdělání, konkrétně zakončeným výučním listem. Druhou nejpočetnější vzdělanostní skupinou byli obyvatelé se středoškolským vzděláním zakončeným maturitou. Pokud sečteme výše zmíněné vzdělanostní skupiny, zjistíme, že obyvatel obce s ukončeným středoškolským stupněm vzdělání je 68 %. Třetí nejpočetnější skupinou byli obyvatelé se základním vzděláním (22 %). Vysokoškoláků pak v obci bylo 9 % (www.czso.cz).

Tabulka č. 2 – občané obce dle národnosti

<b>Národnost \ Rok</b>	<b>3. 3. 1991</b>	<b>1. 3. 2001</b>	<b>26. 3. 2011</b>
<b>Česká</b>	1776	2676	1725
<b>Moravská</b>	1517	582	680
<b>Slezská</b>	-	1	-
<b>Slovenská</b>	61	46	28
<b>Polská</b>	-	1	1
<b>Německá</b>	-	1	-
<b>Romská</b>	15	17	-
<b>Neuvedeno</b>	-	6	807

Zdroj: ČSÚ, sčítání lidu, domů a bytů 2011

Při sčítání lidu, domů a bytů v roce 1991, tedy čerstvě po listopadových událostech se téměř polovina občanů obce hlásila k Moravské národnosti. Tato skutečnost byla v té době charakteristická téměř pro celé území spadající pod historicky vymezené území Moravy. Nicméně při srovnání s rokem 2001 je patrné, že se tato nacionalistická tendence utlumila. V roce 2002 se již hlásilo více jak 2,6 tis. obyvatel k národnosti České. Současně se snížila minorita Slovenských občanů žijících na území obce. Poslední výsledky sčítání poukázaly na opětovné navýšení počtu občanů, kteří považují svoji národnost za Moravskou, zároveň došlo ke skutečnosti, kdy 807 občanů obce vůbec neuvedlo svoji národnost a to z neznámých důvodů.

1 138 občanů při posledním sčítání uvedlo, že je věřících – hlásící se k církvi, náboženské společnosti. Z toho 1066 se hlásilo k církvi římskokatolické. Ostatní církve (česko – slovenská husitská, českobratrská – evangelická) neuvedl ani jeden obyvatel obce. Občanů bez náboženské víry pak bylo 591 (www.czso.cz).



## 4.3 Socioekonomická struktura

### 4.3.1 Míra nezaměstnanosti

Vývoj evidovaného počtu uchazečů o zaměstnání a podíl nezaměstnaných osob v obci je uveden v tabulce níže. Vývoj ukazatelů relativně koresponduje s vývojem národních ukazatelů v oblasti nezaměstnanosti. Nejnižší míru podílu nezaměstnaných osob obec evidovala v roce 2008, ještě v době, která předcházela celosvětové ekonomické krizi na konci roku 2008 a přelomu roku 2009. Zvýšená restriktivní opatření firem v roce 2009, které se obávaly o své přežití na trhu, přinesla hromadné propouštění zaměstnanců. Zákonitě pak došlo ke skokovému navýšení podílu nezaměstnaných osob.

Podíl nezaměstnaných osob v obci stoupl z roku 2008 na rok 2009 o více jak 3 %. Navzdory ekonomické krizi a následné recesi ani jeden z významných zaměstnavatelů v obci neukončil provoz ani se neuchýlil k drastickému propouštění zaměstnanců.

5,65 % podíl nezaměstnaných osob v obci v roce 2015 vypovídá o zlepšené ekonomické situaci celého národního hospodářství oproti předchozím rokům (www.czso.cz).

Tabulka č. 3 – vývoj uchazečů o zaměstnání v obci a podíl nezaměstnaných osob v %

rok	uchazeči o zaměstnání v evidenci úřadu práce		podíl nezaměstnaných osob v %		
	celkem	dosažitelní	celkem	muži	ženy
2005	120	116	4,95	4,63	5,28
2006	118	102	4,35	3,78	4,93
2007	83	80	3,38	2,9	3,88
2008	79	74	3,14	3,4	2,86
2009	166	157	6,68	6,97	6,38
2010	164	159	6,71	6,75	6,68
2011	157	152	6,54	5,91	7,2
NA <sup>1</sup>	NA	NA	NA	NA	NA
NA	NA	NA	NA	NA	NA

<sup>1</sup> Díky změně metodiky výpočtu ukazatele registrované nezaměstnanosti v roce 2012, nejsou údaje za municipality v letech 2012, 2013 k dispozici.

rok	uchazeči o zaměstnání v evidenci úřadu práce		podíl nezaměstnaných osob v %		
	celkem	dosažitelní	celkem	muži	ženy
2014	145	142	6,28	5,28	7,32
2015	129	127	5,65	4,91	6,43

Zdroj: ČSÚ, veřejná databáze

#### 4.3.2 Významní zaměstnavatelé v obci

Za hlavního a největšího zaměstnavatele v obci je považována Kovovýroba Hoffmann, s.r.o., u které pracuje 307 zaměstnanců. Předmět činnosti společnosti je výroba tvářecích, lisovacích nástrojů a karoserií pro automobilový průmysl. Mimo automobilový průmysl společnost také působí v oblasti průmyslu leteckého ([www.kovovyroba-hoffmann.cz](http://www.kovovyroba-hoffmann.cz))

Dalším významným zaměstnavatelem, který podniká v oblasti zpracování, výroby a dopravy betonových směsí a těžbou stavebních materiálů je DOBET, spol. s.r.o., který zaměstnává odhadem 170 zaměstnanců. Společnost vlastní a provozuje 4 betonárny, 2 štěrkovny a 3 kamenolomy ([www.dobet.cz](http://www.dobet.cz)).

Za třetího významného zaměstnavatele v obci mohou být považovány i Sirnaté lázně Ostrožská Nová Ves, s.r.o., které dávají zaměstnání 65 zaměstnancům ([www.laznenovaves.cz](http://www.laznenovaves.cz)).

Mimo výše zmíněné podnikatelské subjekty v obci působí 11 společností s počtem zaměstnanců v rozmezí 10 – 49 a také 51 subjektů s počtem zaměstnanců v rozmezí 1 – 9 ([www.risy.cz](http://www.risy.cz)).

#### 4.4 Doprava

Obec má díky své specifické poloze výbornou dopravní dostupnost. Obcí vede silnice první třídy I/55, která spojuje od jihu republiky Břeclav, Uherské Hradiště a ostatní přilehlé města s Olomoucí. Obcí dále prochází silnice třetí třídy III/4991 jenž ji spojuje s obcemi Ostrožskou Lhotou a Blatnicí. Silnice první třídy je v dobrém stavu, neboť v minulých letech v úseku Kunovice – Uherský Ostroh prošla kompletní rekonstrukcí. Technický stav silnice třetí třídy směrem na Ostrožskou Lhotu je o poznání horší a lze tedy očekávat její opravu v brzkých letech. Mimo silniční dopravu obec využívá železniční spojení Břeclav – Vlárský

průsmyk, konkrétně železniční trať č. 340 ve vlastnictví Českých drah. Začátkem 21. století byla v obci také vybudována síť cyklostezek.

V rámci hromadné dopravy lze v obci jednak využít již zmiňovanou železniční dopravu a také dopravu autobusovou. Obec disponuje 3 autobusovými zastávkami, které na rozdíl od jedné železniční zastávky poskytují docházkovou vzdálenost obyvatel v rozmezí 0 – 10 minut. Dopravní dostupnost obce lze souhrnně hodnotit jako uspokojivé ([www.onves.cz](http://www.onves.cz)).

## **4.5 Občanská vybavenost**

### **4.5.1 Školství**

Obec má zřízenou jak mateřskou, tak dvoustupňovou základní školu. Oba subjekty jsou příspěvkovými organizacemi, jejichž zřizovatelem je samotná obec Ostrožská Nová Ves. Mateřská škola byla vybudována v roce 1976. V současné době provozuje čtyři třídy pro děti do šesti let věku. Kapacita mateřské školy je až 120 dětí.

Budovy základní školy prošly v minulosti rozsáhlou rekonstrukcí. V roce 2003 byla nově otevřena nová přístavba, jež umožnila umístění všech žáků ve všech stupních dohromady v jedné budově. Odhadovaná kapacita školy je 390 žáků. Nevyhovující budova prvního stupně, která stála jako samostatná budova, byla po roce 2003 určena k demolici. Vzhledem k počtu obyvatel, se v obci nenachází žádné střední školy ani střední odborné učiliště ([www.zsonves.cz](http://www.zsonves.cz); [www.skolka.onves.cz](http://www.skolka.onves.cz)).

### **4.5.2 Sociální péče a kvalita života**

Zdravotní péče je v obci zařízena prostřednictvím dvou praktických lékařů, jednoho dětského lékaře a jedné lékárny. V obci také působí dvě stomatologické ordinace.

V obci se taktéž nachází domov seniorů vybudovaný v roce 2001, jenž poskytuje malometrážní byty pro občany v důchodovém věku stáří. Pečovatelský dům poskytuje „bydlení s dohledem“ na bázi denní služby pro vyřizování požadavků ubytovaných. Domov nabízí také pečovatelské služby (asistence při osobní hygieně, zajištění dovozu stravy, rehabilitace apod.) a další doprovodné služby (zdravotní masáže, kadeřník). Zřizovatelem domova seniorů Hvězda je Český červený kříž ([www.dumsenioruhvezda.cz](http://www.dumsenioruhvezda.cz)).

Radou obce je čtvrtletně vydáván deník s názvem profil obce Ostrožská Nová Ves, který informuje o dění v obci. Další informační kanál pro občany obce poskytuje místní kabelová televize a veřejný rozhlas.

Začátkem roku 2008 byla v obci zavedena služba CzechPOINT, jež provozuje obecní úřad obce, a díky které lze například získat na počkání výpisy z některých rejstříků a evidencí (výpis ze živnostenského rejstříku, výpis z rejstříku trestů, výpis z katastru nemovitostí, bodové hodnocení osoby apod.) ([www.onves.cz](http://www.onves.cz)).

#### **4.5.3 Rekrece, kultura, sport**

Obec nabízí nejen svým obyvatelům, ale i obyvatelům vzdáleného okolí rozmanité množství způsobů trávení volného času. Jeden ze způsobů jak si oddychnout a nabrat nové síly jsou regionálně známé Sírnaté lázně Ostrožská Nová Ves, které leží v srdci Moravského Slovácka, asi 8 km od okresního města Uherského Hradiště. Samotná obec Ostrožská Nová Ves je od lázní vzdálená necelý kilometr. Budovy lázní jsou obklopeny 10 hektarovým lesoparkem. Lázně mají bohatou historii, jež sahá do počátku 20. století, přesněji do roku 1903, kdy na popud místního rodáka ThDr. Františka Botka byl prokázán léčivý účinek pramenů sirmé vody, vyvěrajících v bažině nedaleko obce. Celková ubytovací kapacita Sírnatých lázní je 137 lůžek - 85 pokojů.

Další rekreační oblastí, která se v obci nachází, je oblast štěrkopískových jezer. Přírodní koupaliště v Ostrožské Nové Vsi je ideálním místem pro odpočinek u vody. I přes to, že koupaliště je přírodní, je voda neustále čistá a kvalitní díky přírodnímu, štěrkovému „podkladu“ koupaliště, který funguje jako přírodní filtr. Pro aktivní odpočinek je návštěvníkům k dispozici volejbalové hřiště. Odpočinkové plochy jsou travnaté, kamenité či písčité pláž. Celkový komfort koupaliště zvyšuje velké parkoviště, kabinky pro převlékání a vnitřní a venkovní sprchy.

Koupaliště je součástí areálu Ostrožských jezer, která vznikla zatopením štěrkopískových lomů. Ostrožská jezera jsou také významná z hlediska ochrany přírody. Jsou důležitým hnízdištěm a tahovou zastávkou vodních a mokřadních ptáků, jako je kormorán velký, husa velká, potáпка roháč nebo moudivláček lužní. Jedno z jezer slouží také jako pitný zdroj pro okres Uherské Hradiště.

Obec je také známá pro své nepřehledné množství pořádaných kulturních akcí. Vrcholem roku jsou v tomto ohledu Svatováclavské hody s právem, které se každoročně

pořádají k nejbližšímu víkendu ke svátku Václava koncem září. V obci se v zimní sezóně pořádají plesy místních spolků (ples dračích lodí, vodácký ples, hasičský ples, ples SRPŠ a obce, ples Vinotéky U svatého Vavřince apod.). Myslivecká noc je další z hojně navštěvovaných akcí v obci.

Obec disponuje řadou sportovních organizací, ve kterých lze uvést příkladem místní fotbalový klub FC Orel Ostrožská Nová Ves, Orel Jednota zaštit'ující stolní tenis, florbalový klub, oddíl kanoistiky TJ Ostrožská Nová Ves. V obci taktéž působí Golf club Uherské Hradiště. Samozřejmostí je Sbor dobrovolných hasičů. Mimo organizovanou klubovou činnost v oblasti sportu jsou v obci k dispozici tenisové kurty, přírodní koupaliště, golfové hřiště. V prostorách budovy Orlovny se pak nachází sportovní hala, kterou lze individuálně pronajmout, kulečnicková herna, bowling či posilovna. Sportovní vyžití také poskytuje síť cyklostezek, kterou využijí zájemci o cyklistiku či bruslení na kolečkových bruslích ([www.onves.cz](http://www.onves.cz)).

## **5 Vývoj lokálního politického prostředí v obci Ostrožská Nová Ves**

Poprvé, po rozdělení Československa na Českou a Slovenskou republiku v roce 1993, se řádné – všeobecné – volby do zastupitelstev v obcích konaly ve dnech 18. – 19. listopadu 1994 podle zákona č. 152/1994 Sb.

Volební zákon z roku 1994 přinesl oproti předchozí úpravě z roku 1991 mj. změnu v přidělování mandátů strany konkrétním kandidátům v tom, že mandát přednostně získal kandidát, který počtem získaných hlasů alespoň o 10 % přesáhl průměrný počet hlasů pro jednoho kandidáta strany. Další významnou změnou byla možnost kandidatury sdružení registrovaných politických stran a politických hnutí s nezávislymi kandidáty.

Pojmem zastupitelstvo v obci se v obecné rovině označovalo obecní zastupitelstvo, městské zastupitelstvo, zastupitelstvo statutárního města, zastupitelstvo hl. m. Prahy nebo zastupitelstvo městské části nebo městského obvodu územně členěných statutárních měst. Zastupitelstvo se nevolilo v obcích, které měly postavení vojenského újezdu.

Volby se konaly pouze na území ČR, odevzdávání hlasovacích lístků a sčítání hlasů probíhalo ve volebních okrscích vytvořených v obcích tak, aby zahrnovaly zpravidla 1000 voličů, od voleb podle zákona č. 152/1994 Sb. byly v obcích ustaveny stálé volební okrsky pro odevzdávání hlasovacích lístků a sčítání hlasů. Pokud se volilo více než 15-ti členné zastupitelstvo, mohlo být území obce pro volby rozděleno na několik volebních obvodů, přičemž v každém z nich se volila poměrná část členů zastupitelstva vzhledem k počtu obyvatel obvodu.

Počet členů voleného zastupitelstva byl stanoven dosavadním orgánem obce v závislosti na počtu obyvatel obce nebo městské části – městského obvodu tak, že se pohyboval od 5 do 55 volených zastupitelů ([www.czso.cz](http://www.czso.cz)).

### **5.1 Volební období 1994 - 1998**

První komunální volby po rozdělení Československa proběhly v Ostrožské Nové Vsi ve dnech 18. a 19. listopadu 1994. Voliči mohli nově volit své kandidáty v jednom volebním obvodu, který byl rozdělen na 3 volební okrsky. Volební urny byly rozmístěny v hasičské zbrojnici v obecní části Chylice, v prostorách obecního úřadu a v prostorách mateřské školy v obecní části Obecnice. Do 17 členného zastupitelstva kandidovalo celkově 52 kandidátů

na 4 kandidátních listinách. Celkově bylo vydáno 1 984 obálek a volební účast přeskočila 78 % hladinu.

V rámci kandidátek se o posty mezi zastupiteli střetly 4 politické subjekty. Jednalo se o Občanskou demokratickou stranu (dále jen ODS), Křesťansko-demokratickou unii-Československou stranu lidovou (dále jen KDU-ČSL), Komunistickou stranu Čech a Moravy (dále jen KSČM) a Svobodné demokraty (dále jen OH). ODS, KDU-ČSL a KSČM zaplnily své kandidátní listiny ze 100 %. Za Svobodné demokraty kandidoval pouze jeden kandidát.

Samotné výsledky voleb přinesly vítězství strany KDU-ČSL, která získala 40,23 % hlasů a slavila zisk 7 mandátů v zastupitelstvu obce. Druhou příčku obsadila ODS se ziskem 30,55 % hlasů a ziskem 5 mandátů v zastupitelstvu. Třetí nejvyšší počet hlasů získala KSČM, když ji voliči přisoudili 28,59 % hlasů. KSČM získala v nově formovaném zastupitelstvu 5 postů. Zcela nejnižší počet hlasů obdržel kandidát za kandidátku Svobodných demokratů pan Milan Hlůšek, který získal 0,63 % hlasu. Na výsledky voleb poukazuje tabulka č. 4 níže.

Tabulka č. 4 - výsledky voleb do zastupitelstev obcí 1994 v obci Ostrožská Nová Ves

Počet volených členů	Zapsaní voliči	Volební okrsky	Vydané obálky	Volební účast v %	Odevzdané obálky	Platné hlasy
17	2 543	3	1 984	78,02	1 979	29 935
Kandidátní listina	Hlasy		Přepočtené % platných hlasů	Počet mandátů		
	abs.	v %				
ODS	9 146	30.55	-	5		
KDU-ČSL	12 043	40.23	-	7		
KSČM	8 558	28.59	-	5		
OH	188	0.63	-	0		

Zdroj: ČSÚ, volby.cz

Do nově vytvořené rady obce zasedli dva zastupitelé za ODS a tři držitelé mandátů za KDU-ČSL. Jako starosta byl zvolen pan Josef Pavlačka (KDU-ČSL) a místostarostou byla dosazena Anna Vymazalová (KDU-ČSL). Do rady obce se po vytvoření nadměrně ideově propojené koalice ODS a KDU-ČSL nedostal ani jeden zvolený zástupce za KSČM. Tuto situaci komentoval tehdejší zastupitel Pavel Botek následovně: „Bylo pět let po revoluci, již před volbami byl cíl vytvořit radu pokud možno bez komunistů, v případě

*příznivých výsledků. S panem Kosíkem<sup>2</sup> se dalo vždy rozumně domluvit, osobní antipatie v tom nebyly. Lidé, ani ostatní zastupitelé v té době nebyli naladěni na spolupráci s členy KSČM."* (rozhovor s Pavlem Botkem).

Podle teorie S. Balíka zaměřené na utváření exekutivy v obci v podobě rady byly v Ostrožské Nové Vsi po volbách v roce 1994 celkem k dispozici 4 možnosti tvorby radní koalice. Tři varianty zahrnovaly tvorbu minimálních vítězných ideově propojených či nepropojených koalic a poslední byla varianta tvorby všestranné koalice, zahrnující všechny politické subjekty, které získaly ve volbách mandát zastupitele. Jak již bylo uvedeno výše, nakonec vznikla minimální vítězná ideově propojená koalice stran ODS a KDU-ČSL.

Tabulka č. 5 - možné varianty utváření exekutivy v obci ve volbách v roce 1994

<b>možnost</b> \ <b>strana</b>	<b>ODS</b>	<b>KDU-ČSL</b>	<b>KSČM</b>	<b>Celkem mandátů</b>	<b>Počet koaličních členů</b>
<b>1.</b>	<b>5</b>	<b>7</b>	<b>5</b>	<b>12</b>	<b>2</b>
<b>2.</b>	5	7	5	12	2
<b>3.</b>	5	7	5	10	2
<b>4.</b>	5	7	5	17	3

Zdroj: ČSÚ, vlastní zpracování

Z celkového množství 52 kandidátů bylo 27 bez politické příslušnosti. Nejvíce straníků figurovalo na kandidátce KDU-ČSL.

Tabulka č. 6 - politická příslušnost kandidátů ve volbách do zastupitelstev 1994

<b>Kandidátní listina</b>	<b>Počet kandidátů</b>	<b>Bezpartijní</b>	<b>Straníci</b>
ODS	17	12	5
KDU-ČSL	17	6	11
KSČM	17	8	9
OH	1	1	0
<b>Celkem</b>	<b>52</b>	<b>27</b>	<b>25</b>

Zdroj: ČSÚ, volby.cz

Průběh volebního období se nesl ve znamení spolupráce KDU-ČSL a ODS. Tato spolupráce vycházela hlavně z programové blízkosti stran a neochoty spolupráce s členy strany KSČM. Mezi hlavní priority nově zvolených orgánů obce patřila oprava pozemních

<sup>2</sup> Leader kandidátky KSČM



komunikací, rekonstrukce Sirnatých lázní spolu s rekonstrukcí technické infrastruktury obce.

Dalším cílem obce po volbách v roce 1994 bylo vybudování čističky odpadních vod. Tento projekt byl od začátku kontroverzní. Brzy po volbách začal se starostou obce Josefem Pavlačkou úzce spolupracovat Zbyněk Müller, který byl v projektu výstavby čističky a také rekonstrukci sirnatých lázní zainteresovaný. Podle vyjádření tehdejších zastupitelů pan Müller získal prostřednictvím starosty veškerý přístup k těmto projektům. Později zastával funkci stavebního a technického dozoru investora na těchto stavbách. Tyto činnosti vykonával na živnostenský list a nikdy nebyl přímo vázaný s vedením obce. Spolu se starostou Pavlačkou začal mít v obecních věcech hlavní slovo. Zastupitelstvo spolu s radou obce byly v těchto probíhajících projektech nedostatečně informovány a mnohdy postaveny před „hotovou věc“. Spolupráce mezi Müllerem a Pavlačkou pokračovala až do začátku nového komunálního volebního období v roce 1998 a výrazně poznamenala důvěru veřejnosti ve vedení obce (rozhovor s Pavlem Botkem).

Stavby na čističce odpadních vod a nové kanalizaci byly dokončeny na jaře roku 1996. Celkové výdaje byly stanoveny na 83,5 mil. Kč. Z této částky bylo 59,5 mil. hrazeno ze Státního fondu životního prostředí a zbytek prostřednictvím půjčky. Na konci realizace projektu výstavby čističky se objevily závažné chyby odhalené stavebním dozorem, díky kterým obec odmítla hotové dílo převzít. Nejasnosti a popotahování ohledně čističky odpadních vod byly vyřešeny až v roce 1999. Obec se mimosoudně vypořádala se společností provádějící stavbu čističky a následně byla úspěšně proplacena dotace ze Státního fondu životního prostředí, který hrozil neproplacením (rozhovor s Pavlem Botkem).

V roce 1995 obec zahájila rekonstrukci sirnatých lázní. Následujícího roku došlo k slavnostnímu otevření rekonstruovaných a nově otevřených ubytovacích kapacit. V roce 1997 pak byla nově otevřena hlavní budova sirnatých lázní. Tyto práce byly zahrnuty do první etapy rekonstrukce, která byla vyčíslena na necelých 28 mil. Kč.

V létě roku 1997 přišly stoleté záplavy, jež trvaly téměř celý červenec toho roku. Celkově bylo zatopeno 128 domů obce, z tohoto počtu bylo 29 zdemolováno. Zaplavena byla severní část obce, která leží v proporcčně nižší nadmořské výšce a je blíže místním šterkovým jezerům. Zaplaveny byly, mimo hospodářských stavení a rodinných domů, areály místního klubu kanoistiky, golfového hřiště, bývalý autokemp, průmyslová zóna, fotbalové

hřiště, sirnaté lázně, čistička odpadních vod a soustava šterkových jezer, konkrétně pak jezero „vodárna“, které slouží pro oblast bývalého okresu Uherské Hradiště jako pitný zdroj. Škody způsobené záplavami v obci byly vyčísleny celkem na více jak 220 mil. Kč, z toho 110 mil. Kč na majetku občanů, 67 mil. Kč na majetku podnikatelských subjektů a zbylých téměř 47 mil. Kč na veřejnoprávním majetku v gesci státu či přímo obce. Jako pomoc postiženým občanům obec využila dotaci ve výši 6 mil. Kč na zřízení chatků náhradního bydlení (Novoveský profil, 1994 - 1998).

Výstavba náhradního ubytování probíhala od října 1997 až do prosince 1998, tedy v období kdy většina postižených občanů obce povodněmi, měla k dispozici náhradní ubytování. Tato výstavba chatků se stala opět kontroverzní s ohledem na napojení celé akce na postavu Zbyňka Müllera. Celková hodnota nově zřízených ubytovacích prostor dosáhla 12 mil. Kč. Tato hodnota byla později označena jako neadekvátní (rozhovor s Pavlem Botkem).

## **5.2 Volební období 1998 – 2002**

V pořadí druhé komunální volby po osamostatnění České Republiky proběhly v obci ve dnech 13. a 14. listopadu 1998. Do zastupitelstva obce se volilo 17 členné zastoupení zastupitelů. Celkově kandidovalo 53 kandidátů na 4 kandidátkách. Voliči mohli volit své kandidáty v jednom volebním obvodu, který byl stejně jako v minulých volbách rozdělen na 3 volební okrsky. Vydané stejně jako odevzdané množství obálek činilo celkově 1 622. Voličská účast dosáhla hodnoty 62,15 %.

I v těchto volbách pokračovala kandidatura 3 nejvýznamnějších politických subjektů v obci, tedy stran ODS, KDU-ČSL a KSČM. Nově vzniklo politické uskupení Sdružení ČSSD. Všechny dominantní strany naplnili svoje kandidátky ze 100 %. Za Sdružení ČSSD kandidovali pouze 2 kandidáti.

Nejvyšší počet hlasů, 37,69 % získala ODS, 2. místo se ziskem 32,30 % hlasů obsadila KDU-ČSL. 3. místo obsadila KSČM se ziskem 27,28 % všech platných hlasů. Poslední místo patřilo Sdružení ČSSD, které obdrželo od voličů pouze 2,73 % hlasů. Zastupitelé obce tedy opět, jako v předešlých volbách, vzešli ze stran ODS, KDU-ČSL a KSČM. Oproti předešlým volbám však došlo k drobnému rozdílu rozdělení 17 mandátů. KDU-ČSL získala 6 mandátů, což byl o jeden mandát slabší zisk než tomu bylo ve volbách v roce 1994. Celkově strana ztratila 8 % hlasů. Tento propad strany KDU-ČSL byl připisán

tehdejšímu starostovi Josefu Pavlačkovi a jeho pochybným praktikám ve spolupráci s výše zmíněným Zbyňkem Müllerem. Tuto skutečnost odráží i jednotlivé výsledky kandidátů KDU-ČSL, kdy leadera strany před volbami Pavlačku ve volbách porazil jeho kolega na kandidátce Pavel Botek. Na úkor KDU-ČSL se výrazněji prosadila ODS, která získala stejný počet mandátů jako KDU-ČSL a slavila více jak 7 % nárůst hlasů oproti předchozím volbám. Zisk 5 mandátů a téměř neměnnou bilanci zaznamenali komunisté. Nově vzniklé Sdružení ČSSD nezískalo ani jeden mandát. Podrobné výsledky voleb shrnuje tabulka č. 7 níže.

Tabulka č. 7 - výsledky voleb do zastupitelstev obcí 1998 v obci Ostrožská Nová Ves

Počet volených členů	Zapsaní voliči	Volební okrsky	Vydané obálky	Volební účast v %	Odevzdané obálky	Platné hlasy
17	2 610	3	1 622	62,15	1 622	24 953
Kandidátní listina	Hlasy		Přepočtené % platných hlasů	Počet mandátů		
	abs.	v %				
ODS	9 406	37.69	-	6		
KDU-ČSL	8 059	32.30	-	6		
KSČM	6 807	27.28	-	5		
Sdružení ČSSD	681	2.73	-	0		

Zdroj: ČSÚ, volby.cz

Radní křesla si zvolení zastupitelé rozdělili poměrově dle zisku mandátů. Dva radní získala ODS spolu s KDU-ČSL a jeden člen rady obce zastupoval třetí ve volbách KSČM. Novým starostou obce se stal Stanislav Tureček z ODS. Místostarostou byl zvolen Pavel Botek z KDU-ČSL. Do rady poprvé vstoupil tedy jiný představitel než zastupitel ze strany ODS či KDU-ČSL. Konkrétně šlo o osobu Antonína Juráska, kterého si prosadil starosta Tureček. „*Povolební vyjednávání proběhlo téměř bez problémů. Po povodních z roku 1997 byla obec stále silně poznamenána. Na obci byly potřeba řešit důležitější věci než nějaké politické třenice, proto jsme zvolili tuto variantu rozdělení křesel rady obce. Utvořená rada fungovala bez jakýchkoliv větších sporů*“ komentuje Tureček (rozhovor se Stanislavem Turečkem).

Ve volbách v roce 1998 se nabízely opět 4 varianty tvorby rady obce. Jednalo se o kombinace minimálních vítězných ideově propojených či nepropojených koalic spolu s variantou tvorby všestranné koalice ODS, KDU-ČSL a KSČM, která byla nakonec sestavena.

Tabulka č. 8 - možné varianty utváření exekutivy v obci ve volbách v roce 1998

možnost \ strana	ODS	KDU-ČSL	KSČM	Celkem mandátů	Počet koaličních členů
1.	6	6	5	12	2
2.	6	6	5	11	2
3.	6	6	5	11	2
4.	6	6	5	17	3

Zdroj: ČSÚ, vlastní zpracování

Situaci v tehdejšího táboře KDU-ČSL komentoval Pavel Botek následovně: „Bývalý starosta Pavlačka jsi byl zřejmě vědom svých přešlapů, kterých se v předchozím období dopustil. Po volbách v klubu zastupitelů KDU-ČSL narovinu přiznal, že nově nastoleným pořádkům v obci nebude překážkou. Poté se po něm „slehla zem.“ (rozhovor s Pavlem Botkem).

Ve volbách v roce 1998 z celkového množství 53 kandidátů bylo 25 bezpartijních a 28 kandidovalo pod stranou své kandidátky.

Tabulka č. 9 - politická příslušnost kandidátů ve volbách do zastupitelstev 1998

Kandidátní listina	Počet kandidátů	Bezpartijní	Straníci
ODS	17	12	5
KDU-ČSL	17	7	10
KSČM	17	5	12
Sdružení ČSSD	2	1	1
Celkem	53	25	28

Zdroj: ČSÚ, volby.cz

Na konci července 1999 byla na obci, v rámci jednání zastupitelstva, schválena dohoda o mimosoudním vyrovnání se stavební firmou, jež měla na starosti stavbu čističky odpadních vod a kanalizace. Obec se tak rozhodla uhradit závazek vůči této společnosti ve výši přesahující 11,7 mil. Kč.

V tomto volebním období došlo ke zřízení domova seniorů, jehož zřizovatelem se stal Český červený kříž. Začátkem září 2000 byl domov seniorů s pečovatelskou službou Českého červeného kříže slavnostně otevřen. Obec se na této stavbě podílela pouze částkou 3 mil. Kč, kterou zajistila vybudování a napojení domova seniorů na inženýrské sítě. Celková suma stavby byla vyčíslena na 30 mil. Kč.

Tématem na obci byla také otázka rekonstrukce či vybudování úplně nových prostor pro žáky I. stupně základní školy. Ti v té době vykonávali povinnou školní výuku v již zchátralých prostorách budovy, jež pocházela z roku 1856. Nakonec se prosadilo řešení přístavby budovy II. stupně, který se nachází přes ulici. Zároveň došlo na počátku roku 2001 k dokončení půdní vestavby na II. stupni základní školy v celkové sumě 4 mil. Kč.

Zastupitelstvo obce začátkem roku 2000 taktéž schválilo 50 % prodej obchodního podílu v Sirnatých lázních, ve kterých do té doby obec vlastnila 100 % podíl. Tento podíl byl prodán společnosti IBC ROYAL, s.r.o. Luhačovice za celkovou sumu 30 mil. Kč. Následujícího roku lázně vstoupili do společné skupiny RoyalSpa. Důvodem prodeje částečného podílu v sirnatých lázních byl fakt neschopnosti lázní generovat potřebný zisk, který by vedl k zajištění jejich modernizaci a rekonstrukci. Lázně v té době nesplňovaly podmínky pro získání dotace z národních či evropských fondů a obec si již sama nemohla dovést financovat jejich neekonomické hospodaření. Podmínkou prodeje sirnatých lázní bylo okamžité investování finančních prostředků na jejich rekonstrukci a modernizaci.

V rámci sirnatých lázní došlo v létě roku 2002 k realizaci II. etapy jejich rekonstrukce. Finální cena přístavby se vyšplhala na 60 mil. Kč a byla hrazena úvěrem. Výsledkem rekonstrukce bylo vystavění nového traktu hlavní lázeňské budovy, v které se nachází rehabilitační bazén se saunou, prostory pro individuální tělocvik, fit centrum, jídelna s kuchyní a prostory pro elektroléčbu. Zvedla se také současně kapacita ubytovacího zařízení, kdy v současné době je zařízení schopno pojmout až 137 hostů v 85 pokojích. Na konci léta 2002 došlo k slavnostnímu otevření.

Dalším významným počinem obce v tomto volebním období bylo otevření areálu tenisových kurtů v obecní části Chylice v roce 2001. Celková cena na tuto investici dosáhla hodnoty necelých 2,6 mil. Kč. V následujícím roce byly dovybudovány parkovací plochy v hodnotě 800 tis. Kč, dětské hřiště v sumě 80 tis. Kč a revitalizace fotbalového hřiště sousedícího s areálem tenisových kurtů za 70 tis. Kč. Celkovou sumu nákladů obec hradila z vlastního rozpočtu (Novoveský profil, 1998 - 2002).

### **5.3 Volební období 2002 – 2006**

Při komunálních volbách v roce 2002 se poprvé v historii, voleb do zastupitelstev obcí, použila pětiprocentní uzavírací klauzule. Další novinkou voleb bylo využití nové metody k přepočtu hlasů na mandáty, jež byla klasická d'Hondtova metoda, která

vystřídala metodu Saint-Laguë. Samotné komunální volby se v obci Ostrožská Nová Ves uskutečnily 1. – 2. listopadu do 17členého zastupitelstva na základě zákona č. 491/2001 sb.. Při těchto volbách byl využit princip poměrného volebního systému s volnými kandidátními listinami.

O posty zastupitelů v obci usilovaly tři kandidátní listiny politických subjektů. Všechny tři strany byly v té době také zastoupeny v Poslanecké sněmovně ČR. Jednalo se o strany: Komunistická strana Čech a Moravy (KSČM), Občanská demokratická strana (ODS) a Křesťanská demokratická unie – Československá strana lidová (KDU-ČSL).

V komunálních volbách v roce 2002 bojovali v obci o jeden mandát celkem tři kandidáti. Tento výpočet vychází z celkového počtu kandidujících aktérů, jenž byl 51. Všechny tři strany sestavily kandidátní listinu o celkovém počtu 17 kandidátů. Nejmladší kandidát byl 20letý Pavel Kusák, navržený ODS. Nejstarším uchazečem byla 63letá Ludmila Ťoková, kandidující za KSČM. Průměrný věk zvolených zastupitelů činil 42,65 let. Na usnášení zvoleného zastupitelstva se pak podílely jen tři ženy.

S celorepublikovým porovnáním byly volby v obci charakteristické poměrně vysokou účastí voličů, která dosáhla 56,27 %. Celorepublikový průměr činil pouhých 45,51% a byl doposud nejnižší ze všech předešlých komunálních voleb. Ve Zlínském kraji se voleb zúčastnilo 50,43% voličů. Okres Uherské Hradiště, do kterého obec spadá, se pyšnil nejvyšší účastí ze všech okresů v kraji, jeho účast činila 55,33 % voličů. Ve třech volebních okrscích bylo pak zapsáno 2 705 voličů. Počet vydaných obálek činil 1 522, z těch nebyla odevzdána pouze jedna z nich. Celkově voliči kandidátům přidělili 22 716 platných hlasů.

Komunálních voleb se v roce 2002 zúčastnily tři politické subjekty, všechny tři byly úspěšné a slavily zisk mandátů v rozdílném pořadí. Nejvyšší zisk platných hlasů obdržela kandidátní listina občanských demokratů, konkrétně to bylo 45,74 %, což odpovídalo 10 390 platným hlasům. Tento výsledek vedl k zisku nejvyššího počtu mandátů, kdy po přepočtení platných hlasů na mandáty získala strana 8 křesel zastupitelů. Druhé místo co do počtu zisku mandátů obsadila kandidátní listina KDU-ČSL, když obdržela 5 mandátů. To odpovídalo zisku 6 775 platných hlasů a ztrátu necelých 16 % hlasů na vítěznou ODS. Po odečtení mandátů získaných ODS a KDU-ČSL zbyly ve hře zbývající 4 křesla zastupitelů. Ty získala strana KSČM, když s volebním ziskem 24,44 % hlasů obsadila třetí místo za lidovci.

Tabulka č. 10 - výsledky voleb do zastupitelstev obcí 2002 v obci Ostrožská Nová Ves

Počet volených členů	Zapsaní voliči	Volební okrsky	Vydané obálky	Volební účast v %	Odevzdané obálky	Platné hlasy
17	2705	3	1522	56,27	1521	22 716
Kandidátní listina	Hlasy		Přepočtené % platných hlasů	Počet mandátů		
	abs.	v %				
ODS	10390	45.74	45.73	8		
KDU-ČSL	6775	29.82	29.82	5		
KSČM	5551	24.44	24.43	4		

Zdroj: ČSÚ, volby.cz

Ustavující zasedání zastupitelstva, kde se řešila otázka volby starosty, místostarosty a radních se uskutečnilo 16. 11. 2002. Už od prvních samostatných voleb v roce 1994 vznikaly zárodky spolupráce mezi ODS a KDU-ČSL. Tato spolupráce pokračovala i v roce 2002, kdy všechny křesla radních obce obsadili členové koalice ODS a KDU-ČSL, konkrétně za občanské demokraty pan Marek Fiala, Antonín Peček a za lidovce pan Václav Kusák.

Volba starosty a místostarosty se pak odehrála podle předlohy z předešlých komunálních voleb v roce 1998, starostou byl zvolen pan Stanislav Tureček z kandidátky ODS a post místostarosty obhájil pan Pavel Botek z kandidátní listiny KDU-ČSL.

V tabulce níže můžeme vidět možné varianty utváření exekutivní koalice v obci po volbách v roce 2002. Na výběr mohli být celkově 4 varianty dle teorie S. Balíka - minimální vítězná ideově nepropojená koalice KSČM a KDU-ČSL, minimální vítězná ideově nepropojená koalice ODS a KSČM, všestranná koalice všech aktérů a koalice minimální vítězná ideově propojená, která byla podle očekávání utvořena ODS a KDU-ČSL. Po volebním období 1998 - 2002, kdy byla utvořena všestranná koalice pro uklidnění situace po povodních v roce 1997, se stal politický systém v obci opět soutěživý.

Tabulka č. 11 - možné varianty utváření exekutivy v obci ve volbách v roce 2002

možnost \ strana	ODS	KDU-ČSL	KSČM	Celkem mandátů	Počet koaličních členů
1.	8	5	4	13	2
2.	8	5	4	9	2
3.	8	5	4	12	2
4.	8	5	4	17	3

Zdroj: ČSÚ, vlastní zpracování

Jak je z tabulky č. 12 patrné v obci byl v komunálních volbách v roce 2002 téměř vyrovnaný podíl kandidátů bez politické příslušnosti a příslušníku politických stran. „V obcích tohoto velikostního rozmezí se láme poměr sil mezi nezávislými kandidáty a politickými stranami - se vzrůstající velikostí obcí v tomto rozmezí kandidáti politických stran porážet své nezávislé kolegy“ (Jüpner, 2004, s. 87). Z celkového počtu 51 kandidátů se k politické straně hlásilo 24 z nich. Na druhé straně ke kandidatuře bez politické příslušnosti se v tehdejších volbách hlásilo 27 uchazečů o křesla v zastupitelstvu.

Tabulka č. 12 - politická příslušnost kandidátů ve volbách do zastupitelstev obcí 2002

Kandidátní listina	Počet kandidátů	Bezpartijní	Straníci
ODS	17	14	3
KDU-ČSL	17	9	8
KSČM	17	4	13
Celkem	51	27	24

Zdroj: ČSÚ, volby.cz

Na jaře roku 2002 byla zahájena stavba přístavby budovy II. stupně, která byla schválena na konci předcházejících volebního období. Přístavba tak nahradila zchátralé prostory budovy prvního stupně, které byly pro studijní účely zcela neodpovídající. Slavnostní otevření přístavby proběhlo v létě roku 2003. Celková cena této stavby činila 38 mil. Kč. Z této částky musela 18 mil. Kč uhradit obec z vlastních zdrojů, zbylých 20 mil. Kč pokryla získaná dotace. Na toto financování využila obec poskytnutý dlouhodobý úvěr.

Další důležitou aktivitou, která se objevila ve volebním období 2002 - 2006 byla rekonstrukce prostor budovy Orlovny. Hlavním investorem této akce, na kterou byla získána dotace ze státního rozpočtu v hodnotě 10 mil. Kč, byl Orel Jednota. Obec se rekonstrukci budovy rozhodla dofinancovat v sumě 3 mil. Kč. Za tímto rozhodnutím stála hlavně skutečnost neexistence jiného multifunkčního objektu v obci, který by plnil jak kulturní, tak sportovní funkci pro místní obyvatele. Opravy budovy proběhly během pouhých 6 měsíců v roce 2004.

V roce 2015 byl dokončen a otevřen projekt cyklostezky, která vede v severní části obce podél výrobních hal Kovovýroby Hoffman. Výstavba cyklostezky si vyžádala investici ve výši 3,5 mil. Kč. I na tento projekt byla získána dotace ze Státního fondu dopravní infrastruktury v hodnotě více jak 1,5 mil. Kč. V průběhu roku 2005 byly dále opraveny chodníky a pozemní komunikace v obci v hodnotě přesahující 2 mil. Kč.



Investice do pozemních komunikací v katastrálním území obce pokračovaly rekonstrukcí silnice třetí třídy do Ostrožské Lhoty. Tato investice stála necelých 13 mil. Kč a z poloviny byla financována z prostředků Zlínského kraje (Novoveský profil, 2002 – 2006).

#### **5.4 Volební období 2006 – 2010**

Čtvrté komunální volby v historii samostatné České republiky se konaly 20. – 21. října 2006. Voliči, kteří přišli k volebním urnám, mohli v těchto komunálních volbách volit ze tří kandidátních listin. Mezi 51 kandidáty, přičemž za každou kandidátku kandidoval stejný počet uchazečů o post zastupitele, tedy 17. Co se týče genderového rozdělení, tak v těchto volbách kandidovalo 20 žen a 31 mužů. Politické subjekty kandidující ve volbách v roce 2006 byly zcela totožné jako při komunálních volbách v roce 2002. Kandidátku sestavily tyto strany: ODS, KDU-ČSL a KSČM. Stejně jako v předchozích letech se kandidovalo do 17členého zastupitelstva, přičemž index plurality dosahoval hodny 3, tedy o jeden post zastupitele se ucházeli tři kandidáti. Nejstaršímu kandidátovi bylo 65 let, nejmladšímu pak 22. Průměrný věk volených zastupitelů činil 43,32 let.

Volební účast se oproti předchozím volbám mírně snížila na 54,03 %. Tato klesající tendence byla v tehdejších komunálních volbách patrná i na okresní a krajské úrovni. Ve třech volebních okrscích bylo zapsáno 2 717 voličů a počet vydaných obálek činil 1 468. Voliči přiřadili celkově 22 360 platných hlasů.

Výsledky voleb by se daly hodnotit téměř autenticky jako v předchozích komunálních volbách v roce 2002. Nejnižší volební zisk v hodnotě 5 777 absolutních hlasů a získaný počet 4 mandátů patřil kandidátce KSČM. Druhé místo ve volbách slavili křesťanští demokraté, kteří získali absolutně 6 863 hlasů a celkem dosadili do nově vzniklého zastupitelstva obce 5 zastupitelů. Vítězem voleb se stala ODS, která si sice oproti předchozím volbám o 2 % vítězných hlasů pohoršila, ale i tak jí celkový výsledek 43,47 % hlasů stačil k dosažení 8 zastupitelů. Strana ODS tedy v komunálních volbách v obci Ostrožská Nová Ves zvítězila potřetí v řadě.

Tabulka č. 13 - výsledky voleb do zastupitelstev obcí 2006 v obci Ostrožská Nová Ves

Počet volených členů	Zapsaní voliči	Volební okrsky	Vydané obálky	Volební účast v %	Odevzdané obálky	Platné hlasy
17	2717	3	1468	54.03	1468	22 360
Kandidátní listina	Hlasy		Přepočtené % platných hlasů	Počet mandátů		
	abs.	v %				
ODS	9720	43.47	43.47	8		
KDU-ČSL	6863	30.69	30.69	5		
KSČM	5777	25.84	25.83	4		

Zdroj: ČSÚ, volby.cz

Stejně jako výsledky voleb, tak i průběh sestavování exekutivního orgánu v podobě rady obce se nesl v podobě kontinuity s volbami v roce 2002. Úzká spolupráce ODS a KDU-ČSL opět vyústila v sestavení rady ze zástupců těchto stran. Konkrétně byli členy rady zvoleni: za ODS pan Petr Pojezdný, Antonín Peček a starostou se stal opětovně Stanislav Tureček. Za KDU-ČSL obhájil post místostarosty Pavel botek a spolu s ním hájil barvy křesťanské demokracie pan Václav Kusák.

V obci tak opětovně vznikla minimální vítězná ideově propojená koalice ODS a KDU-ČSL. Politický systém v obci tak zůstal nadále soutěživý. O důvodu nezahrnutí ani jednoho člena KSČM do rady obce tehdejší starosta obce Stanislav Tureček vypověděl: „*To, že jsme spolupracovali s komunisty jedno volební období ihned po povodních, mělo čistě pragmatické důvody. I v tomto volebním období jsme chtěli pokračovat v nadstandardní spolupráci s členy KDU-ČSL.*“ (rozhovor se Stanislavem Turečkem).

Tabulka č. 14 - možné varianty utváření exekutivy v obci ve volbách v roce 2006

možnost \ strana	ODS	KDU-ČSL	KSČM	Celkem mandátů	Počet koaličních členů
1.	8	5	4	13	2
2.	8	5	4	9	2
3.	8	5	4	12	2
4.	8	5	4	17	3

Zdroj: ČSÚ, vlastní zpracování

Ve volbách v roce 2006 opět dominovali kandidáti bez politické příslušnosti, kteří tvořili 62,75 % z celkového počtu kandidátů. Ani v těchto volbách se nenašla kandidátní listina, složená pouze ze stranických příslušníků. Z tabulky č. 15 nicméně můžeme vyčíst,

že nejvíce straníků kandidovalo na kandidátní listině KSČM, z celkového počtu 17 uchazečů o post zastupitele se jich ke straně hlásilo 10. Nejvíc bezpartijních kandidátů poslala do voleb kandidátka ODS a to 13.

Tabulka č. 15 - politická příslušnost kandidátů ve volbách do zastupitelstev obcí 2006

Kandidátní listina	Počet kandidátů	Bezpartijní	Straníci
ODS	17	13	4
KDU-ČSL	17	12	5
KSČM	17	7	10
Celkem	51	32	19

Zdroj: ČSÚ, volby.cz

Na konci volebního období, tedy v roce 2009 byla v obci snaha zřídit, či obnovit buňku politické strany ČSSD. Iniciátorem této akce byl Jan Straka, který na základě sociálnědemokratických principů chtěl podpořit rozsáhlé změny ve fungování obce a to pod hlavičkou oprávněného přání občanů obce. Formou otevřeného dopisu pak zastupitelstvo obce vyzval k okamžité rezignaci. Tento dopis byl otištěn na jaře roku 2009 ve 3. vydání profilu obce Ostrožská Nová Ves, jehož publikaci má na starosti rada obce. Rada v té samé publikaci na tento požadavek reagovala následujícím textem, který je citován doslovně:

#### *Reakce na článek předsedy MO ČSSD Ostrožská Nová Ves*

- 1. Místní organizace ČSSD v Ostrožské Nové Vsi vyzvala v dubnu 2009 ústy svého předsedy Jana Straky radu obce a zastupitelstvo obce k rezignaci.*

*Radní tuto informaci na svém jednání vzali na vědomí a dopis bude projednán na veřejném zasedání zastupitelstva obce, které proběhne 30. června 2009. Zastupitelstvo se schází jedenkrát za čtvrt roku, proto ještě nemohlo na tuto výzvu reagovat.*

- 2. MO ČSSD se zatím komunálních voleb v Ostrožské Nové Vsi nezúčastnila, takže na „podporu širokých vrstev obyvatel“ si musí předseda této strany počkat do podzimních voleb v roce 2010. Pak bude mít mandát od občanů prosazovat zájmy určité skupiny lidí, kteří jej zvolí.*

*Pokud má v současné době určité výhrady k rozhodnutím zastupitelů, měl by se alespoň jedenkrát jednání zastupitelstva zúčastnit a tyto výhrady tlumočit poslancům. Pokud tyto věci řeší cestou plakátů a otevřených dopisů bez konkrétních věcných argumentů, bere to Rada obce Ostrožská Nová Ves pouze jako mediální kampaň (Novoveský profil, 2006 - 2010).*

Nutno podotknout, že tato iniciativa se v následujících volbách do zastupitelstev obcí v roce 2010 neprojevila. Pan Straka nevytvořil kandidátní listinu, ani nekandidoval pod hlavičkou jiné kandidátky.

Ve volebním období 2006 – 2010 proběhla řada projektových aktivit. Na jaře roku 2006 byl započat projekt výstavby sportovního centra v prostorách za budovou Orla. Financování této akce bylo zajištěno prostřednictvím státní dotace v celkové výši 26,8 mil. Kč, investičního úvěru obce v sumě 12 mil. a vlastních rozpočtových zdrojů obce. Celková finanční náklady výstavby sportovního centra byly vyčísleny na částku přesahující 42 mil. Kč. Otevření sportovního centra bylo naplánováno na únor roku 2007.

Pokračovalo se výstavbou a rekonstrukcí infrastruktury pro pěší a silniční vozidla. Celkové investice do infrastruktury za toto volební období dosáhly hodnoty přesahující 10 mil. Kč

Byl ukončen pronájem místního koupaliště s firmou KÁMEN, s.r.o. a nemovitosti a pozemky v okolí koupaliště a prostory koupaliště samotného byly prodány novému provozovateli za hodnotu 6,5 mil. Kč. Získaná suma byla vynaložena obcí na dofinancování aktivit souvisejících s opravou infrastruktury.

V létě 2010 byly uzavřeny práce spojené s obnovou zeleně v ulici Lhotská a v Parku hrdinů a to včetně vybavení mobiliáře. Náklady na tyto práce byly z 50 % financovány z prostředků EU. Celková suma byla vyčíslena na 1,5 mil. Kč.

Mimo jiné také došlo k opravě a zateplení budovy mateřské školy. Náklady na tento projekt činily 2 mil. Kč (Novoveský profil, 2006 - 2010).

## **5.5 Volební období 2010 – 2014**

Předposlední volby do zastupitelstev obcí proběhly v obci ve dnech 20. – 21. října 2010 a do komunální politiky v Ostrožské Nové Vsi přinesly zásadní změnu. Po 16 letech měli voliči možnost výběru z kandidátů na čtyřech plně obsazených kandidátních listinách. Celkem tedy kandidovalo 68 kandidátů o post zastupitele v zastupitelstvu obce. Mimo tradičně kandidujících stran ODS, KSČM a KDU-ČSL se o hlasy občanů ucházela kandidátka Sdružení nezávislých kandidátů „občané pro svoji obce“ (dále jen SNK).

Díky této změně se zvýšil index plurality na 4 kandidáty připadající na 1 mandát zastupitele. Jako ve všech předchozích volbách se volilo do 17členného zastupitelstva. Poměrově se o post zastupitele ucházelo bezmála 34 % žen a tedy 66 % mužů. Nejstaršímu

kandidátovi bylo v den voleb 70 let a pocházel z kandidátky SNK. Naopak nejmladšímu uchazeči o křeslo zastupitele bylo v den voleb 21 let.

Volební účast se oproti předchozím volbám v roce 2006 nepatrně zvýšila a byla téměř identická s okresním průměrem, který činil 55,28 %. V pátých komunálních volbách v obci v samostatné české historii bylo celkem zapsáno 2 806 voličů, kteří odevzdali 1 547 obálek spolu s 23 096 platnými hlasy.

Volby samotné přinesly pro mnohé zajímavé rozuzlení. Pozice ODS, která v předchozích volbách získala 8 mandátů, značně oslabila, ačkoli volby vyhrála získáním „pouhých“ 6 mandátů, což odpovídalo 31,36 % přepočtených platných hlasů. Počtem 24,79 % platných hlasů a ziskem 4 mandátů se podařilo obhájit KDU-ČSL druhé místo. Její pozice byla nicméně oslabena o jeden mandát oproti předchozím volbám. Pozici z předchozích voleb neobhájila KSČM a stejně jako výše zmíněná KDU-ČSL i ona ztratila jeden mandát oproti předchozím volbám, celkově získala 20,70 % platných hlasů a obsadila v pořadí čtvrté, tedy poslední místo. Jako „malé vítězství“ hodnotil tehdejší mluvčí a zastupitel v jednom pan Miroslav Pavlas z kandidátky SNK „občané pro svoji obec“ výsledky voleb. „*Před volbami nikdo z nezávislých nečekal takový úspěch, vždyť jsme porazili stálici voleb KSČM a moc nechybělo a skalpovali bychom i KDU-ČSL.*“ (rozhovor s Miroslavem Pavlasem). Nezávislí slavili zisk 4 mandátů a třetí pozici mezi kandidátkami ziskem 23,14 % přepočtených hlasů.

Tabulka č. 16 - výsledky voleb do zastupitelstev obcí 2010 v obci Ostrožská Nová Ves

Počet volených členů	Zapsaní voliči	Volební okrsky	Vydané obálky	Volební účast v %	Odevzdané obálky	Platné hlasy
17	2806	3	1550	55.24	1547	23 096
Kandidátní listina	Hlasy		Přepočtené % platných hlasů	Počet mandátů		
	abs.	v %				
ODS	7242	31.36	31.35	6		
KDU-ČSL	5726	24.79	24.79	4		
KSČM	4783	20.71	20.70	3		
SNK	5345	23.14	23.14	4		

Zdroj: ČSÚ, volby.cz

O koaličním vyjednávání a politické situaci v obci po volbách v roce 2010 pojednává článek zveřejněný v periodiku Novoveský profil. Kde místní sdružení ODS komentuje dění v obecní politice následovně:

*„Protože největší podporu voličů získali kandidáti ODS, bylo na místním sdružení této strany, aby jednalo s dalšími partnery o novém vedení obce. Proto se zástupci ODS sešli s reprezentanty ostatních kandidátek, aby společně posoudili situaci a dohodli volbu starosty, místostarosty a členů rady. Nejprve proběhlo předběžné jednání se zástupci KDU-ČSL. Lidovci nastínili svoji představu (místostarosta Pavel Botek, člen rady Marek Tvrdoň) s tím, že podporují kandidáta na starostu za ODS Stanislava Turečka.*

*Další jednání bylo s členy zastupitelstva zvolenými na kandidátce nezávislých. Mluvčí nezávislých Miroslav Pavlas měl řadu kritických připomínek a navrhoval koalici ODS + lidovci + nezávislí. Nezávislími byl také deklarován zájem o post místostarosty. Některé připomínky nezávislých byly akceptovány, jiné odmítnuty. Na přímý dotaz Stanislava Turečka, zda by paní Obdržálková, která je zkušená vedoucí pošty, přijala křeslo místostarosty, byla vyslovena negativní odpověď.*

*Poslední jednání proběhlo se zástupci KSČM. Jednání bylo přátelské a korektní, komunisté sami vyslovili mínění, že by i pro samotnou ODS bylo asi nepřijatelné udělat koalici s komunisty. Ačkoliv v rámci obecní komunální politiky nejsou mezi těmito oběma stranami rozpory a vzájemně se respektují, změna se nepředpokládala.*

*ODS pak dala přednost kontinuitě před experimentováním, které by oslabilo pozici obce ve strukturách Mikroregionu Ostrožsko, na krajském úřadě a v dlouhodobě navazovaných kontaktech, které se ukázaly být pro obec velmi přínosné. Rozhodující pohnutka ODS byla neoslabit v době krize a všemožných změn pozici obce v celé síti správních a organizačních vztahů. Také bude více potřebná podpora různých stranických činitelů, poslanců a senátorů, s nimiž jsou dlouhodobé dobré vztahy (Novoveský profil, 2010 - 2014).*

Ze zkoumaných období komunálních voleb tak byla potřetí v řadě sestavena minimální vítězná ideově propojená koalice ODS a KDU-ČSL.

Ačkoliv si ODS v těchto volbách výrazně pohoršila, její vyjednávací pozice o exekutivním postu se nikterak nezměnila. Jak poukazuje tabulka č. 17 níže, z osmi možných variant tvorby rady obce se bez ODS mohla utvořit pouze jedna varianta koalice a to ze všech zbylých účastníků voleb v roce 2010. Při této variantě by se tedy jednalo dle teorie S. Balíka o koalici širokou neboli „duhovou“. V ostatních případech by se jednalo o možnosti utvoření koalic minimálně vítězných či koalic nadměrných. V posledním variantě lze hovořit o koalici všestranné.

Tabulka č. 17 - možné varianty utváření exekutivy v obci ve volbách v roce 2010

možnost \ strana	ODS	KDU-ČSL	SNK	KSČM	Celkem mandátů	Počet koaličních členů
1.	6	4	4	3	10	2
2.	6	4	4	3	10	2
3.	6	4	4	3	9	2
4.	6	4	4	3	14	3
5.	6	4	4	3	13	3
6.	6	4	4	3	13	3
7.	6	4	4	3	11	3
8.	6	4	4	3	17	4

Zdroj: ČSÚ, volby.cz

Díky sestavení kandidátní listiny SNK se významně změnila struktura kandidujících bezpartijních kandidátů a straníků. 72,05 % všech kandidátů kandidovalo bez politické příslušnosti. Jak již je tradicí v obci, žádné kandidující straně se nepodařilo sestavit čisté stranickou kandidátku.

Tabulka č. 18 - politická příslušnost kandidátů ve volbách do zastupitelstev obcí 2010

Kandidátní listina	Počet kandidátů	Bezpartijní	Straníci
ODS	17	13	4
KDU-ČSL	17	12	5
KSČM	17	7	10
SNK	17	17	0
Celkem	68	49	19

Zdroj: ČSÚ, volby.cz

V květnu roku 2011 byla v areálu Sirmatých lázní slavnostně otevřena kolonáda s kavárnou, malými obchody s doplňkovým sortimentem, tanečním parketem a nově byl také otevřen nový vrt minerální vody. Taktéž došlo k zavedení umělého osvětlení v okolí lázní. Tyto akce si vyžádaly 15 mil. investici, z které bylo 11,1 mil. hrazeno z obecních zdrojů, a 3,9 mil. činila dotace z ROP Střední Morava.

Tradičně během volebního období došlo k nutným rekonstrukcím chodníků v obci. Tyto opravy proběhly souběžně s realizací projektu, ve kterém byla opravena silnice první třídy I/55 vedoucí z Kunovic až do Uherského Ostrohu. Při této příležitosti byly vybudovány ostrůvky na přechodech pro chodce spolu s novým systémem osvětlení. Celkové investice obce do rekonstrukce chodníků v tomto období činily 6 mil Kč.

Zajímavou akcí byla rekonstrukce dvojdomku v roce 2012, kdy došlo v rámci projektu „Oživujeme venkovská stavení“ k získání dotace z Programu rozvoje venkova v hodnotě přesahující 4,2 mil. Kč. Zbytek investice hradila obec z vlastního rozpočtu. Prostory vzniklé rekonstrukcí využívají obecní spolky k pořádání schůzí, příkladem k nacvičování tanečních kresek k místním hodům. Mimo tuto funkci jsou prostory využívány také pro expozici tradičního bydlení z přelomu 19. a 20. století (Novoveský profil, 2010 – 2014).

## 5.6 Volební období 2014 – 2018

Zcela poslední komunální volby se v obci Ostrožské Nové Vsi uskutečnily ve dnech 10. – 11. října 2014. Tyto volby přinesly ještě zásadnější změny ve vývoji komunálního systému v obci, než tomu bylo u voleb do zastupitelstev obcí v roce 2010. V těchto volbách se utkalo rekordních pět kandidátních listin, jež prezentovaly snahu celkového počtu 85 kandidátů obsadit posty v zastupitelstvu obce pro volební období 2014 – 2018. Kandidáti na post zastupitele kandidovali za jednu z těchto kandidátek: KDU-ČSL, KSČM, Sdružení nezávislých občanů a ODS (dále jen SNO a ODS), Sdružení nezávislých kandidátů – „Změna 2014“ (dále jen SNK) a Strana svobodných občanů (dále jen SSO). Tyto komunální volby tedy daly za vznik zcela novému politickému subjektu v obci – straně SSO, vnitrostranicky transformovaly stranu občanských demokratů a došlo také k transformaci SNK.

O změně „jména“ tradičně kandidující strany a několikanásobného vítěze předchozích voleb občanských demokratů řekl zastupitel obce za SNO a ODS Stanislav Tureček toto: „*po předchozích volbách, kde jsme, jako strana výrazně ztratili, přišel drobný impulz z řad bezpartijních kandidátů v podobě návrhu změny jména kandidátky na Sdružení nezávislých občanů a ODS. Změna jednak vycházela z faktu, že na naší kandidátce každé volby kandidovalo vždy více kandidátů bez politické příslušnosti než straníků a také skutečnosti, že jsme věděli, že ve volbách budou dva nové subjekty, které mohou být díky své nulové politické historii v očích voličů atraktivnější.*“ (rozhovor se Stanislavem Turečkem).

Jak již bylo zmíněno výše, zcela nově utvořeným subjektem na místní politické úrovni se stala kandidátka SSO, jejímž leaderem byla Jaroslava Bedřichová. Strana svobodných občanů cílila na voliče s tímto předvolebním programem:



*Poprvé v historii komunálních voleb oslovuje občany Ostrožské Nové Vsi sdružení příznivců politické strany Strana svobodných občanů. Naši občané si zaslouží daleko větší informovanost a znalost konkrétnějších cílů strategie obce, a to jak na místní, tak regionální úrovni. Příznivci Svobodných jsou ochotni udělat maximum pro zlepšení fungování obce, a to na úrovni rady, zastupitelstva a případně nově založených komisí. Politickou stranu, kterou zastupujeme, nebudeme protežovat, žádnou nově zvolenou stranu nebudeme odsuzovat. Všichni kandidáti, ať už členové nebo příznivci Svobodných, tvoří nedílnou součást naší obce a jejího kulturního, duchovního a společenského života a v následujícím volebním období 2014-2018 se chtějí podílet na rozvoji naší obce. V této souvislosti nabízíme programové body, které naši zvolení zastupitelé budou navrhopvat a prosazovat:*

- 1. Poměrový systém minimálně 3 stran v radě obce dle procentuálního výsledku voleb.*
- 2. Zastupitelé zvolení za Stranu svobodných občanů budou důsledně dohlížet na dodržování zákonů o veřejné správě. Vedení obce se musí při své činnosti důsledně řídit právním řádem ČR.*
- 3. Základním morálním principem zastupitele zvoleného v demokratických volbách musí být princip rovnosti občanů před zákonem, který zaručuje Listina základních práv a svobod občana.*
- 4. Dořešit ve spolupráci se stavebním odborníkem prostory pod sportovní halou (možnost vybudování prostor společenským organizacím) a prostory za sportovní halou (možnost vydláždění plochy + pódia pro kulturní akce + kurt pro sportovní aktivity).*
- 5. Pro mladé rodiny zvýšit příspěvek nově narozeným dětem na 3000,-Kč a vyplatit jednorázový příspěvek školákům 1000,- Kč.*
- 6. Vybudovat víceúčelové hřiště pro volný čas dospívající mládeže, rozšířit stávající počet dětských hřišť se zaměřením na části s novou výstavbou a obecní část Chylice, zpřístupnit tréninkové fotbalové hřiště zájemcům o sport.*
- 7. Navrhnout aktivní osobní pomoc radních a zastupitelů obce na významných společenských akcích (Svatováclavské hody, mistrovství republiky, lázeňské léto)*
- 8. Nabídnout pomoc našim seniorům při organizaci jejich setkání, které by mohlo být 2x ročně, s možností snížení věkové hranice účastníků na 70 let.*
- 9. Dořešit výkup pozemků v místech určených územním plánem pro novou výstavbu, zabezpečit stavební parcely s odpovídající výměrou pro mladé rodiny.*
- 10. Dokončit úpravy prostranství pro plánovanou náves před kinem.*

11. *Podporovat aktivity odboru ČIŽP při ochraně ovzduší obce a prosazovat zásady dodržování limitu emisí vypouštěných do ovzduší při spalování v kotlích na tuhá paliva s ohledem na snížení zamořování obce.*
12. *Podporovat návrhy všech zastupitelů, které skutečně a prokazatelně povedou ke zlepšení života našich občanů a naší obce.*
13. *Nejsme zastánci budování zdravé obce, ale řízení obce zdravým rozumem a rozdělování investic podle potřeb obce.*
14. *Zastupitelé budou hájit zájmy občanů přidělené obecní části, budou komunikovat s občany této části, maximálně je informovat o postoji obce a informovat zastupitelstvo o problémech občanů ([www.onves.svobodni.cz](http://www.onves.svobodni.cz)).*

O důvodu vzniku SSO v Ostrožské Nové Vsi se vyjádřil anonymní kandidát takto: „Mezi některými lidmi v obci v mém věku<sup>3</sup> se již dlouhou dobu diskutovalo dění v obecní politice. Převládal názor prosadit změnu, tedy pokusit se sesadit dlouho vládnoucí duo Tureček, Botek. Do vytvoření SSO v obci se angažoval Ondřej Stloukal<sup>4</sup>, který měl na krajské představitele strany kontakty. Ten pak oslovoval kamarády a známé lidi z obce ke kandidatuře za SSO.“ (rozhovor s anonymem za SSO).

V pokračování formy opozice vůči zažitým pořádkům v obci se prezentovalo Sdružení nezávislých kandidátů – „Změna 2014“, které se přetvořilo z kandidátky Sdružení nezávislých kandidátů – „občané pro svoji obec“, jež kandidovalo prvně ve volbách do zastupitelstev obcí v roce 2010.

Samotné výsledky voleb přinesly, stejně jako v předešlém, období řadu změn, které poukazují na zásadní zlom vývoje místního komunálního systému. Volby vyhrál nováček mezi kandidujícími stranami SSO, která získala 30.04 % přepočtených hlasů, což znamenalo zisk 5 mandátů. Na druhém místě, se 4 mandáty a celkovým ziskem 25.90 % hlasů, se umístila KDU-ČSL. Jako historický neúspěch mohla hodnotit výsledky voleb SNO a ODS, která získala pouhých 16.48 % hlasů, což představovalo zisk 3 mandátů. Čtvrtou příčku obsadila KSČM, které voliči přisoudili 15.86 % hlasů a 3 mandáty. Transformované SNK také výrazně oslabilo a v komunálních volbách v roce 2014 získalo pouze 11.70 % hlasů a 2 mandáty v zastupitelstvu.

---

<sup>3</sup> Anonymnímu kandidátovi za SSO bylo v době posledních komunálních voleb 38 let

<sup>4</sup> Kandidát za SSO

Tabulka č. 19 - výsledky voleb do zastupitelstev obcí 2014 v obci Ostrožská Nová Ves

Počet volených členů	Zapsaní voliči	Volební okrsky	Vydané obálky	Volební účast v %	Odevzdané obálky	Platné hlasy
17	2 821	3	1 555	55.12	1 545	22 485
Kandidátní listina	Hlasy		Přepočtené % platných hlasů	Počet mandátů		
	abs.	v %				
SNO a ODS	3 707	16.49	16.48	3		
KDU-ČSL	5 825	25.91	25.90	4		
KSČM	3 565	15.86	15.85	3		
SNK	2 632	11.71	11.70	2		
SSO	6 756	30.05	30.04	5		

Zdroj: ČSÚ, volby.cz

Ustavující zastupitelstvo obce po komunálních volbách v roce 2014 přineslo řadu očekávání. Hlavním cílem vítězné SSO a SNK bylo pokud možno nedopustit obsazení funkcí starosty a místostarosty duem Tureček, Botek. Na téma povolebního vyjednávání se rozhovořil kandidující za SSO:

*„Po volbách nás oslovilo SNK, jejichž hlavní cíl byl stejný jako SSO. O vytvoření koalice však nemohla být řeč, jelikož jejich počet mandátů by nestačil k většině. Další věcí byla přítomnost pana Pavlase za SNK, s kterým se na ničem nikdy nešlo domluvit. Vždy byl moc radikální a neschopen vyjednávání.“*

*Po volbách, které pro nás znamenaly úspěch mě však naši kandidáti, kteří získali post zastupitele lehce, ale pochopitelně zklamali. Začali se projevovat osobní empatie, které byly vybudovány mezi tehdejšími představiteli obce a některými našimi zastupiteli, kteří si nechtěli na obci udělat zle. Navíc je zarazila představa, že by některý z nich dělal starostu ze dne na den.*

*Nakonec jsme se domluvili s KDU-ČSL, že se tehdejší místostarosta Pavel Botek stane starostou a post místostarosty za nás obsadí paní Bedřichová, která tuto funkci využije k načerpání zkušeností a snad k 100 % splnění našeho cíle v budoucích volbách (rozhovor s anonymem za SSO).*

Slovy nově zvoleného starosty pak na závěr ustavujícího zastupitelstva zazněla děkovaná řeč.

*„Jsem smutný, že dnes po šestnácti letech končí jedna éra v dějinách obce. Éra, o které budou všichni říkat, že „to bylo za Turečka.“ Za Turečka se přistavěla škola. Za Turečka se opravila orlovna. Za Turečka se postavila sportovní hala a bowling. Za Turečka*

se dostavěly lázně a začaly prosperovat. Za Turečka se postavily kilometry nových cyklostezek a opravily kilometry obecních silnic a chodníků. A tak bych mohl pokračovat ještě dlouho. I když to byla dělná spolupráce vedení obce – rady a zastupitelů – stejně to tak prostě bude. Milý Staňo, děkuji ti za těch 16 let našeho partnerství. Děkuji ti také za naše spoluobčany. Naše činy zhodnotí až historie. Já jsem přesvědčený, že ses zařadil mezi tak významné starosty, jako byli v dějinách obce například Tomáš Boček nebo Janové Červenákové (otec a syn). Prosím přijmi malý dárek od zastupitelů jako symbolické vyjádření díků za tvoji práci.“ (Novoveský profil, 2014)

Komunální volby v roce 2014 byly specifické také množstvím potenciálních variant vzniklých koalic. Jak poukazuje tabulka níže, existovalo celkem 16 variant možných koaličních uskupení. Po povolebním vyjednávání se nakonec vyprofilovala minimálně vítězná ideově propojená koalice mezi KDU-ČSL a Stranou svobodných občanů. Do rady obce pak zasedli za SSO tři radní včetně postu místostarosty a za KDU-ČSL dva radní, přičemž funkci starosty připadla Pavlu Botkovi.

Tabulka č. 20 - možné varianty utváření exekutivy v obci ve volbách v roce 2014

strana možnost	SSO	SNO a ODS	KDU- ČSL	SNK	KSČM	Celkem mandátů	Počet koaličních členů
<b>1.</b>	<b>5</b>	<b>3</b>	<b>4</b>	<b>2</b>	<b>3</b>	<b>9</b>	<b>2</b>
<b>2.</b>	5	3	4	2	3	12	3
<b>3.</b>	5	3	4	2	3	11	3
<b>4.</b>	5	3	4	2	3	11	3
<b>5.</b>	5	3	4	2	3	10	3
<b>6.</b>	5	3	4	2	3	12	3
<b>7.</b>	5	3	4	2	3	10	3
<b>8.</b>	5	3	4	2	3	9	3
<b>9.</b>	5	3	4	2	3	9	3
<b>10.</b>	5	3	4	2	3	10	3
<b>11.</b>	5	3	4	2	3	13	4
<b>12.</b>	5	3	4	2	3	14	4
<b>13.</b>	5	3	4	2	3	15	4
<b>14.</b>	5	3	4	2	3	14	4
<b>15.</b>	5	3	4	2	3	12	4
<b>16.</b>	5	3	4	2	3	17	5

Zdroj: ČSÚ, vlastní zpracování

Tyto volby byly taktéž charakteristické historicky nejvyšším rozdílem mezi stranickými a bezpartijními kandidáty na kandidátních listinách. Z celkového počtu 85 kandidátů se ke straně hlásilo pouze 15 kandidátů, což činilo pouhých 17,6 % z celkového počtu. Významným faktorem se v tomto ohledu jevil výrazný úbytek stranických kandidátů za KSČM, která poprvé v historii samostatných komunálních voleb do zastupitelstev obcí v České republice zaznamenala vyšší počet bezpartijních kandidátů než straníků.

Tabulka č. 21 - politická příslušnost kandidátů ve volbách do zastupitelstev obcí 2014

Kandidátní listina	Počet kandidátů	Bezpartijní	Straníci
SNO a ODS	17	14	3
KDU-ČSL	17	14	3
KSČM	17	10	7
SSO	17	15	2
SNK	17	17	0
Celkem	85	70	15

Zdroj: ČSÚ, volby.cz

Ve volebním 2014 – 2018 si obec vytyčila 2 hlavní investiční projekty. Již od roku 2010 se na obci začalo hovořit o vybudování nových prostor pro obecní úřad. Tato myšlenka byla dále rozvíjena s ideou současné opravy prostor místní knihovny. Od roku 2012 byly postupně zhotoveny dokumenty a plány, které by obě stavby propojily do jednoho funkčního celku. Za tímto účelem byla oslovena projektová kancelář FUSIONARCHITECTS, která vytvořila konečnou koncepci. V září 2014 bylo na stavbu vydáno stavební povolení. Po volbách v roce 2014 bylo nově vzniklé zastupitelstvo spolu s radou seznámenou o plánované věci a dohodlo se dopracovat realizační projekt včetně podrobného rozpočtu. Na konci roku 2015 bylo zahájeno výběrové řízení na dodavatele stavebních prací. Plánované zahájení stavebních prací bylo stanoveno na 2/4 roku 2016. Celý projekt zahrnující i demolici současných staveb je vyčíslen na cca 50 mil. Kč. Obec v tomto případě nemůže počítat s podporou z národních zdrojů či podporou ve formě dotací z EU, proto již započalo jednání o financování stavby s bankovními domy a tuto investici bude řešit prostřednictvím úvěru s kombinací vlastních zdrojů.

Druhým „větším“ plánovaným projektem v tomto volebním období je vybudování sportovně oddechového areálu s cyklistickou atrakcí. Tento areál by měl obsahovat in-line dráhu, pumptrackovou dráhu, hřiště pro děti a kryté odpočívky. Obec předběžně vyčíslila

investici na tuto akci ve výši 4,2 mil. Kč. K financování projektu obec počítá s využitím dotace z Ministerstva pro místní rozvoj, jež by měla pokrýt 50 % způsobilých výdajů.

Mimo zvýšené investiční projekty obec v roce 2015 pokračovala s rekonstrukcí a novou výstavbou infrastruktury v obci. Opět se převážně jednalo o opravu chodníků. Investice do chodníků byly za rok 2015 vyčísleny na 2,5 mil. Kč (Novoveský profil, 2014 – 2016).

## 6 Shrnutí politického vývoje v obci

### 6.1 Lokální model demokracie

Pro charakter obce Ostrožské Nové Vsi z hlediska typologie politických systémů na komunální úrovni podle Bubeníčka (2010), je nutno zprvu stanovit pluralitu politického systému v obci. Vývoj plurality shrnuje mimo jiné tabulka níže, kde byly vypočítány základní indexy pro její určení - index plurality a index efektivního počtu stran. Od prvních samostatných voleb do zastupitelstev obcí v roce 1994 se index plurality pohyboval, až do volebního období 2010, kolem hodnoty 3, což vypovídá o pluralitním systému. Toto období bylo charakteristické 3 stranou vládou ODS, KDU-ČSL a KSČM v zastupitelstvu obce, což často odpovídá obcím takto velikostního charakteru. Pluralita politického systému v obci se dramaticky zvýšila od voleb v roce 2010 a eskalovala v posledních volbách v roce 2014, kde index plurality dosáhl hodnoty 5 a index efektivního počtu stran hodnoty 4,47. Jako příčinu takto navýšené plurality systému můžeme jednoznačně hledat ve zvýšené rivalitě mezi zastupiteli. Stranický systém v obci se významně roztříštil – z dlouho „panujících“ tří stran došlo k rozšíření stranického spektra o dva nové subjekty v roce 2014, které byly navíc schopny plně zaplnit kandidátní listinu. V obci nebyla nikdy zaznamenána hodnota indexu efektivního počtu stran menší než 2. V případě existence takové hodnoty by lokální systém nasvědčoval o existenci dominantního politického subjektu, který by ovládal nadpoloviční většinu mandátů, či platných hlasů (tento systém by se pak mohl označit jako bipartismus). Nejblíže tomuto stavu byla obec ve volbách v roce 2002, kde strana ODS získala více jak 45 % všech platných hlasů. Naopak, hodnoty indexů po každých volbách poukazují na jasně definovaný multipartismus, tedy politický systém, ve kterém je nutno sestavovat exekutivní koalice.

Tabulka č. 22 – vývoj lokálního politického systému v obci Ostrožská Nová Ves

obec ONV	1994	1998	2002	2006	2010	2014
počet kandidátek	4	4	3	3	4	5
volení zástupci	17	17	17	17	17	17
počet kandidátů	52	53	51	51	68	85
- z toho nezávislých	27	25	27	32	49	70
index plurality (ip)	3,06	3,12	3	3	4	5
Index efektivního počtu stran	2,97	3,11	2,79	2,86	3,9	4,47

Zdroj: ČSÚ, vlastní zpracování

Z prokázaného důvodu, kdy lze politický systém v obci Ostrožské Nové Vsi v jakémkoliv období označit za pluralitní, je pak možné dle teorie Bubeníčka (2010) politický systém v obci vyloučit z prvních dvou modelů (model A – neparticipativní, model B – apoliticko-demarchistický). Oba dva modely nepředpokládají existenci pluralitního prostředí. Politický systém v obci byl od roku 1994 – 2010 charakteristický dlouhotrvajícími vazbami ve spolupráci mezi jednotlivými zastupiteli. Nedochovalo příliš k rozporům v názorech, jak obec dále rozvíjet (investiční projekty, rekonstrukce apod.). Z tohoto důvodu v období od roku 1994 po rok 2010 můžeme, navzdory existenci zastupitelů z 3 politických subjektů, politický systém v obci označit jako model C konsenzuální, tedy model, který je mimo jeho pluralitu také kooperativní.

Změna v pojetí lokálního demokratického modelu nastala volbami v roce 2010, kdy se na politické scéně obce objevila první strana (SNK „občané pro svoji obec“) v historii<sup>5</sup>, jež byla schopná sestavit plnou kandidátku a dosáhnout hodnotného volebního zisku. V tomto období došlo k výraznému nárůstu rivality, kterou hodnotově dokazují oba definované indexy. Ještě k výraznějšímu politickému „boji“ a navýšení konkurence došlo ve volbách do zastupitelstev obcí v roce 2014, kde mimo kandidující uskupení SNK (pokračující kandidatura z voleb 2010) kandidovala nově vzniklá Strana svobodných občanů, která volby dokonce vyhrála. Od roku 2010 se tedy obecní politika postupně transformovala do modelu D – kompetitivního (Čmejrek, Bubeníček, Čopík, 2010). Tento model je charakteristický pluralitním systémem a zároveň nekooperativním prostředím. Snaha kandidátů v tomto modelu je získat co nejvyšší počet mandátů a dosáhnout kontroly nad vedením obce. Pro tento model je také nutností splnění podmínky kandidatury vyššího počtu stran oproti předchozím volbám, což volby 2010 i 2014 jasně splnily.

## **6.2 Kontinuita kandidatury a vývoj lokálního stranického systému**

Kontinuitu kandidatury a vývoj lokálního stranického systému v obci za všechny zkoumaná volební období přehledně shrnuje schéma č. 4 níže. Schéma je celkově rozděleno na šest částí, které prezentují jednotlivé volby a jejich výsledky. Obdélníky představují kandidátní listiny stran a jejich zisk mandátů z celkového počtu možných zastupitelů. Čísla v oválech na svislých čarách mezi jednotlivými volbami uvádí množství totožných

---

<sup>5</sup> Mimo stálice stranického prostředí – ODS, KDU-ČSL, KSČM (kandidující nepřetržitě od roku 1994)



kandidátů, kteří se přesunuli z kandidátní listiny volebního roku n-1 na kandidátní listinu volebního roku n.

Stranický systém v obci byl ve sledovaném období 1994 - 2014 charakteristický nepřetržitou kandidaturou parlamentních politických stran ODS<sup>6</sup>, KDU-ČSL a KSČM, které v každých volbách získaly minimálně 3 a více mandátů. Ve volbách v devadesátých letech byla zaznamenána iniciativa po založení buňky strany ČSSD v místním politickém prostředí. Tato iniciativa však vyšla zcela na prázdno a tak tento fakt zůstává jistým místním stranickým paradoxem (existence všech dominantních parlamentních stran, mimo ČSSD v místní stranické struktuře). Stranickým „boomem“ můžeme označit poslední dvě volební období, které přinesly kandidaturu dvou nových subjektů – SNK a SSO.

Ze schématu je dále možno vyčíst poměrně nízkou „migraci, přeběhlictví“ kandidátů mezi kandidátními listinami. Ve sledovaném období došlo pouze ke třem takovým situacím. Ve volbách v roce 2002 došlo k migraci do té doby kandidáta KDU-ČSL do ODS, ve volbách v roce 2010, kdy došlo k opačné situaci – do té doby kandidující za ODS migroval na kandidátku KDU-ČSL a v roce 2014, kdy došlo ke dvěma odchodům z kandidátky SNK do nově vzniklé Strany svobodných občanů. Z výše uvedených skutečností lze stranický systém v obci Ostrožské Nové Vsi označit spíše jako stabilní, kde se většina kandidujících kontinuálně přesouvá ve svých „ideologických kolejích“. Bližší studium kandidátních listin poukázalo na další zajímavou skutečnost místní kandidatury. Mezi kandidáty některých stran můžeme vidět rodinné vazby typu kandidatury syna s otcem či manžela s manželkou. Dále v místní stranické struktuře dochází k poměrně častým generačním, rodinným obměnám na kandidátních listinách, kde si rodinní kandidáti přenechávají pozici na kandidátce.

V současnosti v obecním zastupitelstvu existují 4 zastupitelé, kteří pozici zastupitele hájí kontinuálně od prvních voleb do zastupitelstev obcí v roce 1994. Jedná se o jednoho zastupitele a dlouhodobého starostu obce z kandidátky ODS pana Stanislava Turečka, současného starostu pana Pavla Botka z KDU-ČSL a dva zastupitele za KSČM pana Basovníka a Veselého. Petr Jüptner tento úkaz ve své teorii popisuje slovem „jádra“ – dlouhodobě kandidující zastupitelé, kteří jsou jádry svých kandidátních listin a jejichž cílem je získání postu v orgánech obce. Tyto jádra bývají na kandidátních listinách obklopana tzv. „krovím“ – kandidáty bez politických ambicí (Jüptner, 2004, s. 88 - 89). Tento jev je

---

<sup>6</sup> Ve volebním roce 2014 došlo k úpravě názvu kandidátky na SNO a ODS

aplikovatelný i na místní politické prostředí. Tehdejší zastupitel pan Kusák v poskytnutém rozhovoru podotýká: „*Stranou ODS jsem byl naverbován přes moji tetu, a to v době kdy strana hledala kandidáty na doplnění kandidátní listiny v roce 2006. Kandidoval jsem bez jakýchkoliv cílů a očekávání, co ale bůh nechtěl, byl jsem zvolen.*“ (rozhovor s Bhumilem Kusákem).

Schéma č. 4 - vývoj kandidatury a lokálního stranického systému v obci Ostrožská Nová Ves

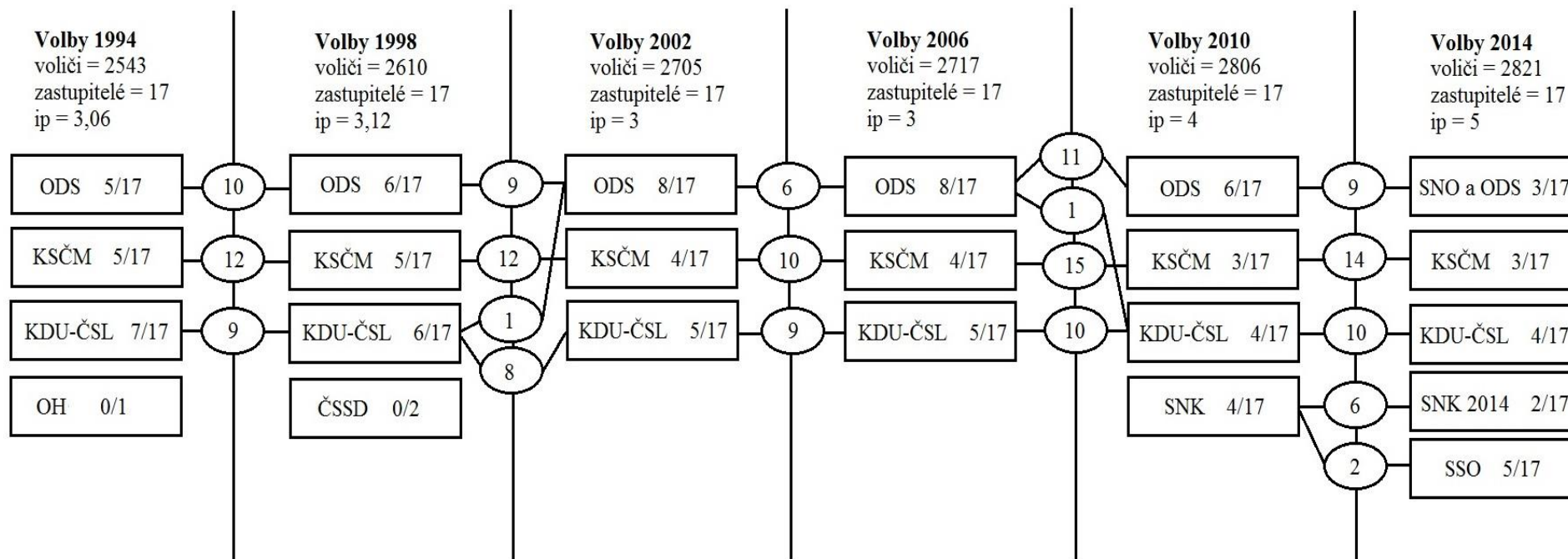

### 6.3 Tvorba exekutivních koalic a konflikty v obci

Při aplikaci teorie koalic Stanislava Balíka (2009) na podobu utvářených exekutivních koalic v obci Ostrožské Nové Vsi zjistíme, že v obci došlo ke třem specifickým milníkům, které změnilly podobu formovaných koalic v obci v celém sledovaném období 1994 - 2014.

Již první formování exekutivní koalice po historicky prvních volbách do zastupitelstev obcí v roce 1994 přineslo konsenzus v názorech na utváření tehdejší politiky obce mezi ODS a KDU-ČSL (v té době se jistě nemohlo vědět, že tato stranická spolupráce přetrvá 20 let). Třetí strana (KSČM), která získala mandáty v zastupitelstvu, nebyla z ideologických hledisek do koalice začleněna. První sestavená exekutivní koalice měla podobu minimální vítězné ideově propojené koalice (Balík, 2009) a to díky splnění obou specifických podmínek pro tento typ koalice: 1) neexistence nadbytečného člena v koalici, 2) ideová blízkost stran.

Nastíněná spolupráce ODS a KDU-ČSL nicméně již v prvním volebním období musela čelit problému v podobě nejasných investičních akcí v té době úřadujícího starosty Pavlačky (KDU-ČSL) a jistého pana Müllera, který se dle slov tehdejšího zastupitele Pavla Botka na starostu „*napíchnul*“ a využíval ho pro svůj osobní prospěch (rozhovor s Pavlem Botkem). Tato skutečnost vyvolala v tehdejší zastupitelstvu silný odpor a byla podnětem k odříznutí tehdejšího starosty Pavlačky v následujících volbách v roce 1998 od obecní politiky.

Druhý milník týkající se utváření exekutivní koalice nastal v obci po druhých komunálních volbách v roce 1998. Nově zvolený starosta Stanislav Tureček v nich navrhl a následně prosadil pro uklidnění situace v obci<sup>7</sup> solidární řešení, kdy do exekutivní koalice přizval zastupitele za KSČM. V tomto roce tedy vznikla všestranná koalice ODS, KDU-ČSL a KSČM, která tak v radě obce zahrnula všechny „*relevantní politické síly v obci*“ (Balík, 2009). Volební období 2002 - 2010 mohou být, co se týče podoby formování exekutivních koalic v obci, považovány za homogenní. Po volbách 2002, 2006 i 2010 byla vždy sestavena minimální vítězná ideově propojená koalice ODS a KDU-ČSL v režii dvojice Tureček (starosta), Botek (místostarosta).

---

<sup>7</sup> V létě 1997 zasáhla obec stoletá povodeň, která si vyžádala škody na majetku v obci v řádu stovek miliónů korun

I když volební zisk ODS a KDU-ČSL stačil k sestavení koalice, povolební vyjednávání v roce 2010 naplnily tehdejší předvolební prognózy. V obci se vyskytl v pořadí druhý významnější konflikt mezi nově kandidujícími Sdružením nezávislých občanů „občané pro svoji obec“ a stávajícím zastupitelstvem, potažmo členy ODS a KDU-ČSL. Příčinu svých pohnutek sumíroval tehdejší leader SNK Miroslav Pavlas: „*Máme informace, že se v obci nehospodaří s penězi, jak by se hospodařit mělo. Hlavně pak špatné financování ostrožských lázní. Druhá příčina je v ovlivňování výběrových řízení na pozice v obecním úřadu některými zastupiteli, často v rodinný či přátelský prospěch. Tak bych mohl pokračovat dále...*“ (rozhovor s Miroslavem Pavlasem).

Třetí změna v sestavování rady obce proběhla v posledním volebním období v roce 2014 a neměla podobu změny utvořené koalice (stejně jako u předešlých období byla sestavena minimální vítězná ideově propojená koalice), nýbrž změny člena koalice. Poprvé v historii soudobých voleb do zastupitelstev obcí neobsadil ani jeden post radního v obci zastupitel z řad ODS. Tato skutečnost byla dána ztrátou vyjednávacích pozic ODS, která v posledních komunálních volbách utrpěla drtivou porážku a získala pouze 3 mandáty. Minimální vítěznou ideově propojenou koalici sestavili zastupitelé SSO a KDU-ČSL. Křesťanští demokraté tak zůstali jediným politickým subjektem, který se podílel na všech exekutivách v historii obce.

Třetím důležitým konfliktním bodem v obecní politice byl účel a cíl kandidatury nově vzniklé Strany svobodných občanů, která se mimo svůj volební program netajila snahou zabránit obsazení vrcholných funkcí obce (pozice starosty, místostarosty) duem Tureček, Botek. Na toto téma se rozhovořil anonym z kandidátky SSO když uvedl: „*Existují očividné důkazy, že byla na obci zneužita pravomoc plynoucí z výkonu funkce místostarosty, dnes již starosty pro osobní účely. Ten však dané aktivity zdůvodňuje obecním zájmem* (rozhovor s anonymem za SSO). Tato snaha však zůstala naplněna pouze z poloviny. S křeslem starosty a s „pouhým“ ziskem mandátu v zastupitelstvu se musel rozloučit dlouholetý starosta Stanislav Tureček.

## 6.4 Nezávislí na kandidátních listinách

U obcí velikostní kategorie v rozmezí 1 700 - 9 000 obyvatel bývá častým zvykem přítomnost neúplného politického spektra. V těchto obcích působí mimo parlamentní strany také nezávislí kandidáti, kteří nezávisle kdy kandidují zcela samostatně na vlastní kandidátce nebo jako kandidáti bez politické příslušnosti na kandidátních listinách parlamentních stran. V obcích charakteristických touto velikostí pak sice komunální volby vyhrávají politické strany působící paralelně i na parlamentní úrovni, navzdory tomu poměr zisku mandátů kandidátů bez politické příslušnosti a stranických kandidátů je vyrovnaný (poměr osciluje s velikostí obce). Často se tak děje z důvodu, když kandidáti bez politické příslušnosti hledají nejjednodušší cestu ke kandidatuře nebo neobdrží patřičné množství podpisů občanů obce potřebných pro založení vlastní strany. Další skutečností fenoménu nezávislých kandidátů v takto situovaných obcích je fakt, že parlamentní strany často nedisponují uspokojivou základnou vlastních členů, proto využívají bezpartijní kandidáty k naplnění své kandidátní listiny. Za motiv výběru kandidatury za konkrétní parlamentní stranu je zapotřebí hledat jednak dobré vztahy, ale i nepatrné ideologické smýšlení kandidáta (Jüpner, 2004). O důvodu kandidatury tehdy bezpartijního zastupitele Bohumila Kusáka za ODS rozhodlo: *„kandidoval jsem jako nestraník, nicméně ODS mi byla ideologicky nejbližší. Nejdůležitější však při mém rozhodování za koho kandidovat byly dobré osobní vztahy s členy ODS.“* (rozhovor s Bohumilem Kusákem).

Jüpnerova teorie, jak poukazují výsledky ve schématu vývoje účasti bezpartijních na kandidátních listinách ve sledovaných volebních obdobích, je z části aplikovatelná na komunální politický systém v obci Ostrožské Nové Vsi. První tři volby do zastupitelstev obcí přinesly relativně vyrovnaný podíl straníků a bezpartijních. Za zlomový v tomto vývoji se jeví volební rok 2006, kdy kandidovaly v té době pouze parlamentní strany KSČM, ODS a KDU-ČSL. V tomto období se se podíl výrazněji naklonil ve prospěch kandidátů bez politické příslušnosti a to v poměru 63 % ku 37 %. Podíl nezávislých ve volbách v roce 2010 a 2014 pak již podtrhoval změnu rozložení politických sil v obci. Ve volebním roce 2010 se na scéně objevila plná kandidátka Sdružení nezávislých kandidátů „občané pro svoji obec“, která rozdíl v poměru straníků a bezpartijních více prohloubila. Ještě větší dominanci na kandidátních listinách potvrdili bezpartijní ve volbách v roce 2014, kdy jich kandidovalo na všech pěti kandidátkách 82 % ze všech kandidátů. Toto další navýšení podílu lze

jednoznačně připsat nově vzniklé Straně svobodných občanů, která na své kandidátní listině evidovala z celkového množství 17 kandidátů 15 nestraníků.

Schéma č. 5 - účast bezpartijních kandidátů na kandidátních listinách ve sledovaných volebních obdobích

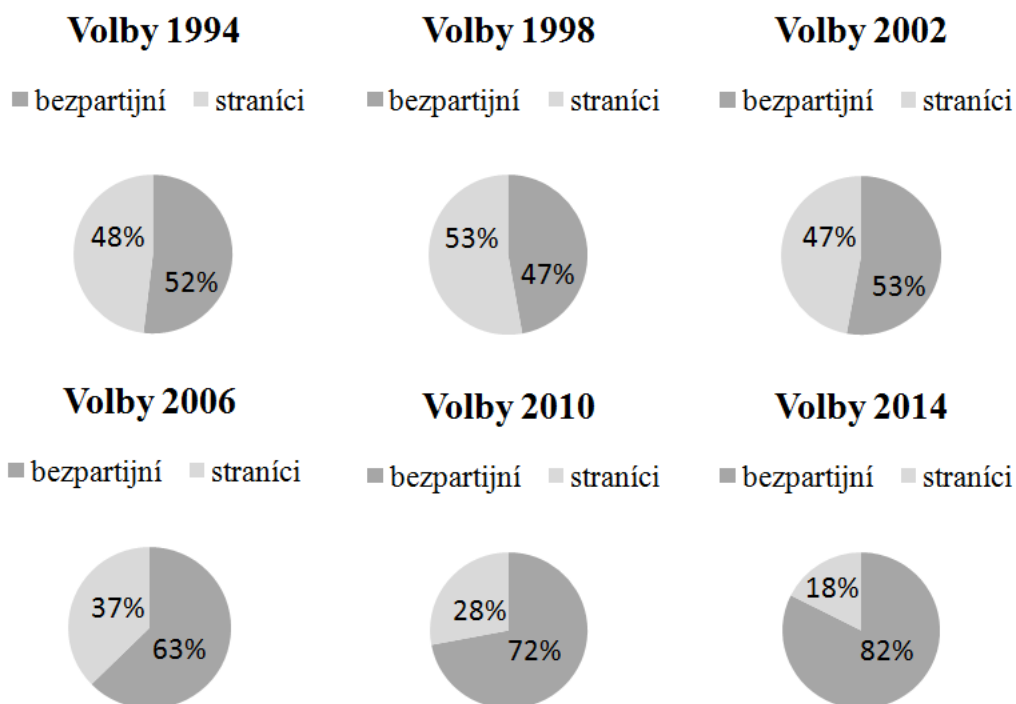

Jak již bylo zmíněno výše, hlavní strůjce skokového navýšení rozdílu mezi stranickými a nestranickými kandidáty lze hledat v nově vytvořených politických subjektech v letech 2010 a 2014. Na vývoj bezpartijních kandidátů na kandidátkách „stálic“ komunální politiky v obci (ODS, KDU-ČSL, KSČM) poukazuje graf níže. Z grafu je patrné, že jedinou v té době parlamentní stranou, která si v politickém vývoji v obci udržela relativně stabilní podíl stranických a nestranických kandidátů na svých kandidátkách byla ODS. Křesťanští demokraté a komunisté provedli významnou změnu ve struktuře svých kandidátek ve volebních letech 2006 a 2014, když se jim podíl nezávislých a straníků významněji změnil ve prospěch bezpartijních. O změně ve struktuře kandidátky KDU-ČSL ve volbách v roce 2006 řekl současný starosta Pavel Botek toto: *„Z pohledu KDU-ČSL jako strany to byl dlouhodobější neúčelový trend přeměny kandidátních listin ve prospěch nezávislých. Naši kandidáti odjakživa kandidovali dle svého přesvědčení, nikdo nikdy nebyl nucen kandidovat pod stranou. K navýšení počtu nestraníků na naší kandidátce v roce 2006 mohl přispět*

výsledek předcházejících voleb, kde volby ovládla ODS s téměř plnou kandidátkou nestraníků.“ (rozhovor s Pavlem Botkem). Druhý významný nárůst kandidátů bez politické příslušnosti na kandidátkách zmíněných stran byl v posledních komunálních volbách v roce 2014, kdy jednak došlo k výraznější obměně kandidátů a dále tím parlamentní strany reagovaly na nově vzniklé politické aktéry, jejichž kandidátky se v drtivé většině skládaly právě z nezávislých kandidátů.

Graf č. 2 - vývoj bezpartijních kandidátů tří hlavních stranických subjektů v obci do voleb 2014

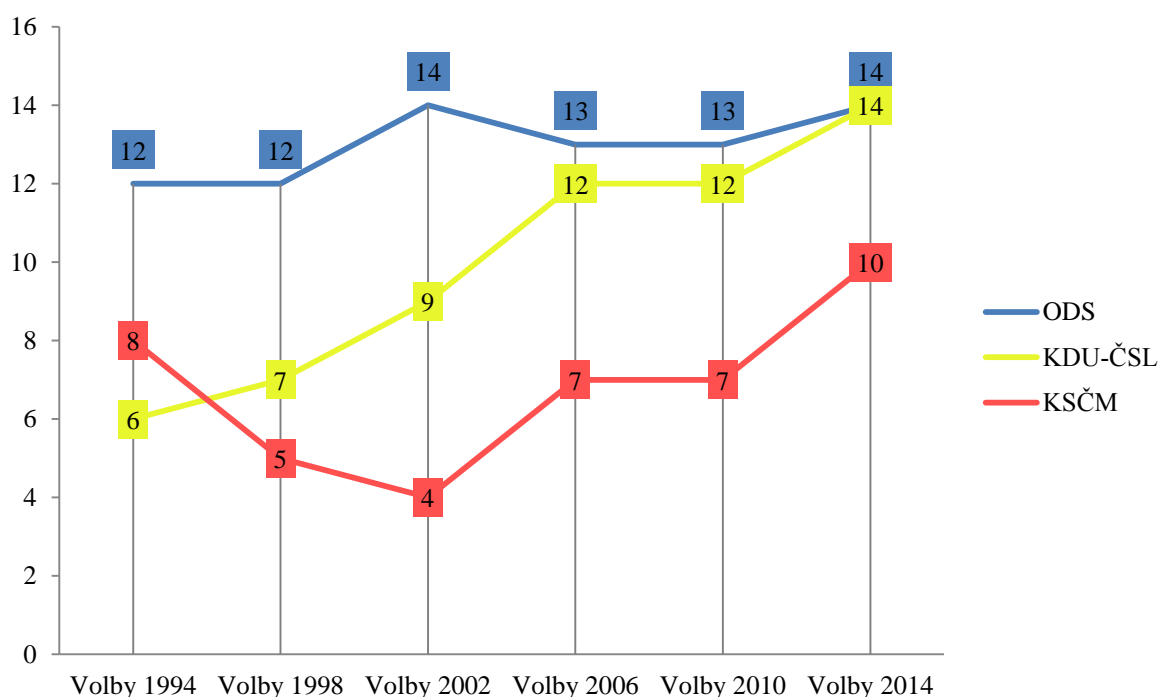

## 6.5 Participace občanů

Participace občanů na volební účasti obce patří k nejdůležitějším indikátorům stavu politického systému v dané obci. Volební účast občanů v komunálních volbách v obci Ostrožské Nové Vsi se od volebního roku 2002 pohybuje v konstantní hladině 55 % všech zapsaných voličů. Výrazně vyšší volební účast občanů obce byla zaznamenána v komunálních volbách v roce 1994 a 1998, přitom v historicky prvních volbách do zastupitelstev obcí v roce 1994 volební účast dosahovala hodnoty 78,02 %, což bylo o více jak 20 % více než v posledních komunálních volbách v roce 2014.



V analogii volební účasti jsou jako prvořadě pokládány volby do poslanecké sněmovny, kterým voliči přisuzují zpravidla nejvyšší význam. Komunální volby, jsou v ohledu důležitosti řazeny na druhé místo (Čmejrek, 2008).

Tato hypotéza se naplňuje i v obci Ostrožské Nové Vsi, kde procentuální volební účast ve volbách do poslanecké sněmovny a parlamentu České republiky v každém volebním období převyšovala volební účast ve volbách do zastupitelstev obcí a to v průměru o 10 %. Bližší pohled na vývoj volební účasti v obci poskytuje tabulka níže.

Tabulka č. 23 - vývoj volební účasti ve vybraných volbách v obci Ostrožská Nová Ves v %

	1994	1996	1998	2002	2006	2010	2013	2014
<b>Volby do zastupitelstev obcí</b>	78,02		62,15	56,27	54,03	55,24		55,12
<b>Volby do PS a parlamentu</b>		83,2	77,33	64,14	67,5	63,56	63,02	

Zdroj: ČSÚ, volby.cz

Velice zajímavé výsledky přinesla analýza pasivního volebního práva, tedy charakteristika struktury občanů, kteří se rozhodli kandidovat do komunálních voleb v obci. Vývoj pasivního volebního práva, tedy práva být volen poskytuje níže uvedená tabulka.

Tabulka č. 24 - vývoj pasivního volebního práva v obci

	1994	1998	2002	2006	2010	2014
<b>počet zastupitelů</b>	17	17	17	17	17	17
<b>- z toho ženy</b>	4	4	3	5	5	6
<b>Ø věk zastupitelů</b>	41,82	42,35	42,65	43,53	45,35	47,7
<b>počet kandidátů</b>	52	53	51	51	68	85
<b>- z toho ženy</b>	9	17	18	20	23	28
<b>zapsaní voliči</b>	2 543	2 610	2705	2717	2806	2 821

Zdroj: ČSÚ, volby.cz

V obci se v historickém průběhu vždy volilo do 17 členného zastupitelstva obce. Účast žen zvolených do zastupitelstva byla k celkovému počtu zastupitelů vždy minoritní. Z vývoje je však patrný trend snižování genderového rozdílu mezi muži a ženami zastupiteli. Ve volebním roce 2014 z celkového počtu 17 zastupitelů bylo 6 žen.

Zajímavým ukazatelem je vývoj průměrného věku zvolených zastupitelů, který se od roku 1994 konstantně zvyšuje. Po volbách v roce 1994 průměrný věk zastupitelů činil 41,82 let, po posledních volbách byl průměrný věk zastupitelů 47,7 let. Tento fakt svědčí o perzistentní kandidatuře tzv. „jader“ (Jüptner, 2004), tedy kandidátech a zastupitelích, kteří

jsou pilíři lokální politiky. Svojí permanentní kandidaturou a následným zvolením navyšují průměrný věk zastupitelstva, který nejsou schopni zredukovat ani úplně nově zvolení zastupitelé. Jak již bylo uvedeno výše, volební systém v obci eviduje 4 kandidáty/zastupitele, kteří získali mandát zastupitele ve všech šesti historicky uskutečněných komunálních volbách v obci.

Se skutečností kandidatury dvou zcela nových politických subjektů v obci ve volbách v roce 2010 a 2014 jde ruku v ruce zvýšený počet kandidátů na politické scéně. Stejně tak se kontinuálně zvyšuje počet kandidujících žen v komunálních volbách. V roce 2014 kandidovalo z celkového počtu 85 kandidátů 28 žen, což byl téměř 1/3 podíl.

S demografickým nárůstem počtu obyvatel obce pak koreluje zvýšený počet zapsaných voličů. Při posledních komunálních volbách v obci, bylo zapsáno téměř o 300 více voličů, než tomu bylo při volbách v roce 1994.

## 7 Závěr

Předkládaná diplomová práce si kladla za dílčí cíle identifikovat subjekty politického rozhodování v obci, objasnit jejich vzájemné vztahy a vymezit podobu politického systému v obci na základě analýzy místního stranického systému a srovnání výsledků voleb do zastupitelstev obcí v časovém období 1994 – 2014.

Historicky první volby do zastupitelstva obce Ostrožská Nová Ves po rozdělení Československa proběhly v roce 1994 a zformovaly 3 politické subjekty, které, jak se ukázalo později, položily stabilní a dlouhotrvající základ politickému rozhodování obce na 2 desítky let. Těmito subjekty byly strany ODS, KDU-ČSL a KSČM, jež si rozdělily všech 17 mandátů v nově vzniklém zastupitelstvu obce. Volby vyhrála KDU-ČSL, která posléze po sestavení rady obce a nastavení spolupráce s ODS dosadila do funkce prvního novodobého starostu obce pana Pavlačku. Vzniklá koalice ODS a KDU-ČSL odmítla spolupráci se členy KSČM. V následném volebním období se vyskytly problémy mezi členy zastupitelstva i rady obce a starostou Pavlačkou, který byl neoficiálně podezírán z investičních machinací na veřejných zakázkách obce spolu s osobou jistého pana Müllera. Tyto skutečnosti se promítly do vyjádření nedůvěry ostatních politických aktérů v osobu tehdejšího starosty a jeho „odstranění“ v nadcházejících volbách. Komunální volby v roce 1998 opanovala ODS a opakovaně zavedla spolupráci mezi jejími členy a členy KDU-ČSL. Výjimečně pak došlo k zahrnutí zastupitele za KSČM do rady obce a to na základě potřeby uklidnění situace po stoletých povodních v létě 1997 a nastolení opětovné důvěry ve spolupráci zastupitelstva po „aféře Pavlačka“. Politický systém v obci pak od roku 1998 do voleb v roce 2010 dostal monotónní podobu spolupráce ODS a KDU-ČSL (starosta Tureček (ODS), místostarosta Botek (KDU-ČSL)) s tichou podporou KSČM, která však již nedostala příležitost dosadit svého zastupitele do rady obce. V období 1994 – 2010 si ve všech volbách rozdělovaly mandáty pouze strany ODS, KDU-ČSL a KSČM. Ve volbách v roce 2010 došlo ke zlomu, kdy se do místní stranické struktury svou kandidaturou připlétlo SNK. Po neočekávané kandidatuře SNK přišel ještě méně očekávanější zisk 4 mandátů. Důvodem kandidatury nezávislých byla snaha o narušení homogenní spolupráce dua Tureček, Botek a zavedení poměrového systému ve volbě rady obce s principem obsazení alespoň jednoho postu exekutivy z každé strany, která získala minimálně 1 mandát. Tento návrh se neseťkal s úspěchem a volební zisk stran ODS a KDU-ČSL stačil k opětovnému

sestavení koalice pouze z vlastních řad těchto stran. Naprostou změnu ve vývoji politické situace v obci znamenal volební rok 2014, který přinesl mimo tradiční kandidaturu stranických garnitur ODS, KDU-ČSL a KSČM kandidaturu SNK „změna 2014“ vzniklého z předešlé kandidatury SNK „občané pro svoji obec“ a kandidaturu Strany svobodných občanů. Velké překvapení pak přinesly výsledky voleb, které přiřkly vítězství SSO. Po 4 volebních obdobích tak poprvé zvítězila v komunálních volbách v obci jiná strana než ODS. Důvodem kandidatury SSO byla opět snaha o sesazení od moci duo Tureček, Botek a zavedení nových pořádků v obci. Tento důvod a přání bylo však po vytvoření koalice SSO a KDU-ČSL vyslyšeno jen z poloviny. Po 16 letech na pozici starosty obce skončil Stanislav Tureček, na jeho místo se však po finální dohodě s SSO posunul dosavadní místostarosta Pavel Botek. Vývoj politického systému v obci zachycuje následující graf.

Graf č. 3 - vývoj volebních zisků všech stran kandidujících do zastupitelstva obce Ostrožská Nová Ves ve všech dosavadních komunálních volbách

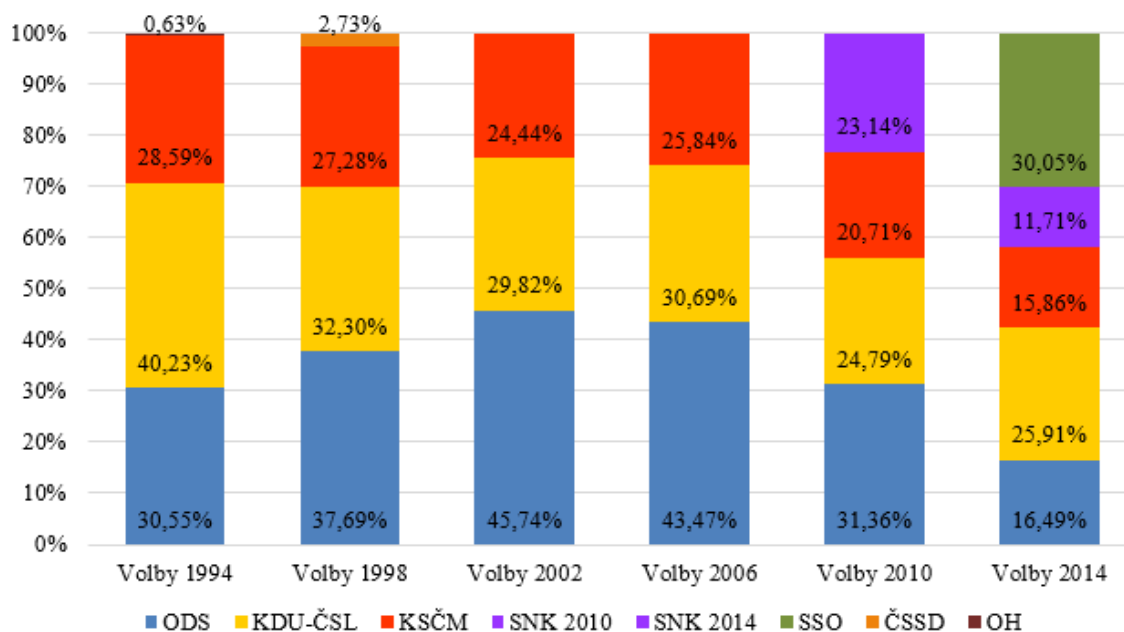

Dalším dílčím cílem práce bylo stanovit socioekonomické faktory, podílející se na vývoji a fungování místní samosprávy.

V tomto ohledu bylo zjištěno, že zcela nejzásadnějším socioekonomickým faktorem ovlivňující politické vztahy a celkový komunální systém v obci, je celková velikost obce co do počtu obyvatel. Na obec Ostrožskou Novou Ves, spadající do velikostní skupiny obcí menší střední velikosti (1 701 – 9 000 obyvatel) byla následovně aplikována politologická

teorie Petra Jüptnera. Charakter politických vztahů a souvislostí v obci byl ve sledovaném období aplikovatelný na tuto teorii v těchto bodech:

1. **poměr mezi nezávislími kandidáty a straníky** – „*se vzrůstající velikostí obcí v tomto rozmezí začínají kandidáti politických stran porážet své nezávislé kolegy*“ (Jüptner, 2004). Výše zmíněná analýza kandidujících v obci prokázala relativně vyrovnanou bilanci v poměru straníků a bezpartijních kandidátů do komunálních voleb v roce 2006, kde se poměr významněji naklonil ve prospěch bezpartijních. Nezávislí se pak výrazně prosadili ve volbách 2010 a 2014, kdy vznikla čistá kandidátka Sdružení nezávislých kandidátů.
2. **Existence „jader“** – „*jádra jsou prezentována několika aktivisty, kteří mohou být označováni za „pilíře“ místní politiky. Tito aktéři zpravidla dlouhodobě kandidují a jejich cílem je maximalizace volebního zisku.*“ (Jüptner, 2004) V obci Ostrožské Nové Vsi prokazatelně existují 4 kandidáti, kteří kandidovali ve všech 6 komunálních volbách a ve všech 6 volbách získali post zastupitele. Jedná se o dva členy KSČM, po jednom členu pak ze stran ODS a KDU-ČSL.
3. **Proměnlivý charakter volebního systému** – teorie zmiňuje, že v obcích této velikostní kategorie dochází k výkyvům soutěživosti politického systému. Tuto skutečnost je taktéž možno vztáhnout na politický model v obci Ostrožská Nová Ves. Ve sledovaném období docházelo ke značnému soutěžení mezi stranami při rozdělování exekutivních postů. Po ukončení přerozdělování postů radních však politický model v obci opětovně zajel do starých kolejí nesoutěživého systému. Celkový přerod politického systému na soutěživý (i mimo přerozdělování exekutivních postů) započal ve volbách v roce 2014, kde zcela nově vzniklá strana SSO rozbourala dosavadně fungující politický systém v obci.

Pokud shrneme všechny zjištěné výsledky provedené analýzy, nejdůležitější faktory, které ovlivňují místní politický systém a charakter politického rozhodování v obci Ostrožská Nová Ves pak jsou:

**Osobní vztahy** - na místní lokální úrovni nemůžeme mluvit o přenesení politické úrovně z parlamentního prostředí politických stran, ačkoliv v obci od začátku působily tři národní politické subjekty (ODS, KDU-ČSL, KSČM). Za mnohem důležitější faktor tvarující politický systém v obci můžeme jednoznačně označit osobní vztahy. Osobní vztahy v obci pomáhaly utvářet politický proces v obci v celé jeho šíři tj. od tvorby kandidátních

listin přes povolební vyjednávání, tvorbu exekutivních koalic až po samotné volební období. Nadstandardně přátelské osobní vztahy pak vedly k vytvoření silného volebního dvojbloku ODS a KDU-ČSL, který obec politicky vedl po dobu 20 let.

**Ideologické faktory** – ačkoliv se u voleb logicky jeví jako jeden z nejdůležitějších faktorů stranická ideologie, v obcích menších velikostních tříd tento faktor nehraje primární roli. Stejně tak tomu je i ve zkoumané obci. Kdy podle zjištěných informací z rozhovorů došlo fakticky k ovlivnění politického systému v obci z tohoto hlediska pouze jednou, a to po prvních samostatných komunálních volbách v roce 1994. Tehdejší zvolení zastupitelé za ODS a KDU-ČSL odmítli participaci členů KSČM v radě obce s odůvodněním jevící se takto nastavené spolupráce jako nevhodné vzhledem k relativně krátkému časovému období po listopadových událostech v roce 1989.

**Konflikty** – dalším faktorem, který několikrát významně ovlivnil politický systém v obci, byl negativní vjem fungování vedení obce a následně definovaný konflikt. K prvnímu konfliktu již došlo po volbách v roce 1994 kdy nevyjasněné financování obecních projektů (sirnáté lázně, čistička odpadních vod, stavba povodňových chatek) stálo „hlavu“ tehdejšího starosty. Vjem potřeby pročistit staré struktury obce spolu s údajně nevyjasněnými investičními kauzami pak vedl ke vzniku konfliktu mezi stávajícími zastupiteli a radními (ODS a KDU-ČSL) a nově vzniklým politickým subjektem v podobě Sdružení nezávislých občanů. Tento silící vjem veřejnosti se po volbách v roce 2010 nevyjasnil (nedostatečné vyjednávající prostředky), proto v roce 2014 došlo ke kandidatuře zcela nového politického subjektu (SSO), který volby vyhrál, a podařilo se mu částečně daný konflikt vyřešit odstraněním dosavadního starosty z výkonu funkce.

**Participace občanů** – faktor, který jako takový zajišťuje fungování celé místní samosprávy na území republiky. Proto má taktéž nepostradatelný význam na způsob formování politického systému v obci Ostrožská Nová Ves. Z hlediska aktivní participace – volební účasti obec koreluje s celorepublikovým vývojem toho faktoru. Volební účast se drží v průměru o 10 % nižší úroveň, než je tomu u parlamentních voleb. V posledních komunálních volbách v roce 2014 činila volební účast v obci 55,12 %. Pasivní volební právo – právo být volen bylo ve sledovaném období v obci dobře rozvinuto. Občané obce měli v každém volebním období možnost hlasovat pro více jak 51 kandidátů. Minimální index plurality proto dosahoval hodnoty 3. Poslední dvě volební období se zasadila o navýšení indexu plurality z důvodu kandidatury více politických subjektů, než tomu bylo ve volebních

období předešlých. Z tohoto důvodu by se měl jevit politický systém v obci pro voliče více atraktivní.

Z anonymního rozhovoru s kandidátem ze Strany svobodných občanů vyplynula následující spekulativní predikce vývoje politického systému v obci, když uvedl: „*Volby v roce 2014 byly pro nás jednoznačně úspěšné, lidi nám dali dostatek hlasů a vložili do našich zastupitelů očekávání v podobě plnění volebního programu. Tento program se daří plnit a máme na něj pozitivní reakce. V této práci Strana svobodných občanů bude chtít určitě pokračovat i v následujícím volebním období 2018 – 2022.*“ (rozhovor s anonymem za SSO).

Dalším cílem SSO před volbami v roce 2014 bylo kompletní sesazení dua Tureček, Botek. Tento cíl zůstal naplněn pouze z poloviny, když se novým starostou stal Pavel Botek a místostarostou paní Bedřichová z SSO. Lze tedy usuzovat, že se SSO pokusí v příštích volbách opakovaně získat dostatečný počet mandátů k udržení mandátu místostarosty a pokud možno najít vhodného koaličního partnera, který bude kooperovat na splnění cíle „odstranění“ Pavla Botka z pozice starosty. Velkou neznámou bude počínání strany ODS, která po vůdčí roli v předešlých obdobích ve volbách v roce 2014 zcela propadla.

## 8 Seznam použitých zdrojů

BALÍK, S. Komunální politika - obce, aktéři a cíle místní politiky. PRAHA: Grada Publishing, a.s., 2009. str. 256. ISBN 978-80-247-2908-4.

CABADA, L. a kol. Koalice a koaliční vztahy. PRAHA: Aleš Čeněk, 2006. str. 223. ISBN 80-7380-004-7.

ČMEJREK, J. Obce a regiony. PRAHA: Alfa nakladatelství, 2008. str. 165. ISBN 978-808-7197-004.

ČMEJREK, J. Participace občanů na veřejném životě venkovských obcí ČR. PRAHA: Alfa Nakladatelství, 2009. str. 133. ISBN 978-80-87168-10-3.

ČMEJREK, J., BUBENÍČEK, V., ČOPÍK, J. Demokracie v lokálním politickém prostoru: [specifika politického života v obcích ČR]. PRAHA: Grada Publishing, a.s., 2010. str. 223. ISBN 978-802-4730-615.

ČMEJREK, J., BUBENÍČEK, V., LUHANOVÁ, M. Politika v regionálním rozvoji. Úvod do studia. PRAHA: Provozně ekonomická fakulta České zemědělské univerzity v Praze, 2006. str. 162. ISBN 80-213-1157-6.

HUDÁK, J., JÜPTNER, P., SVOBODA, J. Komunální politické systémy. PRAHA: Univerzita Karlova, 2003. str. 190. ISBN 80-730-8056-7.

JÜPTNER, P. Komunální koalice a politické modely. Politologická revue č. 2. PRAHA: Česká společnost pro politické vědy, 2004. str. 80 - 101. ISSN 1211-0353.

OMELKA, T. Formování orgánů místní samosprávy v obci Ostrožská Nová Ves. [bakalářská práce]. 2013. str. 55.

PROROK, V., LISA, A. Politologie. PRAHA: Aleš Čeněk, 2003. str. 224. ISBN 80-86473-31-7.

ŘÍCHOVÁ, B. Úvod do současné politologie: srovnávací analýza demokratických politických systémů. Vyd. 2. PRAHA: Portál, 2007. str. 208. ISBN 978-807-3673-482.

### **Ostatní písemnosti:**

Novoveský profil: Zpravodaj rady obce Ostrožské Nové Vsi. OSTROŽSKÁ NOVÁ VES: Joker s.r.o., roč. III - XXVI

### **Legislativa:**

Zákon č. 128/2000 sb., o obcích (obecní zřízení), ve znění pozdějších předpisů

Zákon č. 491/2001 sb., o volbách do zastupitelstev



### **Ústní sdělení:**

Anonymní respondent: polostrukturovaný rozhovor. 10. března 2016

BOTEK, Pavel: polostrukturovaný rozhovor. 8. března 2016

KUSÁK, Bohumil: polostrukturovaný rozhovor. 20. února 2013

PAVLAS, Miroslav: polostrukturovaný rozhovor. 24. února 2013

TUREČEK, Stanislav: polostrukturovaný rozhovor. 18. února 2013

TUREČEK, Stanislav: polostrukturovaný rozhovor. 12. března 2016

### **Internetové zdroje:**

Český statistický úřad. Řádné - všeobecné - volby do zastupitelstev v obcích. [Online] [Citace: 10. 2. 2016.] [https://www.czso.cz/csu/czso/13-8118-02-v\\_letech\\_1990\\_\\_\\_2000-4\\_1\\_\\_terminy\\_voleb\\_a\\_jejich\\_legislativni\\_ramec](https://www.czso.cz/csu/czso/13-8118-02-v_letech_1990___2000-4_1__terminy_voleb_a_jejich_legislativni_ramec).

Český statistický úřad. Sčítání lidu, domů a bytů 2011. [Online] [Citace: 16. 1. 2016.] <http://www.scitani.cz/>.

Český statistický úřad. Veřejná databáze. Statistiky. [Online] [Citace: 10. 1. 2016.] <http://volby.cz/>.

Český statistický úřad. Volby.cz. [Online] [Citace: 25. 2. 2016.] <http://volby.cz/>.

DOBET, spol. s.r.o. O nás. [Online] [Citace: 15. 1. 2016.] <http://www.dobet.cz/home.html>.

Dům seniorů Hvězda. Služby v objektech. [Online] [Citace: 15. 1. 2016.] <http://www.dumsenioruhvezda.cz/>.

KOVOVÝROBA HOFFMANN s.r.o. Představení společnosti. [Online] [Citace: 15. 1. 2016.] <http://www.kovovyroba-hoffmann.cz/index.php>.

Mateřská škola Ostrožská Nová Ves. [Online] [Citace: 15. 1. 2016.] <http://skolka.onves.cz/>.

Regionální Informační Servis. Vyhledávače. Obce. [Online] [Citace: 15. 1. 2016.] <http://www.risy.cz/cs/vyhledavace/obce/detail?zuj=592463&zsj=116203>.

Seznam.cz, a.s. Mapy.cz. [Online] [Citace: 16. 1. 2016.] <http://www.mapy.cz>.

Sírnaté lázně Ostrožská Nová Ves. O nás. [Online] [Citace: 16. 1. 2016.] <http://www.laznenovaves.cz/24670-o-nas-sirnate-lazne-ostrozska-nova-ves>.

Svobodní Ostrožská Nová Ves. Program. [Online] [Citace: 5. 3. 2016.]  
<http://onves.svobodni.cz/program>

Obec Ostrožská Nová Ves. Obec. [Online] [Citace: 16. 1. 2016.] <http://www.onves.cz/>.

ZŠ Ostrožská Nová Ves. Historie obce Ostrožská Nová Ves. [Online] [Citace: 15. 1. 2016.]  
[http://zsonves.sweb.cz/\\_web/8.html#02](http://zsonves.sweb.cz/_web/8.html#02)

### **Seznam tabulek**

Tabulka č. 1 - vybrané demografické údaje za obec za sledované období 2007 – 2014

Tabulka č. 2 - občané obce dle národnosti

Tabulka č. 3 - vývoj uchazečů o zaměstnání v obci a podíl nezaměstnaných osob v %

Tabulka č. 4 - výsledky voleb do zastupitelstev obcí 1994 v obci Ostrožská Nová Ves

Tabulka č. 5 - možné varianty utváření exekutivy v obci ve volbách v roce 1994

Tabulka č. 6 - politická příslušnost kandidátů ve volbách do zastupitelstev 1994

Tabulka č. 7 - výsledky voleb do zastupitelstev obcí 1998 v obci Ostrožská Nová Ves

Tabulka č. 8 - možné varianty utváření exekutivy v obci ve volbách v roce 1998

Tabulka č. 9 - politická příslušnost kandidátů ve volbách do zastupitelstev 1998

Tabulka č. 10 - výsledky voleb do zastupitelstev obcí 2002 v obci Ostrožská Nová Ves

Tabulka č. 11 - možné varianty utváření exekutivy v obci ve volbách v roce 2002

Tabulka č. 12 - politická příslušnost kandidátů ve volbách do zastupitelstev obcí 2002

Tabulka č. 13 - výsledky voleb do zastupitelstev obcí 2006 v obci Ostrožská Nová Ves

Tabulka č. 14 - možné varianty utváření exekutivy v obci ve volbách v roce 2006

Tabulka č. 15 - politická příslušnost kandidátů ve volbách do zastupitelstev obcí 2006

Tabulka č. 16 - výsledky voleb do zastupitelstev obcí 2010 v obci Ostrožská Nová Ves

Tabulka č. 17 - možné varianty utváření exekutivy v obci ve volbách v roce 2010

Tabulka č. 18 - politická příslušnost kandidátů ve volbách do zastupitelstev obcí 2010

Tabulka č. 19 - výsledky voleb do zastupitelstev obcí 2014 v obci Ostrožská Nová Ves

Tabulka č. 20 - možné varianty utváření exekutivy v obci ve volbách v roce 2014

Tabulka č. 21 - politická příslušnost kandidátů ve volbách do zastupitelstev obcí 2014

Tabulka č. 22 - vývoj lokálního politického systému v obci Ostrožská Nová Ves

Tabulka č. 23 - vývoj volební účasti ve vybraných volbách v obci Ostrožská Nová Ves v %

Tabulka č. 24 - vývoj pasivního volebního práva v obci

### **Seznam schémat**

Schéma č. 1 - vzorec výpočtu preferenčních hlasů

Schéma č. 2 - vzorec výpočtu volební klauzule

Schéma č. 3 - typologie koalic dle S. Balíka

Schéma č. 4 - vývoj kandidatury a lokálního stranického systému v obci Ostrožská Nová Ves

Schéma č. 5 - účast bezpartijních kandidátů na kandidátních listinách ve sledovaných volebních obdobích

### **Seznam obrázků**

Obrázek č. 1 – mapa regionu v blízkosti obce

### **Seznam grafů**

Graf č. 1 – vzdělanostní struktura obce k roku 2011

Graf č. 2 - vývoj bezpartijních kandidátů tří hlavních stranických subjektů v obci do voleb 2014

Graf č. 3 - vývoj volebních zisků všech stran kandidujících do zastupitelstva obce Ostrožská Nová Ves ve všech dosavadních komunálních volbách

## 9 Přílohy

Tabulka č. 1 – Zvolení zastupitelé do zastupitelstva obce pro volební období 1994 - 1998

Kandidátní listina	Příjmení, jméno	Věk	Navrhla Strana	Politická příslušnost	Hlasy	
					abs.	V %
ODS	Tureček Stanislav	43	ODS	BEZPP	987	10.79
ODS	Červenáková Zdeňka	43	ODS	BEZPP	919	10.04
ODS	Húsek Ladislav	42	ODS	BEZPP	826	9.03
ODS	Vařecha Josef	38	ODS	BEZPP	741	8.10
ODS	Kačic Josef	51	ODS	BEZPP	722	7.89
KSČM	Kosík Miroslav	40	KSČM	BEZPP	785	9.17
KSČM	Jurásek Antonín	45	KSČM	KSČM	649	7.58
KSČM	Veselý Zdeněk	42	KSČM	KSČM	633	7.39
KSČM	Mlýnková Jana	37	KSČM	BEZPP	569	6.64
KSČM	Basovník Vlastimil	32	KSČM	KSČM	561	6.55
KDU-ČSL	Pavlačka Josef	48	KDU-ČSL	KDU-ČSL	1239	10.28
KDU-ČSL	Voráč Antonín	44	KDU-ČSL	KDU-ČSL	1079	8.95
KDU-ČSL	Voráč Karel	49	KDU-ČSL	KDU-ČSL	822	6.82
KDU-ČSL	Nedbal Jaroslav	38	KDU-ČSL	BEZPP	813	6.75
KDU-ČSL	Vymazalová Anna	46	KDU-ČSL	KDU-ČSL	764	6.34
KDU-ČSL	Kusáková Hedvika	51	KDU-ČSL	KDU-ČSL	764	6.34
KDU-ČSL	Botek Pavel	22	KDU-ČSL	KDU-ČSL	707	5.87

Tabulka č. 2 - Zvolení zastupitelé do zastupitelstva obce pro volební období 1998 - 2002

Kandidátní listina	Příjmení, jméno	Věk	Navrhla strana	Politická příslušnost	Hlasy	
					abs.	v %
ODS	Tureček Stanislav	47	ODS	BEZPP	974	10.35
ODS	Hoffmann Lubomír	52	ODS	BEZPP	799	8.49
ODS	Červenáková Zdeňka	47	ODS	BEZPP	754	8.01
ODS	Húsek Ladislav	46	ODS	BEZPP	754	8.01
ODS	Zalubil Lubomír	41	ODS	BEZPP	732	7.78
ODS	Dennerová Marie	40	ODS	BEZPP	706	7.50
KSČM	Kosík Miroslav	44	KSČM	BEZPP	770	11.31
KSČM	Veselý Zdeněk	45	KSČM	KSČM	603	8.85
KSČM	Jurásek Antonín	49	KSČM	KSČM	573	8.41
KSČM	Basovník Vlastimil	36	KSČM	KSČM	505	7.41
KSČM	Mlýnek Jaromír	40	KSČM	BEZPP	433	6.36

Kandidátní listina	Příjmení, jméno	Věk	Navrhla strana	Politická příslušnost	Hlasy	
					abs.	v %
KDU-ČSL	Botek Pavel	26	KDU-ČSL	KDU-ČSL	687	8.52
KDU-ČSL	Pavlačka Josef	52	KDU-ČSL	KDU-ČSL	624	7.74
KDU-ČSL	Vojtková Andrea	23	KDU-ČSL	BEZPP	569	7.06
KDU-ČSL	Nedbal Jaroslav	42	KDU-ČSL	BEZPP	566	7.02
KDU-ČSL	Hél Václav	35	KDU-ČSL	BEZPP	566	7.02
KDU-ČSL	Kusáková Hedvika	55	KDU-ČSL	KDU-ČSL	560	6.94

Tabulka č. 3 - Zvolení zastupitelé do zastupitelstva obce pro volební období 2002 - 2006

Kandidátní listina	Příjmení, jméno	Věk	Navrhla strana	Politická příslušnost	Hlasy	
					abs.	v %
ODS	Tureček Stanislav	51	ODS	BEZPP	1 088	10.47
ODS	Hoffmann Lubomír	56	ODS	BEZPP	986	9.48
ODS	Fiala Marek	30	ODS	BEZPP	811	7.80
ODS	Hůsek Ladislav	50	ODS	BEZPP	769	7.40
ODS	Červenáková Zdeňka	51	ODS	BEZPP	706	6.79
ODS	Zalubil Lubomír	45	ODS	BEZPP	685	6.59
ODS	Peček Antonín	44	ODS	ODS	521	5.01
ODS	Bočková Irena	41	ODS	ODS	521	5.01
KSČM	Veselý Zdeněk	49	KSČM	KSČM	523	9.42
KSČM	Jurásek Antonín	53	KSČM	KSČM	490	8.82
KSČM	Basovník Vlastimil	40	KSČM	KSČM	420	7.56
KSČM	Mlýnek Jaromír	44	KSČM	BEZPP	373	6.71
KDU-ČSL	Botek Pavel	30	KDU-ČSL	KDU-ČSL	575	8.48
KDU-ČSL	Hél Václav	39	KDU-ČSL	BEZPP	536	7.91
KDU-ČSL	Kusák Václav	29	KDU-ČSL	BEZPP	490	7.23
KDU-ČSL	Kyseláková Andrea	27	KDU-ČSL	BEZPP	481	7.09
KDU-ČSL	Přes Oldřich	46	KDU-ČSL	KDU-ČSL	444	6.55

Tabulka č. 4 - Zvolení zastupitelé do zastupitelstva obce pro volební období 2006 - 2010

Kandidátní listina	Příjmení, jméno	Věk	Navrhla strana	Politická příslušnost	Hlasy	
					abs.	v %
ODS	Tureček Stanislav	55	ODS	BEZPP	895	9.20
ODS	Horáková Alena	36	ODS	BEZPP	717	7.37
ODS	Kusák Bohumil	26	ODS	BEZPP	689	7.08
ODS	Červenáková Zdeňka	55	ODS	BEZPP	682	7.01
ODS	Pojezdný Petr	31	ODS	BEZPP	673	6.92
ODS	Peček Antonín	48	ODS	ODS	527	5.42
ODS	Bočková Irena	45	ODS	ODS	532	5.47
ODS	Horáková Jarmila	40	ODS	ODS	570	5.86
KDU-ČSL	Botek Pavel	34	KDU-ČSL	KDU-ČSL	495	7.21
KDU-ČSL	Tvrdoň Marek	36	KDU-ČSL	BEZPP	483	7.03
KDU-ČSL	Hél Václav	43	KDU-ČSL	BEZPP	459	6.68
KDU-ČSL	Kusák Václav	32	KDU-ČSL	BEZPP	450	6.55
KDU-ČSL	Horák Jan	56	KDU-ČSL	BEZPP	444	6.46
KSČM	Veselý Zdeněk	53	KSČM	KSČM	500	8.65
KSČM	Basovník Milan	44	KSČM	KSČM	469	8.11
KSČM	Řezáč Milan	55	KSČM	BEZPP	440	7.61
KSČM	Krajčová Ludmila	51	KSČM	BEZPP	426	7.37

Tabulka č. 5 - Zvolení zastupitelé do zastupitelstva obce pro volební období 2010 - 2014

Kandidátní listina	Příjmení, jméno	Věk	Navrhla strana	Politická příslušnost	Hlasy	
					abs.	v %
ODS	Tureček Stanislav	59	ODS	BEZPP	741	10.23
ODS	Horáková Alena	40	ODS	BEZPP	641	8.85
ODS	Kusák Bohumil	30	ODS	BEZPP	571	7.88
ODS	Pojezdný Petr	35	ODS	BEZPP	527	7.27
ODS	Horáková Jarmila	44	ODS	ODS	487	6.72
ODS	Peček Antonín	52	ODS	ODS	365	5.04
KSČM	Veselý Zdeněk	57	KSČM	KSČM	543	11.35
KSČM	Basovnik Vlastimil	48	KSČM	KSČM	440	9.19
KSČM	Řezáč Milan	59	KSČM	BEZPP	397	8.30
SNK	Obdržálková Ludmila	50	NK	BEZPP	583	10.90
SNK	Bedřich Ivo	41	NK	BEZPP	469	8.77
SNK	Pavlas Miroslav	46	NK	BEZPP	393	7.35
SNK	Poláchová Bohdana	42	NK	BEZPP	377	7.05
KDU-ČSL	Tvrdoň Marek	40	KDU-ČSL	BEZPP	516	9.01
KDU-ČSL	Botek Pavel	38	KDU-ČSL	KDU-ČSL	421	7.35
KDU-ČSL	Hlušková Růžena	30	KDU-ČSL	KDU-ČSL	421	7.35
KDU-ČSL	Horák Jan	60	KDU-ČSL	BEZPP	419	7.31

Tabulka č. 6 – Zvolení zastupitelé do zastupitelstva obce pro volební období 2014 - 2018

Kandidátní listina	Příjmení, jméno	Věk	Navrhla strana	Politická příslušnost	Hlasy	
					abs.	v %
SNO a ODS	Tureček Stanislav	62	NK	BEZPP	478	12.89
SNO a ODS	Horáková Alena	44	NK	BEZPP	456	12.30
SNO a ODS	Teřhal Vladimír	53	NK	BEZPP	309	8.33
SNK	Slezáková Jana	52	NK	BEZPP	223	8.47
SNK	Pavlas Miroslav	50	NK	BEZPP	201	7.63
KSČM	Veselý Zdeněk	61	KSČM	KSČM	404	11.33
KSČM	Basovnik Vlastimil	52	KSČM	KSČM	357	10.01
KSČM	Margetík Tomáš	28	KSČM	BEZPP	305	8.55
SSO	Bedřichová Jaroslava	48	Svobodní	BEZPP	710	10.50
SSO	Lažek Jaromír	48	Svobodní	BEZPP	544	8.05
SSO	Kosík Miroslav	60	Svobodní	BEZPP	521	7.71
SSO	Obdržálková Ludmila	54	Svobodní	BEZPP	454	6.71
SSO	Červenáková Hana	47	Svobodní	BEZPP	441	6.52

Kandidátní listina	Příjmení, jméno	Věk	Navrhla strana	Politická příslušnost	Hlasy	
					abs.	v %
KDU-ČSL	Hlůšková Růžena	34	KDU-ČSL	KDU-ČSL	522	8.96
KDU-ČSL	Tvrdoň Marek	44	KDU-ČSL	BEZPP	506	8.68
KDU-ČSL	Botek Pavel	42	KDU-ČSL	KDU-ČSL	496	8.42
KDU-ČSL	Mikoška Ivo	32	KDU-ČSL	BEZPP	389	6.67