

Univerzita Hradec Králové

Filozofická fakulta

Katedra pomocných věd historických a archivnictví

Genealogie vlastního rodu

Bakalářská práce

Autor: Veronika Ludvíková

Studijní program: B3928 Technická podpora humanitních věd Studijní obor:

Počítačová podpora v archivnictví

Forma studia: Kombinovaná

Vedoucí práce: doc. PhDr. Věra Němečková, Ph.D.

21. 5. 2017 Hradec Králové



Zadání bakalářské práce

Autor: Veronika Ludvíková
Studium: F12472
Studijní program: B3928 Technická podpora humanitních věd
Studijní obor: Počítačová podpora v archivnictví

Název bakalářské práce: **Genealogie vlastního rodu**
Název bakalářské práce AJ: Genealogy own ancestry

Cíl, metody, literatura, předpoklady:

Práce je zaměřená na společenské zařazení, výkon zaměstnání, příslušnost víry a místa pobytu. Pro zpracování budou využity matriční fondy, pozemkové knihy dále práce s pamětníky.

Eduard Maur - Vývoj matričního zápisu v Čechách, Historická demografie 6; Henry Pohanka - Sám proti toku času; Kristoslav Říčař - Úvod do genealogie. Kdo jsou moji předkové a odkud přišli?

Garantující pracoviště: Katedra pomocných věd historických a archivnictví,
Filozofická fakulta

Vedoucí práce: doc. PhDr. Věra Němečková, Ph.D.

Oponent: PhDr. Zdeněk Zahradník

Datum zadání závěrečné práce: 13. 3. 2015

Prohlášení

Prohlašuji, že jsem tuto bakalářskou práci vypracovala pod vedením doc. PhDr. Věry Němečkové, Ph.D. samostatně a uvedla jsem všechny užití prameny a literaturu.

V Hradci Králové dne 21. 5. 2017

Poděkování

Děkuji doc. PhDr. Věře Němečkové, Ph.D. za pomoc při vedení bakalářské práce. Mé poděkování patří též MUDr. Josefu Ludvíkovi za spolupráci při získávání údajů pro teoretickou část práce.

Anotace

LUDVÍKOVÁ, VERONIKA. *Genealogie vlastního rodu*. Hradec Králové: Filozofická fakulta, Univerzita Hradec Králové, 2017. 62 stran. Bakalářská práce

Ve své práci, krom ukázky praktického využití nabytých schopností a informací, popisují i práci s některými genealogickými aplikacemi. Bakalářská práce se zabývá dějinami rodu Ludvíků za použití rozrodu mužské linie a také popisuje genealogické aplikace a jejich vhodné použití. V práci se blíže zaměřuji na původ rodu, na stupeň nejvyššího dosaženého vzdělání předků, na otázky: co bylo jejich obživou, či jaké bylo jejich zaměstnání a v jaké společenské vrstvě se pohybovali. Neopomím ani fakta, zda byli příslušníky některé z registrovaných církví ani podrobnosti o tom, zda se řídili jejich zásadami.

V práci jsou použity převážně informace z úředních dokumentů, jako například rodné listy a úmrtí listy, matriční knihy, vysvědčení jednotlivých předků a doklady prokazující nejvyšší dosažené vzdělání, nebo i informace získané z katastru nemovitostí. Dále jsem využila i pramen neúředního charakteru, a to kroniku psanou Josefem Ludvíkem narozeným 4. 3. 1884.

Práce je doplněna grafickým rozrodem, kopiemi úředních záznamů s fotografiemi a přílohou DVD diskem.

Klíčová slova: genealogie, rodokmen, Ludvík, aplikace, rozrod

Abstract

LUDVÍKOVÁ, VERONIKA . *Genealogy own ancestry*, Hradec Králové: Faculty of Arts, University of Hradec Králové, 2017. 54 pages. Bachelor Degree Thesis

In my work, in addition to the demonstration of practical utilization of acquired skills and information obtained, I also explain the theory of some genealogical applications. This thesis deals with the history of the Ludvik family using the male family tree lines and also gives examples of suitable genealogical application use. I focus on the origins of the family, the highest education achieved by my ancestors, the questions: how they made their living, their occupations, and what social class they belonged to. I also mention the affiliation to one of the registered churches, where applicable, and give details on whether they followed the church's principles.

The work uses information obtained from official documents such as birth certificates and death certificates. I also used documents of non-official character, namely the chronicle written by Josef Ludvik, born March 4, 1884.

The work is complemented with the graphic layout of the family tree, copies of official records, family photographs, and with a DVD annex.

Keywords: genealogy, family tree, Ludvik, application, layout

Obsah

Úvod	10
1. Genealogie	12
2. Pomocné genealogické programy	16
2.1 GEDCOM	16
2.2 Ahnenblatt 2.95A	18
2.3. Ancestry 1.0.21.86	19
2.4. MyHeritageFamilyTreeBuilder 8.0	20
2.5 Srovnání a zhodnocení	22
3. Historické mezníky	24
3.1 První světová válka – srbská fronta	24
3.2 Historie Příbramska za protektorátu Čechy a Morava	26
3.3 Nový Hradec Králové a Kluky	27
3.4 Rok 1989 a začátek 90. let	28
3.5 Římskokatolická církev	29
4. Jednotliví členové rodu	30
4.1 Josef Ludvík	30
4.2 MUDr. Josef Ludvík	33
3.3 Petr Ludvík	35
3.4 Michal Ludvík	38
3.5 Martin Ludvík	41
Závěr	43

Seznam použité literatury a internetových zdrojů.....	46
Přílohy	51

Úvod

Genealogie je vědní disciplína, která byla zpočátku využívána převážně k prokázání příslušnosti ke šlechtickému rodu nebo k prokázání stáří rodu. V současnosti se pomalu stává vyhledávanou vědní disciplínou i širší veřejností. Dnes i lidé nešlechtického původu chtějí znát své kořeny a díky přístupnosti pramenů si rodokmeny zpracovávají sami anebo si ho nechávají vyhotovit. Důvodů mají několik, ať už jen z obyčejné zvědavosti, nebo pro pochopení sama sebe.

Cílem práce je poukázat na nový, technický směr genealogie a propojit tradiční zpracování rodokmenu s moderními aplikacemi. Práce může být i motivací pro pokračování a její rozšíření.

V následujících kapitolách je vysvětleno, co termín genealogie znamená a jaký je obsah této pomocné historické vědy. Dále jsou uvedeny a popsány některé pomocné genealogické aplikace, které mají pomoci při tvorbě rodokmenu. Je zde také uveden výsledek pátrání po autorčině rodu, který slouží jako praktická ukázka použití teoretických znalostí a následné zpracování rodokmenu s využitím moderních systémů. Pro orientaci v čase a s tím spojených souvislostech, v níž uvedení předkové žili nebo žijí je vřazena stručná kapitola Historické mezníky. Text je v závěru práce doplněn o obrazové přílohy a také DVD s praktickou ukázkou vyplněné genealogické aplikace.

Příjmení Ludvík je v České republice vcelku rozšířené. V této práci je uveden výsledek pátrání po pěti generacích mužské linie rodu Ludvíků, nyní žijících v Hradci Králové, ač původem pocházejí ze západních Čech. Při pátrání po předcích byly hledány především odpovědi na následující otázky: Kde žili tito předkové a odkud přišli? Jaké události, jevy a vazby jejich život ovlivňovaly? Jaký životní příběh každého z nich bude při vypracování této práce odhalen?

Práce genealoga je velmi zajímavá – odkrývá část historie a postupně ji do sebe skládá jako puzzle až nakonec je možné spatřit podrobný obraz jednotlivce i rodu a

pochoptit posloupnost příběhů, které se odehrály. Není vždy jediným cílem zjistit přímé příbuzenství. Mohou se objevit další otázky, které nebyly položeny. Genealog může zjistit okolnosti, jež nebyly známy, a může vyvrátit či potvrdit například původ tradovaných pověstí a příběhů. Dále lze zjistit okolnosti úmrtí a nemocí, kladné a záporné stránky přímých příbuzných. A díky pochopení minulých jevů, lze jednodušeji pochopit i jevy současné, jako například na jaké povahové vlastnosti si dát pozor.

Před vlastním pátráním je důležité si ujasnit, co má bádání zjistit a co od genealogického díla očekávat, jak hluboko má zajít. Poté je člověk schopen pohnout se z místa a zjistit informace, které potřebuje.

K vytvoření tohoto textu bylo v první řadě potřeba promluvit si s žijícími příbuznými a zjistit, zda mají schované úřední dokumenty, jako jsou například rodné, úmrtí či oddací listy, pro zjištění dat a míst narození. Poté bylo možno dohledávat jednotlivé záznamy v matričních knihách o dalších starších předcích.

Podařilo se mi též navázat kontakt s Josefem Ludvíkem, bratrem pana Petra Ludvíka *18. 12. 1943, žijícím v Rakousku ve Vídni. Joža, jak je osločován, mi ochotně poskytl informace o datech narození, místech bydliště a zaměstnání svých rodičů i prarodičů. Na základě těchto informací bylo možné oslovit státní oblastní archivy a požádat je o nahlédnutí do ještě nedigitalizovaných matričních knih. Joža s manželkou Zdenou se uvolili a udělali si výlet do Hradce Králové a při společné schůzce mě nechali nahlédnout do ručně psané kroniky Josefova děda – Josefa. Tato kniha bude jednou velmi cenným materiálem rodu a přála bych si, aby v psaní naši potomci pokračovali.

V práci uvádím nahromaděné informace z kopie rodinné kroniky, osobních úředních dokumentů jednotlivých členů rodu, z digitalizovaných matrik státních oblastních nebo okresních archivů, a také z veřejně dostupných webových stránek <http://www.portafontium.eu/?language=cs>.

1. Genealogie

Tento termín pochází z řeckého slova génos, latinsky genus a v překladu znamená rod. Genealogie je pomocná věda historická, která se snaží získat co nejvěrohodnější informace o minulosti předků. „V nejširším slova smyslu pojednává o charakteru vztahu dvou navzájem souvisejících jevů či faktů. V tom nejužším, pak o vztahu mezi lidskými jedinci, vyplývající z jejich společného rodového původu.“¹ Genealogie trpělivě hledá doklady o předcích a odborně zpracovává získané poznatky; hledá jistoty, o které se lze opřít jako o pevný kmen, vyrůstající z kořenů života předků, rekonstruuje zapomenuté rodinné a rodové znaky.² Z ostatních pomocných věd historických jsou si s genealogií navzájem prospěšné zejména obory sfragistika a heraldika, dále pak politické dějiny, demografie (zkoumá lidskou populaci v rámci její reprodukce, úmrtnosti) či historická statistika. Mezi hlavní prameny genealogických studií patří především písemnosti diplomatického charakteru.

V poslední době čerpá genealogie i poznatky z nového medicínského oboru – genetiky, která zkoumá projevy dědičnosti podle výskytu deoxyribonukleové kyseliny v lidských buňkách.

Do tradiční genealogie tak vstupuje nová metoda označovaná jako tzv. **genetická genealogie**. V ní jde především o určování původu předků pomocí analýzy DNA, tedy nukleové kyseliny, která nese genetické informace všech buněčných organismů. Testy se nejčastěji provádějí odběrem vzorku slin, které se zasílají do laboratoře. Pomocí genetiky můžeme zkoumat pouze předky v přímých liniích, tedy ženy ze strany matky nebo muže

1 HLAVÁČEK, Ivan, Jaroslav KAŠPAR a Rostislav NOVÝ. *Vademecum pomocných věd historických*. Jinočany, 2002, str. 141, ISBN 80-7319-004-4

2 Viz. ŘÍČAŘ, Kristoslav. *Úvod do genealogie (kdo jsou moji předkové a odkud přišli?)*. Praha, 1995, ISBN 80-7012-082-7, POHANKA Henry. *Sám proti toku času aneb S genealogií k vlastním kořenům*. Litvínov, 2002, ISBN 80-85843-62-5, <http://www.genea.cz/informace/stara-genea/genealogicka-prirucka/#kap1>.

ze strany otce. Genetická genealogie je významným doplňkem historické genealogie, protože může být nápomocná pro potvrzení geografického původu, neboť pomocí definovaných skupin, tzv. haploskupin, se dá určit, z jaké oblasti planety daná DNA předka pochází. Lze potvrdit domněnky, zda daný jedinec je přímý potomek nebo zda nebyl např. adoptován. Dá se také potvrdit, jestli předci výrazně migrovali, tedy přesouvali se z různých koutů Evropy či světa.³ Podle tzv. markerů lze přesně určit, o jakou generaci jde. Existují i genetické databáze, které jsou volně přístupné a kde mohou registrováni uživatelé hledat své předky. Databáze fungují národně i mezinárodně. Je možné tedy najít příbuzné dokonce i z jiného kontinentu. Zda se jedná o kladný či záporný jev, je na posouzení každého jedince.⁴

Genealogické bádání je v podstatě nejstarších popisných historických forem. Jedná se o posloupnosti, které byly a jsou podkladem pro historické zpracování rodu, míst, národů i celých států. Této pomocné historické vědy se užívalo a stále užívá například při dokazování šlechtického původu, dokazování příslušnosti k určité rase (např. Židé, Arméni ad.), je nápomocná při zkoumání heraldických znaků, ale i při vyřizování dědictví. Nelze opomenout ani fakt, že genealogické bádání může být důkazem demografických změn.

Pro genealogické bádání je vhodná znalost alespoň obecné historie a historických poměrů ve společnosti, dále paleografie a znalost historického písma pro čtení původních zápisových matričních knih nebo katastrálních (pozemkových) knih a jiných ručně psaných úředních písemností. Dále je také vhodná znalost epigrafiky při zkoumání pomníků či náhrobních kamenů.⁵ Mimo jiné z náhrobních kamenů lze vyčíst obecně

3 Přednáška RNDr. Daniela Vaňka, Ph.D.; nebo viz <http://www.genetickagenealogie.cz/historie-geneticke-genealogie/> .

4 Genetické databáze: <http://www.genetickagenealogie.cz/genealogicke-databaze/> .

5 Viz. HLAVÁČEK, Ivan, Jaroslav KAŠPAR a Rostislav NOVÝ. *Vademecum pomocných věd historických*. Jinočany, 2002, str. 373.

platné konvenční značky, které jsou používány pro řadu základních faktů v biologickém rytmu života člověka. Mezi nejdůležitější a také nejznámější konvenční značky patří: * - jako symbol narození, † - jako symbol úmrtí, ⚔ - pokřtěn, ♀ - žena, ♂ - muž. Genealogické grafy jsou používány z praktického hlediska, mají být všeobecně srozumitelné a maximálně úsporné. Je vhodné mít při ruce také slovníky, a to německý, latinský, případně i polský, hlavně pro výskyt těchto jazyků v úřední podobě na našem území a také z důvodu početných národnostních menšin.

Genealogie užívá množství speciálních termínů, z nichž k nejdůležitějším patří zejména tyto:

Pokrevenství (consanguinitas) – označuje osoby pocházející od jediného předka; rozděluje se na několik stupňů, tedy generací; takto mohlo a stále může být zabraňováno sňatkům, například domluveným určitých rodů.

Příbuzenství (affinitas) – jako důsledek uzavření manželství, neboť tak vzniká vztah k pokrevním příbuzným druhého z manželů.⁶

Sešvagření – rodový vztah, který vzniká uzavřením manželství. Jde o vztah k pokrevním příbuzným manžela.

Ascendence – časový směr uvádějící soupis příbuzných osob, při kterém se od výchozího jedince postupuje dozadu, tedy do minulosti a zjišťují se údaje příbuzných předků.

Descendence – je opačný postup ascendence. Zjišťují se příbuzní směrem do budoucnosti.⁷

⁶ HLAVÁČEK, Ivan, Jaroslav KAŠPAR a Rostislav NOVÝ. *Vademecum pomocných věd historických*. Jinočany, 2002 str. 146. ISBN 80-7319-004-4

⁷ ŘÍČAŘ Kristoslav. *Občanská genealogie*. Praha, 2001, str. 22, ISBN 80-240-1080-1

Rodopis – omezuje se na účelové a osobní zájmy základního jedince, odlišujeme ho od vědecké genealogie

Vývod – způsob genealogického bádání a zároveň nejpoužívanější genealogická tabulka, která znázorňuje soupis příbuzných osob, kde se od výchozího jedince (*proband*) postupuje zpět do minulosti po všech liniích. (srv. obrázek č. 1).

Rozrod – sleduje potomstvo (*descendence*) určité osoby, manželství, jak v mužské, tak v ženské linii. (srv. obrázek č. 2).

U rozrodu i vývodu se klade důraz na obsahovou stránku a přehledně zpracované údaje.

Rodokmen – nejjednodušší genealogická tabulka, která sleduje předky v otcovské linii; v rodokmenu se klade důraz na vizuální, přehlednou a stručnou stránku. (srv. obrázek č. 3).

Agnáti – mužská posloupnost, vývod z mužské linie.

Kognáti – ženská posloupnost, vývod z ženské linie.

Potomek – pokrevně příbuzná osoba probanta, jež je vnímána směrem do budoucnosti (syn, vnuk, pravnuk, atd.).

Proband – osoba od níž se odvíjí rozrod nebo vývod

Předek – pokrevně příbuzná osoba probanta, jež je vnímána směrem do minulosti (otec, děd, praděd, atd.)

2. Pomocné genealogické programy

V moderní genealogii se uplatňují některé počítačové programy, které fungují jako databáze či databázové aplikace pro tvorbu rodokmenu v on-line i off-line podobě.

Pro účely této práce byly pro porovnání zvoleny tři níže uvedené programy. U jednotlivých databází, programů či webových stránek a aplikací jsou popsány vlastnosti, vizuální stránka, možnosti pro uživatele a na závěr budou tyto faktory zhodnoceny z uživatelského hlediska. Zvláštní podkapitolou je soubor GEDCOM. Aplikace jsou seřazeny abecedně.

2.1 GEDCOM

Jedná se o mezinárodní uznávaný standard, jehož souborový formát je s příponou .txt. Název je odvozen od akronymu GENEalogical Data COMmunication, v překladu genealogická datová komunikace. Byl vyvinut k poskytnutí jednotného formátu pro výměnu genealogických dat mezi různými genealogickými programy. Podporuje sdílení informací mezi jednotlivými softwarovými produkty za účelem pomoci genealogům a jiným badatelům. Pro sdílení mezi jednotlivými programy, je za potřebí podpora standardu GEDCOM.

Příklad GEDCOM souboru:

»

```
0 HEAD
  1 SOUR Legacy
    2 VERS 4.0
    2 NAME Legacy (R)
    2 CORP MillenniaCorp.
      3 ADDR PO Box 66
        4 CONT El Mirage, AZ 85335
  1 DEST Gedcom55
  1 DATE 16 Oct 2004
  1 SUBM @S0@
```

```

1 FILE Kennedy.ged
1 GEDC
  2 VERS
  2 FORM LINEAGE_LINKED
1 CHAR ANSI
0 @S0@ SUBM
  1 NAME Not Given
  1 ADDR Not Supplied
  2 CON
T 0 @I1@
INDI
  1 NAME Joseph Patrick /Kennedy/
  2 GIVN Joseph Patrick
  2 SURN Kennedy
  1 SEX M
  1 BIRT
    2 DATE 6 Sep 1888
    2 PLAC Boston, MA
    2 SOUR @S2@
      3 PAGE pg 56
      3 QUAY 3
  1 DEAT
    2 DATE 18 Nov 1969
    2 PLAC Hyannis Port, MA

```

8
”

„Záznamová struktura se skládá z hlavičky (header), která poskytuje základní informace o celém přenosu dat (jméno programu, ve kterém byl soubor vytvořen, jeho verze, datum vytvoření atd.), dále pak ze samotných záznamů (records), obsahujících záznamy o rodině, jednotlivcích, přídatných souborech apod. a dále koncové sekce (trailer), která specifikuje konec přenosu. Všechny záznamy nejvyšší úrovně začínají hodnotou 0, zatímco další úrovně jsou značeny celým kladným číslem v rozsahu 1-99. Celková délka jednoho řádku nesmí přesáhnout 255 znaků.“⁹

8 WwW.eogen.com [online]. RobertShaw, 2005 [cit. 2016-07-25]. Dostupné z: <http://www.eogen.com/GEDCOM>

9 VOGELTANZ, Tomáš. *Aplikace na podporu genealogie* [online]. Zlín, 2010 [cit. 2016-07-25]. Dostupné z: http://digilib.k.utb.cz/bitstream/handle/10563/14166/vogeltanz_2010_bp.pdf?sequence=1. Bakalářská práce. Univerzita Tomáše Bati ve Zlíně.

2.2 Ahnenblatt 2.95A

Aplikace Ahnenblatt je zdarma ke stažení a uživatel si dokonce může vybrat ze dvou verzí. Jedna verze je přenosná v souborovém formátu .zip a druhá je připravená online pro stažení přímo k instalaci. Obě jsou dostupné na webu: <http://www.ahnenblatt.com/download.html>.

Velkou výhodou je uživatelská přívětivost vhodně navrženým grafickým rozvržením tzv. layoutem. Ačkoliv jde o program vytvořený v Německu, má svůj překlad i v českém jazyce a v případě potřeby je možné vybrat i jiné světové jazyky. Má jednoduchý design, je vcelku přehledný a má také ukázkový rodokmen, na kterém je možné si prohlédnout jednotlivé funkce programu. Ikony jsou velké a jednoznačné. Pokud je potřeba najít jednotlivé osoby v rodokmenu, jsou k dispozici dvě varianty: první je scrolling, česky rolování, za pomoci navigačních šipek, i když poměrně nenápadných po stranách programu, které nám posouvají vždy celý rodokmen, druhou variantou je hledání textu pomocí funkce vyhledat, která je správně umístěna v horní liště. Při použití první varianty se v rodokmenu ztrácí přehlednost. Další možností programu je vyhodnocení statistik, které zobrazuje v podobě koláčových grafů, dále vytváří výpisy a rodokmeny. Základní práce s Ahnenblatt je zobrazení stromu vývodem.

Při editaci osoby je nejdříve nutné osobu vyhledat a vybrat a až poté je možné vykonávat úpravy. Do editačního okna lze vkládat konkrétní informace o dané osobě jednoduše pak lze přepínat v záložkách na sourozence, rodiče apod. Do osobních karet je možné přidat více příloh, jako jsou například fotografie i dokumenty a to v různých formátech .doc či .docx.

Aplikace podporuje Unicode (blíže viz. <https://cs.wikipedia.org/wiki/Unicode>) a nemělo by docházet k problémům při psaní diakritiky. Základní typ souboru, kterým aplikace ukládá vytvořené databáze má příponu .ahn. Lze jej uložit do formátů: GEDCOM (.ged), HTML (.htm či .html), malý RDK (.tt), Formát XML – Gedcom XML 6.0 a GedML (.xml) a do formátu CSV (.csv). Dále aplikace umožňuje pomocí vyvolávacího tlačítka

„nástroje“ vypálení rodokmenu přímo na CD/DVD, a to rovnou ve formátu Ahnenblatt a GEDCOM.

2.3. Ancestry 1.0.21.86

Jde o český genealogický program, který vyvinul Martin Doležal. Program je třeba stáhnout, výhodné je, že je ke stažení zdarma na adrese <http://ancestry.nethar.cz/> a jednotlivé databáze lze chránit heslem.

Stejně jako program Ahnenblatt má Ancestry výhodu v tom, že je vytvořen v českém jazyce a zároveň lze nastavit i jazyk jiný. Avšak výběr překladu není tak rozsáhlý jako u předchozí aplikace. Má vcelku strohý design, ale karty s údaji o jednotlivých osobách mají až vyčerpávající charakter. Výhodou je, že u každé osoby se zobrazí všechny informace k ní zadané a tím jsou souhrnně k dispozici a není nutné je znovu vyhledávat. S daným vizuálním rozložením a množstvím zadaných dat je však zobrazení spíše nepřehledné. Další výhodou je seznam zadaných osob v levé části programu. Lze je jednotlivě vyhledat a zobrazit údaje. Další možností vyhledání je ikona dalekohledu nad uvedeným seznamem, kde je možné zadat hledaný text a vybrat mezi jakými daty má aplikace hledat. Nevýhodou je, že v případě potřeby nápovědy je nutné připojení k internetu. K přehlednosti může posloužit rozdělení pomocí barev, které lze zadat v tlačítku nastavení, které je správně umístěno v horní liště. Třídění lze nastavit dle čtyř úrovní uvedenými v levé části pod již zmíněným dalekohledem. Do úrovně procento se zařazují vyplněná data: jméno, příjmení, datum a místo narození, otec, matka, bydliště, povolání a vzdělání. Další výhodnou funkcí je spojování rodokmenů a následné filtrování duplicit, tedy jejich odstranění. Při vyplňování dat je nastavena automatická kontrola, například zda rodič není mladší než potomek. V kartě statistika rodokmenu je možné se seznámit s nejrůznějšími statistikami u osob se zadanými 100% (aplikací požadovaných) informací.

Při editaci osob se nám intuitivně nabízí možnosti vložení rodinných vazeb a aplikace sama napomáhá, aby uživatel na nějaká data nezapomněl. Všechny základní údaje jsou uspořádány v rámci jedné obrazovky, po zadání základních údajů lze přepínat mezi záložkami a vyplňovat další informace. Je možné vložit úvodní fotografie, podporované formáty pro vložení průkazové fotografie jsou JPEG a BMP.

Lze vygenerovat stromy typu:

Rodina – pouze rodiče, manžel a děti vybrané osoby

Rodový vývod – zobrazí vývod od vybrané osoby

Agnátní či kognátní vývod – vývod pro mužskou nebo ženskou linii

Rozrod rodu – zobrazí se rozrod od vybrané osoby

Strom příbuzenstva – rozšířená verze spojení rozrodu a vývodu

Vztah mezi osobami – zobrazí vztah mezi vybranými osobami

Aplikace podporuje Unicode a nemělo by docházet k problémům při psaní diakritiky. Soubor lze uložit ve formátu .rodz a lze jej exportovat a importovat do formátu .ged. Při exportování do souboru GEDCOM je nutné ukládat uložené obrázky jednotlivě.

Když je v aplikaci zadáno velké množství dat, lze konstatovat, že její přehlednost se s růstem dat ztrácí. Pokud však bude uživatel s vizuálními parametry spokojen, lze aplikaci doporučit, jelikož její funkce jsou více než dostačující.

2.4. MyHeritageFamilyTreeBuilder 8.0

Jedná se o jednu z nejpoužívanějších aplikací v českém prostředí i ve světě. Aplikace byla vytvořena pro spolupráci s projektem webové aplikace

<https://www.myheritage.cz/> a lze ji stáhnout v úrovni Basic zdarma v odkazu na webu <https://www.myheritage.cz/>.

Aplikace byla vytvořena v Izraeli a má překlad do čtyřiceti světových jazyků. V některých fázích procesu vyhledávání funguje špatně diakritika, ale jen v zanedbatelné míře. Jde o aplikaci, která přímo spolupracuje s webovou aplikací. Pro práci s touto aplikací je nutné připojení k internetu. Když se aplikace po instalaci otevře, je vyžadováno přihlášení k účtu ve webové aplikaci www.myheritage.cz. Program je intuitivní a uživatelsky nejvíce přívětivý. Poté, co si uživatel prohlédne funkce, je vizuální stránka přehledná. Její hlavní výhodou je online propojení s dalšími potencionálními členy rodiny. Rodokmen, který je v programu vytvořen, je automaticky nahrán na web a systém sám hledá pomocí uvedených dat případné shody s rodokmeny dalších uživatelů, kteří MyHeritage používají.

MyHeritageTreeBuilder je možností podobný programu Ancestry, oproti Ancestry modernější grafickou podobu. V levé části obrazovky jsou v seznamu uvedeny již zadané osoby a tím může uživatel jednoduše přepínat mezi jednotlivými osobami. Tento seznam jde pomocí malé navigační šipky nahoře skrýt a tím má obrazovka větší plochu při doplňování údajů do stromu. Další výhody lze spatřit k on-line přímé synchronizaci, kdy MyHeritage nabízí pohled na mapy od společnosti Google, objednání tisku plakátu rodokmenu a přímý upload do webové aplikace. Je možné si vést výpisy o jednotlivých osobách a ty pak uložit například do formátu .pdf.

Do hlavního okna editace osob je vkládáno jméno, datum narození a úmrtí, e-mailovou adresu. Ve vedlejší záložce informace lze zadávat údaje o zaměstnání a vzdělání po vyplnění i ostatních záložek lze zkontrolovat údaje v záložce „údaje.“

Strom lze zobrazit pomocí diagramu předků (vývod), diagramu potomků (rozrod), vějířového diagramu, diagramu blízké rodiny, přesýpací hodiny nebo motýlkový diagram. Uživatel si může vybrat z 18-ti vzorů vzhledu rodokmenu.

Soubor lze uložit formou zálohování buď na pevný disk ve formátu .zip nebo zálohovat na rodinných stránkách webu MyHeritage. Před zálohou na webové stránky je nutné synchronizovat údaje přes tlačítko „sync“. Dále jde soubor exportovat do programu GEDCOM a zároveň i importovat.

2.5 Srovnání a zhodnocení

Níže je zhodnocena práce se třemi výše popsanými pomocnými genealogickými programy na základě subjektivního hodnocení. Zvolená hodnotící kritéria byla: dostupnost, grafická přívětivost aplikací, přehlednost a možnosti pro výběr jednotlivých dat.

Ahnenblatt – Práce s aplikací je jednoduchá, vizuální prostředí je barevné a přehledné. Podporuje českou diakritiku a má mnoho možností, jak rodokmen exportovat. Vložené soubory nejsou omezeny jen na obrázky, ale je možné vložit i jiný formát. Aplikace Ahnenblatt je vhodná pro laiky nebo začínající genealogy, kteří si chtějí vytvořit rodokmen pro své potřeby a kteří postupují od sebe do minulosti.

Ancestry – Aplikace má spoustu možností a v Česku patří mezi špičky genealogických programů. Tím, jak aplikace intuitivně eliminuje chyby a napomáhá k zadávání informací, může nezkušeného uživatele zavádět jinam než by sám chtěl a na okamžik se může „ztratit“ v množství dat. Aplikace je vhodná pro zkušenější uživatele, kteří už mají utříděné informace. Jakmile se s Ancestry naučí uživatel pracovat, má nespočet možností, jak vytvořit stromy, hledat osoby a také si zpříjemnit a zjednodušit vizuální prostředí.

MyHeritageFamilyTreeBuilder – Základním principem tohoto programu je sdílení a hledání shod s jinými uživateli pomocí on-line databáze webové aplikace. Hlavním rozdílem s předchozími dvěma programy je ten, že je uživatel a jeho data jsou volně dostupná na internetu. Pokud s tímto faktem nemá uživatel problém, je tento

program vhodný pro začátečníky i pokročilé genealogy. Uživatel má tak možnost starat se o vlastní rodinné stránky a nastavit si stupně soukromí. Díky spolupráci aplikace a webové aplikace má uživatel vždy zálohu souboru. Zajímavé je, že existuje i aplikace do mobilního telefonu a tím dává uživateli neomezený přehled o svých stránkách.

Pro tvorbu rodokmenu rodiny Ludvíků byla vybrána aplikace Ahnenblatt, která se jeví pro autorku jako nejpřívětivější z hlediska přehlednosti. Praktická ukázka práce s tímto programem je přiložena na CD.

3. Historické mezníky

Sledování pěti generací rodu Ludvíků pokrývá přibližně jedno a půl století, během kterého se udály mnohé významné historické události. Mnohé z nich se životních osudů uvedených předků rodiny Ludvíků téměř nedotkly, jiné je však ovlivnily výrazně. Ty jsou ve stručnosti připomenuty níže, protože tak lze lépe pochopit některé souvislosti a důsledky, jako například migrační události apod.

Je třeba říci, že historické mezníky nejsou úplný a komplexní přehled historie. Jsou to pouze stručné záznamy z dané doby a slouží k bližšímu pochopení souvislostí a celkového pohledu na věc. Kapitoly jsou uspořádány v takovém pořadí, aby odpovídaly příběhům jednotlivých osob.

3.1 První světová válka – srbská fronta

Kapitola je zaměřena na srbskou frontu z důvodu aktivní účasti prvního popisovaného člena rodu Josefa Ludvíka.

První světová válka, známá též jako Velká válka vypukla v úterý 28. července 1914, po atentátu na synovce císaře Františka Josefa I. a jeho choť při návštěvě v Sarajevu. Dne 28. června 1914 skupina srbských atentátníků zde napadla následníka Rakousko-Uherského trůnu Františka Ferdinanda d'Este.

Svět před první světovou válkou byl rozdělen mezi evropské mocnosti, jejichž zájmy byly značně protikladné. Jednotlivé národy se chtěly osamostatnit od nadvlád mocností a tím postupně sílila nevraživost mezi národními menšinami. Rakouská monarchie byla zastaralá, díky konzervativním ambicím habsburských panovníků. Balkán se stal politickým středem zájmu Rakousko-Uherska, Ruska i Osmanské říše. Jelikož v Evropě byly napjaté vztahy, byla válka nevyhnutelná a všechny zúčastněné státy čekaly

pouze na první impuls. Tímto se stal právě atentát na následníka trůnu rakouské monarchie. Po vyhlášení války se nejprve válka odehrává na srbské frontě.

Mobilizace začala již v neděli 26. července poněkud chaoticky. Vojáci nedostávali dostatečně kvalitní vybavení, jako jsou stany, plachty, ale měli i málo jídla. Rakouští vojáci byli zvyklí na lenošení a v armádě nebyla dostatečně dobrá morálka, což dokazuje i neposlušání rozkazů jednotlivých vojáků či téměř každodenní posilnění alkoholem od začátku mobilizace až po tábory na frontě. Určitá neprofesionálnost armády spolu s faktem, že Srbové byli – zejména díky zkušenostem z Balkánské války,¹⁰ obratnější vojáky, vedlo ke zdánlivému vítězství Srbska.¹¹ Srbové začali ustupovat až po posílení rakousko-uherské armády spojenci - německým a bulharským vojskem. Srbská fronta zanikla úprkem Srbů na ostrov Korfu a proniknutím Trojspolku do Albánie

Rakouské vojenské velitelství srbskou frontu podcenilo, proto měla rakousko-uherská armáda více padlých než samotná srbská. Stavy padlých byly spočítány přibližně na 170 000 Srbů a 215 000 mužů armády centrálních mocností.

Hrůzy Velké války se podepsaly na vojácích i civilistech a od toho se odvíjela politika, plná ústupků z řad západních politiků.

10 Viz. <http://www.dejepis.com/t/balkanska-valka-prvni/>; publikace *Dějiny novověku*. Kolektiv autorů. Státní pedagogické nakladatelství v Praze, 1993; BULISOVÁ, Jiřina. *Ottova všeobecná encyklopedie*. Ottovo nakladatelství, s.r.o. Praha, 2003, str. 104. ISBN 80-7181-959-x

11 Viz JANDA, Jaroslav. *Moje vzpomínky na světovou válku*. Deník 1914 – 1918, zpracovaný Hlaváčkovou Jaroslavou. 2014. Dostupný na webové stránce: <http://www.legionarjaroslavjanda.cz/srbska-fronta/>; BIERMAN, Karol a František, HANUS. *Kronika lidstva*. Fortuna Print. Bratislava, 1992.

3.2 Historie Příbramska za protektorátu Čechy a Morava

Další situaci Ludvíkových ovlivnily především sociální poměry za tzv. Protektorátu Čechy a Morava na Příbramsku, konkrétně Novém Knínu odkud pochází MUDr. Josef Ludvík (*1914, †1979).

Tzv. Protektorát Čechy a Morava byl vyhlášen 16. března 1939 a trval až do 9. května 1945.

Krátce po obsazení českého území a zřízení Protektorátu byla okupační mocí spuštěna velká vlna zatýkání. Spontánní reakce na okupaci byla zásadně odmítavá a v každém směru protiněmecká. Dne 28. října 1939 se při příležitosti výročí vzniku Československa konaly manifestace. Při rozehnání pražské demonstrace bylo několik lidí zabito i těžce zraněno, mezi nimi i Jan Opletal. Právě tato demonstrace a pohřeb Jana Opletala, se stala hlavní záminkou k uzavření českých vysokých škol. Dne 17. listopadu 1939 byly na příkaz Adolfa Hitlera zavřeny všechny české vysoké školy (Universita Karlova v Praze, Masarykova universita v Brně, České vysoké učení technické v Praze, Česká vysoká škola technická v Brně, Vysoká škola zemědělská v Brně, Vysoká škola zvěrolékařská v Brně, Akademie výtvarných umění v Praze, Vysoká škola báňská v Příbrami, Cyrilo-metodějská bohoslovecká fakulta v Olomouci, Husova evangelická bohoslovecká fakulta v Praze).¹²

Události druhé světové války i doby krátce po ní se v jisté míře odrazily i na Novoknínsku a Příbramsku. Kromě jiného se to projevilo výrazným úbytkem počtu obyvatelstva. Např. na území obce Nový Knín o rozloze 2 962 ha, bydlelo v roce 1930 2 237 a v roce 1950 na stejně velkém katastrálním území žilo pouhých 1 780 obyvatel, tedy téměř o pět set obyvatel méně.¹³ Kromě politických příčin to bylo zřejmě i důsledkem

¹²Viz. <http://www.fronta.cz/dotaz/uzavreni-vysokych-skol>

¹³Kolektiv RŮŽKOVÁ, CSC., Ing. Jiřina a Ing. Josef ŠKRABAL. *Historický lexikon obcí ČR 1869-2005 1. díl*. Praha, Český statistický úřad, 2006. str. 172. ISBN 80-250-1310-3

hospodářských a ekonomických podmínek v místě. Např. roku 1942 byl pozastaven provoz novoknínského pivovaru, který byl poměrně významným zaměstnavatelem v místě, ale k jeho znovuotevření po válce již nedošlo. Také snaha o znovuzahájení těžby zlata, což mělo přispět pro k posílení zaměstnanosti zdejšího obyvatelstva, byla neúspěšná.¹⁴ Vedle toho zde fungovaly drobné živnosti, včetně lékárenství a zdravotnictví. Lidé v době protektorátu Čechy a Morava v oblasti Nového Knína neměli příliš pracovních možností. Živili se převážně zemědělstvím, nebo prací v hornických dolech na Příbramsku.

3.3 Nový Hradec Králové a Kluky

Osada rozkládající se na návrší jižně od středu města Hradec Králové patřila k městu již od pradávna, jejímž důkazem jsou archeologické nálezy již z doby kamenné. První zmínka o obci Kluky pochází z roku 1451 a byla jednou z prvních obcí, která byla součástí majetku města Hradec Králové.¹⁵ V době panování Josefa II. bylo město Hradec Králové přestavěno na pevnost, výrazně se zde zvětšila vojenská posádka a mnohá místa byla v důsledku stavby vojenského opevnění vystěhovávána. Obyvatelé se měli vystěhovat na Kopec sv. Jana, kde byl vystavěn kostel sv. Jana Křtitele a usídlit se v jeho blízkosti. Vznikla tak nová obytná lokalita nazvána Nový Hradec. Současně byl při výstavbě pevnosti a stěhování obyvatel postaven kostel sv. Antonína a škola.

Dne 11. září 1869 byl název osady Nový Hradec změněn, podle výnosu místodržitelství, na městys Nový Hradec Králové. Roku 1887 odsouhlasil městys obecního lékaře MUDr. Čenka Eichlera. V roce 1912 byla založena ozdravovna. Mezi dvěma světovými válkami měla obec výrazně levicový charakter, což se od roku 1928

¹⁴Viz. http://www.mestonovyknin.cz/assets/File.ashx?id_org=10763&id_dokumenty=5053

¹⁵DOUBEK, Zdeněk a Helena REZKOVÁ. *Pohled do historie Nového Hradce Králové*. 1. Vlkov: Helena Rezková, 2010. str. 6 a 10. ISBN 978-80-904449-0-4

odráží i ve stoupajícím počtu odebíraného tisku podporující komunistickou stranu. Po příjezdu gestapa do Hradce Králové byli právě zde členové komunistické strany zatýkáni.

Dne 1. dubna 1942 se stal Nový Hradec Králové a Kluky součástí Hradce Králové. Podle sčítání lidu v roce 1950 v této městské části bydlelo 4 690 obyvatel. O dvacet let později, v roce 1970, žilo na Novém Hradci již 7 359 obyvatel.¹⁶ S nimi už i nově přistěhovalá rodina Ludvíkova.

3.4 Rok 1989 a začátek 90. let

Za socialistického režimu existovalo pouze státní, družstevní nebo osobní vlastnictví. Lidé dostávali byty od podniků či je měli pronajaté od bytových družstev, za pozemky se platily minimální částky. Každý tedy měl o bydlení postaráno. O práci také, v tehdejší Československé socialistické republice bylo zaměstnání povinné. Občané státu pak měli jistý příjem na zaplacení osobních potřeb, měli kde bydlet a měli práci. Zdánlivě by tedy neměl nastat problém, všichni měli vše. Ovšem problémy byly. Např. byla velmi omezena svoboda občanů, studium se podřizovalo politické propagandě a cenzura omezovala možnosti žurnalistiky.

Sametovou revolucí v roce 1989 byl komunistický režim svržen, začaly vznikat nové politické strany, zmírnil se obchod s Východem a začal se orientovat spíše na Západ, opadla cenzura a lidé byli znovu svobodní, tzn., že občané mohli svobodně cestovat, bylo jim umožněno soukromě vlastnit a rozvinuly se i živnosti.

Občané ČSSR žili 40 let v totalitním režimu. Společnost, se za tuto dobu změnila a s nově nastoupeným politickým děním se nepodařilo přizpůsobit všem. Krátce po sametové revoluci začaly krachovat podniky a následně byly privatizovány nebo

¹⁶ RŮŽKOVÁ, Jiřina a Josef ŠKRABAL. *Historický lexikon obcí ČR 1869-2005 1. díl*. 1. Praha: Český statistický úřad, 2006. str. 46. ISBN 80-250-1310-3

rozprodány. Vznikla nezaměstnanost, která do té doby neexistovala. Nezaměstnaní se buď přizpůsobili a pokusili se znovu podnikat, anebo zůstali v síti sociálního systému. Začaly se rozvíjet živnosti a soukromé firmy. Rozšiřovala se i nabídka soukromých bank na trhu, které půjčovaly kapitál na nově vznikající firmy. Spousta lidí se vrhá do staronových odvětví podnikání. Svým způsobem bylo podnikání jednoduché, v možnosti určit si, v čem daný podnikatel začne pracovat, díky dosud úzké nabídce trhu. Na druhou stranu se podnikatelé a živnostníci museli naučit nést zodpovědnost za sebe, firmu i zaměstnance. Tato zodpovědnost není tak jednoduše udržitelná z dlouhodobého hlediska. Někteří mají v dnešní době již zajetou firmu s tradicí, jiní se nechali znovu zaměstnat a pracují pro státní i soukromé sektory a někteří se době nezvládli přizpůsobit, ti pak zůstávají bydlet na ulici, či jsou permanentně nezaměstnaní či nezaměstnatelní.

3.5 Římskokatolická církev

Katolická církev, z řeckého *katholikós* – všeobecný; v širším smyslu označení všeobecné univerzální církve tvořené úhrnem jednotlivých křesťanských obcí všech vyznavačů Ježíše Krista ve světě. Jádrem učení je nauka o narození, životě, ukřižování, vzkříšení a nanebevzetí Ježíše Krista. Základem kultu je 7 svátostí: křest, biřmování (duchovní dospělost), eucharistie (tělo Kristovo), smíření (zpověď), pomazání nemocných, svěcení kněží a svátost manželství. Základním písemným pramenem je Bible. Římskokatolickou církev specifikuje její nejvyšší autorita, kterou je papež, nástupce apoštola Petra, sídlící v Římě.¹⁷

¹⁷ Viz. <http://www.katolik.cz/cirkev/kcirkev.asp>

4. Jednotliví členové rodu

V následující kapitole se zaměřuji na jednotlivé členy rodu v mužské linii, jejich manželky a přímé manželské potomky, kteří jsou v pokrevním vztahu k sourozencům Veronice Ludvíkové, autorce této práce, a Martinu Ludvíkovi. V dílčích podkapitolách jsou popsány život a osud jednotlivých mužů.

4.1 Josef Ludvík

*4. 3. 1884 † 1966

Josef Ludvík se narodil 4. března 1884 v Zahořanech čp 52, rodičům Václavu Ludvíkovi (*1855) a Kateřině rozené Váchalové (*1858).¹⁸ Dětství strávil v Zahořanech, kde žil s rodiči a starším bratrem Václavem (*1879).¹⁹ Rodiče vlastnili mlýn číslo popisné 52, na kterém zároveň pracovali a mlynářstvím se také živili. Josef vystudoval Domažlické gymnázium J. Š. Baara, které má dlouhou historii v obci Domažlice. Škola byla založena již v roce 1379, jako tzv. měšťanka.²⁰ Josef ve škole prokazoval velmi dobré výsledky, po úspěšném složení maturitní zkoušky v roce 1904 vstoupil do služeb zemského finančního ředitelství v Praze.

Josef se odstěhoval do Prahy a díky zaměstnání státního úředníka mu byla udělena domovská příslušnost hlavního města Prahy. Žil v Dejvicích č. 307 a pracoval jako finanční úřední asistent. Podle vlastních slov zapsaných v rodinné kronice byl jeho plat na tehdejší dobu vyšší průměr – 240 korun měsíčně.

18 Státní oblastní archiv v Příbrami, matrika úmrtí Nový Knín, svazek I. ročník 1966, str. 7, poř. číslo 5.

19 Viz. <http://www.portafontium.eu/iipimage/34125842?x=-8&y=194&w=343&h=129> .

20 Viz. <http://www.gymdom.cz/o-skole/historie-skoly>; <http://nase-rec.ujc.cas.cz/archiv.php?art=316> .

Ve svých 29 letech se Josef 8. července 1913 oženil s Annou Kosinovou, dcerou Františky, rozené Helikarové, a Eduarda Kosiny. Eduard Kosina byl zaměstnán jako úředník státních drah. V Praze se žilo vcelku lacině. Z měsíčního platu manželé utratili zhruba 100 korun. Tento stav trval bohužel pouze do 1. světové války, která vypukla v den svaté Anny, v neděli 26. července 1914. - Zde třeba poukázat na určitý rozpor. Odborná literatura uvádí vznik války po vyhlášení války Srbsku dne 28. července 1914, ovšem v Josefově kronice je psáno „*V den svaté Anny vznikla 1. Světová válka.*“ Zápis v kronice ukazuje, že mobilizace byla zahájena ještě před vyhlášením války Srbsku. Josef byl povolán na příkaz císaře Františka Josefa I. Do vojenské služby a tak se dostal na jižní frontu, kde bojoval proti Srbům. „*Proti Srbům jsem ovšem střílel jen do vzduchu a Bůh mě za to ochránil tak, že jsem se nezraněn dostal jako nemocný do vojenské nemocnice v jižních Uhrách (Veršec). Odtud jsem obdržel 13. října 1914, když se nám narodil syn Josef, 14ti denní dovolenou.*“²¹ Zdravotní neschopnost Josefovi prodlužoval známý lékař, dokud nebyl propuštěn do civilu. Tak se stalo před Vánoci téhož roku. V květnu 1915 byl opět povolán ke svému pluku do Plzně, ale jen na krátký čas. Díky lékařským záznamům byl přidělen do jiného pluku do Šluknova a poté veden jako úředník v kanceláři až do roku 1917. Ve Šluknově celé dva roky žil s manželkou i synem „Pepouškem“.

Po válce byl Josef poslán na Slovensko i s jinými ostatními spolehlivými úředníky. V Liptovském Mikuláši vzdáleném asi 500 km od Prahy organizoval finanční službu a působil jako přednosta účtárny župní a finanční vsi. Poté přešel do generálního finančního ředitelství v Bratislavě.²² Po ukončení těchto prací se vrátil do Prahy zaměstnán na ministerstvu financí až do roku 1941. Jako vrchní účetní ředitel dobrovolně odešel do výslužby z důvodu okupace Němci.

21 Rodinná kronika psaná r. 1957 Josefem Ludvíkem nar. 3. 4. 1884. Tato reakce není neobvyklou, Češi proti Slovanům nechtěli bojovat. Často se nechávali zajmout či nenastoupili do armády vůbec.

22 Na území Slovenska nebyly vybudovány žádné vysoké školy, vrstva slovenské inteligence byla velmi nízká a tak byli do úřadů posíláni čeští úředníci.

Po celou dobu Josefova cestování ho doprovázela jeho manželka Anna s jediným synem „Pepouškem“. V roce 1949 se přestěhovali s Annou z Prahy do Slap nad Vltavou, aby chránili rodinný domek, který postavil jejich syn. Z důvodu společenské situace, války a s tím spojeným cestováním, měl Josef s Annou pouze jedno dítě - syna.

Josef zemřel 19. dubna 1966 ve svých 82 letech na chorobu zvanou úplavice cukrová, dnešní „cukrovka“.

Po smrti rodičů mlýn převzal starší bratr Václav, v pořadí se jedná o již třetího syna jménem Václav. Václav převzal jednak otcovu živnost a jednak jmenné prvenství pro prvorozeného syna, který byl tradičně pojmenován jménem Václav, vždy po svém otci. Při bádání jsem k dalším potomkům Václavovým nezacházela, jelikož jsem se zaměřila na Josefovu rodinu, na svou pokrevní linii.

4.2 MUDr. Josef Ludvík

*11. 10. 1914 v Praze † 5. 10. 1979 Dobříš

Josef Ludvík, v pořadí druhý, se narodil 11. října 1914 v Praze – Dejvicích, č. 307, pokřtěn byl 21. října téhož roku na farním úřadě v Praze – Bubenči.²³ Narodil se rodičům Anně Růženě Ludvíkové, rozené rodu Kosina, a Josefu Ludvíkovi, tehdy zaměstnanému finančním účetním asistentem.

Na Josefově vzdělání se podepsalo otcovo povolání. Matka žila v domácnosti a starala se o synka. Kvůli pobytu na území dnešního Slovenska se zatím nepodařilo dohledat kompletní záznamy povinného vzdělání. Byly však dohledány záznamy o studiu vysoké školy - Karlovy univerzity.²⁴ Před nástupem na Univerzitu Josef vystudoval gymnázium v Praze, kde také 19. června 1933 složil maturitní zkoušku. Josef studoval od roku 1933 do roku 1939, tedy standardní dobu, jen doktorát obhájil až v říjnu. Byl tedy jedním z posledních studentů, kteří nebyli ovlivněni Mnichovskou dohodou, a který mohl řádně ukončit studium. Fungování univerzity bylo obnoveno až po druhé světové válce.²⁵

Když byl studentem vysoké školy, byl mu vydán cestovní pas. Ten nám podává i historické svědectví o společenské době. Pas byl vydán policejním ředitelstvím v Praze v českém jazyce s francouzským překladem, platil pro všechny evropské státy mimo SSSR a pouze jeden rok.

Pobyty Josefa Ludvíka jsou zprvu nedohledány. Bydlel spolu s rodiči, kteří se stěhovali v rámci služebních cest Josefova otce. Dne 14. června 1933 byl vydán List domovský č. 4696, který potvrzuje, že Josef měl dle otce domovskou příslušnost k Praze.

23 Dle kopie křestního listu ze dne 25. 6. 1925.

24 V elektronické formě v podobě digitalizované matriky na stránkách archivu UK: <http://is.cuni.cz/webapps/archiv/public/book/bo/1924165860347712/495/?lang=cs>, dále pak kopie vysvědčení vydané Zemským národním výborem roku 1946, které najdete v kapitole 7. Přílohy.

25 Viz <http://www.cuni.cz/UK-103.html> .

V roce 1945, dle potvrzení Místního národního výboru v Novém Kníně z 8. srpna 1945, již v obci Nový Knín bydlel.

Ve svých 29 letech se dne 23. ledna 1943 oženil v Praze s o pět let Marií Malíkovou, narozenou 13. června 1919 v Březsku, povoláním zdravotní sestrou. Jelikož byla doba války a okupace Německem, je oddací list psán v německém i českém jazyce. Dne 18. prosince 1943 se manželům narodil syn Petr, o němž je více uvedeno níže. Dne 9. srpna 1945 se narodil syn Pavel, který pracoval ve finanční správě. Posledním potomkem byl Josef, který se stal zubním lékařem.

Syn Pavel v roce 1980 emigroval přes Rakousko do Austrálie. Nyní žije v Sydney. Nejmladší Josef vystudoval lékařskou fakultu v oboru zubní lékařství Univerzity Karlovy v Praze. V 80. letech emigroval do Rakouska a ve Vídni žije dodnes se svou druhou manželkou Zdenou. Jejich manželství je bezdětné. Po emigraci mu nebyl uznán vysokoškolský český diplom a tak musel znovu vystudovat vysokou školu v Rakousku. Nyní má soukromou ordinaci v jedenáctém okrsku ve Vídni.

Josef Ludvík zemřel 5. října 1979 na atherosclerosu koronárních tepen. Je pohřben v rodinné hrobce v Novém Kníně. Jeho manželka zemřela až o 20 let později dne 4. prosince 1999 v Novém Kníně na zhoubný nádor kůže. Byla pohřbena 10. prosince ve Starém Kníně na hřbitově.²⁶

²⁶ Nebylo dohledáno datum přejmenování obce Starý Knín na Nový Knín. V nahlédnutí do katastru je vidět, že Starý Knín je součástí obce Nový Knín.

4.3 Petr Ludvík

*18. 12. 1943 Praha †11. 9. 2008 Třebíč

Petr Ludvík se narodil 18. prosince v Praze v porodnici u Sv. Apolináře rodičům Marii Ludvíkové, rozené Malíkové, a MUDr. Josefu Ludvíkovi jako první potomek.

V šesti letech začal chodit na Obecnou školu v Novém Kníně a školu dokončil závěrečnými zkouškami na osmileté střední škole.²⁷ Po absolvování nastoupil na žádost rodičů na Střední zdravotnickou školu v Příbrami.²⁸ Na střední škole nebyl příliš pilný student, maturitní zkoušku vykonal úspěšně, ale až na druhý pokus. Rodiče si přáli mít syna lékaře, po vzoru otce, ale Petr neuspěl u přijímací zkoušky na Lékařskou fakultu Univerzity Karlovy. Střední školou jeho studium skončilo.

Po ukončení školy začal pracovat jako zdravotní bratr v Rehabilitačním ústavu v Kladruzech u Vlašimi.²⁹ Zde se také seznámil s Ludmilou Pakostovou, která se v rehabilitačním ústavu zotavovala po transplantaci kyčelního kloubu.³⁰ V září 1962 nastoupil na základní vojenskou službu a svou práci v Kladruzech přerušil. Vojenskou službu nedokončil ze zdravotních důvodů. Po vyléčení z revmatické horečky, na jaře 1964, byl propuštěn a znovu pokračoval v práci zdravotního bratra rehabilitačního ústavu. V létě 1964 změnil zaměstnání a pracoval ve vojenské ozdravovně ve Slapech nad Vltavou. V roce 1967 se přestěhoval do Hradce Králové, kde pracoval jako závozník pro Pozemní stavby Hradec Králové, v 70. letech působil v domově důchodců na Novém Hradci

²⁷http://www.mestonovyknin.cz/VismoOnline_ActionScripts/File.ashx?id_org=10763&id_dokumenty=4204, dále pak v přehledu vývoje školství například v <http://www.ucitelskenoviny.cz/?archiv&clanek=5492>

²⁸ Viz <http://www.szs.pb.cz/index.php?did=siis75771aadcbaaace&vid=162&nad=000001>;
<http://www.szs.pb.cz/bakalari/vpo.pdf>

²⁹ Viz. <http://rehabilitace.cz/czech/index.php?page=historie>

³⁰ Operaci prodělala v létě 1961

Králové. Od roku 1975 pracoval jako zdravotní bratr ve Fakultní nemocnici v Hradci Králové, klinika chirurgie.³¹

V 18 letech se 9. června roku 1962 oženil se svou o rok starší pacientkou, do které se zamiloval, Ludmilou Pakostovou, narozenou dne 30. ledna 1943 v Paloníně. Ludmila bydlela na dívčím internátě Kolora 11, přádelna v Benešově u Semil, kde současně pracovala jako vychovatelka. Dne 18. prosince téhož roku se jim v Praze narodil první potomek - dcera Ludmila. V době, kdy byl Petr na vojně, bydlela Ludmila s dcerou v Novém Kníně u Petrových rodičů a prarodičů ještě s jeho mladším bratrem Pavlem. Po vrácení z vojny začali manželé společně bydlet v přiděleném pokoji od Rehabilitačního ústavu Kladruby. Kvůli možnosti získání bytu se společně přestěhovali za prací do Slap nad Vltavou. Ludmila v této době byla v invalidním důchodu. Dne 5. dubna 1965 se v Praze narodil vytoužený syn Petr. Z důvodu Petrovy přehnané žárlivosti se Ludmila odstěhovala zpět k rodičům na zemědělskou usedlost do Žižkovce. Petr však svou manželku opustit nechtěl a přestěhoval se za ní. Zhruba po roce koupili parcelu na Novém Hradci Králové s chatou, ve které dočasně bydleli, než postavili rodinný dům.³²

Již 31. srpna 1968 se ve Fakultní nemocnici HK narodil syn Michal a dne 2. dubna 1975 se v Hradci Králové narodil poslední syn Pavel. Po nastoupení na Chirurgickou kliniku Fakultní nemocnice HK vyšly najevo Petrovy nevěry a v roce 1981 bylo manželství rozvedeno.

Petr se po rozvodu znovu oženil s Danou Špačkovou, bytem v Hrubínově ulici v Hradci Králové. Ještě za trvání manželství s Ludmilou se Petrovi a Daně narodila nemanželská dcera Petra, kterou uznal za vlastní až při rozvodovém soudu.

31 Viz. <https://www.fnhk.cz/chirurgie/informace-o-klinice/historie>

32 Viz. DOUBEK, Zdeněk a Helena REZKOVÁ. *Pohled do historie Nového Hradce Králové*. Vlkov, 2010. ISBN 978-80-904449-0-4

V devadesátých letech se odstěhoval od druhé manželky a byděl v Bytovém domě Harmonie, ve velkém holdoval alkoholu a zadlužil se. Vedoucí bytového domu ho nechala hospitalizovat v Praze Bohnicích. V tuto dobu se o svého bratra postaral Josef, nejmladší syn MUDr. Josefa Ludvíka. Joža žil už tehdy ve Vídni, zařídil svému bratrovi pobyt v domově důchodců v Jihlavě, aby byl k němu blíž, a zaplatil Petrovi dluhy. Ke konci života se Petr chtěl vrátit k dětem do Hradce Králové, požádal bývalou manželku Ludmilu o pomoc s přesunutím z domova důchodců v Jihlavě do Hradce Králové. Joža i Ludmila nechali toto rozhodnutí na jejich dětech. Všechny čtyři děti o svého otce nestály, odmítly žádost se slovy: *„Když on tu pro nás nebyl, když jsme ho potřebovali, my tu pro něj nejsme teď, když on nás potřebuje.“*

Petr Ludvík zemřel 11. září 2008 v Třebíči č. p. 133. Zemřel sám bez podpory své rodiny, kterou opustil. Naposledy se s ním rozloučili všechny děti, bývalá manželka Ludmila s manželem Josefem Kuncem a vnučky Valerie a Tereza v kostele sv. Mikuláše v Novém Kníně. Pohřben je v rodinné hrobce v Novém Kníně. Všechny čtyři děti z prvního manželství se vzdali dědictví ve prospěch svého strýce Josefa, který zařizoval pohřeb a nenechal svého bratra na sklonku života samotného.

4.4 Michal Ludvík

*31. 8. 1968 Hradec Králové

Michal Ludvík se narodil 31. srpna roku 1968 ve Fakultní nemocnici v Hradci Králové rodičům Ludmile Ludvíkové, rozené Pakostové, a Petru Ludvíkovi, jako třetí potomek v pořadí. Společně s rodiči žil v rodinném domku 111E v obci Kluky v Hradci Králové.³³

Ve třech letech nastoupil do Mateřské školy Nový Hradec Králové.³⁴ V předškolním ročníku bylo rodičům doporučeno odložení nástupu do školy na základě vyšetření psychologa ve školce. Psycholožka doporučila odklad pro hraniční věk a rozvíjení studijních dovedností. V září roku 1975 sedmiletý Michal nastoupil do Základní školy Nový Hradec Králové.³⁵ Michal byl průměrným žákem, kterému šla přirozeně matematika a matematické disciplíny, ale měl problém s českým jazykem a obdobnými předměty. Na základní škole prošel úspěšně všemi osmi ročníky.³⁶ Další studium Michal zvolil v Mostě, na Středním odborném učilišti elektrotechnickém Střediska hnědouhelných dolů, které již nyní neexistuje.³⁷ Toto učiliště zřizovala hornická společnost při rozvoji těžebního průmyslu v Severních Čechách. Ke studiu v Mostě byl motivován matkou a také okolností, že do učiliště byl velký nábor. Školu studoval od roku 1983 do roku 1986, ale řádně ji neukončil. Na Michalovi se podepsal špatný výchovný přístup jeho otce Petra. Michal nemusel chodit do školy a při pobytu na internátě byl nehlídán. Mohl tedy „lumpáčit“ a nebyl za to dostatečně výchovně potrestán. Na učilišti měl několik

33 Katastrální území v městské části Nový Hradec Králové

34 Viz <http://www.zsnovyhk.cz/o-materske-skole-p1291798975.html>

35 Viz. <http://www.zsnovyhk.cz/o-skole-p1176212526.html>

36 ZŠ Nový Hradec Králové měla do roku 1983 pouze osmiletý studijní program. Devítiletý program byl v té době dobrovolný.

37 Viz. <http://www.sstmost.cz/cs/spisovna-archivni-dokumenty/> .

kázeňských záznamů a poslední pomyslná kapka v poháru přetekla při soudním přelíčení v posledním ročníku studia. Michal SOU tedy řádně nedokončil. Ve druhé polovině posledního ročníku byl vyloučen pro opakované kázeňské přestupky a za napadení příslušníka Veřejné bezpečnosti v opilosti. Ve škole dostal všechny vysvědčení, ale nemohl vykonat závěrečnou zkoušku a tedy nemohl splnit podmínky pro dostudování s výučním listem.

Pracovně byl zaměstnáván jako pomocná síla či dělník v nekvalifikovaných pracích. Od roku 1987 do roku 1989 pracoval ve společnosti Gumokov, 1990 – 1992 byl ve státním podniku Česká pošta, 1992-1994 společnosti SOS a dne 14. června 1994 si založil úklidovou firmu Michal Ludvík ČIKO na živnostenské oprávnění. Firmu provozuje dodnes, tedy už 22 let.³⁸

V roce 1990 se seznámil se svou budoucí manželkou Monikou Šaňkovou, narozenou 3. dubna 1972 v Kutné Hoře. Ta v té době bydlela v panelákovém bytě na adrese Milady Horákové 269 v Hradci Králové. Monika pracovala jako prodavačka textilu a odívání v obchodě Textil Pardubice³⁹ na Benešově třídě v Hradci Králové. Dne 31. srpna 1991 v Obřadní síni v Hradci Králové, na Michalovy narozeniny, byla svatba třiatřicetiletého Michala a devatenáctileté Moniky. Po svatbě oba manželé bydleli na Novém Hradci Králové, Na Úvoze 1222. Monika se přistěhovala do domu, kde bydlela i s tchýní a tchánem (nevlastním otcem Michala Josefem Kuncem), s Michalovým starším bratrem Petrem a nejmladším sourozencem Pavlem. Následujícího roku 12. února se narodila dcera Veronika. Manželství však bylo nešťastné a Monika se i s malou dcerkou odstěhovala do pronájmu na Benešovu třídu. Manželství bylo již dne 29. září 1993 rozvedeno Krajským soudem v Hradci Králové. Oba se snažili vztah, aspoň kvůli dítěti, zachránit, a tak se Monika přistěhovala zpátky na Kluky a 29. prosince 1994 se narodil syn Martin. Přes veškeré snahy se Monika opět odstěhovala i s oběma potomky ke svému

38 Zdroj <http://rejstrik.penize.cz/ares/48646741-michal-ludvik> .

39 Podnik Textil Pardubice byl zrušen v roce 1992.

otci Milanovi, do svého nynějšího bytu, na adresu Milady Horákové 269, Hradec Králové
6.

Michal zůstal bydlet u své matky a nevlastního otce v rodném domě Na Úvoze 1222. Na nějaký čas se odstěhoval do bytového domu v ulici Hlavní na Novém Hradci Králové - Kluky a později do bytového domu v městské části Roudnička.⁴⁰ Nyní bydlí opět na Novém Hradci Králové č. p. 1222.⁴¹

40 Místní část statutárního města Hradce Králové.

41 Dle náhledu do katastrálních map se jedná stále o stejný pozemek jako č. e. 111. Původně stála na pozemku č.311/110 kú Kluky Chata 111E. V roce 1970 byl zkolaudován rodinný dům postavený Ludmilou a Petrem Ludvíkovými a chata byla zbourána.

4.5 Martin Ludvík

*29. 12. 1994 Hradec Králové

Martin se narodil 29. prosince 1994 ve Fakultní nemocnici v Hradci Králové rodičům Monice Ludvíkové, rozené Šaňkové, a Michalu Ludvíkovi, jako druhý potomek. Jako první mužský potomek rodu nebyl zatím pokřtěn.

Ve čtyřech letech nastoupil do Mateřské školy Klíček v Hradci Králové.⁴² Na základní školu přešel v roce 2000. Jednalo se o Základní školu Milady Horákové,⁴³ která byla zřízena v místě bydliště a kterou navštěvovala i Martinova sestra Veronika, matka Monika a její bratr Marek. Martin studoval jako průměrný žák. Bavila ho matematika a fyzika, ale s českým jazykem a ostatními předměty měl problémy. Při rozhodování o střední škole si vzal za vzor svého strýce, otcova bratra, Pavla Ludvíka, který byl úspěšný podnikatel a vystudoval Střední průmyslovou školu strojírenskou a také bakalářský stupeň v oboru sportovní management Univerzity Hradce Králové. Tuto střední školu vystudovali i Martinovi starší bratřenci, měla velmi dobrou tradici a pověst mezi obyvateli Hradce Králové a jeho okolí. Stalo se tedy, že roku 2009 byl Martin přijat ke studiu bez přijímacích zkoušek na Střední průmyslovou školu.⁴⁴ Martin měl už v té době zájem o počítače a programování. Studium zakončil v řádném termínu složením státní maturitní zkouškou v oboru informační technologie. V tomtéž roce 2013 byl opět bez přijímacího řízení přijat na Univerzitu Hradce Králové, Fakultu informatiky a managementu.⁴⁵

Hradeckou univerzitu bral jako přípravný rok k přijímacím zkouškám na České vysoké

42 Blíže k instituci na webových stránkách <http://mskliecekhk.cz/klicek>

43 Blíže k instituci na webových stránkách <http://www.zshorakhk.cz/>

44 SPŠ byla spojena v roce 2013 se SOU a SOŠ, blíže viz. <https://docs.google.com/a/hradebni.cz/viewer?a=v&pid=sites&srcid=aHJhZGVibmkuY3p8c3BzLXNvcy1hLXNvdS0yMDE0LTE1fGd4OjQyOTkyMjNiYTNIzYzk> .

45 Blíže <https://www.uhk.cz/cs-CZ/FIM> .

učení technické v Praze,⁴⁶ na které nesplnil tento rok přijímací zkoušku. Na ČVUT se dostal až v akademickém roce 2014/2015, ale zatím se na vysoké škole tzv. neudržel a přijímací řízení na konci roku opakoval. Výsledek přijímacího řízení byl negativní.

Po neúspěšných pokusech vystudovat vysokou školu si nechal zaměstnat v telekomunikační firmě T-Mobile, jako operátor call centra. Nyní bydlí se svou přítelkyní v panelákovém domě na adrese Milady Horákové 269, Hradec Králové a společně uvažují o stěhování.

46 <https://www.cvut.cz/> .

Závěr

V této práci bylo cílem zodpovědět otázky položené v Úvodu. To se také podařilo. Přestože se jedná pouze popsání stručného příběhu, zachycení hlavních životních událostí mužských příslušníků pěti generací rodu Ludvíků, lze na nich dokumentovat některé obecné demografické trendy, rodinné vazby a sociální jevy od konce 19. století až do počátku 21. století.

Václav Ludvík (*1855) se oženil ve 24 letech. Jeho syn, první sledovaný příslušník rodu Josef (*1884) se oženil ve 29 letech, Josef (*1914) ve 29 letech, Petr (*1943) v 18 letech, Michal (*1968) ve 23 letech. Martin (*1994) dnes (2017) třiaadvacetiletý, je dosud svobodný. Je možné shrnout, že od běžného věku ženichů ve druhé polovině 19. a první polovině 20. století (pod 30 lety) se výrazně odlišuje nižší věk ve válečném období (18 let), který se pak v posledních desetiletích opět prodlužuje nad hranici dvaceti a více let.

První potomci z jednotlivých manželství se narodili Václavu Ludvíkovi (*1855) ve věku 24 let otce, Josefovi (*1884) ve 30 letech, Josefovi (*1914) ve 29 letech, Petrovi (*1943) v 19 letech, Michalovi (*1968) ve 23 letech. Martin (*1994) je dosud bezdětný. Lze konstatovat, že manželství Petra (*1943) a Michala (*1968) uzavřená v polovině 60. a na počátku 90. let 20. století byla uzavřena „jako sňatky z rozumu“, protože manželka byla v okamžiku svatby již v určitém stádiu těhotenství.

Mužští příslušníci rodu byli až do Petra (*1943) ženatí pouze jednou. Prvním rozvedeným byl Petr, jehož manželství skončilo v r. 1981 po téměř dvou desítkách let, a tento se poté znovu oženil. Bylo rozvedeno i manželství jeho dvou starších synů, výše uvedeného Michala i jeho pouze zmíněného bratra Petra. Oboje manželství se rozpadlo již po pár letech.

V průběhu let se proměňují počty dětí vzešlých z jednotlivých manželství. Václavu Ludvíkovi (*1855) se narodili celkem dva synové, Josefovi (*1884) jediné dítě – syn. Josefovi (*1914) tři děti, Petrovi (*1943) čtyři. U Michala (*1968), po roce 1989, počet

dětí zase klesl, a to na dva potomky. Martin (*1994), dnes ve věku 23 let, je dosud svobodný a bezdětný. Je zřejmý určitý vzestup a pokles porodnosti v rodu. Je otázkou, zda a kolik dětí bude mít zatím poslední příslušník rodu.

V rodu byla zpočátku dodržována zásada, že prvorozený syn byl pojmenováván po svém otci. Nicméně již v r. 1943 Josef (*1914) dal svému prvnímu synovi jméno Petr a teprve třetí syn je Josef po svém otci. U dalších generací se tato zásada již neuplatňuje.

V těchto souvislostech je potřeba zmínit i fakt, že sourozenci Veronika a Martin, v uvedené linii rodu, jsou jako první nepokřtěni. Vedle předmanželských sexuálních styků a rozvodovosti, lze konstatovat, že od konce 19. století až po 21. století se projevil ústup církve z každodenního života lidí.

Nestandardní je dosažený věk dožití mužů v rodině Ludvíků. Zatímco Josef (*1884) zemřel v 60. letech 20. století ve věku 82 let, jeho syn Josef (*1914) a vnuk Petr (*1943) v pouhých 65 letech. Michal (*1968) i Martin (*1994) dosud žijí. Snad budou kopírovat délku věku starších předků než na počátku 21. století.

Na konci 19. století je možné zaznamenat zásadní profesní změnu, kdy Josef (*1884) opouští dlouhodobě v rodě provozovanou mlynářskou živnost. Naopak v průběhu 20. století je možné vystopovat vliv rodičů i některých příbuzných na volbu povolání mladších členů rodiny - např. v oblasti medicíny či techniky.

To je provázáno i proměnami dosaženého vzdělání. Zatímco nejstarší zjištěný příslušník rodu Václav (*1855) byl „pouhým“ mlynářem, jeho syn Josef (*1884) odmaturoval a dosáhl odborného vzdělání v oblasti finančnictví. Josef (*1914) vystudoval dokonce Universitu Karlovu a dosáhl tak vysokoškolského vzdělání. Petr se již lékařem nestal, přesto v oboru pracoval jako střední zdravotnický personál. Michal Ludvík, představitel čtvrté generace, naopak v 80. letech nedokončil ani studovaný učební obor, ze kterého byl pro střety se zákonem dokonce vyloučen, tak pracoval v několika dělnických profesích. Teprve po roce 1989 založil vlastní podnikatelskou firmu, která

funguje přes dvacet let. Jinými peripetemi prochází na počátku 21. století Martin (*1994), který se pokusil o vysokoškolské studium, ale zatím bez vysokoškolských úspěchů.

Změny profesního zaměření i obecných poměrů se odrážejí i v migračních pohybech v rámci různých generací rodu, který původně pochází ze západních Čech.

Zásadní změnou byl zřejmě odchod Josefa (*1884) z „rodného mlynářského gruntu“ do Prahy, což může být chápáno jako součást obecnějšího trendu té doby – odchodu z venkova a častějšímu stěhování do městských center, také díky pracovním možnostem ve větších městech. Dalším důvodem migračních pohybů bylo uzavíráním sňatků s partnery ze vzdálenějších míst - např. do Hradce Králové se dostali Ludvíkové sňatkem Petra Ludvíka a Ludmily Pakostové. Stejně tak i některé druhy zaměstnání umožňovaly snazší stěhování a nepřipoutávalo dotyčného zaměstnance k jednomu místu (např. případ Petr Ludvík – zdravotní bratr a Václav Ludvík – mlynář). Dopad politických událostí doby se např. projevil i emigrací dvou dětí z jediného manželského svazku Josefa (*1914) do zahraničí v 80. letech 20. století.

Pro doplnění je možné uvést, že rodu se zejména v posledních desetiletích nevyhnuly problémy s alkoholismem, nevěrou, rozpad manželství, dluhy a podobné negativní sociální jevy, nejspíš spojené s uvolněním společenských poměrů.

Domnívám se, že předložená práce ukázala na poměrně omezeném vzorku širší možnosti genealogického studia. Podařilo se shromáždit hlavní životopisná data mužských příslušníků pěti generací rodu Ludvíků a ukázat, že se v různé míře projevíly a prosadily, jak obecné demografické trendy, tak např. dopady obecných historických událostí sledovaného období.

V práci jsou uvedeny a popsány i některé aplikace na podporu genealogického bádání. Tyto informace mohou být přínosem například pro další generace, které budou chtít pokračovat a rozšířit tuto práci

Seznam použité literatury a internetových zdrojů

Seznam literatury:

ŘÍČAŘ, Kristoslav. *Úvod do genealogie (kdo jsou moji předkové a odkud přišli?)*. Praha, 1995. ISBN 80-7012-082-7

POHANKA, Henry. *Sám proti toku času aneb s genealogií k vlastním kořenům*. Litvínov, 2002. ISBN 80-85843-62-5

HLAVÁČEK, Ivan, Jaroslav KAŠPAR a Rostislav NOVÝ. *Vademecum pomocných věd historických*. Jinočany, 2002. ISBN 80-7319-004-4

BULISOVÁ, Jiřina. *Ottova všeobecná encyklopedie ve dvou svazcích, A-L*. Ottovo nakladatelství, s.r.o. Praha, 2003. ISBN 80-7181-959-X

BULISOVÁ, Jiřina. *Ottova všeobecná encyklopedie ve dvou svazcích, M-Ž*. Ottovo nakladatelství, s.r.o. Praha, 2003. ISBN 80-7181-959-X

BIERMAN, Karol a František HANUS. *Kronika lidstva*. Fortuna Print. Bratislava, 1992. ISBN 80-7321-068-1

NÁLEVKA, Vladimír. *Světová politika ve 20. Století 1. Díl*. Aleš Skřivan ml. Praha, 2000. ISBN 80-902261-4-0

NÁLEVKA, Vladimír. *Světová politika ve 20. Století 2. Díl*. Aleš Skřivan ml. Praha, 2000. ISBN 80-86493-16-4

LEDERER, František. *Cesta tam a zpět, aneb Osvětím Františka Lederera*. Teplice, 2015. ISBN 978-80-260-8920-9

BRAZDA, Rudolf. *Cesta růžového trojúhelníku: nacistická likvidace homosexuálů ve vzpomínkách posledního pamětníka*. Praha, 2012. ISBN 978-80-7432-199-3

DOUBEK, Zdeněk a Helena REZKOVÁ. *Pohled do historie Nového Hradce Králové*. 1. Vlkov: Helena Rezková, 2010. ISBN 978-80-904449-0-4.

RŮŽKOVÁ, Jiřina a Josef ŠKRABAL. *Historický lexikon obcí ČR 1869-2005 I. díl*. 1. Praha: Český statistický úřad, 2006. ISBN 80-250-1310-3.

Archivní prameny:

LUDVÍK, Josef. *Rodinná kronika*. 1957

Státní oblastní archiv v Příbrami, *matrika úmrtí Nový Knín*, svazek I. ročník 1966, str. 7, poř. číslo 5

Farní úřad v Praze – Bubeneč, *Křestní list*. 25. 6. 1925

Městský národní výbor, Hradec Králové, matrika narození. *Rodný list*. 23. 8. 1988

Městský úřad Příbram, matrika úmrtí. *Úmrtní list*. 9. 10. 1979

Internetové zdroje:

Genea. www.genea.cz [online]. Česká republika: OS Genea, 2012 [cit. 2016-07-08] <http://www.genetickagenealogie.cz/historie-geneticke-genealogie/>

Genetická genealogie. www.genetickagenealogie.cz [online]. Praha, 2015 [cit. 2016-07-08] <http://genetika.wz.cz/genealogie.htm>

Genetická genealogie. [Www.genetickagenealogie.cz](http://www.genetickagenealogie.cz) [online]. Praha, 2010 [cit. 2016-07-23]. Dostupné z: <http://www.genetickagenealogie.cz/genealogicke-databaze/>

Genealogie. [Www.wikiskripta.eu](http://www.wikiskripta.eu) [online]. Praha: WikiSkripta, 2016 [cit. 2016-07-08]. Dostupné z:

<http://www.wikiskripta.eu/index.php/Genealogie><https://www.google.cz/search?q=v%C3%BDvod&source=lnms&tbm=isch&sa=X&ved=0ahUKEwjmicGbzq7MAhWECSwKH>

WhLCZwQ_AUIBygB&biw=1366&bih=657#tbm=isch&q=genealogick%C3%BD+v%C3%BDvod&imgrc=orStlthD7Eo6KM%3A

Rodokmen rodu. Www.rodokmenrodu.cz [online]. Praha: Copyright, 2015 [cit. 2016-07-08]. Dostupné z: http://rodokmenrodu.cz/?page_id=30

Rodokmen rodu. Www.rodokmenrodu.cz [online]. Copyright, René Hofman, 2014 [cit. 2016-07-24]. Dostupné z: http://rodokmenrodu.cz/?page_id=30

Ptejte se knihovny. Www.ptejteseknihovny.cz [online]. Praha: Národní knihovna ČR, 2008 [cit. 2016-07-24]. Dostupné z: <http://www.ptejteseknihovny.cz/dotazy/genealogie-rodokmen>

Www.eogen.com [online]. RobertShaw, 2005 [cit. 2016-07-25]. Dostupné z: <http://www.eogen.com/GEDCOM>

Www.ahnenblatt.com [online]. 6. 1. 2016: AllRightsReserved, 2008 [cit. 2016-07-25]. Dostupné z: <http://www.ahnenblatt.com/download.html>

Www.ancestry.nethar.cz [online]. nethar, 2009 [cit. 2016-07-25]. Dostupné z: <http://ancestry.nethar.cz/>

Www.myheritage.cz [online]. Izrael: MyHeritage Ltd, 2016 [cit. 2016-07-25]. Dostupné z: <https://www.myheritage.cz/>

VOGELTANZ, Tomáš. Aplikace na podporu genealogie [online]. Zlín, 2010 [cit. 2016-07-25]. Dostupné z: http://digilib.k.utb.cz/bitstream/handle/10563/14166/vogeltanz_2010_bp.pdf?sequence=1. Bakalářská práce. Univerzita Tomáše Bati ve Zlíně.

http://digilib.k.utb.cz/bitstream/handle/10563/14166/vogeltanz_2010_bp.pdf?sequence=1

Legionář Jaroslav Janda. www.legionarjaroslavjanda.cz [online].
legionarjaroslavjanda.cz, 2013 [cit. 2016-07-08]. Dostupné z:
<http://www.legionarjaroslavjanda.cz/srbska-fronta/http://www.dejepis.com/ucebnice/uvod-do-kapitoly-prvni-svetova-valka/>

Římsko katolická církev ČR. www.aktualne.cz [online]. 2014 [cit. 2016-07-08].
Dostupné z: <http://www.aktualne.cz/wiki/domaci/rimskokatolicka-cirkev-cr/r~cc3ce5266e5f11e49bec0025900fea04/http://www.portafontium.eu/iipimage/34125842?x=-8&y=194&w=343&h=129>

Gymnázium J. Š. Baara. www.gymdom.cz [online]. Domažlice [cit. 2016-07-08].
Dostupné z: <http://www.gymdom.cz/o-skole/historie-skolyhttp://nase-rec.ujc.cas.cz/archiv.php?art=316>

Matrika doktorů Univerzity Karlovy. www.cuni.cz [online]. Praha: Univerzita Karlova, 2016 [cit. 2016-07-08]. Dostupné z:
<http://is.cuni.cz/webapps/archiv/public/book/bo/1924165860347712/495/?lang=cshttp://>

Historie Univerzity Karlovy v datech. www.cuni.cz [online]. Praha: Univerzita Karlova, 2016 [cit. 2016-07-08]. Dostupné z: www.cuni.cz/UK-103.htmlhttp://www.mestonovyknin.cz/VismoOnline_ActionScripts/File.ashx?id_org=10763&id_dokumenty=4204

Učitelství noviny. www.ucitelskenoviny.cz [online]. Copyright, 2013 [cit. 2016-07-08]. Dostupné z:
<http://www.ucitelskenoviny.cz/?archiv&clanek=5492http://www.szs.pb.cz/index.php?did=siis75771aadcbace&vid=162&nad=000001>

SOUKUPOVÁ, Bohdana. *Vyšší princip - ozvěna z paměti naší školy*. Školní internetový informační systém [online]. 2016, 2016, 3 [cit. 2016-07-08]. Dostupné z: <http://www.szs.pb.cz/bakalari/vpo.pdfhttp://rehabilitace.cz/czech/index.php?page=historie>

Fakultní nemocnice HK. Wwww.fnhk.cz [online]. Hradec Králové: Copyright, 2011 [cit. 2016-07-08]. Dostupné z: <https://www.fnhk.cz/chirurgie/informace-o-klinice/historie><http://www.zsnovyhk.cz/o-materske-skole-p1291798975.html>

ZŠ a MŠ Nový Hradec Králové. Wwww.zsnovyhk.cz [online]. Hradec Králové: ihelp, 2014 [cit. 2016-07-08]. Dostupné z: <http://www.zsnovyhk.cz/o-skole-p1176212526.html><http://www.sstmst.cz/cs/spisovna-archivni-dokumenty/>

Ares. Wwww.rejstrik.penize.cz [online]. penize.cz, 2016 [cit. 2016-07-08]. Dostupné z: <http://rejstrik.penize.cz/ares/48646741-michal-ludvik><http://mskliecekhhk.cz/klicek>

Základní škola Milady Horákové. Wwww.zsmiladyhorakove.cz [online]. Hradec Králové: estudio.cz, 2014 [cit. 2016-07-08]. Dostupné z: <http://www.zshorakhhk.cz/https://docs.google.com/a/hradebni.cz/viewer?a=v&pid=sites&srcid=aHJhZGVibmkuY3p8c3BzLXNvcy1hLXNvdS0yMDE0LTE1fGd4OjQyOTkyMjNiYTNiMzYzk>

Univerzita Hradec Králové: Fakulta informatiky a managementu. Wwww.uhk.cz [online]. Hradec Králové: Hradec Králové, 2015 [cit. 2016-07-08]. Dostupné z: <https://www.uhk.cz/cs-CZ/FIM><https://www.cvut.cz/>

Přílohy

V příloze uvádím obrazové záznamy, jako jsou rodinné fotografie, náhled ze serveru mapy.cz, ukázky rodopisného stromu, vysvětlivky symbolů pro sestavení rodokmenu a také CD, na kterém je nahrána pomocná aplikace.

Vybrané symboly potřebné pro sestavení rodokmenu

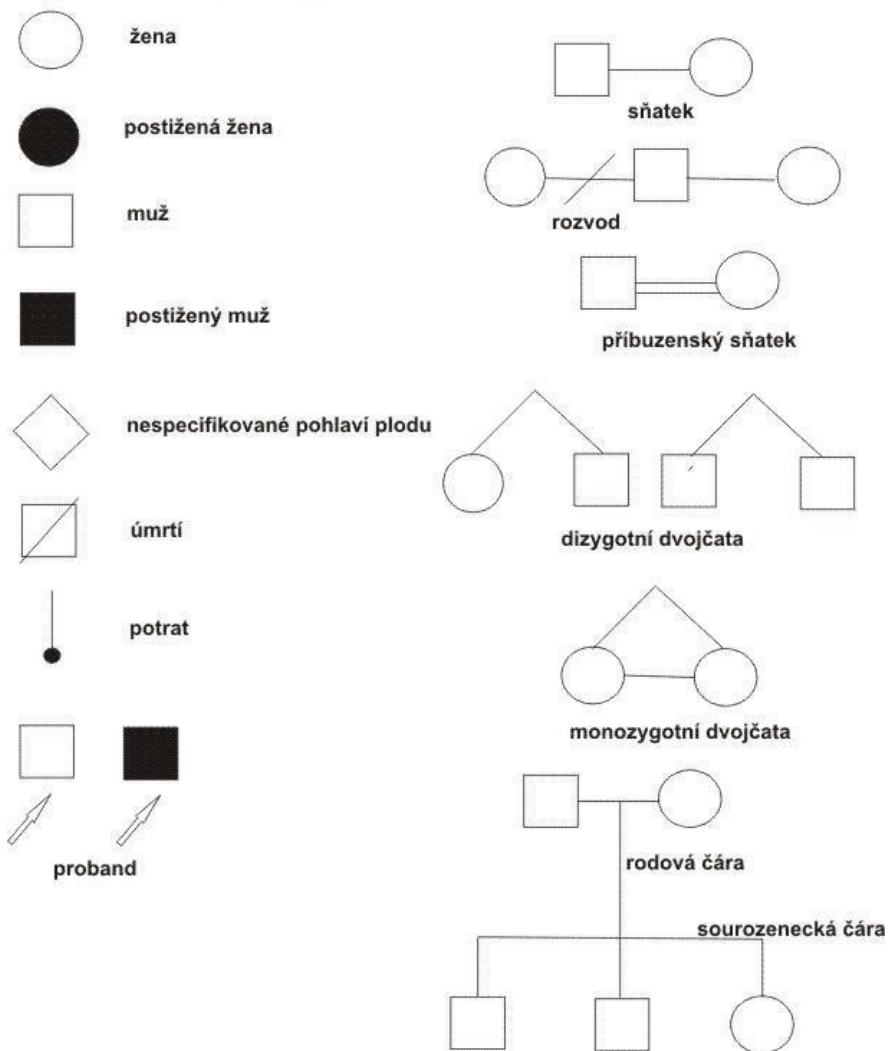

Obrázek č. 1 – ukázka symbolů

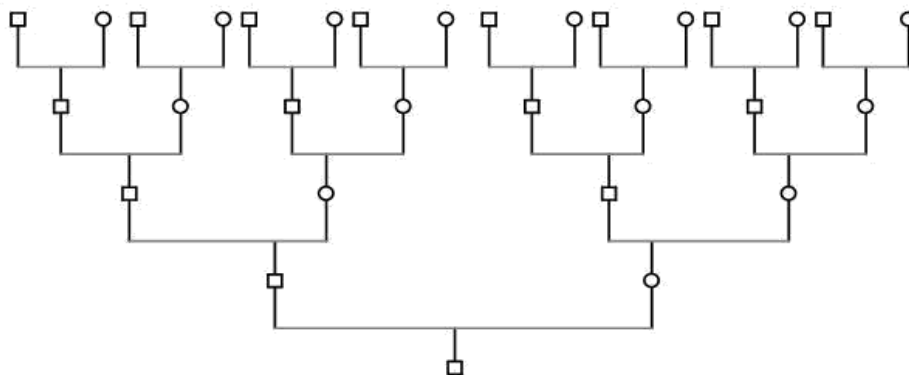

Obrázek č. 2. - vývod⁴⁷

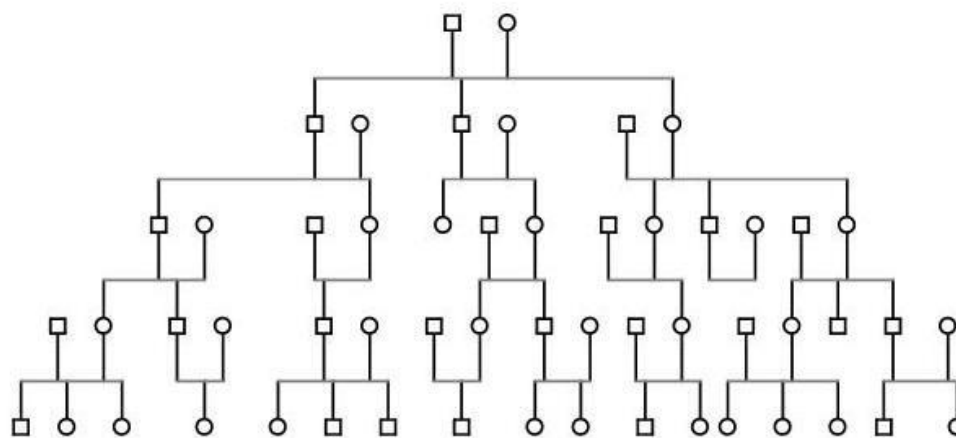

Rozrod

Obrázek č. 3 – rozrod⁴⁸

⁴⁷ Zdroj: http://rodokmenrodu.cz/?page_id=30 .

⁴⁸ Zdroj: http://rodokmenrodu.cz/?page_id=30 .

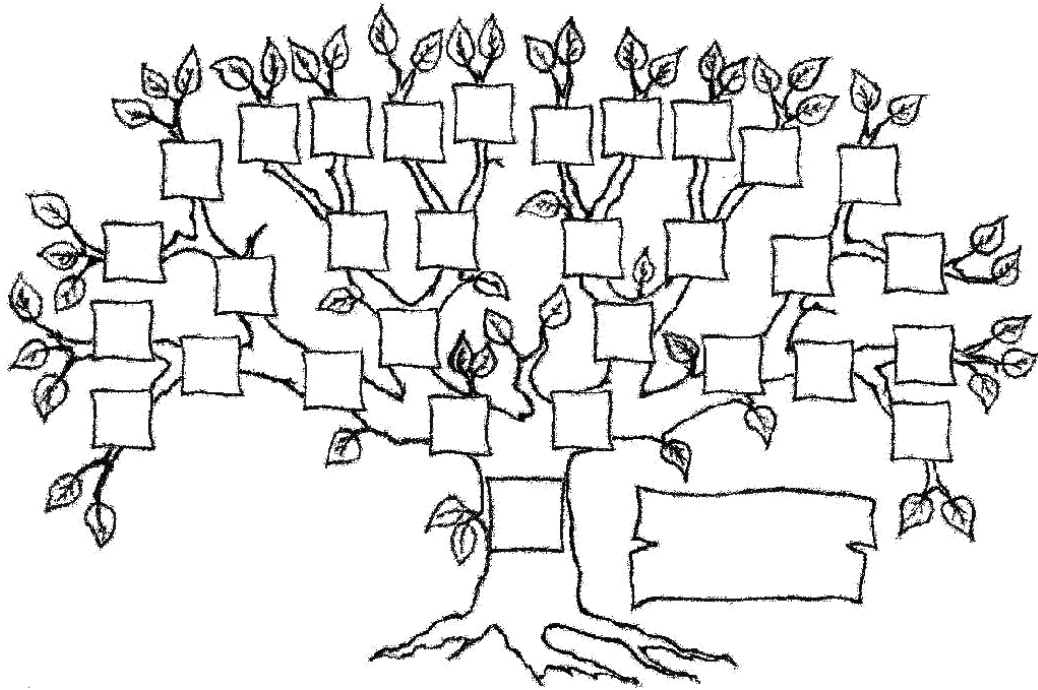

Obrázek č. 4 - rodokmen⁴⁹

49 Zdroj: <http://www.ptejteseknihovny.cz/dotazy/genealogie-rodokmen> .

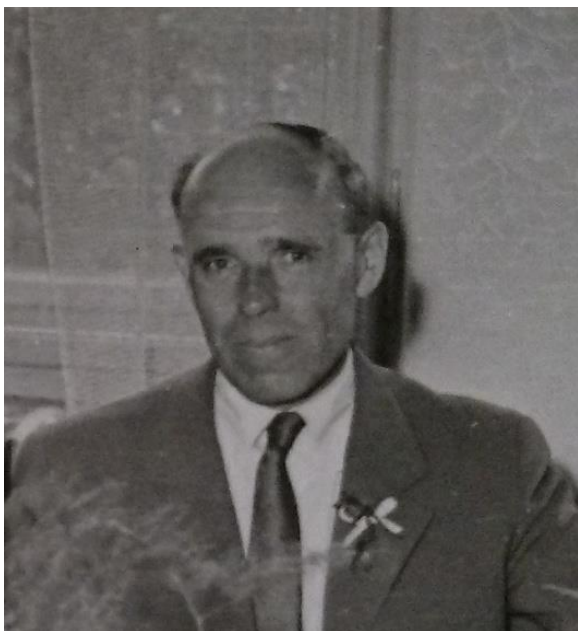

Obrázek 5 – MUDr. Josef Ludvík, 1962



Obrázek 6 – Petr Ludvík, 1961



Obrázek 7 – Michal Ludvík, 31. 8. 1991

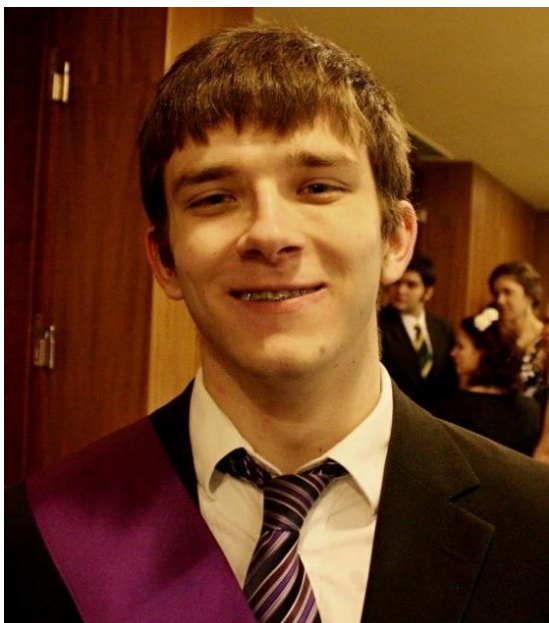

Obrázek 8 – Martin Ludvík, 2003



Obrázek 10 - Ludmila Pakostová a Petr
Ludvík, 9. 6. 1962



Obrázek 11 - Marie Ludvíková (roz. Malíková) a
MUDr. Josef Ludvík, 9. 6. 1962



Obrázek 12 – svatební fotografie, z leva Pavel Ludvík *1945; dole František Pakosta *1906; Antonie Pakostová, roz. Kubíčková *1909; nahoře Antonie Jodasová, roz. Pakostová *1934; Jaroslav Jodas; Ludmila Ludvíková, roz. Pakostová *1943; Petr Ludvík *1943; Anna Blechová, roz. Pakostová *1943; Jaroslav Blecha; Marie Ludvíková, roz. Malíková *1919; Josef Ludvík * 1914;



Obrázek 13 – základní vojenská služba



Obrázek 15 - Michal Ludvík s dcerou Veronikou a synem Martinem, leden 1995

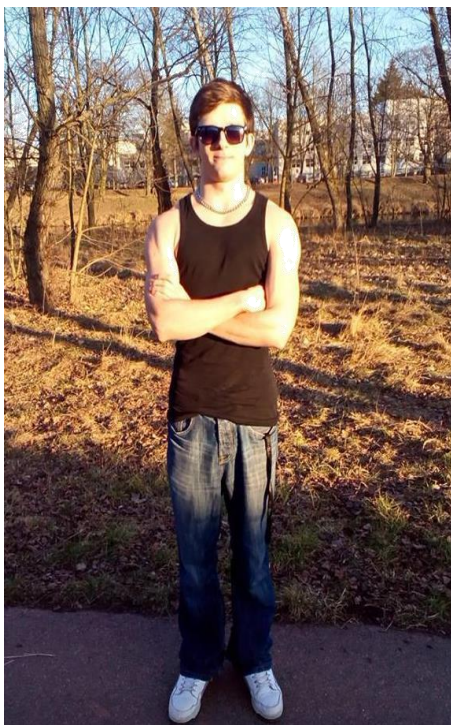

Obrázek 16 – Martin Ludvík, 2014



Obrázek 17 – karneval 2016, zleva: Karolína Drobková (partnerka Martina Ludvíka), Veronika Ludvíková (sestra Martina L.), Simona Ludvíková (manželka Pavla Ludvíka), Pavel Ludvík (bratr Michala Ludvíka), Martin Ludvík

Den, měsíc a rok narození	31.8.1968 - třicátý první srpen jeden tisíc devět set šedesát osm
Rodná čísla	68 08 31/0201
Místo narození	Hradec Králové - nemocnice
Jméno a příjmení otce	Michal L U D V Í K
Pohlaví	mužské
Jméno a příjmení den, měsíc, rok, místo narození povolání a bydliště	Petr Ludvík 18.prosinec 1943 Praha okr.Praha závozník Hradec Králové č.Nový Hradec Králové, Kluky - 111E
	MUDr. Josef Ludvík Marie roz.Malíková
Jméno a příjmení den, měsíc, rok, místo narození povolání a bydliště	Ludmila Ludvíková roz.Pakostová 30.leden 1943 Paloňín okr.Šumperk uklizečka Hradec Králové č.Nový Hradec Králové, Kluky - 111E
	František Pakosta Antonie roz.Kubičková
Jména a příjmení jejích rodičů	
Poznámka	///

V HRADCI KRÁLOVÉ
 Dne 23.srpna 1988
 SOVT 62 001 9 - Rodný list 137
 Městský národní výbor
 HRADEC KRÁLOVÉ
 Písařka: *Březová*
 matrikářka Tl. 13-600-47-0

Obrázek 18 – rodný list Michal Ludvík

ÚMRTNÍ LIST

Den, měsíc, rok a místo narození	5.10.1979 - pátý říjen jeden tisíc devět set sedmdesát devět Dobříš
Jméno a příjmení	MUDr. Josef L u d v í k
Povolání	lékař
Sex	ženatý
Bydliště	Nový Knín čp. 429, okres Příbram
Pohlaví	mužské
Den, měsíc, rok a místo narození	11.října 1914 - Praha R.č. 14.10.11/064
Jméno a příjmení matčiny matky	Marie Ludvíková roz.Malíková R.č. 19.56.13/431
Jméno a příjmení matčiny sestry	Josef Ludvík Anna roz.Kosinová
Příčina smrti	Fovšechná atherosclerosa koronárních tepén D 440
Místo a datum publikace (svědčení)	Nový Knín - 11.října 1979 - hřbitov
Poznámky	

V Dobříši
 Dne 9.října 1979
 Písařka: *Kubířková: Malíková*

Obrázek 20 – úmrtní list MUDr. Josef Ludvík,
kopie

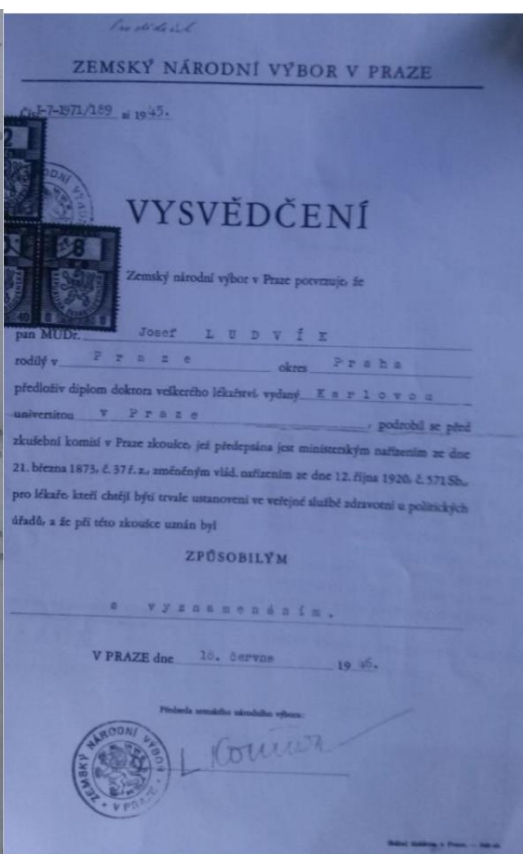
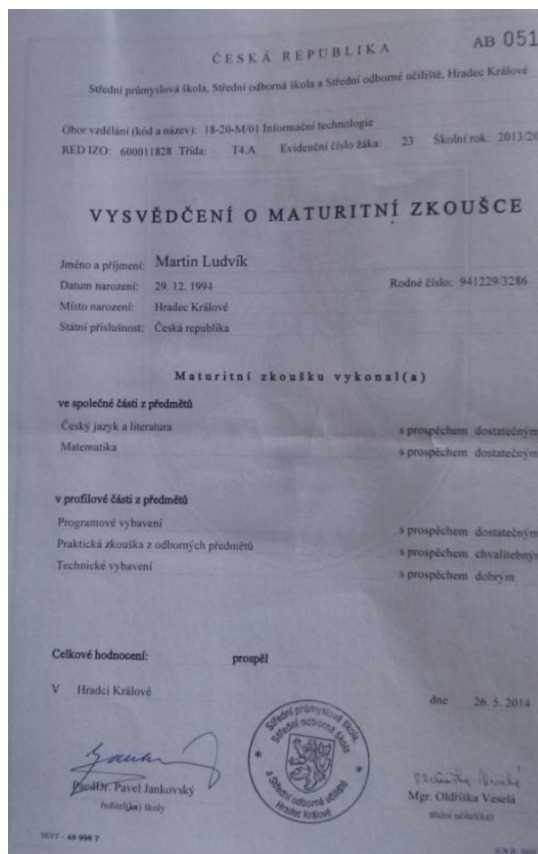

Obrázek 20 – maturitní vysvědčení Martin Ludvík
 Obrázek 21 – vysokoškolské vysvědčení Josef Ludvík

Křestní list.
Matrimonium baptismale.

Československá republika.
Arci-Dioceze: *Plzeňská*
Arch-Dioecesis: *Plzeňská*
Vikariát: *Plzeňská*
Vicariatus: *Plzeňská* Nr. Exh. *11*

Okresní polit. správa: *Lončák*
Okresní soud: *Plzeň - Jeřice č. 217*
Místo narození: *Plzeň - Jeřice č. 217*
Locus natiuitatis: *Plzeň - Jeřice č. 217*
Výtah z matriky narozených při úřadě
Extrah. de matricis natorum officii.

Den, měsíc a rok Dies, mensis, annus	Jméno Nomen		Pohlaví Sexus	Otec Pater	Matka Mater	Kmotři Patrini
	narození natiuitatis	pokřtěný baptizatus				
<i>11. 21. října</i>	<i>Josef</i>	<i>Josef</i>	<i>mužský</i>	<i>Ludvík Josef, Ananiová, včelář, včelník v Jeřicích č. 217, manžel v Čáslavi, včelář, včelník, M. Kříž, h. Dr. J. Kříž, m. J. Kříž, včelář, včelník, m. J. Kříž, včelář, včelník, i. J. Kříž, včelář, včelník, Václav Kříž, včelář, včelník</i>	<i>Anna Růžena pro- kopina - m., manželka v Jeřicích č. 217, p. p. dcer Eduarda Kopina, provdána s včelářem v Jeřicích č. 217 a Fran- kovičkou m. J. Křížem v Čáslavi č. 19.</i>	<i>Vincent Tichý, hrobář v Jeřicích č. 615. Marek Kormaník, včelář v Jeřicích č. 217. Jan Kříž, včelář, v Čáslavi v Jeřicích 193.</i>
roku anno	<i>1914</i>	<i>1914</i>				
jeden tisíc millesimo	<i>1914</i>	<i>1914</i>				

Na důkaz toho máj vlastnoruční podpis a úřední pečeť.
In quorum fidem propria manus meae subscriptis et sigilli parochialis (decanalis) impressio.

Dáno od úřadu *farního v Plzeň - Jeřicích*
Datum in officio
dne *25. 10.* 191*5.*

J. Kříž
farář.

Obrázek 22 – ukázka křestní list, MUDr. Josef Ludvík, kopie

Prostějov & Prostějov
Trauungs-Schein
Oddací list

Erzdiöcese: *Prag*
Arcidiöcese: *Prag*
Vikarist: *J. Hlaváček*
Vikarist: *J. Hlaváček*
Pfarramt: *Prag II - Veitberg*
Pfarre: *Prag II - Veitberg*

Nr. Exh. *184*

Trauungsmatrik: *100* Blatt: *106* Post-Nr.: *7*
Matriky oddávých: *100* List: *106* Číslo řadové: *7*

Tag, Monat u. Jahr der vorgenommenen Trauung	Am <i>23/1</i> 19 <i>19</i>	d. i. am <i>23. 1. 1919</i>	d. i. dne <i>23. 1. 1919</i>
Dea, mäsle a rok oddavek	im Jahre: Ein Tausend <i>000</i> Hunder: <i>00</i> lésa: <i>0000</i> tisielho <i>0000</i>	stého <i>00</i>	stého <i>0000</i>
	sind getraut worden: <i>byli oddáni:</i>		
Vor- und Zuname, Stand-, Wohn- und Geburtsort, Haus-Nr., ehemaliger Wohnort, Haus-Nr., Bezirksbehörde; Vor- und Zuname und Stand der Eltern, deren Wohnort, Haus-Nr. und Religion	Bräutigam Zeních		Braut Nevěsta
Jméno a příjmení, povolání, obydlí, místo narození, okres soudní a okresní úřad; jméno, příjmení a stav rodičů, obydlí jejich a náboženství	<i>MUDr. Josef Ludvík, 307. ul. Štef. M. č. 307, v Praze II - Žitná</i>		<i>Marie Malíková, 218. ul. Štef. M. č. 218, v Praze II - Žitná</i>
Religion Náboženství	<i>rím.-katol.</i>	<i>rím.-katol.</i>	<i>rím.-katol.</i>
Stand Stav	<i>ledig</i>	<i>svobodný</i>	<i>ledig</i>
Alter Věk	<i>geb. 11/10 1914</i>	<i>geb. 11/10 1914</i>	<i>geb. 13/6 1919</i>
Traueroder Priester Kněz oddávající	<i>Dr. Hlaváček, Kaplan, zuse delegato a povero d. (K) Praze</i>		
Beistände Svědkové oddávák	<i>Dr. Hlaváček, Kněz, zuse delegato a povero d. (K) Praze</i>		
Die Verkündigung geschah Prohlásky staly se	<i>Dr. Hlaváček, Kněz, zuse delegato a povero d. (K) Praze</i>		
Anmerkung Poznámka	<i>Dr. Hlaváček, Kněz, zuse delegato a povero d. (K) Praze</i>		

Urkund dessen die Unterschrift und das Siegel des Pfarr-Dekanal-Amtes.
Na důkaz toho stál zde podpis a pečeť farního-úřadnického úřadu.

Pfarr-Dekanal-Amt in *Prag II - Veitberg* am *25/1* 19*19*
Farní-úřad v *Prag II - Žitná* dne

J. Hlaváček
Kaplan

Obrázek 23 – ukázka oddací list z období 2. Světové války, MUDr. Josef Ludvík a Marie Malíková

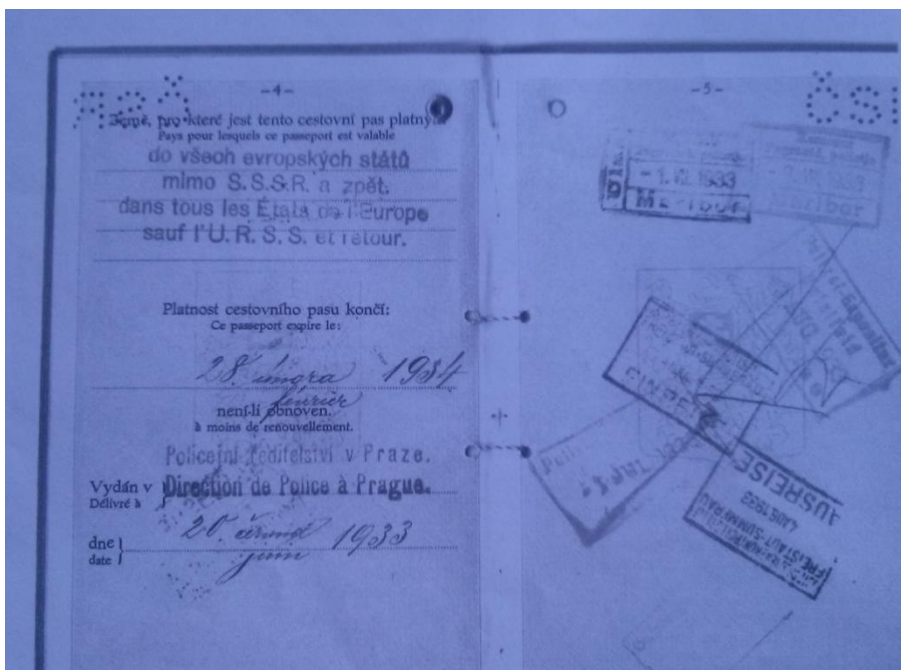

Obrázek 24 a 25 – kopie části cestovního pasu z období 1. republiky, MUDr. Josef Ludvík (tehdy ještě student)

Pochválen buď Pán Jexis Kristus!

Zakládaje tato rodinnou kroniku, proímám Vámochoubného Boha, aby postál
všem nejvyšším a přívětivým přehledným a šťastným a spokojeným
život. — Každý člověk je každému poznání svécovy původu a místa kde jeho
předkové žili. Také totiž poznání koze, kde žili byli urozeni a v čem, tím se
zaměstnávají. Můj rod je velmi starý, a od mlynářského, neboť ale v jistém místě
stýžečka kamubata Ludvíka, (bratru mého otce), domáckého ukáží a fardě v. Mo-
kore na číselku uvolněl, má přídavek Ludvík (jita můj dědeček je v malice přím Ludvík)
ani hčoly, v 17. století mlynář u Hartovic, směrem k Babylonu a jméno je z
ovšem později přečteno na Ludvík a tam nastěhoval do dneš. Odsud dostala se
pak členové toho rodu do téžkých domáckých, kde nyní žije mnoho rodin
tohoto jména. Byly tam ještě do uadborna na petoce počínaje od nemocnice
sa, setm s mlynář Ludvíka. — Zeprosřední, zakladatel naší rodiny, vědec byl
Josef Ludvík, který jako mlynářský tovaryš v Domáckých zastoupil v roce 1768
v Láhvanech mlynář 52 od Matěje Čechovce v zápisu v remské, slovácké je ve-
stenu i co na, kde byl tehdy hospod. O hnanosti tohoto tovaryš jemu je sám
převládá tomu, že jsem na předce, ve stáři, skvělé hověl podpis Matěje Čechovce a
na předce u hospodáře Čechovce v Láhvanech (a Fajta) do uadborna máti vědec
mlynářské hčoly a, hčoly ani jak k nim přitla.

Tato Rodinná kronika se má stát obrazem života a události jedné rodiny. Počínaje narozením nebo zmatkem matky, lze v ní zachytiti vřavou
rodiny, otudy přibuzných, můžete do ní uložiti své zážitky a zkušenosti, vyvolané významnými událostmi v rodině. Ať do ní budete psáti jednou
do roka nebo při každé příležitosti budet významnými, dá komuž ucelený obraz uadří Vali rodiny od narození a dospívání až po stáří a smrt,
jak sám sled obrazů naznačuje.

My zapomináme na rodinné události mnohem zřídle než naši předkové. Když z nás bude moci jednou vyprávěti tak přímě a důkladně o osudech
rodiny a jejích členů, jak nám vyprávěla naše babička? Když žila historie rodiny v ústním podání a stálo několik struných záznamů a dat
napsaných rukou praděda, aby dít vzpomněl na to, co od něho slyšel. A vanci naslouchali pozorně příběhům vankem levanáli nebo vůni země,
jejichž vyprávění bylo pro něho pravou zhožností a odhodlaností v Boha.

A přece znovu a znovu přicházíme k poznání, že rodina jest základní jednotkou národa a společnosti. Z dobrých rodin, v nichž žije tradice
národní a náboženská, skládá se celý, jímž nestřese víchřice lazu. Proto kládeme Vám do rukou tuto knihu, abyste v ní zachytili to, co nezachytí
paměť, aby Vali potomci se cítili při jejím čtení spjatí s Vámi postem pokrevní příbuzností, aby si uadbornali spojitost své generace s generací
Vali.

Modlitby, které se modlíte, budou jejich modlitby, Vaše víra je bude posilovati v těžkých okamžicích života. Zákazem jim své zkušenosti, kterým
Vás naučil život.

Naši předkové psávali své rodinné záznamy v rodu vzájemně. Přistupujte i Vy k zápisům do této knihy s myslí náležitou, oprotičnou od
malichernosti a zloby okamžika. Pamatujte na to, že Vaše konání má být příkladem tím, když přijde po Vás.

Nechť tato kniha jest Váším poteskám drábů v dobách radosti i bolesti a Váším sanjem do konce života právoce nad jiné myš. Duch stýy
a pakory ať vede Vali ruka.

Obrázek 26 - ukázka kroniky psané Josefem Ludvíkem, finančním úředníkem