

**JIHOČESKÁ UNIVERZITA V ČESKÝCH BUDĚJOVICÍCH**

**Zdravotně sociální fakulta**

**Katedra radiologie, toxikologie a ochrany obyvatelstva**

## **Diplomová práce**

**Vliv ekonomického zajištění jednotky sboru  
dobrovolných hasičů obce na rozpočet  
vybrané obce v Jihočeském kraji**

Vypracoval : Bc. Petr MICHAL

Vedoucí práce: Ing. Vladimír Štípek, Ph.D.

Konzultant: Ing. Libor Líbal

České Budějovice 2015

## **Abstrakt**

V teoretické části nás diplomová práce seznámí s organizací civilní ochrany obyvatelstva v zaniklé Československé socialistické republice. V době do roku 1990 byla tehdejší politickým zřízením definována civilní ochrana jako soubor opatření, které mají sloužit k přípravě státu a společnosti v něm žijící, k obraně před válkou se západním světem. V tehdy bipolárním světě se očekávalo, že by mohl vzniknout ozbrojený konflikt během několika dnů.

V dalším historickém období vývoje naší společnosti, kdy na území našeho státu došlo k celospolečenským změnám, byla ochrana životů, zdraví a majetkových hodnot, spolu s potřebou zajištěním svrchovanosti, územní celistvosti a ochranou demokratických základů, jednou ze základních priorit nově vzniklé České republiky. Odpovědnost za ochranu obyvatelstva v České republice, je v nově budovaném systému ochrany obyvatelstva částečně přenesena a rozložena na všechny úrovně veřejné správy a to včetně obcí a malých měst. Nově vznikající systém ochrany byl promítnut do legislativního rámce. Nově budovaný Integrovaný záchranný systém se stal základním pilířem při koordinování činností, postupů při přípravě na mimořádné události, při záchranných a likvidačních pracích, při ochraně před krizovými stavy a činností po vyhlášení krizových stavů. Diplomová práce popisuje mechanismy financování nově vzniklého systému.

K zabezpečení úkolů plynoucích státu z platné legislativy, využívá Integrovaný záchranný systém svých základních složek. Jednou z nich jsou i jednotky požární ochrany. Diplomová práce dále popisuje druhy jednotek požární ochrany, systémové, druhové a kategorie členění těchto jednotek. Práce rovněž přibližuje rámec základních činností uvedených jednotek.

V diplomové práci je proveden výzkum dané problematiky u jedné konkrétní obce Jihočeského kraje. Zpracovatel práce si vybral obec s rozšířenou působností a tou je město Třeboň. Diplomová práce popisuje základní charakteristiky města. Dále jsou v

práci popsány základních charakteristik jednotek požární ochrany obce, které ve své působnosti zřizuje město Třeboň.

Abychom dále pochopili účel sběru dat a podstatu jejich výsledného vyhodnocení, je v diplomové práci obecně popsána definice obecních rozpočtů a mechanismus jejich vzniku. Rovněž jsou obecně popsány vazby obecního rozpočtu na rozpočty vyšších územních celků a to zejména kraje. V této souvislosti byl v práci zmíněn i termín rozpočtová skladba obecního rozpočtu.

Ve výzkumné části diplomové práce je proveden sběr dat. Tato data jsou součástí desetiletého účetního období města Třeboň. Soubor sebraných dat je vyhodnocen za účelem zjištění ekonomické náročnosti financování ochrany obyvatelstva ve zvoleném městě Třeboň. Posouzení dat je provedeno ve vztahu k základnímu prvku civilní ochrany, kterým jsou jednotky sboru dobrovolných hasičů obce. Diplomová práce provádí vyhodnocení vlivu financování požární ochrany na rozpočet tohoto města. Tím je zjištěno, jaký má financování vliv na rozpočet uvedeného města Třeboň a zda je financování zřizovaných jednotek dostatečné.

V práci jsou zpracována účetní data o financování jednotlivých jednotek požární ochrany města, přičemž data pocházejí výhradně z účetní evidence města Třeboň. Tyto účetní data byla zajištěna za periodu deseti roků složenou z jednotlivých ročních účetních období. Desetileté období je pro účetní jednotky zákonnou lhůtou pro povinnou archivaci obdobných dat. Pro přehlednost jsou veškerá zjištěná data zpracována do tabulek. Tyto data jsou dále pro větší názornost přenesena do názorných a přehledných grafů. Tyto grafické přehledy zjištěných dat jsou zpracovány k jednotlivým jednotkám sboru dobrovolných hasičů obce.

Obdobně je v diplomové práci postupováno při zpracování inventarizačních dat majetku jednotlivých jednotek požární ochrany obce. Tyto data byly pořízeny za jiné časové období než data finanční. Důvodem byly změny ve vedení způsobu evidence této položky městského majetku v systému města Třeboň. I tyto data byly v práci

přehledně zpracovány v tabulkách a dále vizualizovány v přehledných grafech. Dále jsou v práci veškerá data vyhodnocena a porovnána.

V diplomové práci je v rámci diskuze vzpomenuto na krizové situace, které v minulosti vznikly v regionu města s rozšířenou působností Třeboň. Zpracovatel práce byl těmto událostem profesně přítomen. Proto v práci vyslovit názor, že tyto události neměly, z pohledu městských investic do požární ochrany, valný význam na posílení této rozpočtové kapitoly rozpočtu města Třeboň. Potvrzením tohoto tvrzení je okolnost, kdy výdaje na požární ochranu představují přibližně 0,1 % zkoumaných městských rozpočtů.

V závěru diplomové práce zpracovatel sumarizuje svá zjištění. Financování Jednotek sboru dobrovolných hasičů obce zřizovaných městem Třeboň probíhá standardně. Ekonomický provoz jednotek je zajištěn a odpovídá platnému legislativnímu rámci. Jejich financování nijak nezatěžuje rozpočty města Třeboň. Není narušen běžný provoz jednotek. Své činnosti, na úseku požární a civilní ochrany, mohou jednotky plnit v standardním požadovaném rozsahu. Ze zjištěných dat je však vidět stagující trend ve financování tohoto základního prvku IZS ve městě Třeboň.

Diplomová práce by mohla být v budoucnu využita pro další, rozsáhlejší a ve svých dopadech účinnější analýzu daného prostředí. To vše by pak mohlo pomoci voleným zástupcům samospráv při rozhodování o tom, kolik v budoucnu uvolní finančních prostředků na danou problematiku.

## **Abstract**

The theoretical part of our thesis familiar with the civil protection organization in the extinct population of the Czechoslovak Socialist Republic. During the year 1990, the former political establishment is defined as a set of civil protection measures, which are intended to prepare the state and society living there, to defend before the war with the Western world. In a bipolar world when it was expected that there could be an armed conflict within a few days.

In another historic period of development of our society, when in our country there is a societal changes, the protection of life, health and property values, along with the need for sovereignty, territorial integrity and protecting democratic foundations, one of the main priorities of the newly formed Czech Republic. The responsibility to protect populations in the Czech Republic is in the newly built system of protection of the population and partly transferred spans all levels of government, including municipalities and small towns. Emerging system of protection was reflected in the legislative framework. The newly constructed Integrated Rescue System has become a linchpin in the coordination of activities, practices in preparation for emergencies, rescue and relief work, to protect against crisis situations and activities throughout the state of emergency. This thesis describes the funding mechanisms resulting system. The state security tasks stemming from the applicable legislation, Integrated Rescue System uses its basic components. One of them is the fire brigade. The thesis also describes the types of fire protection system, species and categorization structure of these units. Also, it describes the basic framework of the activities listed units.

The thesis conducted research on the topic at a specific community of South Bohemia. The processor works chose municipality with and that is the town of Trebon. This thesis describes the basic characteristics of the city. Furthermore, in Our work describes the basic characteristics of fire protection community, which in its scope establishes town of Trebon.

To further understand the purpose of data collection and the nature of their final evaluation, the thesis is generally described in the definition of municipal budgets, and the mechanism of their formation. Also described are generally binding municipal budget to the budgets of higher territorial units, especially the region. In this context, the work also mentioned term budgetary structure of the municipal budget. The research part of the thesis is carried out data collection. These data are part of the ten-year reporting period of Trebon. File collected data is analyzed to determine the economic demands financing protection of the population in the selected city Trebon. Data assessment is carried out in relation to the basic element of civil protection units are voluntary municipal fire brigade. This thesis conducts an evaluation of the impact of funding fire protection on the budget of the city, thus it is determined what is the impact on the financing of the budget of the said town of Trebon and whether there is sufficient funding established units.

The work prepared the financial data about the financing of individual fire protection units of the city, while data derived solely from the accounting records of Trebon. These accounting data was secured for a period of ten years, consisting of individual annual accounting period. Year period is for an entity the legal deadline for mandatory filing of similar data. For clarity, all recorded data is processed into tables. These data are further for greater clarity transferred to the graphic and synoptic charts. These graphical reports collected data are processed each unit voluntary municipal fire brigade.

Similarly, in the thesis followed when processing inventory data property of the individual units of fire protection community. These data were obtained for a different time period than financial data. The reason for the changes in the leadership of the method of recording this item municipal property in the system of Trebon. And these data were at work clearly presented in tables and visualized in clear graphs. Further, there are all the data evaluated and compared.

The thesis enunciated in the discussion on the crisis that arose in the past in the region of the city with extended powers Trebon. Processors work was professionally present these events. Therefore, the work express the opinion that these events did not, from the perspective of urban investment in fire protection, little sense to strengthen the budgetary chapter of the budget of Trebon. The confirmation of this assertion is the fact that the expenditure is on fire protection represent approximately 0.1% of the examined municipal budgets.

In conclusion, the thesis processor summarizes their findings. Financing Units voluntary municipal fire brigade established by the city Trebon is performed. Economical operation is ensured units and corresponds to a valid legislative framework. Their financing does not burden the budgets of Trebon. Not affect the normal operation of the units. Its activities in the field of fire and civil protection units can fulfill the standard desired range. Using the data, however, is seen stagnating trend in funding this essential element of the IRS in Trebon.

This thesis could be used in the future for other, more extensive and more effective in their analysis of the impact of the environment. All this in turn could help the elected representatives of local governments in deciding how future releases of funds on the issue.

## **P r o h l á š e n í**

Prohlašuji, že svoji diplomovou práci jsem vypracoval(a) samostatně pouze s použitím pramenů a literatury uvedených v seznamu citované literatury.

Prohlašuji, že v souladu s § 47b zákona č. 111/1998 Sb. v platném znění souhlasím se zveřejněním své diplomové práce, a to – v nezkrácené podobě – v úpravě vzniklé vypuštěním vyznačených částí archivovaných fakultou – elektronickou cestou ve veřejně přístupné části databáze STAG provozované Jihočeskou univerzitou v Českých Budějovicích na jejich internetových stránkách, a to se zachováním mého autorského práva k odevzdanému textu této kvalifikační práce. Souhlasím dále s tím, aby toutéž elektronickou cestou byly v souladu s uvedeným ustanovením zákona č. 111/1998 Sb. zveřejněny posudky školitele a oponentů práce i záznam o průběhu a výsledku obhajoby kvalifikační práce. Rovněž souhlasím s porovnáním textu mé kvalifikační práce s databází kvalifikačních prací Theses.cz provozovanou Národním registrem vysokoškolských kvalifikačních prací a systémem na odhalování plagiátů.

Bc. Petr MICHAL

V Českých Budějovicích dne 9.5. 2015

.....

(jméno a příjmení)



## **P o d ě k o v á n í**

Rád bych poděkoval vedoucímu diplomové práce ing. Vladimíru Štípkovi, Ph.D. a zároveň konzultantovi diplomové práce Ing. Liborovi Líbalovi za vstřícnou pomoc, kterou mi poskytli při vypracování této diplomové práce.

Dále bych rád poděkoval děkuji za podporu a projevenou součinnost pracovníkům Města Třeboň.

V neposlední řadě bych rád poděkoval za cenné rady Jiřímu Hrnčířovi, profesionálnímu hasiči HZS Jčk.

## Obsah

ÚVOD .....	12
1    TEORETICKÁ ČÁST .....	14
1.1    POČÁTKY OCHRANY OBYVATELSTVA V ČESKOSLOVENSKU.....	14
1.2    NOVODOBÁ HISTORIE OCHRANY OBYVATELSTVA V ČESKÉ REPUBLICE.....	15
1.3    STĚŽEJNÍ LEGISLATIVNÍ ÚPRAVA INTEGROVANÉHO ZÁCHRANNÉHO SYSTÉMU .....	18
1.3.1    Schéma krizového řízení Jihočeského kraje .....	19
1.3.2    Náplň činnosti oddělení krizového řízení v samostatné působnosti.....	20
1.3.3    Náplň činnosti oddělení krizového řízení v přenesené působnosti .....	21
1.4    KRIZOVÉ ŘÍZENÍ MĚSTA TŘEBOŇ.....	22
1.5    JEDNOTKY POŽÁRNÍ OCHRANY.....	24
1.5.1    Systematizace složení jednotek požární ochrany .....	25
1.5.2    Druhové členění jednotek požární ochrany .....	25
1.5.3    Operační hodnoty jednotek požární ochrany .....	26
1.5.4    Kategorizace jednotek požární ochrany.....	27
1.5.5    Činnosti jednotek sboru dobrovolných hasičů obce.....	28
1.6    INFORMACE O MĚSTU TŘEBOŇ.....	29
1.6.1    Rozdělení jednotek zřizovaných městem Třeboň.....	31
1.6.2    Sbor dobrovolných hasičů Břilice.....	32
1.6.3    Sbor dobrovolných hasičů Třeboň.....	34
1.6.4    Sbor dobrovolných hasičů Branná.....	35
1.6.5    Sbor dobrovolných hasičů Stará Hlína.....	38
1.7    OBECNÉ INFORMACE O TVORBĚ ROZPOČTU OBCE .....	40
1.7.1    Definice rozpočtu.....	43
1.7.2    Rozpočty krajů a obcí.....	44
1.7.3    Rozpočtová skladba.....	46
2    METODIKA.....	50
3    VÝSLEDKY.....	53
3.1    Rozpočet města Třeboň na rok 2005.....	53
3.2    Rozpočet města Třeboň na rok 2006.....	55
3.3    Rozpočet města Třeboň na rok 2007.....	57
3.4    Rozpočet města Třeboň na rok 2008.....	59

3.5	Rozpočet města Třeboň na rok 2009.....	61
3.6	Rozpočet města Třeboň na rok 2010.....	62
3.7	Rozpočet města Třeboň na rok 2011.....	64
3.8	Rozpočet města Třeboň na rok 2012.....	66
3.9	Rozpočet města Třeboň na rok 2013.....	67
3.10	Rozpočet města Třeboň na rok 2014.....	69
3.11	Inventární vyčíslení majetku jednotlivých JSDHO města Třeboň.....	73
3.12	Vyhodnocení financování jednotlivých JSDHO Třeboň.....	76
3.13	Vyhodnocení movitého majetku JSDHO Třeboň .....	79
4	DISKUZE.....	81
5	ZÁVĚR.....	84
6	SEZNAM POUŽITÉ LITERATURY A ZDROJŮ.....	85
7	SEZNAM POUŽITÝCH ZKRATEK.....	90
8	PŘÍLOHY.....	91
8.1	Příloha 1.....	91
8.2	Příloha 2.....	92
8.3	Příloha 3.....	93
8.4	Příloha 4.....	94

## ÚVOD

Civilní obrana byla do roku 1990 definována jako soubor opatření vedoucích k přípravě státu a společnosti k obraně před následky války s přihlédnutím k tehdy platnému faktu, že ozbrojený konflikt může propuknout během několika dnů. Z této představy vycházela i plánovaná opatření, která směřovala k tomu, aby každý subjekt, obce, města, výrobní závody, školy a nemocnice, byl předem připraven na okamžité zahájení aktivit, směřujících k ochraně obyvatelstva a udržení ekonomické stability.

Ukončením studené války se minimalizovala možnost vzniku globální vojenské konfrontace. Avšak i nadále existují a nadále vznikají nové, často obtížně předvídatelné bezpečnostní hrozby a rizika. Neustálá pozornost musí být věnována rizikům provozních havárií, živelních pohrom, epidemií, ekologických nebezpečí typu klimatické změny, úbytek pitné vody a další ohrožení.

Ochrana životů, zdraví a majetkových hodnot je spolu se zajištěním svrchovanosti, územní celistvosti a ochranou demokratických základů České republiky základní povinností a tedy i funkcí státu. Představuje to soubor činností a postupů věcně příslušných orgánů, organizací, dalších složek a obyvatelstva, prováděných s cílem minimalizace negativních dopadů možných mimořádných událostí a krizových situací na zdraví a životy lidí a jejich životní podmínky. Odpovědnost za ochranu obyvatelstva je částečně přenesena a rozložena na všechny úrovně veřejné správy, včetně obcí. K tomu přispěla reforma veřejné správy v oblasti krizového řízení provedená k 1. lednu 2003, kdy byly přeneseny práva a povinnosti dále zaniklých okresních úřadů na orgány kraje a obce.

Nově budovaný Integrovaný záchranný systém se stal postupně základním pilířem při koordinování činností a postupů jeho jednotlivých složek při přípravě na mimořádné události, při záchranných a likvidačních pracích a při ochraně obyvatelstva před a po dobu vyhlášení stavu nebezpečí, nouzového stavu, stavu ohrožení státu a válečného stavu.

Požární ochrana byla usměrňována ve dvou rovnocenných oblastech a to v oblasti prevence předcházení požárů a mimořádných událostí, včetně detekování situací

předcházejících vzniku takových událostí. Druhou oblastí je oblast přípravy a zabezpečování podmínek pro minimalizaci dopadu konkrétní události. V obou oblastech je ústředním orgánem státní správy Ministerstvo vnitra. Úkoly za uvedený úřad plní velkou měrou HZS jednotlivých krajů. Dále pak v přenesené působnosti plní tyto úkoly další pověřené orgány krajů a obcí. Činnost pověřených orgánů na všech stupních probíhá organizovaně a koordinovaně.

Vytvořením nového tzv. Integrovaného záchranného systému vznikla nově státní správě otázka financování takového systému. Dosavadní zdroje financování a to převážně z rozpočtů Ministerstva obrany a Ministerstva vnitra se po transformaci ukázaly jako nereálné a nedostačující. Musel tedy být nově zaveden systém, který by mohly nově využívat obce tak, aby mohly bezprostředně zajišťovat úkoly ochrany obyvatelstva spočívající zejména v ochraně obyvatelstvu na území svých obcí. Obecní úřad tak musí nově zabezpečovat úkoly stanovené havarijním plánem obce. Obec se bude podílet na provádění záchranných a likvidačních prací, bude organizovat nouzovém přežití obyvatel obce, bude zajišťovat varování, evakuaci, ukrytí svých obyvatel a zajistí řádné hospodaření s materiálem civilní ochrany.

Na podporu a pro zajištění těchto uvedených činností jsou obcím poskytovány účelové příspěvky ze státního rozpočtu. Avšak obec se musí spolupodílet na financování z vlastních zdrojů, z vlastního rozpočtu. Míru a rozsah další spoluúčasti rozpočtu obce na ochraně obyvatelstva nelze přesně predikovat a není určena. Proto si klademe otázku, jaké jsou trendy ve financování civilní ochrany ve vztahu na rozpočet obce ?

# 1 TEORETICKÁ ČÁST

## 1.1 Počátky ochrany obyvatelstva v Československu

Zcela jistě se dá hovořit o tom, že nutnost vytvářet ochranné mechanismy, pro civilní obyvatelstvo, byla trvajícím úkolem státu po ukončené první světové válce. V té byla prvně nasazena řada nových zbrojních technologií, jako jsou například nervové plyny a letectvo. Další faktorem, podmiňujícím nutnost příprav na ochranu, byla okolnost a signály plynoucí z nového nebezpečí. Tím se staly vznikající snahy a hrozby Německa směřující k územní expanzi.

Reakcí v tehdejšího vedení Československa bylo založení Civilní protiletectvé ochrany. Ta byla ustanovena dne 11.4. 1935 zákonem č. 82 ze dne 11. dubna 1935 o ochraně a obraně proti leteckým útokům. Jako řídicí orgán opatření bylo pověřeno ministerstvo vnitra. Byla vytvořena struktura řízení, ve které se nižšími řídicími články v jednotlivých městech staly poradní výbory civilní protiletectvé ochrany. V té době byl také proveden rozbor pravděpodobnosti napadení letectvem a podle důležitosti obce byly tyto obce zařazeny do kategorií. Podle kategorií pak byl zvolen stupeň ochrany. Nejvíce ohroženými byly obce a města s průmyslovým potenciálem a dalšími, pro stát důležitými, funkcemi. Řízení civilní ochrany bylo již tehdy svěřeno statutárním zástupcům samosprávy měst a obcí.

Dne 29. září 1938, podepsali představitelé evropských mocností - premiér Velké Británie Nevill Chamberlain, předseda francouzské vlády Édouard Daladier, italský diktátor Benito Mussolini a německý vůdce Adolf Hitler tzv. mnichovskou dohodu, ve které odsouhlasili postoupení části československého území Německu. Podle historiků znamenala dohoda faktický počátek druhé světové války. Následným záněm celého území státu vznikl tzv. Protektorát Čechy a Morava. V červenci 1941 pak došlo k zařazení všech složek civilní ochrany pod protektorátní vedení s podřízeností říšským složkám.

Po ukončení války a s nastalou euforií obyvatelstva z vítězství, již nebyla civilní ochrana na prvním místě zájmu státu. Dokonce na základě usnesení vlády ze dne 27. listopadu 1947 došlo likvidaci řady zařízení a materiálu protiletectvé ochrany.

Po únorovém převratu v roce 1948 došlo ke změně pohledu na civilní ochranu, na způsob jejího řešení, materiálně-technického a personálního zabezpečení. Plán rozvoje byl vládou přijat v usnesení o civilní obraně ze dne 13. července 1951. Strukturou se tak vše vrátilo do předválečných let a nově vznikající civilní obrana spadala opět do resortu ministerstva vnitra. Byla nově vytvořena pevná organizační struktura řízení a to územní štáby civilní obrany do stupně okres, vojenské útvary civilní obrany a zařízení civilní obrany.

Dne 18.4.1961 byl přijat zákon č. 40/1961 Sb., o obraně Československé socialistické republiky. V tomto období dochází k výstavbě infrastruktury civilní obrany. O obyvatelstvo je vybavováno individuálními prvky protichemické ochrany. Od 1.1.1976 byla problematika civilní obrany vyjmuta z resortu ministerstva vnitra a nově dána do působnosti ministerstva obrany.

## **1.2 Novodobá historie ochrany obyvatelstva v České republice**

Civilní obrana byla až do roku 1990 koncipována především jako součást opatření k přípravě státu a společnosti k obraně před následky konfrontační války, při které by byly agresorem použity zbraně hromadného ničení. Koncepce vycházela z vojensko-politické doktríny, ve které se inzerovalo, že ozbrojený konflikt může propuknout během několika dnů. Na základě této úvahy byly plánovány opatření, která měla zaručit, aby každý subjekt, obec, město, výrobní závod, škola, nemocnice atd., byl předem připraven na neprodlené zahájení úkonů směřujících k ochraně obyvatelstva. V této době se také budovaly stálé kryty civilní obrany včetně pozorovaten. Prostředky individuální ochrany občana byly deponovány v cca 33 000 skladech a vytvářely se jednotky a další zařízení a služeb civilní obrany. Stát měl v té době vycvičeno cca 1,8 mil. osob na realizaci plánovaných opatření civilní obrany.

K dalším změnám systému civilní obrany došlo až v době od roku 1990, kdy byla zahájena transformace civilní obrany. Jejím cílem bylo vybudovat nový moderní systém ochrany obyvatelstva, odpovídající příslušným systémům ve vyspělých zemích. Nově byl zaveden pojem civilní ochrana. Do 31. prosince 1992 byla civilní ochrana řízena a

realizována pouze usneseními Rady obrany státu.

Dne 24. listopadu 1993 bylo usnesením vlády č. 600 přistoupeno ke zrušení štábů civilní ochrany okresů a statutárních měst. Plnění úkolů civilní ochrany převzaly dnem 1. ledna 1994 nově vytvořená oddělení ochrany, která byla organizačně začleněna do odborů obrany a ochrany okresních úřadu, magistrátů a měst. Nově se také začalo na civilní ochranu pohlížet jako na systém, jehož náplní v době míru bude prevence a likvidace mimořádných události jako např. přírodní živelné katastrofy.

Vláda České republiky přijala dne 12. listopadu 1997 Usnesení č. 710, kde se vyjádřila ke koncepci zabezpečení úkolů civilní ochrany. Odpovědností za problematiku pověřila Ministerstvo vnitra. To vypracovalo a předložilo ke schválení zákon č. 238/2000 Sb. O hasičském záchranném sboru České republiky a dále zákon č. 239/2000 Sb. o integrovaném záchranném systému. Dále byl předložen a přijat zákon č. 240/2000 Sb. o krizovém řízení. Ministerstvo vnitra se tak stalo garantem a koordinátorem civilní obrany obyvatelstva.

Vláda České republiky schválila svým usnesením ze dne 22. dubna 2002, vedeným pod č. 417, dokument Koncepce ochrany obyvatelstva do roku 2006 s výhledem do roku 2015. V usnesení mimo jiné uložila ministrům, vedoucím ostatních správních úřadů, hejtmanům, primátorovi hlavního města Prahy, přednostům okresních úřadů a primátorům měst Brna, Ostravy a Plzně splnit a zrealizovat realizovat opatření uvedená v příloze usnesení vlády.

Plánovanými úkoly se mělo především celoplošně docílit zajištění kvalitního a kvalifikovaného zpracování havarijních plánů a to na všech úrovních řízení státu včetně klíčových organizací. Dále se mělo zajistit zpracování typových plánů pro krizové situace, vytvořit systém profesního a kvalifikačního vzdělávání v oblasti ochrany obyvatelstva. Bylo naplánováno vybudování systému operačních a informačních středisek integrovaného záchranného systému. V této souvislosti se pak má vyřešit způsob, jakým budou vyrozumívány jednotky sboru dobrovolných hasičů obcí (dále JSDHO). Popisované materiály mají řadu dalších bodů, které se mají realizovat během předem určeného období.



Schéma č. 1 - Struktura bezpečnostního systému v ČR.

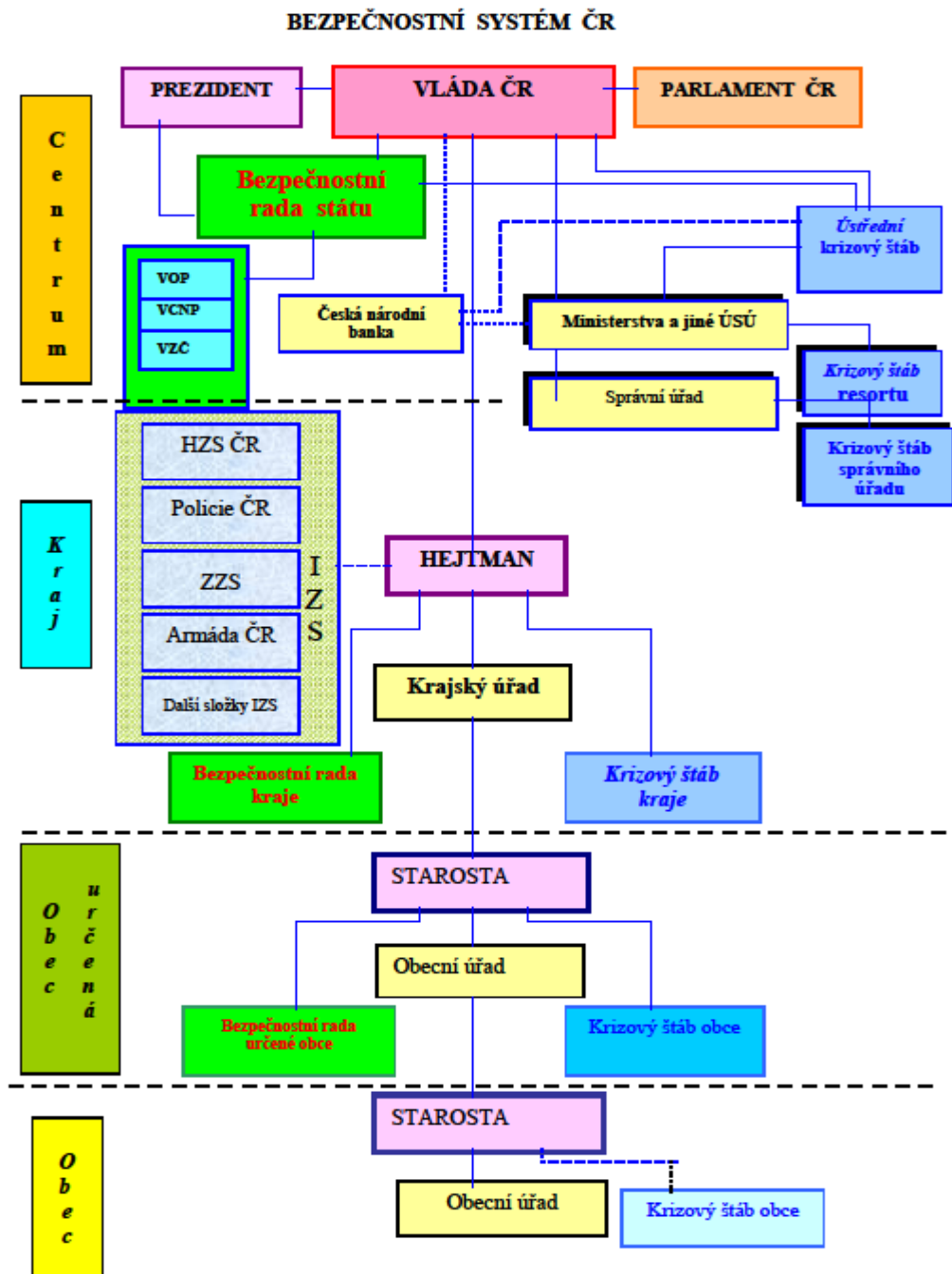

### **1.3 Stěžejní legislativní úprava integrovaného záchranného systému**

V České republice je oblast ochrany obyvatelstva nově řešena zákonem č. 239/2000 Sb. o integrovaném záchranném systému, ve znění zákonů č. 320/2002 Sb., č. 20/2004 Sb., č. 186/2006 Sb. a č. 267/2006 Sb. Teze uvedených zákonů a navazujících prováděcích vyhlášek vychází z myšlenky, že stát je garantem přípravy a provedení ochranných opatření a to na celém území státu. K tomu je oprávněn a má povinnost vytvářet strukturu záchranných složek. V neposlední řadě je do opatření zapracován prvek účasti a svépomoci občanů, přičemž je zde kladen akcent na individuální přípravu a odpovědné chování občanů.

Na uvedené zákony navazuje vyhláška Ministerstva vnitra ČR č. 380/2002 Sb. k přípravě a ochraně obyvatelstva. Tato vyhláška upravuje a upřesňuje obsah a rozsah některých opatření. Můžeme jmenovat opatření na úseku zřizování zařízení civilní ochrany, varování a informování, provádění evakuace, ukrytí a individuální ochranu a kooperaci požadavků na ochranu s územními plány a stavebním řízením.

Ovšem legislativa v oblasti ochrany obyvatelstva využívá celou řadu dalších právních norem, kdy dále můžeme uvést základní a to :

- ústavní zákon č. 110/1998 Sb., o bezpečnosti České republiky,
- zákon č. 222/1999 Sb., o zajišťování obrany České republiky,
- zákon č. 240/2000 Sb., o krizovém řízení (krizový zákon),
- zákon č. 241/2000 Sb., o hospodářských opatřeních pro krizové stavy,
- zákon č. 18/1997 Sb., o mírovém využívání jaderné energie a ionizujícího záření (tzv. atomový zákon),
- zákon č. 59/2006 Sb., o prevenci závažných havárií způsobených vybranými nebezpečnými chemickými látkami nebo chemickými přípravky (zákon o prevenci závažných havárií),
- zákon č. 254/2001 Sb., o vodách (vodní zákon),

### 1.3.1 Schéma krizového řízení Jihočeského kraje

Schéma č. 2 Schéma organizační struktury bezpečnostního systému Jihočeského kraje.

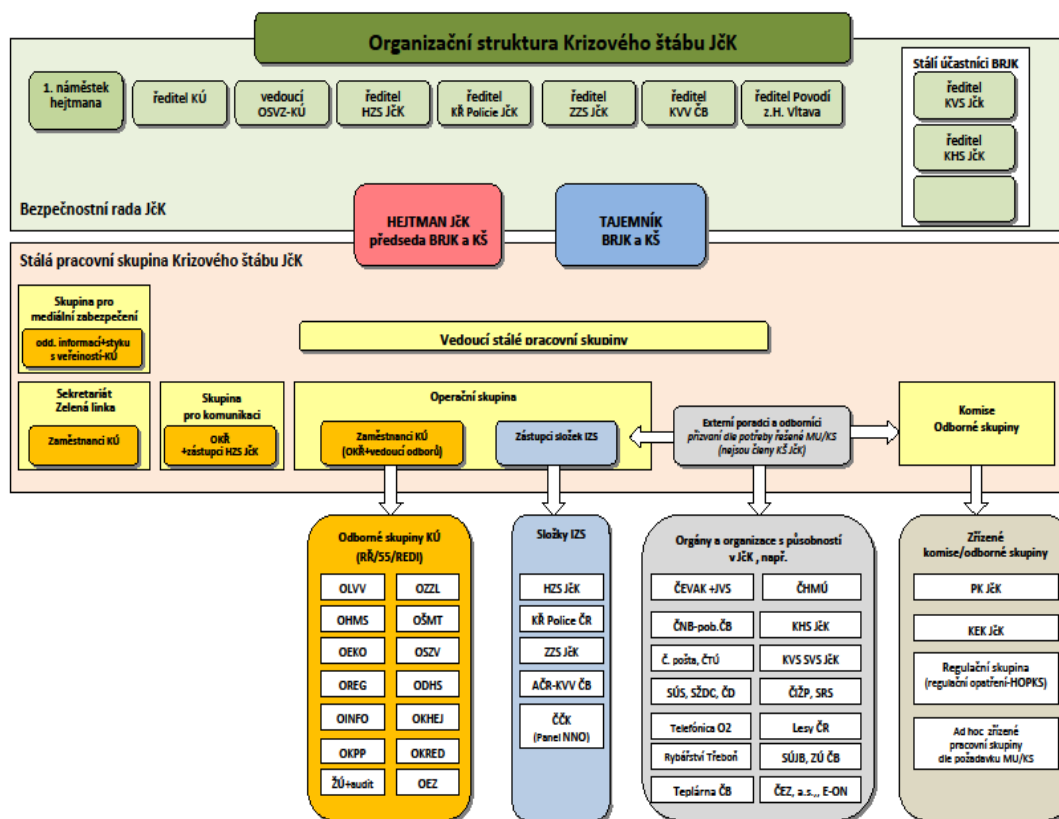

Oddělení krizového řízení je v organizační struktuře Krajského úřadu Jihočeského kraje zařazeno v odboru Kancelář hejtmána a je vyčleněno k zajištění připravenosti na řešení mimořádných událostí a krizových situací. Oddělení krizového řízení plní veškeré úkoly a povinnosti úřadu spadající do působnosti oddělení a vyplývající z aktuálních znění zákonů č.133/1985 Sb., č. 18/1997 Sb., č. 110/1998 Sb., č. 222/1999 Sb., č. 239/2000 Sb., č. 240/2000 Sb., č. 241/2000 Sb., č. 585/2004 Sb., č. 412/2005 Sb.

### **1.3.2 Náplň činnosti oddělení krizového řízení v samostatné působnosti**

- zajišťuje ochranu utajovaných informací a ochranu zvláštních skutečností, vedení, ukládání a skartaci těchto písemností, kontroluje dodržování zásad pro práci s nimi,
- plní úkoly spojené s výkonem funkce bezpečnostního ředitele při ochraně utajovaných informací,
- zajišťuje a organizuje činnost spojenou s ostrahou budov KÚ a vykonává dohled nad režimem vstupu a pohybu osob v objektech,
- zajišťuje, administruje a kontroluje poskytování a čerpání dotací Sdružení hasičů Čech, Moravy a Slezska a dalším dobrovolným sdružením a organizacím s humanitárním zaměřením na činnost a akce,
- vede administraci grantových programů, příspěvků a finančních darů - stanovuje pravidla programů, provádí kontrolu dodržování směrnice č. SM/107/ZK.

Jihočeský kraj je rozdělen územním členěním na okresy České Budějovice, Český Krumlov, Jindřichův Hradec, Písek, Prachovice, Strakonice a Tábor. (1) V rámci reformy veřejné správy byla 31. 12. 2002 ukončena činnost okresních úřadů. Jejich pravomoci byly přeneseny na územní samosprávné celky, tedy obce s rozšířenou působností a kraj, nebo na jiné vyjmenované orgány státní správy. Při reformě veřejné správy bylo v Jihočeském kraji ustaveno 17 správních obvodů obcí s rozšířenou působností a těmi jsou Blatná, České Budějovice, Český Krumlov, Dačice, Jindřichův Hradec, Kaplice, Milevsko, Písek, Prachovice, Soběslav, Strakonice, Tábor, Trhové Sviny, Třeboň, Týn nad Vltavou, Vimperk a Vodňany. Obec s rozšířenou působností je obec, kde přenesenou působnost vykonávají orgány obce ve správním obvodu obce. Obvod je určen prováděcím předpisem (příloha č. 1 k zákonu č. 314/2002 Sb.).

V kraji bylo dále ustaveno 37 správních obvodů obcí s pověřenými obecními úřady, kterými jsou České Budějovice, Hluboká nad Vltavou, Bechyně, Mladá, Lišov, Třeboň, Nové Hrady, Trhové Sviny, Nová Bystřice, Slavonice, Týn nad Vltavou, Zliv, Český Krumlov, Horní Planá, Blatná, Strakonice, Vodňany, Volyně, Kaplice, Vyšší Brod, České Velenice, Dačice, Jindřichův Hradec, Suchdol nad Lužnicí, Milevsko, Mirovice, Mirovice, Písek, Protivín, Netolice, Prachatice, Vimperk, Volary, Bechyně, Mladá. (2)

### **1.3.3 Náplň činnosti oddělení krizového řízení v přenesené působnosti**

- podílí se na zajišťování bezpečnosti České republiky,
- připravuje koncepci a zajišťuje připravenost kraje na řešení vojenských i nevojenských ohrožení a krizových situací (dále jen krizových situací), včetně provádění metodické a kontrolní činnosti v této oblasti,
- zajišťuje koordinaci činností při řešení krizových situací, podílí se na koordinaci záchranných a likvidačních prací při řešení mimořádné události vzniklé na území kraje,
- zajišťuje úkoly spojené s mobilizací ozbrojených sil, brannou povinností občanů včetně zabezpečení potřeb států NATO,
- organizuje součinnost v oblasti krizového řízení mezi obecními úřady a dalšími správními úřady kraje a poskytuje jim metodickou pomoc,
- zpracovává potřebnou dokumentaci pro přípravu a řešení vojenských i nevojenských krizových situací,
- vykonává činnosti pro zajištění vládního utajovaného spojení,
- posuzuje možná rizika vzniku krizové situace na území kraje, zpracovává podklady do krizového plánu kraje,
- zpracovává a aktualizuje Plán nezbytných dodávek,
- podílí se na přípravě a realizaci regulačních opatření,

- navrhuje finanční zabezpečení přípravy a řešení krizových a mimořádných situací včetně náhrad za omezení vlastnického práva, poskytnutí věcných prostředků a vykonání pracovní povinnosti a pracovní výpomoci,
- zajišťuje činnost bezpečnostní rady kraje a její součinnost s Bezpečnostní radou státu a bezpečnostními radami obcí, plní funkci sekretariátu bezpečnostní rady kraje,
- organizuje činnosti krizové štábu kraje a pracoviště krizového řízení kraje,
- zvyšuje odbornou připravenost účastí na seminářích, kurzech a dalších aktivitách spojených s činností oddělení,
- zajišťuje podle pokynů hejtmána a ředitele úřadu další výkon činností a působností daných zákony o zajišťování obrany, o rozsahu branné povinnosti, o krizovém řízení, o hospodářských opatřeních pro krizové stavy, o hasičském záchranném sboru, o integrovaném záchranném systému a souvisejícími vyhláškami a prováděcími předpisy.(3)

#### **1.4 Krizové řízení města Třeboň**

Činnost města Třeboň a Městského úřadu Třeboň na úseku požární ochrany vyplývá a reflektuje platnou základní legislativu v dané problematice a to zejména zákon číslo 133/1985 Sb. o požární ochraně (4) a Nařízení Jihočeského kraje č. 36/2011.(5)

##### **Město Třeboň v samostatné působnosti :**

- zřizuje jednotku sboru dobrovolných hasičů obce, která provádí hašení požárů a záchranné práce při živelních pohromách a jiných mimořádných událostech a plní další úkoly podle zvláštního právního předpisu ve svém územním obvodu
- udržuje akceschopnost jednotky sboru dobrovolných hasičů obce

- zabezpečuje odbornou přípravu členů jednotky sboru dobrovolných hasičů obce
- zabezpečuje materiální a finanční potřeby jednotky sboru dobrovolných hasičů obce a požární ochrany,
- zajišťuje péči o členy jednotky sboru dobrovolných hasičů obce
- poskytuje náhradu ušlého výdělku členu jednotky sboru dobrovolných hasičů obce, který se ve své pracovní době 3b) nebo v době, ze které mu plyne příjem z podnikání nebo jiné samostatně výdělečné činnosti, zúčastní zásahu při požáru nebo jiných záchranných prací při živelních pohromách nebo jiných mimořádných událostech nebo nařízeného cvičení anebo nařízené odborné přípravy
- zabezpečuje a hradí pro členy jednotky sboru dobrovolných hasičů obce preventivní zdravotní prohlídky
- zabezpečuje výstavbu a údržbu objektů požární ochrany a požárně bezpečnostních zařízení, zejména pro potřeby svého územního obvodu
- zpracovává stanovenou dokumentaci požární ochrany
- zřizuje ohlašovnu požárů a další místa, odkud lze hlásit požár
- zabezpečuje zdroje vody pro hašení požárů a jejich trvalou použitelnost a stanoví další zdroje vody pro hašení požárů a podmínky pro zajištění jejich trvalé použitelnosti
- umožňuje dislokaci jednotek hasičského záchranného sboru v katastrálním území obce podle nařízení kraje a přispívá na provoz a vybavení těchto jednotek
- spolupracuje se sousedními obcemi při plnění úkolů k zabezpečení požární ochrany
- organizuje preventivně výchovnou činnost
- obecně závaznou vyhláškou
  - vydává požární řád obce,
  - stanoví podmínky k zabezpečení požární ochrany při akcích, kterých se zúčastní větší počet osob

## **Městský úřad Třeboň v přenesené působnosti**

- zajišťuje účast velitelů a strojníků jednotky sboru dobrovolných hasičů obce na jejich odborné přípravě
- zajišťuje úkoly požární ochrany pro období stavu ohrožení státu a válečného stavu
- zabezpečují podle požárního poplachového plánu kraje hašení požárů a záchranné práce při živelních pohromách a jiných mimořádných událostech mimo svůj územní obvod
- zabezpečují akceschopnost jednotky sboru dobrovolných hasičů obce k zásahům mimo svůj územní obvod
- na základě nařízení kraje, kterým se stanoví podmínky plošného pokrytí území kraje jednotkami požární ochrany, zabezpečují nepřetržitou pracovní pohotovost mimo pracoviště v počtu nejméně jednoho požárního družstva o sníženém početním stavu (6)

### **1.5 Jednotky požární ochrany**

Jednotka požární ochrany je organizovaný útvar tvořený odborně vyškolenými osobami, který ke své činnosti užívá speciální techniku a speciální věcné prostředky. Posláním jednotek požární ochrany je chránit život, zdraví a majetek obyvatel před mimořádnými událostmi, živelnými katastrofami a dále pomáchat při likvidačních pracích.

Systém řízení jednotek požární ochrany lze rozdělit na organizační řízení a operační řízení. *Organizačním řízením* se rozumí vlastní organizovaná činnost jednotek, která směřuje k získání stabilní organizační, technické a odborné způsobilosti sil a prostředků požární ochrany. Do této oblasti zahrnujeme pravidelnou aktivitu při zvyšování odborné způsobilosti hasičů, cvičení a údržbu techniky. *Operační řízení* je činnost jednotky požární ochrany od vzniku události, po dobu řešení události a do doby



návratu na základnu. Řídícím a organizačním článkem je v tomto případě velitel zásahu a příslušné operační středisko.

### **1.5.1 Systematizace složení jednotek požární ochrany**

Jednotky požární ochrany jsou stejně jako v armádě, rozděleny do čet, družstev, družstev o zmenšeném početním stavu a skupin. Četa je složena ze dvou až tří družstev. Jednotlivá družstva jsou tvořena velitelem a dalšími pěti hasiči. Družstvo ve zmenšeném početním stavu je složeno z velitele a tří hasičů. Skupina je tvořena velitel skupiny a jednoho až dvou hasičů. Pokud je jednotka složena ze dvou druhů jednotek požární ochrany, nebo pokud je složena z nejméně jedné jednotky požární ochrany a osob velených z dalších složek integrovaného záchranného systému, nebo hasičů nejméně jedné jednotky požární ochrany a osob poskytujících osobní a věcnou pomoc, nazývá se tato jednotka odřadem.

### **1.5.2 Druhové rozdělení jednotek požární ochrany**

Jednotky požární ochrany se dělí podle stupně profesionalizace a podle jejich zřizovatele. Podle těchto parametrů dělíme jednotky požární ochrany:

1. Zřizovatelem jednotky je konkrétní kraj. Vznikají tak jednotky hasičského záchranného sboru kraje (HZS kraje) a jsou zřizovány státem. Hasiči v těchto jednotkách jsou plně profesionalizovaní a jsou ve služebním poměru.
2. Zřizovatelem jednotky je konkrétní obec. Vznikají jednotky sborů dobrovolných hasičů obce. Hasiči v těchto jednotkách vykonávají svou činnost na základě dobrovolnosti. S obcí mají uzavřenu nějakou pracovní právní dohodu.
3. Zřizovatelem jednotky je podnik. Vznikají jednotky hasičského záchranného sboru podniku (HZS podniku). Zřizovatelem je zde právnická nebo fyzická osoba. Tyto jednotky zakládají společnosti, které provozují výrobní činnost se zvýšeným nebezpečím např. ČD, Spolana Neratovice apod. Hasiči vykonávají své povolání v pracovním poměru.

### 1.5.3 Operační hodnoty jednotek požární ochrany

Na shora vyjmenované typy jednotek se vztahují odlišné nároky a to zejména z důvodu jejich specifických činností, četnosti zásahů, odbornosti a růzností vybavenosti. Tím jsou těmto typům jednotek také dány různé operační hodnoty. Takto definovaná hodnota jednotky popisuje schopnosti jednotky požární ochrany zahájit a provádět plnění úkolů v operačním řízení na místě zásahu. Mezi operační hodnotu jednotky požární ochrany řadíme parametry :

- doba výjezdu jednotky z místa své trvalé dislokace po vyhlášení poplachu,
- územní působnost jednotky (doba jízdy, resp. vzdálenost, na místo zásahu).

Doba výjezdu jednotky požární ochrany je stanovena vyhláškou MV č. 247/2001, o organizaci a činnostech jednotek požární ochrany. (7) Tato doba je maximálně :

- 2 minuty pro jednotky požární ochrany složené výlučně z hasičů z povolání,
- 10 minut pro jednotky složené výlučně z hasičů, kteří nevykonávají službu v jednotce jako své povolání,
- 5 minut pro jednotky složené z hasičů uvedených v předchozích dvou bodech nebo hasičů, kterým byla určena pracovní pohotovost mimo pracoviště.

Územní působnost jednotky požární ochrany obce je definována jako optimální akční rádius vzdálenosti pokrytí území s předepsaným limitem časového dojezdu určitého druhu jednotky k místu zásahu. Taková lokalita se také označuje termínem tzv. "hasební obvod". Normy pro dojezdy jednotek jsou vyjádřeny v minutách nebo v kilometrech a jsou uvedeny v příslušné vyhlášce.

## 1.5.4 Kategorizace jednotek požární ochrany

Jak již bylo uvedeno, jedno z rozdělení jednotek požární ochrany je rozdělení jednotek podle operační hodnoty konkrétní jednotky. Tak vzniklo šest kategorií jednotek, které se dále označují jako JPO I - JPO VI.

Dále je uveden popis a struktura jednotlivých typů jednotek (7) :

**JPO I** : jednotka Hasičského záchranného sboru ČR, zajišťující výjezd jednoho až tří družstev o zmenšeném početním stavu (1+3), družstev (1+5) nebo jejich kombinaci. Hlavním úkolem je poskytovat pomoc obcím speciální a ostatní technikou v území své působnosti. V místě dislokace plní úkoly místní jednotky požární ochrany a u početně málo obsazených stanic zpravidla v součinnosti s místní jednotkou SDH obce.

**JPO II/1** : jednotka sboru dobrovolných hasičů obce kategorie, která zabezpečuje výjezd družstva o zmenšeném početním stavu a zřizuje se zpravidla ve vybrané obci s počtem obyvatel nad 1000.

**JPO II/2** : jednotka sboru dobrovolných hasičů obce kategorie JPO II, která zabezpečuje výjezd dvou družstev o zmenšeném početním stavu a zřizuje se zpravidla ve vybrané obci s počtem obyvatel nad 1000.

**JPO II/2** : jednotka sboru dobrovolných hasičů obce kategorie JPO II, která zabezpečuje výjezd dvou družstev o zmenšeném početním stavu a zřizuje se zpravidla ve vybrané obci s počtem obyvatel nad 1000.

**JPO III/1** : jednotka sboru dobrovolných hasičů obce kategorie JPO III, která zabezpečuje výjezd družstva o zmenšeném početním stavu a zřizuje se zpravidla ve vybrané obci s počtem obyvatel nad 1000.

**JPO III/2** : jednotka sboru dobrovolných hasičů obce kategorie JPO III, která zabezpečuje výjezd dvou družstev o zmenšeném početním stavu a zřizuje se zpravidla

ve vybrané obci s počtem obyvatel nad 1000.

**JPO IV** : jednotka hasičského záchranného sboru podniku zřizovaná právnickou nebo fyzickou podnikající osobou; poskytuje speciální techniku na výzvu OPS HZS ČR zpravidla na základě písemné dohody.

**JPO V** : jednotka sboru dobrovolných hasičů obce, která zabezpečuje výjezd družstva o zmenšeném početním stavu.

**JPO VI** : jednotka sboru dobrovolných hasičů podniku zřizovaná právnickou nebo fyzickou podnikající osobou; poskytuje speciální techniku na výzvu OPS HZS ČR zpravidla na základě písemné dohody.

Jednotky požární ochrany sboru dobrovolných hasičů nezařazené do plošného pokrytí mají základní početní stav jako jednotka kategorie JPO V. Nezařazené jednotky se zpravidla zařazují do druhého a vyššího stupně poplachových plánů. (8)

### **1.5.5 Činnosti jednotek sboru dobrovolných hasičů obce**

Hasiči zabezpečující činnost jednotky sboru dobrovolných hasičů obce plní své úkoly celoročně, tedy i mimo dobu reálných zásahů. Základním úkolem je zabezpečení akceschopnosti jednotky. Tato činnost spočívá zejména v preventivní údržbě přidělené požární techniky a materiálu. Hasiči se účastní pravidelných seminářů z odborné přípravy, které organizuje jak zřizovatel, tak profesionální pracoviště HZS. Účelem je získávat a obnovovat osvědčení o odborné způsobilosti např. velitele, strojníka.

Osobu velitele jednotky, stejně jako osobu velitele družstva, jmenuje na návrh starosta obce. Jeho hlavní činností je řídit činnost v oblasti operační tak i organizační, vede administrativní pomůcky jednotky, výkazy služby, platnost osvědčení apod.

*Předurčeností jednotky PO se rozumí určení jednotky HZS kraje nebo jednotky*

sboru dobrovolných hasičů vybrané obce k provádění záchranných prací při silničních dopravních nehodách a při zásazích na nebezpečné látky v závislosti na předem stanoveném rozsahu jejich vybavení, početních stavech a předpokládané době dojezdu.

Označení typu předurčenosti se provádí, s ohledem na zařazení jednotky HZS kraje nebo jednotky Sboru dobrovolných hasičů vybrané obce dle čl. 3 pokynu, do skupin A, B, C, D, E a F a dle čl. 4 do skupin O, S a Z, společně s označením typu stanice, popř. s označením kategorie jednotky JSDHO vybrané obce. Typ předurčenosti jednotky HZS kraje k záchranným a likvidačním pracím při silničních dopravních nehodách se uvádí na druhém místě označení (popř. vzestupně dle abecedy za čárkou i na dalším místě) za pomlčkou po označení typu stanice; typ předurčenosti k zásahu na nebezpečné látky se uvádí na posledním místě za pomlčkou po označení typu předurčenosti k záchranným pracím při silničních dopravních nehodách (např. P1-A-Z nebo C2-C, E-S nebo C3-B, F-O). Typ předurčenosti jednotky SDH vybrané obce k záchranným pracím při silničních dopravních nehodách se uvádí na druhém místě za pomlčkou po označení kategorie jednotky SDH vybrané obce, typ předurčenosti k zásahu na nebezpečné látky se uvádí na posledním místě za pomlčkou po označení typu předurčenosti k záchranným pracím při silničních dopravních nehodách (např. JPOII/2-B-Z nebo JPOII/1-D-Z nebo JPOIII/1-C). (9)

## **1.6 Informace o městu Třeboň**

Město Třeboň se nachází v Jihočeském kraji, okrese Jindřichův Hradec. Katastrální výměra obce je 98,33 km<sup>2</sup>, nadmořská výška obce je 434, počet obyvatel v roce 2014 byl cca 8 588. Město Třeboň má přidružené obce, seřazené dle velikosti : Břilice, Branná, Stará Hlína, Nová Hlína, Přesecka.

Nabytím účinnosti zákona ČNR č. 367/1990 Sb., o obcích, ke dni 24. 11. 1990, (10) bylo město ustanoveno jako územně samosprávná jednotka s právní subjektivitou. Tento zákon byl s účinností od 12. 11. 2000 nahrazen zákonem č. 128/2000 Sb.,

o obcích, ve znění pozdějších předpisů. (10) Město má postavení právnické osoby a v právních vztazích tak vystupuje svým jménem a nese odpovědnost z těchto vztahů vyplývajících. Město má vlastní majetek ve výši více jak 3 mld. Kč a finanční zdroje, se kterými hospodaří samostatně za podmínek stanovených zvláštními zákony.

**Přenesená působnost** města Třeboň je okruhem záležitostí, které vykonávají orgány obce jménem státu, nikoli jménem svým. Za kvalitu výkonu této působnosti vůči veřejnosti odpovídá stát, který ji orgánům obce svěřil. Proto také musí orgány města při výkonu této delegované působnosti respektovat vůli toho, kdo ji městu svěřil. Při výkonu přenesené působnosti orgány města samostatně neformulují vůli města. Činí tak jménem státu. Proto též není povoleno, aby pravomoc k realizaci této působnosti uplatňovaly ty orgány města či obce, které jsou personálně obsazeny z vůle občanů, např. ve volbách. Členům zastupitelstva města je přístup do této části působnosti obce odepřen. Přenesenou působnost města vykonává pro stát výhradně městský úřad.

**Samostatná působnost** města Třeboň je stav, kdy město samo spravuje své záležitosti a záležitosti svých občanů, jejichž spravování jí stát neodňal. V samostatné působnosti jedná obec svým vlastním jménem a na vlastní účet. (11) Město spravuje své záležitosti samostatně, tedy v „samostatné působnosti“. Při výkonu samostatné působnosti se město řídí zákony a obecně závaznými právními předpisy vydanými ústředními orgány k jejich provedení. Město v samostatné působnosti zajišťuje ve svém územním obvodu hospodářský, sociální a kulturní rozvoj, ochranu a tvorbu zdravého životního prostředí, s výjimkou těch činností, které jsou zvláštními zákony svěřeny jiným orgánům jako výkon státní správy. Město dále vykonává státní správu v rozsahu stanoveném zvláštními zákony. Městský úřad Třeboň je pověřeným obecním úřadem a zároveň i úřadem obce s rozšířenou působností. Při výkonu státní správy, tzv. přenesené působnosti, se město řídí zákony a ostatními obecně závaznými předpisy. V jejich mezích dále usneseními vlády a směrnicemi ústředních orgánů státní správy. (12)

Město Třeboň ve své působnosti dále zřizuje Městskou policii Třeboň. Na tuto službu vynakládá ročně cca 9 mil. Kč. Na území města dále působí Obvodní oddělení Policie České republiky. Ve městě je dislokované výjezdové místo Územního odboru Hasičského záchranného sboru Jindřichův Hradec - požární stanice Třeboň. Město zřizuje Jednotku sboru dobrovolných hasičů obce tzv. JSDHO, do které jsou smluvně určeni členové SDH Břilice, SDH Branná, SDH Stará Hlína. Každý z uvedených sborů delegoval do zřízené jednotky JPO až 15 svých členů. SDH Přeseka je nefunkční sbor, tedy nemá nominovány své členy v JSDHO.

### **1.6.1 Rozdělení jednotek zřizovaných městem Třeboň**

Počet jednotek, jejich vybavení a početní stavy hasičů jednotek korespondují s platnou legislativou, která stanoví stupeň nebezpečnosti území. Město Třeboň má kvalifikován stupeň nebezpečnosti II.A. Místní část Třeboně, obec Branná, má stanovený stupeň nebezpečnosti III.B. Stejný stupeň nebezpečnosti III.B. má místní část obec Břilice. Místní část Třeboně obec Stará Hlína má stupeň nebezpečnosti III.A. Stupně nebezpeční území obce se stanovují dle kritérií, které upravuje vyhláška Ministerstva vnitra č. 247/2001 o organizaci a činnosti jednotek požární ochrany. Stanoveným stupňům nebezpečí by měly být centrální obcí, v našem případě městem Třeboň, vytvořeny síly a prostředky, které dostatečně dimenzují potřebu plošného pokrytí třeboňského území.

Podle kategorizace jednotek požární ochrany, má město Třeboň zřízenou jednotku JPO III. (jednotka sboru dobrovolných hasičů obce s členy, kteří vykonávají službu v jednotce PO dobrovolně, s územní působností zpravidla do 10 minut jízdy z místa dislokace s možností zasáhnou i mimo katastr zřizovatele) a tou je jednotka SDH Branná. Jednotky SDH Břilice a SDH Stará Hlína jsou jednotkami JPO V. (V – jednotka sboru dobrovolných hasičů obce s členy, kteří vykonávají službu v jednotce požární ochrany dobrovolně, v zásadě nezasahující mimo katastr zřizovatele).

## **1.6.2 Sbor dobrovolných hasičů Břilice**

První Spolek dobrovolných hasičů vznikl v Rakousko–Uherském mocnářství údajně v roce 1864. O břilických dobrovolných hasičích je dobová zmínka již z roku 1884 a to v souvislosti s činností Spolku dobrovolných hasičů Třeboň. Obecní zastupitelstvo Břilice rozhodlo o oficiálním založení Sboru dobrovolných hasičů Břilice 22. května 1909. Dne 3. dubna 1922 sbor pořídil ruční potahovou stříkačku, která je udržována v provozuschopném stavu do současné doby. V roce 1947 se z darů občanů Břilic a s podporou Obecního úřadu Břilice, podařilo zakoupit motorovou stříkačku PPS 8.

Město Třeboň zásahovou jednotku Sboru dobrovolných hasičů, která má nyní patnáct členů. V současné době tvoří členskou základnu SDH Břilice 34 občanů Břilic starších 18-ti let. Sbor nemá zřízen mládežnický kolektiv mladých požárníků, což je určitým rizikem pro budoucí existenci a činnost sboru. Kromě požární praxe a prevence je příspěvková organizace SDH Břilice, již od svého založení, nositelem regionálních tradic a zvyků, zvláště pak tradic Masopustu a břilické pouti. Kontakty: Bc. Petr MICHAL - starosta SDH Břilice.





Obrázek č. 1. Požární zbrojnice SDH Břilice

Rozhodnutím města Třeboň byla z řad členů Sboru dobrovolných hasičů Břilice vybrána jednotka JSDHO města Třeboň. Jednotka města je složena z 15 osob. Jednotka je zařazena do kategorie JPO V s místní územní působností. Jednotka obce Břilice využívá dopravní automobil Avia A30 DA 12-L1Z. Jednotka dále disponuje požární motorovou přenosnou stříkačkou PPS 12, kalové čerpadlo poháněné el. pohonem, speciální, více díly nastavitelný žebřík.



Obrázek č. 2. Požární dopravní automobil Avia A30 DA 12-L1Z. Břilice

### **1.6.3 Sbor dobrovolných hasičů Třeboň**

Myšlenka založit hasičský sbor v Třeboni se zrodila již před rokem 1873. Podnětem k založení byl také požár na předměstí Třeboně v roce 1870. V roce 1928 byla po pětiletém úsilí všech členů sboru a za přispění různých organizací zakoupena autostříkačka typu "Škoda 505", která je majetkem sboru i v současnosti a je stále plně funkční. Pro činnost sboru byl zlomový rok 1975, kdy byli zřízeni vedle dobrovolných hasičů i hasiči profesionální. Dobrovolní hasiči tím přešli hlavně na činnost preventivní a zapojují se do kulturního života města. Kontaktní osobou je Jiří Dohnal.



Obrázek č. 3 Územní odbor HZS Jčk Jindřichův Hradec - Požární stanice Třeboň se sídlem Dukelská 264, 379 01 Třeboň.

#### **1.6.4 Sbor dobrovolných hasičů Branná**

Sbor dobrovolných hasičů BRANNÁ byl založen v únoru 1897. V současné době členskou základnu sboru tvoří 68 členů z toho 5 žen. Dne 5. července 1941 byla sboru zakoupena automobilová stříkačka TATRA 17/31, rok výroby 1928 a na autostříkačku byla přestavěna v roce 1941 firmou Hrček a Neugebauer z Brna. V roce 1990 byly navázány hasičské přátelské vztahy v rakouském sborem hasičů z příhraniční obce Gross - Wolfgers, které přetrvaly až do současné doby. V roce 2005 se SDH Branná bylo sestaveno družstvo požárního sportu, které má za sebou několik soutěží

i úspěchů. Ze zákona o požární ochraně je povinností obce zřídit jednotku sboru dobrovolných hasičů. Na tomto základě vznikla jednotka v Branné a tu dne 12.9.2005. Kontakt: Václav Čáp - velitel sboru.



Obrázek č. 4 Požární zbrojnice SDH Branná.

Rozhodnutím města Třeboň byla z řad členů SDH Branná vybrána jednotka JSDHO města Třeboň. Jednotka je složena z 16 osob. Jednotka je zařazena do kategorie JPO III s územní působností, to znamená z působností i mimo katastrální území obce a katastrální území města Třeboň. Předurčenost jednotky k zásahu není závislá na úrovni a stupni vybavenosti jednotek technickými nebo věcnými prostředky požární ochrany.



Obrázek č. 5 automobilová stříkačka Škoda 706

Jednotka Stará Hlína využívá automobilní stříkačku Škoda 706, CAS 25/3500/200-M2R, dopravní automobil VW Transportér DA8-L1Z, požární motorovou stříkačku PPS 12, nafukovací člun s motorem, elektrocentrálu HERON, motorovou pilu STIHL, plovoucí čerpadlo Kawasaki, plovoucí čerpadlo Maximum, kalové čerpadlo HCP Pumpl, motorový vysavač hmyzu.

### **1.6.5 Sbor dobrovolných hasičů Stará Hlína**

Sbor dobrovolných hasičů Stará Hlína v současné době nezná svou historii. Sborová kronika byla ztracena. Patrně je to důsledek častých živelných pohrom v obci, které byly zapříčiněny haváriemi rybníka Rožmberk, který k obci výtopou přiléhá, nebo obdobnými událostmi na řece Lužnici, která obcí protéká. Z obecní kroniky bylo zjištěno, že povodním a zátopám podlehl za posledních cca 200 let kolem deseti nemovitostí.

Sbor je tvořen dospělými členy. V současné době nemá mládežnické družstvo, což bude v budoucnu opět problémem pro udržení činnosti sboru v současném a požadovaném rozsahu.

Z obecní kroniky bylo dále zjištěno pravděpodobné datum založení sboru a tím je rok 1889. Byl nalezen tento zápis : " 1889, za starostování Františka Holického, bylo nařízeno zakoupit hasičské náčiní objednaním trakařové stříkačky, zakoupením 11 m hadic a 6 plechových košů. Správce velkostatku Bohudinský odpíral, ale byl přehlasován." (13) SDH Stará Hlína má zařazeny hasiče v JSDHO města Třeboň. Velitelem je pan Filip Ouška.



Obrázek č. 6 Požární zbrojnice SDH Stará Hlína

Rozhodnutím města Třeboň byla z řad členů SDH Stará Hlína vybrána jednotka JSDHO města Třeboň. Jednotka je složena z 10 osob. Jednotka je zařazena do kategorie JPO V s místní územní působností. Předurčenost jednotky k zásahu není závislá na úrovni a stupni vybavenosti jednotek technickými nebo věcnými prostředky požární ochrany. Jednotka Stará Hlína využívá dopravní automobil FORD Transit DA 8-L1Z. Dále požární motorovou přenosnou stříkačku PPS 8, kalové čerpadlo poháněné elektrickým pohonem a motorovou řetězovou pilu zn. STIHL.

## 1.7 Obecné informace o tvorbě rozpočtu obce

V této kapitole seznámím s obecnými pravidly danými pro tvorbu rozpočtů samosprávních územních celků se zaměříme se na zajištění finančních zdrojů pro přípravu na mimořádné události ve vztahu k zákonu č. 239/2000 Sb. a zákonu č. 240/2000 Sb.

Územní samospráva je prostorově územně vymezený funkční celek, na který jsou zákonem delegována práva rozhodovat samostatně, prostřednictvím svých volených zástupců, o svých záležitostech. Územní samospráva v České republice je vykonávána obcí, která je základním územně samosprávným celkem (obce s rozšířenou působností tzv. ORP, obce s pověřeným obecním úřadem, obce). Dalším stupněm je kraj, který je vyšším územním samosprávným celkem.

Právo na samosprávu obcí je zakotveno v Ústavě (hlava první: čl. 8, hlava sedmá: čl. 99 - 105) a dále je podstatně podrobněji rozvedeno a vymezeno zejména v zákoně č. 128/2000 Sb., o obcích, a v zákoně č. 129/2000 Sb., o krajích. Samospráva obcí je sekundárním systémem veřejné správy. Její postavení je odvozeno od fungování státu a jeho orgánů. Je tvořena nezávislou soustavou volených orgánů a profesionálních správních útvarů. (14)

Samosprávné celky vytvářejí vlastní správní orgány, jejichž prostřednictvím je výkon samosprávy uskutečňován. Územní samospráva může vydávat, s případným souhlasem Ministerstva vnitra, své vlastní podzákonné právní předpisy.

Přesná pravidla a podmínky pro fungování obecního a krajského systému jsou definovány v zákonech:

- Zákon č. 128/2000 Sb., o obcích
- Zákon č. 129/2000 Sb., o krajích
- Zákon č. 250/2000 Sb., o rozpočtových pravidlech územních samosprávných celků



- Zákon č. 243/2000 Sb., o rozpočtových určení výnosu některých daní územním samosprávným celkům a některým státním fondům.

Z uvedených právních předpisů vyplývají krajům a obcím základní úkoly. Ty lze rozdělit do dvou oblastí činnosti :

- *Přenesená působnost* - úkoly, které obec a kraj plní pro stát, jde o výkon státní správy, např. krizové řízení, školství, obrana státu, doprava a silniční hospodářství.
- *Samostatná působnost* - vymezuje prostor, v němž obec a kraj uskutečňují právo na samosprávu např. schvalování programu rozvoje, zřizování organizačních složek a příspěvkové organizace, vydávání obecně závazných vyhlášek.

Základní teze přenesené působnosti jsou obsaženy v ustanovení Hlavy III § 61 zákona č. 128/2000 Sb. o obcích. Uvedené ustanovení hovoří o tom, že přenesené působnosti jsou stanoveny dalšími zvláštními zákony, že přenesenou působnost vykonávají zákonem určené orgány obce a v uvedených případech se pak území obce stává správním obvodem. Konkrétní orgán obce se při výkonu přenesené působnosti řídí nejenom konkrétními zákony, ale i usneseními vlády a směrnicemi ústředních správních úřadů. Tato usnesení a tyto směrnice nemohou orgánům obcí ukládat povinnosti, pokud nejsou zároveň stanoveny zákonem. Podmínkou platnosti směrnic ústředních správních úřadů je jejich publikování ve Věstníku vlády pro orgány krajů a orgány obcí. (15)

Pověřené orgány obce se pak dále řídí opatřeními příslušných orgánů veřejné správy přijatými při kontrole výkonu přenesené působnosti podle tohoto zákona. Metodickou a odbornou pomoc v uvedených věcech vykonává vůči orgánům obcí krajský úřad. Na činnosti v přenesené působnosti obdrží obce ze státního rozpočtu příspěvek na plnění těchto úkolů v přenesené působnosti.

Mezi přenesenou působnost činností, které má zajišťovat obec bych, v souvislosti s diplomovou prací, zejména zmínil činnosti, které má obec vykonávat dle zákona č. 133/1985 Sb. o požární ochraně. Patří sem zejména činnosti spočívající ve

vytvoření podmínek pro ochranu života a zdraví občanů před požáry a při vzniku živelních pohrom. Obec je povinna zřídit jednotky JSDHO, zajistit personální obsazenost jednotek a jejich odbornou způsobilost, obstarat a zabezpečit potřebné množství požární techniky a věcných prostředků, vytvářet podmínky pro záchranné práce zejména udržováním komunikací a nástupních ploch pro požární techniku, manipulačních ploch, únikových ploch, zdrojů vody, funkčnost požárních zařízení (sirény, hydranty).

Obcím vyplývají další povinnosti z dalších právních norem. Konkrétně ze zákona č. 239/2000 Sb. o integrovaném záchranném systému, podle ustanovení § 13, musí starosta obce s rozšířenou působností koordinovat záchranné a likvidační práce, pokud jej velitel zásahu o koordinaci požádal, schvaluje vnější havarijní plán. O svém jednání je povinen informovat cestou OPIS Ministerstvo vnitra. Orgány obce pak, podle ustanovení § 15, zajišťují připravenost obce na mimořádné události a podílejí se na provádění záchranných a likvidačních prací a na ochran obyvatelstva.

Dále podle zákona č. 240/2000 Sb. o krizovém řízení, se v ustanovení § 21, ukládá obcím povinnost zajišťovat připravenost obce na řešení krizových situací, zejména pak rozpracovávání úkolů krizového plánu kraje ve vztahu k obci, připravuje a poskytuje hasičskému záchrannému sboru kraje podklady a informace potřebné ke zpracování krizového plánu kraje, shromažďuje a vede údaje o počtu a totožnosti osob zdržujících se v době krizového stavu ve správním území obce, podílí se na zajištění veřejného pořádku, v našem případě prostřednictvím Městské policie. Úkolem obce je i seznámení právnických a fyzických osob s charakterem možného ohrožení a připravenými způsoby jeho řešení. Starosta obce rovněž odpovídá za celkovou připravenost obce a to včetně funkčnosti informačních a komunikačních prostředků. V ustanovení § 22 uvedeného zákona je přímo obligatorně dáno, že veškerá zmiňovaná opatření jsou hrazena z rozpočtu obce.

Obce podle zákona č. 241/2000 Sb. o hospodářských opatřeních pro krizové stavy, zejména podle ustanovení § 8, mají v systému hospodářských opatření pro

krizové stavy povinnost připravit a vyhlásit regulační opatření. Regulační opatření jsou pouze jedním z pětibodových zákonných opatření, tak jak je definuje ustanovení § 4 uvedeného zákona. Dále jsou povinny plnit úkoly uložené krajským úřadem k zajištění plnění nezbytných dodávek. Nezbytné dodávky jsou následně primárně určeny k zabezpečení základních životních potřeb, činnosti hasičských záchranných sborů, havarijních služeb a výkonu státní správy. Tyto činnosti by měly být zajištěny a měly by probíhat obvyklým způsobem.

### **1.7.1 Definice rozpočtu**

Jak jsem již uvedl, obecní rozpočet není samostatně uzavřeným celkem. Obecně je nutné o něm zmínit, že jde o samostatný finanční soubor, který je do značné míry decentralizovaný. Rozpočty se ve své struktuře snaží bilancovat oblast příjmů, které získala obec z centra a dále vlastním hospodařením, z oblasti správy svého majetku, svých činností a investic. Je dobrým pravidlem, že si obce tvoří vyrovnané rozpočty. Rozpočet je tedy dokumentem, který schvaluje zastupitelstvo a jde vlastně o reálnou bilanci příjmů a výdajů obce v daném kalendářním roce. Rozpočet obce lze také chápat jako finanční plán vypracovaný pro konkrétní účetní období. Podstatné je, že výdaje musí být kryty reálnými příjmy, rezervami a dalšími schválenými zdroji. Obecní rozpočet konkrétně se pak musí nepřímo navázat a komparovat s rozpočty vyšších územních celků, např. kraj.

Je až s podivem, že tato uvedená pravidla pro tvorbu rozpočtů, nejsou zcela akceptována při tvorbě rozpočtu České republiky. Ve státních rozpočtech je posledních více jak 8 let každoročně plánován schodkový rozpočet oscilující ve výši cca 100 mld. Kč.

Obr.7

Schéma rozpočtu v rámci rozpočtové soustavy ČR (16)

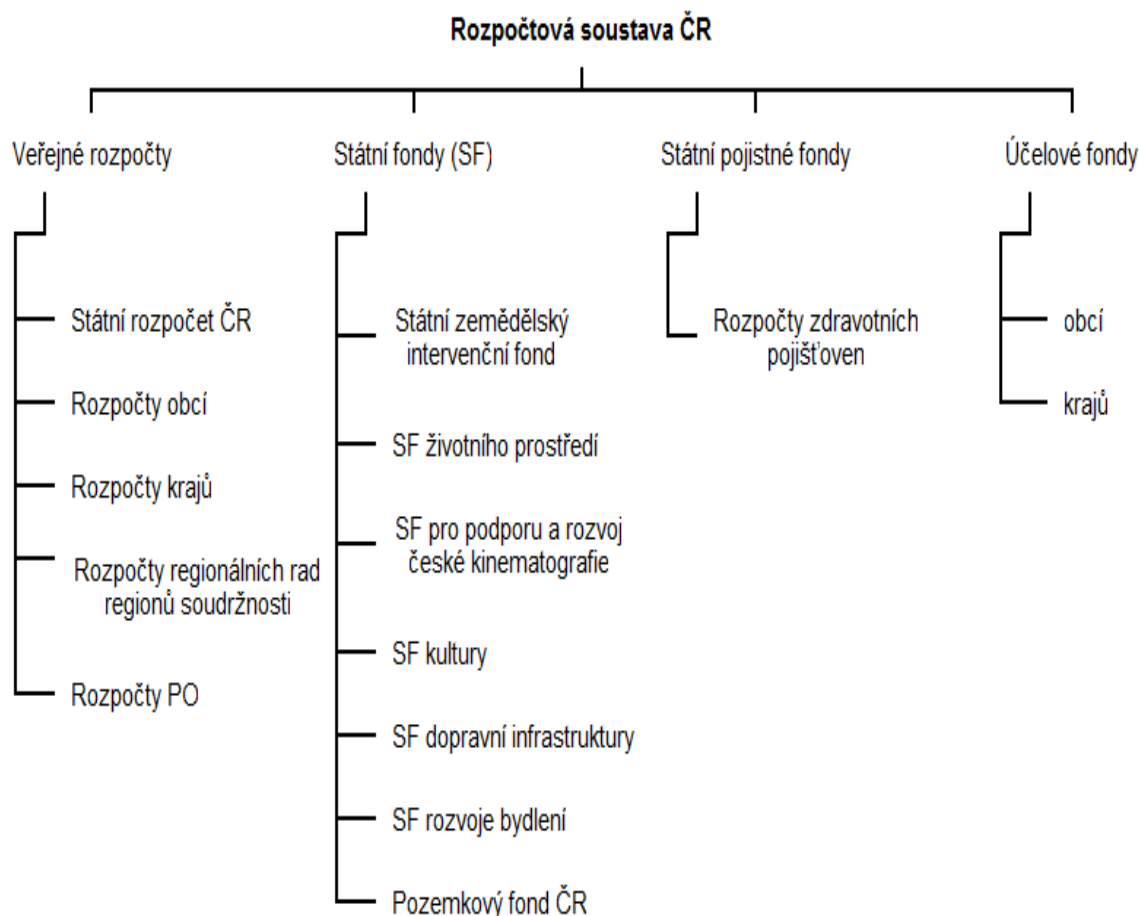

### 1.7.2 Rozpočty obcí a krajů

V předchozí kapitole jsem ve zkratce uvedl základní rozsah činností kraje a obce. Pro naplnění těchto činností je třeba alokovat finanční zdroje. Zdroje pro plánovanou činnost se vytvářejí na základě platné legislativy a to zákon č. 250/2000 Sb., o rozpočtových pravidlech územních samosprávných celků, když v tomto zákoně jsou vymezeny principy hospodaření nejkompexněji. Podle této právní normy jsou sestavovány rozpočty jednotlivých samospráv. Vytvořené rozpočty na konkrétní rok,

schvaluje na svém zasedání zastupitelstvo po té, co je projednán finančním výborem, schválen a předložen radou obce či kraje.

Sestavený rozpočet musí zabezpečit vlastní činnost územně samosprávních celků v jeho samostatné působnosti. Rozpočet musí být schopen hradit výdaje spojené s výkonem úkolů státní správy, ke kterým jsou samosprávné území pověřeny zákonem, přičemž závazky obcím a kraji vyplývají z plnění povinností uložených jim zákonem. Na úseku státní správy jsou samosprávním celkům poskytovány dotace ze státního rozpočtu a obcím mohou být poskytnuty i z rozpočtu kraje. Parametry pro výpočet výše poskytovaných dotací a příspěvků ze státního rozpočtu stanoví každoročně zákon o státním rozpočtu.

Dotace z jednotlivých kapitol státního rozpočtu se do rozpočtu obcí poskytují prostřednictvím krajů, v jejichž regionu leží příslušné obce. Kraj dotace státu obcím přerozděluje jako účelové dotace na konkrétní činnosti v oblasti výkonu státní správy v přenesené působnosti. Výše finančních prostředků na hospodaření územně samosprávních celků je ovlivněno zejména velikostí obce resp. kraje, počtem obyvatel, demografickou strukturou a charakterem, vyspělostí místní nebo regionální ekonomiky a dalšími parametry.

Základním nástrojem finančního hospodaření krajů a obcí je jejich roční rozpočet a rozpočtový výhled. Mimo jiných obligatorních položek, obce a kraje ze svých rozpočtů přímo financují náklady spojené přípravou na mimořádné události a krizové stavy. Obce pak mohou žádat kraj o úhradu nákladů vzniklých při řešení mimořádných událostí a krizových stavů. Kraj tyto, většinou mimořádné výdaje, hradí ze svého rozpočtu. Samosprávám obcí zde pak může vypomoci svými zdroji státní rozpočet a to na základě zákona č.12/2002, o státní pomoci při obnově území postiženého živelnou nebo jinou pohromou. V neposlední řadě stát prostřednictvím samospráv zprostředkovává přerozdělení sociálních dávek, jednorázových či mimořádných dotací a humanitárních příspěvků o jejichž distribuci občanům rozhodla vláda.

Na konci účetního období předávají obce informace o plnění kapitol rozpočtu krajům. Kraje a Hlavní město Praha pak sumarizované údaje o čerpání předávají příslušnému ministerstvu financí. Toto pak zpracuje státní závěrečný účet. Ten je po projednání vládou ČR předložen poslanecké sněmovně do 30. dubna následujícího roku po uplynulém účetním roce. Pro doplnění lze ještě uvést, že je-li saldo hospodaření státního rozpočtu odlišné od salda stanoveného v zákoně o státním rozpočtu na konkrétní rozpočtový rok, rozhodne o použití přebytku nebo o úhradě a způsobu úhrady schodku na návrh vlády, poslanecká sněmovna.

### **1.7.3 Rozpočtová skladba**

Obecní rozpočet není samostatným uzavřeným celkem. Obec je napojena různými finančními vazbami na rozpočet krajský a státní. Problematiku hospodaření obce upravuje zákon o obcích, zákon o rozpočtovém určení daní, zákon o finanční kontrole ve veřejné správě, vyhláška o rozpočtové skladbě a další navazující normy. Sestavování rozpočtu obce a následná zákonná povinnost podle schváleného rozpočtu obce hospodařit v průběhu rozpočtového období je zcela v kompetenci rozhodovací pravomoci zastupitelstva obce.

Rozpočet obce lze označit jako tzv. municipální, což lze definovat jako decentralizovaný peněžitý fond, který na jedné straně bilancuje příjmy obce získané vlastní, např. podnikatelskou činností a dále příjmy získané přerozdělením v rozpočtové soustavě. Soubor takto získaných příjmů pak následně promítne do výdajů, kterými je nutné zajistit chod samosprávy a státní správy. Z účetního hlediska je pak rozpočet určitou bilancí příjmů a výdajů v daném rozpočtovém období. Rozpočet by měl zajistit zdravou bonitu obce. Měl by připustit pouze ty výdaje, které jsou kryty příjmy obce, eventuálně dotacemi a půjčkami. Mělo by být přirozeností obce, aby byl schválený a plněný rozpočet vyrovnaný.

Rozpočtovou skladbu nelze utvářet svévolně. Rozpočtová skladba je určena vyhláškou Ministerstva financí č. 323/2002 Sb. o rozpočtové skladbě. Rozpočtová skladba je závazná pro celou soustavu veřejných rozpočtů. Ministerstvo financí pak zaručuje analýzu rozpočtů a jejich kontrolu. Návrh rozpočtu sestavuje výkonný orgán obce, kterým je obvykle finanční odbor obecního úřadu. Po sestavení rozpočtu je předkládá ke schválení finančnímu výboru obce, radě obce a následně zastupitelstvu obce. Zastupitelé obce schvalují pouze závazné ukazatele rozpočtu, které se po schválení dále rozepisují podle podrobné rozpočtové skladby. Při schvalování rozpočtu se tedy zastupitelstvo obce zabývá jen zásadními číselnými hodnotami rozpočtu, neschvaluje ho v plném a podrobném členění. K jeho rozepsání dochází až po schválení. Schválený rozpočet musí být reálný, pravdivý a úplný. Tyto zásady mají význam hlavně při kontrole plnění rozpočtu a jeho následném vyhodnocování během roku.

Obr. č. 8

Přehledné schéma základních příjmů do obecního rozpočtu. (16)

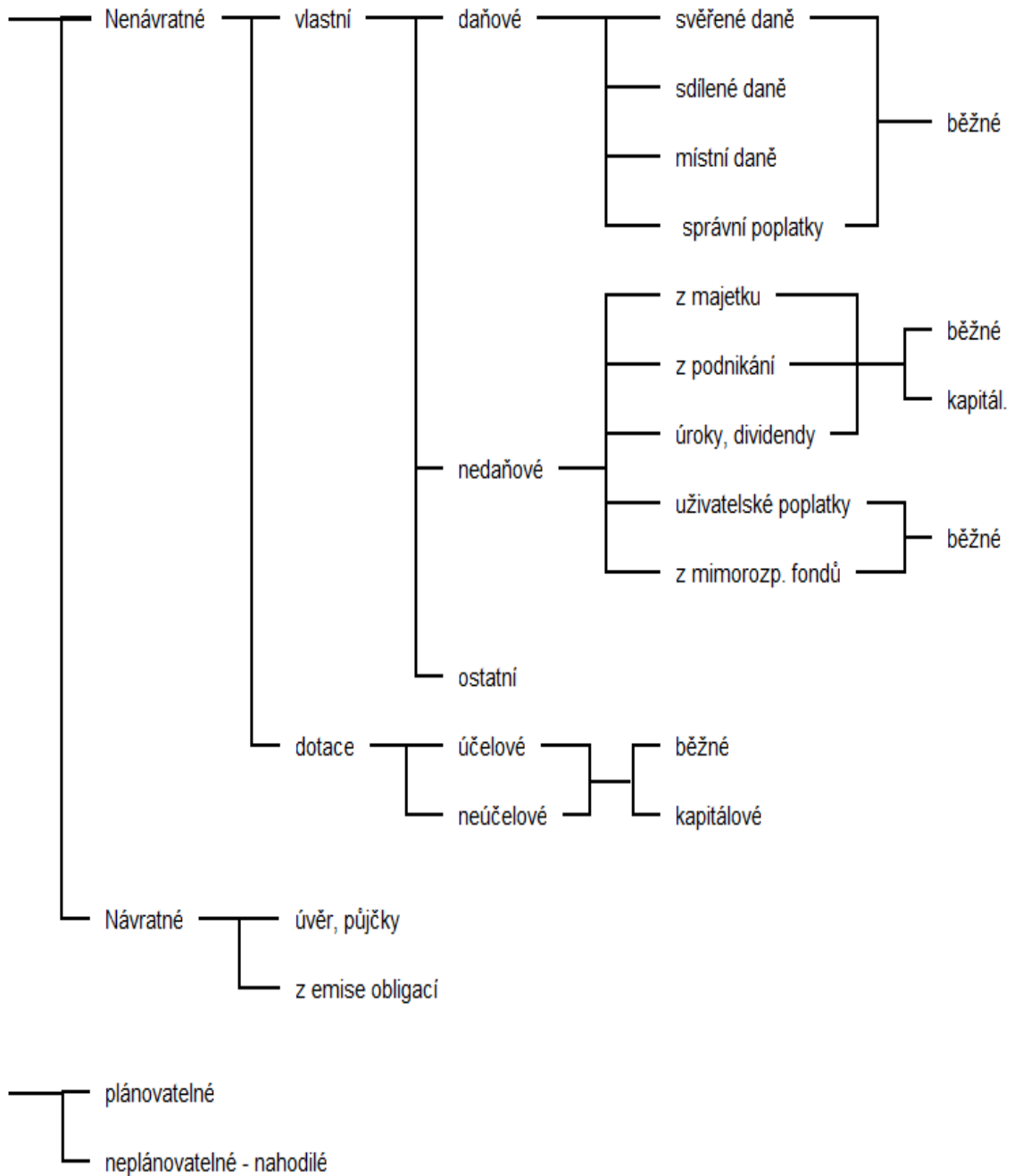



V již schváleném rozpočtu obce lze provádět tzv. rozpočtová opatření. Způsob tvorby rozpočtových opatření upravuje např. stanovisko Ministerstva vnitra ČR č. 4/2011. Tyto opatření reagují na aktuální stav plnění schváleného rozpočtu. Na konci účetního období obce se pak zpracovává závěrečný účet obce, který se předkládá ke schválení zastupitelstva obce. S tímto dokumentem budeme v další části diplomové práce pracovat při rozboru finančních dat za jednotlivá účetní období obce.

Správná tvorba rozpočtové sklady umožňuje přehlednou analýzu příjmů a výdajů obce. Obecní rozpočty využívají třídění podle kapitol a dále podle druhu. Druhové třídění je základem všech peněžních operací, které jsou tak lépe identifikovatelné.

V dále uvedených konkrétních rozpočtech obce je rovněž pracováno s termínem konsolidace rozpočtu či rozpočtové položky. V této souvislosti jde o to, aby se celkový pohled na sestavený rozpočet oprostil od možné duplicity plateb v rámci interních, mezi rozpočtových transferů. Tím dojde ke korekci příjmů a výdajů a zpřesnění stavu.

## 2 METODIKA

Základním cílem diplomové práce je provést výzkum za účelem zjištění a posouzení ekonomické náročnosti financování provozu jednotky sboru dobrovolných hasičů obce konkrétní obce v Jihočeském kraji. Zároveň má výzkumné zjištění ověřit, jaké má financování dopady do obecního rozpočtu.

Primárním cílem diplomové práce je vytvořit empiricky ověřitelný soubor informací, podložený validními daty, který by popsal vývoj trendů ve financování jednotek požární ochrany obce a tím ověřit míru náročnosti a velikost zátěže takového financování pro obecní rozpočet.

Zásadní pro řešení úkolu cíle diplomové práce bude sběr a analýza dat. Vzhledem k zadání se v našem případě bude jednat převážně o účetní data. Práce provede vytvoření souboru obsahujícího účetních data obce za období deseti roků. Tento desetiletý časový interval je zvolen zejména z důvodu, že desetiletá lhůta je platnou zákonnou archivní lhůtu pro uchování a uskladnění významné části účetní evidence. Po této lhůtě již nemusejí účetní jednotky své evidence archivovat. Obci odpadají ekonomické náklady na uložení, které tím mohou vzniknout.

Na tomto místě je také považuji za nutné zmínit, že získávání účetních a inventarizačních dat společnosti, v tomto případě Města Třeboň, není jednoduchou záležitostí. Požadovaná data lze získat a dále využívat pouze v souladu se zákonem. V tomto případě budu za účelem získání dat aplikovat příslušné ustanovení zákona číslo 106/1999 Sb. o svobodném přístupu k informacím. Vydané informace pak budou zpoplatněny dle příslušných tarifů města.

Získaný objem dat bude nutné zpracovat a vyhodnotit. Jako nejvhodnější metodou pro zpracování dat se jeví a bude použito metody *kvalitativního výzkumu*. Tento typ výzkumu je standardizovaný. Kvantitativní metody se nejlépe hodí a využívají ke zkoumání jednoduchých a měřitelným znaků, případně jejich kombinací. Ke zkoumání se využívá dat, která lze vyjádřit čísly. V našem případě čísla, která

budou zjištěna z účetních výkazů účetní jednotky. Výsledky pak budou zpracovány pomocí přehledných tabulek a grafů. Validita takto získaných dat bude stoprocentní. Interpretace výstupních souborů dat nebude ovlivněna vnějšími vlivy např. ovlivněným respondentem ankety apod.. Jedná se přesná, krajským úřadem či externí privátní organizací, auditovaná účetní data, která během své existence podléhají několikeré kontrole.

Jak už bylo zmíněno, základní technikou sběru dat bude sběr empirických dat. Zjištěná data nebude nutné doplňovat a zpřesňovat jinými metodami sběru dat jako např. dotazníkovými metodami, pohovory apod. To je velice důležité, protože jakýkoliv typ doplňujících otázek polouzavřených či otevřených, které dále z pohledu kontrolního, filtračního a trikového mohou mít za následek, že na ve výstupech mohou mít daná data určitou míru subjektivního ovlivnění. Tím, že tyto postupy nepoužijeme, nebude nutné přezkoumávat míru ovlivnění výstupních dat.

Východiskem pro kvantitativní výzkum je výchozí výzkumná otázka. Odpověď na výzkumnou otázku má potvrdit soubor reprezentativních výsledků. Zvolená výzkumná otázka vychází z deduktivního přístupu zpracovatele, který je založen na elementární znalosti procesů ve zkoumaném odvětví. To vše má rovněž podstatný vliv na ověření či vyvrácení pravdivosti odpovědi na zvolenou výzkumnou otázku.

Zvolené přístup k ověření řešené výzkumné otázky lze dále odůvodnit skutečností, že mezi nejčastější pozitiva kvalitativního výzkumu patří rychlý a přímočarý sběr dat a tedy ve svém výsledku snadné zobecnění výsledků zkoumání. Sebraná data jsou přesná, převážně numerická a lehce ověřitelná. Další nezpochybnitelnou výhodou zvoleného postupu je, že výsledky šetření jsou relativně nezávislé na výzkumníkovi. Možné ovlivnění může nastat až při interpretaci dat, kde se promítne subjektivní pohled a názor výzkumníka.

Výzkumným objektem této diplomové práce bude město Třeboň, které má statut obce s rozšířenou působností. Město Třeboň, se nachází v okrese Jindřichův Hradec, který leží v Jihočeském kraji. Město Třeboň je územím se stabilizovanou

sídelní strukturou a se stabilizovaným sídelním stavem. Na sledovaném území regionu Třeboňsko mají obyvatelé příležitosti k zaměstnání v odvětvích lehkého průmyslu, převážně montážního typu, lesnictví, dřevozpracujícím průmyslu, stavebnictví, cestovním ruch a službách. Ze služeb je nejvýznamnějším segmentem lázeňství. Struktura regionálního průmyslu Třeboňska měla při svém hodnocení jeden ze zásadních vlivů na posouzení rizikovosti oblasti a detekci regionálních hrozeb.

### 3 VÝSLEDKY

Ochrana obyvatelstva je tzv. veřejným kolektivním statkem (17) a jako taková by měla být výhodnou investicí pro všechny občany. Záleží tedy na poptávce daňových poplatníků, v jakém rozsahu mají volení zástupci občanů tuto službu zajistit. Z dále uvedených zjištěných dat a informací je vidět, že tlak tzv. zdola a tedy celková poptávka veřejnosti, po investicích do této problematiky, není výrazná.

#### 3.1 Rozpočet Města Třeboň na rok 2005.

Město Třeboň v roce 2005 hospodařilo s rozpočtem, který schválilo zastupitelstvo města dne 31. 1. 2005 usnesením č. 24/2005, bod 2.a). Celkové příjmy byly plánované ve výši 308 402 000,00 Kč. Velkové výdaje byly plánované ve výši 334 227 000,00 Kč. Jednalo se tedy o schodkový rozpočet s plánovaným schodkem ve výši -25 825 000,00 Kč. Schodek byl krat z cizích zdrojů.

Tabulka č. 1

Přehled příjmů a výdajů rozpočtu za rok 2005.

Ukazatel rozpočtu v tis.Kč	2004		2005		Rozdíl.skuteč. 2005-2004	% plnění 2005/2004
	upr. rozpočet	skutečnost	upr. rozpočet	skutečnost		
Nekonsolidované příjmy	350 477	770 667	314 104	788 580	17 913	102,32
Příjmy po konsolidaci	349 463	316 653	312 946	289 123	-27 530	91,31
Nekonsolidované výdaje	341 983	753 337	345 538	782 433	29 096	103,86
Výdaje po konsolidaci	340 969	299 323	344 380	282 976	-16 347	94,54

Z níže uvedené tabulky č. 2 je vidět plánovaný soubor finančních výdajů na úseku civilní ochrany a krizového řízení. Jedná se o kapitolu rozpočtu č. 55. Z tabulky je vidět, že plánovány byly výdaje ve výši 400.000,-Kč. Zrealizovaly se výdaje ve výši 353.300,-Kč. Přehled tabulky nám nedává obraz o tom, která konkrétní jednotka požární

ochrany obce byla příjemcem konkrétního plnění. Identifikace investice je patrná pouze u položky 6122. Jde nákup pro SDH Branná. Investice je odůvodněna tím, že jde o jednotku JPO III/1. Tato má v působnosti města Třeboň nejvyšší předurčenost, ze které plyne i největší roční četnost zásahů. Z čerpání investic je také vidět, že pracovníci krizového řízení nevyčerpali svůj investiční interval. Empiricky nelze tento rok srovnat s minulým, protože v tomto roce nejsou data dostupná.

Tabulka č.2

Přehled výdajů na civilní ochranu, krizové stavy a JSDHO za rok 2005.

52 - Civilní ochrana a krizové stavy						
52 99 51699 - Krizové řízení						50,00
<b>55 - Požární ochrana</b>						
55	11	6122	HZS - upevňovací rám pro naviják, dýchací přístroje	<b>K</b>	100	110,0
55	12	5019	Ref. mzd. nákl. zam. čl. jedn. PO při školeních	<b>B</b>	0	17,0
55	12	5137	Drobný hmot. maj. (skř., ovl. prvky sirény)	<b>B</b>	0	43,0
55	12	5154	Dobrovolní hasiči - el. energie	<b>B</b>	45	45,0
55	12	5156	Pohonné hmoty	<b>B</b>	0	6,3
55	12	5167	Školení členů jednotky PO	<b>B</b>	0	5,0
55	12	5169	Dobrovolní hasiči	<b>B</b>	195	7,0
55	12	5171	Dobrovolní hasiči - opravy a udržování	<b>B</b>	10	10,0
55	12	6122	Plovoucí čerpadlo pro SDH Branná	<b>K</b>	0	60,0
55	12	6123	Dobrovolní hasiči - vozidla	<b>K</b>	0	50,0
55	99	5169	Krizové řízení	<b>B</b>	50	0,0
<b>Celkem 55</b>					<b>400</b>	<b>353,3</b>

### 3.2 Rozpočet Města Třeboň na rok 2006

Město Třeboň schválilo dne 30.1. 2006 usnesením č.34/2006 rozpočet s celkovými příjmy 385 461 000,-Kč. Na výdajové straně rozpočtu byly schváleny výdaje ve výši 402 917 000,-Kč. Změna stavu financování byla plánována ve výši +17 456 000,- Kč.

Tabulka č.3

Přehled příjmů a výdajů rozpočtu za rok 2006.

Ukazatel rozpočtu v tis.Kč	2005		2006		Rozdíl.skuteč. 2006-2005	% plnění 2006/2005
	upr. rozpočet	skutečnost	upr. rozpočet	skutečnost		
Nekonsolidované příjmy	314 104	788 580	380 180	902 360	113 780	114,43
Příjmy po konsolidaci	312 946	289 123	378 458	361 931	72 808	125,18
Nekonsolidované výdaje	345 538	782 433	413 445	917 021	134 588	117,20
Výdaje po konsolidaci	344 380	282 976	411 723	376 592	-16 347	94,54

Tabulka č.4

Přehled výdajů rozpočtu za rok 2006.

Výdajová část r. 2006							
O	OdPa	Pol	Text	RS tis. Kč	RU tis. Kč	Čerpání Kč	
			6122 Krizové řízení - vyzorum. systém vč.ozvuč.histor.c	BV	1 500	1 500,0	0,00
			<b>Celkem z 5212</b>		<b>1 550</b>	<b>1 550,0</b>	<b>21 831,83</b>
5299		5169	Povodně 2006 - ostatní služby (monitorovací let)	BV	0	7,0	7 021,00
		5171	Povodně 2006 - protipovod.opaťení - dotace MMR	BV	0	364,4	364 398,60
			<b>Celkem z 5299</b>		<b>0</b>	<b>371,4</b>	<b>371 419,60</b>
5311			<b>Městská policie:</b>		<b>7 619</b>	<b>8 094,0</b>	<b>8 142 101,40</b>
		5011	Mzdové prostředky - Městská policie	BV	4 215	4 230,0	4 230 634,00
		5031	Povinné pojistné na soc.zabezpečení - MěP + OOV	BV	1 096	1 100,0	1 099 972,00
		5032	Povinné pojistné na zdravot.pojistění - MěP + OOV	BV	380	380,0	380 697,00
		5134	Jednotná výstroj	BV	195	218,0	206 589,00
		5136	Učebnice, předpisy	BV	36	2,0	1 349,00
		5137	Drobný hmotný majetek	BV	50	85,0	83 529,00
		5139	Nákup materiálu	BV	97	28,0	19 451,50
		5156	PHM	BV	175	148,0	148 219,69
		5161	Poštovné	BV	1	1,0	221,00
		5162	Služby radiokomunikací	BV	85	70,0	69 267,97
		5164	Nájemné	BV	6	6,0	6 000,00
		5166	Revize radiové sítě	BV	5	0,0	0,00
		5167	Vzdělávací kurzy	BV	60	26,0	25 100,00
		5169	Údržba tech. vybavení, radar, měření rychlosti	BV	20	51,0	50 873,60
		5171	Opravy, prohlídky, akontace na leasing	BV	250	215,0	170 243,30
		5173	Cestovné	BV	10	2,0	1 153,00
		5178	Nájemné za nájem s práv.koupě - splátky Š Roomst	BV	0	125,0	197 909,24
		5361	Kolky	BV	8	2,0	2 000,00
		6122	MP - radar, kamera pro rozšíř.kam.sys.	KV	230	705,0	748 892,10
		6122	MP - radar, kamera pro rozšíř.kam.sys.-dotace	KV	700	700,0	700 000,00
			<b>PCO:</b>		<b>185</b>	<b>185,0</b>	<b>152 024,03</b>
		5137	Nákup vybavení PCO	BV	10	54,0	52 548,20
		5138	nákup vysílačů	BV	45	25,0	22 300,50
		5139	Nákup materiálu	BV	2	2,0	2,00
		5161	Poštovné	BV	1	1,0	0,00
		5162	Služební telefony PCO + tel. linky PCO + síť ČTU	BV	55	65,0	57 728,63
		5167	Školení správce systému a operátorů	BV	10	5,0	0,00
		5169	Smluvně uzavřený roční servis v výrobce pultu	BV	19	19,0	16 660,00
		5171	Údržba a opravy	BV	20	10,0	2 784,70
		5172	Programové vybavení pro PCO	BV	20	1,0	0,00
		5173	Cestovné	BV	3	3,0	0,00
			<b>Odchyt psů:</b>		<b>37</b>	<b>37,0</b>	<b>3 735,00</b>
		5139	Odchyt psů - krmivo	BV	30	30,0	1 935,00
		5169	Odchyt psů - ostatní služby	BV	7	7,0	1 800,00
			<b>Celkem z 5311</b>		<b>7 841</b>	<b>8 316,0</b>	<b>8 297 860,43</b>
5512		5019	Dobrovolní hasiči - ostatní platy	BV	30	30,0	8 344,00
		5134	Dobrovolní hasiči - osobní ochranné pomůcky	BV	0	65,0	18 809,50
		5137	Dobrovolní hasiči - DHDM	BV	200	149,7	77 497,50
			Dobrovolní hasiči - DHDM - dotace	BV	0	20,0	35 341,00
		5139	Dobrovolní hasiči - materiál	BV	0	5,0	1 272,00
		5154	Dobrovolní hasiči - el. energie	BV	30	35,0	32 565,00
		5156	Dobrovolní hasiči - PHM	BV	10	10,0	7 112,00
		5167	Dobrovolní hasiči - služby školení a vzdělávání	BV	5	5,0	0,00
		5169	Dobrovolní hasiči - nákup ostatních služeb	BV	5	5,0	500,00
		5171	Dobrovolní hasiči - opravy a udržování	BV	20	20,0	10 690,60
		6121	MČ Branná - Hasičská zbrojnice-přístavba	KV	1 900	1 982,0	1 981 530,50
		6122	Dobrovolní hasiči - motorové čerpadlo	KV	0	60,0	43 911,00
			<b>Celkem z 5512</b>		<b>2 200</b>	<b>2 386,7</b>	<b>2 217 573,10</b>
			<b>Celkem z 5 - Bezpečnost státu a právní ochrana</b>		<b>11 591</b>	<b>12 624,1</b>	<b>10 508 684,96</b>
6		6112	5023 Mzdové prostředky - zastupitelstvo včetně uvolněný	BV	1 900	1 900,0	2 085 686,00
			5031 Povinné pojistné na soc.zabezpečení - zastupitelst	BV	495	495,0	372 789,00
			5032 Povinné pojistné na zdravot.pojistění - zastupitel	BV	175	175,0	167 327,00
			<b>Celkem z 6112</b>		<b>2 570</b>	<b>2 570,0</b>	<b>2 625 802,00</b>
		6114	5011 Volby do PS PČR - odměny	BV	0	60,0	19 900,00
			5021 Volby do PS PČR - ostatní osobní výdaje	BV	0	141,5	86 590,00
			5139 Volby do PS PČR - nákup materiálu	BV	0	20,0	2 388,00
			5156 Volby do PS PČR - pohonné hmoty	BV	0	5,0	1 953,00
			5164 Volby do PS PČR - nájemné	BV	0	20,0	11 212,80
			5169 Volby do PS PČR - nákup ostatních služeb	BV	0	20,0	1 980,20
			5175 Volby do PS PČR - pohostění	BV	0	30,0	10 395,00
			<b>Celkem z 6114</b>		<b>0</b>	<b>296,5</b>	<b>134 419,00</b>
		6115	5011 Volby do ZO a Senátu PČR - odměny	BV	0	60,0	40 300,00
			5019 Volby do ZO a Senátu PČR - ostatní platy	BV	0	2,5	3 347,00
			5021 Volby do ZO a Senátu PČR - ostatní osobní výdaje	BV	0	150,0	153 415,00
			5139 Volby do ZO a Senátu PČR - nákup materiálu	BV	0	20,0	10 354,50

Závěrečný účet za rok 2006 - Výdajová část  
BV - běžné výdaje, KV - kapitálové výdaje



Z výše uvedené tabulky č. 4 je možné zjistit, že v roce 2006 byly plánovány finanční výdaje na úseku civilní ochrany a krizového řízení v položce č. 5311. Plánovány byly výdaje ve výši 2 200 000,-Kč. Zrealizovaly se výdaje ve výši 2 217 573,-Kč. Položky tabulky nám dávají přehled struktury investic. Nejvýznamnější investicí byla přístavba hasičské zbrojnice pro jednotku vyšší předurčenosti JPO III/1 SDH Branná. Náklady byly ve výši 1 981 530,-Kč a dále pak nákup motorového čerpadla v ceně 43 911,-Kč. Zjištěné hodnoty lze empiricky porovnat s rokem 2005 a zjišťujeme, že celková investice do JSDHO byla velice významná. Ovšem téměř celá investice byla určena pro jednu jednotku. Ostatní jednotky jsou v období roku 2006 investičně nedotčeny.

### 3.3 Rozpočet Města Třeboň na rok 2007.

Zastupitelstvo Města Třeboň schválilo na rok 2007 dne 15.1.2007 usnesením č. 3/2006, bod 8.a) rozpočet, kde na příjmové straně se očekávaly příjmy ve výši 378 458 000,-Kč. Na výdajové straně rozpočtu byla plánovaná částka 411 723 000,-Kč.

Tabulka č. 5

Přehled příjmů a výdajů rozpočtu za rok 2007.

Ukazatel rozpočtu v tis.Kč	2006		2007		Rozdíl.skuteč. 2007-2006	% plnění 2007/2006
	upr. rozpočet	skutečnost	upr. rozpočet	skutečnost		
Nekonsolidované příjmy	380 180	902 360	353 966	813 915	-88 445	90,20
Příjmy po konsolidaci	378 458	361 931	352 224	335 798	-26 133	92,78
Nekonsolidované výdaje	413 445	917 021	357 147	774 606	-142 415	84,47
Výdaje po konsolidaci	411 723	376 592	355 405	296 489	-80 103	78,73

Z níže uvedené tabulky č. 6 je patrné, že v roce 2007 byly na úseku civilní ochrany a krizového řízení plánovány a zrealizovány finanční výdaje, vedeny pod položkou č. 55 a to ve výši 486 450,-Kč. Po prostudování tabulky je zřejmé, že k navýšení položky, oproti roku 2005, došlo v důsledku přijmutí účelové finanční dotace z Jihočeského kraje a to ve výši 98 000,-Kč. Tedy skutečný příspěvek města na tuto položku byl pouze 388 450,-Kč. Tedy tato částka je téměř shodná s investicí z roku 2005, kdy tato činila 353 300,-Kč. Z položek nelze přesně identifikovat investice do konkrétní jednotky, ale vzhledem k rozsahu nákupu ochranných pomůcek a drobného hmotného majetku, došlo k rovnoměrným investicím do všech tří funkčních jednotek JSDHO.

Tabulka č.6

Přehled výdajů na civilní ochranu, krizové stavy a JSDHO za rok 2007.

55	12	5019	0 Dobrovolní hasiči - ostatní platy	3 404,00
50	39		0 Dobrovolní hasiči - ostatní pov.poj.plac.zaměst.	1 193,00
51	32		0 Dobrovolní hasiči - ochranné pomůcky	218 196,90
<i>z toho: dotace JČK 78,00 78 000,00</i>				
<i>grant 7,70 7 698,00</i>				
51	33		0 Dobrovolní hasiči - léky a zdravotnický materiál	524,50
51	34		0 Dobrovolní hasiči - prádlo, oděv, obuv	0,00
51	37		0 Dobrovolní hasiči - drob.hm.dlouh.maj.	125 506,50
<i>z toho: dotace JČK 20,00 20 000,00</i>				
<i>grant 39,00 38 925,00</i>				
51	39		0 Dobrovolní hasiči - nákup materiálu	17 228,00
51	54		0 Dobrovolní hasiči - elektrická energie	57 205,00
51	56		0 Dobrovolní hasiči - pohonné hmoty a maziva	7 161,18
51	62		0 Dobrovolní hasiči - telefon	1 350,00
51	67		0 Dobrovolní hasiči - služby školení a vzdělávání	3 162,00
51	69		0 Dobrovolní hasiči - nákup ostatních služeb	17 335,00
51	71		0 Dobrovolní hasiči - opravy a udržování	5 784,78
56	22		0 Půjčka SDH Branná, o.s.	28 400,00
Celkem z 12				486 450,86

### 3.4 Rozpočet Města Třeboň na rok 2008

Město Třeboň v roce 2008 hospodařilo s rozpočtem, kdy naplánované příjmy byly ve výši 339 300 000,-Kč. Velkové výdaje byly plánované ve výši 319 597 000,-Kč. Jednalo se tedy s přebytkový rozpočet s plánovaným přebytkem ve výši +19 703 000,-Kč.

Tabulka č. 7

Přehled příjmů a výdajů rozpočtu v roce 2008

#### ROZPOČET NA ROK 2008 - REKAPITULACE

	ROZPOČET MĚSTA
<b>PŘÍJMY</b>	TIS.KČ
daňové	113 013
nedaňové	94 369
kapitálové	33 925
dotace	78 290
<b>PŘÍJMY CELKEM</b>	<b>319 597</b>
<b>VÝDAJE</b>	TIS.KČ
běžné	209 523
kapitálové	129 777
<b>VÝDAJE CELKEM</b>	<b>339 300</b>
<b>SALDO</b>	TIS.KČ
PŘÍJMY - VÝDAJE	-19 703

FINANCOVÁNÍ	TIS.KČ
spl.jistiny - ČS - úvěr z r. 1996-97 (Bertiny lázně)	-3 572
spl.jistiny - ČS - úvěr z r. 2001	-1 668
spl.jistiny - ČS - úvěr z r. 2002	-2 400
spl.jistiny - ČS - úvěr z r. 2004	-2 000
spl.jistiny - ČS - úvěr z r. 2006	-3 300
spl.jistiny - SFŽP - kanalizace Novohradská	-889
spl.jistiny - SFŽP - rekultivace skládky Kat. jámy	-72
přijaté úvěry	0
Úvěry celkem	-13 901
Změna stavu finančních prostředků	33 604
<b>FINANCOVÁNÍ CELKEM</b>	<b>19 703</b>

Tabulka č. 8

Přehled výdajů na civilní ochranu, krizové stavy a JSDHO v roce 2008.

Odbor dopravy a vnitřních věcí

tis. Kč

Z	OD	§ Popis	Data			Příjmy 2008	Výdaje 2008
			RS_2007	RU_112007	SK_112007		
DO	0	Veřejnopráv.sml.na přestupky - od obci	0	0,0	0,00	45	0
		Celkem z 0	0	0,0	0,00	45	0
		Součet z DO	0	0,0	0,00	45	0
DP	0	Správní poplatky - ŘP	300	325,0	517 900,00	420	0
		Správní poplatky - odbor vnitřních věcí	4 300	4 300,0	3 183 615,00	4 500	0
		Celkem z 0	4 600	4 625,0	3 701 515,00	4 920	0
		Součet z DP	4 600	4 625,0	3 701 515,00	4 920	0
NP	22	Pokuty - dopravní přestupky - OVV	600	600,0	763 939,00	650	0
		Pokuty - ostatní doprav.přest. - OVV	15	15,0	5 000,00	5	0
		Náklady řízení - dopravní přestupky - OVV	90	90,0	63 700,00	90	0
		Celkem z 22	705	705,0	836 639,00	745	0
	61	Pokuty - ostatní přestupky - OVV	30	30,0	4 600,00	10	0
		Náklady řízení - ostatní přestupky - OVV				15	0
		Celkem z 61	30	30,0	4 600,00	25	0
		Součet z NP	735	735,0	841 239,00	770	0
BV	33	Činnost KPOZ	95	95,0	76 934,50	0	110
		Celkem z 33	95	95,0	76 934,50	0	110
	52	Krizové řízení - (také na dovyb.prac.KR:laptop...)	60	60,0	4 854,00	0	60
		Celkem z 52	60	60,0	4 854,00	0	60
	55	Požární ochrana	330	315,1	436 286,66	0	400
		Celkem z 55	330	315,1	436 286,66	0	400
	81	Služby (skartace, certifikáty pro úředníky, ...)	300	325,0	489 631,00	0	500
		Znalecké posudky (pro vnitro)	15	30,0	18 616,60	0	30
		Náhrady cest.vyloh a ušlé mzdy svědků přest.fiz.	25	10,0	2 045,00	0	20
		Celkem z 81	340	365,0	510 312,60	0	560
		Součet z BV	1 045	1 235,1	1 028 467,76	0	1 130
		Celkový součet				5 735	1 130

Z výše uvedené tabulky č. 8 zjišťujeme, že v roce 2008 byly plánovány finanční výdaje na úseku civilní ochrany a krizového řízení v položce 55. Plánovány byly výdaje ve výši 400 000,-Kč. Položky tabulky nám nedávají možnost vidět strukturu investic. Jde o paušální zápis bez specifikací. Zjištěné hodnoty lze empiricky porovnat s rokem 2007 a zjišťujeme, že investice do JSDHO byla zachována v přibližně stejné výši.

### 3.5 Rozpočet Města Třeboň na rok 2009

Město Třeboň v roce 2009 hospodařilo s rozpočtem, kdy naplánované příjmy byly ve výši 470 428 100,-Kč. Velkové výdaje byly plánované ve výši 504 218 000,-Kč. Jednalo se tedy s schodkový rozpočet s plánovaným schodkem ve výši -34 129 900,-Kč, který byl kryt z cizích zdrojů, úvěrů.

Tabulka č. 9

Přehled příjmů a výdajů rozpočtu v roce 2009.

Ukazatel rozpočtu v tis.Kč	2009	
		skutečnost
Daňové příjmy	tis.Kč	127 541,00
Nedaňové příjmy	tis.Kč	93 475,00
Kapitálové příjmy	tis.Kč	108 950,00
Dotace	tis.Kč	140 462,10
<b>Příjmy celkem</b>	tis.Kč	<b>470 428,10</b>
<b>Výdaje celkem</b>	tis.Kč	<b>504 218,00</b>
<b>Saldo příjmy-výdaje</b>	tis.Kč	<b>-33 789,90</b>

Tabulka č. 10

Přehled výdajů na civilní ochranu, krizové stavy a JSDHO v roce 2009.

55	Požární ochrana - ostatní platy	16 903,00
	Požární ochrana - ostatní pov.poj.plac.zaměst.	4 097,00
	Požární ochrana - ochranné pomůcky	0,00
	Požární ochrana - cestovné	0,00
	Požární ochrana - léky a zdravotnický materiál	0,00
	Požární ochrana - voda	1 768,50
	Požární ochrana - drob.hm.dlouh.maj.	8 976,00
	Požární ochrana - nákup materiálu	1 998,50
	Požární ochrana - elektrická energie	47 680,00
	Požární ochrana - pohonné hmoty a maziva	9 506,00
	Požární ochrana - telefon	0,00
	Požární ochrana - služby školení a vzdělávání	0,00
	Požární ochrana - nákup ostatních služeb	12 489,66
	Požární ochrana - opravy a udržování	1 715,00
	<b>Celkem z 14</b>	<b>105 133,00</b>

Z výše uvedené tabulky č. 10 zjišťujeme, že v roce 2009 byly finanční výdaje na úseku civilní ochrany a krizového řízení v položce 55. Realizovaly ve výši 105.133,- Kč. Položky tabulky nám dávají strukturu investic. Zjištěné hodnoty nelze empiricky porovnat s rokem 2008. Porovnání lze provést s rokem 2007 a zde vidíme významný pokles. Dá se říci, že tento rozpočet pouze hraří energie a udržovací platby nutné pro zajištění provozu techniky a prostor. Není zde patrná žádná investice.

### 3.6 Rozpočet Města Třeboň na rok 2010

Město Třeboň v roce 2010 hospodařilo s rozpočtem, kdy naplánované příjmy byly ve výši 396 411 800,- Kč. Velkové výdaje byly plánované ve výši 494 890 000,- Kč. Jednalo se tedy s schodkový rozpočet s plánovaným schodkem ve výši -98 478 200,-Kč, který byl kryt z cizích zdrojů, úvěrů.

Tabulka č. 11

Přehled příjmů a výdajů rozpočtu v roce 2010

Ukazatel rozpočtu v tis.Kč	2010	
		skutečnost
Daňové příjmy	tis.Kč	121 007,00
Nedaňové příjmy	tis.Kč	96 244,00
Kapitálové příjmy	tis.Kč	64 729,00
Dotace	tis.Kč	114 431,80
<b>Příjmy celkem</b>	tis.Kč	<b>396 411,80</b>
<b>Výdaje celkem</b>	tis.Kč	<b>494 890,00</b>
<b>Saldo příjmy-výdaje</b>	tis.Kč	<b>-98 478,20</b>

Tabulka č.12

Přehled výdajů na civilní ochranu, krizové stavy a JSDHO v roce 2010.

<b>55</b>	<b>Požární ochrana - ostatní platy</b>	1 311,00
	Požární ochrana - ostatní pov.poj.plac.zaměst.	774,00
	Požární ochrana - ochranné pomůcky	0,00
	Požární ochrana - cestovné	0,00
	Požární ochrana - léky a zdravotnický materiál	0,00
	Požární ochrana - voda	3 819,00
	Požární ochrana - drob.hm.dlouh.maj.	0,00
	Požární ochrana - nákup materiálu	11 934,00
	Požární ochrana - elektrická energie	80 477,00
	Požární ochrana - pohonné hmoty a maziva	8 595,10
	Požární ochrana - telefon	0,00
	Požární ochrana - služby školení a vzdělávání	0,00
	Požární ochrana - nákup ostatních služeb	6 380,80
	Požární ochrana - opravy a udržování	3 842,00
	<b>Celkem z 14</b>	<b>117 102,90</b>

Z výše uvedené tabulky č. 12 je patrné, že v roce 2010 byly finanční výdaje na úseku civilní ochrany a krizového řízení v položce č. 55. Realizovaly ve výši 117.102,- Kč. Položky tabulky nám dávají strukturu investic. Zjištěné hodnoty lze empiricky porovnat s rokem 2009 a vidíme opětovnou stagnaci investic. Rovněž v tomto roce se dá hovořit o tom, že tento rozpočet pouze hradí energie a udržovací platby nutné pro zajištění provozu techniky a prostor. Nejsou zde patrné žádné investice.

### 3.7 Rozpočet Města Třeboň na rok 2011

Město Třeboň v roce 2011 hospodařilo s rozpočtem, kdy příjmy byly ve výši 375 485 400,-Kč. Velkové výdaje byly plánované ve výši 439 539 400,-Kč. Jednalo se tedy s schodkový rozpočet s plánovaným schodkem ve výši -64 054 000,-Kč, který byl kryt z cizích zdrojů zejména úvěrů.

Tabulka č. 13

Přehled příjmů a výdajů rozpočtu v roce 2011

Ukazatel rozpočtu v tis.Kč	2011	
		skutečnost
Daňové příjmy	tis.Kč	115 475,00
Nedaňové příjmy	tis.Kč	101 001,50
Kapitálové příjmy	tis.Kč	120 050,90
Dotace	tis.Kč	0,00
<b>Příjmy celkem</b>	tis.Kč	<b>375 485,40</b>
<b>Výdaje celkem</b>	tis.Kč	<b>439 539,40</b>
<b>Saldo příjmy-výdaje</b>	tis.Kč	<b>-64 054,00</b>



Tabulka č. 14

Přehled výdajů na civilní ochranu, krizové stavy a JSDHO v roce 2011.

<b>55</b>	<b>Požární ochrana - ostatní platy</b>	<b>20,00</b>
	Požární ochrana - ostatní pov.poj.plac.zaměst.	4,00
	Požární ochrana - ochranné pomůcky	15,00
	Požární ochrana - cestovné	10,00
	Požární ochrana - léky a zdravotnický materiál	5,00
	Požární ochrana - voda	6,00
	Požární ochrana - drob.hm.dlouh.maj.	50,00
	Požární ochrana - nákup materiálu	20,00
	Požární ochrana - elektrická energie	60,00
	Požární ochrana - pohonné hmoty a maziva	20,00
	Požární ochrana - telefon	2,00
	Požární ochrana - služby školení a vzdělávání	10,00
	Požární ochrana - nákup ostatních služeb	45,00
	Požární ochrana - opravy a udržování	45,00
	Požární ochrana - peněžité dary členům JSDHO	45,00
	<b>Celkem z 15</b>	<b>357,00</b>

Z výše uvedené tabulky č. 14 zjišťujeme, že v roce 2011 byly finanční výdaje na úseku civilní ochrany a krizového řízení v položce č. 55. Realizovaly ve výši 357.000,-Kč. Položky tabulky nám dávají strukturu investic. Zjištěné hodnoty lze empiricky porovnat s rokem 2010. Porovnání zde vidíme mírný nárůst finančních prostředků. Dá se říci, že tento rozpočet pouze hradí energie a udržovací platby nutné pro zajištění provozu techniky a prostor. Byl také nakoupen drobný hmotný dlouhodobý majetek v hodnotě cca 50 000,-Kč a ochranné pomůcky v hodnotě 15 000,-Kč. Není zde patrná žádná významná investice.

### 3.8 Rozpočet Města Třeboň na rok 2012

Město Třeboň v roce 2012 hospodařilo s rozpočtem, kdy příjmy byly ve výši 312 757 000,-Kč. Velkové výdaje byly plánované ve výši 452 557 000,-Kč. Jednalo se tedy s schodkový rozpočet s plánovaným schodkem ve výši –139 799 000,-Kč, který byl kryt z cizích a to zdrojů zejména úvěrů, které si město vzalo.

Tabulka č. 15

Přehled příjmů a výdajů rozpočtu v roce 2012

Ukazatel rozpočtu v tis.Kč	2012	
		skutečnost
Daňové příjmy	tis.Kč	102 056,00
Nedaňové příjmy	tis.Kč	65 679,00
Kapitálové příjmy	tis.Kč	52 056,00
Dotace	tis.Kč	92 966,63
<b>Příjmy celkem</b>	tis.Kč	<b>312 757,63</b>
<b>Výdaje celkem</b>	tis.Kč	<b>452 557,00</b>
<b>Saldo příjmy-výdaje</b>	tis.Kč	<b>-139 799,37</b>

Tabulka č.16

Přehled výdajů na civilní ochranu, krizové stavy a JSDHO v roce 2012.

<b>55</b>	<b>Požární ochrana</b> - ostatní platy	10,00
	Požární ochrana - ostatní pov.poj.plac.zaměst.	2,00
	Požární ochrana - ochranné pomůcky	20,00
	Požární ochrana - cestovné	4,00
	Požární ochrana - léky a zdravotnický materiál	5,00
	Požární ochrana - prádlo, oděv, obuv	5,00
	Požární ochrana - voda	6,00
	Požární ochrana - drob.hm.dlouh.maj.	50,00
	Požární ochrana - nákup materiálu	20,00
	Požární ochrana - elektrická energie	50,00
	Požární ochrana - pohonné hmoty a maziva	25,00
	Požární ochrana - telefon	2,00
	Požární ochrana - služby školení a vzdělávání	3,00
	Požární ochrana - nákup ostatních služeb	30,00
	Požární ochrana - opravy a udržování	35,00
	Požární ochrana - peněžité dary členům JSDHO	20,00
	<b>Celkem z 15</b>	<b>287,00</b>

Z výše uvedené tabulky č. 16 zjišťujeme, že v roce 2012 byly finanční výdaje na úseku civilní ochrany a krizového řízení v položce č. 55. Realizovaly ve výši 287 000,-Kč. Položky tabulky nám dávají strukturu investic. Zjištěné hodnoty lze empiricky porovnat s rokem 2011. Porovnání vidíme mírný pokles přidělených finančních prostředků. Dá se říci, že tento rozpočet pouze hradí energie a udržovací platby nutné pro zajištění provozu techniky a prostor. Ovšem byl také zrealizován nákup drobný hmotný dlouhodobý majetek a oděvů v hodnotě cca 75 000,- Kč. Není zde patrná žádná významná investice.

### **3.9 Rozpočet Města Třeboň na rok 2013**

Město Třeboň v roce 2013 hospodařilo s rozpočtem, kdy příjmy byly ve výši 325 818 000,-Kč. Velkové výdaje byly plánované ve výši 311 325 000,-Kč. Jednalo se tedy o přebytkový rozpočet ve výši +14 493 000,-Kč.

Tabulka č.17

Přehled příjmů a výdajů rozpočtu v roce 2013

SOUHRNNÁ BILANCE	Rozpočet 2013 (v tis. Kč)
Daňové příjmy	119 169,000
Nedaňové příjmy	120 670,960
Kapitálové příjmy	47 402,500
Přijaté transfery	38 576,350
<b>Příjmy celkem</b>	<b>325 818,810</b>
Běžné výdaje	179 641,375
Kapitálové výdaje	131 684,370
<b>Výdaje celkem</b>	<b>311 325,745</b>
<b>Saldo</b>	<b>14 493,065</b>
<b>Celkem financování</b>	<b>-14 493,065</b>

Tabulka č. 18

Přehled výdajů na civilní ochranu, krizové stavy a JSDHO v roce 2013.

52 Civilní připravenost na krizové stavy celkem		40,00	40,00	0,00	80,00		
55	11	5319	Neinv.transfer - HZS Jihočeského kraje, ÚO J.Hradec		75,00		
55	12	5019	Požární ochrana - ostatní platy	10,00	15,00	11 058,00	20,00
		5039	Požární ochrana - ostatní pov.poj.plac.zaměstnavat	2,00	2,00	1 573,00	5,00
		5132	Požární ochrana - ochranné pomůcky	20,00	20,00	0,00	15,00
		5133	Požární ochrana - léky a zdravotnický materiál	5,00	5,00	0,00	5,00
		5134	Požární ochrana - prádlo, oděv a obuv	5,00	35,00	23 292,00	5,00
		5137	Požární ochrana - drobný hmot. dlouhodob. majetek	50,00	50,00	19 021,00	50,00
		5139	Požární ochrana - nákup materiálu	20,00	20,00	1 074,00	20,00
		5151	Požární ochrana - voda	6,00	6,00	5 780,00	7,00
		5154	Požární ochrana - elektrická energie	50,00	50,00	27 741,00	50,00
		5156	Požární ochrana - pohonné hmoty a maziva	25,00	25,00	13 303,76	25,00
		5162	Požární ochrana - telefon	2,00	2,00	500,00	2,00
		5167	Požární ochrana - služby školení a vzdělávání	3,00	3,00	0,00	3,00
		5169	Požární ochrana - nákup ostatních služeb	30,00	25,00	9 049,00	25,00
		5171	Požární ochrana - opravy a udržování	35,00	35,00	14 197,00	30,00
		5173	Požární ochrana - cestovné	4,00	4,00	0,00	4,00
		5492	Požární ochrana - peněžité dary členům JSDHO	20,00	20,00	0,00	20,00
55 Požární ochrana a integrovaný ochranný systém celkem				287,00	317,00	126 588,76	361,00

Z výše uvedené tabulky č. 18 zjišťujeme, že v roce 2013 byly finanční výdaje na úseku civilní ochrany a krizového řízení v položce č. 55. Realizovaly ve výši 361 000,-Kč. Položky tabulky nám dávají strukturu investic. Zjištěné hodnoty lze empiricky porovnat s rokem 2012. Porovnání vidíme mírný nárůst přidělených finančních prostředků. Dá se říci, že tento rozpočet pouze hradí energie a udržovací platby nutné pro zajištění provozu techniky a prostor. Ovšem byl také zrealizován nákup drobný hmotný dlouhodobý majetek a oděvů v hodnotě cca 50 000,-Kč. Z přehledu je ale patrné, že v součtu je počítáno s položkou 80 000,-Kč, která řeší náklady krizového řízení. Tedy samotné jednotky požární ochrany dostanou fakticky méně finančních prostředků.

### 3.10 Rozpočet Města Třeboň na rok 2014

Město Třeboň v roce 2014 hospodařilo s rozpočtem, kdy příjmy byly ve výši 287 054 000,-Kč. Velkové výdaje byly plánované ve výši 243 551 000,-Kč. Jednalo se tedy o přebytkový rozpočet ve výši +43 503 000,-Kč.

Tabulka č. 19

Přehled příjmů a výdajů rozpočtu v roce 2014

<b>SOUHRNNÁ BILANCE</b>	
117 730,00	Daňové příjmy
100 408,99	Nedaňové příjmy
46 227,79	Kapitálové příjmy
22 688,03	Přijaté transfery
<b>287 054,81</b>	<b>Příjmy celkem</b>
171 010,96	Běžné výdaje
72 540,43	Kapitálové výdaje
<b>243 551,39</b>	<b>Výdaje celkem</b>
<b>43 503,42</b>	<b>Saldo</b>
<b>-43 503,42</b>	<b>Celkem financování</b>

Tabulka č. 20

Přehled výdajů na civilní ochranu, krizové stavy a JSDHO v roce 2014.

<b>52 Civilní připravenost na krizové stavy celkem</b>		<b>0,00</b>	<b>0,00</b>	<b>0,00</b>	<b>74,00</b>
5512	5019	Požární ochrana - ostatní platy	0,00	20,00	5 202,00
5039		Požární ochrana - ostatní pov.poj.plac.zaměstnavat	0,00	5,00	1 407,00
5132		Požární ochrana - ochranné pomůcky	0,00	15,00	0,00
5133		Požární ochrana - léky a zdravotnický materiál	0,00	0,00	0,00
5134		Požární ochrana - prádlo, oděv a obuv	0,00	5,00	0,00
5137		Požární ochrana - drobný hmot. dlouhodob. majetek	0,00	0,00	0,00
5139		Požární ochrana - nákup materiálu	0,00	4,00	1 000,00
5151		Požární ochrana - voda	0,00	7,00	4 980,00
5154		Požární ochrana - elektrická energie	0,00	44,00	21 809,00
5156		Požární ochrana - pohonné hmoty a maziva	0,00	25,00	13 936,35
5162		Požární ochrana - telefon	0,00	0,00	0,00
5167		Požární ochrana - služby školení a vzdělávání	0,00	0,00	0,00
5169		Požární ochrana - nákup ostatních služeb	0,00	11,00	10 829,00
5171		Požární ochrana - opravy a udržování	0,00	30,00	2 440,00
5173		Požární ochrana - cestovné	0,00	4,00	0,00
<b>55 Požární ochrana a integrovaný systém celkem</b>		<b>0,00</b>	<b>170,00</b>	<b>61 603,35</b>	<b>267,00</b>

Z výše uvedené tabulky č. 20 zjišťujeme, že v roce 2014 byly finanční výdaje na úseku civilní ochrany a krizového řízení v položce č. 52. Realizovaly ve výši 267 000,-Kč. Položky tabulky nám dávají strukturu investic. Zjištěné hodnoty lze empiricky porovnat s rokem 2013 a porovnání vidíme mírný pokles přidělených finančních prostředků. Dá se říci, že tento rozpočet pouze hradí energie a udržovací platby nutné pro zajištění provozu techniky a prostor. Také byl zrealizován nákup drobného hmotného majetku a oděvů v hodnotě cca 70 000,-Kč. Z přehledu je ale patrné, že v součtu je počítáno s položkou 72 000,- Kč, která řeší náklady krizového řízení. Tedy samotné jednotky požární ochrany dostanou fakticky méně finančních prostředků.

Graf č. 1

Graf vývoje příjmů Města Třeboň od roku 2005 do roku 2014.

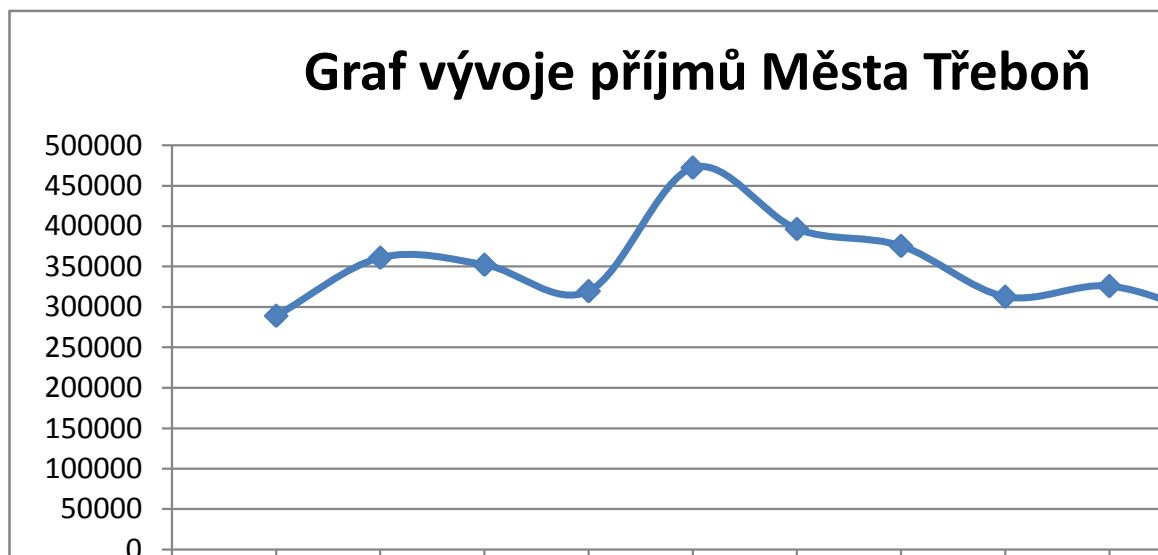

Graf č. 2

Graf vývoje výdajů Města Třeboň od roku 2005 do roku 2014

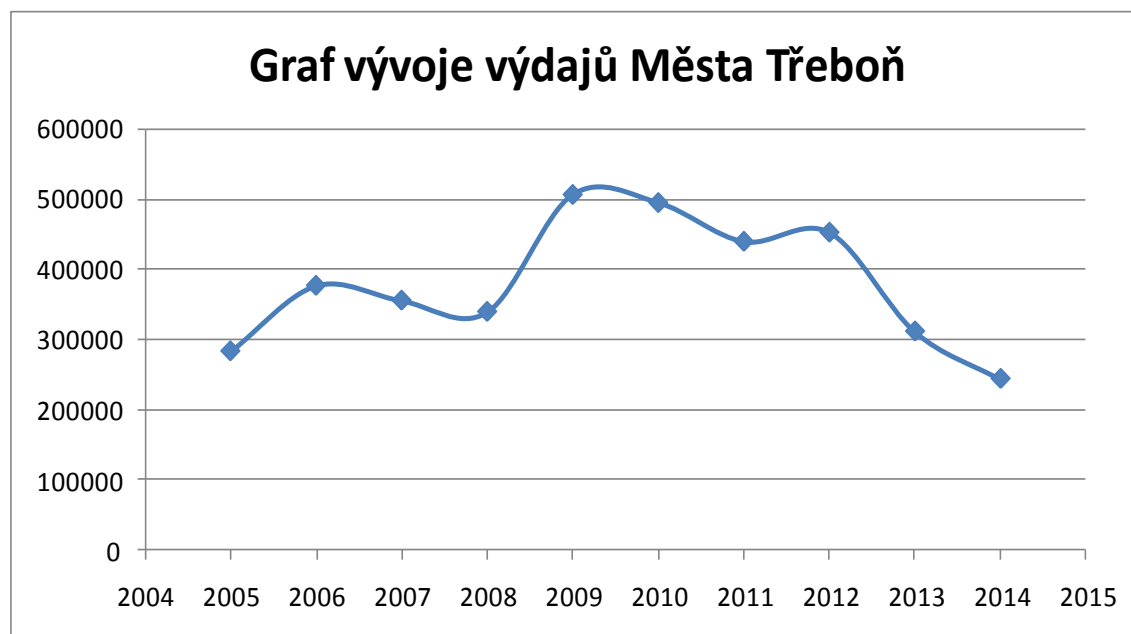

Graf č. 3

Srovnání příjmů a výdajů Města Třeboň v období od 2005 do 2014.

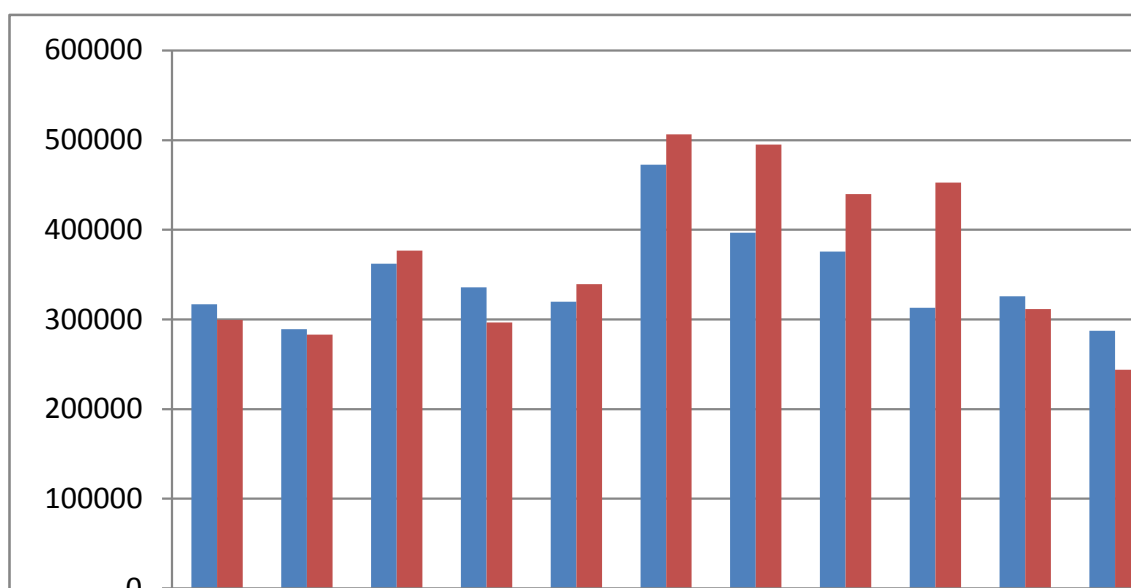

Graf č.4

Srovnání příjmů a výdajů Města Třeboň v období od 2005 do 2014 s výdaji na požární ochranu.

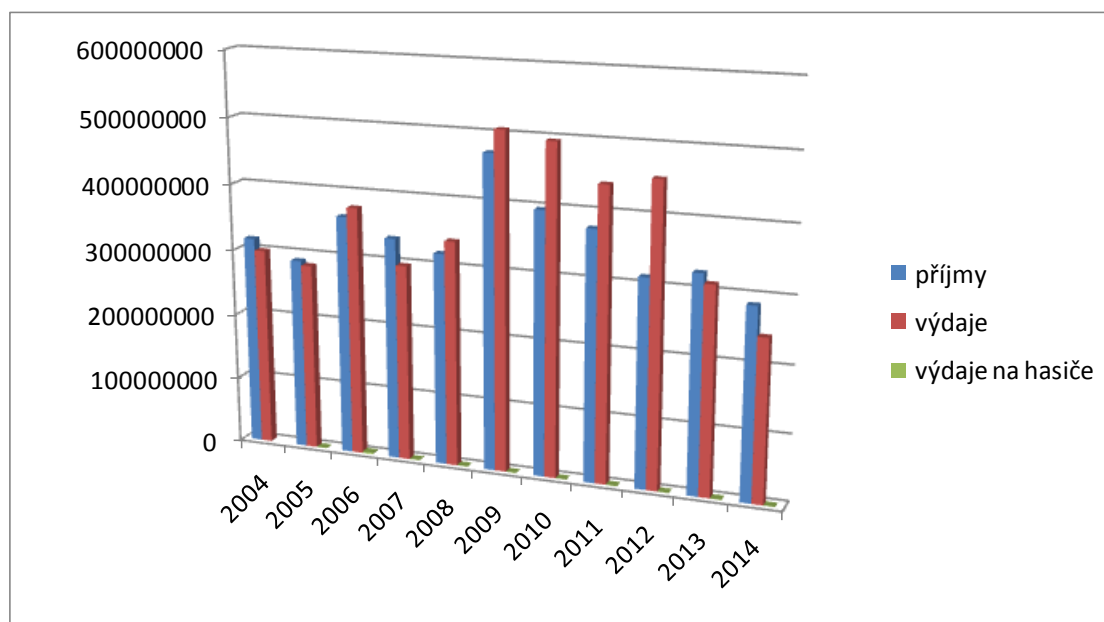



### 3.11 Inventární seznamy majetku jednotlivých JSDHO města Třeboň

Rozhodne-li se město zřídit a provozovat jednotku požární ochrany obce, musí provést její materiální vybavení a to nejméně v rozsahu daném vyhláškou. (18) Je-li obec "majetný zřizovatel", může základní vybavení jednotek navýšit v souladu s požadavky na předurčenost jednotek pro záchranné práce. Minimální požadavky na vybavenost jednotek uvádím v tabulce č. 21.

Tabulka č. 21

Požární technika a věcné prostředky požární ochrany <sup>3)</sup>	JPO II/1	JPO II/2	JPO III/1	JPO III/2	JPO V a JPO N
Cisternová automobilová stříkačka v základním provedení (dále jen „CAS“)	1	1	1	1	1 <sup>1)</sup>
Dopravní automobil s požární stříkačkou <sup>6)</sup>	1	1	1	1	1 <sup>1)</sup>
Automobilový žebřík do 30 m	1 <sup>2)</sup>	1 <sup>2)</sup>	1 <sup>2)</sup>	1 <sup>2)</sup>	-
Automobilová plošina do 30 m	1 <sup>2)</sup>	1 <sup>2)</sup>	-	-	-
Odsavač kouře nebo přetlakový ventilátor	1 <sup>1)</sup>	1 <sup>1)</sup>	1 <sup>1)</sup>	1 <sup>1)</sup>	1 <sup>1)</sup>
Motorová stříkačka	1 <sup>1)</sup>	1 <sup>1)</sup>	1 <sup>1)</sup>	1 <sup>1)</sup>	1
Izolační dýchací přístroj <sup>4)</sup>	4	8 <sup>1)</sup>	4	8 <sup>1)</sup>	4 <sup>1)</sup>
Vozidlová radiostanice požární ochrany	2	2	2	2	-
Přenosná radiostanice požární ochrany	2	4	2	4	1 <sup>1)</sup>
Mobilní telefon	1 <sup>1)</sup>	1 <sup>1)</sup>	1 <sup>1)</sup>	1 <sup>1)</sup>	1 <sup>1)</sup>

Město Třeboň vede ve svých účetních evidencích inventární seznamy majetku na jednotlivá JSDHO, které zřizuje a spolufinancuje ve svém územním obvodu. Pro diplomovou práci jsem musel vyžádat informace podle zákona o svobodném přístupu k informacím a tyto mi byly zpoplatněny. Z obdržených informací, které mi poskytl odbor správy majetku města bylo zjištěno, že inventární evidence majetku, po jednotlivých jednotkách, je na městském úřadu vedena od roku 2009. Do té doby nebyl majetek na jednotlivá JSDHO evidován pod samostatným oddílem, resp. účtem.

Tabulka č. 22

Majetek jednotlivých SDH za roky 2009 - 2013 v Kč.

JEDNOTKA	ROK 2009	ROK 2010	ROK 2011	ROK 2012	ROK 2013
JSDHO Třeboň	125282,-Kč	125282,-Kč	125282,-Kč	125282,-Kč	125282,-Kč
JSDHO Branná	59857,-Kč 344340,-Kč 470048,-Kč	293930,-Kč 67794,-Kč 477136,-Kč	325578,-Kč 563469,-Kč	257784,-Kč 67794,-Kč 536898,-Kč	257784,-Kč 67794,-Kč 544196,-Kč 205862,-Kč
<b>Součet Branná</b>	<b>874245,-Kč</b>	<b>838860,-Kč</b>	<b>889047,-Kč</b>	<b>862476,-Kč</b>	<b>869774,-Kč</b>
JSDHO Břilice	30524,-Kč 64988,-Kč	30524,-Kč 64988,-Kč	138257,-Kč 10320,-Kč 8400,-Kč	178665,-Kč	205862,-Kč
<b>Součet Břilice</b>	<b>95512,-Kč</b>	<b>95512,-Kč</b>	<b>156977,-Kč</b>	<b>178665,-Kč</b>	<b>205862,-Kč</b>
JSDHO Stará Hlína	35162,-Kč 60063,-Kč	225562,-Kč 73363,-Kč	190400,-Kč 109669,-Kč	190400,-Kč 148804,-Kč	190400,-Kč 148804,-Kč
<b>Součet St. Hlína</b>	<b>95225,-Kč</b>	<b>300069,-Kč</b>	<b>300069,-Kč</b>	<b>339204,-Kč</b>	<b>339204,-Kč</b>
HZS Jčk stanice Třeboň	394101,-Kč 160038,-Kč 57767,-Kč	611906,-Kč	552858,-Kč 59048,-Kč	552858,-Kč 59048,-Kč	
<b>Součet HZS Jčk</b>	<b>601906,-Kč</b>	<b>611906,-Kč</b>	<b>601906,-Kč</b>	<b>601906,-Kč</b>	<b>601906,-Kč</b>

Graf č. 5

Majetek jednotlivých JSDHO za roky 2009-2013 v grafické podobě.

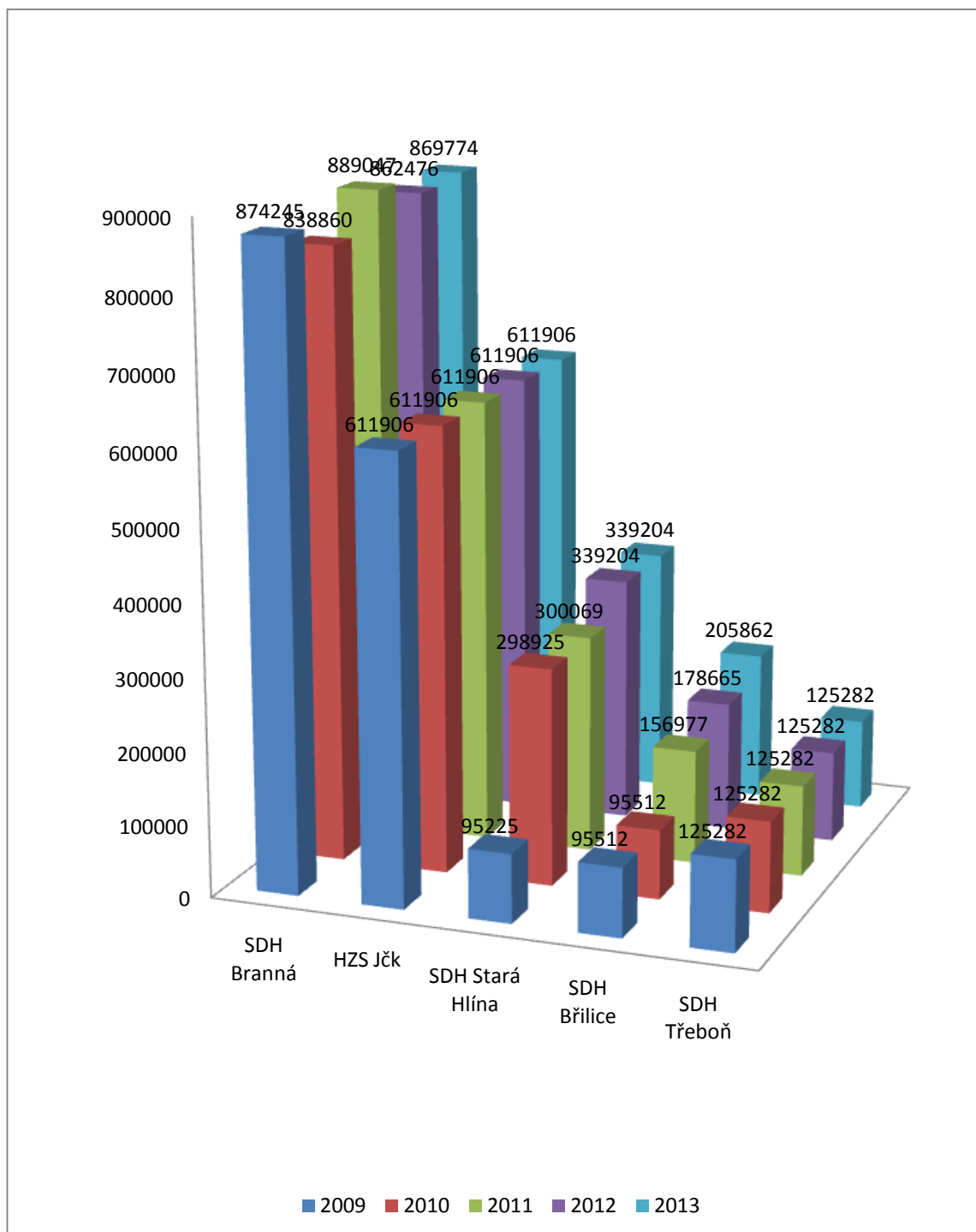

### **3.12 Vyhodnocení financování jednotlivých JSDHO města Třeboň**

Z informací získaných pro sepsání této diplomové práce se hovořit o skutečnosti, že Město Třeboň je v našem regionu jedním z nejbohatších měst. Podle veřejně dostupné účetní evidence města je dlouhodobý hmotný majetek města, který je vedený v účetních evidencích města, v zůstatkové hodnotě kolem 3 101 648 000,-Kč. (19) Bylo by tedy zcela na místě a přirozené, kdyby zástupci města, kromě řádného hospodaření se svěřeným majetkem, tento majetek také chránili a investovali do preventivních opatření na úseku civilní a požární ochrany.

Bylo zjištěno, že v roce 2004 byly finanční příjmy Města Třeboň ve výši 316 653 000,-Kč. V tomto roce se mi nepodařilo zjistit investice do civilní ochrany. Avšak předpokládám, že nějaké určitě byly. Jednalo se o období krátce po rozsáhlých povodních v roce 2002, které významně zasáhly Třeboňsko a v reakci na tuto událost se na úseku požární ochrany, alespoň v dané lokalitě, začaly sanovat určité latentní nedostatky v přístupu k civilní a požární ochraně.

V roce 2005 byly finanční příjmy Města Třeboň ve výši 289 123 000,-Kč. V tomto roce se podařilo písemně doložit, že do požární prevence šla z městského rozpočtu finanční podpora ve výši 353 000,-Kč. Tyto finanční prostředky šly na všechny městem zřizované jednotky JSDHO. Rozdělení však bylo velice nerovnoměrné. V daném období však nebyla transparentně rozdělena evidence přiděleného majetku na jednotlivé JSDHO.

V roce 2006 byly finanční příjmy Města Třeboň ve výši 378 458 000,-Kč. V tomto roce se podařilo doložit, že do požární prevence byly z městského rozpočtu investovány finanční prostředky v rekordní výši 2 217 000,-Kč. Ovšem dá se říci, že na provozní výdaje jednotlivých jednotek JSDHO, byly vyčleněny stejné prostředky jako minulý rok. Tato položka byla navýšena zejména z důvodu významné investice do výstavby požární zbrojnice v obci Branná, kde je dislokována jednotka JSDH Branná,

která je zařazena jako JPO III. V daném období však rovněž nebyla transparentní evidence přiděleného majetku na jednotlivé účty JSDHO.

V roce 2007 byly příjmy Města Třeboň ve výši 352 224 000,-Kč. V tomto roce město investovalo z městského rozpočtu do požární prevence 486 450 000,-Kč. Na tomto místě konstatuji, že investice do provozu JSDHO byly, oproti minulému roku 2006 a 2005 v provozních výdajích, navýšeny o cca 100 000,-Kč, na celkových 486 450,-Kč. Také v tomto daném období rovněž nebyla transparentní evidence přiděleného majetku na jednotlivé účty JSDHO.

V roce 2008 byly příjmy Města Třeboň ve výši 339 300 000,-Kč. Tento rok představovaly výdaje z městského rozpočtu do požární prevence výši 560.000,-Kč. Investice do provozu JSDHO byly, oproti minulým obdobím, v provozních výdajích, opět navýšeny o cca 80 000,-Kč, na celkových 560 000,-Kč. Také v tomto daném období rovněž nebyla transparentní evidence přiděleného majetku na jednotlivé účty JSDHO. Nemohu tedy přesně posoudit ovlivnění vybavenosti jednotlivé jednotky.

V roce 2009 byly finanční příjmy Města Třeboň ve výši 470 428 000,-Kč. Jde o jeden z největších rozpočtů města za posuzované období. Je pak překvapivé, že v tomto roce přidělilo město na provozní výdaje JSDHO pouze částku ve výši 105 133,-Kč. Majetek přidělený jednotlivých JSDHO, dle inventárních záznamů, stagnoval. V tomto roce však došlo k administrativnímu posunu v evidencích města. Pro jednotlivé JSDHO města byly zřízeny samostatné inventarizační evidence a karty. Od tohoto roku můžeme tedy posuzovat materiálové změny ve vybavenosti každé jednotlivé jednotky zřizované městem.

V roce 2010 byly celkové finanční příjmy Města Třeboň ve výši 396 411 000,-Kč. Tento rok město přidělilo finanční prostředky na provozní výdaje JSDHO ve výši pouhých 117 102,-Kč. Opět jde o velmi malý příspěvek, který sloužil pouze k zajištění provozních položek jednotek typu pohonné hmoty, energie, voda pojištění apod. Majetek a vybavení přidělené jednotlivým jednotkám JSDHO v tomto roce opětovně stagnoval. Toto je názorně vidět i v tabulce č. 21 a grafu č. 5.

V roce 2011 byly finanční příjmy Města Třeboň ve výši 375 485 000,-Kč. Město navýšilo finanční prostředky do položky provozních nákladů JSDHO a to na částku 357 000,-Kč. Finanční příspěvek se vrátil na úroveň roku 2005. Podle nárůstu evidence majetku bylo ze strany města investováno do materiálového vybavení u JSDHO Břilice a JSDHO Stará Hlína. Ze strany města tedy nešlo jenom o příspěvek na provoz, ale doplňoval se i investiční dluh v materiálu a vybavení, které mají přiděleny jednotlivé jednotky.

V roce 2012 byly příjmy Města Třeboň ve výši 312 757 000,-Kč. Tento rok přidělilo město na provozní výdaje jednotek JSDHO částku, která byla, opět nižší a to ve výši 287 000,-Kč. Dá se říci, že jde o financování základních a nejnnutnějších potřeb jednotek. Příspěvek sloužil zejména k zajištění provozních nákladů jednotek, avšak jednotky JSDHO Břilice a JSDHO Stará Hlína byly z přidělených zdrojů doplněny i materiálně. Toto je vidět názorně v tabulce č. 21 a grafu č. 5.

V roce 2013 byly příjmy Města Třeboň ve výši 328 818 000,-Kč. Na tento rok přidělilo město na provozní výdaje jednotek JSDHO částku, která se oproti roku 2012 mírně zvýšila a to na částku 361 000. Také v tomto období hospodaří s příspěvkem, který sloužil zejména k zajištění provozních nákladů jednotek. V rozpočtu se našly prostředky, ze kterých si materiálně drobně polepšily jednotky JSDHO Břilice a JSDHO Stará Hlína. Názorně je nárůst zaznamenán v tabulce č. 21 a grafu č. 5.

V roce 2014 byly příjmy Města Třeboň ve výši 287 054 000,-Kč. Na tento rok přidělilo město na provozní výdaje jednotek JSDHO částku srovnatelnou s rokem 2012. Finančně se však jedná o pokles rozpočtové kapitoly o cca 100 000,-Kč oproti minulému roku 2013. Přidělená finanční částka sloužila zejména k zajištění provozních nákladů jednotek. Vliv na materiální vybavení jednotek v době soupisu diplomové práce, nebylo možné zjistit, protože město nemělo hotové inventury za dané účetní období. Rozdělení prostředků na konkrétní jednotku, bez inventurních zápisů, nemohu určit.

### **3.13 Vyhodnocení movitého majetku jednotlivých JSDHO města Třeboň**

V diplomové práci byl proveden sběr dat, která měla, zejména prostřednictvím inventurních záznamů majetku města Třeboň, zadokumentovat stav majetku jednotlivých JSDHO zřizovaných městem Třeboň v období vyjmenovaných konkrétních roků. Jak již bylo zmíněno, inventarizace na jednotlivé JSDHO, je vedena pod samostatným evidenčním účtem teprve od roku 2009. Konkrétní účtování probíhá na podrozvahových účtech, na kterých se účtuje materiál, jehož pořízení, uchování, udržování a sledování vyplývá z obecně platných právních předpisů, například pro materiál nutný k zabezpečení civilní ochrany.

Z přehledu tabulky č. 21 vidíme, že JSDHO Třeboň má neustále stejný majetek a to v celkové výši 125 282,-Kč. Ve sledovaném a doložitelném období nedochází k žádné obnově a výměně. Tato skutečnost souvisí s tím, že jednotka, z personálních důvodů, nevyvíjí činnost oblasti požární ochrany. Uvedený majetek je reprezentovaný účetní hodnotou historické stříkačky.

Z přehledu tabulky č. 21 vidíme u jednotky JSDHO Branná, že jde o jednotku funkční. Majetek jednotky osciluje svou vyčíslitelnou hodnotou kolem 880 000,-Kč. Vzhledem k tomu, že číslo kolísá viz. graf č. 5, lze vyslovit názor, že dochází k určité obměně materiálu či pořizování nového. To vše souvisí s činností jednotky, která je zařazena do skupiny JPO III. Tato jednotka mimo jiné vlastní např. i motorový člun s vozíkem, historickou stříkačku atd.

Z přehledu tabulky č. 21 vidíme, že JSDHO Břilice má inventárně vyčíslitelný majetek v období let 2009 a 2010, který osciluje v hodnotě 95 000,-Kč. V roce 2010 dochází k majetkovému nárůstu a investicím. Z místní znalosti můžu říci, že v roce 2010 došlo k celkové změně vedení sboru a jednotky. Se zvýšenou aktivitou byly postupně vynaloženy i větší náklady na její zabezpečení potřebným materiálem. V letech 2011 až 2014 vzrostl tak postupně majetek na 156 000,-Kč. Následně dosáhl hodnoty až 205 000,-Kč. Zde musím konstatovat, že materiálové vybavení jednotky

typu JPO V. se za poslední čtyři roky výrazně zlepšilo. Bylo pořízeno transportní vozidlo Avia, elektrická centrála, pracovní oblečení atd.

Z přehledu tabulky č. 21 vidíme, že JSDHO Stará Hlína má vyčíslitelný majetek v roce 2009 pouze v hodnotě 95 000,-Kč. V roce 2010 u této jednotky dále dochází k doplnění materiálu a investice se zvyšuje na 300 000,-Kč. Navýšení je dáno zejména tím, že jednotce bylo pořízeno transportní vozidlo. V letech 2012 a 2013 již není zvýšení tak markantní a majetek se stabilizuje na výsledné částce cca 330 000,-Kč. Pro jednotku se zařazením JPO V. jde o solidní objem materiálového vybavení.

V neposlední řadě je třeba zmínit skutečnost, že představitelé města Třeboň se již v minulosti rozhodli podporovat místně dislokovanou jednotku HZS Jčk a dlouhodobě jí propůjčili materiál v hodnotě cca 600 000,-Kč.

Závěrem je tedy nutné zmínit, že město Třeboň má v evidovaném materiálu pro JSDHO k roku 2013 uloženy finanční prostředky v aktuální výši 2 142 028,-Kč.



## 4 DISKUZE

Diplomová práce si ve svém úvodu dala v základních cílech za úkol odpovědět na otázku : "*Jaké jsou trendy ve financování jednotky sboru dobrovolných hasičů obce?*"

Zpracovatel práce by k dalšímu rozvinutí odpovědi na položenou otázku nejprve, pro ilustraci stavu uvedl konkrétní příklad mimořádných událostí, které zasáhly Jihočeský region např. v roce 2002. V uvedených letech ohrožovaly kraj rozsáhlé a zničující povodně. Jako zpracovatel diplomové práce, jsem měl osobně možnost několik týdnů intenzivně pracovat na likvidacích těchto regionálních povodní na území Třeboňska. Zmiňovanou povodní byly tehdy zasaženy zejména obce Majdalena, Lužnici, Třeboň, Stará Hlína atd.. Čas který jsem strávil pracovní a dobrovolnický při likvidaci povodně, lze označit za hektickou dobu. Tato doba vyžadovala značnou míru osobního nasazení, profesní kreativity, nadšení, atd.

Další, rozsahem již menší povodně, zasáhly region Třeboňska v roce 2009. Zde jsem měl opět možnost se profesně i dobrovolnický podílet na likvidaci průběhu a následků této události v našem územním obvodu Třeboně. Bezprostředně jsem vnímal možnost srovnání nasazení sil a prostředků, které využívaly orgány krizového řízení při likvidaci uvedených mimořádných událostí.

Po provedené analýze sebraných dat a v kontextu shora uvedených osobních zkušeností, jsem učinil následující závěr. Z uvedených dat jsem mohl odpovědně zodpovědět na položenou výzkumnou otázku :

***"Jaké jsou trendy ve financování jednotek JSDHO?"***.

Z mého pohledu zpracovatele diplomové práce zde musím konstatovat následující zjištění. Z důvodu zákonných archivační doby účetních dat, nebyly zpracovateli práce k dispozici účetní data z roku 2003. Zpracovatel práce nemohl tedy s určitostí říci, jak reagoval rozpočet města Třeboň na povodně v roce 2002 ve vztahu k následnému

dovybavení jednotek Sboru dobrovolných hasičů obce, které zřizoval. Ovšem s určitostí mohu říci, že výdajové položky městského rozpočtu města Třeboň v následujících letech, byly v oblasti požární ochrany, stagnující. Z toho usuzuji, že materiální vybavenost jednotek se nijak zvlášť nezvýšila. Rozpočtované výdaje, kromě roků 2006, 2007 a 2008, stagnují. Ve své podstatě jde pouze o mandatorní výdaje města, které slouží zejména k zajištění a udržení stávajících aktuálních potřeb provozu jednotek JSDHO. Avšak na tomto místě je také dále nutné zmínit skutečnost, že město Třeboň si v celém zkoumaném desetiletém období plní svou zákonnou povinnost. Město Třeboň vybavilo své jednotky JSDHO materiálem a vybavením, které obligatorně předepisuje konkrétní vyhláška pro konkrétní kategorii požární jednotky. Plošné pokrytí je tedy v našem regionu zabezpečeno dle požadavků HZS Jčk.

Dále bych uvedl další zajímavě zjištění. Rozpočty města Třeboň, za porovnávané období, absorbovaly několik účelových jednorázových dotací pro dobrovolné hasiče, které byly poskytnuty cestou např. Jihočeského kraje. Jednalo se však o jednorázové příspěvky v řádech desítek tisíc Kč. Dále se v příjmových částech rozpočtu objevují příjmy v jednotkách tisíců Kč. Jde o refundace za výjezdy JSDHO v rámci IZS, kdy k těmto platbám dochází v souvislosti s novou legislativou. Tyto částky pak dále nepředstavovaly významnou částku v intervalu vynakládaných prostředků na požární ochranu města.

Na tomto místě musím říci, že prostředky, které stát samostatně, či prostřednictvím krajů, vyčleňuje a dává na provoz HZS resp. na Integrovaný záchranný systém, dostatečně zabezpečují celkovou funkčnost systému a to v uspokojivém standardu.

V zadaném cíli diplomové práce lze detekovat ještě druhou, doplňující otázku a to "***Jaké jsou ekonomické dopady financování jednotek JSDHO na rozpočet konkrétní obce?***". Zde mohu uvést následující závěr zpracovatele. V diplomové práci již bylo zmíněno, že město Třeboň má evidovaný majetek ve výši cca 3 mld. Kč. Město Třeboň a přidružené obce Břilice, Branná, Přeseka, Stará Hlína, Nová Hlína a Holičky mají na svém území cca 8.700,-Kč obyvatel. Jednotlivé roční městské rozpočty oscilují

svou výší kolem 350 000 000,-Kč. V těchto, poměrně velkých rozpočtech, se ve zkoumaném období, vyčleňuje na činnost a vybavení jednotek JSDHO finanční částka ve výši cca 350 000,-Kč ročně. Tato částka představuje přibližně 0,1% jednotlivých ročních městských rozpočtů. Pro srovnání. Česká republika vynakládá na svou obranu finanční prostředky ve výši cca 1,2 % hrubého domácího produktu. Nově vznikající krizové situace a celosvětový vývoj nutí ČR zvýšit podíl finančních prostředků na obranu na výši cca 2 % HDP. Tato částka však absorbuje veškeré požadavky na obranu. Nemohu tedy tvrdit, že případné srovnání je úplně příhodné. Ovšem orientačně bych se na něj odkázal z důvodu předestření trendů v dané finanční problematice.

## 5 ZÁVĚR

Diplomová práce si dala za svůj cíl posoudit ekonomickou náročnost financování jednotek požární ochrany konkrétní obce v Jihočeském kraji. V našem případě se jednalo o město Třeboň, město s rozšířenou působností. Za tímto účelem byl utvořen přehled jednotek, jejichž zřizovatelem je město Třeboň. Byly prostudovány základní legislativní normy a předpisy upravující problematiku požární ochrany. Byla prostudována základní pravidla pro financování měst a obcí.

V diplomové práci byl zpracovatelem proveden sběr dat z účetních evidencí města Třeboň. Data byla získána za desetileté období a jednotlivé jednorozhodné účetní periody. Tyto data byly zpracovatelem posouzeny a vyhodnoceny metodou kvalitativního výzkumu. Důvodem volby kvalitativního výzkumu bylo to, že tato výzkumná metoda se nejlépe hodila ke zkoumání fixních, auditem ověřených, účetních dat. Výsledky zkoumání byly v průběhu práce zpracovány do přehledných tabulek a grafů, které jsou součástí práce. Zpracovatelem diplomové práce byl vysloven zobecněný výzkumný závěr. Město Třeboň není ve svých rozpočtech absolutně nijak zatíženo náklady na financování požární resp. civilní ochrany. Dá se říci, že vynaložené finanční částky z městského rozpočtu města Třeboň je možné označit, za více méně, symbolické.

Na základě zjištěných výsledků a provedené analýzy dat, mohl tedy být učiněn další závěr. Materiální zabezpečení jednotek JSDHO města Třeboň odpovídá nastavených standardům a platné legislativě. Financování této činnosti nijak nevybočuje a nezatěžuje rozpočet města Třeboň. Avšak z optiky mého pohledu si troufám tvrdit, že zejména z popsanych a doložených finančních aspektů, tento regionální segment integrovaného bezpečnostního systém, stagnuje.

Zpracovaná problematika financování požární ochrany jednoho města může být do budoucna využita např. při činnosti volených zástupců města. Těm by mohla data a učiněná zjištění v této diplomové práci, podat validní informace, které by pak mohly posloužit k jejich rozhodnutí, při každoroční tvorbě rozpočtu města, vynaložit větší finanční prostředky na ochranu obyvatelstva. Tedy v budoucnu navýšení této rozpočtované položky.

## 6 SEZNAM POUŽITÉ LITERATURY A ZDROJŮ

1. ČESKO. Zákon č. 36/1960 Sb., o územním členění státu. IN Sbíрка zákonů, Česká republika, 1960, ČÁSTKA 15
2. <http://ridicske-prukazy.info/obecni-urady-obci-s-rozsirenou-pusobnosti.html>
3. URL<[http://www.kraj-jihocesky.cz/1369/krizove\\_rizeni\\_jihoceskeho\\_kraje.htm](http://www.kraj-jihocesky.cz/1369/krizove_rizeni_jihoceskeho_kraje.htm)>[cit.2015-11-4].
4. ČESKO. Zákon České národní rady č. 133/1985 Sb. o požární ochraně. IN Sbíрка zákonů, Česká republika, 1985, ČÁSTKA 34
5. Nařízení Jihočeského kraje číslo 36/2011. Dostupné z: <http://ftp.aspi.cz/opispdf/kraje/2011/jc09-11.pdf>
6. Viz. § 29 zákona ČNR č. 133/1985 Sb. o požární ochraně
7. ČESKO. Ministerstva vnitra. Vyhláška č. 247/2001 Sb., o organizaci a činnosti jednotek požární ochrany. IN Sbíрка zákonů, Česká republika, 2001, ČÁSTKA 95
8. URL<<http://www.hzscr.cz/clanek/jednotky-po-61839.aspx?q=Y2hudW09MQ%3d%3d>>[cit.2015-3-2].
9. <http://www.hzscr.cz/clanek/predpisy-994648.aspx>
10. ČESKO. Zákon č. 128/2000 Sb., o obcích (obecním zřízení). IN Sbíрка zákonů, Česká republika, 2000, ČÁSTKA 38
11. <http://spravni.juristic.cz/154292/clanek/spravni2.html>
12. URL<<http://spravni.juristic.cz/154292/clanek/spravni2.html>>[cit.2015-10-2].
13. <https://digi.ceskearchivy.cz/DA?lang=cs&menu=3&id=90027&page=1&search=Star%C3%A1+HI%C3%ADna&sst=1&dates=&searchtype=&searcharch=&allword>

14. PEKOVÁ, J., PILNÝ, J.; JETMAR, M. : *Veřejná správa a finance veřejného sektoru*, 3. aktualizované a rozšířené vydání, Praha, ASPI, a. s., 2008, ISBN 978-80-7357-351-5.
15. DUBEN, R., *Veřejný sektor III.*, Praha, Vysoká škola ekonomická, 2003, ISBN 80-245-0625-4.
17. DUBEN, R., *Veřejný sektor II.*: Praha, Vysoká škola ekonomická, 2003, ISBN 80-245-0607-6.
18. ČESKO. Ministerstva vnitra. Vyhláška č. 328/2001 Sb., o některých podrobnostech zabezpečení IZS. IN Sbíрка zákonů, Česká republika, 2001, ČÁSTKA 127
19. URL<<http://www.mesto-trebon.cz/cz/mestsky-urad-trebon/organizacni-struktura/odbor-financni-a-majetkovy.html>>[cit.2014-11-15].
20. SMETANA, M., KRATOCHVÍLOVÁ, D. ml. : KRATOCHVÍLOVÁ, D. *Havarijní plánování*, Praha, Computer Press, a.s., 2010, ISBN 978-80-251-2989-0.
21. Metodika pro zřizování jednotek sborů dobrovolných hasičů obcí, Ministerstvo vnitra – generální ředitelství Hasičského záchranného sboru ČR Č.j. MV-52763-6/PO-2008. Dostupné z :  
[http://www.firebrno.cz/uploads/uo\\_vyskov/dokkstaz/MV\\_52763\\_7\\_PO\\_2008](http://www.firebrno.cz/uploads/uo_vyskov/dokkstaz/MV_52763_7_PO_2008)  
Metodika\_zrizovani\_JSDHO\_2009.pdf
22. ČESKO. Nařízení vlády č. 172/2001 Sb., k provedení zákona o požární ochraně. In Sbíрка zákonů, Česká republika, 2001, ČÁSTKA 65
23. PROCHÁZKOVÁ, D., ŠESTÁK, B. : *Řízení bezpečnosti a krizové řízení*, 1. vydání, Praha, Policejní akademie ČR, 2005, ISBN 80-7251-212-9.

24. HUDEČKOVA, H., LOŠŤÁK, M., ŠEVČÍKOVÁ, A. : *Regionalistika, regionální rozvoj a rozvoj venkova*, Česká zemědělská universita v Praze, Provozně ekonomická fakulta, 2007, ISBN 978-80-213-1413-9.
25. ČESKO. Zákon č. 1/1993 Sb., Ústava České republiky. In Sbíрка zákonů, Česká republika, 1993, ČÁSTKA 1
26. ČESKO. Zákon č. 2/1993 Sb., Usnesení předsednictva České národní rady o vyhlášení LISTINY ZÁKLADNÍCH PRÁV A SVOBOD jako součástí ústavního pořádku České republiky. IN Sbíрка zákonů, Česká republika, 1993, ČÁSTKA 1
27. ČESKO. Zákon č. 129/2000 Sb., o krajích (krajské zřízení), In Sbíрка zákonů, Česká republika, 2000, ČÁSTKA 38
28. ČESKO. Zákon České národní rady č. 2/1969 Sb., o zřízení ministerstev a jiných ústředních orgánů státní správy České socialistické republiky. In Sbíрка zákonů, Česká republika, 1969, ČÁSTKA 1
29. ČESKO, Zákon č. 238/2000 Sb., o Hasičském záchranném sboru České republiky a o změně některých zákonů. In Sbíрка zákonů, Česká republika, 2000, ČÁSTKA 73
30. ČESKO. Zákon č. 239/2000 Sb., o integrovaném záchranném systému. In Sbíрка zákonů, 2001, ČÁSTKA 73
31. ČESKO. Zákon č. 240/2000 Sb., o krizovém řízení a o změně některých zákonů (krizový zákon). In Sbíрка zákonů, Česká republika, 2000, ČÁSTKA 73
32. ČESKO. Zákon č. 241/2000 Sb., Zákon o hospodářských opatřeních pro krizové stavy a o změně některých souvisejících zákonů. In Sbíрка zákonů, Česká republika, 2000, ČÁSTKA 73
33. ČESKO. Zákon č. 218/2000 Sb., Zákon o rozpočtových pravidlech a o změně

- některých souvisejících zákonů (rozpočtová pravidla). In Sbíрка zákonů, Česká republika, 2000, ČÁSTKA 65
34. ČESKO. Zákon č. 250/2000 Sb., o rozpočtových pravidlech územních rozpočtů. In Sbíрка zákonů, Česká republika, 2000, ČÁSTKA 73
35. ČESKO. Zákon č. 12/2002 Sb., Zákon o státní pomoci při obnově území postiženého živelní nebo jinou pohromou a o změně zákona č. 363/1999 Sb., o pojišťovnictví a o změně některých souvisejících zákonů (zákon o pojišťovnictví), ve znění pozdějších předpisů, (zákon o státní pomoci při obnově území). In Sbíрка zákonů, Česká republika, 2002, ČÁSTKA 7
36. ČESKO. Zákon č. 59/2006 Sb., o prevenci závažných havárií způsobených vybranými nebezpečnými chemickými látkami nebo chemickými přípravky a o změně zákona č. 258/2000 Sb., o ochraně veřejného zdraví a o změně některých souvisejících zákonů, ve znění pozdějších předpisů, a zákona č. 320/2002 Sb., o změně a zrušení některých zákonů v souvislosti s ukončením činnosti okresních úřadů, ve znění pozdějších předpisů, (zákon o prevenci závažných havárií). In Sbíрка zákonů, Česká republika, 2006, ČÁSTKA 25
37. ČESKO. Nařízení vlády č. 11/1999 Sb., o zóně havarijního plánování. In Sbíрка zákonů, Česká republika, 1999, ČÁSTKA 4
38. ČESKO. Nařízení vlády č. 432/2010 Sb., o kritériích pro určení prvků kritické infrastruktury. In Sbíрка zákonů, Česká republika, 2010, ČÁSTKA 149
39. ČESKO. Ministerstva vnitra. Vyhláška č. 380/2002 Sb., k přípravě a provádění úkolů ochrany obyvatelstva. In Sbíрка zákonů, Česká republika, 2002, ČÁSTKA 133
40. ČESKO. Ministerstva financí. Vyhláška č. 323/2002 Sb., o rozpočtové skladbě. In Sbíрка zákonů, Česká republika, 2002, ČÁSTKA 118
41. URL<<http://www.mvcr.cz/clanek/pojmove-oblasti-krizove->



- rizeni.aspx>[cit.2015-11-4].
42. URL<<http://www.bezpecnostni-zpravodaj.cz/bezpecnostni-strategie-cr/>>[cit.2015-3.1].
43. URL<[://www.natoaktual.cz/bezpecnostni-strategii-potrebujeme-po-trech-letech-aktualizovat-p9b-/](http://www.natoaktual.cz/bezpecnostni-strategii-potrebujeme-po-trech-letech-aktualizovat-p9b-/)>[cit.2015-4-10].
44. URL<<http://www.mesto-trebon.cz/cz/mestsky-urad-trebon/krizove-řízení.html>>[cit.2015-9-3].
45. URL<<http://www.hzscr.cz/clanek/jednotky-po-61839.aspx?q=Y2hudW09MQ%3d%3d>>[cit.2015-3-2].
46. URL:<<http://www.mvcr.cz/clanek/bezpecnostni-strategie-cr.aspx/>>[cit. 2015-2-18].
47. URL:<<http://www.mvcr.cz/clanek/bezpecnostni-rada-obce.aspx/>>[cit. 2014-12-15].
48. URL:<[http://www.votava.do/Miloslav\\_Votava\\_verejne\\_finance/Miloslav\\_votava\\_verejne\\_finance.pdf/](http://www.votava.do/Miloslav_Votava_verejne_finance/Miloslav_votava_verejne_finance.pdf/)>[cit. 2015-3-15].
49. PROVAZNÍKOVÁ, R.: *Financování měst, obcí a regionů. Teorie a praxe*, 2. vydání, GRADA, 2009, ISBN: 978-80-247-2789-9
50. ČESKO. Nařízení Jihočeského kraje č. 36/2011, Požární poplachový plán Jihočeského kraje. Dostupné z : <http://ftp.aspi.cz/opispdf/jc.html>
51. URL: <[http://www.kraj-jihocesky.cz/210/krizove\\_rizeni.htm/](http://www.kraj-jihocesky.cz/210/krizove_rizeni.htm/)>[cit. 2015-4-20].
52. URL: <<http://www.vlada.cz/cz/pracovni-a-poradni-organy-vlady/brs/brs-uvod-3851/>>[cit. 2015-4-15].
53. URL: <<http://www.jh.cz/cs/krizove-rizeni/>>[cit. 2015-1-10].

## **7 SEZNAM POUŽITÝCH ZKRATEK**

JSDHO - Jednotka sboru dobrovolných hasičů obce

HZS - Hasičský záchranný sbor

Jčk - Jihočeský kraj

PO - Požární ochrana

JPO - Jednotka požární ochrany

SDH - Sbor dobrovolných hasičů

ČNR - Česká národní rada

OPIS - Operační a informační středisko

KOPIS HZS - Krajské operační a informační středisko Hasičského záchranného sboru

## 8 PŘÍLOHY

### 8.1 Příloha 1.

**Bc. Petr MICHAL**  
nar. XXXXXXXXXXXX  
bytem Třeboňská 281  
379 01 Třeboň

Břilice 5.10.2014

Počet listů : 1

**Městský úřad Třeboň**  
Palackého nám. 46  
379 01 Třeboň

#### **Žádost o poskytnutí informací dle z.č. 176/2006 Sb o sv. přístupu k informacím.**

Jsem studentem magisterského oboru Jihočeské university v Českých Budějovicích, Zdravotně sociální fakulty, Jírovцова 24/1347, 370 04 České Budějovice. V současné době připravuji materiály a zpracovávám diplomovou práci na téma "**Vliv ekonomického zajištění jednotky požární ochrany obce na rozpočet vybrané obce v Jihočeském kraji**". Cílem práce je zjistit a posoudit, jaká je ekonomická náročnost provozu jednotek požární ochrany obce a jaké to má dopady a prognózy na rozpočty obce.

Pro uvedený důvod vás žádám o informace z účetních evidencí města Třeboň. Konkrétně žádám o :

*- Inventurní seznamy evidence majetku jednotlivých JSDHO a to jednotek Třeboň, Břilice, Branná a St. Hlína a to za období od 2005 do současné doby.*

V případě, že tato evidence není vedena na jednotlivé jednotky, ale je vedena jen jako jedna hromadná položka, prosím o zaslání výpisu této položky za uvedené období 2005 do současné doby.

Prosím o zaslání uvedených dat na e-mail : **pmichal@razdva.cz**. Případné dotazy na tel. **607186500**, tel. zam. 974224415. Odpověď lze zaslat i ve formátu pdf. Materiály mohu převzít po domluvě i osobně.

Předem děkuji za kladné vyřízení mého požadavku.

S pozdravem

**Bc. Petr MICHAL**

## 8.2 Příloha 2.

**Bc. Petr M I C H A L**  
nar. XXXXXXX  
bytem Třeboňská 281  
379 01 T ř e b o ň

Břilice 16.6.2014  
Počet listů : 1+1xCD

**Městský úřad Třeboň**  
**Ing. Baštová Alena**

Vedoucí odboru finančního a majetkového  
tel. 384 342 185, email.: [alena.bastova@mesto-trebon.cz](mailto:alena.bastova@mesto-trebon.cz)  
Palackého nám. 46  
379 01 Třeboň

### **Žádost o poskytnutí informací dle z.č. 176/2006 Sb o sv. přístupu k informacím.**

Jsem studentem magisterského oboru Jihočeské university v Českých Budějovicích, Zdravotně sociální fakulty, Jírovцова 24/1347, 370 04 České Budějovice. V současné době připravuji materiály a zpracovávám diplomovou práci na téma "**Vliv ekonomického zajištění jednotky požární ochrany obce na rozpočet vybrané obce v Jihočeském kraji**".

Předpokládaným cílem práce je zjistit a posoudit, jaká je ekonomická náročnost provozu jednotek požární ochrany obce s rozšířenou působností a jaké to má dopady a prognózy na rozpočty obce.

Pro uvedený důvod vás žádám o informace z účetních evidencí města Třeboň. Konkrétně žádám o :

- *Rozpočty města Třeboně za posledních 10 let.*
- *Závěrečné účty města Třeboň za posledních 10 let.*
- *Inventurní evidenci majetku SDH Třeboň, SDH Břilice, SDH Branná a SDH St. Hlína za posledních 10 let.*

Vaši odpověď a vyžádaná data, prosím, přeneste na přiložené CD.

Prosím o vyrozumění o datu vyhotovené odpovědi na mou žádost a to na ve formě e-mail : **pmichal@razdva.cz** nebo telefonicky na tel. **607186500**, tel. zam. 974224415. Po té si převezmu materiály osobně.

Předem děkuji za kladné vyřízení mého požadavku.

S pozdravem  
**Bc. Petr MICHAL**

### 8.3 Příloha 3.

**Bc. Petr MICHAL**

nar. XXXXXXXX

bytem Třeboňská 281

379 01 T ř e b o ň

Třeboň 16.11.2014

Počet listů : 1

Hasičský záchranný sbor Jihočeského kraje.

Pražská 52 b

370 04 České Budějovice

#### **Žádost o poskytnutí informací dle z.č. č. 106/1999 Sb. o svobodném přístupu k informacím.**

Jsem studentem magisterského oboru Jihočeské university v Českých Budějovicích, Zdravotně sociální fakulty, Jírovцова 24/1347, 370 04 České Budějovice. V současné době připravuji materiály a zpracovávám diplomovou práci na téma "**Vliv ekonomického zajištění jednotky požární ochrany obce na rozpočet vybrané obce v Jihočeském kraji**". Cílem práce je zjistit a posoudit, jaká je ekonomická náročnost provozu jednotek požární ochrany obce a jaké to má dopady a prognózy na rozpočty obce.

Pro uvedený důvod vás žádám o informace z evidence HZS Jčk. Konkrétně žádám o :

*1) Sdělte kvalifikaci stupně nebezpečí územního obvodu města Třeboň.*

*2) Sdělte stupeň předurčenosti k záchranným pracím jednotek SDH Branná, SDH Břilice, SDH Stará Hlína, SDH Třeboň.*

*3) Bude-li to možné, sdělte vývoj předurčenosti jednotek SDH Branná, SDH Břilice, SDH Stará Hlína, SDH Třeboň v závislosti na nově získaném technickém vybavení za období 2005-2014.*

Prosím o zaslání uvedených dat na e-mail : **pmichal@razdva.cz**. Případné dotazy na tel. **607186500**, tel. zam. 974224415.

Předem děkuji za kladné vyřízení mého požadavku.

S pozdravem

**Bc. Petr MICHAL**

## 8.4 Příloha 4. - faktura

Faktura- daňový doklad			Číslo: 100969	Strana: 1 / 1	
Dodavatel	IČO: 00247618 Město Třeboň Palackého nám. 46/II 37901 Třeboň	DIČ: CZ00247618	Faktura číslo Variabilní symbol Konstantní symbol	100969 100969 308	
Peněžní ústav	Česká spořitelna, a. s.		<b>Odběratel</b>  <b>Michal Petr</b> <b>Třeboňská 281</b> <b>37901 Třeboň</b>  Bank. spoj. Číslo účtu /		
Číslo účtu	19-603148389/0800				
			Dodací a platební podmínky		
			Den splatnosti	04.11.2014	
			Forma úhrady	Převodním příkazem	
			Datum vystavení	21.10.2014	
			Datum uskutečnění zdanitelného plnění	21.10.2014	
Fakturuje Vám náhradu nákladů souvisejících s poskytnutím informací na základě zákona č. 106/1999 Sb. o svobodném přístupu k informacím.					
Informace: Bicková Vladislava, Tel.: 384 342 183					
Specifikace	Množství	Cena za MJ	Cena bez DPH Sazba celkem DPH %	DPH	Částka
poskytnutí informací	1,000	441,00	441,00 0	0,00	441,00
		Bez daně	441,00	0,00	441,00
		Snížená sazba	0,00	0,00	0,00
		Základní sazba	0,00	0,00	0,00
		Celkem	441,00	0,00	441,00
<b>Celková částka k úhradě: (CZK)</b>					<b>441,00</b>
Slovy:	ČTYŘISTAČTYŘICETJEDNA Kč 00 hal				
Upravil:	Vochozková Helena				
Telefon:	384 342 192				
Počet příloh:					
Právnícká osoba – ÚSC – zřízena na základě zákona o obcích č. 128/2000 Sb. Město Třeboň je bez registrace v Obchodním rejstříku.		 <b>MĚSTO TŘEBOŇ</b> Palackého nám. 46, Třeboň PSČ 379 01 Razítko a podpis: <a href="http://www.mesto-trebon.cz">www.mesto-trebon.cz</a>			

