

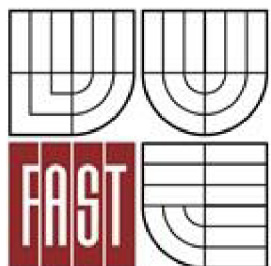

VYSOKÉ UČENÍ TECHNICKÉ V BRNĚ
BRNO UNIVERSITY OF TECHNOLOGY



FAKULTA STAVEBNÍ
ÚSTAV POZEMNÍCH EKONOMIKY A ŘÍZENÍ

FACULTY OF CIVIL ENGINEERING
INSTITUTE OF STRUCTURAL ECONOMICS AND MANAGEMENT

OPTIMALIZACE TVORBY CENOVÉ NABÍDKY

DIPLOMOVÁ PRÁCE
MASTER'S THESIS

AUTOR PRÁCE
AUTHOR

Bc. LUKÁŠ SVOBODA

VEDOUCÍ PRÁCE
SUPERVISOR

Ing. PETR AIGEL, Ph.D.

BRNO 2014



VYSOKÉ UČENÍ TECHNICKÉ V BRNĚ FAKULTA STAVEBNÍ

Studijní program N3607 Stavební inženýrství
Typ studijního programu Navazující magisterský studijní program s prezenční formou studia
Studijní obor 3607T038 Management stavebnictví
Pracoviště Ústav stavební ekonomiky a řízení

ZADÁNÍ DIPLOMOVÉ PRÁCE

Diplomant Bc. LUKÁŠ SVOBODA
Název Optimalizace tvorby cenové nabídky
Vedoucí diplomové práce Ing. Petr Aigel, Ph.D.
Datum zadání diplomové práce 31. 3. 2013
Datum odevzdání diplomové práce 17. 1. 2014

V Brně dne 7. 3. 2013

.....
doc. Ing. Jana Korytářová, Ph.D.
Vedoucí ústavu

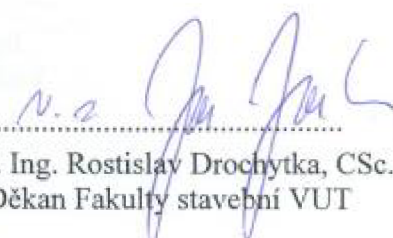
.....
prof. Ing. Rostislav Drochytka, CSc.
Děkan Fakulty stavební VUT



Podklady a literatura

1. Tichá, Marková, Puchýř: Ceny ve stavebnictví I, URS sro Brno, 1999
2. Tichá, Marková, Vystavil: Ceny ve stavebnictví II-vzorový rozpočet, URS sro Brno, 2000
3. Tichá A., Marková L., Puchýř B., Bočková K.: Costing and pricing in civil engineering, VUT FAST, CERM, s.r.o, 2002
4. Smola, J.: Stavba rodinného domu krok za krokem, GRADA PUBLISHING a.s., 2007

Zásady pro vypracování (zadání, cíle práce, požadované výstupy)

Cílem práce je ukázka možností optimalizace tvorby cenové nabídky.

1. Ceny a rozpočty
2. Stavební rozpočet
3. Posouzení nákladů stavební zakázky
4. Optimalizace nákladů stavební zakázky
5. Přímé a nepřímé náklady stavební zakázky

Požadovaným výstupem je ukázka možností optimalizace tvorby cenové nabídky.

Struktura bakalářské/diplomové práce

VŠKP vypracujte a rozdělte podle dále uvedené struktury:

1. Textová část VŠKP zpracovaná podle Směrnice rektora "Úprava, odevzdávání, zveřejňování a uchovávání vysokoškolských kvalifikačních prací" a Směrnice děkana "Úprava, odevzdávání, zveřejňování a uchovávání vysokoškolských kvalifikačních prací na FAST VUT" (povinná součást VŠKP).
2. Přílohy textové části VŠKP zpracované podle Směrnice rektora "Úprava, odevzdávání, zveřejňování a uchovávání vysokoškolských kvalifikačních prací" a Směrnice děkana "Úprava, odevzdávání, zveřejňování a uchovávání vysokoškolských kvalifikačních prací na FAST VUT" (nepovinná součást VŠKP v případě, že přílohy nejsou součástí textové části VŠKP, ale textovou část doplňují).



Ing. Petr Aigel, Ph.D.
Vedoucí diplomové práce

Abstrakt

Diplomová práce se zabývá problematikou kalkulací cenových nabídek. Úvodní teoretická část uvádí členění nákladů a jejich stanovení, vysvětluje rozdělení veřejných zakázek dle předpokládané hodnoty a podmínky kvalifikace uchazečů.

Praktická část na příkladu veřejné zakázky vysvětluje optimalizované postupy tvorby cenové nabídky konkrétní stavební společnosti, při sestavení přímých a nepřímých nákladů. V závěru je nabídková cena porovnána se skutečnými náklady.

Klíčová slova

Náklady, cenová nabídka, veřejná zakázka, kalkulace, kalkulační vzorec, optimalizace

Abstract

The diploma thesis deals with problems of calculation of price offers. The theoretical part provides a breakdown of costs and their determination, explains the division of public contracts by the expected values and the conditions of qualification of candidates.

The practical part of this thesis explains the optimized procedures of price offer of the specific building company, in preparing the direct and indirect cost on an example of the public contract. In conclusion the price is compared to the real costs.

Key words

Costs, estimate, public contract, calculation, calculation formula, optimization

Bibliografická citace VŠKP

SVOBODA, Lukáš. *Optimalizace tvorby cenové nabídky*. Brno, 2013. 93 s., 72 s. příl.
Diplomová práce. Vysoké učení technické v Brně, Fakulta stavební, Ústav stavební ekonomiky a řízení. Vedoucí práce Ing. Petr Aigel, Ph.D..

Prohlášení:

Prohlašuji, že jsem diplomovou práci zpracoval samostatně a že jsem uvedl všechny použité informační zdroje.

V Brně dne 17.1.2014

.....
podpis autora

Bc. Lukáš Svoboda

Poděkování:

Mé poděkování patří vedoucímu práce Ing. Petru Aigelovi, Ph.D. za cenné rady a výbornou spolupráci při vypracování této diplomové práce. Také bych rád poděkoval svým blízkým za jejich podporu a rady při studiu.

V Brně dne 17.1.2014

.....
podpis autora

Bc. Lukáš Svoboda

Obsah

1. ÚVOD	9
2. NÁKLADY	10
2.1. Dělení nákladů z ekonomického hlediska	10
2.2. Vztah objemu výroby a nákladů výroby	10
2.3. Druhové členění nákladů.....	14
2.3.1. Materiálové náklady.....	14
2.3.2. Mzdové a ostatní náklady.....	15
2.3.3. Náklady na pracovní stroje.....	19
2.3.4. Odpisy	22
2.3.5. Finanční náklady.....	27
2.4. Kalkulační třídění nákladů	27
2.5. Třídění nákladů, úrovně nákladů výstavby	27
3. ZÁKON O VEŘEJNÝCH ZAKÁZKÁCH	30
3.1. Veřejné zakázky podle výše předpokládané hodnoty	30
3.1.1. Veřejná zakázka malého rozsahu.....	30
3.1.2. Podlimitní veřejná zakázka	32
3.1.3. Nadlimitní veřejná zakázka.....	35
4. NÁKLADY STAVEBNÍHO PODNIKU	36
4.1. Kalkulace přímých nákladů.....	36
4.1.1. Pracovníci.....	36
4.1.2. Stroje	37
4.1.3. Materiál	38
4.1.4. Subdodavatelé.....	39
4.2. Kalkulace nepřímých nákladů	39

4.3.	Sazby nákladů společnosti.....	39
4.3.1.	Sazby mzdové.....	40
4.3.2.	Sazby strojů	42
4.3.3.	Sazba režii správních	45
5.	VÝROBNÍ HARMONOGRAM	47
6.	OPTIMALIZACE TVORBY CENOVÉ NABÍDKY STAVEBNÍ ZAKÁZKY... 48	
6.1.	Postup tvorby cenové nabídky.....	48
6.2.	Technický popis stavební zakázky.....	49
6.3.	Výběrové řízení.....	51
6.4.	Harmonogram prací	54
6.5.	Postup kalkulace přímých nákladů zakázky.....	57
6.5.1.	Položky nákladově silné.....	58
6.5.2.	Položky nákladově slabé	75
6.5.3.	Rozpočet přímých nákladů	78
6.6.	Stanovení režijních nákladů výrobních	83
6.7.	Stanovení režijních nákladů správních.....	83
6.8.	Jednotkové ceny nabídkového rozpočtu	84
6.9.	Zařízení staveniště	85
6.10.	Porovnání nabídkového rozpočtu a rozpočtu investorského	85
6.11.	Porovnání ceny díla a skutečných nákladů z účetnictví	86
7.	ZÁVĚR.....	87
	POUŽITÁ LITERATURA.....	89
	SEZNAM TABULEK.....	90
	SEZNAM ILUSTRACÍ.....	92
	SEZNAM PŘÍLOH	93

1. ÚVOD

Cílem této práce je vysvětlit a optimalizovat tvorbu cenové nabídky. Sestavím postup kalkulace ceny díla, pomocí kterého budeme schopni získat reálnou výši plánovaných nákladů zakázky.

V úvodní teoretické části mé diplomové práce se zabývám rozdělením nákladů stavební společnosti a vysvětlením základních pojmů. Dále popisuji zákon o veřejných zakázkách, rozdělení veřejné zakázky podle výše předpokládané hodnoty a z toho vyplývající pravidla kvalifikace uchazečů. V závěru teoretické části uvádím postupy kalkulací přímých a nepřímých nákladů.

Ve druhé, praktické části na konkrétním příkladu stavební zakázky vysvětluji postup optimalizace tvorby nabídkové ceny, vycházím z principů uvedených v teoretické části této práce. Provádím kalkulaci sazeb nákladů na stoje, mzdy a vysvětluji postup stanovení režijních nákladů. Sazby přiřazuji jednotlivým položkám slepého rozpočtu, následně tyto práce navýším o přírážku kalkulovaných režii výrobních a správních. Kalkulovaný nabídkový rozpočet porovnam s plánovanou investorskou cenou a především se skutečnými náklady z účetnictví.

2. NÁKLADY

V této kapitole se seznámíme především s rozdělením nákladů a základními pojmy.

Náklady jsou ekonomická kategorie, která vzniká v souvislosti s realizací určité produkce. Vyjadřují spotřebu hodnot za účelem tvorby prodejních výkonů. Snahou podniku je zvyšovat výnosy produkce a zároveň minimalizovat náklady, tzn. zvyšovat zisk.

Správná kalkulace výše plánovaných nákladů stavební zakázky umožní zhotoviteli vytvořit reálnou nabídkovou cenu. V případě, že plán nákladů stanovíme nižší, než bude skutečná hodnota, vznikne ztráta, v opačném případě snížíme konkurenční schopnost v rámci výběrového řízení.

2.1. Dělení nákladů z ekonomického hlediska

- **celkové náklady** jsou objemem nákladů vynaložených při realizaci produkce
- **průměrné náklady** představují množství nákladu vynaložených na jednu jednotku produkce
- **mezní náklady** představují náklady potřebné na rozšíření objemu produkce o danou jednotku produkce [5]

2.2. Vztah objemu výroby a nákladů výroby

Znalost vztahu objemu výroby a nákladů je nezbytná pro sestavení kalkulačního vzorce, především při stanovení plánovaného objemu výroby (plánované výnosy) a s tím spojený výpočet přírážky režii. Výpočet přírážky (sazby) režii správních je popsán v kapitole 4.3.3 Sazba režii správních.

A) Funkce celkových nákladů [1]

Ocenění množství výrobních faktorů cenami.

$$N = P_1 Q_1 + P_2 Q_2 + P_n Q_n$$

$Q_1, Q_2 \dots Q_n$ – kvantitativní struktura

$P_1, P_2 \dots P_n$ – hodnotová struktura

Tento výpočet změny nákladu je ve stavební výrobě omezen rozsahem činností, které jsou definovány ve stejných měrných jednotkách.

B) Nákladová funkce [1]

Vyjadřuje závislost mezi objemem produkce a náklady.

$$N = f(OV)$$

OV – objem výroby

N – celkové náklady v Kč vyvolané objemem výroby

Nákladové funkce slouží k určení ukazatelů, které výše uvedený vztah ovlivňují.

[1]

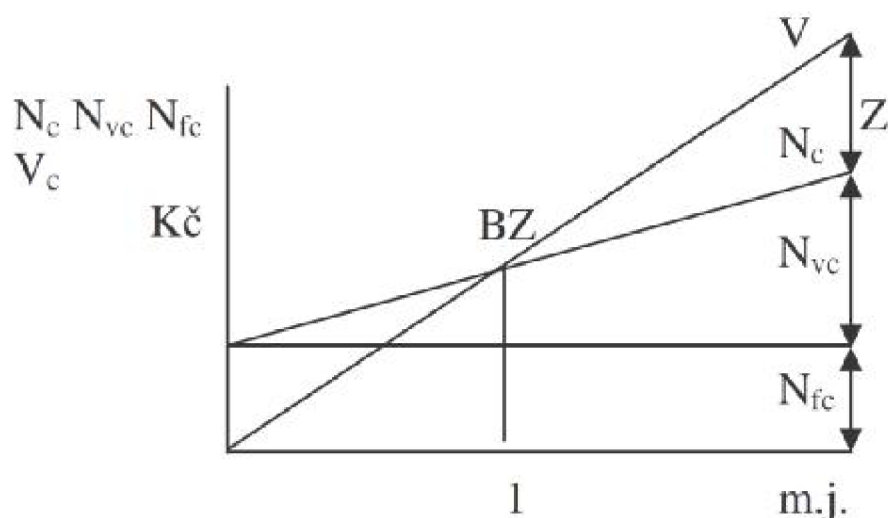

Obrázek 1 – Graf celkových nákladů a výnosů ve vztahu k objemu výroby

N_c – náklady celkové

N_{fc} – náklady fixní celkové

N_{vc} – náklady variabilní celkové

V_c – výnosy celkové

BZ – bod zvratu

m.j. – měrná jednotka

Z – zisk

Vysvětlení pojmů

- **fixní náklady** se při změně objemu výroby v určitém období nemění, jedná se o správní režijní náklady podniku, tyto náklady jsou spojeny se zajištěním chodu společnosti
- **variabilní náklady** reagují na změnu objemu výroby přímo, jedná se o přímé náklady a výrobní náklady, které se s objemem produkce mění
- **celkové náklady** vyjadřují objem nákladů vynaložených při realizaci produkce
- **výnosy celkové** neboli finanční částka získaná podnikem ze všech svých činností za dané období
- **bod zvratu** je objem produkce firmy, při kterém nevykazuje žádný zisk ani ztrátu. Při zvýšení objemu výroby začíná podnik vykazovat zisk.

Pokud je bod zvratu dosažen v delším než plánovaném čase, není dosaženo plánovaného zisku.

- **zisk** získáme rozdílem mezi náklady a výnosy

C) Vztah mezi náklady, výnosy a objemem výroby [1]

$$V = JC * OV$$

V - jsou výnosy v Kč

JC - je jednotková cena v Kč/m.j.

OV - je objem výroby v m.j.

D) Vztah mezi náklady a objemem výroby [1]

$$Nc = Nfc + Nvj * OV$$

Nc - jsou náklady celkem v Kč

Nfc - jsou fixní náklady celkové v Kč

Nvj - jsou variabilní náklady jednotkové v Kč/m.j.

OV - je objem výroby m.j.

E) Vztah mezi výnosy a náklady při nulovém zisku [1]

$$V = N$$

Dosazení

$$JC * OV = Nfc + Njv * OV$$

$$\frac{Kč}{mj} * mj = Kč + \frac{Kč}{mj} * mj$$

F) Vztah mezi výnosy a náklady s tvorbou zisku [1]

$$V = N + Z$$

V - jsou výnosy v Kč

N - jsou náklady v Kč

Z - je objem zisku vytvořený objemem výroby OV při nákladech N v Kč

Dosazení

$$JC * OV = Nfc + Nvj * OV + Z$$

$$\frac{Kč}{mj} * mj = Kč + \frac{Kč}{mj} * mj + Kč$$

2.3. Druhé členění nákladů

Umožňuje sledování nákladů společnosti nebo útvaru zajišťujícího služby, výrobu a práce bez ohledu na jejich druh. Slouží jako nástroj při sledování hospodářského výsledku produkujícího útvaru, dále pro porovnání nákladů různých podniků mezi sebou, z pohledu různých časových období. [2]

2.3.1. Materiálové náklady

Jedná se o nejvýznamnější náklad, tvoří cca 60% z celkových nákladů. Podíl nákladů na materiál se v závislosti na typu práce mění.

2.3.1.1. Třídění materiálů

A) Pro potřeby evidence [2]

- **základní materiál** je spotřebovaný přímo ve výrobě a stává se součástí daného díla, např. cihly, pojivo, výztuže
- **pomocný materiál** zajišťuje výrobu, vstupují do ní přímo, ale není podstatnou částí

- **provozní hmoty** slouží pro zajištění výroby, není součástí stavebního díla, např. energie, pohonné hmoty

B) Kalkulační třídění [2]

- **přímé náklady** přímo souvisí s objemem produkce. Množství přímých nákladů lze kalkulovat přímo na kalkulační jednici. Do této skupiny nákladů patří přímý materiál, přímé mzdy, ostatní přímé náklady.
- **nepřímé náklady** nelze přímo přiřadit kalkulační jednici, určují se nepřímo, pomocí rozvahové základny. Převážně se jedná o náklady hromadného charakteru, které zajišťují více druhů výrobků.

C) Pro řízení množství spotřeby

- **materiály normované** – lze stanovit normy spotřeby v m.j. na m.j. výroby. Normujeme objemově významné materiály, u kterých se průběžně sleduje jejich spotřeba. Normativ slouží k tomu, že sledováním jeho dodržování zabráníme zbytečným ztrátám, jeho plýtváním a znehodnocováním.
- **materiály nenormované** – u těchto materiálů se nestanovuje norma spotřeby a to z důvodů, že jejich spotřeba je objemově bezvýznamná nebo je technicky obtížné ji stanovit.

2.3.2. Mzdové a ostatní náklady

Odměna za odvedenou práci. Kalkulace sazeb mzdových nákladů jsou uvedeny v kapitole 4.3. Sazby nákladů společnosti.

2.3.2.1. Klasifikace pracovníků ve stavebnictví

A) Dělníci

Dělníci se podílejí na výrobě za pomoci fyzických schopností.

- **výrobní dělníci** se přímo podílí na výkonech podniku (zedníci, strojníci, atd.), výpočet nákladů uveden v kapitole 4.3.1.
- **nevýrobní dělníci** zajišťují svou prací možnost tvorby výkonu v podniku (skladník, atd.)

B) Pracovníci

Zajišťují výrobu na základě svých duševních schopností.

- **Jednatel** je statutární orgán společnosti s ručením omezeným a jedná jejím jménem. Jmenuje ho valná hromada společníků. Je povinen zajišťovat řádné vedení evidence a účetnictví, vést seznam společníků, informovat je o záležitostech společnosti. Zastupuje společnost v koncepčních otázkách vymezených ve stanovách. Navrhuje jmenování, odvolání a odměňování ředitele. Pro jednatele platí zákaz konkurence. **Náklady** spojené s výkonem funkce jednatele jsou zahrnuty do režii správních, viz kapitola 4.3.3.
- **Ředitel společnosti (vedoucí výroby)** řídí provozní činnost společnosti, zastupuje firmu v operativních otázkách. Je vrcholným článkem top managementu. Provádí taktické a strategické rozhodování společnosti. Je odpovědný jednatelem a společníkům za řízení společnosti a dosahované výsledky (zisk, likvidita, rozvoj, pověst firmy, atd.).
- **Stavbyvedoucí (stavební technik)** řídí výstavbu firmy na jednotlivých staveništích nebo jejich částech podle platných předpisů, výrobní přípravy, schválené projektové dokumentace a uzavřených smluvních vztahů. Je odpovědný za kvalitní provedení stavby nebo její části po stránce technické a dodržování nákladové kalkulace. Koordinuje pracovní činnosti a nasazení strojů na stavbě podle operativního plánu. Sleduje úroveň vlastních nákladů, platební kalendář, kontroluje ceny prací jednotlivých subdodavatelů a koordinuje jejich nasazení na stavbě, připravuje objednávky materiálu. Vede stavební deník, připravuje návrhy mezd pracovníků, musí zajistit dodržování BOZP a OP na

staveništi. V případě větších staveb, mohou být povinnosti stavbyvedoucího přerozděleny mistrovi, který především řídí stavební čety. V kapitole 4.3.1. je vysvětlen postup stanovení mzdových **nákladů** na stavbyvedoucího.

2.3.2.2. Odměňování pracovníků

Při tvorbě ohodnocení pracovní síly je důležitá zpětná kontrola, aby nedocházelo k případům, že náklady vynaložené na pracovní sílu budou vyšší než výnosy. Je vhodné co nejvíce aplikovat úkolovou mzdu, kde navýšení plánovaných nákladů zamezíme. [1]

A) Faktory tvorby mezd [1]

- Pracovní funkce
- Výkon a chování pracovníka
- Situace na trhu práce

B) Mzda [1]

- Časová

$$OMČ = SHZ * OV$$

$$Kč = \frac{Kč}{hod} * hod$$

OČM – objem časové mzdy

SHZ – souhrnná hodinová sazba

OV – objem výkonu

- Úkolová [1]

$$OÚM = SÚS * OV$$

$$Kč = \frac{Kč}{mj} * mj$$

OÚM – objem úkolové mzdy

SÚS – souhrnná úkolová sazba

OV – objem výroby

$$SÚS = NP * SHS$$

$$\frac{Kč}{mj} = \frac{Nh}{mj} * Kč/mj$$

SÚS – souhrnná úkolová sazba

NP – norma pracnosti

SHS – souhrnná hodinová sazba

C) Struktura mzdy [1]

- **Základní** mzda odměřena za určitý výkon.
- **Individuální** je odměna za výkony, které nejsou zahrnuty v základní mzdě. Tvoří ji pobídková složka mzdy, náhrady mzdy, příplatky, doplatky, provize, prémie.

D) Fond pracovní doby za kalendářní rok [1]

Kalendářní fond pracovní doby ve dnech

- soboty, neděle a placené svátky ve dnech

= Nominální fond pracovní doby ve dnech

- dovolená

- nemocenská .

= Celkem využitelný pracovní fond doby ve dnech

* Denní pracovní doba v hod. .

= Využitelný fond pracovní doby v hodinách

E) Legislativa [8] [11]

Právní vztahy zaměstnanec, zaměstnavatel upravuje Zákoník práce 2013 zákon č. 262/2006 Sb. Zákoník práce ve znění účinném od 1. 1. 2013, naposledy novelizován zákonem č. 385/2012 Sb. Ze dne 24. října 2012.

Zákoník práce vymezuje:

- Subjekty pracovního práva
- Zabývá se pracovním poměrem a živností
- Vznikem pracovního poměru a jejich druhem
- Skončením pracovního poměru
- Změnou pracovního poměru
- Pracemi konanými mimo pracovní poměr
- Odpovědností za škodu

2.3.3. Náklady na pracovní stroje

Při výběru pracovních strojů je nutné vyhodnotit jakým přínosem z hlediska zefektivnění a úspory celkových nákladů stroj bude, případně jakou má tato investice návratnost, případně jaký má podíl na tvorbě zisku. Kalkulace sazeb na stroje je uvedena v kapitole 4.3.2. [1]



Obrázek 2 - Náklady na pracovní stroje

2.3.3.1. Třídění strojů

A) Výrobní stroje

Vstupují do výroby přímo, kalkulujeme je jako přímé náklady. Z hlediska nákladů jsou objemově významné, je nutno sledovat jejich provozní náklady. Snahou podniku by mělo být maximální využití stroje. Je vhodné sledování stupně zaměstnanosti stroje stanovením koeficientu zaměstnanosti: [1]

$$K = VK / TK$$

K- je koeficient zaměstnanosti

VK- je výrobní kapacita v m.j./ Sh

TK- je technická kapacita v m.j./ Sh

B) Nevýrobní stroje

Nepodílejí se přímo na stavební výrobě, jsou spíše nástrojem pro její zajištění. Jedná se o automobily administrativních pracovníků, výpočetní techniku atd. [1]

2.3.3.2. Hodnota strojů a zařízení

A) Užitná hodnota

Hodnota, kterou přináší využívání stroje. S časem je tato hodnota snižována fyzickým opotřebením a ekonomickým. U ekonomického opotřebením se jedná především o finanční výhodnost pořízení novějšího stroje. V případě pořízení nevhodného stroje, který není dostatečně využit. Nebo dále uplynutím ochranné doby pro patenty, případně nenadálým zničením.

B) Tržní hodnota

Hodnota, za kterou lze daný stroj prodat.

C) Odpisy [9][12][13]

Vyjadřují peněžní míru snížení hodnoty stroje.

- **Výpočet odpisů** se používá pro účely daňové a účetní evidence vymezené zákonem o dani z příjmu (zákon č. 586/1992 Sb.) a zákonem o účetnictví (zákon č.239/2012 Sb.). Více viz kapitola 3.3.3 Odpisy. A pro řízení nákladů v podniku, velikost odpisů musí zajistit návrat a zhodnocení.

$$\text{sazba odpisů v \%} = \frac{1}{\text{životnosti}} * 100$$

$$\text{ospis v Kč} = \text{sazba} * \text{základna v Kč}$$

- **Základnou pro výpočet odpisů** bývá pořizovací cena případně výrobní cena. Pořizovací cena, za kterou byl stroj pořízen včetně ostatních nákladů souvisejících s pořízením, jako jsou například doprava a poplatky.

2.3.3.3.Stanovení nákladů na stroj

A) Pořizovací cena

Jedná se o cenu nákupu stroje bez DPH včetně nákladů spojených s dopravou stroje k místu zabudování, clo a náklady spojené s montáží stroje.

B) Náklady provozu

Zahrnují náklady na provozní hmoty, opravy a údržbu. Dále zahrnují náklady na přemístění stroje a manipulaci v rámci přesunu výrobních kapacit. Případně úvěr a další poplatky.

C) Kalkulace nákladů [1]

Stanovení jednotkové ceny v Kč/Sh

$$N = (NP + NH) / PHP$$

N- jsou náklady na stroj v Kč/Sh

NP- jsou náklady na pořízení a provoz

NH- jsou náklady na provozní hmoty

PHP- počet hodin provozu (Sh) za životnost

2.3.4. Odpisy

Vyjadřuje opotřebení, resp. snížení ekonomického prospěchu majetku za určité období, jedná se o náklad. Odepisováním se rozumí rozložení pořizovací cena majetku na náklad do více období. Pořízení majetku tedy ovlivňuje výsledek hospodaření firmy postupně po celou jeho dobu životnosti. [9] [12] [13]

- Výše opotřebení majetku se určuje pomocí **oprávek**. Jedná se o souhrn odpisů za roky používání a odepisování majetku. Pořizovací cenou majetku sníženého o oprávkou získáváme zůstatkovou cenu, účetně nazývanou hodnota dlouhodobého majetku. [9] [12] [13]

$$ZC = PC - oprávkky$$

ZC – je zůstatková cena

PC – je cena, kterou majetek oceněn v účetnictví neboli pořizovací cena

A) Účetní odpisy

Tato podoba odpisu je upravena Zákonem o účetnictví č.239/2012 Sb. Stanovují se pro potřeby vyjádření co nejreálnějších nákladů. Účetní jednotka si na základě odpisového plánu si sama stanoví způsob výpočtu a provádění odpisů, dle vlastní předpokládané doby použitelnosti, případně z hlediska výkonu. [9] [12] [13]

- **z hlediska času** se vychází z doby použitelnosti majetku, počítá se s přesností na měsíce
- **z hlediska výkonu** vychází se z výkonu, který je schopen stroj provést za celou jeho životnost. Například ujeté kilometry dopravního prostředku za dobu životnosti. Jednotlivé měsíční odpisy se stanoví ze skutečného množství ujetých kilometrů násobeného pořizovací cenou vztáženou k jednomu kilometru z celkového počtu ujetých za životnost. [9] [12] [13]

B) Daňové odpisy

Výpočet se provádí dle Zákona o dani z příjmu č. 586/1992 Sb. Ten stanovuje maximální výši odpisů, kterou si společnost může uplatnit do daňových nákladů. Dlouhodobý majetek je rozdělen do šesti odpisových skupin. [9] [12] [13]

Tabulka 1.2 - Minimální doba odepisování dlouhodobého hmotného majetku [12]

Odpisová skupina	Doba odepisování	Příklady
1	3 roky	kancelářské stroje a počítače, televizní kamery, atd.
2	5 let	osobní a nákladní automobily, rozhlasové a televizní přijímače, atd.
3	10 let	klimatizační zařízení, kotle pro ústřední vytápění, jeřáby, atd.
4	20 let	budovy ze dřeva a plastů, oplocení budov a inženýrských staveb, atd.
5	30 let	výrobní budovy, komunikace (silnice, dálnice, mosty, tunely, atd.)
6	50 let	administrativní budovy, hotely, obchodní domy, školy, muzea, tad.

Způsoby daňového odepisování majetku

- **Rovnoměrná (lineární)** - konstantní po celou dobu životnosti stroje, jehož výpočet je stanoven v § 31 zákona 586/ 1992 Sb., o daních z příjmů, kdy jsou jednotlivým odpisovým skupinám přiřazeny maximální roční odpisové sazby [9] [12] [13]

$$O_n = \frac{PC * k}{100}$$

O – odpis v daném roce

PC – pořizovací ceny

k – příslušný koeficient podle tabulky (v podstatě počítáme procenta o něž s

dlouhodobý majetek každý rok opotřebuje)

n – označuje odpisový rok (odpis v prvním roce... O_1)

Tabulka 2.2 - Roční odpisová sazba v % [13]

Odpisová skupina	V prvním roce odpisování	V dalších letech odpisování	Pro zvýšenou vstupní cenu
1	20	40	33,3
2	11	22,25	20
3	5,5	10,5	10
4	2,15	5,15	5
5	1,4	3,4	3,4
6	1,02	2,02	2

- **Zrychlené odepisování (degresivní)** – jehož výpočet je stanoven v § 32 zákona 586/ 1992 Sb. o daních z příjmů, kdy jsou jednotlivým odpisovým skupinám přiřazeny koeficienty [9] [12] [13]

$$\text{V prvním roce: } On = \frac{PC}{k}$$

$$\text{V dalším roce: } On = \frac{2*ZC}{k-n}$$

PC – pořizovací cena

ZC – zůstatková cena

K – koeficient v prvním roce odepisování

k – koeficient platný v dalších letech

n – rok odepisování

Tabulka 3.2 - Koeficient pro zrychlené odepisování [13]

Odpisová skupina	V prvním roce odepisování	V dalších letech odepisování	Pro zvýšenou vstupní cenu
1	3	4	3
2	5	6	5
3	10	11	10
4	20	21	20
5	30	31	30
6	50	51	50

Tabulka 4.2 - Rozdíl mezi účetními a daňovými odpisy [12]

Rozdíl mezi účetními a daňovými odpisy	
účetní odpisy = daňové odpisy	daňový základ není třeba upravit
účetní odpisy > daňové odpisy	daňový základ navýšíme o rozdíl mezi účetními a daňovými odpisy (+ rozdíl)
účetní odpisy < daňové odpisy	daňový základ snížíme o rozdíl mezi účetními a daňovými odpisy (- rozdíl)

2.3.5. Finanční náklady

- Úroky z úvěrů
- Pojistné
- Poplatky státu
- Pokuty, penále, manka

2.4. Kalkulační třídění nákladů

Umožňuje zjištění nákladů na určitý výkon produkce.

A) přímé náklady

Přímo souvisí s objemem produkce. Množství přímých nákladů lze kalkulovat přímo na kalkulační jednici. Do této skupiny nákladů patří přímý materiál, přímé mzdy, ostatní přímé náklady. [2]

B) nepřímé náklady

Náklady, které nelze přímo přiřadit kalkulační jednici, se určují nepřímo, pomocí rozvahové základny. Převážně se jedná o náklady hromadného charakteru, které zajišťují více druhů výrobků. [2]

2.5. Třídění nákladů, úrovně nákladů výstavby

Při realizaci stavební zakázky vzniká mnoho různých druhů nákladů, navíc stavební činnost je jedna z finančně náročnějších druhů lidské činnosti. To byly důvody, proč vznikla potřeba třídění a vykazování nákladů na stavební zakázky. Způsoby třídění se postupně vyvíjely, až stavební veřejnost přijala strukturu nákladů v následující podobě:

I. úroveň – náklady na realizaci určité stavební činnosti související přímo s jejím provedením

1. Přímý materiál	(H)
2. Přímé mzdy	(M)
3. Stroje	(S)
4. Ostatní přímé náklady	(OPN)
- odvody z mezd(sociální a zdravotní pojištění)	(SZP)
- doplňkové ostatní přímé náklady	(DOPN)
.....
Přímé zpracovací náklady (Σ položek 2+3+4)	(PZN)
Přímé náklady (Σ položek 1 až 4)	(PN)
.....
5. Výrobní režie	(RV)
Zpracovací náklady výroby (Σ položek 2 až 5)	(ZNV)
Vlastní náklady výroby (Σ položek 1 až 5)	(VNV)
.....
6. Správní režie	(RS)
Zpracovací náklady (Σ položek 2 až 6)	(ZN)
Úplné vlastní náklady (Σ položek 1 až 6)	(ÚVN)
.....
7. Zisk	(Z)
.....

II. úroveň – náklady na ucelený stavební celek – stavební objekt

Do této kategorie patří náklady I. úrovně a náklady, které nejsou při realizaci přímo nutné, ale vznikající v přímé souvislosti se stavební výrobou.

A. Základní rozpočtové náklady- ZRN

1. Hlavní stavební výroba- HSV

- dodávka

- montáž

2. Přidružená stavební výroba- PSV

- dodávka

- montáž

3. Montážní práce (montáže technologických zařízení)- M

- dodávka

- nosný materiál

- montáž

4. Hodinové zúčtovací sazby- HSZ

B. Náklady spojené s umístěním stavby- NUS (bývalé vedlejší rozpočtové náklady - VRN)

1. Zařízení staveniště
2. Mimostaveništní doprava
3. Územní vlivy
4. Provozní vlivy
5. Ostatní

C. Náklady na přepravu, realizaci a organizaci stavby

- Kompletační a inženýrská činnost

D. Doplnkové náklady

- Práce přesčas, bez pevné podlahy, jiné...

III. úroveň – celkové náklady výstavby

A. Projektové a průzkumné práce

- a) projektové práce
- b) průzkumné práce

B. Provozní soubory

- a) dodávka
- b) montáž

C. Stavební objekty

- a) základní rozpočtové náklady
- b) HZS a doplňkové náklady

D. Stroje, zařízení, inventář

E. Umělecké díla

F. Vedlejší náklady spojené s umístěním stavby

G. Ostatní náklady

H. Rezerva

I. Ostatní investice

J. Nehmotný investiční majetek

K. Provozní náklady na přípravu a realizaci stavby

L. Kompletační činnost

[3, s. 7-9]

3. ZÁKON O VEŘEJNÝCH ZAKÁZKÁCH

Veřejné zakázky na stavební práce se svým způsobem od ostatních veřejných zakázek (na dodávky a na služby) v mnoha směrech odlišují, a to jak svojí návazností na další právní předpisy (zejména stavební zákon), tak celou řadou praktických otázek souvisejících s jejich přípravou, zadáváním a realizací. Nejen v České republice, ale i v ostatních státech Evropské unie představují navíc veřejné zakázky na stavební práce z hlediska svého finančního objemu nejvýznamnější druh veřejných zakázek. Jejich podíl na celkovém objemu veřejných zakázek se pohybuje okolo 50% (např. v roce 2009 byly v ČR zadány podlimitní a nadlimitní veřejné zakázky na stavební práce za 150,4 mld. Kč, což představuje přibližně 50,2% z celkového objemu 299,3 mld. Kč všech podlimitních a nadlimitních veřejných zakázek. [4]

Zákon č. 137/2006 Sb., o veřejných zakázkách, novela zákona účinná od 1. 4. 2012, nové vyhlášky účinné od 1. 9. 2012.

3.1. Veřejné zakázky podle výše předpokládané hodnoty

Předpokládanou hodnotou veřejné zakázky je vždy cena bez daně z přidané hodnoty. Do předpokládané hodnoty veřejné zakázky na stavební práce se započítává předpokládaná hodnota dodávek a v případě sektorového zadavatele rovněž předpokládaná hodnota služeb. [4] [10]

3.1.1. Veřejná zakázka malého rozsahu

Předpokládaná hodnota nepřesahuje:

- 1 000 000 Kč u dodávek a služeb
- 3 000 000 Kč u stavebních prací

Veřejný zadavatel není povinen postupovat v režimu ZVZ (s výjimkou povinnosti dodržení zásad dle §6 odst.1 ZVZ transparentnosti, rovného zacházení a zákazu diskriminace). [4] [10]

A) Zadavatel je povinen dodržovat [4] [10]

- Zásady dle § 6 odst. 1 ZVZ
- Zásady plynou ze smlouvy o založení Evropského společenství
- Zásady dle pravidel ochrany hospodářské soutěže
- Zásady pro účelné hospodaření s majetkem státu
- Zásady pro efektivní nakládání s rozpočty
- Princip proporcionality

B) Zadávací řízení VZMR [4] [10]

- Zadavatel při zadávání VZMR nemusí (ale může) postupovat podle ZVZ, pokud si zvolí postup dle ZVZ, musí jej dodržet v celém průběhu
- Zadavatel má právo si zvolit takový postup, jaký uzná za vhodný, splňuje-li zásady dle § 6 odst. 1. ZVZ, případně další předpisy
- Zadání dle interních pravidel pro zadávání VZMR

C) Zveřejňování VZMR [4] [10]

- Není dána zákonná povinnost
- Někdy dána povinnost na úřední desce (pro obce či kraje a dle dotačních orgánů)
- Někdy dán povinný obsah výzvy (dotace)

D) Prokázání kvalifikace dodavatele [4] [10]

- Nejsou vymezena pravidla

- Prokázání oprávněnosti podnikat v daném oboru (živnostenské oprávnění)
- Identifikace subjektu (výpis z OR)

3.1.2. Podlimitní veřejná zakázka

Předpokládaná hodnota nepřesahuje:

- 3 256 000/ 5 010 000 Kč na dodávky a služby
- 125 265 000 Kč na stavební práce
- 10 000 000 Kč na stavební práce ve zjednodušeném podlimitním řízení

Veřejný zadavatel je povinen postupovat v režimu ZVZ. [4] [10]

A) Zadávací řízení podlimitní VZ dle § 21 ZVZ [4] [10]

- Otevřené řízení
- Užší řízení
- Jednací řízení s uveřejněním
- Jednací řízení bez uveřejnění
- Soutěžní dialog
- Zjednodušené podlimitní řízení

B) Zahájení zadávacího řízení § 26 ZVZ [4] [10]

- Odesláním oznámením o zahájení zadávacího řízení k uveřejnění
- Odesláním výzvy o zahájení zadávacího řízení

C) Prokázání kvalifikace dodavatele [4] [10]

Odlišné podle druhu a předpokládané hodnoty veřejné zakázky. Veřejný zadavatel není oprávněn stanovit takové kvalifikační předpoklady, které by vedly k podstatnému omezení hospodářské soutěže. Kvalifikace dodavatele nemůže být předmětem hodnotících kritérií.

- **§ 53 Základní kvalifikační předpoklady**

V případě zjednodušeného podlimitního řízení se splnění základních kvalifikačních předpokladů prokazuje čestným prohlášením. V případě podlimitní VZ se splnění základních kvalifikačních předpokladů prokazuje také čestným prohlášením, nicméně zadavatel může v oznámení či výzvě stanovit povinnost splnění kvalifikace doklady uvedenými v § 53 odst. 3. Dle § 62 odst. 3 je uchazeč před podpisem smlouvy povinen doložit originály případně ověřené kopie dokumentů prokazující splnění kvalifikace.

- **§ 54 Profesní kvalifikační předpoklady**

Jedná se především o výpis z obchodního rejstříku, živnostenské oprávnění a případně doklad osvědčující odbornou způsobilost dodavatele (autorizace).

- **§ 56 Technické kvalifikační předpoklady**

K prokázání splnění technických kvalifikačních předpokladů může zadavatel požadovat:

- Seznam významných stavebních zakázek za poslední 3 roky vč. osvědčení o provedení stavby. Výše zadané hodnoty referenčních staveb nesmí být vyšší než 50% předpokládané hodnoty veřejné zakázky
- Seznam techniků či technických útvarů, jež se budou podílet na plnění VZ
- Popis technického vybavení a opatření používaných dodavatelem

- Vzorky, popisy nebo fotografie zboží určeného k dodání
- Doklady prokazující shodu požadovaných výrobků

- **Ekonomické kvalifikační předpoklady**

Prokazují se čestným prohlášením dodavatele o jeho ekonomické a finanční způsobilosti splnit veřejnou zakázku.

Dle § 57 odst. 1 nestanoví-li zákon jinak, předkládá dodavatel kopie dokladů prokazující splnění kvalifikace. Kopie dokladů nesmí být starší než 90 dnů. V případě výhry musí před podpisem smlouvy dle § 82 tyto doklady uchazeč doložit v originále resp. ověřené kopii.

Pokud není dodavatel schopen prokázat splnění určité části kvalifikace požadované veřejným zadavatelem podle § 50 odst. 1 písm. b) a d) (jedná se o profesní a technické kvalifikační předpoklady) v plném rozsahu, je oprávněn prokázat tuto kvalifikaci subdodavatelem, prostřednictvím smlouvy a dokladů od subdodavatele viz § 51 odst. 4.

D) Jistota [4] [10]

Zadavatel může u veřejné zakázky požadovat poskytnutí jistoty ve výši do 2% z předpokládané hodnoty veřejné zakázky nebo 5 % v případě elektronické aukce.

E) Obsah nabídek [4] [10]

V nabídce musí být uvedeny identifikační údaje uchazeče. Nabídka musí obsahovat návrh smlouvy podepsaný osobou oprávněnou jednat za uchazeče. Dále čestné prohlášení dle § 68 odst. 3 zákona.

3.1.3. Nadlimitní veřejná zakázka

Předpokládaná hodnota je vyšší než:

- 3 256 000 / 5 010 000 Kč na dodávky a služby
- 125 265 000 Kč na stavební práce

Veřejný zadavatel je povinen postupovat v režimu ZVZ. Oproti podlimitní veřejné zakázce je povinnost v případě prokazování splnění základních kvalifikačních předpokladů prokázat tuto kvalifikaci doklady uvedenými v § 53 odst. 3, jedná se o předložení výpisu z evidence rejstříků trestů, potvrzení příslušného finančního úřadu a ve vztahu ke spotřební dani čestného prohlášení, potvrzení příslušného orgánu či instituce, že dodavatel nemá nedoplatek na pojistném a penále na veřejném zdravotním pojištění. [4] [10]

4. NÁKLADY STAVEBNÍHO PODNIKU

V této kapitole jsou popsány kalkulace přímých a nepřímých nákladů. Tyto postupy jsou následně aplikovány na příkladu konkrétního stavebního podniku, který níže uvedeným způsobem své náklady kalkuluje. Výstupem získáme sazby mezd, strojů a režii, které využijeme v kapitole 6. Optimalizace cenové tvorby stavební zakázky.

4.1. Kalkulace přímých nákladů

Přímé náklady patří do podmnožiny variabilních nákladů, mění se s objemem výroby. Jedná se o výši nákladů na stavební práce, které lze vyjádřit na kalkulační jednici, neobsahuje přírůžky režii ani zisk. Postup kalkulace přímých nákladů je níže popsán.

4.1.1. Pracovníci

Kalkulace ceny práce za použití vlastních kapacit je z mého pohledu jeden z nejtěžších úkonů v rámci tvorby nabídky. Zde je zapotřebí vycházet z plánovaného postupu a délky trvání jednotlivých prací. Nutno mít zkušenosti s realizací, případně za pomoci stavbyvedoucího provést harmonogram prací včetně plánovaného využití výrobních kapacit.

- **Vlastní zaměstnanci**, zde je nutno vytvořit normu pracovního času, který dělník nebo dělnická parta stráví při zhotovení dané stavební práce. Tomuto časovému objemu přiřadíme sazbu za hodinu práce, viz kapitola 4.3.1.

Postup:

- dle PD zjistíme technologický postup, náročnost a vlivy, které danou práci ovlivňují
- určíme optimální počet pracovníků

- stanovíme dobu realizace dané práce
 - dle sazby nákladů a doby realizace kalkulujeme celkový náklad, následně stanovíme jednotkovou cenu
- **Subdodavatel (řemeslník)** jedná se převážně o živnostníky, kteří provádí montáž, stavební firma jim zajišťuje materiál. Zde je celkem jednoduché zjistit náklady na měrnou jednotku. Na základě slepého výkazu výměr provedeme poptávku cen práce.

4.1.2. Stroje

Zde probíhá výpočet obdobně jako při stanovení nákladů na práci. Opět můžeme tvorbu nákladu stanovit při použití vlastních strojů, případně najatých.

- **Vlastní stroje**, při kalkulaci je nutno stanovit délku pobytu stroje na stavbě, respektive jeho výkon a jednotkovou sazbu (hodiny, dny). Níže v kapitole 4.3.2 Sazby strojů můžete vidět, jak se tyto sazby tvoří.

Postup:

- výběr vhodného stroje dle PD a typu stavební práce
 - doba využití, dle znalostí parametrů a výkonových možností stroje, pracovních podmínek na stavbě
 - náklady spojené s dopravou stroje na místo
 - dle sazeb nákladů a doby realizace kalkulujeme celkový náklad, následně stanovíme jednotkovou cenu
- **Najímané stroje** - výši nákladů na stavební stroje kalkulujeme obdobně jako u strojů vlastních, s rozdílem, že cenu Sh, případně den, zjistíme poptávkou pronajímatelů strojů. Provádění strojních prací lze rovněž poptat, jako ucelenou subdodávku na základě slepého výkazu výměr.
 - **Dopravu** tvoří náklady spojené s odvozem sutí, výkopku nebo dovozem stavebního materiálu, štěrků, asfaltových směsí a betonu. Lze stanovit

opět kalkulací za použití vlastních kapacit a interních sazeb, nebo poptávkou a pronájmem dopravních prostředků. Obecně se sazby na dopravu stanovují dle ujetých kilometrů stroje, do 160 km/den se využívá hodinová sazba stroje, při vyšším počtu kilometrů sazba za km. V případě dodávky betonu, nebo po dohodě s dopravcem, je možno vztáhnout dopravné na měrnou jednotku materiálu dle vzdálenosti stavby od betonárny.

4.1.3. Materiál

- **Materiál pro pozemní stavby** - ceny materiálu zjistíme poptávkou trhu a to buď poptáním dodavatele stavebního materiálu, nebo v případě operativního řešení nabídky zjištěním cen dle webových stránek, případně v ceníku dodavatelů. Ceníkové ceny bývají z pravidla vyšší, při kalkulaci nákladů pro nás znamenají úspory při realizaci, ale na druhou stranu značně zkreslují cenu nabídky a konkurenceschopnost ve výběrovém řízení. Při kalkulaci nákladů na materiál je nutno zvážit i náklad spojený s dopravou materiálu na stavbu, například při dopravě prefabrikovaných dílců betonových konstrukcí může tento náklad znamenat i další 50% z celkové ceny. Oproti tomu mnozí výrobci materiálů v případě ucelených dodávek poskytují dopravu zdarma.
- **Materiál pro dopravní stavby a monolitické konstrukce** - v případě těchto materiálů musíme zjistit polohu a vzdálenost lomů, obaloven, případně betonáren od stavby, abychom zkalkulovali cenu za dopravu.

4.1.4. Subdodavatelé

Jedná se o kompletní dodávku části stavebního díla včetně materiálu. Nejčastěji to bývají práce PSV, především montované konstrukce, výplně otvorů, elektroinstalace, vodoinstalace, plyn a topení. Tyto práce poptáváme na základě položkového rozpočtu a PD. Cenovou nabídku získáme poptáním trhu.

4.2. Kalkulace nepřímých nákladů

Nepřímé náklady jsou takové, které nelze vyjádřit na kalkulační jednici. V rámci ceny stavební práce se kalkuluje jako procentuální navýšení přímých nákladů. Jedná se o náklady hromadného charakteru, které zajišťují chod společnosti a řízení výroby. Dělí se na **režie výrobní**, to jsou náklady na řízení staveb, například náklady na stavbyvedoucí, automobily stavbyvedoucích, případně pracovníků. A **režie správní**, které zajišťují chod podniku, jedná se především o řídicí a administrativní pracovníky, náklady na kancelář, finanční náklady. Výpočet sazeb je uveden v kapitole 4.3.

4.3. Sazby nákladů společnosti

V rámci této kapitoly si vysvětlíme způsob kalkulování nákladů na měrné jednotky výkonů strojů a zaměstnanců. A jak stanovit sazbu správních režii stavební společnosti.

Sazby interních nákladů slouží jako podklad při výpočtu nabídkových cen, lze je také užít pro průběžnou kontrolu nákladů při výstavbě. Výše jednotlivých sazeb nákladů se kalkuluje, respektive upřesňují dle skutečných nákladů zjištěných účetní závěrkou

4.3.1. Sazby mzdové

A) dělník

Stanovení výše sazby nákladů na pracovní hodinu dělníka ve výkonu je popsáno níže uvedeným způsobem. Musíme vycházet z plánovaných fondů pracovní doby, hodinové mzdy dělníka a nákladů, které jsou spojeny s výkonem dané profese.

Hodinová mzda dělníka	110 Kč/h hrubé mzdy
Sazba SZP	34%
Počet dnů dovolené	20 dnů/ rok
Plánovaná délka nemoci	3 dnů/ rok
Oblečení a ochranné pomůcky	5 000 Kč/ rok
Drobné nářadí	10 000 Kč/rok

Fond pracovní doby

- **Nominální fond** – tvoří jej průměrně 240 h/ v průběhu 9 měsíců z toho 160h je běžnou pracovní dobu a 80 hodin se vyplácí formou odměn. Zbýlé tři měsíce se jedná o zimní období, kdy je pracovní doba 8 hodin denně. V zimním období je nutno uvažovat, že cca polovinu měsíce se provádí údržba majetku firmy a pracovník nevytváří výkon.
- **Dovolená** dle zákona v soukromém podniku činí 20 dnů za rok.
- **Nemocnost** zaměstnanců za rok získáme z dat předcházejících let.

Nominální fond pracovní doby v hodinách	$240 \times 9 = 2\ 160$ h/rok
	$160 \times 3 = 400$ h/rok
- Dovolená	- $20 \times 8 = - 160$ h/rok
-Nemocnost	- $3 \times 8 = - 24$ h/rok
-Údržba majetku	- $160 \times 0,5 = - 80$ h/rok
<hr/>	
Využitelný fond pracovní doby v hodinách	2 296 h/rok

Náklady na pracovníka za rok

Mzdové náklady	2560 x 110 = 281 600 Kč/rok
SZP	0,34 x 281 600 = 95 744 Kč/rok
Oblečení a ochranné pomůcky	5 000 Kč/rok
Drobné nářadí	5 000 Kč/rok
Náklady celkem	387 344 Kč/rok

Výpočet sazby Kč/h interních nákladů za hodinu:

Náklady celkem	387 344 Kč/rok
Využitelný fond pracovní doby	2 296 h/ rok
Sazba vypočtena:	$387\,344 / 2\,296 = 168,7$ Kč/h
Sazba stanovená:	170 Kč/h

Hodinová sazba dělníka byla vykalkulována ve výši **170 Kč/h**.

B) Stavbyvedoucí

Sazby nákladů na stavbyvedoucí tato konkrétní stavební firma kalkuluje na dny stavbyvedoucího ve výkonu. Při stanovení výše nákladů zakázky, je nutno vycházet z náročnosti stavby, a zda bude stavbyvedoucí schopen hlídat více staveb zároveň a kalkulaci nákladů tímto přizpůsobit. Celkové náklady na stavbyvedoucího zahrnují mimo nákladu na mzdu i náklady na telefon, počítač a školením nutné k výkonu dané profese.

Fond pracovní doby ve dnech

Nominální fond pracovní doby	260 dnů
- dovolená	- 20 dnů
- nemocnost	- 3 dnů
<hr/>	
Využitelný fond pracovní doby	235 dnů

Náklady na pracovníka za měsíc:

Měsíční mzda	25 000 Kč/ měsíc
SZP	8 500 Kč/ měsíc
Mobilní telefon	2 000 Kč/ měsíčně
<u>Počítač+ internet celkem:</u>	905 Kč/ měsíčně
počítač	555 Kč / měsíc
pořizovací cena 20 000 Kč / životnost 3 roky	
internet	350 Kč/ měsíc
<u>Pracovní pomůcky celkem:</u>	616 Kč/ měsíčně
oblečení+ pracovní pomůcky	500 Kč/ měsíc
nivelační přístroj, lať	116 Kč/ měsíc
pořizovací cena 7 000 Kč/ životnost 5 let	
Náklady celkem	37 021 Kč/ měsíčně

Výpočet sazby interních stavbyvedoucího na den:

Náklady celkem	444 252 Kč/ rok
Využitelný fond pracovní doby	235 dnů
Sazba vypočtena:	$444\,252 / 235 = 1\,890,43$
Sazba stanovena:	1 900 Kč/den

Denní sazba na stavbyvedoucího byla vykalkulována ve výši **1 900 Kč/den**.

4.3.2. Sazby strojů

A) Osobní automobil

Při kalkulaci sazby nákladů na osobního automobilu se postupuje obdobně jako u výpočtu denních nákladů na stavbyvedoucího. Uvažuje se využitelný fond pracovní doby a všechny náklady spojené s provozem stroje. Náklady na osobní automobil jsou přiřazovány stavební zakázce stejně, jako náklady na stavbyvedoucího.

Náklady na osobní automobil za rok:

<u>PHM celkem:</u>	82 880 Kč/rok
Počet ujetých km/ rok	40 000 km
Spotřeba paliva	7 l/ 100 km
Cena paliva	29,6 Kč/ l
<u>Vozidlo celkem</u>	54 000 Kč/ rok
Pořizovací cena	350 000 Kč
Vozidlo v provozu	5 roky
Počet ujetých km/ 3 roky	200 000 km
Zůstatková cena	80 000 Kč
<u>Servis celkem:</u>	35 000 Kč/ rok
Výměna náplní, olejů, rozvody	25 000 Kč/rok
Mimořádné opravy	10 000 Kč/ rok
<u>Pneumatiky</u>	9 000 Kč
Spotřeba 1,5 sady za 40 000 km	
<u>Ostatní celkem</u>	18 000 Kč
Povinné a havarijní pojištění	15 000 Kč
Silniční daň	3 000 Kč
Náklady celkem	198 880 Kč/ rok

Výpočet sazby Kč/den interních nákladů za den osobního automobilu:

Náklady celkem	198 880 Kč/ rok
Využitelný fond pracovní doby	235 dnů
Sazba vypočtena:	$198\,880 / 235 = 846,3$
Sazba stanovena:	850 Kč/ den

Denní sazba na osobní automobil byla vykalkulována ve výši **850 Kč/den**.

B) Smykový nakladač

Při výpočtu interních nákladů na smykový nakladač, je nutno stanovit počet dnů v roce (respektive hodiny), kdy bude smykový nakladač využit.

Náklady na nakladač za rok:

<u>Nakladač celkem:</u>	112 500 Kč/ rok
Pořizovací cena	900 000 Kč
V provozu	4 roky
Zůstatková cena	450 000 Kč
<u>PHM celkem:</u>	192 400 Kč/ rok
Spotřeba cca	25 l/den
Cena paliva	29,6 Kč/l
Počet dnů využití stroje	150 dnů/ rok
<u>Pneumatiky celkem:</u>	15 000 Kč/rok
Spotřeba 1 sada za rok	10 000 Kč
Defekt 2 pneumatiky	5 000 Kč
<u>Servis:</u>	35 000 Kč/ rok
Náklady celkem	354 900 Kč/ rok

Fond pracovní doby stroje

Budeme vycházet z předpokladu, že stroj bude využíván 150 dnů v roce.

Počet pracovních dnů v roce	150 dní
Počet odpracovaných hodin denně	8 hodin
Využitelný fond pracovní doby	150 x 8 = 1 200 h

Výpočet sazby Kč/h interních nákladů za hodinu:

Náklady celkem	354 900 Kč/ rok
Využitelný fond pracovní doby	1 200 h
Sazba vypočtena:	354 900/ 1 200= 295,75
Sazba stanovena:	300 Kč/h

Hodinová sazba nákladů by v tomto případě činila 300 Kč/h stroje a 170 Kč/h za strojníka. Je nutno zvážit, zda stroj pořizovat. Tržní ceny za pronájem smykového nakladače vč. strojníka se pohybují kolem 450 Kč/h. V případě častějšího využití

stroje se sazba kalkulovaných nákladů na jednotku výkonu sníží. Při nižším využití než 150 dnů je výhodnější si stroj pronajmout.

4.3.3. Sazba režii správních

Sazba režii správních je kalkulována na základě plánovaných ročních nákladů, které zajišťují chod stavebního podniku. Stavební firma, jejíž náklady kalkulujeme, zaměstnává v rámci režijních nákladu jednatele podniku, přípravaře a asistentku, účetnictví provádí externista. Další náklady tvoří dva automobily, kancelář, sklad a financování chodu společnosti.

Režijní náklady za rok:

Mzdový náklad jednatel	35 000x1,34x12=562 800 Kč
Mzdový náklad přípravař	23 000x1,34x12=369 840 Kč
Mzdový náklad asistentka	15 000x1,34x12=241 200 Kč
Automobily	400 000 Kč/ rok
Nájem kanceláře a skladu	30 000x12= 360 000 Kč/rok
Kancelářské potřeby + výpočetní technika	45 000 Kč/ rok
Vedení účetnictví	120 000 Kč/ rok
Náklady na financování (úvěr)	125 000 Kč/ rok
Náklady cekem	2 223 840 Kč/ rok

Výpočet režijní sazby:

Režijní náklady cekem (R)	2 223 840 Kč/ rok
Plánovaný objem tržeb (T)	cca 30 mil Kč/ rok
Sazba vypočtena:	$r \% = R/T = 7,41 \%$
Sazba stanovena:	7,5 %

Přirážková sazba režijních nákladů správní byla stanovena ve výši **7,5 %** z celkového objemu tržeb. Pokud podnik objem tržeb překročí, sazba se sníží. Způsob stanovení výše správních režii jako přirážky k přímým nákladům je popsán v kapitole 6.7.

5. VÝROBNÍ HARMONOGRAM

Jedná se o základní nástroj při kalkulaci nákladů stavební zakázky jak pro přímé náklady, tak i režijní. Sestavuje se na základě plánovaného technologického postupu výstavby a zkušeností s délkou trvání jednotlivých stavebních prací v praxi. Je označován zkratkou HMG.

Obecně jej rozdělujeme dle významných konstrukčních oddílů. Je důležité si v harmonogramu stanovit milníky, které budeme muset v rámci výstavby dodržovat. V případě, že doba realizace bude kratší, vzniká nám zisk, v opačném případě se dostáváme do ztráty díky zvýšení výrobních nákladů. Výrobní harmonogram slouží také jako podklad pro stanovení termínu dokončení díla, toto je další důvod nutnosti jeho dodržování, sankce za nesplnění termínu předání díla vytváří obecně desetitisícové ztráty a kazí dobré jméno společnosti. Příklad sestavení výrobního harmonogramu je uveden v kapitole 6.4

Tabulka 1.5 – Příklad výrobního harmonogramu

		2. etapa půdní nástavby Velké Popovice 2012																																				
		9															10																					
		10	11	12	13	14	15	16	17	18	19	20	21	22	23	24	25	26	27	28	29	30	1	2	3	4	5	6	7	8	9	10	11	12	13	14	15	
SDK rastr		■	■	■	■	■	■	■	■	■	■	■	■	■	■	■	■	■	■	■	■	■	■	■	■	■	■	■	■	■	■	■	■	■	■	■	■	■
SDK oplaštění																																						
Dlažby-obklady																																						
Izolace tepelná																																						
Betonová podlaha																																						
Schnutí podlahy																																						
TZB																																						
Omítky																																						
Malby																																						
Kompletace TZB																																						
Úlid																																						
PVC																																						

6. OPTIMALIZACE TVORBY CENOVÉ NABÍDKY STAVEBNÍ ZAKÁZKY

Kritériem optimalizace postupu tvorby nabídkové ceny je vytvoření takové nabídky, která bude schopna konkurovat v rámci výběrového řízení a zároveň vytvoří minimálně kalkulovaný zisk po dokončení stavby.

Níže uvedeným postupem lze kalkulovat skutečné náklady stavební zakázky přesně dle reálných nákladů, které vznik konkrétní společnosti při její realizaci. Společnost tímto získá jasnou představu o ceně zakázky a je schopna říct, kolik ji bude realizace díla stát, dříve než je výstavba zahájena. Na rozdíl od směrných cen, které jsou kalkulovány dle ceníkových cen materiálů, průměrných hodnot nákladů a zisků společností různých velikostí, z různých krajů.

V rámci realizace díla můžeme plánovaný zisk navýšit. Zaprvé zrychlením doby výstavby. Toho lze docílit, optimalizací výrobní harmonogramu např. zvýšením počtu pracovníků, použitím speciální techniky. Druhým způsobem je snížení dodavatelských cen, v rámci výběrového řízení a tvorby nabídkové ceny stačí poptat pár dodavatelů. V případě úspěchu ve výběrovém řízení je vhodné před realizací poptat dodavatelů více, případně uskutečnit více kolové výběrové řízení.

6.1. Postup tvorby cenové nabídky

Zde jsou uvedeny základní kroky, jak daná společnost postupuje při kalkulaci přímých nákladů.

- 1) Prostudování projektové dokumentace stavba a její kontrola s výkazem výměr investora
- 2) Sestavení výrobního harmonogramu, podklad pro kalkulaci nákladů - viz kapitola 6.4.

- 3) Rozdělení položkového rozpočtu na položky, které budeme kalkulovat a položky, které je nutno stanovit poptávkou dodavatelů – viz kapitola 6.5.
- 4) Sestavení rozpočtu přímých nákladů – viz kapitola 6.5.3.
- 5) Kalkulace výrobních režijních nákladů a zařízení staveniště – viz kapitola 6.6. a 6.9
- 6) Stanovit náklad na režie správní a zisk – viz kapitola
- 7) Přiřadit procentuální přírůžku nepřímých nákladů a zisku nákladům přímým – viz kapitola 6.8.

6.2. Technický popis stavební zakázky

Jedná se výstavbu mateřské školy v budově vysokoškolských kolejí, název akce:
„Rekonstrukce kolejí J. L. Fischera – školka“

A) Stavební řešení

Stavba se nachází v katastrálním území města Olomouc, na ulici Šmeralova, na parcele st.1575 vlastní budovy. Jedná se o stavbu vysokoškolských kolejí J. L. Fischera. Světlá výška řešeného podlaží je 3450mm, výšková úroveň podlahy podlaží je zvolena $\pm 0,000\text{m}$.

B) Konstruktivní systém stavby

Jedná se o pětipodlažní objekt, který se skládá ze čtyřpodlažního panelového systému T-06-b a z netypicky řešeného prvního podlaží, ve kterém tvoří svislou nosnou konstrukci tří železobetonové PREFA pilíře 400/500mm. Svislé konstrukce přízemí tvoří obvodové panely typ OD-001 z vnější strany je kryta Boletickými panely, vnitřní příčky jsou z dutinových cihel tl. 100 a 140mm.

C) Bourání

V rámci bouracích prací budou odstraněny stávající cihelné konstrukce a fasáda prvního podlaží, dále veškeré vnitřní nášlapné vrstvy, keramické obklady a omítky stěn.

D) Svislé výplňové konstrukce a příčky

Obvodové zdivo bude provedeno s pórobetonových tvárnic tl. 250mm, na kterém bude zateplovací systém ze stabilizovaného fasádního polystyrenu. Vnitřní zdivo bude provedeno v cihelném systému v kombinaci s pórobetonových obezdívek instalačních šachet.

E) Vodorovné konstrukce

Rastrový podhled umístění v chodbách – kazety velikostí 600/600. Rošt z pozinkované oceli. V ostatních místnostech bude podhled ze sádkartonových desek 2x112,5mm, v hygienickém zázemí bude použit sádkarton vhodný do vlhkého prostředí.

F) Skladby

Nášlapné vrstvy jsou patrné z tabulky podlah. Jedná se o PVC - povlakovou krytinu, s povrchovou úpravou PU(polyuretan), různých vlastností podle typu místnosti. V hygienických prostorách jsou PVC protiskluzové.

G) Úpravy vnitřních povrchů

Nové vnitřní úpravy povrchů – omítky hladké vápenné štukové, v hygienických místnostech obklady keramické. Povrchy zděných stěn budou omítnuty omítkou vápennou štukovou až pod nosnou desku stropu.

H) Vnější výplně otvorů

Výplně otvorů budou provedeny z vícekomorových plastových profilů s termoizolačním dvojsklem. Vnitřní výplně otvorů budou tvořit dveřní křídla a posuvné dveře do pouzdra se syntetickým nástřikem. Hlavní místnosti budou rozděleny pomocí mobilní zvukotěsné stěny.

I) Zámečnické výrobky

Nad venkovní terasou bude osazen přístřešek, jehož nosnou konstrukci budou tvořit svařené ocelové nosníky HEB 140. Střešní konstrukce bude opatřena polykarbonátovou výplní.

J) Oplocení

Bude tvořeno pomocí zabetonovaných I profilů, na které bude pomocí přivařené žiletky napnuto nerezové pletivo.

6.3. Výběrové řízení

V této kapitole jsou uvedeny požadavky zadavatele na zpracování nabídky. Jedná o výběrové řízení z roku 2011 dle zákona č. 137/2006 Sb., o veřejných zakázkách, tento zákon byl v roce 2012 novelizován.

Jedná se o podlimitní veřejnou zakázku na stavební práce zadávanou ve zjednodušeném podlimitním řízení v souladu s ust. § 38 zákona č. 137/2006 Sb., o veřejných zakázkách, ve znění pozdějších předpisů.

A) Vymezení předmětu zakázky

Předmětem plnění je rekonstrukce části budovy kolejí J. L. Fischera, ulice Šmeralova, parc. st. 1575, Olomouc.

Zadavatel požaduje, aby uchazeč ocenil pouze položky stanovené ve výkazu výměr. Předpokládaná hodnota veřejné zakázky je 7 900 000 Kč bez DPH.

B) Požadavky na způsob zpracování nabídkové ceny

Cena díla bude sjednána dohodou smluvních stran podle zákona č. 526/1990 Sb., o cenách, ve znění pozdějších předpisů, jako cena úplná a nejvýše přípustná.

- **Doklady prokazující nabídkovou cenu**

- vedení nabídkové ceny do návrhu smlouvy o dílo
- položkový rozpočet, součástí položkového rozpočtu musí být krycí list nabídky
-

C) Obchodní podmínky

- **Obchodní a platební podmínky**

- Všechny podmínky jsou sepsány v rámci smlouvy o dílo

- **Podmínky, za kterých je možno nabídkovou cenu překročit**

- Cena smí být překročena v případě, kdy vznikne potřeba objektivních víceprací nutných ke zprovoznění či kolaudaci díla

- **Termín dokončení díla**

- Dílo bude dokončeno do 6 měsíců od podpisu smlouvy
- Nedílnou součástí nabídky bude harmonogram prací

D) Kvalifikační požadavky

- **základních kvalifikačních předpokladů podle § 53 zákona**

- Uchazeč předloží čestné prohlášení

- **profesních kvalifikačních předpokladů podle § 54 zákona**

- podle § 54 písm. a) zákona - výpis z obchodního rejstříku
- podle § 54 písm. b) zákona doklad o oprávnění k podnikání

- **ekonomických a finančních kvalifikačních předpokladů podle § 55 zákona**

- uzavřené pojištění odpovědnosti za škodu způsobenou třetí osobě ve výši min. 7,9 mil. Kč
- Dodavatel splňuje ekonomický a finanční kvalifikační předpoklad, pokud jeho obrat dosažený s ohledem na předmět veřejné zakázky činil min. 16 mil. Kč bez DPH, a to v součtu za poslední tři účetní období
- **Splnění technických a kvalifikačních předpokladů**
 - Zadavatel požaduje doložení realizace jedné stavby obdobného charakteru (tj. rekonstrukce budov školského typu) s investičními náklady min. 7,9 mil Kč bez DPH

E) Způsob hodnocení nabídek podle hodnotících kritérií

Jediným kritériem je celková nejnižší nabídková cena v Kč

F) Lhůta pro podání nabídek, otevírání obálek

- Lhůta pro podání nabídek končí dne 3. února 2011 v 9.00 hodin
- Místo pro podání nabídek je na adrese zadavatele
- Otevírání obálek proběhne dne. 3. února 2011 v 11.00 hodin na adrese zadavatele

G) Obsah a forma nabídky

- **Obsah nabídky**
 - Dokumenty požadované zadavatelem, doklady a informace prokazující splnění kvalifikace a návrh smlouvy podepsaný osobou oprávněnou jednat jménem či za uchazeče
- **Podání nabídky**
 - Nabídka bude podána písemně v jednu originále a kopii
 - Obálka bude označena nápisem „Rekonstrukce kolejí J. L. Fischera – školka – neotevírat“.
- **Požadavky na zabezpečení**
 - Listy nabídky musí být pevně spojeny, strany by měli být očíslovány

- **Struktura nabídky**
 - Krcí list
 - Doklady k prokázání splnění kvalifikace
 - Návrh smlouvy
 - Oceněný výkaz výměr
- **Harmonogram prací**

6.4. Harmonogram prací

V této části kapitoly je popsán postup sestavení výrobního harmonogramu prací rekonstrukce objektu kolejí J. L. Fischera.

A) Březen/ 2011

Plánovaný začátek prací je stanoven na 21. 3., do konce měsíce se provede odpojení stávajících silnoproudých rozvodů a následně proběhnou bourací práce včetně odvozů odpadu.

Tabulka 1.6 - Harmonogram prací březen

	3																														
	1	2	3	4	5	6	7	8	9	10	11	12	13	14	15	16	17	18	19	20	21	22	23	24	25	26	27	28	29	30	31
Bourací práce																															
Výkopové práce																															
Kanalizace																															
Bednění, betonáž																															
Izolace																															
Vnitřní zdivo																															
Vnější zdivo																															
Vodo topo																															
Elektrína																															
Omítky																															
Okna																															
Kce přístřešku																															
SDK																															
Venkovní fasáda																															
Oblady																															
Podlahy																															
Dřevěná kce																															
Malby																															
Oplocení																															
Dveře, zástěny																															
Úklid																															

B) Duben/ 2011

Na začátku tohoto měsíce se dokončí zbývající bourací práce a kapacity se přemístí na výkopové práce. Práce proběhnou ve dvou etapách, nejdříve se provede výkop u vstupu s následným vylitím základových pasů a bedněním rampy včetně betonáže. Stejný postup následuje i u vstupu na terasu. Souběžně s venkovními pracemi instalatéri provedou montáž kanalizace včetně výkopových a bouracích prací. Po ukončení betonáže provedeme izolace vodorovných konstrukcí. Následně se zahájí vyzdívání svislých konstrukcí. Poslední týden v měsíci, po vyzdění vnitřních příček, nastoupí elektrikáři, vodaři a topenář.

Tabulka 2.6 - Harmonogram prací duben

	4																													
	1	2	3	4	5	6	7	8	9	10	11	12	13	14	15	16	17	18	19	20	21	22	23	24	25	26	27	28	29	30
Bourací práce	■	■	■																											
Výkopové práce				■	■	■	■	■	■	■	■	■	■	■	■	■	■	■	■	■	■	■	■	■	■	■	■	■	■	■
Kanalizace				■	■	■	■	■	■	■	■	■	■	■	■	■	■	■	■	■	■	■	■	■	■	■	■	■	■	■
Bednění, betonáž				■	■	■	■	■	■	■	■	■	■	■	■	■	■	■	■	■	■	■	■	■	■	■	■	■	■	■
Izolace																														
Vnitřní zdivo																														
Vnější zdivo																														
Vodo topo																														
Elektřina																														
Omítky																														
Okna																														
Kce přístřešku																														
SDK																														
Venkovní fasáda																														
Obklady																														
Podlahy																														
Dřevěná kce																														
Malby																														
Oplocení																														
Dveře, zástěny																														
Úklid																														

C) Květen/ 2011

Začátkem tohoto měsíce budou dokončeny vyzdívky a hrubé rozvody elektřiny, vody a kanalizace. Druhý týden v květnu se provede montáž okenních výplní. Současně se zahájí úpravy vnitřních a vnější povrchů a podlah. Koncem měsíce, po dokončení hrubých omítek, nastoupí obkladači a obloží sociálních zařízení. Po dokončení KZS je možno zahájit práce na montáži venkovního přístřešku.

Tabulka 3.6 - Harmonogram prací květen

	5																														
	1	2	3	4	5	6	7	8	9	10	11	12	13	14	15	16	17	18	19	20	21	22	23	24	25	26	27	28	29	30	31
Bourací práce																															
Výkopové práce																															
Kanalizace																															
Bednění, betonáž																															
Izolace																															
Vnitřní zdivo																															
Vnější zdivo																															
Vodo topo																															
Elektřina																															
Omítky																															
Okna																															
Kce přístřešku																															
SDK																															
Venkovní fasáda																															
Obklady																															
Podlahy																															
Dřevěná kce																															
Malby																															
Oplocení																															
Dveře, zástěny																															
Úklid																															

D) Červen/ 2011

Na přelomu měsíců je plánováno zahájení montáže SDK podhledů, dokončení SDK společně s obklady a přístřeškem se uvažuje v půli měsíce. Po dokončení malířských prací může začít kompletace rozvodů a pokládka povlakových podlah.

Tabulka 4.6 - Harmonogram prací červen

	6																														
	1	2	3	4	5	6	7	8	9	10	11	12	13	14	15	16	17	18	19	20	21	22	23	24	25	26	27	28	29	30	
Bourací práce																															
Výkopové práce																															
Kanalizace																															
Bednění, betonáž																															
Izolace																															
Vnitřní zdivo																															
Vnější zdivo																															
Vodo topo																															
Elektřina																															
Omítky																															
Okna																															
Kce přístřešku																															
SDK																															
Venkovní fasáda																															
Obklady																															
Podlahy																															
Dřevěná kce																															
Malby																															
Oplocení																															
Dveře, zástěny																															
Úklid																															

E) Červenec 2011

V tomto měsíci proběhne dokončení všech prací a úklid díla.

Tabulka 5.6 - Harmonogram prací červenec

	7																															
	1	2	3	4	5	6	7	8	9	10	11	12	13	14	15	16	17	18	19	20	21	22	23	24	25	26	27	28	29	30	31	
Bourací práce																																
Výkopové práce																																
Kanalizace																																
Bednění, betonáž																																
Izolace																																
Vnitřní zdivo																																
Vnější zdivo																																
Vodo topo																																
Elektřina																																
Omítky																																
Okna																																
Kce přístřešku																																
SDK																																
Venkovní fasáda																																
Obklady																																
Podlahy																																
Dřevěná kce																																
Malby																																
Oplocení																																
Dveře, zástěny																																
Úklid																																

6.5. Postup kalkulace přímých nákladů zakázky

V této podkapitole je vysvětlen postup stanovení přímých nákladů stavební zakázky. Pro zjednodušení práce rozpočtáře, jsou položky rozpočtu rozděleny na **položky nákladově silné**, které je nutno kalkulovat, a **položky nákladově slabé**. Objem celkového nákladu jednotlivých položek nákladově slabých je v porovnání se silnými zanedbatelný. Práci si lze v rámci nákladově slabých položek usnadnit přiřazením koeficientů směrným jednotkovým cenám. Výši koeficientu stanovíme dle porovnání průměrných dat získaných kalkulací nákladů a směrných cen.

6.5.1. Položky nákladově silné

Jedná se o položky rozpočtu, jejichž celková cena není zanedbatelná a nepřesná kalkulace by mohla mít vliv na celkovou cenu díla. U těchto položek je nutno provést kalkulace nákladů, případně zjištění ceny poptávkou subdodavatele, pokud není firma tuto práci schopna provést za pomoci vlastních kapacit.

A) Bourací práce

Při výpočtu nabídkové ceny bouracích prací musíme vycházet z délky jejich provádění, počtu pracovníků a nutné techniky.

Tabulka 6.6 – Soupis bouracích prací

P.Č	Popis	MJ	Množství
78	Bourání příček z cihel pálených na MVC tl do 100 mm	m2	21,830
79	Bourání příček z cihel pálených na MVC tl do 150 mm	m2	194,745
80	Bourání zdiva z cihel pálených nebo vápenopískových na MV nebo MVC	m3	3,060
81	Vybourání obvodového pláště z panelů typ OD-001 vč. boletických panelů	m2	92,540
82	Bourání schodišťových stupňů betonových zhotovených na místě	m	9,500
83	Bourání podkladů pod dlažby nebo mazanin betonových nebo z litého asfaltu tl přes 100 mm pl do 4 m2	m3	1,292
84	Bourání podlah z dlaždic keramických nebo xylolitových tl do 10 mm pl do 1 m2	m2	3,991
85	Bourání podlah z dlaždic keramických nebo xylolitových tl do 10 mm pl přes 1 m2	m2	81,646
86	Vybourání kovových dveřních zárubní pl do 2 m2	m2	23,164
87	Vybourání kovových dveřních zárubní pl přes 2 m2	m2	14,000
88	Vybourání prosklené vstupní stěny s dvoukřídlovými dveřmi	m2	11,200
89	Vybourání otvorů ve zdivu cihelném pl do 4 m2 na MVC nebo MV tl do 300 mm	m3	1,620
90	Vybourání otvorů ve zdivu cihelném pl do 4 m2 na MVC nebo MV tl do 600 mm	m3	5,987
91	Otlučení vnitřních omítek stěn MV nebo MVC stěn o rozsahu do 100 %	m2	64,500
92	Odsekání a odebrání obkladů stěn z vnitřních obkládaček pl přes 1 m2	m2	8,996
93	Demontáž podhledů	m2	325,065
96	Vnitrostaveništní vodorovná doprava suti a vybouraných hmot do 10 m	t	137,822
97	Vnitrostaveništní vodorovná doprava suti a vybouraných hmot ZKD 5 m přes 10 m	t	1 929,508
135	Demontáž rámu zdvojených oken včetně křidel do 2m2	m2	1,920
136	Demontáž rámu zdvojených oken včetně křidel do 4m2	m2	94,710
147	Vyvěšení nebo zavěšení dřevěných křidel dveří pl do 2 m2	kus	25,000
163	Demontáž povlakových podlah lepených vč. soklíků	m2	239,428

Dle HMG předpokládáme trvání prací v délce dvou týdnů. Výkon pracovní čtyř společnosti předpokládá 12 pracovních dní, z důvodu zvýšení efektivity výroby je důležité, aby zaměstnanci minimálně jeden den v týdnu odpočívali. Kalkulace strojů není nutná, bourací práce proběhnou pomocí ručního nářadí.

Výpočet bourací práce:

Počet pracovních dnů:	12
Pracovní doba pracovníků:	10 h/den
Počet pracovníků:	4
Hodinová sazba pracovníka:	170 Kč/h
Celkem:	81 600 Kč

Celkový objem kalkulovaných přímých nákladů přiřadíme jednotlivým položkám prací z tabulky č. 6.6. Lze využít investorského rozpočtu, a jednotlivé směrné ceny bouracích prací znásobit koeficientem tak, abychom získali námi kalkulovanou nákladovou cenu.

B) Zemní práce

Tabulka 7.6 – Soupis zemních prací

P.Č	Popis	MJ	Množství
1	Odkopávky a prokopávky nezapažené v hornině tř. 3 ručně	m3	51,276
2	Hloubení rýh š do 600 mm ručním nebo pneum nářadím v soudržných horninách tř. 3	m3	24,029
7	Úprava plochy po odstranění zařízení staveniště	m2	850,000

Dle projektové dokumentace není nutno provádět výkopové práce ručně, ale lze využít minibagr a dva pracovníky pro případné ruční odkopávky. Tržní hodinová sazba stroje včetně obsluhy 500 Kč/h.

Výpočet výkopové práce:

Počet pracovních dnů:	4
Pracovní doba stroje:	8 h/den
Pracovní doba pracovníků:	10 h/den
Hodinová sazba stroje:	550 Kč/h
Celkem:	24 400 Kč
Cena za m.j. výkopu:	24 400/75,305= 324 Kč/m³

Jednotkovou cenu za výkop přiřadíme položkám č. 1 a 2.

Úpravu plochy po odstranění zařízení staveniště není nutno uvažovat v celé ploše 850 m², dle prohlídky staveniště bude nutno rekultivovat pouze 300 m² a to způsobem, že se na této ploše rozhrne ornici v tloušťce vrstvy 5 cm. Za pomoci smykového nakladače a 2 pracovníků. Pronájem smykového nakladače vč. strojníka 450 Kč/h, nákup ornice vč. dopravy 500 Kč/m³. Kalkulovanou jednotkovou cenu za úpravu plochy přiřadíme položce č. 7.

Výpočet úprava ploch:

Počet pracovních hodin:	5
Počet pracovníků:	2
Sazba stroje:	450 Kč/h
Objem potřebné ornice:	15 m ³
Cena ornice:	500 Kč/m ³
Celkem:	11 450 Kč
Cena za m.j. úpravu plochy:	11 450/850= 13,47 Kč/m²

C) Odvoz zeminy a vybouraných hmot vč. likvidace

Základní pomůckou při kalkulaci ceny za odvoz a likvidaci hmot je internetový server www.betonserver.cz, kde získáte informace o vzdálenostech skládek od stavby a kontakty na provozovatele, případně jejich ceníky. Tento způsob se provádí u větších objemů hmot, v případě, že zajišťujeme odvoz a likvidaci zvlášť. V případě menších objemů vybouraných hmot, respektive výkopu, je vhodné

kontaktovat drobného dopravce, který nabídne cenu kompletní, tzn. odvoz vč. likvidace.

Tabulka 8.6 – Soupis položek odvozu a likvidace zeminy a suti

P.Č	Popis	MJ	Množství
3	Vodorovné přemístění do 10000 m výkopku z horniny tř. 1 až 4	m3	75,305
4	Příplatek k vodorovnému přemístění výkopku z horniny tř. 1 až 4 ZKD 1000 m přes 10000 m	m3	753,050
5	Poplatek za uložení odpadu ze sypaniny na skládce (skládkovné)	T	109,192
94	Odvoz suti a vybouraných hmot na skládku do 1 km	T	137,822
95	Odvoz suti a vybouraných hmot na skládku ZKD 1 km přes 1 km	T	2 618,618
98	Poplatek za uložení stavebního odpadu na skládce (skládkovné)	T	137,822

Tržní cena za dopravu a likvidaci suti a zeminy je v daném místě 2 400 Kč za 7t kontejner, bez ohledu na likvidovaný materiál. Kalkulované náklady je nutno rozdělit mezi položky tabulky č. 8.6.

Výpočet:

Cena likvidace a odvozu: $2\ 400/7= 342,9\ \text{Kč/t}$

D) Betonáže

Při kalkulaci nákladů na betonáž využijeme www.betonsserver.cz, kde zjistíme vzdálenost betonárny a cenu za m3 betonu vč. dovozu. Cenově nejvýhodněji je betonárna CEMEX, která nabídla slevu 15% z ceníkové ceny a je ve vzdálenosti 5 km od stavby. Cenu za zpracování betonu v případě základových pasů určíme dle délky trvání betonáže. U mazanin za pomocí znalosti cen betonářských prací.

Náklady na výztuže stanovíme pomocí ceny za kg betonářské oceli a vazačských prací.

Tabulka 9.6 – Soupis betonářských prací

P.Č	Popis	MJ	Množství
9	Základové pásy z betonu tř. C 16/20	m3	23,406
22	Výztuž překladů a říms z betonářské oceli 10 505	t	0,229
50	Mazanina tl do 120 mm z betonu prostého tř. C 20/25	m3	5,864
51	Mazanina tl do 240 mm z betonu prostého tř. C 20/25	m3	11,850
52	Příplatek k mazanině tl do 120 mm za přehlazení povrchu	m3	2,100
53	Výztuž mazanin betonářskou ocelí 10 505	t	2,726
54	Výztuž mazanin svařovanými sítěmi Kari	t	0,596
55	Potěr anhydritový samonivelační tl do 40 mm C30 litý	m2	29,956
56	Potěr pískocementový tl do 50 mm tř. C 25 běžný	m2	58,000
57	Uzavírací stěrka na betonovou mazaninu	m2	58,000

Výpočet betonáže základových pasů:

Cena za m3 betonu vč. dopravy:	$(1\ 807+125) \times 0,85 = 1\ 642\ \text{Kč/m}^3$
Objem betonu:	23,406 m ³
Doba betonáže:	10 h
Počet pracovníků:	2
Sazba za pronájem malého čerpadla:	600 Kč/h
Celkem:	47 833 Kč
Cena za mj. betonáže základů:	$47\ 833/23,406 = 2\ 044\ \text{Kč/m}^3$

Jednotkovou cenu betonáže základových pasů ve výši 2 044 Kč/m³ přiřadíme položce č. 9.

Výpočet betonáže mazanin:

Cena za m3 betonu vč. dopravy:	$(1\ 962+125) \times 0,85 = 1\ 774\ \text{Kč/m}^3$
Betonářské práce daného objemu:	100 Kč/m ²

Mazanina tl. 100 mm

Beton C 20/25	$1\ 774 \times 5,864 = 10\ 402\ \text{Kč}$
Práce	$100 \times 58 = 5\ 800\ \text{Kč}$
Čerpadlo	$2 \times 600 = 1\ 200\ \text{Kč}$
Celkem:	17 402 Kč
Cena za mj. mazanin tl. 100mm:	$17\ 402/ 5,864 = 2\ 967,6\ \text{Kč/m}^3$

Mazanina tl. 150 mm

Beton C 20/25	1 774 x 11,85 = 21 022 Kč
Práce	100 x 79 = 7 900 Kč
Čerpadlo	2,5 x 600 = 1 500 Kč
Celkem:	30 422 Kč
Cena za mj. mazanin tl. 150 mm:	30 422/ 11,85= 2 567,2 Kč/m³

Ceny za měrné jednotky betonáže mazanin přiřadíme položkám č. 50,51, příplatek za přehlazení mazaniny do 120 mm (p.č. 52) je obsažena v p.č. 50.

Výpočet vyztužení:

Cena za materiál:	18 000 Kč/t
Práce:	5 000 Kč/t
Cena za m.j.:	23 000 Kč/t

Jednotková cena položek č. 22, 53, 54 je kalkulována ve výši 23 000 Kč/t.

E) Zdění

V rámci těchto prací nám může být nápomocná tabulka kalkulací cen zdiva, kterou je vhodné sestavit pro usnadnění tvorby nákladové ceny.

Tabulka 10.6 – Soupis prací při vyzdívání

P.Č	Popis	MJ	Množství
14	Zdivo nosné vnitřní POROTHERM P+D tl 175 mm pevnosti P 10 na MVC	m ²	130,941
15	Zdivo nosné vnitřní POROTHERM P+D tl 300 mm pevnosti P 10 na MVC	m ²	11,200
24	Stěny nosné tl 250 mm z pórobetonových přesných hladkých tvárnic Ytong hmotnosti 500 kg/m ³	m ²	122,241
25	Stěny nosné tl 375 mm z pórobetonových přesných hladkých tvárnic Ytong hmotnosti 500 kg/m ³	m ²	5,740
26	Příčky POROTHERM P+D tl 140 mm pevnosti P 10 na MVC 5	m ²	102,163
27	Příčky tl 50 mm z pórobetonových přesných příčkových Ytong objemové hmotnosti 500 kg/m ³	m ²	42,700
28	Příčky tl 125 mm z pórobetonových přesných příčkových Ytong objemové hmotnosti 500 kg/m ³	m ²	2,4
30	Příčky tl 50 mm z pórobetonových přesných příčkových Ytong objemové hmotnosti 500 kg/m ³	m ²	13,536

Tabulka 11.6 – Kalkulované ceny zdiva YTONG

tl. mm	Kč/kus	Spotřeba (kus)/m2	Celkem zdiva (Kč)/m2 prořez 5%	Spotřeba lepidlo (l)/m2	Lepidlo (Kč)/kg	Materiál lepidlo celkem (Kč)/m2	Práce (Kč)/m2	Celkem
50	20,00	6,70	140,70	0,80	4,10	143,98	150,00	293,98
75	26,66	6,70	187,55	1,10	4,10	192,06	150,00	342,06
100	32,50	6,70	228,64	1,40	4,10	234,38	150,00	384,38
125	40,83	6,70	287,24	1,80	4,10	294,62	180,00	474,62
150	48,33	6,70	340,00	2,10	4,10	348,61	200,00	548,61
200	55,00	6,70	386,93	2,90	4,10	398,82	250,00	648,82
250	68,30	6,70	480,49	3,80	4,10	496,07	250,00	746,07
300	72,50	8,00	609,00	4,60	4,10	627,86	300,00	927,86
375	87,50	8,00	735,00	5,20	4,10	756,32	300,00	1056,32

Tabulka 12.6 – Kalkulované ceny zdiva POROTHERM

tl. cm	Kč/kus	Spotřeba (kus)/m2	Celkem zdiva (Kč)/m2 prořez 5%	Spotřeba malta (l)/m2	Malta (Kč)/l	Materiál malta celkem (Kč)/m2	Práce (Kč)/m2	Celkem
44	27,00	16,00	453,60	42,00	2,52	559,44	350,00	909,44
40	24,00	16,00	403,20	38,00	2,52	498,96	330,00	828,96
36,5	21,85	16,00	367,08	34,00	2,52	452,76	310,00	762,76
30	19,30	16,00	324,24	28,00	2,52	394,80	300,00	694,80
24	23,30	10,70	261,78	23,00	2,52	319,74	210,00	529,74
17,5	19,20	10,70	215,71	17,00	2,52	258,55	200,00	458,55
14	19,30	8,00	162,12	13,00	2,52	194,88	170,00	364,88
11,5	18,80	8,00	157,92	11,00	2,52	185,64	150,00	335,64
8	14,60	8,00	122,64	8,00	2,52	142,80	150,00	292,80

Výši ceny měrných jednotek jednotlivých položek rozpočtu dle tabulky č.10.6, stanovíme dle tabulek č. 11.6, 12.6.

F) Omítky

V rámci kalkulace nákladů je nutno uvažovat se spotřebu maltoviny, respektive rovinatost zdiva. Obecně je uvažována tloušťka vrstvy jádrové omítky 1,5 cm na nové zdivo, u staršího zdiva může být tato vrstva násobně větší.

Tabulka 13.6 – Soupis prací omítky

P.Č	Popis	MJ	Množství
39	Vnitřní cementová omítka zdiva hladká	m2	115,563
40	Vnitřní omítka zdiva vápenocementová ze suchých směsí štuková	m2	642,878
41	Potažení vnitřních stěn 2x sklovláknitým pletivem vtačením do tmele	m2	93,940

Tabulka 14.6 – Kalkulované ceny jádrových a štukových omítek

Jádrová tl. (cm)	spotřeba (kg)/cm	cena (Kč)/kg	materiál (Kč)/m2	Práce (Kč)/m2	Celkem (Kč)/m2
1,5	16,5	1,66	41,085	90	131,085
2	16,5	1,66	54,78	90	144,78
3,5	16,5	1,66	95,865	90	185,865
Štuk tl. (mm)	spotřeba (kg)/mm	cena (Kč)/kg	materiál (Kč)/m2	Práce (Kč)/m2	Celkem (Kč)/m2
3	1,8	3	16,2	80	96,2

Tabulka 15.6 – Kalkulované ceny stěrkových omítek

STĚRKA	spotřeba m.j.	cena/m.j.	Kč/m2
Materiál			
Stěrka	7	4,48	31,36
Perlinka	1,1	10	11
Penetrace	0,08	30	2,4
Práce			
Stěrkování+ broušení			100
Celkem			144,8

Tabulku č. 16.4 možno užívat jak při výpočtu stěrkování polystyrenu, tak i pórobetonových tvárnic.

G) Lešení

Při výpočtu nákladů na lešení lze postupovat různými metodami. Záleží na rozsahu stavby, a zda společnost disponuje lešením, případně lešenáři. Pro výpočet doby, po kterou bude nutno mít na stavbě lešení, využijeme HMG stavebních prací a promyslíme postup prací. Zda je nutno postavit lešení v celé ploše fasády, nebo budou fasádníkové práce prováděny po jednotlivých stranách, resp. plochách.

Tabulka 16.6 – Soupis lešenářských prací

P.Č	Popis	MJ	Množství
71	Montáž lešení řadového trubkového lehkého s podlahami zatížení do 200 kg/m ² š do 1,2 m v do 10 m	m ²	267,456
72	Příplatek k lešení řadovému trubkovému lehkému s podlahami š 1,2 m v 10 m za první a ZKD den použití	m ²	5 349,120
73	Demontáž lešení řadového trubkového lehkého s podlahami zatížení do 200 kg/m ² š do 1,2 m v do 10 m	m ²	267,456
74	Lešení lehké pomocné kozové trubkové o výšce lešeňové podlahy do 1,2 m	m ²	160,000

Pronájem lešení

Cena za pronájem lešení se obecně pohybuje kolem 30 Kč/m² za měsíc. Lešenářské firmy si za montáž a demontáž lešení účtují 55 Kč/m². Tyto jednotkové ceny jsou použity do kalkulace přímých nákladů.

Vlastní lešení

V případě využití vlastního lešení je nutno cenu montáže a demontáže kalkulovat na základě plánované délky výstavby a demontáže, pronájem dle interních pravidel firmy.

Nákup lešení

Je vhodné zvážit nákup vlastního lešení z hlediska využití na stavbě, zánovní lešení se dá pořídit za 500 Kč/m². Návratnost této investice činí 17 měsíců pronájmu při stálém využití lešení.

H) Fasáda

Kalkulaci nákladů na zhotovení fasády zjednodušit pomocí tabulky, kde se kloubí tržní ceny za fasádnické práce, tržní ceny materiálu a spotřeby materiálů. Spotřeby materiálů jsou stanoveny dle zkušenosti, jsou vyšší než spotřeby udávané výrobcem.

Tabulka 17.6 – Soupis fasádnických prací

P.Č	Popis	MJ	Množství
42	Vnější omítka silikonová tenkovrstvá probarvená Terranova zatřená (zrnitá) tl 2 mm	m2	274,436
43	Nátěr základní Terranova G 700 pod tenkovrstvé omítky	m2	274,436
44	Zakrývání výplní venkovních otvorů před nástřikem plastických maltovin z lešení	m2	64,560
45	KZS stěn budov pod omítku deskami z polystyrénu EPS tl 30 mm s hmoždinkami s kovovým trnem	m2	3,990
46	KZS stěn budov pod omítku deskami z polystyrénu EPS tl 140 mm vč. zakládacích a rohových lišt	m2	218,506
47	KZS stěn budov pod omítku deskami z polystyrénu EPS tl 160 mm vč. zakládacích a rohových lišt	m2	23,725
48	KZS venkovních pohledů budov deskami z polystyrénu EPS tl 140 mm s hmoždinkami s kovovým trnem	m2	28,215
49	KZS lišta zakládací soklová Al tl 1 mm	M	66,300

Tabulka 18.6 – Kalkulované ceny fasádníckého systémů

STĚRKA	spotřeba m.j.	cena/m.j.	Kč/m2
Materiál			
Stěrka	7	4,48	31,36
Perlinka	1,1	10	11,00
Penetrace	0,08	30	2,40
Rohovníky		10	10,00
Práce			
Stěrkování+ broušení			100,00
Celkem			154,76
OMÍTKA			
OMÍTKA	spotřeba m.j.	cena/m.j.	Kč/m2
Materiál			
Základ barevná	0,2	39,64	7,93
silikonová/silikát 1,5	2,5	28,6	71,50
Práce			
Omítání			90,00
Celkem			169,43
KZS POLYŠ/EXTRUD			
	tl. (mm):	140	
	Kč/m3:	880	
Komplet			kč/m2
Stěrka			154,76
Omítka			169,43
Lepení materiál			
Poly/vata/extrud			129,36
Hmoždinky	6	4,1	24,60
Lepidlo	10	4,48	44,80
Lepení práce			
Polystyren montáž			100,00
CELKEM NÁKLAD			622,95

Dle výše uvedené tabulky jsou náklady kalkulovány pro EPS tl. 140 mm, v případě použití EPS tl. 160 mm se změní cena pouze u polystyrenu a hmoždinek. Výpočet je stejný i pro extrudovaný polystyren. U zateplení minerální vatou se mění množství spotřeb materiálu.

- **Zateplení ostění** - náklady na materiál se určují stejně jako náklady pro stěny. Navyšuje se cena za práci z důvodu vyšší pracnosti. Fasádníci počítají cenu za práci dvěma způsoby. Prvním způsobem cenu za ostění stanoví vynásobením jednotkové ceny za m² fasády a plochy oken, celková cena se přepočte na jednotku ostění. Nebo cenou práce za metr běžný ostění. Cena za běžný metr ostění vychází většinou ekonomicky výhodněji.

I) Hydroizolace

V rámci většího rozsahu hydroizolací je vhodné provádění přenechat specializovaným firmám. Náklady na odstranění případných závad po dokončení díla bývají finančně velice nákladné. Ceny jednotlivých položek stanovím dle tržních cen za materiál a práci, případně poptávkou subdodavatele.

Tabulka 19.6 – Soupis hydroizolací

P.Č	Popis	MJ	Množství
100	Provedení izolace proti zemní vlhkosti vodorovné za studena nátěrem penetračním	m ²	8,000
101	<i>lak asfaltový PENETRAL ALP- 20 kg</i>	T	0,002
103	Hydroizolační stěrka pro venkovní použití	m ²	8,000
104	Provedení izolace proti tlakové vodě vodorovné fólií	m ²	37,635
105	<i>fólie hydroizolační druh 803 tl 1,5 mm šířka 1300 mm</i>	m ²	47,044
106	Provedení izolace proti tlakové vodě vodorovné z textilií vrstva podkladní	m ²	37,635
107	Provedení izolace proti tlakové vodě vodorovné z textilií vrstva ochranná	m ²	37,635
108	<i>textilie netkaná MOKRUTEX P 300 g/m²</i>	m ²	86,561
109	Přesun hmot pro izolace proti vodě, vlhkosti a plynům v objektech výšky do 6 m	T	0,295

J) Sádrokartonářské práce

Stavební společnost, na příkladu které je vytvářena nabídková cena, nezaměstnává sádrokartonáře, cenu za tyto práce stanovíme poptávkou subdodavatele. Nabídka je součástí příloha č. 1.

Tabulka 20.6 – Soupis sádrokartonářských prací

P.Č	Popis	MJ	Množství
120	SDK podhled pro venkovní prostředí vč. povrch. Úpravy	m2	15,000
121	SDK podhled desky 1xDF 15 bez TI jednovrstvá spodní kce profil CD+UD	m2	278,900
122	SDK podhled desky 1xH2 DF 15 bez TI jednovrstvá spodní kce profil CD+UD	m2	37,300
123	SDK podhled napojení na obvodové konstrukce	m	292,580
124	SDK podhled skoková změna v do 0,5 m	m	2,660
125	M+D SDK podhledu kazetového 600x600 mm	m2	47,600
126	Přesun hmot pro sádrokartonové konstrukce v objektech v do 6 m	t	6,553

K) Výplně otvorů

Náklady na montáž a dodávku jednotlivých výplní zjistíme poptávkou trhu. Jednotlivé nabídky jsou součástí Přílohy č. 1.

Tabulka 21.6 – Soupis vnějších výplní otvorů

P.Č	Popis	MJ	Množství
127	KL/1 Oplechování parapetů z předvětralého TiZn rš 400 mm včetně rohů	M	18,000
128	Přesun hmot pro konstrukce klempířské v objektech v do 6 m	T	0,037
	Konstrukce truhlářské		
130	To/1 D+M plastové okno 210/160 - viz výpis	Kus	8,000
131	To/2 D+M plastové okno 120/160 + parapetní deska - viz výpis	Kus	1,000
132	To/3 D+M plastové sklopně posuvné dveře 210/240 z toho 105/240 část posuvná - viz výpis	Kus	6,000
133	To/4 D+M plastová vstupní stěna 310/240 s dveřmi 110/200, panikové kování - viz výpis	Kus	1,000
134	To/5 D+M plastové okno pevně zasklené 378/60 - viz výpis	Kus	1,000
148	Montáž parapetních desek dřevěných, laminovaných šířky do 30 cm délky do 1,6 m	Kus	1,000
149	<i>T/2 deska parapetní dřevotřísková tl. 18mm šířky 200mm vnitřní POSTFORMING s přední hranou 35mm</i>	M	1,300
150	Montáž parapetních desek dřevěných, laminovaných šířky do 30 cm délky do 2,6 m	Kus	8,000
151	<i>T/1 deska parapetní dřevotřísková tl. 18mm šířky 170mm vnitřní POSTFORMING s přední hranou 35mm</i>	M	17,888
	Konstrukce zámečnické		
155	Td/7 M+D Prosklená vnitřní stěna z hliníkových profilů zasklena bezpeč. sklem 3200/2600 s dveřmi 1000/1970 - viz výpis	m2	1,000
159	M+D lehká mobilní zvukotěsná stěna z na sobě nezávislých manuálně pojízdných panelů - 4,00/2,60m a 1,36/2,60m viz pozn. 4 - výkr.č. f.1.1.3	Kus	2,000

L) Dveře

Náklady na vnitřní dveře se stanoví poptávkou dodavatele. Cena běžných ocelových zárubní se pohybuje kolem 600 Kč/ kus, montáž 350 Kč. Zárubně vč. světlíku je nutno poptat, jedná se o položky č. 145 a 146. Nabídky jsou součástí Přílohy č. 1.

Tabulka 22.6 – Soupis vnitřních výplní otvorů

P.Č	Popis	MJ	Množství
62	Osazování úhelníkových rámu s dveřními křídly do 2,5 m ²	Kus	8,000
63	<i>zárubeň HSE 145 800 L/P</i>	Kus	3,000
64	<i>zárubeň HSE 160 800 L/P</i>	Kus	1,000
65	<i>zárubeň HSE 160 900 L/P</i>	Kus	2,000
66	<i>zárubeň ocelová HSE 145 900 L/P</i>	Kus	2,000
67	Osazování protipožárních nebo protiplynových zárubní dveří jednokřídlových do 2,5 m ²	Kus	2,000
68	<i>zárubeň ocelová HSE 160 DV 900 L/P</i>	Kus	2,000
69	Osazování pouzdra posuvných dveří s jednou kapsou pro jedno křídlo šířky do 800 mm do zděné přičky	Kus	1,000
70	<i>pouzdro stavební STANDARD S700-070 700 mm</i>	Kus	1,000
137	Montáž dveřních křidel otvíravých 1křídlových š do 0,8 m do ocelové zárubně	Kus	4,000
138	<i>Td/2 dveře vnitřní hladké dvojnásobný syntetický nástřik plně 1křídlové 80x197 cm vč. kování, stírací kartáč, stavěč dveřního křídla</i>	Kus	4,000
139	Montáž dveřních křidel otvíravých 1křídlových š přes 0,8 m do ocelové zárubně	Kus	4,000
140	<i>Td/3 dveře vnitřní hladké dvojnásobný syntetický nástřik plně 1křídlové 90x197 cm vč. kování, spodní dveřní stírací kartáč, stavěč dveř. křídla</i>	Kus	4,000
141	Montáž dveřních křidel otvíravých 1křídlových š přes 0,8 m požárních do ocelové zárubně	Kus	2,000
142	<i>dveře vnitřní dvojnásobný syntetický nástřik požárně odolné, odolnost EI (EW) 15 DP3 1křídlové 90 x 197 cm, spodní dveřní stírací kartáč, stavěč dveř. křídla</i>	Kus	2,000
143	Montáž posuvných dveří do pouzdra	Kus	1,000
144	<i>Td/1 dveře vnitřní hladké dvojnásobný syntetický nástřik, posuvné do pouzdra 1křídle 70x197 cm vč. kování</i>	Kus	1,000
145	Td/5 M+D dveře vnitřní s částečně proskleným bočním světlíkem 140/197 - dveře 90/197, atyp ocel. zárubeň - viz výpis	Kus	1,000
146	Td/6 M+D dveře vnitřní požárně odolné EW15/DP3-C s částečně proskleným bočním světlíkem 140/197 - dveře 90/197, atyp ocel. zárubeň - viz výpis	Kus	2,000

M) Zámečnické výrobky

Cena bude sestavena na základě nabídek od dodavatelů, viz Příloha 1.

Tabulka 23.6 – Soupis zámečnických prací

P.Č	Popis	MJ	Množství
156	M+D nerezové zábradlí v.= 1,10m - viz výpis	m	2,900
158	M+D Oplocení výšky 210cm na ocel. sloupky s brankou 90/200cm	m	83,000
160	Montáž atypických zámečnických konstrukcí hmotnosti do 250 kg vč. dodávky kotvicích prvků	kg	6 453,048
161	tyč ocelová HEB, jakost S 235 JR označení průřezu 160 vč. povrch. úpravy	kg	6 969,292

N) Povlakové krytiny

Cena bude sestavena na základě nabídek od dodavatelů, viz Příloha 1.

Tabulka 24.6 – Soupis prací PVC

P.Č	Popis	MJ	Množství
58	Přebroušení betonových podlah do 2 mm - po stržení povlakových podlah	m2	333,800
	Podlahy povlakové		
164	M+D podlahovina PVC s povrchovou úpravou PU tl. 2 mm vč. ukončení fabionem	m2	246,500
165	M+D podlahovina PVC s protiskluzovou úpravou tl. 2 mm vč. ukončení fabionem	m2	109,300
166	Úprava podkladu nášlapných ploch penetrací vč. materiálu	m2	333,800
167	Vyrovnání podkladu samonivelační stěrkou tl 3 mm pevnosti 30 Mpa	m2	30,000
168	Přesun hmot pro podlahy povlakové v objektech v do 6 m	T	0,269

O) Obklady

Cenu je možno stanovit poptávkou dodavatelů, případně pokud společnost disponuje obkladači, tak kalkulací. Cenová nabídka dodavatele, na základě které jsou jednotkové ceny stanoveny, je součástí přílohy č.1

Tabulka 25.6 – Soupis obkladačských prací

P.Č.	Popis	MJ	Množství
169	Montáž obkladaček vnitřních pórovinových pravoúhlých do 35 ks/m2 lepených flexibilním lepidlem	m2	115,563
170	<i>obkladačky keramické dle výběru investora - cena předběžná</i>	m2	127,119
171	Plastové profily rohové lepené flexibilním lepidlem	M	124,400
172	Plastové profily ukončovací lepené flexibilním lepidlem	M	57,420
173	Spárování vnitřních obkladů silikonem	M	66,020
174	Přesun hmot pro obklady keramické v objektech v do 6 m	T	2,015

P) Truhlářské a drobné tesařské práce

Provedení tesařských konstrukcí a zakrytí makrolonem je stavební firma schopna zajistit prostřednictvím vlastních kapacit. Nicméně je výhodné poplatit cenovou nabídku, tvorba této kalkulace může být při nedostatku zkušeností obtížná.

Tabulka 26.6 – Soupis truhlářských a tesařských prací

P.Č.	Popis	MJ	Množství
116	Montáž prostorové vázané kce s ocelovými spojkami z hraněného řeziva průřezové plochy do 224 cm ²	M	96,000
117	<i>řezivo jehličnaté hranol jakost I-II délka 2 - 3,5 m</i>	m3	1,327
118	Spojovací prostředky pro montáž prostorových vázaných kcí	m3	1,229
119	Přesun hmot pro kce tesařské v objektech v do 12 m	T	0,776
129	T/4 M+D sanitární bezrámové příčky v.= 215mm z vysoko tlako.laminátu vč.dveří 60/200	m2	1,935
152	T/5 M+D Dřevěný kryt otopných těles (laminátová deska, ABS hrana) kotveno do zdi - kotveno do zdi	m2	7,200
153	T/3 M+D umyvadlová deska 470/900mm postforming vč.sklen.výplně a hlin.kce - viz výpis prvků	Kus	1
154	Přesun hmot pro konstrukce truhlářské v objektech v do 6 m	%	0,740
178	<i>Krytina střechy - plně desky Makrolon mono UV</i>	m2	57,000
179	Přesun hmot pro zasklívání v objektech v do 6 m	T	0,479

Q) Malby a nátěry

Průměrná tržní cena za bílý nátěr se pohybuje kolem 25 Kč/m² malby, tento předpoklad je možno ověřit poptávkou.

Tabulka 27.6 – Soupis malířských a natěračských prací

P.Č.	Popis	MJ	Množství
175	Nátěry syntetické KDK 1x antikorozi, 1x základní, 1x email	m2	13,499
176	<i>Nátěry betonových povrchů podlah protiskluzový</i>	m2	24,690
177	Malby směsi PRIMALEX tekuté disperzní bílé omyvatelné dvojnásobné s penetrací místnost v do 3,8 m	m2	1 097,980

R) Instalace

Cenu níže uvedených instalatérských prací je nutno zjistit poptávkou odborných firem. Cenové nabídky jsou součástí Přílohy č. 1.

Tabulka 28.6 – Soupis souhrnů instalatérských prací

P.Č.	Popis	MJ	Množství celkem
114	4.5 ZTI – souhrn	kpl	1,000
115	<i>4.1 zařízení pro vytápění staveb – souhrn</i>	kpl	1,000
180	4.7 Silnoproud – souhrn	kpl	1,000
181	4.8 Slaboproud - souhrn	kpl	1,000
182	4.3 VZT - souhrn - viz samostatný rozpočet	kpl	1,000
183	<i>4.4 Měření a regulace – souhrn</i>	kpl	1,000
184	Vybavení výdeje stravy - viz samostatný rozpočet	kpl	1,000

S) Přesun hmot

Kalkulace nákladů na přesun hmot je často obtížná, je nutná znalost staveniště, příjezdové cesty a způsobu přepravy materiálu na stavbě. Základní dělení je na ruční a strojní. Náklady na přesun hmot, lze kalkulovat zvlášť v rámci položky přesun hmot nebo přímo do ceny stavební práce. Pokud je většina nákladů na přesun hmot kalkulována přímo do ceny stavební práce, je možno v rámci položky přesun hmot uvažovat chybějící např. staveništní výtah, jeřáb, nakladač nebo lze tuto položku použít jako rezervu rozpočtu.

Tabulka 29.6 – Přesun hmot

P.Č.	Popis	MJ	Množství
99	Přesun hmot pro budovy zděné výšky do 12 m	t	391,785

6.5.2. Položky nákladově slabé

Do této skupiny patří položky rozpočtu, jejichž celková cena je v porovnání s ostatními nižší mnohdy zanedbatelná. V tomto případě máme dvě možnosti tvorby nákladových cen. Jednak můžeme ceny kalkulovat jako u položek nákladově důležitých, případně použít jednotkové ceny z již kalkulovaných rozpočtů, jednak můžeme použít **metodu přiřazení koeficientů** jednotkovým cenám položek oceněných dle směrných cen.

V níže uvedených tabulkách jsou v tabulce 30.6 uvedeny zprůměrované koeficienty, jejichž hodnota vychází z kalkulací nákladů. V tabulce 31.6 je metoda přiřazení koeficientu provedena na soupisu nákladově slabých položek rozpočtu rekonstrukce kolejí J. L. Fischera.

Tabulka 30.6 – Koeficienty pro určení nákladových jednotkových cen

NÁZEV ČÁSTI STAVEBNÍCH PRACÍ	Koeficient
HSV	
001 Zemní práce	
Strojní výkop	0,4
Ruční výkop	1
Přemístění výkopu	0,35
011 Běžné stavební práce	
Zdivo nosné	0,68
Příčky, překlady	0,73
Úpravy povrchů	0,9
Přesun hmot	0,5
221 Komunikace	
Podkladní vrstvy	0,75
Kladení dlažby	0,7
Kladení obrub	0,8
013 Bourání a podchycování konstrukcí	0,45
PSV	
711 Izolace proti vodě, vlhkosti a plynům	0,85
712 Povlakové krytiny	0,85
713 Izolace tepelné	0,73
762 Konstrukce tesařské	0,88
763 Konstrukce montované	0,85
764 Konstrukce klempířské	0,95
765 Konstrukce pokrývačské	0,85
766 Konstrukce truhlářské	
Dveře vnitřní	0,9
Plastové výplně otvorů	0,7
767 Konstrukce zámečnické	0,85
771 Podlahy z dlaždic	0,83
781 Obklady keramické	0,83

Tabulka 31.6 – Soupis nákladově slabých položek

P.Č	Popis	MJ	Množství	Směrná jednotková cena	Koef.	Náklad celkem přiřazení koeficientu
	Zemní práce					
6	Úprava pláně v zářezech v hornině tř. 1 až 4 se zhutněním	m2	170,920	11,30	0,75	8,48
	Zakládání					
8	Násyp pod základové konstrukce se zhutněním z netříděného šterkopísku	m3	2,272	717,00	0,75	537,75
10	Zřízení bednění stěn základových pásů	m2	52,370	209,00	1,00	209,0
11	Odstranění bednění stěn základových pásů	m2	52,370	48,20	1,00	48,20
12	Vrstvy z geotextilií ve sklonu do 1:5 š do 3 m	m2	25,375	10,30	0,75	7,73
13	<i>geotextilie 300g/m2</i>	m2	30,450	40,3	0,75	30,23
	Svislé a kompletní konstrukce					
16	Překlady nosné z pórobetonu Ytong ve zdech tl 250 mm pro světlost otvoru do 1350mm	Kus	1,000	1400,00	0,73	1022,00
17	Překlad keramický plochý š 14,5 cm dl 125 cm	Kus	12,000	285,00	0,73	208,05
18	Překlad keramický plochý š 17,5 cm dl 125 cm	kus	12,000	285,00	0,73	208,05
19	Překlad keramický plochý š 17,5 cm dl 175 cm	kus	12,000	376,00	0,73	274,48
20	Římky opěrných zdí a valů ze ŽB tř. C 20/25	m3	1,254	3130,00	0,73	2284,90
21	Ztracené bednění překladů z pórobetU-profilů Ytong tl 250 mm	M	47,400	361,00	0,73	263,53
23	Zazdívka otvorů pl do 4 m2 v příčkách nebo stěnách z cihel POROTHERM P+D tl 140	m2	3,000	575,00	0,73	419,75
29	Ukotvení příček nerezovými kotvami tl příčky do 100 mm	M	59,500	100,00	0,73	73,00
	Vodorovné konstrukce					
31	Zřízení podpěrné konstrukce stropů v do 4 m pro zatížení do 5 kPa	m2	8,425	123,00	1,00	123,00
32	Odstranění podpěrné konstrukce stropů v do 4 m pro zatížení do 5 kPa	m2	8,425	28,80	1,00	28,80
33	Schodišťové stupně dusané na terén z betonu tř. C 12/15 bez potěru	M	8,000	190,00	1,00	190,00
34	Zřízení bednění stupňů přímočarých schodišť	m2	3,690	294,00	1,00	294,00
35	Odstranění bednění stupňů přímočarých schodišť	m2	3,690	57,60	1,00	57,60
	Komunikace					
36	Podklad ze šterkodrtě ŠD tl 100 mm	m2	55,000	70,70	0,75	53,03
37	Kladení betonové dlažby komunikací pro pěší do lože z kameniva vel do 0,09 m2 plochy do 100 m2	m2	55,000	179,00	0,70	125,30
	Úpravy povrchů, podlahy a osazování výplní					
59	Obvodová dilatace polystyrenovým páskem tl. 10mm mezi stěnou a mazaninou	M	30,38	21,50	0,75	16,16
60	Násyp pod podlahy ze šterkopísku se zhutněním	m3	20,684	987,00	0,75	740,25
61	Okapový chodník z kačírku tl 150 mm s udusáním	m2	19,950	247,00	0,75	185,25
76	Vložky do svislých dilat spár z fasádních polystyrén desek tl 10 mm	m2	12,460	74,10	0,73	54,09
77	Vložky do svislých dilatačních spár z extrudovaných polystyrénových desek tl 20 mm	m2	1,770	155,00	0,73	113,15
	Izolace tepelné					
110	Montáž izolace tepelné podlah volně kladenými rohožemi, pásy, dílci, deskami 1 vrstva	m2	29,956	16,10	0,73	11,75
111	<i>deska z extrudovaného polystyrénu BACHL XPS 30 SF 50 mm</i>	m2	30,555	257,00	0,73	187,61
112	Izolace tepelné podlah, stropů vrchem a střech překrytí PE fólií tl. 0,2	m2	29,956	42,70	0,73	31,17
113	Přesun hmot pro izolace tepelné v objektech v do 6 m	t	0,058	746,00	0,73	544,58

6.5.3. Rozpočet přímých nákladů

V níže uvedené tabulce jsou uvedeny hodnoty cen přímých nákladů, kalkulovaných dle výše uvedených postupů. Pomocí odkazů v posledním sloupci je možno dohledat oddíly stavebních prací a postupy stanovení ceny dle kapitoly 6.5.1 Položky nákladově silné. Určení hodnoty položek bez označení druhu stavební práce je uveden v kapitole 6.5.2 Položky nákladově slabé.

Celkem přímé náklady:

4 973 624 Kč

Tabulka 32.6 – Přímé náklady doplněné do rozpočtu

P.Č.	Popis	MJ	Množství celkem	Cena jednotková	Cena celkem	Druh stavební práce/ cenová nabídka
	Práce a dodávky HSV					
	Zemní práce				80691,32	
1	Odkopávky a prokopávky nezapažené v hornině tř. 3 ručně	m3	51,28	324,00	16613,42	B) Zemní práce
2	Hloubení rýh š do 600 mm ručním nebo pneum nářadím v soudržných horninách tř. 3	m3	24,03	324,00	7785,40	
3	Vodorovné přemístění do 10000 m výkopku z horniny tř. 1 až 4	m3	75,31	180,00	13554,90	C) Odvoz zeminy a vybourných hmot vč. likvidace
4	Příplatek k vodorovnému přemístění výkopku z horniny tř. 1 až 4 ZKD 1000 m přes 10000 m	m3	753,05	7,00	5271,35	
5	Poplatek za uložení odpadu ze sypaniny na skládce (skládkovné)	t	109,19	225,00	24568,20	
6	Úprava pláně v zářezech v hornině tř. 1 až 4 se zhutněním	m2	170,92	8,48	1448,55	0,75
7	Úprava plochy po odstranění zařízení staveniště	m2	850,00	13,47	11449,50	B) Zemní práce
	Zakládání				63649,56	
8	Násyp pod základové konstrukce se zhutněním z netříděného štěrkopísku	m3	2,27	537,75	1221,77	0,75
9	Základové pásy z betonu tř. C 16/20	m3	23,41	2044,00	47841,86	D) Betonáže
10	Zřízení bednění stěn základových pásů	m2	52,37	209,00	10945,33	1
11	Odstranění bednění stěn základových pásů	m2	52,37	48,20	2524,23	1
12	Vrstvy z geotextilií ve sklonu do 1:5 š do 3 m	m2	25,38	7,73	196,02	0,75
13	geotextilie 300g/m2	m2	30,45	30,23	920,35	0,75
	Svislé a kompletní konstrukce				259018,93	
14	Zdivo nosné vnitřní POROTHERM P+D tl 175 mm pevnosti P 10 na MVC	m2	130,94	458,55	60043,00	E) Zdení
15	Zdivo nosné vnitřní POROTHERM P+D tl 300 mm pevnosti P 10 na MVC	m2	11,20	694,80	7781,76	
16	Překlady nosné z pórobetonu Ytong ve zdech tl 250 mm pro světlost otvoru do 1350 mm	kus	1,00	1022,00	1022,00	0,73
17	Překlad keramický plochý š 14,5 cm dl 125 cm	kus	12,00	208,05	2496,60	0,73
18	Překlad keramický plochý š 17,5 cm dl 125 cm	kus	12,00	208,05	2496,60	0,73
19	Překlad keramický plochý š 17,5 cm dl 175 cm	kus	12,00	274,48	3293,76	0,73
20	Římsy opěrných zdí a valů ze ŽB tř. C 20/25	m3	1,25	2284,90	2865,26	0,73
21	Ztracené bednění překladů z pórobetonových U-profilů Ytong ve zdech tl 250 mm	m	47,40	263,53	12491,32	0,73
22	Výztuž překladů a říms z betonářské oceli 10 505	t	0,23	23000,00	5267,00	D) Betonáže
23	Zazdívká otvorů pl do 4 m2 v příčkách nebo stěnách z cihel POROTHERM P+D tl 140 mm	m2	3,00	419,75	1259,25	0,73
24	Stěny nosné tl 250 mm z pórobetonových přesných hladkých tvárníc Ytong hmotnosti 500 kg/m3	m2	122,24	746,07	91200,34	E) Zdení
25	Stěny nosné tl 375 mm z pórobetonových přesných hladkých tvárníc Ytong hmotnosti 500 kg/m3	m2	5,74	1056,32	6063,28	
26	Příčky POROTHERM P+D tl 140 mm pevnosti P 10 na MVC 5	m2	102,16	364,88	37277,24	

27	Příčky tl 50 mm z párobetonových přesných příčekovek Ytong objemové hmotnosti 500 kg/m3	m2	42,70	293,98	12552,95	
28	Příčky tl 125 mm z párobetonových přesných příčekovek Ytong objemové hmotnosti 500 kg/m3	m2	2,40	474,62	1139,09	
29	Ukotvení příček k betonovým konstrukcím plochými nerezovými kotvami tl příčky do 100 mm	m	59,50	73,00	4343,50	0,73
30	Přízdívky ochranné tl 150 mm z párobetonových přesných příčekovek Ytong objemové hmotnosti 500 kg/m3	m2	13,54	548,61	7425,98	E) Zdení
	Vodorovné konstrukce				4096,32	
31	Zřízení podpěrné konstrukce stropů v do 4 m pro zatížení do 5 kPa	m2	8,43	123,00	1036,28	1
32	Odstranění podpěrné konstrukce stropů v do 4 m pro zatížení do 5 kPa	m2	8,43	28,80	242,64	1
33	Schodišťové stupně dusané na terén z betonu tř. C 12/15 bez potěru	m	8,00	190,00	1520,00	1
34	Zřízení bedněných stupňů přímočarých schodišť	m2	3,69	294,00	1084,86	1
35	Odstranění bedněných stupňů přímočarých schodišť	m2	3,69	57,60	212,54	1
	Komunikace				18418,13	
36	Podklad ze šterkodrtě ŠD tl 100 mm	m2	55,00	53,03	2916,38	0,75
37	Kladení betonové dlažby komunikací pro pěší do lože z kameniva vel do 0,09 m2 plochy do 100 m2	m2	55,00	125,30	6891,50	0,7
38	dlažba desková betonová 30x30x5,5 cm sedá	m2	55,55	155,00	8610,25	Poptávek materiálu
	Úpravy povrchů, podlahy a osazování výplní				566168,49	
39	Vnitřní cementová omítka zdíva hladká	m2	115,56	144,78	16731,21	F) Omítka
40	Vnitřní omítka zdíva vápenocementová ze suchých směsí štuková	m2	642,88	240,98	154920,74	
41	Potažení vnitřních stěn 2x sklovláknitým pletivem vtačením do tmele	m2	93,94	144,80	13602,51	
42	Vnější omítka silikonová tenkovrstvá probarvená Terranova zatřená (zrnitá) tl 2 mm	m2	274,44	161,50	44321,41	H) Fasáda
43	Nátěr základní Terranova G 700 pod tenkovrstvé omítky	m2	274,44	7,93	2176,28	
44	Zakrývání výplní venkovních otvorů před nástřikem plastických maltovin z lešení	m2	64,56	25,00	1614,00	
45	KZS stěn budov pod omítku deskami z polystyrénu EPS tl 30 mm s hmoždinkami s kovovým trnem	m2	3,99	500,00	1995,00	
46	KZS stěn budov pod omítku deskami z polystyrénu EPS tl 140 mm vč. zakládacích a rohových lišt	m2	218,51	453,52	99096,84	
47	KZS stěn budov pod omítku deskami z polystyrénu EPS tl 160 mm vč. zakládacích a rohových lišt	m2	23,73	472,00	11198,20	
48	KZS venkovních podhledů budov deskami z polystyrénu EPS tl 140 mm s hmoždinkami s kovovým trnem	m2	28,22	737,00	20794,46	
49	KZS lišta zakládací soklová Al tl 1 mm	m	66,30	100,00	6630,00	
50	Mazanina tl do 120 mm z betonu prostého tř. C 20/25	m3	5,86	2967,60	17402,01	D) Betonáže
51	Mazanina tl do 240 mm z betonu prostého tř. C 20/25	m3	11,85	2567,20	30421,32	
52	Příplatek k mazanině tl do 120 mm za přehlazení povrchu	m3	2,10	5,00	10,50	
53	Výztuž mazanin betonářskou ocelí 10 505	t	2,73	23000,00	62698,00	
54	Výztuž mazanin svařovanými sítěmi Kari	t	0,60	23000,00	13708,00	
55	Potěr anhydritový samonivelační tl do 40 mm C30 litý	m2	29,96	285,04	8538,66	
56	Potěr pískocementový tl do 50 mm tř. C 25 běžný	m2	58,00	286,30	16605,40	
57	Uzavírací stěrka na betonovou mazaninu	m2	58,00	50,00	2900,00	
58	Přebroušení betonových podlah do 2 mm - po stržení povlakových podlah	m2	333,80	15,00	5007,00	N) Povlakové krytiny n.č. 9) Janků
59	Obvodová dilatace polystyrenovým páskem tl. 10mm mezi stěnou a mazaninou	m	30,38	16,13	489,88	0,75
60	Násyp pod podlahy ze šterkopísku se zhutněním	m3	20,68	740,25	15311,33	0,75
61	Okapový chodník z kačírku tl 150 mm s udusáním	m2	19,95	185,25	3695,74	0,75
62	Osazování úhelníkových rámců s dveřními křídly do 2,5 m2	kus	8,00	350,00	2800,00	L) Dveře
63	zárubeň HSE 145 800 L/P	kus	3,00	590,00	1770,00	
64	zárubeň HSE 160 800 L/P	kus	1,00	610,00	610,00	
65	zárubeň HSE 160 900 L/P	kus	2,00	625,00	1250,00	
66	zárubeň ocelová HSE 145 900 L/P	kus	2,00	625,00	1250,00	
67	Osazování protipožárních nebo protiplynových zárubní dveří jednokřídlových do 2,5 m2	kus	2,00	500,00	1000,00	
68	zárubeň ocelová HSE 160 DV 900 L/P	kus	2,00	1050,00	2100,00	
69	Osazování pouzdra posuvných dveří s jednou kapsou pro jedno křídlo šířky do 800 mm do zděné příčky	kus	1,00	1000,00	1000,00	
70	pouzdro stavební STANDARD S700-070 700 mm	kus	1,00	4520,00	4520,00	n.č.6) Dveře Vrána

	Ostatní konstrukce a práce-bourání				158430,34		
71	Montáž lešení řadového trubkového lehkého s podlahami zatížení do 200 kg/m ² š do 1,2 m v do 10 m	m ²	267,46	40,00	10698,24	G) Lešení	
72	Příplatek k lešení řadovému trubkovému lehkému s podlahami š 1,2 m v 10 m za první a ZKD den použití	m ²	5349,12	1,00	5349,12		
73	Demontáž lešení řadového trubkového lehkého s podlahami zatížení do 200 kg/m ² š do 1,2 m v do 10 m	m ²	267,46	15,00	4011,84		
74	Lešení lehké pomocné kozové trubkové o výšce lešeňové podlahy do 1,2 m	m ²	160,00	20,00	3200,00		
75	Vyčištění budov bytové a občanské výstavby při výšce podlaží do 4 m	m ²	438,30	50,00	21915,15		
76	Vložky do svislých dilatačních spár z fasádních polystyrénových desek tl 10 mm	m ²	12,46	54,09	674,00	0,73	
77	Vložky do svislých dilatačních spár z extrudovaných polystyrénových desek tl 20 mm	m ²	1,77	113,15	200,28	0,73	
78	Bourání příček z cihel pálených na MVC tl do 100 mm	m ²	21,83	15,96	348,30	A) Bourací práce	
79	Bourání příček z cihel pálených na MVC tl do 150 mm	m ²	194,75	40,78	7940,94		
80	Bourání zdiva z cihel pálených nebo vápenopískových na MV nebo MVC	m ³	3,06	254,08	777,50		
81	Vybourání obvodového pláště z panelů typ OD-001 vč. boletických panelů	m ²	92,54	69,77	6456,26		
82	Bourání schodišťových stupňů betonových zhotovených na místě	m	9,50	66,94	635,92		
83	Bourání podkladů pod dlažby nebo mazanin betonových nebo z litého asfaltu tl přes 100 mm pl do 4 m ²	m ³	1,29	947,51	1224,19		
84	Bourání podlah z dlaždic keramických nebo xyrolitových tl do 10 mm pl do 1 m ²	m ²	3,99	27,67	110,44		
85	Bourání podlah z dlaždic keramických nebo xyrolitových tl do 10 mm pl přes 1 m ²	m ²	81,65	23,05	1882,06		
86	Vybourání kovových dveřních zárubní pl do 2 m ²	m ²	23,16	98,05	2271,26		
87	Vybourání kovových dveřních zárubní pl přes 2 m ²	m ²	14,00	74,95	1049,34		
88	Vybourání prosklené vstupní stěny s dvoukřídlovými dveřmi	m ²	11,20	24,04	269,26		
89	Vybourání otvorů ve zdivu cihelném pl do 4 m ² na MVC nebo MV tl do 300 mm	m ³	1,62	333,75	540,68		
90	Vybourání otvorů ve zdivu cihelném pl do 4 m ² na MVC nebo MV tl do 600 mm	m ³	5,99	377,12	2257,82		
91	Otlučení vnitřních omítek stěn MV nebo MVC stěn o rozsahu do 100 %	m ²	64,50	27,15	1751,35		
92	Odsekání a odebrání obkladů stěn z vnitřních obkládaček pl přes 1 m ²	m ²	9,00	31,35	282,01		
93	Demontáž podhledů	m ²	325,07	25,83	8397,31		
94	Odvoz sutí a vybouraných hmot na skládku do 1 km	t	137,82	90,00	12403,98		C) Odvoz zeminy a vybouraných hmot vč. likvidace
95	Odvoz sutí a vybouraných hmot na skládku ZKD 1 km přes 1 km	t	2618,62	4,50	11783,78		
96	Vnitrostaveništní vodorovná doprava sutí a vybouraných hmot do 10 m	t	137,82	98,52	13578,58		A) Bourací práce
97	Vnitrostaveništní vodorovná doprava sutí a vybouraných hmot ZKD 5 m přes 10 m	t	1929,51	10,98	21192,98		
98	Poplatek za uložení stavebního odpadu na skládce (skládkovné)	t	137,82	125,00	17227,75	C)	
	Přesun hmot				19589,25		
99	Přesun hmot pro budovy zděné výšky do 12 m	t	391,79	50,00	19589,25	S) Přesun hmot	
	Práce a dodávky PSV						
	Izolace proti vodě, vlhkosti a plynům				25000,84		
100	Provedení izolace proti zemní vlhkosti vodorovné za studena nátěrem penetračním	m ²	8,00	5,00	40,00	I) Hydroizolace	
101	lak asfaltový PENETRAL ALP- 20 kg	t	0,00	30000,00	60,00		
102	Izolace proti vodě vodorovná hydroizolační stěrka	m ²	40,94	250,00	10234,00		
103	Hydroizolační stěrka pro venkovní použití	m ²	8,00	250,00	2000,00		
104	Provedení izolace proti tlakové vodě vodorovné fólií	m ²	37,64	85,00	3198,98		
105	fólie hydroizolační druh 803 tl 1,5 mm šíře 1300 mm	m ²	47,04	149,00	7009,56		
106	Provedení izolace proti tlakové vodě vodorovné z textilií vrstva podkladní	m ²	37,64	10,00	376,35		
107	Provedení izolace proti tlakové vodě vodorovné z textilií vrstva ochranná	m ²	37,64	10,00	376,35		
108	textilie netkaná MOKRUTEX P 300 g/m ²	m ²	86,56	18,00	1558,10		
109	Přesun hmot pro izolace proti vodě, vlhkosti a plynům	t	0,30	500,00	147,50		

	Izolace tepelné				7049,84	
110	Montáž izolace tepelné podlah volně kladenými rohožemi, pásy, dílci, deskami I vrstva	m2	29,96	11,75	352,07	0,73
111	deska z extrudovaného polystyrénu BACHL XPS 30 SF 50 mm	m2	30,56	187,61	5732,42	0,73
112	Izolace tepelné podlah, stropů vrchem a střech překrytí PE fólií tl. 0,2 mm	m2	29,96	31,17	933,76	0,73
113	Přesun hmot pro izolace tepelné v objektech v do 6 m	t	0,06	544,58	31,59	0,73
	Zdravotechnika - vnitřní kanalizace				367718,80	
114	4.5 ZTI – souhrn	kpl	1,00	367718,80	367718,80	K) Instalace n.č.13) Libor Pekařík
	Ústřední vytápění – kotelny				564859,00	
115	4.1 zařízení pro vytápění staveb – souhrn	kpl	1,00	564859,00	564859,00	
	Konstrukce tesařské				18978,50	
116	Montáž prostorové vázané kce s ocelovými spojkami z hraněného řeziva průřezové plochy do 224 cm2	m	96,00	80,00	7680,00	P) Truhlář, tesař n.č.11) Zemančík
117	řezivo jehličnaté hranol jakost I-II délka 2 - 3,5 m	m3	1,33	5500,00	7298,50	
118	Spojovací prostředky pro montáž prostorových vázaných kcí	m3	1,23	1627,34	2000,00	
119	Přesun hmot pro kce tesařské v objektech v do 12 m	t	0,78	2577,32	2000,00	
	Konstrukce montované z desek, dílců a panelů				200332,84	
120	SDK pohled pro venkovní prostředí vč. povrch. úpravy	m2	15,00	730,00	10950,00	J) Sádrokartonářské práce n.č.1) SDK Růžička
121	SDK pohled desky 1xDF 15 bez TI jednovrstvá spodní kce profil CD+UD	m2	278,90	488,50	136242,65	
122	SDK pohled desky 1xH2 DF 15 bez TI jednovrstvá spodní kce profil CD+UD	m2	37,30	513,50	19153,55	
123	SDK pohled napojení na obvodové konstrukce	m	292,58	1,00	292,58	
124	SDK pohled skoková změna v do 0,5 m	m	2,66	1,00	2,66	
125	M+D SDK pohledu kazetového 600x600 mm	m2	47,60	460,00	21896,00	
126	Přesun hmot pro sádrokartonové konstrukce v objektech v do 6 m	t	6,55	1800,00	11795,40	
	Konstrukce klempířské				7229,60	
127	KL/1 Oplechování parapetů z předvětráleného TiZn rš 400 mm včetně rohů	m	18,00	400,00	7200,00	K) Výplně otvorů
128	Přesun hmot pro konstrukce klempířské v objektech v do 6 m	t	0,04	800,00	29,60	
	Konstrukce truhlářské				347903,13	
129	T/4 M+D sanitární bezrámové příčky v.= 215mm z vysoko tlako.laminátu vč.dveří 60/200	m2	1,94	4050,00	7836,75	P) Truhlář, tesař n.č.12) Pleskač
130	To/1 D+M plastové okno 210/160 - viz výpis	kus	8,00	6947,24	55577,92	K) Výplně otvorů n.č.2) RI-OKNA
131	To/2 D+M plastové okno 120/160 + parapetní deska - viz výpis	kus	1,00	3795,10	3795,10	
132	To/3 D+M plastové sklopně posuvné dveře 210/240 z toho 105/240 část posuvná - viz výpis	kus	6,00	15849,94	95099,64	
133	To/4 D+M plastová vstupní stěna 310/240 s dveřmi 110/200, panikové kování - viz výpis	kus	1,00	24658,29	24658,29	
134	To/5 D+M plastové okno pevně zasklené 378/60 - viz výpis	kus	1,00	13500,00	13500,00	n.č.4) LIKO
135	Demontáž rámu zdvojených oken včetně křidel do 2m2	m2	1,92	85,79	164,73	A) Bourací práce
136	Demontáž rámu zdvojených oken včetně křidel do 4m2	m2	94,71	70,24	6652,30	
137	Montáž dveřních křidel otvíravých 1křídlových š do 0,8 m do ocelové zárubně	kus	4,00	507,00	2028,00	
138	Td/2 dveře vnitřní hladké dvojnásobný syntetický nástřik plné 1křídlové 80x197 cm vč. kování, stírací kartáč, stavěč dveřního křídla	kus	4,00	2411,00	9644,00	L) Dveře n.č.6) Dveře Vrána
139	Montáž dveřních křidel otvíravých 1křídlových š přes 0,8 m do ocelové zárubně	kus	4,00	200,00	800,00	
140	Td/3 dveře vnitřní hladké dvojnásobný syntetický nástřik plné 1křídlové 90x197 cm vč. kování, spodní dveřní stírací kartáč, stavěč dveř. křídla	kus	4,00	2467,00	9868,00	
141	Montáž dveřních křidel otvíravých 1křídlových š přes 0,8 m požárních do ocelové zárubně	kus	2,00	250,00	500,00	
142	dveře vnitřní dvojnásobný syntetický nástřik požárně odolné, odolnost EI (EW) 15 DP3 1křídlové 90 x 197 cm, spodní dveřní stírací kartáč, stavěč dveř. křídla	kus	2,00	6419,00	12838,00	
143	Montáž posuvných dveří do pouzdra	kus	1,00	1000,00	1000,00	
144	Td/1 dveře vnitřní hladké dvojnásobný syntetický nástřik, posuvné do pouzdra 1křídle 70x197 cm vč. kování	kus	1,00	7152,00	7152,00	
145	Td/5 M+D dveře vnitřní s částečně proskleným	kus	1,00	18019,20	18019,20	n.č.6) Dveře Vrána

146	Td/6 M+D dveře vnitřní požárně odolné EW15/DP3-C s částečně proskleným bočním světlíkem 140/197 - dveře 90/197, atyp ocel. zárubeň - viz výpis	kus	2,00	24519,00	49038,00	n.č.7) Bláha
147	Vyvěšení nebo zavěšení dřevěných křídél dveří pl do 2 m ²	kus	25,00	9,57	239,24	A) Bourací práce
148	Montáž parapetních desek dřevěných, laminovaných šířky do 30 cm délky do 1,6 m	kus	1,00	80,00	80,00	K) Výplně otvorů
149	T/2 deska parapetní dřevotřísková tl. 18mm šířky 200mm vnitřní POSTFORMING s přední hranou 35mm	m	1,30	170,00	221,00	n.č.3) RI-OKNA
150	Montáž parapetních desek dřevěných, laminovaných šířky do 30 cm délky do 2,6 m	kus	8,00	80,00	640,00	
151	T/1 deska parapetní dřevotřísková tl. 18mm šířky 170mm vnitřní POSTFORMING s přední hranou 35mm	m	17,89	170,00	3040,96	
152	T/5 M+D Dřevěný kryt otopných těles (laminátová deska, ABS hrana) kotveno do zdi - kotveno do zdi	m ²	7,20	2850,00	20520,00	P) Truhlář, tesař
153	T/3 M+D umyvadlová deska 470/900mm postforming vč.sklen.výplně a hlin.kce - viz výpis prvků	kus	1,00	4250,00	4250,00	n.č.12) Pleskač
154	Přesun hmot pro konstrukce truhlářské v objektech v do 6 m	%	0,74	1000,00	740,00	
	Konstrukce zámečnické				1141820,27	
155	Td/7 M+D Prosklená vnitřní stěna z hliníkových profilů zasklena bezpeč. sklem 3200/2600 s dveřmi 1000/1970 - viz výpis	m ²	1,00	47129,80	47129,80	K) Výplně otvorů n.č.5) Oknoservis
156	M+D nerezové zábradlí v.= 1,10m - viz výpis	m	2,90	8151,72	23640,00	M) Zámečnické práce n.č.8) DTD FUTURE
157	M+D Rolovací odolná čistící vstupní rohož vč. systémových prvků rošt, rektifikace z ocel. profilů	m ²	8,00	6625,00	53000,00	n.č.10) Čistící zóna
158	M+D Oplocení výšky 210cm na ocel. sloupky s brankou 90/200cm	m	83,00	4059,87	336969,00	M) Zámečnické práce n.č.8) DTD FUTURE
159	M+D lehká mobilní zvukotěsná stěna z na sobě nezávislých manuálně pojízdných panelů - 4,00/2,60m a 1,36/2,60m viz pozn. 4 - výkr.č. f.1.1.3	kus	2,00	157500,00	315000,00	K) Výplně otvorů n.č. 4) LIKO
160	Montáž atypických zámečnických konstrukcí hmotnosti do 250 kg vč. dodávky kotvicích prvků	kg	6453,05	23,20	149710,71	M) Zámečnické práce n.č.8) DTD FUTURE
161	tyč ocelová HEB, jakost S 235 JR označení průřezu 160 vč. povrch. úpravy	kg	6969,29	30,00	209078,76	
162	Přesun hmot pro zámečnické konstrukce v objektech v do 6 m	t	7,29	1000,00	7292,00	
	Podlahy povlakové				148188,78	
163	Demontáž povlakových podlah lepených vč. soklíků	m ²	239,43	13,29	3182,83	A) Bourací práce
164	M+D podlahovina PVC s povrchovou úpravou PU tl. 2 mm vč. ukončení fabionem	m ²	246,50	332,00	81838,00	N) Povlakové krytiny
165	M+D podlahovina PVC s protiskluzovou úpravou tl. 2 mm vč. ukončení fabionem	m ²	109,30	466,50	50988,45	n.č.9) Janků
166	Úprava podkladu nášlapných ploch penetračí vč. materiálu	m ²	333,80	20,00	6676,00	
167	Vyrovnání podkladu samonivelační stěrkou tl 3 mm pevnosti 30 Mpa	m ²	30,00	170,00	5100,00	
168	Přesun hmot pro podlahy povlakové v objektech v do 6 m	t	0,27	1500,00	403,50	
	Dokončovací práce - obklady keramické				80743,55	
169	Montáž obkladaček vnitřních pórovinových pravouhlých do 35 ks/m ² lepených flexibilním lepidlem	m ²	115,56	300,00	34668,90	O) Obklady n.č.16) Směšný
170	obkladačky keramické dle výběru investora - cena předběžná	m ²	127,12	300,00	38135,70	
171	Plastové profily rohové lepené flexibilním lepidlem	m	124,40	30,00	3732,00	
172	Plastové profily ukončovací lepené flexibilním lepidlem	m	57,42	30,00	1722,60	
173	Spárování vnitřních obkladů silikonem	m	66,02	30,00	1980,60	
174	Přesun hmot pro obklady keramické v objektech v do 6 m	t	2,02	250,00	503,75	
	Dokončovací práce - nátěry				14707,33	
175	Nátěry syntetické KDK 1x antikorozní, 1x základní, 1x email	m ²	13,50	175,00	2362,33	Q) Malby, nátěry
176	Nátěry betonových povrchů podlah protiskluzový	m ²	24,69	500,00	12345,00	
	Dokončovací práce - malby				27449,50	
177	Malby směsi PRIMALEX tekuté disperzní bílé omyvatelné dvojnásobné s penetračí místnost v do 3,8 m	m ²	1097,98	25,00	27449,50	

	Dokončovací práce – zasklívání				47682,00	
178	Krytina střechy - plné desky Makrolon mono UV	m2	57,00	810,21	46182,00	P) Truhlář, tesař
179	Přesun hmot pro zasklívání v objektech v do 6 m	t	0,48	3131,52	1500,00	n.č.11) Zemančík
	Práce a dodávky M					
	Elektromontáže				448521,55	
180	4.7 Silnoproud – souhrn	kpl	1,00	250101,80	250101,80	K) Instalace
181	4.8 Slaboproud - souhrn	kpl	1,00	198419,75	198419,75	n.č.13) Libor Pekařík
	Montáže vzduchotechnických zařízení				39819,90	
182	4.3 VZT - souhrn - viz samostatný rozpočet	kpl	1,00	39819,90	39819,90	n.č.14) Jaborník
	Montáž prov.,měř. a regul. Zařízení				125843,00	
183	4.4 Měření a regulace – souhrn	kpl	1,00	125843,00	125843,00	n.č.13) Libor Pekařík
	Ostatní				189713,00	
184	Vybavení výdeje stravy - viz samostatný rozpočet	kpl	1,00	187463,00	187463,00	n.č.15) Potravinomont
185	Hasící přístroj práškový 21A přenosný - 6kg	kus	3,00	750,00	2250,00	Poptávek materiálu
	Celkem				4973623,77	

6.6. Stanovení režijních nákladů výrobních

Náklady stanovíme na základě plánované délky výstavby a nákladové sazby na stavbyvedoucího za den, uvedené v kapitole 4.3.1 Sazby mzdové. V rámci cenové nabídky je uvažováno, že stavbyvedoucí bude mít na starosti ještě jednu stavbu a náklad bude tedy poloviční.

Výše režijních nákladů výrobních:

Plánovaná délka výstavby:	75 pracovních dnů
Náklad na stavbyvedoucího:	1 900 Kč/ pracovní den
Náklad na automobil:	850 Kč/ pracovní den
Celkem náklady na stavbyvedoucího:	75x0,5x2750= 103 125 Kč

6.7. Stanovení režijních nákladů správních

Správní režie této společnosti jsou uvažovány ve výši 7,5 % z objemu celkových tržeb, viz kapitola 4.3.3 Sazby režii správních. Režie správní zakázky jsme kalkulovali níže uvedeným způsobem.

$$T = NP + ZS + RV + RS + Z$$

$$RS = T \times 0,075$$

$$Z = 0$$

$$T = NP + ZS + RV + 0,075 T$$

$$0,925 T = NP + ZS + RV$$

$$T = (NP + ZS + RV) / 0,925$$

$$T = 5\,532\,702 \text{ Kč}$$

$$RS = 414\,953 \text{ Kč}$$

NP – Náklady přímé:	4 973 624 Kč
ZS – Zařízení staveniště:	41 000 Kč
RV – Režie výrobní:	103 125 Kč
RS – Režie správní:	414 953 Kč
Z – Zisk:	0 Kč
T – Tržba (Celková cena nabídky)	5 532 702 Kč

6.8. Jednotkové ceny nabídkového rozpočtu

Po výpočtu veškerých plánovaných nákladů je nutno upravit jednotkové ceny stavebních prací. Kalkulační jednici přiřadíme přímé náklady a pomocí procentuální přírážky režie výrobní a správní. Náklady na zařízení staveniště budou zohledněny v krycím listu. Zjednodušeně, veškeré jednotkové ceny položek stavebních prací v rozpočtu přímých nákladů vynásobíme procentuální přírážkou režii výrobních a správních.

Příklad - p.č. 1: Odkopávky a prokopávky nezapažené v hornině tř. 3 ručně

Jednotková cena přímých nákladů:	324 Kč
Přírážka režii:	$r = (NP+RV+RS)/NP$ $r = 1,104165$
Jednotková cena nabídkového rozpočtu:	$324 \times 1,104165 = 357,75 \text{ Kč}$

6.9. Zařízení staveniště

V rámci zpracování plánovaných nákladů této stavební zakázky je nutno uvažovat i zařízení staveniště. Především sklad, kancelář, mobilní WC a oplocení.

Výše nákladů na zařízení staveniště:

Pronájem skladového kontejneru:	3 000 Kč/ měsíc
Pronájem kancelářského kontejneru:	3 500 Kč/ měsíc
Pronájem mobilního WC vč. čistění:	1 500 Kč/ měsíc
Pronájem provizorního oplocení:	1 000 Kč/ měsíc
Doprava zařízení staveniště:	5 000 Kč/ celkem
Celkem náklady na zařízení staveniště za 4 měsíce:	41 000 Kč

6.10. Porovnání nabídkového rozpočtu a rozpočtu investorského

Investorský rozpočet je sestaven ze směrných cen URS, v rozpočtovém programu KROS plus, cenová hladina 2011/01 a R-položek stanovených dle poptávky, respektive odborného odhadu projektanta. Investorský rozpočet je uveden v příloze č. 2.

Cena investorského rozpočtu: 7 900 000 Kč

Na rozdíl od investorského rozpočtu, je ten nabídkový sestaven na základě skutečně plánovaných nákladů stavební firmy. Jeho výše je kalkulována dle výše vedeného postupu. Nabídkový rozpočet uvedený v příloze č. 3 byl kalkulován v lednu, na začátku stavební sezóny, z toho důvodu cena nebyla navýšena o zisk. V úvodu sezóny je především nutné naplnit výrobní kapacity a uhradit režijní náklady.

Cena nabídkového rozpočtu: 5 532 702 Kč

Tato cena zvítězila v rámci výběrového řízení, další nabídka byla o cca 100 tis. vyšší.

6.11. Porovnání ceny díla a skutečných nákladů z účetnictví

Nabídková cena byla v průběhu realizace navýšena o vícepráce z důvodu nedostatků projektové dokumentace a požadavků investora. Dílo se realizovalo dle dokumentace pro stavební povolení, ve které nebyla řešena spousta konstrukčních detailů. Rozpočet víceprací je součástí přílohy č. 4.

Cena dle SOD:	5 532 702 Kč
Cena víceprací:	938 680 Kč
Cena méněprací:	-447 276 Kč
Tržba celkem:	6 024 106 Kč
Účetní náklady- materiál, mzdy, ZS:	5 018 150 Kč
Účetní náklady- režie správní:	385 293 Kč
Účetní náklady- režie výrobní:	261 753 Kč
Účetní náklady celkem:	5 665 196 Kč
Zisk před zdaněním:	358 910 Kč

I když byla zakázka kalkulována bez přírážky zisku, stavební firma díky optimalizaci nákladů dokázala vytvořit zisk ve výši 359 tisíc korun. A to především z důvodu snížení nabídkových cen od dodavatelů. Na vytvoření zisku se rovněž zasloužila velká míra víceprací, většina položek byla oceněna dle směrných cen. Oproti tomu vzniklo zásadní navýšení plánovaných nákladů režii výrobních, jelikož se celková výstavba se prodloužila a stavbyvedoucí se věnoval pouze této zakázce.

7. ZÁVĚR

V první teoretické části jsem se zaměřil na vysvětlení pojmů a způsoby třídění nákladů. Nastínil jsem základní rozdělení dle zákona o veřejných zakázkách na stavební práce, především náležitosti prokázání kvalifikace dodavatele.

V kapitole 4. Náklady stavebního podniku na úvod vysvětlují teoretický postup kalkulace přímých a nepřímých nákladů. V podkapitole 4.3. Sazby nákladů společnosti jsou uvedeny konkrétní výpočty sazeb nákladů na pracovníky, stroje a postup kalkulace režijních nákladů. Veškeré výpočty jsou provedeny na základě skutečných dat dané společnosti. V následující kapitole popisují význam výrobního harmonogramu, jako podkladu pro kalkulaci nákladů stavební zakázky.

V úvodu praktické části diplomové práce vysvětlují kritéria optimalizace postupu tvorby nabídkové ceny a postup, který jsem při kalkulaci nabídkové ceny využil. Cenová nabídka je kalkulována na stavební zakázku: „Rekonstrukce kolejí J.L. Fischera- školka“, kterou jsem v rámci výběrového řízení cenil a následně realizoval. Popisují zde základní charakteristiku díla, zadávací dokumentaci. Využívám kalkulační postupy a sazby nákladů, které jsou uvedené v teoretické části diplomové práce.

Prvním výstupem této práce je kapitola 6.5.3. Rozpočet přímých nákladů, zde jsou v tabulce 32.6. uvedeny výsledky jednotlivých kalkulací přímých nákladů na stavební práce. Dále druh práce, o které se jedná a případně číslo cenové nabídky dodavatele. Následně stanovují výši přírážky režii výrobních a správních. Režie výrobní jsem sestavil na základě plánované délky výstavby a sazeb interních nákladů.

V závěru práce porovnávám výši nabídkové ceny s plánovanou investorskou cenou a smluvní cenu díla se skutečnými náklady. Kalkulovaná nabídka je o 2,37 mil nižší a tvoří 70% plánované ceny. Nabídka nebyla navýšena zisk, z důvodu naplnění výrobních kapacit. Naše společnost v rámci výběrového řízení zvítězila o 100 tisíc Kč.

Porovnáním skutečných nákladů a smluvní ceny včetně veškerých víceprací jsem došel k závěru, že společnost vytvořila zisk před zdaněním ve výši 359 tisíc a to především díky úspoře v dalších kolech výběru dodavatelů a zároveň velkým množstvím víceprací naceněných především dle směrných cen.

Cíl diplomové práce byl splněn. Na příkladu veřejné zakázky jsem dle kalkulačního postupu vytvořil nabídkovou cenu, jejíž hodnota byla o 100tisíc nižší než konkurenční. Správnost kalkulace, respektive to, že nabídková cena nebyla podhodnocena, jsem ověřil porovnáním nákladů z účetnictví. Celkový zisk před zdaněním vytvořila stavební společnost ve výši 359 tisíc.

POUŽITÉ ZDROJE

- [1] MARKOVÁ, L. *Stavební podnik*. Brno: Vysoké učení technické v Brně, Fakulta stavební
- [2] SVOBODA, L., *Kalkulační vzorce ve stavebnictví*, Brno: Vysoké učení technické v Brně, Fakulta stavební, 2010, 60 s.
- [3] URS PRAHA, a.s., *Rozpočtování a oceňování stavebních prací*, Praha: URS PRAHA, a.s., 2009. 206 s. ISBN 978-80-7369-239-1
- [4] LINDE PRAHA, a.s., *Veřejné zakázky ve stavebnictví*, Praha: LINDE PRAHA, a.s., 2011
- [5] TICHÁ, A., MARKOVÁ, L., PUCHÝ, B. *Ceny ve stavebnictví I*, Brno: URS Brno, s.r.o., 1999. 206 s.
- [6] TICHÁ, A., MARKOVÁ, L., PUCHÝ, B. *Ceny ve stavebnictví II- Vzorový rozpočet*, Brno: URS Brno, s.r.o., 2000
- [7] Zadávací dokumentace VŘZ „Rekonstrukce kolejí J. L. Fischera – školka“
- [8] Zákon č. 262/2006 Sb. Zákoník práce
- [9] Zákon č. 586/1992 Sb. O daních z příjmu
- [10] Zákon č. 137/2006 Sb., o veřejných zakázkách
- [11] www.zakonik-prace-online.cz
- [12] www.odpisy.estranky.cz/clanky/zdroje/
- [13] <http://www.podnikatel.cz/zakony/zakon-c-586-1992-sb-o-danich-z-prijmu/trideni-hmotneho-majetku-do-odpisovych-skupin-2-58-34-10/>
- [14] www.betonsver.cz

SEZNAM TABULEK

Tabulka 1.2 - Minimální doba odepisování dlouhodobého hmotného majetku

Tabulka 2.2 - Roční odpisová sazba v %

Tabulka 3.2 - Koeficient pro zrychlené odepisování

Tabulka 4.2 - Rozdíl mezi účetními a daňovými odpisy

Tabulka 1.5 – Příklad výrobního harmonogramu

Tabulka 1.6 - Harmonogram prací březen

Tabulka 2.6 - Harmonogram prací duben

Tabulka 3.6 - Harmonogram prací květen

Tabulka 4.6 - Harmonogram prací červen

Tabulka 5.6 - Harmonogram prací červenec

Tabulka 6.6 - Soupis bouracích prací

Tabulka 7.6 - Soupis zemních prací

Tabulka 8.6 - Soupis položek odvozů a likvidace zeminy a suti

Tabulka 9.6 - Soupis betonářských prací

Tabulka 10.6 - Soupis prací při vyzdívání

Tabulka 11.6 - Kalkulované ceny zdiva YTONG

Tabulka 12.6 - Kalkulované ceny zdiva POROTHERM

Tabulka 13.6 - Soupis prací omítky

Tabulka 14.6 - Kalkulované ceny jádrových a štukových omítek

Tabulka 15.6 - Kalkulované ceny stěrkových omítek

Tabulka 16.6 - Soupis lešenářských prací

Tabulka 17.6 - Soupis fasádnických prací

Tabulka 18.6 - Kalkulované ceny fasádnického systémů

Tabulka 19.6 - Soupis hydroizolací

Tabulka 20.6 - Soupis sádkartonářských prací

Tabulka 21.6 - Soupis vnějších výplní otvorů

Tabulka 22.6 - Soupis vnitřních výplní otvorů

Tabulka 23.6 - Soupis zámečnických prací

Tabulka 24.6 - Soupis prací PVC

Tabulka 25.6 - Soupis obkladačských prací

Tabulka 26.6 - Soupis truhlářských a tesařských prací

Tabulka 27.6 - Soupis malířských a natěračských prací

Tabulka 28.6 - Soupis souhrnů instalatérských prací

Tabulka 29.6 - Přesun hmot

Tabulka 30.6 – Koeficienty pro určení nákladových jednotkových cen

Tabulka 31.6 - Soupis nákladově slabých položek

Tabulka 32.6 - Přímé náklady doplněné do rozpočtu

SEZNAM ILUSTRACÍ

Obrázek 1 - Graf celkových nákladů a výnosů ve vztahu k objemu výroby

Obrázek 2 - Náklady na pracovní stroje

SEZNAM PŘÍLOH

Příloha č. 1 – Nabídka subdodavatelů

Příloha č. 2 – Investorský rozpočet

Příloha č. 3 – Nabídkový rozpočet

Příloha č. 4 – Rozpočet víceprací a měněprací

Příloha č. 5 – Projektová dokumentace

Příloha č. 1 – Nabídky subdodavatelů

Položkový rozpočet

Rozpočet: 2866 Rekonstrukce části budovy koleje J.L.Fischera		Základní rozpočet
Objekt: 2866	Název objektu: Rekonstrukce části budovy koleje J.L.Fischera	JKSO:
Stavba: 2866	Název stavby: Rekonstrukce části budovy koleje J.L.Fischera	SKP:
Projektant:	MJ:	Počet měrných jednotek: 0,0000
Objednatel:	Náklady na MJ:	200 044,00
Počet listů: 3	Zakázkové číslo: 2866	
Zpracovatel projektu:	Zhotovitel: Růžička Rostislav spol s r.o.	

Rozpočtové náklady

Základní rozpočtové náklady		Ostatní rozpočtové náklady		
Z R N	HSV celkem	0,00	Ztížené výrobní podmínky	0,00
	PSV celkem	194 217,00	Oborová přírážka	0,00
	M práce celkem	0,00	Přesun stavebních kapacit	0,00
	M dodávky celkem	0,00	Mimostaveništní doprava	5 827,00
ZRN celkem	194 217,00	Zařízení staveniště	0,00	
		Provoz investora	0,00	
		Kompletační činnost (IČD)	0,00	
HZS	0,00	Ostatní náklady neuvedené:	0,00	
ZRN + ostatní náklady	200 044,00	Ostatní náklady celkem:	5 827,00	

Vypracoval:	Za zhotovitele:	Za objednatele:
Jméno: Datum: 24.1.2011 Podpis:	Jméno: Rostislav Růžička Datum: Podpis:	Jméno: Datum: Podpis:
Základ pro DPH	20,0% činí:	200 044,00 Kč
DPH	20,0% činí:	40 009,00 Kč
Cena za objekt celkem:		240 053,00 Kč

Stavba: 2866	Rekonstrukce části budovy koleje J.L.Fischera	Základní rozpočet	List č.2
Objekt: 2866	Rekonstrukce části budovy koleje J.L.Fischera	Datum tisku: 24.1.2011	
Rozpočet: 2866	Rekonstrukce části budovy koleje J.L.Fischera		

Rekapitulace stavebních dílů

Stavební díl	HSV	PSV	Dodávka	Montáž	HZSHmotnost
7631 Konstrukce sádkartonové	0,00	172 050,00	0,00	0,00	7,4
767 Konstrukce zámečnické	0,00	22 167,00	0,00	0,00	0,3
Kč	0,00	194 217,00	0,00	0,00	7,7

VRN, rezerva a kompletace

Přirážka	Sazba	Základna	Kč
Ztížené výrobní podmínky	0,00	194 217,00	0,00
Oborová přirážka	0,00	194 217,00	0,00
Přesun stavebních kapacit	0,00	194 217,00	0,00
Mimostaveništní doprava	3,00	194 217,00	5 827,00
Zařízení staveniště	0,00	194 217,00	0,00
Provoz investora	0,00	194 217,00	0,00
Kompletační činnost (IČD)	0,00	194 217,00	0,00
Rezerva rozpočtu	0,00	194 217,00	0,00

5 827,00

Stavba: 2866	Rekonstrukce části budovy koleje J.L.Fischera	Základní rozpočet	List č.3
Objekt: 2866	Rekonstrukce části budovy koleje J.L.Fischera	Datum tisku: 24.1.2011	
Rozpočet: 2866	Rekonstrukce části budovy koleje J.L.Fischera		

Poř. č.	Položka	Popis	MJ	Množství	Cena/MJ Kč	Cena Kč	Jedn. hm.	Celk. hm.
7631 Konstrukce sádrokartonové								
1	342 26-4051.RT2	Podhled sádrokartonový na zavěšenou ocel. konstr. desky protipožární tl. 12,5 mm, bez izolace	m2	278,9000	460,00	128 294,00	0,02017	5,62541
2	342 26-4051.RT4	Podhled sádrokartonový na zavěšenou ocel. konstr. desky požár. impreg. tl. 12,5 mm, bez izolace	m2	37,3000	485,00	18 090,50	0,02017	0,75234
3	342 26-4091.R00	Příplatek k podhledu sádrokart. za tl. desek 15 mm	m2	316,2000	28,50	9 011,70	0,00181	0,57232
				278,9 37,3		278,9000 37,3000		
4	447 15-1112.RZ1	Podhled 1xRigidur tl.12,5mm,záv.krokvový,záklop bez dodávky a montáže izolace s povrch.úpravou	m2	15,0000	730,00	10 950,00	0,03246	0,48690
5	998 76-3301.U00	Přesun SDK kce objekt v -6m	t	7,4370	767,00	5 704,16	0,00000	0,00000
	7631	Konstrukce sádrokartonové				172 050,36		7,43698
767 Konstrukce zámečnické								
6	767 58-7001.RT1	Podhledy Thermatex, rošt, kazety 60 x 60 cm včetně dodávky kazet SK Feinfresco	m2	47,6000	460,00	21 896,00	0,00647	0,30797
7	998 76-7101.R00	Přesun hmot pro zámečnické konstr., výšky do 6 m	t	0,3080	879,00	270,71	0,00000	0,00000
	767	Konstrukce zámečnické				22 166,71		0,30797

R I O K N A a. s.

, středisko: **Bzenec**

Úkolky 1055
696 81 Bzenec

*****EX**

Telefon : +420/518 389 517-521
Fax : +420/518 389 539; 518 389 516
e-mail : info@ri-okna.cz

pan Jan Konečný
PM Realstav s.r.o.
A:
U Lihovaru 522
679 21 Černá Hora

tel.: 725 360 495

CENOVÁ NABÍDKA č. B-A0333
varianta 2

list 1

Vážení obchodní přátelé,

děkujeme za Váš zájem a Vámi zaslanoú poptávku. Dovolujeme si Vám, předložit cenovou nabídku našich výrobků z německého profilového systému **S A L A M A N D E R Design STREAMLINE** (5 až 7 komorový profil zpevněný ocelovými zinkovanými výztuhami), osazené rakouským celoobvodovým kováním **M A C O** a izolačním dvojsklem 4-16-4, U=1.1 s teplým nerezovým rámečkem.

Naše výrobky jsou v rámci prokazování shody jejich parametrů s požadavky technických předpisů, pravidelně zkoušeny notifikovanou osobou č.1389 - ZSTV Mendelova univerzita Brno, notifikovanou osobou č.1390 - CSI a.s., pracoviště Zlín. Na základě výsledků těchto zkoušek je k výrobkům vydáno ES PROHLÁŠENÍ O SHODĚ a jsou označovány značkou shody CE.

V případě, že Vás tato CN zaujme, volejte prosím obchodní oddělení tel. 518 389 554 nebo 518 389 557 a dohodněte si zaměření zakázky našimi techniky. Pracovnice obchodního oddělení Vás seznámí s nejbližším možným termínem dodání resp. montáže.

Při jakémkoliv jednání o Vaší cenové nabídce (zakázce) uvádějte prosím číslo nabídky (zakázky). Usnadníte nám tím vyhledání.

Věnujte prosím mimořádnou pozornost textovému a technickému popisu každé pozice. Na případné reklamace po podpisu této CN jako součásti SOD nebude brán zřetel

!!!! POZOR! Teplý nerezový rámeček za cenu hliníkového !!!!!

POZOR!!! V celé zakázce ROVNĚ ZASKLÍVACÍ LIŠTY !!!!

pol.	množství	popis	cena/ks Kč	celkem Kč
------	----------	-------	---------------	--------------

Součástí každého plastového výrobku (kromě dveří s AL prahem) je 3cm vysoký podkladní profil, jehož výška není součástí výše uvedených výrobních rozměrů oken.

1 **8.00 ks**

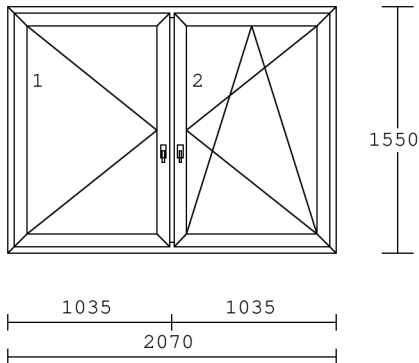

barva : Bílá

kování: O Levé

OS Pravé-mikroventilace

výplň :

Climatop 4-18-4-18-4 Ug=0.5

křídlo:

standard 80mm-5kom.otv.dovnitř

rám : okenní 68/76mm 5kom.

Poznámky k pozici :

ozn.- To/1

rozměr: 2070/1550mm; Těsnění: **černá/černá**

sk.profilů: **SALA_ST** kování: **TREND**

12.296,-- 98.368,--

2 **1.00 ks**

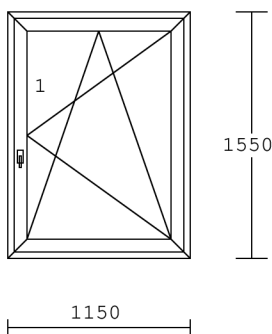

barva : Bílá

kování: OS Pravé-mikroventilace

výplň :

Climatop 4-18-4-18-4 Ug=0.5

křídlo:

standard 80mm-5kom.otv.dovnitř

rám : okenní 68/76mm 5kom.

Poznámky k pozici :

ozn.- To/2

Garance stav.otv.1180x1600mm

rozměr: 1150/1550mm; Těsnění: **černá/černá**

sk.profilů: **SALA_ST** kování: **TREND**

6.717,-- 6.717,--

pol.	množství	popis	cena/ks Kč	celkem Kč
------	----------	-------	---------------	--------------

Součástí každého plastového výrobku (kromě dveří s AL prahem) je 3cm vysoký podkladní profil, jehož výška není součástí výše uvedených výrobních rozměrů oken.

převod : 105.085,--

3 6.00 ks

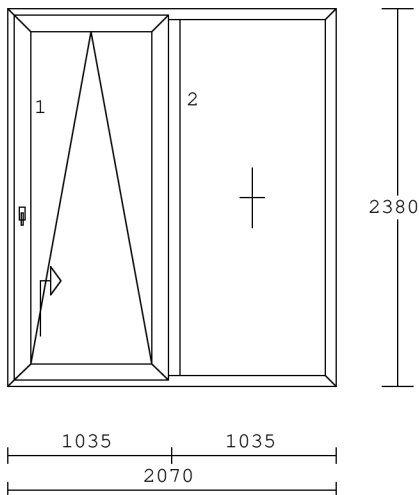

barva : Bílá
 kování: SP levé, Pevné bez křídla
 výplň :
 Climatop 4-18-4-18-4 Ug=0.5
 křídlo:
 standard 104mm-5kom.otv.dovnit
 bez křídla
 rám : okenní 68/76mm 5kom.
 Poznámky k pozici :
 ozn.- To/3
 rozměr: 2070/2380mm; Těsnění: **černá/černá**
 sk.profilů: **SALA_ST** kování: **TREND**
 28.053,-- 168.318,--

4 1.00 ks

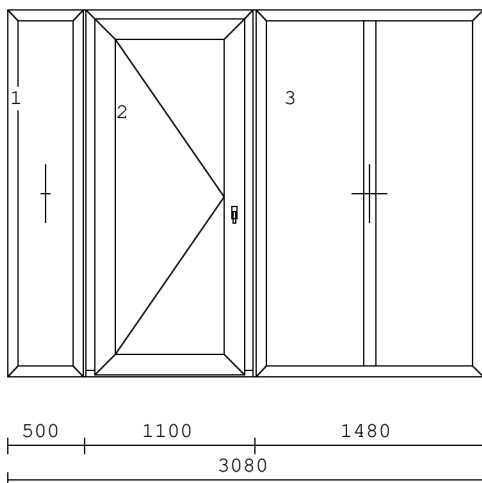

barva : Bílá
 kování:
 Pevné bez křídla
 VD levé kl.-koule PANIKOVÝ Z.
 Pevné bez křídla
 výplň :
 Climatop 4-18-4-18-4 Ug=0.5
 příčky: příčka 82 mm
 křídlo:
 bez křídla
 standard 130mm-4kom.otv.VEN
 rám :
 vchod.85mm 5kom.+Al práh 40mm
 spojení: statik 44cm4 SL+dilatace
 statik 44cm4 SL+dilatace
 Poznámky k pozici :
 ozn.- To/4
 průchod 930 x 2285 mm
 Garance stav.otv.výšky 2390mm
 od +/- 0,0
 rozměr: 3080/2370mm; Těsnění: **černá/černá**
 sk.profilů: **SALA_ST** kování: **TREND**
 41.718,-- 41.718,--
 Elektrický reverzní zámek ABLOY
 E7R-E9 na 12V DC
 1.925,-- 1.925,--

1.00 ks

pol.	množství	popis	cena/ks Kč	celkem Kč
------	----------	-------	---------------	--------------

Součástí každého plastového výrobku (kromě dveří s AL prahem) je 3cm vysoký podkladní profil, jehož výška není součástí výše uvedených výrobních rozměrů oken.

převod : 317.046,--

m	137.02 bm	obvod		
v	33.00 ks	výplní		
po	18.00 ks	počet oken		
zz	127.62 bm	obvod-bez spojů		
Celková cena pozic				317.046,--
Sleva				-129.988,86
Mimořádná sleva				-28.058,57
Montáž				20.550,--
Cena bez daně				179.548,57
DPH 20%			20 %	35.909,71
Cena celkem				215.458,28
				=====

V ceně montáže není započítána montáž parapetů venkovních ani vnitřních, pokud není uvedeno jinak.

Součástí každého plastového výrobku (kromě dveří s AL prahem), je 3cm vysoký podkladní profil, jehož výška není součástí výše uvedených výrobních rozměrů oken.

Všechny dveře a okna otevíravé dovnitř jsou znázorněny při pohledu zevnitř, dveře otevíravé ven jsou znázorněny při pohledu zvenku.

Vysvětlivky:

OS	- otevíravé sklopné okno
O	- otevíravé okno
S	- sklopné okno
SP	- sklopně posuvné balkonové dveře
2kř.OS(O)	- kování pro 2.křídla okna bez středového sloupku
VD	- vstupní dveře
D	- balkonové dveře (kování jako vstupní dveře)
klika-klika +FAB	- balkonové dveře (oboustr.okenní klika +FAB nad klikou)
G.S.O.	- garance stavebního otvoru

- Tato cenová nabídka má platnost 2 měsíce.
- Doprava výrobků je v ceně montáže.
- Před výrobou bude provedeno bezplatné zaměření.
- Záruka na plastové výrobky je 60 měsíců, na příslušenství 24 měsíců - p není ve smlouvě uvedeno jinak.
- Termín dodání je nutno dohodnout individuálně s pracovníky obchodního oddělení.

Pro hladký průběh dodávky si Vás dovoluujeme upozornit na toto:

- 1/V případě objednávky montážních prací je nutné předložit půdorysné a pohledové stavební výkresy pokud se jedná o novostavbu. Cena montáže je stanovena za předpokladu, že bude probíhat plynule bez přerušení vinou stavební nepřipravenosti a ve smluvním termínu. Přerušení montáže vinou objednatele může mít za následek zvýšení ceny montáže. Náklad na dopravu a montáž jsou stanoveny pro jednorázový odběr díla.
- 2/V případě, že neprovádíme montáž, vztahuje se záruka pouze na výrobky, nikoliv na funkčnost po zabudování.
- 3/Po montáži a následujících zednických pracích objednatele je nutno zabezpečit čistotu kování a odtokových drážek v dolní části rámu.
- 4/Po montáži a následujících zednických pracích je objednatel povinen odstranit z oken ochrannou polepovou folii, nejpozději však do 1 měsíce ode dne montáže.
- 5/Pro spolehlivý chod výrobků je nezbytné, aby objednatel provedl 1x za 6 měsíců kompletní promazání.

Montáží se rozumí :

- zaměření skutečných rozměrů na realizované stavbě
- demontáž pro fyzické osoby je zdarma (kromě demontáže železných a ocelových konstrukcí, která je za úplatu)
- demontáží se rozumí vybourání původních oken, vnitřních parapetů, venkovních parapetů (v případě že to zákazník požaduje) a odnos na určené místo (podesta patra v paneláku, dvůr u RD a pod.)
- zamontování výrobků do připravených otvorů (tj. ukotvení do ostění a vyplnění přípojovací spáry polyuretanovou pěnou)
- osazení třístupňového uzávěru přípojovací spáry - SWS (je-li předmětem cenové nabídky)
- seřízení výrobků k jejich plné funkčnosti
- kotevní materiál + PUR pěna jsou v ceně montáže
- pokud zákazník nemá ve smlouvě zed.zapravení, parapety venkovní i vnitřní pouze dodáváme společně se zakázkou
- vše výše uvedené platí v případě, pokud v Krycím listě po zaměření ne uvedeno jinak.

Zednickým zapravením se rozumí :

- zapravení vnitřních špalet v provedení dle dohody s objednatelem,
- osazení vnitřních parapetů
- zednické začišťování montážní spáry zvenku (bílým akryl. tmelem) v případě, že nedojde k následnému (navazujícímu) zateplení objektu
- montáž a demontáž venkovních parapetů není v ceně zednic. zapravení (pokud není individuálně nasmlouvána a není v ceně uvedené finanční kalkulace)
- v ceně zednického zapravení není likvidace odpadu
- vše výše uvedené platí v případě, pokud v Krycím listě po zaměření ne uvedeno jinak.

Likvidací odpadu se rozumí :

- odvoz rámu, křídel, suti
- likvidace a odvoz odpadu se provádí pouze společně se zednickým zapravením
- vše výše uvedené platí v případě, pokud v Krycím listě po zaměření ne uvedeno jinak.

VEŠKERÉ INFORMACE TÝKAJÍCÍ SE PŘEDMĚTU :

- cenové nabídky, smluvních podmínek, termínu dodání a montáže Vám podá obchodní oddělení:

Rodinné domy:

**Baščanová Silvie 518 389 554 (příjmení zákazníka začínající A - L),
Chvostalová Hana 518 389 557 (příjmení zákazníka začínající M - Ž),
Podnikatelské subjekty (firmy):**

Pavelka Robert 518 389 519 nebo 777 773 542,

Doboš Antonín 518 389 518 nebo 777 750 553,

Panelové, bytové domy (revitalizace):

Hubáček Martin 518 389 537 nebo 777 777 536,

Kožušková Hana 518 389 537 nebo 774 773 967,

- **technické informace** - technické oddělení 518 389 522-5, 518 389 553,
518 389 567-9 nebo mobil: 774 773 808, 608 505 543-4

- **zaměření:** Ingr Stanislav 608 505 520, Býček Jiří 774 773 951
Kasarda Jan 777 773 544

- **výroba:** Grebeníček Martin 608 505 547 nebo 518 389 503

- **expedice:** Vajdík Josef 777 773 546, Grebeníček Martin 608 505 547

- **montáž:** Dobřický Josef 608 505 542 nebo 518 389 505

- **zednické zapravení:** černochoch Josef 608 463 547

- **reklamace a seřízení:** Ondruch Tomáš 777 773 543 nebo 518 389 572,

Žádáme Vás o kontrolu všech uvedených prvků předmětu CENOVÉ NABÍDKY popř. její doplnění a upřesnění. Jakákoliv změna v zadání po uzavření Smlouvy o dílo (Kupní smlouvy) má za následek posunutí smluvního termínu a vyvolání vícenákladů.

Na základě dohody společnosti RI OKNA a.s. a objednatele, je podpis této cenové nabídky považován za uzavření příslušné smlouvy (kupní nebo o dílo), přičemž společnosti RI OKNA a.s. vzniká dnem podpisu povinnost zde specifikované plastové prvky vyrobit, dodat a případně namontovat. Tato cenová nabídka se v případě uzavření příslušné smlouvy v písemné formě stane její nedílnou součástí.

Za RI OKNA a.s.
Slačík Jakub
obchodní ředitel

Za objednatele

.....

Ve Bzenci dne.....

V.....dne.....

R I O K N A a. s.

, středisko: **Bzenec**

Úkolky 1055
696 81 Bzenec

*****FN**

Telefon : +420/518 389 517-521
Fax : +420/518 389 539; 518 389 516
e-mail : info@ri-okna.cz

pan Lukáš Svoboda
PM Realstav s.r.o.
A:
U Lihovaru 522
679 21 Černá Hora

tel.: 725 407 805

CENOVÁ NABÍDKA č. B-A3106A

varianta 1

list 1

Vážený zákazníku,

děkujeme za Váš zájem a Vámi zaslánou poptávku. Dovolujeme si Vám, předložit cenovou nabídku našich výrobků z německého profilového systému **SALAMANDER**, který se oproti jiným systémům vyznačuje svou nezaměnitelnou bílou barvou, lesklým povrchem a v neposlední řadě svou kvalitou, pevností a robustností. Všechny profily značky SALAMANDER dodávané naší společností jsou německého původu třídy "A" dle RAL, ČSN EN 12608 - tloušťka vnější stěny profilu musí být $\geq 2,8$ mm.

Další variantou námi nabízených výrobků, jsou produkty z profilového systému **PROFILINK**, který se řadí mezi profily, kde je výborný poměr cena x kvalita. Všechny profily značky PROFILINK dodávané naší společností jsou třídy "A" dle RAL, ČSN EN 12608 - tloušťka vnější stěny profilu musí být $\geq 2,8$ mm.

Všechny profilové řady lze kombinovat s izolačním dvojsklem či trojsklem široké škály. Izolační skla jsou s teplým nerezovým nebo plastovým rámečkem s hodnotou $U_g=1,1-0,5$ W/m²K (tato hodnota je uvedena v cenové nabídce v popisu jednotlivých pozic).

Výrobky jsou osazeny rakouským celoobvodovým kování **MACO** Multi Matic případně Multi Trend (v závislosti dle profilových řad).

Naše výrobky jsou v rámci prokazování shody jejich parametrů s požadavky technických předpisů, pravidelně zkoušeny notifikovanou osobou č.1389 - ZSTV MeU Brno, pracoviště Zlín a notifikovanou osobou č.1390 - CSI a.s., pracoviště Zlín. Na základě výsledků těchto zkoušek je k výrobkům vydáno ES PROHLÁŠENÍ O SHODĚ a jsou označovány značkou shody CE.

V případě, že Vás tato CN zaujme, volejte prosím svého obchodního

zástupce (kontakty na konci této cenové nabídky) a dohodněte si s ním schůzku, případně zaměření zakázky našimi techniky.

Při jakémkoliv jednání o Vaší cenové nabídce (zakázce) uvádějte prosím číslo nabídky (zakázky). Usnadníte nám tím vyhledání.

Věnujte prosím mimořádnou pozornost textovému a technickému popisu každé pozice. Na případné reklamace po podpisu této CN jako součásti SOD nebude brán zřetel

Rádi bychom Vám představili ve zkratce naše profilové systémy, více informací získáte na www.ri-okna.cz, nebo v produktových katalozích, které Vám nabídneme na našich prodejních místech, případně Vám je na vyžádání rádi zašleme poštou.

Profilový systém SALAMANDER:

Řada STREAMLINE:

- Standard 5kom.** - 5-ti komorový s technickým, hranatým tvarem křídla. Stavební hloubka rámu i křídla je 76mm. Výška rámu 68mm.
- Elegant 5kom.** - 5-ti komorový s předsazeným zaobleným tvarem křídla. Stavební hloubka rámu je 76mm, křídla 82mm. Výška rámu 68mm.
- Klasik 5kom.** - 5-ti komorový s předsazeným zkoseným tvarem křídla, Stavební hloubka rámu je 76mm, křídla 86mm. Výška rámu 68mm.
- Revital 5kom.** - 5-ti komorový s předsazeným zaobleným tvarem křídla. Stavební hloubka rámu je 76mm, křídla 82mm. Tento profil je předurčen pro revitalizace, zejména panelových domů, ale i pro jiné typy staveb, kde je požadavek na vysoký rám, který umožňuje nadstandardní zateplení vnější špalety, osazení vnějších předokenních žaluzií, rolet atd. Výška rámu je 85mm.
- Standard 7kom.** - 7-ti komorový s technickým, hranatým tvarem křídla. Stavební hloubka rámu i křídla je 76mm. Výška rámu 68mm.
- Elegant 7kom.** - 7-ti komorový s předsazeným zaobleným tvarem křídla. Stavební hloubka rámu je 76mm, křídla 82mm. Výška rámu 68mm.

Řada 3D:

- Luxus 3D 5kom.** - 5-ti komorový se **středovým těsněním**, zaobleným tvar křídla i rámu. Stavební hloubka rámu i křídla je 76mm. Výška rámu 81mm.

Řada bluEvolution:

- **nadčasová profilová řada se středovým těsněním**, stavební hloubkou od 92mm s možností zasklení až 60mm tloušťky, výbornými tepelně izolačními vlastnostmi. S těmito parametry je tato řada předurčena k použití do pasivních a nízkoenergetických budov.
- Standard BE 6kom.** - 6-ti komorový se **středovým těsněním**, technickým (hrnatým) tvarem křídla. Stavební hloubka rámu i křídla je **92mm**. Výška rámu 83mm. Pohledová výška rámu s křídlem jen 118mm.
- Elegant BE 6kom.** - 6-ti komorový se **středovým těsněním**, předsazeným zaobleným tvarem křídla. Stavební hloubka rámu je **92mm**, křídla 103mm. Výška rámu 81mm. Pohledová výška rámu s křídlem jen 118mm.

Profilový systém PROFILINK:

Řada PRIMA:

- Prima Standard 5kom.** - 5-ti komorový s technickým, hranatým tvarem křídla. Stavební hloubka rámu i křídla je 70mm. Výška rámu 66mm.
- Prima Elegant 6kom.** - 6-ti komorové předsazené zaoblené křídlo. Stavební hloubka rámu je 70mm, křídla 80mm. Výška rámu 66mm.

pol.	množství	popis	cena/ks Kč	celkem Kč
Součástí každého plastového výrobku (kromě dveří s AL prahem) je 3cm vysoký podkladní profil, jehož výška není součástí výše uvedených výrobních rozměrů oken.				
1	6.00 ks	Parapet vnitřní plastový HAMMER šířka 240mm s nosem, bílý Rozměr 2240 mm	516,--	3.096,--
		Celková cena pozic		3.096,--
		Sleva		-928,80
		Mimořádná sleva		-216,72
		Montáž		2.020,--
		Cena bez daně		3.970,48
		DPH 20%	20 %	794,10
		Cena celkem		4.764,58
				=====

Součástí každého plastového výrobku (kromě dveří s AL prahem), je 3cm vysoký podkladní profil, jehož výška není součástí výše uvedených výrobních rozměrů oken.

Všechny dveře a okna otevíravé dovnitř jsou znázorněny při pohledu zevnitř, dveře otevíravé ven jsou znázorněny při pohledu zvenku.

Vysvětlivky:

OS	- otevíravé sklopné okno
O	- otevíravé okno
S	- sklopné okno
SP	- sklopně posuvné balkonové dveře
2kř.OS(O)	- kování pro 2.křídla okna bez středového sloupku
VD	- vstupní dveře
D	- balkonové dveře (kování jako vstupní dveře)
klika-klika +FAB	- balkonové dveře (oboustr.okenní klika +FAB nad klikou)
G.S.O.	- garance stavebního otvoru

- Tato cenová nabídka má platnost 1 měsíc.
- Doprava výrobků je v ceně montáže.
- Před výrobou bude provedeno bezplatné zaměření.
- Záruka na plastové výrobky je 60 měsíců, na příslušenství 24 měsíců - p není ve smlouvě uvedeno jinak.
- Termín dodání je nutno dohodnout individuálně s pracovníky obchodního oddělení.

Pro hladký průběh dodávky si Vás dovoluujeme upozornit na toto:
1/V případě objednávky montážních prací je nutné předložit půdorysné a pohledové stavební výkresy pokud se jedná o novostavbu. Cena montáže je stanovena za předpokladu, že bude probíhat plynule bez přerušení

vinou stavební nepřipravenosti a ve smluvním termínu.

Přerušeni montáže vinou objednatele může mít za následek zvýšení ceny montáže. Náklad na dopravu a montáž jsou stanoveny pro jednorázový odběr díla.

- 2/V případě, že neprovádíme montáž, vztahuje se záruka pouze na výrobky, nikoliv na funkčnost po zabudování.
- 3/Po montáži a následujících zednických pracích objednatele je nutno zabezpečit čistotu kování a odtokových drážek v dolní části rámu.
- 4/Po montáži a následujících zednických pracích je objednatel povinen odstranit z oken ochrannou polepovou folii, nejpozději však do 1 měsíce ode dne montáže.
- 5/Pro spolehlivý chod výrobků je nezbytné, aby objednatel provedl 1x za 6 měsíců kompletní promazání.

Montáží se rozumí :

- zaměření skutečných rozměrů na realizované stavbě
- demontáž pro fyzické osoby je zdarma (kromě demontáže železných a ocelových konstrukcí, která je za úplatu)
- demontáží se rozumí vybourání původních oken, vnitřních parapetů, venkovních parapetů (v případě že to zákazník požaduje) a odnos na určené místo (podesta patra v paneláku, dvůr u RD a pod.)
- zamontování výrobků do připravených otvorů (tj. ukotvení do ostění a vyplnění přípojovací spáry polyuretanovou pěnou)
- osazení třístupňového uzávěru přípojovací spáry - SWS (je-li předmětem cenové nabídky)
- seřízení výrobků k jejich plné funkčnosti
- kotevní materiál + PUR pěna jsou v ceně montáže
- pokud zákazník nemá ve smlouvě zed.zapravení, parapety venkovní i vnitřní pouze dodáváme společně se zakázkou
- vše výše uvedené platí v případě, pokud v Krycím listě po zaměření ne uvedeno jinak.

Zednickým zapravením se rozumí :

- zapravení vnitřních špalet v provedení dle dohody s objednatelem,
- montáž vnitřních parapetů
- zednické začistištění montážní spáry zvenku (bílým akryl. tmelem) v případě, že nedojde k následnému (navazujícímu) zateplení objektu
- montáž venkovních parapetů není zahrnuta v ceně zednického zapravení (pokud není individuálně nasmlouvána a není uvedena v cenové nabídce samostatnou položkou)
- v ceně zednického zapravení není likvidace odpadu
- vše výše uvedené platí v případě, pokud v Krycím listě po zaměření ne uvedeno jinak.

Likvidací odpadu se rozumí :

- odvoz rámu, křídel, suti
- likvidace a odvoz odpadu se provádí pouze společně se zednickým zapravením. Pokud je likvidace zasmluvněna, je uvedena v cenové nabídce samostatnou položkou.
- vše výše uvedené platí v případě, pokud v Krycím listě po zaměření ne uvedeno jinak.

VEŠKERÉ INFORMACE TÝKAJÍCÍ SE PŘEDMĚTU :

- **cenové nabídky, smluvních podmínek, termínu dodání a montáže Vám podá obchodní oddělení:**

Rodinné domy:

Baščanová Silvie 518 389 554 (příjmení zákazníka začínající A - L),
Chvostalová Hana 518 389 557 (příjmení zákazníka začínající M - Ž),
Švejcarová Edita 572 503 136 (pobočka Uherské Hradiště)

Podnikatelské subjekty (firmy):

- Pavelka Robert 518 389 519 nebo 777 773 542,**
Doboš Antonín 518 389 518 nebo 777 750 553,
Panelové, bytové domy (revitalizace):
Hubáček Martin 518 389 537 nebo 777 777 536,
Kožušková Hana 518 389 537 nebo 774 773 967,
- **technické informace** - technické oddělení 518 389 522-5, 518 389 553, 518 389 567-9 nebo mobil: 774 773 808, 608 505 543-4
 - **zaměření:** Kasarda Jan 777 773 544, Býček Jiří 774 773 951
 - **výroba:** Horák Jan 775 773 500 nebo 518 389 503
 - **expedice:** Vajdík Josef 777 773 546, Vajdík Lukáš 774 773 800
 - **montáž:** Dobřický Josef 608 505 542
 - **zednické zapravení:** černochoch Josef 608 463 547
 - **reklamace a seřízení:** Ondruch Tomáš 777 773 543 nebo 518 389 572,

Žádáme Vás o kontrolu všech uvedených prvků předmětu CENOVÉ NABÍDKY popř. její doplnění a upřesnění. Jakákoliv změna v zadání po uzavření Smlouvy o dílo (Kupní smlouvy) má za následek posunutí smluvního termínu a vyvolání vícenákladů.

Na základě dohody společnosti RI OKNA a.s. a objednatele, je podpis této cenové nabídky považován za uzavření příslušné smlouvy (kupní nebo o dílo), přičemž společnosti RI OKNA a.s. vzniká dnem podpisu povinnost zde specifikované plastové prvky vyrobit, dodat a případně namontovat. Tato cenová nabídka se v případě uzavření příslušné smlouvy v písemné formě stane její nedílnou součástí.

Za RI OKNA a.s.
Doboš Antonín

Za objednatele

Ve Bzenci dne.....

V.....dne.....



CENOVÁ NABÍDKA

předmět nabídky :

DODÁVKA A MONTÁŽ

- PŘESTAVITELNÝCH PŘÍČEK Liko-Space

akce :

UPOL rekonstrukce koleje Olomouc

zadavatel : Lukáš Svoboda
mobil : 725 407 805
e-mail: lukas.svoboda@pmrealstav.cz
PM Realstav s. r. o.

evidenční číslo : 030_4/PP/2011

datum zpracování : 3.2. 2011 rev. 28.6.2011, rev. 3.8.2011

počet stran : 3

za firmu LIKO-S, spol. s r.o. zpracoval :

Ing. Pavel Pavlík (tel.: 602 565 779, pavel.pavlik@liko-s.cz)

Ing. Tomáš Michalec (tel.: 724 907 209, tomas.michalec@liko-s.cz)

Vážený pane Svobodo,

Děkujeme za poptávku a na základě zaslaných podkladů Vám zasíláme cenovou nabídku na dodávku a montáž mobilních stěn LIKOSPACE. Cenová nabídka je zpracována na základě Vámi podaných informací. Cenová nabídka obsahuje technický popis, cenovou kalkulaci a termíny dodání.

technický popis :

Mobilní příčka LS 100

- rozměry : **4000 mm x 2600 mm 1ks**
- tloušťka příčky: 100 mm
- 3 x panel plný + 1 x teleskopický panel
- **vzduchová neprůzvučnost $R_w = 39\text{dB}$**
- váha cca 65 kg/m²
- nosná kolejnice barvy RAL 9010 bílá
- povrch LTD deska bílá/šedá
- jednobodové zavěšení segmentů
- každý modul je s viditelným vertikálním Al profilem (elox), v němž jsou z obou stran vloženy desky s vnitřní akustickou izolací
- **pozice parkování 0**
- kotvení kolejnice přímo do průvlatku

cenová kalkulace:

varianta 2 – alternativa – MANUÁLNÍ OVLÁDÁNÍ

	Popis položky	Počet jednotek	Cena za jednotku	Cena celkem
1.	Dodávka a montáž přestavitelných příček LS 100 (4m) - manuál	1 ks	157 500,- Kč	157 500,- Kč
	Dodávka a montáž bezrámové prosklené výplně - 2 fixy, 1 x CONNEX 5.5.2 ,sklo čiré do U profilu 30/20/30	1	13500,- Kč	13500,- Kč
Cena celkem				171 000,- Kč

Uvedené ceny :

- neobsahují DPH, které bude dopočítáno dle platných předpisů,
- obsahují :
 - n materiál, montáž, dopravu přesun hmot
- neobsahují :
 - n DPH, které bude dopočítáno dle platných předpisů
 - n vertikální závěsy (pro vynešení kolejnic k ŽB stropu, průvlatku, pomocné OK) – předpokládáme kotvení přímo do průvlatku
 - n SDK akustickou bariéru nad podhledem

platnost cenové nabídky :

- 2 měsíce

garance za dílo :

- 60 měsíců

Všechny Vaše další dotazy jsme Vám připraveni zodpovědět na výše uvedených telefonních číslech.

S přátelským pozdravem

Ing. Pavel Pavlík
www.zivestavby.cz

OKNOSERVIS s.r.o. Tuřanka 288 / 115 Brno - Slatina, 627 32 Česká republika	telefon: +420 548 183 131 fax: +420 548 183 131 email: oknoservis@oknoservis.cz internet: www.oknoservis.cz	c.u.: 377373763 / 0300(ÈSOB) ICO: 25519760 DIC: CZ 25519760 KOS odd.C, vloka 29830
--	--	---

Cenova nabídka číslo:

A11074951

Zakazník:

PM Realstav

Datum:

13.7.2011

Vážený zákazníku,
na základě Vaší poptávky Vám nabízíme dodávku hliníkových výrobků a ostatního příslušenství, které splňuje nejpřísnější měřítka kvality.

Poz.2

1 Ks Dveřní prvek 3200 mm x 2600 mm, sestávající z pěti pevných polí a 1kř. dveří.

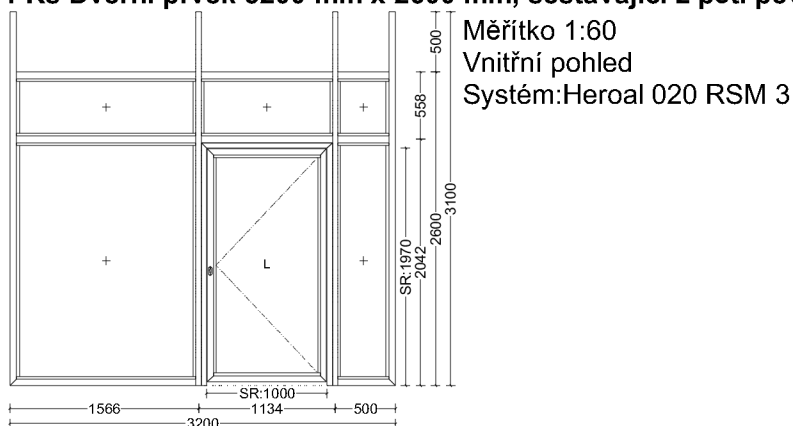

Profily:

Rám: 6324 020 Rahmenprofil 78mm
Sloupky: 6343 020 Rahmenspr. 90/44mm, 6334 020 Rahmensprosse 100mm
Dv.křídlo: 6382 020 Flügelpr.n.auß.aufg.

Popis dveří:

Dveře 1-křídlové otvíravé ven DIN L

Ukončení v podlaze:

Heroal KRIDLLO 6388

Přídavné kování ke každému prvku:

3 Ks 2-teilig, Winkelband EV1 stříbrný
1 Ks Vložka FAB 200 saténový nikel <200DNb/29+35>Poniklovaný
1 Ks B1838,35D,GF,1f,F-St.Ls
1 Ks RS-Schliessblech Nirosta
2 Ks PZ-Rosette oval 6mm Nerez ocel
1 Ks Rollenfalle a. Austausch.

Barvy:

Profily: .26 E6/EV1 (elox)

Výplň:

6 Ks kalené sklo6 ESG

za cenu:

Cena za jednotku/Celková cena	51 614,00 CZK	51 614,00 CZK
sleva 30%		15 484,20 CZK
cena po slevě		36 129,80 CZK

Montáž Al - 10m2x450,-	4 500,00 CZK
Dveřní madla G350 - vnitřní i vnější	4 200,00 CZK
Montáž madel - 1x200,-	200,00 CZK
Doprava - Brno - Olomouc	2 100,00 CZK

Celkem bez DPH	47 129,80 CZK

e-mail: neuzilova@vrana-dvere.cz Tel.:517 333 003/kl.13 Fax.:517 333 002 mob.: 724 006 926

Nabídka (poptávka):Rekonstrukce části budovy kolejí J.L.Fischera

		Odběratel:			PM Realstav s.r.o.							Číslo nabídky:				56p/V1		
VÝROBA DVEŘÍ VÝROBA NÁBYTKU		MÍSTO DODÁNÍ:			Olomouc			TERMÍN DODÁNÍ OD POTVRZENÉ KS:				cca 6-7 týdnů		DATUM ZHOTOVENÍ:		22.7.2011		
Pozice	Výrobek	Rozměr	Typ	Povrch	Sklo	Zámek	Tl.zdi	L	P	Ks	Doplňky	Cena výrobku	Cena dopl.	montáž	Cena celkem/ks	Cena celkem	Sleva	Cena po slevě
Td1	dveře vnitřní posuvné	70/197	1A	RAL 1034		mušle + čelní úchyt				1		2490,0		500,0	2990,0	2990,0	20%	2392,0
Td1	stavební pouzdro STANDARD	70/197								1		5651,0			5651,0	5651,0	20%	4520,8
Td1	obložková zárubeň	70/197					12,5			1		3950,0		2000,0	5950,0	5950,0	20%	4760,0
Td2	dveře vnitřní	80/197	1A	RAL 1034		FAB		3	1	4		2080,0		250,0	2330,0	9320,0	20%	7456,0
Td2	stavěč dveří									4			99,0	100,0	199,0	796,0	20%	636,8
Td2	kování Cobra UFO-R PLAST									4			385,0	100,0	485,0	1940,0	20%	1552,0
Td3	dveře vnitřní	90/197	1A	RAL 1034		FAB		3	1	4		2150,0		250,0	2400,0	9600,0	20%	7680,0
Td3	stavěč dveří									4			99,0	100,0	199,0	796,0	20%	636,8
Td3	kování Cobra UFO-R PLAST									4			385,0	100,0	485,0	1940,0	20%	1552,0
Td4	dveře vnitřní protipožární	90/197	2B	RAL 1034		FAB			2	2		3790,0		350,0	4140,0	8280,0	20%	6624,0
Td4	samozavírač DO 80-100kg									2			2999,0	400,0	3399,0	6798,0	20%	5438,4
Td4	kování Cobra UFO-R PLAST									2			385,0	100,0	485,0	970,0	20%	776,0
Td5	dveře vnitřní	90/197	1A	RAL 1034		FAB			1	1		2150,0		250,0	2400,0	2400,0	20%	1920,0
Td5	stavěč dveří									1			99,0	100,0	199,0	199,0	20%	159,2
Td5	kování Cobra UFO-R PLAST									1			385,0	100,0	485,0	485,0	20%	388,0
Td6	dveře vnitřní protipožární	90/197	2B	RAL 1034		FAB		1	1	2		3790,0		350,0	4140,0	8280,0	20%	6624,0
Td6	samozavírač DO 80-100kg									2			2999,0	400,0	3399,0	6798,0	20%	5438,4
Td6	kování Cobra UFO-R PLAST									2			385,0	100,0	485,0	970,0	20%	776,0
Td7	nedodáváme									0					0,0	0,0		0,0
15	Doprava									1			2000,0		2000,0	2000,0		2000,0
16	U pozice Td5 a Td6 neceněn boční světlík - součást ocelové zárubně.													0,0	0,0	0,0		0,0
17	Spodní dveřní stírací kartáč neceněn.													0,0	0,0	0,0		0,0
18	Standardní výška dveří je 197 cm. Pokud se budou meset zkrátit													0,0	0,0	0,0		0,0
19	(do 2cm) , cena je 150,-Kč/ks													0,0	0,0	0,0		0,0
20										0					0,0	0,0		0,0

7 6 43

Cena před slevou bez DPH	76163,0	Kč		Sleva	14832,6	Celkem bez DPH	61330,4	Kč
---	---------	----	--	--------------	----------------	-----------------------	----------------	-----------

Cenová nabídka je platná po dobu 3 měsíců

Uvedené ceny berte prosím jako orientační. Jejich finální výši lze stanovit, až po vyjasnění všech detailů a zejména po zaměření na místě realizace případné zakázky.

INSTALACE-MONTÁŽE, spol. s r.o.

společnost zapsaná v obchodním rejstříku vedeném Krajským obchodním soudem v Ostravě
oddíl C vložka 14926 den zápisu 13 září 1996

Pavel Blaha
Jednatel společnosti
Gen.Svobody 66
787 01 Šumperk
Česká republika
IČO:25356534
DIČ:CZ25356534587407562

Mobil: 725695663
e-mail: instalace.montaze@centrum.cz

PM Realstav.s.r.o.
pan Vlastimil Hodaň
U Lihovaru 522, 679 21 Černá Hora

Nabídka na provedení dodávky a montáže ocelových dveří včetně zárubní

položka TD 5 dveře s bočním prosklením včetně zárubně o rozměru
1 400 x 2 020 kus 2 bez požární odolnosti
Cena 15.552,- ,+ DPH za kus to znamená 31.104,-

položka TD 6 dveře s bočním prosklením včetně zárubně o rozměru
1 400 x 2 020 kus 2 požární odolnost EW 15
cena za kus 18.100,-+ DPH to znamená 36.200,- Kč

Položka TD 4 Dveře plné ocelové o rozměru 900/1970 včetně zárubně
Požární odolnost EW 15 Cena za kus kusu 13.800,- + DPH
celkem 2 kusy cena celkem 27.600,- Kč + DPH

samozávěs GEZE 550F podlahový cena za kus 12.900,- +
DPH

Výrobky povrchová úprava práškovou barvou kování bez vložek FAB
Věříme, že naše nabídka odpovídá Vaším představám a zůstáváme v očekávání
dalšího jednání.

V Šumperku 29.6.2011

Pavel Blaha
jednatel společnosti



Komu: PM Realstav- Michal Novák **Od:** Ing. Koudelka – DTD FUTURE s.r.o.

Fax: **Stránky:** 2

Telefon: **Datum:** 9.1.2011

Věc: Nabídka č.2011.045 **Kopie:**

Naléhavé **Ke schválení** **Vyjádřete se** **Odpovězte** **Předejte dál**

Vážený pane Novák,

na základě Vašich požadavků a předaných podkladů Vám nabízíme výrobu, dodávku a montáž zábradlí a plotu v Olomouci :

- | | |
|---|--------------------------|
| 1. Nerezové zábradlí 2,9 m..... | cena 23.640,- Kč |
| 2. Oplocení (pozinkované sloupky IPE 120)..... | cena 74.535,- Kč |
| 3. Nerezové pletivo (typ JAKOB) 160 m²..... | cena 203.455,- Kč |
| 4. Montáž pletiva 160 m²..... | cena 58.979,- Kč |
| 5. Přístřešek HEB160(vč.montáže) 6,5 t..... | cena 364.000,- Kč |

Poznámka: výše uvedená cena obsahuje náklady na konstrukční zpracování. U zábradlí bude nutná změna pásoviny, držící ocelové lana jako výplet z důvodu její deformace při napínání lan. V ceně nejsou zahrnuty výkopové a betonářské práce.

Normy: výroba dle norem ČSN

Termín dodání: dle dohody

Platební podmínky: konečná faktura vystavena po předání a převzetí se splatností 30ti-dnů

Garance: 60 měsíců od předání a převzetí. Garance se vztahuje na dílenské provedení a použitý materiál.

Platnost nabídky: 30.4.2011

Výše uvedená cena je v paritě DDU Olomouc a platí pro poptávaný obsah, neobsahuje DPH a pojištění.

Kontaktní a Obchodní Systém

CENOVÝ NÁVRH č.cen. návrhu: 0683/11/Nav

GAPA MB, s.r.o.
Svatovítská 217
293 01 Mladá Boleslav, ČR
Komerční banka Mladá Boleslav
43-1216080227/0100
IČ: 40767795
DIČ: CZ40767795

Číslo kontaktu: 16358/Nav
Firma: PM Realstav s.r.o.
Ulice: U Lihovaru 522
Město: Černá Hora
PSC: 679 21
IČO: 29210658
DIČ: CZ29210658
Telefon: +420 606 095 571 E-mail:
vlastimil.hodan@pmrealstav.cz
Kontakt. os.: Vlastimil Hodaň
Expediční adresa: VŠ kolej J.S.Fischera, Šmeralova 10,
779 00 Olomouc

Termín expedice:
Číslo výr. příkazu:
Číslo objednávky:

Zp. platby:

po zaplacení

Zp. dopravy:

toptrans

číslo	ks	název	množst	M	jedn.cen	cena	sazb	DPH	celkem
			ví	J	a		a		
9402	1	TOPWELL st. 17mm,š. 320 x 230 výplň textil černý melír	7,36	m	6610,00	48649,60	20	9729,92	58379,5
9020	1	Al zapuštěný rám 20/30 včetně, příplatek dopr.,balné,expedice	11	b m	305,00	3355,00	20	671,00	4026,0
			124,00k			0,00	20	0,00	0,0
			g			1030,00	20	206,00	1236,0

Celkem k úhradě:

cena DPH celkem
53034,60 10606,92 63642,00

Popis 1:

Termín dodání cca 10 pracovních dnů po uhrazení zálohové faktury ve výši 100%. Záruční doba 24 měsíců. Cena je účtována dle platného ceníku ze dne 17.1.2011 bez montáže, která není u pravidelných tvarů nutná. Případná montáž společností GAPA MB, s.r.o. stojí cca 18500,- Kč bez DPH.

Firma GAPA MB, s.r.o. poskytuje na rohože Topwell záruční a pozáruční servis (repase).

Popis 2:

S pozdravem Petr Navrátil - obchodní zástupce, mobil: 724 032 190.

Autor: Petr Navrátil tel./fax 326 735 428

Tesařství Zeman
Hrubá Voda 4
783 61 HLUBOČ K

E-mail: tesarstvi.zemancik@seznam.cz
tel.:605909855

Cenová nabídka tesařských prací clona-pergola

místo: Všeckýej, L. Fischera Šmeralova D, Olomouc
investor: **Universita Palackého v Olomouci**

TESAŘSKÉ PRÁ	množství	mn.jed.	za mn.j. cena kc	bez DPH cena kc
řezivo o šířce 5/	1,33	m3	5500	7298,5
spojovací materiál, patky 24	1,00	ks	2000	2900
opravování řez	96,00	bm	20	1920,00
příprava + mont	96,00	bm	60	5760
				0
krytina polykarbonátová tl. 1				0
šrouby dle podlož	57,00	m2	520	29640
doplňky ke krytině	1,00	ks	10842	10842
krytina montáž	57,00	m2	100	5700
				0
				0
				0
				0
				0
				0
				0
Doprava, přeprava				3500
Cena celkem bez DPH				67560,5
DPH 20%				13512,1
Celkem s DPH				81072,6

ROZPOČET

Stavba: Olomouc
Objekt: Truhlářské práce
Část:
JKSO:

Objednatel:
Zhotovitel:
Datum:

P.Č.	TV	KCN	Kód položky	Popis	MJ	Množství celkem	Cena jednotková	Cena celkem	Sazba DPH
1	2	3	4	5	6	7	8	9	10
	D		766	Konstrukce truhlářské				33 346,75	
129	K	PK	766000000	T/4 M+D sanitární bezrámové příčky v.= 215mm z vysoko tlako.laminátu vč.dveří 60/200	m2	1,935	4 050,00	7 836,75	20
152	K	PK	766699002	T/5 M+D Dřevěný kryt otopných těles (laminátová deska, ABS hrana) kotveno do zdi - kotveno do zdi	m2	7,200	2 850,00	20 520,00	20,0
153	K	PK	766940000	T/3 M+D umyvadlová deska 470/900mm postforming vč.sklen.výplně a hlin.kce - viz výpis prvků	kus	1,000	4 250,00	4 250,00	20,0
154	K	PK	998766201	Přesun hmot pro konstrukce truhlářské v objektech v do 6 m	%	0,740	1 000,00	740,00	20,0
				<u>Celkem</u>				<u>33 346,75</u>	

Položkový rozpočet

P.č.	Název položky	MJ	Mn.	cena / MJ	celkem (Kč)
Stavba : Rekonstrukce části budovy koleje J.L.Fischera - univerzitní Mateřská škola a klub předškoláků Profese: D.1.4.1.1. Zařízení pro měření a regulaci					
Díl:	Řídicí systém				
	Rozšíření Rozváděče DT1				
1	rozšiřující modul DDC volně prog. Regulátoru - W220	ks	1	2300	2300
2	rozšiřující modul DDC volně prog. Regulátoru - W400	ks	1	5750	5750
3	rozšiřující modul DDC volně prog. Regulátoru - A400	ks	1	3450	3450
4	Rozšíření Aplikačního SW	DB	8	431,25	3450
	Celkem za				14 950 Kč
Díl:	Polní instrumentace				
5	Snímač teploty příložený, NTC 20	ks	6	2300	13800
6	Klapkový pohon, 24V/50Hz,20Nm, řízení 0-10V	ks	4	4600	18400
7	Třícestný regulační kulový kohout do kv=6,3, mosazné závitové provedení,	ks	4	4600	18400
	Celkem za				50 600 Kč
Díl:	Rozváděče				
8	úprava a dozbrojení stávajícího Rozváděče MaR	ks	1	11500	11500
	Celkem za				11 500 Kč
Díl:	Montážní materiál				
9	Kabelový žlab 62/50, vč. víka, podpěr, kolen	m	3	575	1725
10	Trubka PVC pevná D16	m	2	115	230
11	Trubka ohebná 2313	m	2	11,5	23
12	Krabice rozvodná	ks	2	11,5	23
13	Svorkovnice WAGO	ks	5	5,75	28,75
14	Datový kabel stíněný (do 4x1)	m	1	57,5	57,5
15	Datový kabel stíněný (do 14x1)	m	1	80,5	80,5
16	Kabel CYKY (do 5x1,5)	m	21	35,5952381	747,5
17	Kabel CYKY (do 5x2,5)	m	16	43,125	690
18	Podružný pomocný materiál	soub.	1	5750	5750
	Celkem za				9 355 Kč
Díl:	Elektromontážní práce				
19	Kabelový žlab 62/50, vč. víka, podpěr, kolen	m	3	115	345
20	Trubka PVC pevná D16	m	2	115	230
21	Trubka ohebná 2313	m	2	69	138
22	Krabice rozvodná	ks	2	115	230
23	Svorkovnice WAGO	ks	5	11,5	57,5
24	Datový kabel stíněný (do 4x1)	m	1	34,5	34,5
25	Datový kabel stíněný (do 14x1)	m	1	34,5	34,5
26	Kabel CYKY (do 5x1,5)	m	21	46	966
27	Kabel CYKY (do 5x2,5)	m	16	43,125	690
28	Montáž prvků MaR	ks	5	57,5	287,5
29	Pomocné montážní práce	hod	2	1150	2300
	Celkem za				5 313 Kč
Díl:	Služby				
30	Oživení a uvedení do provozu	ks	1	2875	2875
31	Dokumentace skutečného stavu	ks	1	3450	3450
32	Řízení montáží a koordinace s ostatními profesemi	ks	1	2300	2300
33	Zaučení obsluhy, uživatelský návod	hod	8	287,5	2300
34	Revize	ks	1	9200	9200
35	Doprava, zařízení staveniště, ...	soub.	1	14000	14000
	Celkem za				34 125 Kč

CELKEM MĚŘENÍ A REGULACE BEZ DPH

125 843 Kč

Objekt	Kap/Pol	KodKap	Typ/Prizn	Kod	Text	DoplText	MJ	Vymera	NabCena	DPH	
OL_MŠ_UP	K	4	H		Vodorovne konstrukce						celkem
OL_MŠ_UP	P	4	C	974 03-1121	Ryhy zdívo cihelne hl -3cm sir -3cm		M	380		20	16842,26
OL_MŠ_UP	P	4	C	974 03-1122	Ryhy zdívo cihelne hl -3cm sir -7cm		M	70		20	5614,09
OL_MŠ_UP	P	4	C	974 03-1123	Ryhy zdívo cihelne hl -3cm sir -10cm		M	6		20	561,41
OL_MŠ_UP	K	21	M		Silnoproud - montážní práce						
OL_MŠ_UP	P	21	M	210 01-0301	Krab.přístrojová (1901; KP 68; KZ 3) bez zapojení		KUS	65		20	673,69
OL_MŠ_UP	P	21	M	210 01-0321	Krab.odboč.s víčkem.svor.(1903;KR 68) kruh.vč.zapj.		KUS	30		20	336,85
OL_MŠ_UP	P	21	M	210 01-0322	Krab.odbočná s víčkem;svor.(KR 97) kruh. vč.zapoj.		KUS	4		20	89,83
OL_MŠ_UP	P	21	M	210 80-0101	Kabel CYKY 750V 2Ax1,5 uloz pod omit		M	25		20	729,83
OL_MŠ_UP	P	21	M	210 80-0105	Kabel CYKY 750V 3Ax1,5 uloz pod omit		M	60		20	2021,07
OL_MŠ_UP	P	21	M	210 80-0105	Kabel CYKY 750V 3Cx1,5 uloz pod omit		M	320		20	6287,78
OL_MŠ_UP	P	21	M	210 80-0106	Kabel CYKY 750V 3Cx2,5 uloz pod omit		M	450		20	12350,99
OL_MŠ_UP	P	21	M	210 80-0109	Kabel CYKY 750V 4Ax1,5 uloz pod omit		M	160		20	2919,32
OL_MŠ_UP	P	21	M	210 80-0115	Kabel CYKY 750V 5Cx1,5 uloz pod omit		M	120		20	2245,63
OL_MŠ_UP	P	21	M	210 80-0116	Kabel CYKY 750V 5Cx2,5 uloz pod omit		M	45		20	1403,52
OL_MŠ_UP	P	21	M	210 10-0001	Ukonc voducu-rozvadec,zap 2,5		KUS	29		20	1347,38
OL_MŠ_UP	P	21	M	210 11-0001	Spín.nást.prost.obyč. 1-pólový - fazení 1		KUS	5		20	112,28
OL_MŠ_UP	P	21	M	210 11-0003	Sériový přepínač - fazení 5 nást.prost.obyč.		KUS	4		20	224,56
OL_MŠ_UP	P	21	M	210 11-0004	Střídavý přepínač - fazení 6 nást.prost.obyč.		KUS	7		20	392,99
OL_MŠ_UP	P	21	M	210 11-0004	Dvojitý střídavý přepínač - fazení 6+6 nást.prost.obyč.		KUS	2		20	224,56
OL_MŠ_UP	P	21	M	210 11-0005	Křížový přepínač - fazení 7 nást.prost.obyč.		KUS	4		20	314,39
OL_MŠ_UP	P	21	M	210 11-0082	Sporák přípojka typ 39563-23C zápusť.vč.doutn.		KUS	1		20	561,41
OL_MŠ_UP	P	21	M	210 11-1012	Zás.polozap./zapuštěné 10/16A 250V 2P+Z průb.mont.		KUS	43		20	2414,06
OL_MŠ_UP	P	21	M		Svítlidlo žár. nástěnné venkovní		KUS	1		20	112,28
OL_MŠ_UP	P	21	M		Svítlidlo DOWNLIGHT do SDK podkladu 1xKZ18W		KUS	2		20	157,19
OL_MŠ_UP	P	21	M	210 20-1012	Nouzové svítidlo stropní LED		KUS	2		20	224,56
OL_MŠ_UP	P	21	M	210 20-1012	Svítlidlo nástěnné s piktogramem		KUS	4		20	449,13
OL_MŠ_UP	P	21	M	210 20-1016	2x18W svít.zářiv.do podhledu		KUS	12		20	2694,76
OL_MŠ_UP	P	21	M	210 20-1018	2x18W svít.zářiv.do podhledu, IP54		KUS	4		20	898,25
OL_MŠ_UP	P	21	M	210 20-1045	4x18W svít.zářiv.do podhledu		KUS	33		20	7410,59
OL_MŠ_UP	P	21	X		Výchozí revize						
OL_MŠ_UP	P	21	X	REVIZE	Výchozí revize		KUS	1		20	8982,54
OL_MŠ_UP	K	21	M		Silnoproud - materiál						
OL_MŠ_UP	P	21	H	42724	Trubice žár. NARVA 18W		KUS	164		20	10127,81
OL_MŠ_UP	P	21	H	93138010	TUN STARTER 4-65W		KUS	164		20	954,39
OL_MŠ_UP	P	21	H	142002440	Spínač č.1		KUS	5		20	561,41
OL_MŠ_UP	P	21	H	142002440	Spínač č.5		KUS	4		20	538,95
OL_MŠ_UP	P	21	H	142002670	Stř. přepínač č.6		KUS	7		20	943,17
OL_MŠ_UP	P	21	H	142002670	Dvojitý stř. přepínač 6+6		KUS	7		20	1100,36
OL_MŠ_UP	P	21	H	142002750	Kř. přepínač č.7		KUS	4		20	538,95
OL_MŠ_UP	P	21	H	142002750	Sporáková kombinace		KUS	1		20	561,41
OL_MŠ_UP	P	21	H	151002391	Dvozásuvka 230V/16A		KUS	43		20	6276,55
OL_MŠ_UP	P	21	H	341 11000	Kabel Cu jadro CYKY 2Ax 1,5		M	25		20	421,06
OL_MŠ_UP	P	21	H	341 11030	Kabel Cu jadro CYKY 3Ax 1,5		M	60		20	1212,64
OL_MŠ_UP	P	21	H	341 11030	Kabel Cu jadro CYKY 3Cx 1,5		M	320		20	6467,43
OL_MŠ_UP	P	21	H	341 11036	Kabel Cu jadro CYKY 3Cx 2,5		M	450		20	12631,69
OL_MŠ_UP	P	21	H	341 11060	Kabel Cu jadro CYKY 4Ax 1,5		M	160		20	4131,97
OL_MŠ_UP	P	21	H	341 11090	Kabel Cu jadro CYKY 5Cx 1,5		M	120		20	3368,45
OL_MŠ_UP	P	21	H	341 11094	Kabel Cu jadro CYKY 5Cx 2,5		M	45		20	1515,80
OL_MŠ_UP	P	21	H	175000760	KO KRABICE KU 68 - 1901		KUS	65		20	437,90
OL_MŠ_UP	P	21	H	175000780	KO KRABICE KU 68 - 1903		KUS	30		20	202,11
OL_MŠ_UP	P	21	H	176100004	VAN KRABICE KO97		KUS	4		20	44,91
OL_MŠ_UP	P	21	H	195001147	SVIT. 2x18W EP, do SDK podhledu		KUS	12		20	4491,27
OL_MŠ_UP	P	21	H	195001201	SVIT. 4x18W EP, do SDK podhledu		KUS	33		20	13473,80
OL_MŠ_UP	P	21	H	195001571	SVIT. 2x18W EP, IP54, do SDK podhledu		KUS	4		20	2245,63
OL_MŠ_UP	P	21	H	195001571	SVIT. DOWNLIGHT 1x18W, do SDK podhledu		KUS	2		20	1347,38
OL_MŠ_UP	P	21	H	387000293	Nouzové svít. stropní LED		KUS	2		20	2245,63
OL_MŠ_UP	P	21	H	387000293	Nouzové svít. nástěnné s piktogramem		KUS	4		20	8084,28
OL_MŠ_UP	P	21	H		podružný materiál		KUS	1		20	2245,63
OL_MŠ_UP	P	21	H		Přesun dodávek		KUS	1		20	5614,09
OL_MŠ_UP	K				Dodávka - specifikace						
OL_MŠ_UP	P	21	X	DEMONTAZ	Demontáž stáv. rozvodů a svítidel + likvidace		KUS	1		20	5614,09
OL_MŠ_UP	P	21	X	DODAVKA	Nové vstrojení rozvodnice R1/A		KUS	1		20	5052,68
OL_MŠ_UP	P	21	X	DODAVKA	Ochranné pospojování		KUS	1		20	5614,09
OL_MŠ_UP	P	21	X	DODAVKA	Rozvody slaboproudu (trubkování, krabice) - STA + telefon		KUS	1		20	7859,72
OL_MŠ_UP	P	21	X	DODAVKA	Výřezání otvoru v sádrokartonu pro svítidlo		KUS	79		20	4491,27
OL_MŠ_UP	P	21	X	DODAVKA	Montáž odsávacích ventilátorů a doběhových relé		KUS	2		20	1122,82
OL_MŠ_UP	P	21	X	DODAVKA	Dodávka PIR čidla + montáž		KUS	2		20	1122,82
OL_MŠ_UP	P	21	X	DODAVKA	Dodávka kouřového čidla + montáž		KUS	3		20	1684,23
OL_MŠ_UP	P	21	X	DODAVKA	Rezerva		KUS	1		20	5614,09
OL_MŠ_UP	P	21	X	DODAVKA	Doprava dodávek		KUS	1		20	2245,63
OL_MŠ_UP	K	VRN	V		Vedlejší rozpoctové naklady						
OL_MŠ_UP	P	VRN	V	7	Zarizení stavenište		%	2,6		20	
OL_MŠ_UP	P	VRN	V	12	Provoz investora		%	0,6		20	
								Připočítat -	Režie, doprava, rezerva		39298,60
					Celková cena bez DPH 20%						
					DPH 20%						250101,87
					Celková cena s DPH 20%						

NÁZEV AKCE : OLOMOUC - Rekonstrukce části budovy koleje J.L. Fischera

Rekapitulace: (materiál + montáž)

1	Strukturovaná kabeláž	76 853,20
2	Společná televizní anténa	49 968,80
3	Dveřní systém	23 414,75
4	Jednotný čas	14 825,00
5	Audio-video	33 358,00

Investiční náklady celkem bez DPH

198 419,75 Kč

OLOMOUC - Rekonstrukce části budovy koleje J.L. Fischera - Universitní mat. školaka a klub předškoláků

SK - Strukturovaná kabeláž

SOUPIS PRACÍ A DODÁVEK

Č.p.	Typ	POPIS-MATERIÁL,PRÁCE,DODÁVKA	MJ	Počet	Jednotková cena	Dodávka celkem	Montáž	Montáž celk.
		Dodávka zařízení						
		Patch Panel 24xRJ45 UTP CAT6 1U, kompletní	ks	1	1 837,00	1 837,00	1 100,00	1 100,00
		Průchozí vyvazovací panel 1U	ks	2	95,00	190,00	60,00	120,00
		UTP Patch Cord, 1m, cat.6	ks	18	41,50	747,00	5,00	90,00
		Datová zásuvka 2xRJ45 Cat. 6	ks	9	152,00	1 368,00	150,00	1 350,00
		Elektroinstalační krabice pod povrch	ks	9	9,80	88,20	20,00	180,00
		UPS 1500VA USB & Serial RM 2U 230V	ks	1	12 500,00	12 500,00	500,00	500,00
		Kabelové rozvody						
		Datový kabel UTP, LSZH cat. 6	m	1148	9,00	10 332,00	9,00	10 332,00
		Kabelové trasy						
		Kabelový drátěný žlab 50/50	m	41	68,00	2 788,00	60,00	2 460,00
		Držák žlabu	ks	25	46,00	1 150,00	45,00	1 125,00
		Spojka žlabu	ks	52	32,00	1 664,00	30,00	1 560,00
		Závitová tyč 6mm	ks	45	21,00	945,00	20,00	900,00
		Trubka ohebná bezhalogenová, průměr 32mm	m	95	64,00	6 080,00	25,00	2 375,00
		Přichytka pro trubku pr. 32, klip	ks	220	7,60	1 672,00	8,00	1 760,00
		Požární ucpávky	kpl	1	680,00	680,00	700,00	700,00
		Drobný montážní materiál	kpl	1	0,00	0,00	900,00	900,00
		Ostatní položky						
		Stavební přípomocce (průrazy, kapsy, drážky ...)	kpl	1			1 800,00	1 800,00
		Měření metalických kabelu, vč. protokolu	ks	18			70,00	1 260,00
		Realizační projektová dokumentace	kpl	1			4 000,00	4 000,00
		Dokumentace skutečného provedení	kpl	1			1 000,00	1 000,00
		Oživení a zprovoznění systému	kpl	1			1 300,00	1 300,00
						42 041,20		34 812,00

Celkem **76 853,20**

OLOMOUC - Rekonstrukce části budovy koleje J.L. Fischera - Universitní mat. školaka a klub předškoláků

STA - Společná televizní anténa

SOUPIS PRACÍ A DODÁVEK

Č.p.	Typ	POPIS-MATERIÁL,PRÁCE,DODÁVKA	MJ	Počet	Jednotková cena	Dodávka celkem	Montáž	Montáž celk.
		Dodávka zařízení						
		Anténní stožár s kotvením (stožár, stř. kryt, stř. průchod atd) - komplet	ks	1	2 850,00	2 850,00	1 100,00	1 100,00
		Anténa UHF 21-69	ks	2	465,00	930,00	130,00	260,00
		Anténa VKV 87,5-108MHz	ks	1	315,00	315,00	130,00	130,00
		<i>Hlavní stanice 2xDVB-T do PAL + FM</i>						
		Kanálový zesilovač pásmo UHF, IEC konektory, výst. 2 x 123.5 dBμV	ks	2	1 830,00	3 660,00	350,00	700,00
		Kanálový zesilovač pro FM pásmo CCIR, G=30 dB	ks	1	1 650,00	1 650,00	350,00	350,00
		Zdroj pro kanálové zesilovače	ks	1	1 120,00	1 120,00	230,00	230,00
		Rám pro moduly	ks	1	432,00	432,00	90,00	90,00
		Rozbočovače a odbočovače	kpl	1	800,00	800,00	700,00	700,00
		Plechová skříň STA	ks	1	2 120,00	2 120,00	650,00	650,00
		Kabelové rozvody						
		Kabel koaxiální bezhalogenový	m	240	14,00	3 360,00	10,00	2 400,00
		Zásuvka účastnická kompletní	ks	3	185,00	555,00	120,00	360,00
		Krabice instalační přístrojová pod omítku	ks	3	9,80	29,40	25,00	75,00
		Kabelové trasy						
		Trubka ohebná bezhalogenová, průměr 20mm	m	195	35,00	6 825,00	8,00	1 560,00
		Přichytka pro trubku pr. 20, klip	ks	360	6,80	2 448,00	10,00	3 600,00
		Spojka trubky pr. 20	ks	38	4,30	163,40	12,00	456,00
		Požární ucpávky	kpl	1	500,00	500,00	250,00	250,00
		Drobný montážní materiál	kpl	1	650,00	650,00	500,00	500,00
		Ostatní položky						
		Stavební přípomoc (průrazy, kapsy, drážky ...)	kpl	1			1 300,00	1 300,00

	Komplexní a individuální zkoušky systému	kpl	1			1 000,00	1 000,00
	Zaškolení obsluhy	kpl	1			350,00	350,00
	Měření, revize	kpl	1			500,00	500,00
	Realizační projektová dokumentace	kpl	1			2 500,00	2 500,00
	Dokumentace skutečného provedení	kpl	1			500,00	500,00
	Oživení a zprovoznění systému	kpl	1			2 000,00	2 000,00
						28 407,80	21 561,00

Celkem	49 968,80
---------------	------------------

OLOMOUC - Rekonstrukce části budovy koleje J.L. Fischera - Universitní mat. školaka a klub předškoláků

DS - Dveřní systém

SOUPIS PRACÍ A DODÁVEK

Č.p.	Typ	POPIS-MATERIÁL,PRÁCE,DODÁVKA	MJ	Počet	Jednotková cena	Dodávka celkem	Montáž	Montáž celk.
		DS + komponenty						
		Audio kit pro 1 účastníka s telefonem. Sestava obsahuje telefon, celokovový dveřní panel s 1 tlačítkem, 1 vyzváněcím tónem a včetně instalační krabice pod omítku,	ks	1	2 338,00	2 338,00	900,00	900,00
		Povětrnostní kryt panelu pro jeden modul	ks	1	965,00	965,00	150,00	150,00
		Doplňkové vyzvánění k telefonům (Externí bzučák)	ks	2	218,00	436,00	100,00	200,00
		Elektromechanický zámek 12V	ks	1	dtto	0,00	750,00	750,00
		Bezpečnostní kování (klika-klika)	ks	1	1 470,00	1 470,00	250,00	250,00
		Protiplech	ks	1	120,00	120,00	90,00	90,00
		Kabelová průchodka	ks	1	185,00	185,00	50,00	50,00
		Vypínač jednoduchý	ks	1	92,00	92,00	70,00	70,00
		Zdroj, 12Vss/2A, 6 DIN modulů	ks	1	dtto	0,00	230,00	230,00
		Kabelové trasy						
		Trubka ohebná bezhalogenová, průměr 20mm	m	41	35,00	1 435,00	8,00	328,00
		Spojka bezhalogenové trubky	ks	20	6,80	136,00	10,00	200,00
		Přichytka trubky bezhalogenové	ks	123	4,30	528,90	12,00	1 476,00
		Ostatní instalační a spojovací materiál	kpl	1	500,00	500,00	250,00	250,00
		Protipožární ucpávky	kpl	1	650,00	650,00	500,00	500,00
		Kabelové rozvody						
		Kabel silový bezhalogenový 2x1,5	m	71	16,65	1 182,15	11,00	781,00
		Kabel bezhalogenový 5x1,5	m	43	29,90	1 285,70	12,00	516,00
		Ostatní položky						
		Stavební přípomoc (průrazy, kapsy, drážky,...)	kpl	1			450,00	450,00
		Komplexní a individuální zkoušky systému	kpl	1			700,00	700,00
		Zaškolení obsluhy	kpl	1			350,00	350,00
		Měření, revize	kpl	1			350,00	350,00
		Realizační projektová dokumentace	kpl	1			2 000,00	2 000,00

	Dokumentace skutečného provedení	kpl	1			500,00	500,00
	Oživení a zprovoznění systému	kpl	1			1 000,00	1 000,00
						11 323,75	12 091,00

Celkem	23 414,75
---------------	------------------

OLOMOUC - Rekonstrukce části budovy koleje J.L. Fischera - Universitní mat. školaka a klub předškoláků

JČ - Jednotný čas

SOUPIS PRACÍ A DODÁVEK

Č.p.	Typ	POPIS-MATERIÁL,PRÁCE,DODÁVKA	MJ	Počet	Jednotková cena	Dodávka celkem	Montáž	Montáž celk.
		Dodávka zařízení						
		Interierové hodiny, analogové, bateriový DCF strojek, prům. 28cm	ks	5	2 300,00	11 500,00	100,00	500,00
		Závěs/ boční konzola	ks	5	165,00	825,00	130,00	650,00
		Drobný montážní materiál	kpl	1	50,00	50,00	0,00	
		Ostatní položky						
		Realizační projektová dokumentace	kpl	1			1 000,00	1 000,00
		Dokumentace skutečného provedení	kpl	1			300,00	300,00
						12 375,00		2 450,00
Celkem						14 825,00		

OLOMOUC - Rekonstrukce části budovy koleje J.L. Fischera - Universitní mat. školaka a klub předškoláků

AV-audio video

SOUPIS PRACÍ A DODÁVEK

Č.p.	Typ	POPIS-MATERIÁL,PRÁCE,DODÁVKA	MJ	Počet	Jednotková cena	Dodávka celkem	Montáž	Montáž celk.
		Dodávka zařízení						
		LCD televize: LG 42LD550	ks	2	11 376,00	22 752,00	150,00	300,00
		Nástěnný držák: Vogels 1206818 EFW8325	ks	2	3 770,00	7 540,00	200,00	400,00
		LG DVD přehrávač DVDLG DVX582H	ks	2	983,00	1 966,00	100,00	200,00
		Drobný montážní materiál	kpl	1	200,00	200,00	100,00	
						32 458,00		900,00
Celkem						33 358,00		

ROZPOČET

Stavba: Rekonstrukce části budovy koleje J.L.Fischera-univerzitní mateřská škola a klub předškoláků

Objekt: Mateřská škola a klub předškoláků

JKSO: 801 3

Část: Zařízení pro vytápění staveb

EČO:

Objednatel:

Zpracoval:

Zhotovitel:

Datum: 1.12.2010

P.Č.	Kód položky	Popis	MJ	Množství celkem	Cena jednotková	Cena celkem	Hmotnost celkem
1	2	3	4	5	6	7	8
PSV		Práce a dodávky PSV				564 859,45	1,140
713		Izolace tepelné				55 963,63	0,000
1	7131410556	Izolační pouzdra tloušťky 13 mm, pro průměr potrubí 18 mm, z polyethylenu, s folií na povrchu pro instalaci do podlahy a do zdi	m	63,000	31,05	1 956,15	0,000
2	713141500	Izolační pouzdra kaširovaná z minerální vlny tloušťky 40 mm, pro potrubí 18x1, povrchová úprava z hliníkové folie	m	116,000	110,40	12 806,40	0,000
3	713141510	Izolační pouzdra kaširovaná z minerální vlny tloušťky 40 mm, pro potrubí 22x1, povrchová úprava z hliníkové folie	m	75,000	110,40	8 280,00	0,000
4	713141520	Izolační pouzdra kaširovaná z minerální vlny tloušťky 50 mm, pro potrubí 28x1, povrchová úprava z hliníkové folie	m	62,000	125,35	7 771,70	0,000
5	713141530	Izolační pouzdra kaširovaná z minerální vlny tloušťky 50 mm, pro potrubí 35x1,5, povrchová úprava z hliníkové folie	m	171,000	135,70	23 204,70	0,000
6	998713201	Přesun hmot pro izolace tepelné v objektech v do 6 m	%	3,600	1 944,68	1 944,68	0,000
732		Ústřední vytápění - strojovny				20 813,76	0,022
8	732199100	Dodávka a montáž orientačních štítků	soubor	2,000	40,25	80,50	0,002
9	732352120	Oběhové čerpadlo s elektronickou regulací otáček, při průtoku 2 m ³ /h dopravní výška 1.2 až 5.5 m, 230 V, 50 Hz,	kus	1,000	8 970,00	8 970,00	0,000
10	732481231	Kompletní sestava pro měření spotřeby tepla, průtok 1.5 m ³ /h (Melbeis ultrazvukový MC 402 G 3/48)	soubor	1,000	11 040,00	11 040,00	0,020
11	998732201	Přesun hmot pro strojovny v objektech v do 6 m	%	3,600	723,26	723,26	0,000
733		Ústřední vytápění - potrubí				176 729,89	0,670
66	733110806	Demontáž potrubí ocelového závitového do DN 32 (stávající přípojky v trase od stoupacího potrubí po otopná tělesa)	m	81,000	55,20	4 471,20	0,002
67	733110811	Zaslepení stávajících přípojek po demontáži potrubí do DN 32	m	18,000	34,50	621,00	0,000
13	733113116	Příplatek k potrubí za zhotovení přípojky DN 32 (napojení na stávající rozdělovač a sběrač)	kus	2,000	184,00	368,00	0,000
14	733141102	Odvzdušňovací nádoba z trubek ocelových do DN 50	kus	4,000	402,50	1 610,00	0,005
15	733191112	Manžeta prostupová pro ocelové potrubí přes 20 do DN 32	kus	14,000	253,00	3 542,00	0,026
16	733222103	Potrubí měděné polotvrdé spojované měkkým pájením do D 18x1	m	210,000	184,00	38 640,00	0,162
17	733222104	Potrubí měděné polotvrdé spojované měkkým pájením D 22x1	m	75,000	218,50	16 387,50	0,089
18	733222105	Potrubí měděné polotvrdé spojované měkkým pájením D 28x1,5	m	62,000	276,00	17 112,00	0,078
19	733222106	Potrubí měděné polotvrdé spojované měkkým pájením D 35x1,5	m	171,000	448,50	76 693,50	0,308
20	733291101	Zkouška těsnosti potrubí měděné do D 35x1,5	m	518,000	17,25	8 935,50	0,000
21	733401000	Protipožární ucpávka pro ocelové potrubí do DN 50 (ESOP)	kus	16,000	138,00	2 208,00	0,000
22	998733201	Přesun hmot pro rozvody potrubí v objektech v do 6 m	%	0,000	0,00	6 141,19	0,000
734		Ústřední vytápění - armatury				73 436,70	0,027
23	734173213	Spoj přírubový PN 6/1 do 200°C DN 40	soubor	2,000	184,00	368,00	0,007
43	734193010	Vyvažovací ventil DN 25 s vypouštěním (vyvažování, přednastavení, měření tlaku a průtoku, uzavírání, vypouštění)	kus	1,000	1 897,50	1 897,50	0,000
44	734193015	Vyvažovací ventil DN 32 s vypouštěním (vyvažování, přednastavení, měření tlaku a průtoku, uzavírání, vypouštění)	kus	3,000	2 242,50	6 727,50	0,000
45	734195208	Přepouštěcí ventil DN 20, rohový s vnitřními závit	kus	1,000	1 132,75	1 132,75	0,000
31	734211119	Ventil závitový odvzdušňovací G 3/8 PN 14 do 120°C automatický	kus	8,000	170,20	1 361,60	0,002
24	734235000	Termostatická hlavice s vestavěným čidlem, barva bílá, standartní, rozsah nastavení 6°C až 28°C, přípojovací závit M 30x1,5	kus	9,000	299,00	2 691,00	0,000
25	734235305	Sroubení G 1/2" (DN 15) uzavírací a s vypouštěním (tvar "H"), pro otopná tělesa se zabudovaným radiátorovým ventilem, pro dvoutrubkovou otopnou soustavu	kus	9,000	253,00	2 277,00	0,000
26	734235330	Svěrné sroubení pro měděné a přesné ocelové trubky, připojení sroubení G 1/2" (DN 15) na měděné potrubí	kus	18,000	149,50	2 691,00	0,000
27	734235370	Vypouštěcí přípravek pro sroubení	kus	1,000	264,50	264,50	0,000
28	734235375	Krytka sroubení plastová bílá	kus	9,000	34,50	310,50	0,000
29	734235470	Set radiátorového ventilu pro designova otopna telesa , barva bílá, přípojovací rozteč 50 mm, dvoutrubková otopná soustava	kus	12,000	2 932,50	35 190,00	0,000
Součástí setu je ventilové těleso, redukce, vsuvky, zátky, plastové krytky a termostatická hlavice							
30	734235472	Svěrné sroubení G 1/2" (DN 15) pro měděné a přesné ocelové trubky	ks	24,000	138,00	3 312,00	0,000
32	734242415	Ventil závitový zpětný přímý G 5/4 PN 16 do 110°C	kus	1,000	690,00	690,00	0,000

P.Č.	Kód položky	Popis	MJ	Množství celkem	Cena jednotková	Cena celkem	Hmotnost celkem
1	2	3	4	5	6	7	8
33	734261236	Šroubení topenářské přímé G 5/4 PN 16 do 120°C (napojení čerpadel)	kus	2,000	299,00	598,00	0,002
34	734291120	Kulový kohout závitový plnicí a vypouštěcí G 1/2" s hadicovou vývodkou a zátkou PN 7 bar, 110°C	kus	10,000	126,50	1 265,00	0,007
35	734291245	Filtr závitový přímý G 1 1/4 PN 16 do 130°C s vnitřními závit	kus	1,000	632,50	632,50	0,001
36	734292771	Kohout kulový přímý G 3/8 PN 42 do 185°C plnopřtokový vnitřní závit	kus	4,000	103,50	414,00	0,001
37	734292773	Kohout kulový přímý G 3/4 PN 42 do 185°C plnopřtokový vnitřní závit	kus	2,000	184,00	368,00	0,001
38	734292774	Kohout kulový přímý G 1 PN 42 do 185°C plnopřtokový vnitřní závit	kus	1,000	276,00	276,00	0,001
39	734292775	Kohout kulový přímý G 1 1/4 PN 42 do 185°C plnopřtokový vnitřní závit	kus	5,000	529,00	2 645,00	0,004
40	734296009	Třífcestný směšovací ventil G 1"	kus	1,000	1 081,00	1 081,00	0,000
41	734296100	Servopohon (k třífcestnému směšovači)	kus	1,000	2 277,00	2 277,00	0,000
42	734411133	Teploměr technický s pevným stonkem a jímkou, zadní připojení, rozsah 0 až 120 °C, průměr 100 mm, délky stonku do 60 mm	kus	2,000	747,50	1 495,00	0,001
46	734496000	Drobný spojovací materiál	soubor	1,000	920,00	920,00	0,000
47	998734201	Přesun hmot pro armatury v objektech v do 6 m	%	3,600	2 551,85	2 551,85	0,000

735 Ústřední vytápění - otopná tělesa
202 571,36 0,422

68	735111810	Demontáž otopného tělesa litinového článkového (včetně konzol)	m2	74,000	69,00	5 106,00	0,000
56	735121000	Legenda označení otopných těles (např. 22ZRZV 600x1000)		1,000	0,00	0,00	0,014
58	7351210010	10-jedna topná deska, 11-jedna topná deska a jedna přídavná přestupní plocha, 21dvě topné desky a jedna přídavná přestupní plocha, 22-dvě topné desky a dvě přídavné přestupní plochy, 33.-tři topné desky a dvě přídavné přestupní plochy		1,000	0,00	0,00	0,014
59	7351210016	ZRV-zabudovaný radiátorový ventil, součástí otopného tělesa je odvzdušňovací ventil a uchycení otopného tělesa		1,000	0,00	0,00	0,014
57	735121002	Desková otopná tělesa se spodním napojením		1,000	0,00	0,00	0,014
60	7351210020	Výška otopného tělesa x délka otopného tělesa		1,000	0,00	0,00	0,014
48	73514950	Designové deskové otopné těleso z ocelových profilu, vertikální provedení, dvě topné desky - 20, výška 2000 mm, šířka 884 mm, spodní středové připojení rozteč 50 mm, včetně upevňovacích konzol, barevné provedení určí architekt (naceněn KORATHERM VERTIKAL 20°C)	kus	8,000	15 557,20	124 457,60	0,000
72	73514951	Designové deskové otopné těleso z ocelových profilu, vertikální provedení, dvě topné desky - 20, výška 2000 mm, šířka 514 mm, spodní středové připojení rozteč 50 mm, včetně upevňovacích konzol, barevné provedení určí architekt	kus	4,000	9 793,40	39 173,60	0,000
49	735152477	Otopné těleso panelové se zabudovaným radiátorovým ventilem, 21ZRZV výška/délka 600/1000 mm	kus	2,000	2 530,00	5 060,00	0,062
50	735152575	Otopné těleso panelové se zabudovaným radiátorovým ventilem 22ZRZV výška/délka 600/800 mm	kus	1,000	2 415,00	2 415,00	0,028
51	735152577	Otopné těleso panelové se zabudovaným radiátorovým ventilem 22ZRZV výška/délka 600/1000 mm	kus	2,000	2 760,00	5 520,00	0,070
52	735152579	Otopné těleso panelové se zabudovaným radiátorovým ventilem 22ZRZV výška/délka 600/1200 mm	kus	1,000	2 990,00	2 990,00	0,041
53	735152580	Otopné těleso panelové se zabudovaným radiátorovým ventilem 22ZRZV výška/délka 600/1400 mm	kus	1,000	3 220,00	3 220,00	0,048
54	735152581	Otopné těleso panelové se zabudovaným radiátorovým ventilem 22ZRZV výška/délka 600/1600 mm	kus	1,000	3 450,00	3 450,00	0,054
55	735152693	Otopné těleso panelové se zabudovaným radiátorovým ventilem 33ZRZV výška/délka 900/600 mm	kus	1,000	4 140,00	4 140,00	0,050
61	998735201	Přesun hmot pro otopná tělesa v objektech v do 6 m	%	3,600	7 039,16	7 039,16	0,000

767 Konstrukce zámečnické
7 744,10 0,000

62	767121000	Prvky pro uchycení potrubí	soubor	1,000	7 475,00	7 475,00	0,000
63	998767201	Přesun hmot pro zámečnické konstrukce v objektech v do 6 m	%	3,600	269,10	269,10	0,000

783 Dokončovací práce - nátěry
3 450,00 0,000

64	783121112	Nátěry syntetické OK barva dražší 1x antikorozi, 1x základní, 2x email (oprava nátěru po napojení na rozdělovač a sběrač)	m2	0,500	6 900,00	3 450,00	0,000
----	-----------	---	----	-------	----------	----------	-------

OST Ostatní
24 150,00 0,000

65	790101001	Tlaková a provozní zkouška, vyregulování otopné soustavy	hod	24,000	230,00	5 520,00	0,000
69	790101020	Vypuštění a napuštění otopné soustavy	hod	16,000	230,00	3 680,00	0,000
70	790101550	Projektová dokumentace pro realizaci - zařízení pro vytápění staveb	soubor	1,000	9 200,00	9 200,00	0,000
71	790101555	Projektová dokumentace skutečného provedení - zařízení pro vytápění staveb	soubor	1,000	5 750,00	5 750,00	0,000

Celkem
564 859,45
1,140

VÝKAZ VÝMĚR

Stavba: Rekonstrukce části budovy koleje J.L.Fišera - univerzitní mateřská škola a klub předškoláků

Objekt: ZTI

JKSO:

EČO:

Objednatel: UP v Olomouci, Křížkovského 8, 772 00 Olomouc

Zpracoval:

Zhotovitel:

Datum: 1.2.2011

P.Č.	Kód položky	Popis	MJ	Množství celkem	Cena jednotková	Cena celkem	Hmotnost celkem
1	2	3	4	5	6	7	8

HSV Práce a dodávky HSV 84 886,80 0,000

6 Úpravy povrchů, podlahy a osazování výplní 24 954,54 0,000

1	612403399	Hrubá výplň rýh ve vnitřních stěnách maltou	m2	16,380	179,00	2 932,02	0,000
2	612421637	Vnitřní omítka vápenná nebo vápenocementová zdiva štuková	m2	16,380	154,00	2 522,52	0,000
3	631312141	Doplnění rýh v dosavadních mazaninách betonem prostým	m3	7,500	2 600,00	19 500,00	0,000

9 Ostatní konstrukce a práce-bourání 53 235,43 0,000

4	721171808	Demontáž potrubí kanalizační do D 114	m	27,000	18,16	490,32	0,000
5	721290821	Přemístění vnitrostaveništní demontovaných hmot vnitřní kanalizace v objektech výšky do 6 m	t	0,053	976,00	51,73	0,000
6	722130801	Demontáž potrubí ocelové pozinkované závitové do DN 25	m	35,000	38,00	1 330,00	0,000
7	722181812	Demontáž plstěných pásů z trub do D 50	m	35,000	16,00	560,00	0,000
8	722290821	Přemístění vnitrostaveništní demontovaných hmot pro vnitřní vodovod v objektech výšky do 6 m	t	0,083	976,00	81,01	0,000
9	725110811	Demontáž klozetů splachovací s nádrží	soubor	2,000	120,00	240,00	0,000
10	725210821	Demontáž umyvadel bez výtokových armatur	soubor	5,000	79,20	396,00	0,000
11	725240812	Demontáž vaniček sprchových bez výtokových armatur	soubor	2,000	84,00	168,00	0,000
12	725820801	Demontáž baterie nástěnné do G 3 / 4	soubor	7,000	47,00	329,00	0,000
13	725860811	Demontáž uzávěrů zápachu jednoduchých	kus	9,000	8,00	72,00	0,000
14	725590811	Přemístění vnitrostaveništní demontovaných pro zařizovací předměty v objektech výšky do 6 m	t	0,204	848,00	172,99	0,000
15	460680174	Vybourání otvorů ve zdivu cihelném plochy do 0,09 m2, tloušťky do 60 cm	kus	4,000	259,00	1 036,00	0,000
16	965042242	Vysekání drážky v podlaze 0,5m x 0,5m	m3	9,500	2 000,00	19 000,00	0,000
17	974031142	Vysekání rýh ve zdivu cihelném hl do 70 mm š do 70 mm	m	39,000	54,00	2 106,00	3 500,000
18	974031144	Vysekání rýh ve zdivu cihelném hl do 70 mm š do 150 mm	m	80,000	79,00	6 320,00	8 000,000
19	974031164	Vysekání rýh ve zdivu cihelném hl do 150 mm š do 150 mm	m	11,000	130,00	1 430,00	2 000,000
20	979081111	Odvoz sutí a vybouraných hmot na skládku do 1 km	t	23,551	280,00	6 594,28	
21	979081121	Odvoz sutí a vybouraných hmot na skládku ZKD 1 km celkem 12 km	t	329,714	10,00	3 297,14	0,000
22	979082111	Vnitrostaveništní doprava sutí a vybouraných hmot do 10 m	t	23,551	140,00	3 297,14	0,000
23	979082121	Vnitrostaveništní doprava sutí a vybouraných hmot ZKD 5 m přes 10 m	t	23,551	18,00	423,92	0,000
24	979087212	Nakládání na dopravní prostředky pro vodorovnou dopravu sutí	t	23,551	100,00	2 355,10	0,000
25	X009001	Skládkovné sutí - netříděné	t	21,780	160,00	3 484,80	0,000

99 Přesun hmot 6 696,83 0,000

26	999281111	Přesun hmot pro opravy a údržbu budov v do 25 m	t	19,355	300,00	5 806,50	0,000
27	999281193	Příplatek k přesunu hmot pro opravy a údržbu budov za přesun do 1000 m	t	19,355	46,00	890,33	0,000

P.Č.	Kód položky	Popis	MJ	Množství celkem	Cena jednotková	Cena celkem	Hmotnost celkem
1	2	3	4	5	6	7	8

PSV Práce a dodávky PSV 1,150 282 832,00 0,000

713 Izolace tepelné 11 155,00 0,000

28	283771010	izolace potrubí návleková 18 x 9 mm	m	39,000	8,846	345,00	0,000
29	283771030	izolace potrubí návleková 22 x 9 mm	m	41,000	14,024	575,00	0,000
30	631545100	pouzdro potrubní izolační s hliníkovou povrchovou úpravou 21/25 mm	m	44,000	26,136	1 150,00	0,000
31	631545110	pouzdro potrubní izolační s hliníkovou povrchovou úpravou 27/25 mm	m	97,000	35,567	3 450,00	0,000
32	631545120	pouzdro potrubní izolační s hliníkovou povrchovou úpravou 34/25 mm	m	14,500	47,586	690,00	0,000
33	713463111	Montáž izolace tepelné potrubí potrubními pouzdry bez úpravy staženými drátem 1x D do 100 mm	m	80,000	11,500	920,00	0,000
34	713463221	Montáž izolace tepelné potrubí potrubními pouzdry s Al fólií staženými drátem 1x D do 100 mm	m	155,500	23,666	3 680,00	0,000
35	998713203	Přesun hmot pro izolace tepelné v objektech v do 24 m	%	2,200	104,545	230,00	0,000
36	998713299	Příplatek k přesunu hmot 713 za zvětšený přesun ZKD 1000 m přes 1000 m	%	0,060	1 916,667	115,00	0,000

721 Zdravotecnika - vnitřní kanalizace 35 164,50 0,000

37	721000002	Kotvicí materiál	soubor	1,000	575,000	575,00	0,000
38	721000003	Dopojení na stávající kanalizaci splaškovou v 1.p	kus	7,000	295,714	2 070,00	0,000
39	721000012	Zaslepení nevyužívaného stávajícího kanalizačního potrubí v 1.p	kus	4,000	143,750	575,00	0,000
40	721000013	Výkopové sondy - vyhledání trasy ležaté kanalizace v 1.p	soubor	5,000	1 000,000	5 000,00	0,000
41	721173401	Potrubí kanalizační z PVC hrdlové ležaté vnitřní DN 100 systém KG	m	21,000	115,000	2 415,00	0,000
42	721173402	Potrubí kanalizační z PVC hrdlové ležaté vnitřní DN 125 systém KG	m	18,000	146,944	2 645,00	0,000
43	721173403	Potrubí kanalizační z PVC hrdlové ležaté vnitřní DN 150 systém KG	m	6,000	230,000	1 380,00	0,000
44	721174024	Potrubí kanalizační z PP odpadní systém HT DN 70	m	4,000	57,500	230,00	0,000
45	721174025	Potrubí kanalizační z PP odpadní systém HT DN 100	m	19,000	115,000	2 185,00	0,000
46	721174042	Potrubí kanalizační z PP přípojovací systém HT DN 40	m	17,000	37,206	632,50	0,000
47	721174043	Potrubí kanalizační z PP přípojovací systém HT DN 50	m	22,000	46,000	1 012,00	0,000
48	286508810	tvárovka čistící s uzávěrem kanalizační D 110 mm	kus	1,000	460,000	460,00	0,000
49	590307110	dvířka + rámeček revizní 300 x 300 mm pro ČK ke stávajícím šachtám	kus	5,000	805,000	4 025,00	0,000
50	721194104	Vyvedení a upevnění odpadních výpustek DN 40	kus	11,000	219,545	2 415,00	0,000
51	721194105	Vyvedení a upevnění odpadních výpustek DN 50	kus	4,000	143,750	575,00	0,000
52	721194109	Vyvedení a upevnění odpadních výpustek DN 100	kus	15,000	230,000	3 450,00	0,000
53	721290111	Zkouška těsnosti potrubí kanalizace vodou do DN 125	m	101,000	22,772	2 300,00	0,000
54	721290112	Zkouška těsnosti potrubí kanalizace vodou do DN 200	m	6,000	115,000	690,00	0,000
55	783500001	Protipožární tmel s požární odolností do 90 min.	soubor	1,000	230,000	230,00	0,000
56	998721203	Přesun hmot pro vnitřní kanalizace v objektech v do 24 m	%	1,840	625,000	1 150,00	0,000
57	998721299	Příplatek k přesunu hmot 721 za zvětšený přesun ZKD 1000 m přes 1000 m	%	0,060	19 166,667	1 150,00	0,000

722 Zdravotecnika - vnitřní vodovod 74 650,00 0,000

58	722000010	Kotvení potrubí	soubor	1,000	2 500,000	2 500,00	0,000
59	722000012	Korýtka pro potrubí	m	89,000	103,371	9 200,00	0,000

P.Č.	Kód položky	Popis	MJ	Množství celkem	Cena jednotková	Cena celkem	Hmotnost celkem
1	2	3	4	5	6	7	8

60	722000013	Napojení na stávající potrubí	soubor	1,000	1 150,000	1 150,00	0,000
61	722176112	Montáž potrubí plastové spojované svary polyfuzně do D 20 mm	m	83,000	115,000	9 545,00	0,000
62	286151330	<i>trubka tlaková PPR řada PN 16 20 x 2,8 x 4000 mm</i>	<i>m</i>	<i>83,000</i>	<i>23,554</i>	<i>1 955,00</i>	<i>0,000</i>
63	722176113	Montáž potrubí plastové spojované svary polyfuzně do D 25 mm	m	97,000	115,000	11 155,00	0,000
64	286151350	<i>trubka tlaková PPR řada PN 16 25 x 3,5 x 4000 mm</i>	<i>m</i>	<i>97,000</i>	<i>29,639</i>	<i>2 875,00</i>	<i>0,000</i>
65	722176114	Montáž potrubí plastové spojované svary polyfuzně do D 32 mm	m	41,000	126,220	5 175,00	0,000
66	286151380	<i>trubka tlaková PPR řada PN 16 32 x 4,4 x 4000 mm</i>	<i>m</i>	<i>41,000</i>	<i>47,683</i>	<i>1 955,00</i>	<i>0,000</i>
67	722176115	Montáž potrubí plastové spojované svary polyfuzně do D 40 mm	m	14,500	237,931	3 450,00	0,000
68	286151400	<i>trubka tlaková PPR řada PN 16 40 x 5,5 x 4000 mm</i>	<i>m</i>	<i>14,500</i>	<i>118,966</i>	<i>1 725,00</i>	<i>0,000</i>
69	722220151	Nástěnka závitová plastová PPR PN 20 DN 16 x G 1/2	kus	46,000	57,500	2 645,00	0,000
70	590307140	<i>dvířka revizní s automatickým zámkem 300 x 700 mm</i>	<i>kus</i>	<i>2,000</i>	<i>1 000,000</i>	<i>2 000,00</i>	<i>0,000</i>
71	722232044	Kohout kulový přímý s 2x vnitřním závitem a páčkou PN 42 do 185 °C chrom R250D 3/4" červený voda	kus	2,000	172,500	345,00	0,000
72	722232046	Kohout kulový přímý s 2x vnitřním závitem a páčkou PN 35 do 185 °C chrom R250D 1 1/4" červený voda	kus	2,000	460,000	920,00	0,000
73	722232062	Kohout kulový přímý G 3/4 PN 42 do 185°C vnitřní závit s vypouštěním	kus	2,000	345,000	690,00	0,000
74	722232064	Kohout kulový přímý G 1 1/4 PN 42 do 185°C vnitřní závit s vypouštěním	kus	2,000	575,000	1 150,00	0,000
75	722232070	Směšovací ventil pro centrální předmíchání vody - 55l/min., DN20	kus	2,000	1 035,000	2 070,00	0,000
76	722241156	Vyvedení a upevnění výpustku do DN 25	soubor	46,000	125,000	5 750,00	0,000
77	722262223	Vodoměr závitový jednovtokový suchoběžný do 40 °C G 3/4 x 130 mm	kus	2,000	920,000	1 840,00	0,000
78	722290215	Zkouška těsnosti vodovodního potrubí hrdlového nebo přírubového do DN 100	m	235,000	2,447	575,00	0,000
79	722290234	Proplach a dezinfekce vodovodního potrubí do DN 80	m	235,000	9,787	2 300,00	0,000
80	783500001	Protipožární tmel s požární odolností do 90 min.	soubor	1,000	230,000	230,00	0,000
81	998722203	Přesun hmot pro vnitřní vodovod v objektech v do 24 m	%	1,120	1 026,786	1 150,00	0,000
82	998722299	Příplatek k přesunu hmot 722 za zvětšený přesun ZKD 1000 m přes 1000 m	%	0,040	57 500,000	2 300,00	0,000

725 Zdravotnicka - zařizovací předměty 161 862,50 0,000

83	725000007	Instalační modul pro závěsné klozety - rám, splachovací nádržka, přívodní a odpadní potrubí, montážní sada	soubor	10,000	4 600,000	46 000,00	0,000
84	725000008	Závěsný set skládající se z - závěsný klozet, instalační modul	soubor	1,000	2 300,000	2 300,00	0,000
85	725000036	Ovládací tlačítko 3/6l	kus	11,000	690,000	7 590,00	0,000
86	725000037	Klozet závěsný s hlubokým splachováním 6l - dětský	kus	10,000	2 300,000	23 000,00	0,000
87	725000038	Klozetové sedátko pro dětský klozet - duroplastové	kus	10,000	575,000	5 750,00	0,000
88	725113123	Montáž klozetových mís závěsných	kus	11,000	230,000	2 530,00	0,000
89	551673870	Sedátko klozetové duroplastové bílé, klouby z ušlechtilé oceli pro závěsné WC	kus	1,000	1 150,000	1 150,00	0,000
90	725211601	Umyvadlo keramické s otvorem pro baterii 49x42 cm - montáž na šrouby - pro děti	soubor	11,000	920,000	10 120,00	0,000
91	725211661	Umyvadlo keramické zápustné s otvorem pro baterii 50 cm	soubor	1,000	805,000	805,00	0,000
92	725215101	Montáž umyvadla	soubor	11,000	345,000	3 795,00	0,000

P.Č.	Kód položky	Popis	MJ	Množství celkem	Cena jednotková	Cena celkem	Hmotnost celkem
1	2	3	4	5	6	7	8
93	725249100	Montáž sprchových žlábků	soubor	2,000	575,000	1 150,00	0,000
94	7250013KP	Sprchový žlábek z nerezí, délka 900 mm, šířka odtokové spáry 5 mm, komplet vč. zápachové uzávěrky, izolace, kotvícího prvku	kus	2,000	5 750,000	11 500,00	0,000
95	725000001	Stojánková páková baterie, odtoková souprava s táhlem, jeden výtok	kus	10,000	1 380,000	13 800,00	0,000
96	725000003	Stojánková páková baterie s odtokovou soupravou	kus	1,000	1 380,000	1 380,00	0,000
97	725000005	Nástěnná sprchová baterie, termostatická	kus	2,000	1 437,500	2 875,00	0,000
98	725000006	Sprchová sada - hadice, držák sprchy, ruční sprcha	kus	2,000	345,000	690,00	0,000
99	725000004	Nástěnná dřezová, pro výlevky páková baterie, rozteč 150mm, ramínko 300mm	kus	2,000	1 265,000	2 530,00	0,000
100	725000010	Sprchový závěs + nerez tyč 800mm	kus	2,000	1 150,000	2 300,00	0,000
101	725000009	madlo ke sprše š. 500 mm PVC	kus	2,000	460,000	920,00	0,000
102	725000008	stojánková páková baterie s vysouvací sprškou - dřezová	kus	2,000	1 265,000	2 530,00	0,000
103	725331111	Výlevka bez výtokových armatur keramická se sklopnou plastovou mřížkou 425 mm	soubor	2,000	2 185,000	4 370,00	0,000
104	725819401	Montáž ventilů rohových G 1/2 s přípojovací trubičkou	soubor	38,000	57,500	2 185,00	0,000
105	551410400	ventil rohový mosazný 1TE66 1/2"	kus	38,000	90,789	3 450,00	0,000
106	725821421	Montáž baterie umyvadlové a dřezové stojánkové G 1/2	kus	13,000	115,000	1 495,00	0,000
107	725841411	Montáž baterie sprchové nástěnné s nastavitelnou výškou sprchy	kus	2,000	230,000	460,00	0,000
108	725861211	Zápachové uzávěrky pro zařizovací předměty umyvadlové chromované s otvíráním odpadu	kus	11,000	115,000	1 265,00	0,000
109	725862124	Zápachové uzávěrky pro zařizovací předměty dřezové bez přepadu pro jednoduchý dřez DN 50	kus	2,000	230,000	460,00	0,000
110	725869101	Montáž zápachových uzávěrek umyvadlových do DN 40	kus	11,000	57,500	632,50	0,000
111	725869204	Montáž zápachových uzávěrek dřezových jednodílných DN 50	kus	2,000	115,000	230,00	0,000
112	998725201	Přesun hmot pro zařizovací předměty v objektech v do 6 m	%	0,210	10 952,381	2 300,00	0,000
113	998725299	Příplatek k přesunu hmot 725 za zvětšený přesun ZKD 1000 m přes 1000 m	%	0,010	230 000,000	2 300,00	0,000

Celkem

367 718,80

0,000

Nabídka VZT

Stavba : Rekonstrukce části budovy kolejí niverzitní, mateřská škola a klub předškoláků

Objednavatel :

Objekt :

Zhotovitel :

Dílčí část objektu: F.1.4.c ZAŘÍZENÍ VZDUCHOTECHNIKY

JKSO :

Datum : 25.1.2011

P.Č.	POZ.	Kód položky	Popis	MJ	Množství	Cena jednotková	Dodávka
1	2	3	4	5	6	7	8

Zařízení č.1 - větrání prostorů zázemí MŠ

1	1-01		Radiální nástěnný ventilátor , Qv=max 95m3/h, 230V-40W, IP45, 40°C, akustický tlak 42dB(A)-1.5m na straně sání, skříň z ABS barva bílá, součástí je zpětná klapka, motor s ochranou proti přehřátí, , montáž pod omítku nebo do podhledu s bočním vývodem	ks	1,0	2 850,00	2 850,00
2			montáž ventilátoru 20% z ceny dodávky	ks	1,0	570,00	570,00
3			Doběhový spínač -pevně nastavený čas 8min. (montáž provede profese elektro)	ks	1,0	450,00	450,00
4	1-02		Ventilátor radiální do kruhového potrubí velikost Ø160mm C, Qv=280m3/h při Pst=160Pa, 230V-60W-0.33A, 2470ot/min.,60°C, akustický výkon 46dB(A) do okolí, 70dB(A) do potrubí. Ventilátor s dozadu zahnutými lopatkami. Ventilátory jsou vybaveny EC motory s vestavěnými tepelnými kontakty s elektrickým restartem.Dodávají se se zapojeným potenciometrem (0 - 10 V), který umožňuje jednoduše najít zvolený pracovní bod. Potenciometr je z výroby nastaven na hodnotu mezi 6 až 10 V, toto nastavení však lze snadno změnit dle skutečného požadovaného výkonu. Plášť ventilátoru je vyroben z pozinkovaného ocelového plechu. Díky zvýšené těsnosti pláště ventilátoru, svorkovnici s IP55 a kabelové průchodce M20 s IP68 je možné použít tyto ventilátory do venkovního prostředí bez ochranné stříšky. Včetně konzoly a 2ks rychloupínací spony na potrubí	ks	1,0	10 600,00	10 600,00
5			montáž ventilátoru 20% z ceny dodávky	ks	1,0	2120,00	2 120,00
6	1-03		Axiální nástěnný ventilátor vel. Ø250mm Qv=500m3/h při Pst 45Pa, 230V-40W -0.21A, 1450ot/min. je z ocelového galvanizovaného plechu, opatřeného černým (variantně šedým) epoxidovým lakem, montážní konzole a šrouby jsou galvanicky pokoveny. Oběžné kolo je z ocelového plechu a je nalisované přímo na motoru. Pracovní teplota max.+60°C. Motor je asynchronní s kotvou nakrátko, vnějším rotorem a rozběhovým kondenzátorem. Izolace třídy F, krytí IP 54. Kuličková ložiska s tukovou náplní na dobu životnosti. Motor je dynamicky vyvážen dle ISO 1940. Svorkovnice je standardně z černého plastu. U jednofázového provedení obsahuje také rozběhový kondenzátor. Svorkovnice je umístěna na motoru (nástěnné provedení). Akustický tlak 45 dB(A) - měření je prováděno ve vzdálenosti rovné trojnásobku průměru oběžného kola (minimálně však 1,5 m), na straně sání.	ks	1,0	3 039,00	3 039,00
7			montáž ventilátoru 20% z ceny dodávky	ks	1,0	607,80	607,80

P.Č.	POZ.	Kód položky	Popis	MJ	Množství	Cena jednotková	Dodávka
1	2	3	4	5	6	7	8
8	1-04		Regulátor otáček elektronický -pod omítku (montáž provede profese elektro)	ks	1,0	1 848,00	1 848,00
9	1-05		Žaluziová klapka samotížná pro otvor Ø100mm, rám a lamely z plastu, barva bílá	ks	1,0	270,00	270,00
10			montáž žaluzie 30% z ceny dodávky	ks	1,0	60,00	60,00
11	1-06		Žaluziová klapka samotížná pro otvor Ø160mm, rám a lamely z plastu, barva šedá	ks	1,0	720,00	720,00
12			montáž žaluzie 30% z ceny dodávky	ks	1,0	140,00	140,00
13	1-07		Žaluziová klapka samotížná pro otvor Ø250mm, rám a lamely z plastu, barva šedá	ks	1,0	912,00	912,00
14			montáž žaluzie 30% z ceny dodávky	ks	1,0	200,00	200,00
15	1-08		Jímka 100/50 pro talířový ventil k odvětrání druhého prostoru	ks	1,0	200,00	200,00
16			montáž jímky 20% z ceny dodávky	ks	1,0	40,00	40,00
17	1-09		Kovový talířový ventil pro odvod vzduchu vel. 100, barva bílá	ks	7,0	220,00	1 540,00
18			montáž ventilu 30% z ceny dodávky	ks	7,0	60,00	420,00
19			Zděř k talířovému ventilu 100	ks	5,0	25,00	125,00
20	1-10		Stěnová mřížka uzavřená rozmer 200x100, materiál tažené hliníkové profily s povrchovou úpravou přírodní elox, včetně upevňovacího rámečku	kpl	2,0	480,00	960,00
21			montáž stěnové mřížky 30% z ceny dodávky	ks	2,0	100,00	200,00
22	1-11		Stěnová mřížka uzavřená rozmer 300x150, materiál tažené hliníkové profily s povrchovou úpravou přírodní elox, včetně upevňovacího rámečku	kpl	4,0	525,00	2 100,00
23			montáž stěnové mřížky 30% z ceny dodávky	ks	4,0	100,00	400,00
24	1-12		Tlumič hluku do kruhového potrubí Ø160mm, délka 600mm. Plášť z ocelového pozinkovaného plechu, absorpční výplň z nehořlavého zvukoizolačního materiálu.	ks	1,0	1 263,00	1 263,00
25			montáž tlumiče 30% z ceny dodávky	ks	1,0	350,00	350,00
26	1-13		Tlumič hluku do kruhového potrubí Ø160mm, délka 900mm. Plášť z ocelového pozinkovaného plechu, absorpční výplň z nehořlavého zvukoizolačního materiálu.	ks	1,0	1 555,00	1 555,00
27			montáž tlumiče 30% z ceny dodávky	ks	1,0	400,00	400,00
28	Mat.		Al hadice Ø50mm - hliníkový laminát.	bm	2,5	45,00	112,50
29			montáž hadice 40% z ceny dodávky	bm	2,5	30,00	75,00
30	Mat.		Al hadice Ø82mm - hliníkový laminát.	bm	1,0	54,00	54,00
31			montáž hadice 40% z ceny dodávky	bm	1,0	30,00	30,00
32	Mat.		Al hadice Ø102mm - hliníkový laminát.	bm	3,0	60,00	180,00
33			montáž hadice 40% z ceny dodávky	bm	3,0	40,00	120,00
34	Mat.		Potrubí kruhové ocelové sk. I -SPIRO, pozinkovaný plech tl=0.5mm, min.vrstva Zn 275g/m2, -třída těsnosti C dle ČSN EN 12237, těsnění při montáži tmel-akrylát+ Alpáska, Rozměr - do průměru 100 mm - 30% tvarovek	bm	5,0	149,00	745,00
35			montáž potrubí 40% z ceny dodávky	bm	5,0	59,60	298,00
36	Mat.		Potrubí kruhové ocelové sk. I -SPIRO, pozinkovaný plech tl=0.5mm, min.vrstva Zn 275g/m2, -třída těsnosti C dle ČSN EN 12237, těsnění při montáži tmel-akrylát+ Alpáska, Rozměr - do průměru 125 mm - 30% tvarovek	bm	7,0	169,00	1 183,00
37			montáž potrubí 40% z ceny dodávky	bm	7,0	67,60	473,20

P.Č.	POZ.	Kód položky	Popis	MJ	Množství	Cena jednotková	Dodávka
1	2	3	4	5	6	7	8
38	Mat.		Potrubí kruhové ocelové sk. I -SPIRO, pozinkovaný plech tl=0.5mm, min.vrstva Zn 275g/m2, -třída těsnosti C dle ČSN EN 12237, těsnění při montáži tmel-akrylát+ Alpáska, Rozměr - do průměru 160 mm - 30%tvarovek	bm	4,0	199,00	796,00
39			montáž potrubí 40% z ceny dodávky	bm	4,0	79,60	318,40
40			Kovová stahovací páska se sponou vel.110 (pro průměry do 110mm)	ks	12,0	25,00	300,00
41			Materiál montážní na závěsy- všechny kovové prvky pozinkovány !	kg	3,0	85,00	255,00
42			zhotovení závěsů z dodaného materiálu	kg	3,0	85,00	255,00
43			Materiál spojovací a těsnící- kovové prvky zinkovány	kg	1,0	85,00	85,00
44			Vyregulování zařízení, měření průtoků vzduchu, seřízení výustek dle výkonů uvedených v projektové dokumentaci včetně vypracování protokolu o zaregulování	hod.	2,0	300,00	600,00
			Zařízení č. 1 – CELKEM				39 819,90

Upozornění !

Projekt je vypracován ve stupni DSP, specifikace zařízení je určena k ocenění stavby, nesmí však být použita přímo k objednávání VZT zařízení. Pro tento účel je nutno dopracovat PD do stupně dokumentace pro provedení stavby!

Stavba: Rekonstrukce části budovy koleje J.L. Fischera - univerzitní mateřská škola a klub předškoláků

Objekt: Rekonstrukce části budovy koleje J.L. Fischera - univerzitní mateřská škola a klub předškoláků

Objednatel: Univerzita Palackého v Olomuci, Křížkovského 8

Zhotovitel: Dle výběru investora

poz.	název a popis	množství	jedn. cena	celk. cena
1	regál na termoporty, nerez 1000/600/1600, plné police	1	6772,00	6772,00
2	stůl mycí s roštovou polici-dvoudřez, nerez, 1400/700/850, lisovné vany: 600/500/300, roštová spodní police, zadní lem pro mytí termoportů	1	15232,00	15232,00
2a	sprcha tlaková s ramínkem se zdi	1	4232,00	4232,00
3	výlevka kombinovaná, nerez, 600/700/850, opláštěná výlevka s odklápěcím roštěm, v horní části nerezové umyvadlo se stojánkovou baterií	1	9596,00	9596,00
4	stůl s dřezem s prolisem, nerez, 1400/700/850, dřez 400/400/250	1	8023,00	8023,00
4a	sprcha tlaková s ramínkem se zdi	1	4232,00	4232,00
5	stroj mycí na nádobí Q-82T 590/600/820 (koš500/500)	1	27891,00	27891,00
5a	změkčovač vody automatický, zabraňujezavápňování zařízení	1	10392,00	10392,00
6	regál na nádobí se spodní skříňkou, nerez 1000/700/1800 spodní skříňka s polici a křídlovými dvířky	1	14438,00	14438,00
7	stůl pracovní s polici a přípravou pro var. Desku, nerez 900/700/850, plná spodní police	1	5280,00	5280,00
8	sporák stolní PC-4ET 400/700/290, příkon 4kW/400V 2 x plotýnka	1	10192,00	10192,00
9	stůl s polici pojízdný, nerez 1000/600/850, plná police 4 otočná kolečka z toho 2 s brzdou	1	7107,00	7107,00
10	skříň chladicí BC-490W, lak 700/750/1810 objem 500lit. 4xpolice, ventilované chlazení, zámek	1	14392,00	14392,00
11	vozik servírovací, nerez 855/535/930, 2x plošina, 4 otočná kolečka z toho 2 s brzdou	2	1992,00	3984,00
12	vozik na termoporty, nerez 900/550, plná plošina 4 otočná kolečka z toho 2 s brzdou	1	3592,00	3592,00
13	nádoba na odpad s víkem, nerez, obsah 50lit, pojízdná	1	2632,00	2632,00
14	termoporty GN 1/1, 630/370/308	6	3570,00	21420,00
15	várnice 10lit, nerez	2	2312,00	4624,00
16	mísa na polévku s poklicí, nerez, objem 2,5lit	8	664,00	5312,00
17	příbor dětský (lžíce, vidličk, nůž)	70	34,00	2380,00
18	miska na polévku objem 0,4lit	70	29,00	2030,00
19	talíř mělký pr. 24cm	70	26,00	1820,00
20	miska skleněná pr.: 7,5cm	70	11,00	770,00
21	hrnek porcelánový objem 0,28lit	70	16,00	1120,00

Celková cena (bez DPH):

187463,00

ROZPOČET

Stavba: Olomouc

Objekt: Obklady

Část:

JKSO:

Objednatel:

Zhotovitel:

Datum:

P.Č.	TV	KCN	Kód položky	Popis	MJ	Množství celkem	Cena jednotková	Cena celkem	Sazba DPH
1	2	3	4	5	6	7	8	9	10
	D		781	Dokončovací práce - obklady keramické				42 607,85	
169	K	PK	781414113	Montáž obkladaček vnitřních pórovinových pravouhlých do 35 ks/m2 lepených flexibilním lepidlem	m2	115,563	300,00	34 668,90	20,0
170	M	MAT	597610300	obkladačky keramické dle výběru investora - cena předběžná	m2	127,119	0,00	0,00	20,0
171	K	PK	781494111	Plastové profily rohové lepené flexibilním lepidlem	m	124,400	30,00	3 732,00	20,0
172	K	PK	781494511	Plastové profily ukončovací lepené flexibilním lepidlem	m	57,420	30,00	1 722,60	20,0
173	K	PK	781495115	Spárování vnitřních obkladů silikonem	m	66,020	30,00	1 980,60	20,0
174	K	PK	998781101	Přesun hmot pro obklady keramické v objektech v do 6 m	t	2,015	250,00	503,75	20,0
				<u>Celkem</u>				<u>42 607,85</u>	

Příloha č. 2 – Investorský rozpočet

KRYCÍ LIST ROZPOČTU

Název stavby	Olomouc	JKSO	
Název objektu	Investorský rozpočet	EČO	
Název části		Místo	
Objednatel		IČO	DIČ
Projektant			
Zhotovitel			
Rozpočet číslo	Zpracoval	Dne	
		23.01.2011	

Měrné a účelové jednotky

Počet	Náklady / 1 m.j.	Počet	Náklady / 1 m.j.	Počet	Náklady / 1 m.j.
0	0,00	0	0,00	0	0,00

Rozpočtové náklady v CZK

A		Základní rozp. náklady		B		Doplňkové náklady		C		Náklady na umístění stavby	
1	HSV	Dodávky	33 403,44	8	Práce přesčas		0,00	13	Zařízení staveniště		0,00
2		Montáž	1 900 660,39	9	Bez pevné podl.		0,00	14	Mimostav. doprava		0,00
3	PSV	Dodávky	308 535,55	10	Kulturní památka		0,00	15	Územní vlivy		0,00
4		Montáž	5 658 240,23	11			0,00	16	Provozní vlivy		0,00
5	"M"	Dodávky	0,00					17	Ostatní		0,00
6		Montáž	0,00					18	NUS z rozpočtu		0,00
7	ZRN (ř. 1-6)		7 900 839,61	12	DN (ř. 8-11)		0,00	19	NUS (ř. 13-18)		0,00
20	HZS		0,00	21	Kompl. činnost		0,00	22	Ostatní náklady		0,00

Projektant			D Celkové náklady
Datum a podpis	Razítko	23	Součet 7, 12, 19-22
Objednatel		24	10 % 0,00 DPH 0,00
Datum a podpis	Razítko	25	20 % 7 900 839,61 DPH 1 580 168,00
Zhotovitel		26	Cena s DPH (ř. 23-25) 9 481 007,61
Datum a podpis	Razítko	E Přípočty a odpočty	
		27	Dodávky objednatele 0,00
		28	Klouzavá doložka 0,00
		29	Zvýhodnění + - 0,00

REKAPITULACE ROZPOČTU

Stavba: Olomouc
Objekt: Investorský rozpočet
Část:
JKSO:
Objednatel:
Zhotovitel:
Datum: 25.12.2011

Kód	Popis	Cena celkem
1	2	3
HSV	Práce a dodávky HSV	0,00
1	Zemní práce	157 709,51
2	Zakládání	75 102,08
3	Svislé a kompletní konstrukce	357 807,88
4	Vodorovné konstrukce	4 096,32
5	Komunikace	30 731,80
6	Úpravy povrchů, podlahy a osazování výplní	735 103,48
9	Ostatní konstrukce a práce-bourání	477 133,65
9.1	Přesun hmot	96 379,11
PSV	Práce a dodávky PSV	0,00
711	Izolace proti vodě, vlhkosti a plynům	35 217,34
713	Izolace tepelné	9 657,32
721	Zdravotechnika - vnitřní kanalizace	550 000,00
731	Ústřední vytápění - kotelny	850 000,00
762	Konstrukce tesařské	25 002,16
763	Konstrukce montované z desek, dílců a panelů	299 459,45
764	Konstrukce klempířské	5 344,54
766	Konstrukce truhlářské	633 807,47
767	Konstrukce zámečnické	1 508 207,84
776	Podlahy povlakové	240 365,39
781	Dokončovací práce - obklady keramické	106 713,46
783	Dokončovací práce - nátěry	14 707,33
784	Dokončovací práce - malby	36 013,74
787	Dokončovací práce - zasklívání	142 779,74
M	Práce a dodávky M	0,00
21-M	Elektromontáže	850 000,00
24-M	Montáže vzduchotechnických zařízení	95 000,00
36-M	Montáž prov.,měř. a regul. zařízení	210 000,00
OST	Ostatní	354 500,00
	Celkem	7 900 839,61

ROZPOČET

Stavba: Olomouc
Objekt: Investorský rozpočet
Část:
JKSO:

Objednatel:
Zhotovitel:
Datum:

P.Č.	TV	KCN	Kód položky	Popis	MJ	Množství celkem	Cena jednotková	Cena celkem	Sazba DPH
1	2	3	4	5	6	7	8	9	10
	D		HSV	Práce a dodávky HSV					
	D		1	Zemní práce				157 709,51	
1	K	PK	122201222	Odkopávky a prokopávky nezapažené v hornině tř. 3 ručně	m3	51,276	753,00	38 610,83	20,0
2	K	PK	132202101	Hloubení rýh š do 600 mm ručním nebo pneum nářadím v soudrzných horninách tř. 3	m3	24,029	887,00	21 313,72	20,0
3	K	PK	162701105	Vodorovné přemístění do 10000 m výkopku z horniny tř. 1 až 4	m3	75,305	280,00	21 085,40	20,0
4	K	PK	162701109	Příplatek k vodorovnému přemístění výkopku z horniny tř. 1 až 4 ZKD 1000 m přes 10000 m	m3	753,050	21,10	15 889,36	20,0
5	K	PK	171201211	Poplatek za uložení odpadu ze sypaniny na skládce (skládkovné)	t	109,192	150,00	16 378,80	20,0
6	K	PK	181101102	Úprava pláně v záfezech v hornině tř. 1 až 4 se zhutněním	m2	170,920	11,30	1 931,40	20,0
7	K	PK	181900000	Úprava plochy po odstranění zařízení staveniště	m2	850,000	50,00	42 500,00	20,0
	D		2	Zakládání				75 102,08	
8	K	PK	271572211	Násyp pod základové konstrukce se zhutněním z netříděného štěrkopísku	m3	2,272	717,00	1 629,02	20,0
9	K	PK	274313611	Základové pásy z betonu tř. C 16/20	m3	23,406	2 500,00	58 515,00	20,0
10	K	PK	274351215	Zřízení bednění stěn základových pásů	m2	52,370	209,00	10 945,33	20,0
11	K	PK	274351216	Odstranění bednění stěn základových pásů	m2	52,370	48,20	2 524,23	20,0
12	K	PK	289971211	Vrstvy z geotextilií ve sklonu do 1:5 š do 3 m	m2	25,375	10,30	261,36	20,0
13	M	MAT	693112860	geotextilie 300g/m2	m2	30,450	40,30	1 227,14	20,0
	D		3	Svislé a kompletní konstrukce				357 807,88	
14	K	PK	311238112	Zdivo nosné vnitřní POROTHERM P+D tl 175 mm pevnosti P 10 na MVC	m2	130,941	686,00	89 825,53	20,0
15	K	PK	311238115	Zdivo nosné vnitřní POROTHERM P+D tl 300 mm pevnosti P 10 na MVC	m2	11,200	1 040,00	11 648,00	20,0
16	K	PK	317143522	Překlady nosné z pórobetonu Ytong ve zdech tl 250 mm pro světlost otvoru do 1350 mm	kus	1,000	1 400,00	1 400,00	20,0
17	K	PK	317168122	Překlad keramický plochý š 14,5 cm dl 125 cm	kus	12,000	285,00	3 420,00	20,0
18	K	PK	317168162	Překlad keramický plochý š 17,5 cm dl 125 cm	kus	12,000	285,00	3 420,00	20,0
19	K	PK	317168164	Překlad keramický plochý š 17,5 cm dl 175 cm	kus	12,000	376,00	4 512,00	20,0
20	K	PK	317321019	Římsy opěrných zdí a valů ze ŽB tř. C 20/25	m3	1,254	3 130,00	3 925,02	20,0
21	K	PK	317352211	Ztracené bednění překladů z pórobetonových U-profilů Ytong ve zdech tl 250 mm	m	47,400	361,00	17 111,40	20,0

22	K	PK	317361821	Výztuž překladů a říms z betonářské oceli 10 505	t	0,229	34 500,00	7 900,50	20,0
23	K	PK	340239226	Zazdívka otvorů pl do 4 m2 v příčkách nebo stěnách z cihel POROTHERM P+D tl 140 mm	m2	3,000	575,00	1 725,00	20,0
24	K	PK	341272622	Stěny nosné tl 250 mm z pórobetonových přesných hladkých tvárnic Ytong hmotnosti 500 kg/m3	m2	122,241	955,00	116 740,16	20,0
25	K	PK	341272742	Stěny nosné tl 375 mm z pórobetonových přesných hladkých tvárnic Ytong hmotnosti 500 kg/m3	m2	5,740	1 410,00	8 093,40	20,0
26	K	PK	342248113	Příčky POROTHERM P+D tl 140 mm pevnosti P 10 na MVC 5	m2	102,163	551,00	56 291,81	20,0
27	K	PK	342272148	Příčky tl 50 mm z pórobetonových přesných příčkových Ytong objemové hmotnosti 500 kg/m3	m2	42,700	339,00	14 475,30	20,0
28	K	PK	342272423	Příčky tl 125 mm z pórobetonových přesných příčkových Ytong objemové hmotnosti 500 kg/m3	m2	2,400	592,00	1 420,80	20,0
29	K	PK	342291131	Ukotvení příček k betonovým konstrukcím plochými nerezovými kotvami tl příčky do 100 mm	m	59,500	100,00	5 950,00	20,0
30	K	PK	346272115	Přizdívky ochranné tl 150 mm z pórobetonových přesných příčkových Ytong objemové hmotnosti 500 kg/m3	m2	13,536	735,00	9 948,96	20,0
	D		4	Vodorovné konstrukce				4 096,32	
31	K	PK	411354171	Zřízení podpěrné konstrukce stropů v do 4 m pro zatížení do 5 kPa	m2	8,425	123,00	1 036,28	20,0
32	K	PK	411354172	Odstranění podpěrné konstrukce stropů v do 4 m pro zatížení do 5 kPa	m2	8,425	28,80	242,64	20,0
33	K	PK	434311113	Schodišťové stupně dusané na terén z betonu tř. C 12/15 bez potěru	m	8,000	190,00	1 520,00	20,0
34	K	PK	434351141	Zřízení bednění stupňů přímočarých schodišť	m2	3,690	294,00	1 084,86	20,0
35	K	PK	434351142	Odstranění bednění stupňů přímočarých schodišť	m2	3,690	57,60	212,54	20,0
	D		5	Komunikace				30 731,80	
36	K	PK	564831111	Podklad ze šterkodrtě ŠD tl 100 mm	m2	55,000	70,70	3 888,50	20,0
37	K	PK	596811121	Kladení betonové dlažby komunikací pro pěší do lože z kameniva vel do 0,09 m2 plochy do 100 m2	m2	55,000	179,00	9 845,00	20,0
38	M	MAT	592453150	dlažba desková betonová 30x30x5,5 cm sedá	m2	55,550	306,00	16 998,30	20,0
	D		6	Úpravy povrchů, podlahy a osazování výplní				735 103,48	
39	K	PK	612331121	Vnitřní cementová omítka zdiva hladká	m2	115,563	207,00	23 921,54	20,0
40	K	PK	622321141	Vnitřní omítka zdiva vápenocementová ze suchých směsí štuková	m2	642,878	218,00	140 147,40	20,0
41	K	PK	622142001	Potažení vnitřních stěn 2x sklovláknitým pletivem vtačením do tmele	m2	93,940	152,00	14 278,88	20,0
42	K	PK	622531021	Vnější omítka silikonová tenkovrstvá probarvená Terranova zatřená (zrnitá) tl 2 mm	m2	274,436	300,00	82 330,80	20,0
43	K	PK	620471821	Nátěr základní Terranova G 700 pod tenkovrstvé omítky	m2	274,436	26,80	7 354,88	20,0
44	K	PK	629991011	Zakrývání výplní venkovních otvorů před nástřikem plastických maltovin z lešení	m2	64,560	25,80	1 665,65	20,0
45	K	PK	622711213	KZS stěn budov pod omítku deskami z polystyrénu EPS tl 30 mm s hmoždinkami s kovovým trnem	m2	3,990	461,00	1 839,39	20,0
46	K	PK	622711224.1	KZS stěn budov pod omítku deskami z polystyrénu EPS tl 140 mm vč. zakládacích a rohových lišt	m2	218,506	737,00	161 038,92	20,0
47	K	PK	622711226.1	KZS stěn budov pod omítku deskami z polystyrénu EPS tl 160 mm vč. zakládacích a rohových lišt	m2	23,725	807,00	19 146,08	20,0

48	K	PK	622741224	KZS venkovních podhledů budov deskami z polystyrénu EPS tl 140 mm s hmoždinkami s kovovým trnem	m2	28,215	737,00	20 794,46	20,0
49	K	PK	622751001	KZS lišta zakládací soklová Al tl 1 mm	m	66,300	161,00	10 674,30	20,0
50	K	PK	631311125	Mazanina tl do 120 mm z betonu prostého tř. C 20/25	m3	5,864	3 120,00	18 295,68	20,0
51	K	PK	631311135	Mazanina tl do 240 mm z betonu prostého tř. C 20/25	m3	11,850	3 050,00	36 142,50	20,0
52	K	PK	631319012	Příplatek k mazanině tl do 120 mm za přehlazení povrchu	m3	2,100	336,00	705,60	20,0
53	K	PK	631361821	Výztuž mazanin betonářskou ocelí 10 505	t	2,726	31 500,00	85 869,00	20,0
54	K	PK	631362021	Výztuž mazanin svařovanými sítěmi Kari	t	0,596	25 900,00	15 436,40	20,0
55	K	PK	632441223	Potěr anhydritový samonivelační tl do 40 mm C30 litý	m2	29,956	298,00	8 926,89	20,0
56	K	PK	632451456	Potěr pískocementový tl do 50 mm tř. C 25 běžný	m2	58,000	231,00	13 398,00	20,0
57	K	PK	633221101	Uzavírací stěrka na betonovou mazaninu	m2	58,000	105,00	6 090,00	20,0
58	K	PK	633811111	Přebroušení betonových podlah do 2 mm - po stržení povlakových podlah	m2	333,800	51,10	17 057,18	20,0
59	K	PK	634111100	Obvodová dilatace polystyrenovým páskem tl. 10mm mezi stěnou a mazaninou	m	30,380	21,50	653,17	20,0
60	K	PK	635111215	Násyp pod podlahy ze štěrkopísku se zhutněním	m3	20,684	987,00	20 415,11	20,0
61	K	PK	637121112	Okapový chodník z kačírku tl 150 mm s udusáním	m2	19,950	247,00	4 927,65	20,0
62	K	PK	642943111	Osazování úhelníkových rámců s dveřními křídly do 2,5 m2	kus	8,000	291,00	2 328,00	20,0
63	M	MAT	553311430	zárubeň HSE 145 800 L/P	kus	3,000	825,00	2 475,00	20,0
64	M	MAT	553311560	zárubeň HSE 160 800 L/P	kus	1,000	777,00	777,00	20,0
65	M	MAT	553311580	zárubeň HSE 160 900 L/P	kus	2,000	785,00	1 570,00	20,0
66	M	MAT	553311450	zárubeň ocelová HSE 145 900 L/P	kus	2,000	843,00	1 686,00	20,0
67	K	PK	642945111	Osazování protipožárních nebo protiplynových zárubní dveří jednokřídlových do 2,5 m2	kus	2,000	2 820,00	5 640,00	20,0
68	M	MAT	553312240	zárubeň ocelová HSE 160 DV 900 L/P	kus	2,000	1 350,00	2 700,00	20,0
69	K	PK	642946111	Osazování pouzdra posuvných dveří s jednou kapsou pro jedno křídlo šířky do 800 mm do zděné příčky	kus	1,000	848,00	848,00	20,0
70	M	MAT	553316110	pouzdro stavební STANDARD S700-070 700 mm	kus	1,000	5 970,00	5 970,00	20,0
	D		9	Ostatní konstrukce a práce-bourání				477 133,65	
71	K	PK	941111121	Montáž lešení řadového trubkového lehkého s podlahami zatížení do 200 kg/m2 š do 1,2 m v do 10 m	m2	267,456	47,10	12 597,18	20,0
72	K	PK	941111221	Příplatek k lešení řadovému trubkovému lehkému s podlahami š 1,2 m v 10 m za první a ZKD den použití	m2	5 349,120	1,00	5 349,12	20,0
73	K	PK	941111821	Demontáž lešení řadového trubkového lehkého s podlahami zatížení do 200 kg/m2 š do 1,2 m v do 10 m	m2	267,456	28,40	7 595,75	20,0
74	K	PK	949101111	Lešení lehké pomocné kozové trubkové o výšce lešeňové podlahy do 1,2 m	m2	160,000	37,00	5 920,00	20,0
75	K	PK	952901111	Vyčištění budov bytové a občanské výstavby při výšce podlaží do 4 m	m2	438,303	69,20	30 330,57	20,0
76	K	PK	953312111	Vložky do svislých dilatačních spár z fasádních polystyrenových desek tl 10 mm	m2	12,460	74,10	923,29	20,0
77	K	PK	953312122	Vložky do svislých dilatačních spár z extrudovaných polystyrenových desek tl 20 mm	m2	1,770	155,00	274,35	20,0
78	K	PK	962031132	Bourání příček z cihel pálených na MVC tl do 100 mm	m2	21,830	71,80	1 567,39	20,0

79	K	PK	962031133	Bourání příček z cihel pálených na MVC tl do 150 mm	m2	194,745	86,50	16 845,44	20,0
80	K	PK	962032231	Bourání zdiva z cihel pálených nebo vápenopískových na MV nebo MVC	m3	3,060	539,00	1 649,34	20,0
81	K	PK	966089002	Vybourání obvodového pláště z panelů typ OD-001 vč. boletických panelů	m2	92,540	148,00	13 695,92	20,0
82	K	PK	963042819	Bourání schodišťových stupňů betonových zhotovených na místě	m	9,500	142,00	1 349,00	20,0
83	K	PK	965042231	Bourání podkladů pod dlažby nebo mazanin betonových nebo z litého asfaltu tl přes 100 mm pl do 4 m2	m3	1,292	2 010,00	2 596,92	20,0
84	K	PK	965081212	Bourání podlah z dlaždic keramických nebo xylolitových tl do 10 mm pl do 1 m2	m2	3,991	58,70	234,27	20,0
85	K	PK	965081213	Bourání podlah z dlaždic keramických nebo xylolitových tl do 10 mm pl přes 1 m2	m2	81,646	48,90	3 992,49	20,0
86	K	PK	968072455	Vybourání kovových dveřních zárubní pl do 2 m2	m2	23,164	208,00	4 818,11	20,0
87	K	PK	968072456	Vybourání kovových dveřních zárubní pl přes 2 m2	m2	14,000	159,00	2 226,00	20,0
88	K	PK	766680822	Vybourání prosklené vstupní stěny s dvoukřídlovými dveřmi	m2	11,200	51,00	571,20	20,0
89	K	PK	971033641	Vybourání otvorů ve zdivu cihelném pl do 4 m2 na MVC nebo MV tl do 300 mm	m3	1,620	708,00	1 146,96	20,0
90	K	PK	971033651	Vybourání otvorů ve zdivu cihelném pl do 4 m2 na MVC nebo MV tl do 600 mm	m3	5,987	800,00	4 789,60	20,0
91	K	PK	978013191	Otlučení vnitřních omítek stěn MV nebo MVC stěn o rozsahu do 100 %	m2	64,500	57,60	3 715,20	20,0
92	K	PK	978059541	Odsekání a odebrání obkladů stěn z vnitřních obkládaček pl přes 1 m2	m2	8,996	66,50	598,23	20,0
93	K	PK	763131821	Demontáž podhledů	m2	325,065	54,80	17 813,56	20,0
94	K	PK	979081111	Odvoz sutí a vybouraných hmot na skládku do 1 km	t	137,822	352,00	48 513,34	20,0
95	K	PK	979081121	Odvoz sutí a vybouraných hmot na skládku ZKD 1 km přes 1 km	t	2 618,618	13,40	35 089,48	20,0
96	K	PK	979082111	Vnitrostaveništní vodorovná doprava sutí a vybouraných hmot do 10 m	t	137,822	209,00	28 804,80	20,0
97	K	PK	979082121	Vnitrostaveništní vodorovná doprava sutí a vybouraných hmot ZKD 5 m přes 10 m	t	1 929,508	23,30	44 957,54	20,0
98	K	PK	979098204	Poplatek za uložení stavebního odpadu na skládce (skládkovné)	t	137,822	1 300,00	179 168,60	20,0
	D		9.1	Přesun hmot				96 379,11	
99	K	PK	998011002	Přesun hmot pro budovy zděné výšky do 12 m	t	391,785	246,00	96 379,11	20,0
	D		PSV	Práce a dodávky PSV					
	D		711	Izolace proti vodě, vlhkosti a plynům				35 217,34	
100	K	PK	711111001	Provedení izolace proti zemní vlhkosti vodorovně za studena nátěrem penetračním	m2	8,000	7,23	57,84	20,0
101	M	MAT	111631500	lak asfaltový PENETRAL ALP- 20 kg	t	0,002	46 000,00	92,00	20,0
102	K	PK	711113115	Izolace proti vodě vodorovná hydroizolační stěrkou	m2	40,936	390,00	15 965,04	20,0
103	K	PK	711113115	Hydroizolační stěrka pro venkovní použití	m2	8,000	390,00	3 120,00	20,0
104	K	PK	711471051	Provedení izolace proti tlakové vodě vodorovně fólií	m2	37,635	114,00	4 290,39	20,0
105	M	MAT	283220280	fólie hydroizolační druh 803 tl 1,5 mm šíře 1300 mm	m2	47,044	149,00	7 009,56	20,0
106	K	PK	711491171	Provedení izolace proti tlakové vodě vodorovně z textilíí vrstva podkladní	m2	37,635	30,10	1 132,81	20,0
107	K	PK	711491172	Provedení izolace proti tlakové vodě vodorovně z textilíí vrstva ochranná	m2	37,635	36,80	1 384,97	20,0
108	M	MAT	693112430	textilie netkaná MOKRUTEX P 300 g/m2	m2	86,561	22,20	1 921,65	20,0
109	K	PK	998711101	Přesun hmot pro izolace proti vodě, vlhkosti a plynům v objektech výšky do 6 m	t	0,295	824,00	243,08	20,0
	D		713	Izolace tepelné				9 657,32	

110	K	PK	713121111	Montáž izolace tepelné podlah volně kladenými rohožemi, pásy, dílci, deskami 1 vrstva	m2	29,956	16,10	482,29	20,0
111	M	MAT	283764170	deska z extrudovaného polystyrénu BACHL XPS 30 SF 50 mm	m2	30,555	257,00	7 852,64	20,0
112	K	PK	713191131	Izolace tepelné podlah, stropů vrchem a stěch překrytí PE fólií tl. 0,2 mm	m2	29,956	42,70	1 279,12	20,0
113	K	PK	998713101	Přesun hmot pro izolace tepelné v objektech v do 6 m	t	0,058	746,00	43,27	20,0
	D		721	Zdravotechnika - vnitřní kanalizace				550 000,00	
114	K	PK	721-001	4.5 ZTI - souhrn	kpl	1,000	550 000,00	550 000,00	20,0
	D		731	Ústřední vytápění - kotelny				850 000,00	
115	K	PK	731-000	4.1 zařízení pro vytápění staveb - souhrn	kpl	1,000	850 000,00	850 000,00	20,0
	D		762	Konstrukce tesařské				25 002,16	
116	K	PK	762713220	Montáž prostorové vázané kce s ocelovými spojkami z hraněného řeziva průřezové plochy do 224 cm2	m	96,000	159,00	15 264,00	20,0
117	M	MAT	605121110	řezivo jehličnaté hranol jakost I-II délka 2 - 3,5 m	m3	1,327	6 080,00	8 068,16	20,0
118	K	PK	762795000	Spojovací prostředky pro montáž prostorových vázaných kcí	m3	1,229	538,00	661,20	20,0
119	K	PK	998762102	Přesun hmot pro kce tesařské v objektech v do 12 m	t	0,776	1 300,00	1 008,80	20,0
	D		763	Konstrukce montované z desek, dílců a panelů				299 459,45	
120	K	PK	763331111	SDK podhled pro venkovní prostředí vč. povrch. úpravy	m2	15,000	1 150,00	17 250,00	20,0
121	K	PK	763131532	SDK podhled desky 1xDF 15 bez TI jednovrstvá spodní kce profil CD+UD	m2	278,900	708,00	197 461,20	20,0
122	K	PK	763131535	SDK podhled desky 1xH2 DF 15 bez TI jednovrstvá spodní kce profil CD+UD	m2	37,300	758,00	28 273,40	20,0
123	K	PK	763131713	SDK podhled napojení na obvodové konstrukce	m	292,580	103,00	30 135,74	20,0
124	K	PK	763131721	SDK podhled skoková změna v do 0,5 m	m	2,660	154,00	409,64	20,0
125	K	PK	763135102	M+D SDK podhledu kazetového 600x600 mm	m2	47,600	443,00	21 086,80	20,0
126	K	PK	998763301	Přesun hmot pro sádkartonové konstrukce v objektech v do 6 m	t	6,553	739,00	4 842,67	20,0
	D		764	Konstrukce klempířské				5 344,54	
127	K	PK	764510560	KL/1 Oplechování parapetů z předvětráleného TiZn rš 400 mm včetně rohů	m	18,000	294,00	5 292,00	20,0
128	K	PK	998764101	Přesun hmot pro konstrukce klempířské v objektech v do 6 m	t	0,037	1 420,00	52,54	20,0
	D		766	Konstrukce truhlářské				633 807,47	
129	K	PK	766000000	T/4 M+D sanitární bezrámové příčky v.= 215mm z vysoko tlako.laminátu vč.dveří 60/200	m2	1,935	5 000,00	9 675,00	20,0
130	K	PK	766300001	To/1 D+M plastové okno 210/160 - viz výpis	kus	8,000	18 480,00	147 840,00	20,0
131	K	PK	766300002	To/2 D+M plastové okno 120/160 + parapetní deska - viz výpis	kus	1,000	10 560,00	10 560,00	20,0
132	K	PK	766300003	To/3 D+M plastové sklopně posuvné dveře 210/240 z toho 105/240 část posuvná - viz výpis	kus	6,000	30 240,00	181 440,00	20,0
133	K	PK	766300004	To/4 D+M plastová vstupní stěna 310/240 s dveřmi 110/200, panikové kování - viz výpis	kus	1,000	44 640,00	44 640,00	20,0
134	K	PK	766300005	To/5 D+M plastové okno pevně zasklené 378/60 - viz výpis	kus	1,000	13 608,00	13 608,00	20,0
135	K	PK	766621852	Demontáž rámu zdvojených oken včetně křidel do 2m2	m2	1,920	182,00	349,44	20,0
136	K	PK	766621853	Demontáž rámu zdvojených oken včetně křidel do 4m2	m2	94,710	149,00	14 111,79	20,0
137	K	PK	766660001	Montáž dveřních křidel otvíravých 1křídlových š do 0,8 m do ocelové zárubně	kus	4,000	507,00	2 028,00	20,0

138	M	MAT	611617112	Td/2 dveře vnitřní hladké dvojnásobný syntetický nástřik plně 1křídlové 80x197 cm vč. kování, stírací kartáč, stavěč dveřního křídla	kus	4,000	4 000,00	16 000,00	20,0
139	K	PK	766660002	Montáž dveřních křidel otvíravých 1křídlových š přes 0,8 m do ocelové zárubně	kus	4,000	550,00	2 200,00	20,0
140	M	MAT	611617351	Td/3 dveře vnitřní hladké dvojnásobný syntetický nástřik plně 1křídlové 90x197 cm vč. kování, spodní dveřní stírací kartáč, stavěč dveř. křídla	kus	4,000	4 000,00	16 000,00	20,0
141	K	PK	766660022	Montáž dveřních křidel otvíravých 1křídlových š přes 0,8 m požárních do ocelové zárubně	kus	2,000	995,00	1 990,00	20,0
142	M	MAT	611656111	dveře vnitřní dvojnásobný syntetický nástřik požárně odolné, odolnost EI (EW) 15 DP3 1křídlové 90 x 197 cm, spodní dveřní stírací kartáč, stavěč dveř. křídla	kus	2,000	9 000,00	18 000,00	20,0
143	K	PK	766660301	Montáž posuvných dveří do pouzdra	kus	1,000	2 280,00	2 280,00	20,0
144	M	MAT	611629321	Td/1 dveře vnitřní hladké dvojnásobný syntetický nástřik, posuvné do pouzdra 1křídle 70x197 cm vč. kování	kus	1,000	10 000,00	10 000,00	20,0
145	K	PK	766669000	Td/5 M+D dveře vnitřní s částečně proskleným bočním světlíkem 140/197 - dveře 90/197, atyp ocel. zárubeň - viz výpis	kus	1,000	25 000,00	25 000,00	20,0
146	K	PK	766669001	Td/6 M+D dveře vnitřní požárně odolné EW15/DP3-C s částečně proskleným bočním světlíkem 140/197 - dveře 90/197, atyp ocel. zárubeň - viz výpis	kus	2,000	35 000,00	70 000,00	20,0
147	K	PK	766691914	Vyvěšení nebo zavěšení dřevěných křidel dveří pl do 2 m2	kus	25,000	20,30	507,50	20,0
148	K	PK	766694112	Montáž parapetních desek dřevěných, laminovaných šířky do 30 cm délky do 1,6 m	kus	1,000	140,00	140,00	20,0
149	M	MAT	607941010	T/2 deska parapetní dřevotřísková tl. 18mm šířky 200mm vnitřní POSTFORMING s přední hranou 35mm	m	1,300	290,00	377,00	20,0
150	K	PK	766694113	Montáž parapetních desek dřevěných, laminovaných šířky do 30 cm délky do 2,6 m	kus	8,000	190,00	1 520,00	20,0
151	M	MAT	607941010	T/1 deska parapetní dřevotřísková tl. 18mm šířky 170mm vnitřní POSTFORMING s přední hranou 35mm	m	17,888	290,00	5 187,52	20,0
152	K	PK	766699002	T/5 M+D Dřevěný kryt otopných těles (laminátová deska, ABS hrana) kotveno do zdi - kotveno do zdi	m2	7,200	4 000,00	28 800,00	20,0
153	K	PK	766940000	T/3 M+D umyvadlová deska 470/900mm postforming vč.sklen.výplně a hlin.kce - viz výpis prvků	kus	1,000	7 000,00	7 000,00	20,0
154	K	PK	998766201	Přesun hmot pro konstrukce truhlářské v objektech v do 6 m	%	0,740	6 153,00	4 553,22	20,0
	D	767		Konstrukce zámečnické				1 508 207,84	
155	K	PK	7671131001	Td/7 M+D Prosklená vnitřní stěna z hliníkových profilů zasklena bezpeč. sklem 3200/2600 s dveřmi 1000/1970 - viz výpis	m2	1,000	85 000,00	85 000,00	20,0
156	K	PK	767161001	M+D nerezové zábradlí v.= 1,10m - viz výpis	m	2,900	10 000,00	29 000,00	20,0
157	K	PK	767530000	M+D Rolovací odolná čistící vstupní rohož vč. systémových prvků rošt, rektifikace z ocel. profilů	m2	8,000	8 000,00	64 000,00	20,0
158	K	PK	767911-R1	M+D Oplocení výšky 210cm na ocel. sloupky s brankou 90/200cm	m	83,000	6 150,00	510 450,00	20,0
159	K	PK	767990000	M+D lehká mobilní zvukotěsná stěna z na sobě nezávislých manuálně pojízdných panelů - 4,00/2,60m a 1,36/2,60m viz pozn. 4 - výkr.č. f.1.1.3	kus	2,000	245 000,00	490 000,00	20,0
160	K	PK	767995106	Montáž atypických zámečnických konstrukcí hmotnosti do 250 kg vč. dodávky kotvicích prvků	kg	6 453,048	23,20	149 710,71	20,0
161	M	MAT	134867100	tyč ocelová HEB, jakost S 235 JR označení průřezu 160 vč. povrch. úpravy	kg	6 969,292	24,90	173 535,37	20,0

162	K	PK	998767101	Přesun hmot pro zámečnické konstrukce v objektech v do 6 m	t	7,292	893,00	6 511,76	20,0
	D		776	Podlahy povlakové				240 365,39	
163	K	PK	776511810	Demontáž povlakových podlah lepených vč. soklíků	m2	239,428	28,20	6 751,87	20,0
164	K	PK	776521102	M+D podlahovina PVC s povrchovou úpravou PU tl. 2 mm vč. ukončení fabionem	m2	246,500	600,00	147 900,00	20,0
165	K	PK	776521103	M+D podlahovina PVC s protiskluzovou úpravou tl. 2 mm vč. ukončení fabionem	m2	109,300	700,00	76 510,00	20,0
166	K	PK	776590151	Úprava podkladu nášlapných ploch penetrací vč. materiálu	m2	333,800	11,20	3 738,56	20,0
167	K	PK	776990112	Vyrovnaní podkladu samonivelační stěrkou tl 3 mm pevnosti 30 Mpa	m2	30,000	179,00	5 370,00	20,0
168	K	PK	998776101	Přesun hmot pro podlahy povlakové v objektech v do 6 m	t	0,269	353,00	94,96	20,0
	D		781	Dokončovací práce - obklady keramické				106 713,46	
169	K	PK	781414113	Montáž obkladaček vnitřních pórovinových pravouhlých do 35 ks/m2 lepených flexibilním lepidlem	m2	115,563	337,00	38 944,73	20,0
170	M	MAT	597610300	obkladačky keramické dle výběru investora - cena předběžná	m2	127,119	350,00	44 491,65	20,0
171	K	PK	781494111	Plastové profily rohové lepené flexibilním lepidlem	m	124,400	121,00	15 052,40	20,0
172	K	PK	781494511	Plastové profily ukončovací lepené flexibilním lepidlem	m	57,420	90,70	5 207,99	20,0
173	K	PK	781495115	Spárování vnitřních obkladů silikonem	m	66,020	32,60	2 152,25	20,0
174	K	PK	998781101	Přesun hmot pro obklady keramické v objektech v do 6 m	t	2,015	429,00	864,44	20,0
	D		783	Dokončovací práce - nátěry				14 707,33	
175	K	PK	783221111	Nátěry syntetické KDK 1x antikorozi, 1x základní, 1x email	m2	13,499	175,00	2 362,33	20,0
176	K	PK	783820001	Nátěry betonových povrchů podlah protiskluzový	m2	24,690	500,00	12 345,00	20,0
	D		784	Dokončovací práce - malby				36 013,74	
177	K	PK	784453621	Malby směsi PRIMALEX tekuté disperzní bílé omyvatelné dvojnásobné s penetrací místnost v do 3,8 m	m2	1 097,980	32,80	36 013,74	20,0
	D		787	Dokončovací práce - zasklívání				142 779,74	
178	K	PK	787317100	Krytina střechy - plné desky Makrolon mono UV	m2	57,000	2 500,00	142 500,00	20,0
179	K	PK	998787101	Přesun hmot pro zasklívání v objektech v do 6 m	t	0,479	584,00	279,74	20,0
	D		M	Práce a dodávky M					
	D		21-M	Elektromontáže				850 000,00	
180	K	PK	210-001	4.7 Silnoproud - souhrn	kpl	1,000	465 000,00	465 000,00	20,0
181	K	PK	210-002	4.8 Slaboproud - souhrn	kpl	1,000	385 000,00	385 000,00	20,0
	D		24-M	Montáže vzduchotechnických zařízení				95 000,00	
182	K	PK	240-001	4.3 VZT - souhrn - viz samostatný rozpočet	kpl	1,000	95 000,00	95 000,00	20,0
	D		36-M	Montáž prov.,měř. a regul. zařízení				210 000,00	
183	K	PK	36002	4.4 Měření a regulace - souhrn	kpl	1,000	210 000,00	210 000,00	20,0
	D		OST	Ostatní				354 500,00	
184	K	PK	001	Vybavení výdeje stravy - viz samostatný rozpočet	kpl	1,000	350 000,00	350 000,00	20,0
185	K	PK	002	Hasící přístroj práškový 21A přenosný - 6kg	kus	3,000	1 500,00	4 500,00	20,0
				Celkem				7 900 839,61	

Příloha č. 3 – Nabídkový rozpočet

KRYCÍ LIST ROZPOČTU

Název stavby	NABÍDKOVÝ ROZPOČET	JKSO	
Název objektu		EČO	
Název části		Místo	
Objednatel		IČO	DIČ
Projektant			
Zhotovitel			
Rozpočet číslo	Zpracoval	Dne	
		23.01.2011	

Měrné a účelové jednotky

Počet	Náklady / 1 m.j.	Počet	Náklady / 1 m.j.	Počet	Náklady / 1 m.j.
0	0,00	0	0,00	0	0,00

Rozpočtové náklady v CZK

A	Základní rozp. náklady	B	Doplňkové náklady	C	Náklady na umístění stavby
1	HSV Dodávky 23 221,27	8	Práce přesčas 0,00	13	Zařízení staveniště 41 000,00
2	Montáž 1 268 720,56	9	Bez pevné podl. 0,00	14	Mimostav. doprava 0,00
3	PSV Dodávky 344 098,68	10	Kulturní památka 0,00	15	Územní vlivy 0,00
4	Montáž 3 855 661,26	11		16	Provozní vlivy 0,00
5	"M" Dodávky 0,00			17	Ostatní 0,00
6	Montáž 0,00			18	NUS z rozpočtu 0,00
7	ZRN (ř. 1-6) 5 491 701,77	12	DN (ř. 8-11) 0,00	19	NUS (ř. 13-18) 41 000,00
20	HZS 0,00	21	Kompl. činnost 0,00	22	Ostatní náklady 0,00

Projektant			D Celkové náklady
Datum a podpis	Razítko	23	Součet 7, 12, 19-22 5 532 701,77
Objednatel		24	10 % 0,00 DPH 0,00
Datum a podpis	Razítko	25	20 % 5 532 701,77 DPH 1 106 540,40
Zhotovitel		26	Cena s DPH (ř. 23-25) 6 639 242,17
Datum a podpis	Razítko	E Přípočty a odpočty	
		27	Dodávky objednatele 0,00
		28	Klouzavá doložka 0,00
		29	Zvýhodnění + - 0,00

REKAPITULACE ROZPOČTU

Stavba: NABÍDKOVÝ ROZPOČET

Objekt:

Část:

JKSO:

Objednatel:

Zhotovitel:

Datum:

Kód	Popis	Cena celkem
1	2	3
HSV	Práce a dodávky HSV	0,00
1	Zemní práce	89 096,53
2	Zakládání	70 279,62
3	Svislé a kompletní konstrukce	285 999,63
4	Vodorovné konstrukce	4 523,00
5	Komunikace	20 336,65
6	Úpravy povrchů, podlahy a osazování výplní	625 143,44
9	Ostatní konstrukce a práce-bourání	174 933,20
9.1	Přesun hmot	21 629,76
PSV	Práce a dodávky PSV	0,00
711	Izolace proti vodě, vlhkosti a plynům	27 605,04
713	Izolace tepelné	7 784,19
721	Zdravotechnika - vnitřní kanalizace	406 022,23
731	Ústřední vytápění - kotelny	623 697,54
762	Konstrukce tesařské	20 955,40
763	Konstrukce montované z desek, dílců a panelů	221 200,53
764	Konstrukce klempířské	7 982,67
766	Konstrukce truhlářské	384 142,95
767	Konstrukce zámečnické	1 260 758,00
776	Podlahy povlakové	163 624,87
781	Dokončovací práce - obklady keramické	89 154,20
783	Dokončovací práce - nátěry	16 239,32
784	Dokončovací práce - malby	30 308,78
787	Dokončovací práce - zasklívání	52 648,80
M	Práce a dodávky M	0,00
21-M	Elektromontáže	495 241,79
24-M	Montáže vzduchotechnických zařízení	43 967,74
36-M	Montáž prov.,měř. a regul. zařízení	138 951,44
OST	Ostatní	209 474,45
	Celkem	5 491 701,77

ROZPOČET

Stavba: NABÍDKOVÝ ROZPOČET

Objekt:

Část:

JKSO:

Objednatel:

Zhotovitel:

Datum:

P.Č.	TV	KCN	Kód položky	Popis	MJ	Množství celkem	Cena jednotková	Cena celkem
1	2	3	4	5	6	7	8	9
	D		HSV	Práce a dodávky HSV				
	D		1	Zemní práce				89 096,53
1	K	PK	122201222	Odkopávky a prokopávky nezapažené v hornině tř. 3 ručně	m3	51,276	357,75	18 343,96
2	K	PK	132202101	Hloubení rýh š do 600 mm ručním nebo pneum nářadím v soudržných horninách tř. 3	m3	24,029	357,75	8 596,36
3	K	PK	162701105	Vodorovné přemístění do 10000 m výkopku z horniny tř. 1 až 4	m3	75,305	198,75	14 966,85
4	K	PK	162701109	Příplatek k vodorovnému přemístění výkopku z horniny tř. 1 až 4 ZKD 1000 m přes 10000 m	m3	753,050	7,73	5 820,44
5	K	PK	171201211	Poplatek za uložení odpadu ze sypaniny na skládce (skládkovné)	t	109,192	248,44	27 127,35
6	K	PK	181101102	Úprava pláně v zářezech v hornině tř. 1 až 4 se zhutněním	m2	170,920	9,36	1 599,43
7	K	PK	181900000	Úprava plochy po odstranění zařízení staveniště	m2	850,000	14,87	12 642,14
	D		2	Zakládání				70 279,62
8	K	PK	271572211	Násyp pod základové konstrukce se zhutněním z netříděného štěrkopísku	m3	2,272	593,76	1 349,03
9	K	PK	274313611	Základové pásy z betonu tř. C 16/20	m3	23,406	2 256,91	52 825,31
10	K	PK	274351215	Zřízení bednění stěn základových pásů	m2	52,370	230,77	12 085,45
11	K	PK	274351216	Odstranění bednění stěn základových pásů	m2	52,370	53,22	2 787,17
12	K	PK	289971211	Vrstvy z geotextilií ve sklonu do 1:5 š do 3 m	m2	25,375	8,53	216,44
13	M	MAT	693112860	geotextilie 300g/m2	m2	30,450	33,37	1 016,22
	D		3	Svislé a kompletní konstrukce				285 999,63
14	K	PK	311238112	Zdivo nosné vnitřní POROTHERM P+D tl 175 mm pevnosti P 10 na MVC	m2	130,941	506,31	66 297,37
15	K	PK	311238115	Zdivo nosné vnitřní POROTHERM P+D tl 300 mm pevnosti P 10 na MVC	m2	11,200	767,17	8 592,35
16	K	PK	317143522	Překlady nosné z pórobetonu Ytong ve zdech tl 250 mm pro světlost otvoru do 1350 mm	kus	1,000	1 128,46	1 128,46
17	K	PK	317168122	Překlad keramický plochý š 14,5 cm dl 125 cm	kus	12,000	229,72	2 756,66
18	K	PK	317168162	Překlad keramický plochý š 17,5 cm dl 125 cm	kus	12,000	229,72	2 756,66
19	K	PK	317168164	Překlad keramický plochý š 17,5 cm dl 175 cm	kus	12,000	303,07	3 636,85
20	K	PK	317321019	Římsy opěrných zdí a valů ze ŽB tř. C 20/25	m3	1,254	2 522,91	3 163,72
21	K	PK	317352211	Ztracené bednění překladů z pórobetonových U-profilů Ytong ve zdech tl 250 mm	m	47,400	290,98	13 792,48
22	K	PK	317361821	Výztuž překladů a říms z betonářské oceli 10 505	t	0,229	25 395,80	5 815,64
23	K	PK	340239226	Zazdívká otvorů pl do 4 m2 v příčkách nebo stěnách z cihel POROTHERM P+D tl 140 mm	m2	3,000	463,47	1 390,42
24	K	PK	341272622	Stěny nosné tl 250 mm z pórobetonových přesných hladkých tvárníc Ytong hmotnosti 500 kg/m3	m2	122,241	823,78	100 700,23
25	K	PK	341272742	Stěny nosné tl 375 mm z pórobetonových přesných hladkých tvárníc Ytong hmotnosti 500 kg/m3	m2	5,740	1 166,35	6 694,86
26	K	PK	342248113	Příčky POROTHERM P+D tl 140 mm pevnosti P 10 na MVC 5	m2	102,163	402,89	41 160,22
27	K	PK	342272148	Příčky tl 50 mm z pórobetonových přesných příčkových Ytong objemové hmotnosti 500 kg/m3	m2	42,700	324,60	13 860,52
28	K	PK	342272423	Příčky tl 125 mm z pórobetonových přesných příčkových Ytong objemové hmotnosti 500 kg/m3	m2	2,400	524,06	1 257,74
29	K	PK	342291131	Ukotvení příček k betonovým konstrukcím plochými nerezovými kotvami tl příčky do 100 mm	m	59,500	80,60	4 795,94
30	K	PK	346272115	Přízdívky ochranné tl 150 mm z pórobetonových přesných příčkových Ytong objemové hmotnosti 500 kg/m3	m2	13,536	605,76	8 199,51
	D		4	Vodorovné konstrukce				4 523,00
31	K	PK	411354171	Zřízení podpěrné konstrukce stropů v do 4 m pro zatížení do 5 kPa	m2	8,425	135,81	1 144,22
32	K	PK	411354172	Odstranění podpěrné konstrukce stropů v do 4 m pro zatížení do 5 kPa	m2	8,425	31,80	267,91
33	K	PK	434311113	Schodišťové stupně dusané na terén z betonu tř. C 12/15 bez potěru	m	8,000	209,79	1 678,33
34	K	PK	434351141	Zřízení bednění stupňů přímočarých schodišť	m2	3,690	324,62	1 197,86
35	K	PK	434351142	Odstranění bednění stupňů přímočarých schodišť	m2	3,690	63,60	234,68
	D		5	Komunikace				20 336,65
36	K	PK	564831111	Podklad ze štěrkodrtě ŠD tl 100 mm	m2	55,000	58,55	3 220,16
37	K	PK	596811121	Kladení betonové dlažby komunikací pro pěší do lože z kameniva vel do 0,09 m2 plochy do 100 m2	m2	55,000	138,35	7 609,35
38	M	MAT	592453150	dlažba desková betonová 30x30x5,5 cm sedá	m2	55,550	171,15	9 507,14
	D		6	Úpravy povrchů, podlahy a osazování výplní				625 143,44
39	K	PK	612331121	Vnitřní cementová omítka zdiva hladká	m2	115,563	159,86	18 474,02
40	K	PK	622321141	Vnitřní omítka zdiva vápenocementová ze suchých směsí štuková	m2	642,878	266,08	171 058,06
41	K	PK	622142001	Potažení vnitřních stěn 2x sklovláknitým pletivem vtačením do tmele	m2	93,940	159,88	15 019,42
42	K	PK	622531021	Vnější omítka silikonová tenkovrstvá probarvená Terranova zatížená (zrnitá) tl 2 mm	m2	274,436	178,32	48 938,15
43	K	PK	620471821	Nátěr základní Terranova G 700 pod tenkovrstvé omítky	m2	274,436	8,76	2 402,97
44	K	PK	629991011	Zakrývání výplní venkovních otvorů před nástřikem plastických maltovin z lešení	m2	64,560	27,60	1 782,12
45	K	PK	622711213	KZS stěn budov pod omítkou deskami z polystyrénu EPS tl 30 mm s hmoždinkami s kovovým trnem	m2	3,990	552,08	2 202,81
46	K	PK	622711224.1	KZS stěn budov pod omítkou deskami z polystyrénu EPS tl 140 mm vč. zakládacích a rohových lišt	m2	218,506	500,76	109 419,26
47	K	PK	622711226.1	KZS stěn budov pod omítkou deskami z polystyrénu EPS tl 160 mm vč. zakládacích a rohových lišt	m2	23,725	521,17	12 364,66

48	K	PK	622741224	KZS venkovních podhledů budov deskami z polystyrénu EPS tl 140 mm s hmoždinkami s kovovým trnem	m2	28,215	813,77	22 960,51
49	K	PK	622751001	KZS lišta zakládací soklová Al tl 1 mm	m	66,300	110,42	7 320,61
50	K	PK	631311125	Mazanina tl do 120 mm z betonu prostého tř. C 20/25	m3	5,864	3 276,72	19 214,69
51	K	PK	631311135	Mazanina tl do 240 mm z betonu prostého tř. C 20/25	m3	11,850	2 834,61	33 590,16
52	K	PK	631319012	Příplatek k mazanině tl do 120 mm za přehlázení povrchu	m3	2,100	5,52	11,59
53	K	PK	631361821	Výztuž mazanin betonářskou ocelí 10 505	t	2,726	25 395,80	69 228,94
54	K	PK	631362021	Výztuž mazanin svařovanými sítěmi Kari	t	0,596	25 395,80	15 135,89
55	K	PK	632441223	Potěr anhydritový samonivelační tl do 40 mm C30 litý	m2	29,956	314,73	9 428,09
56	K	PK	632451456	Potěr pískocementový tl do 50 mm tř. C 25 běžný	m2	58,000	316,12	18 335,10
57	K	PK	633221101	Uzavírací stěrka na betonovou mazaninu	m2	58,000	55,21	3 202,08
58	K	PK	633811111	Přebroušení betonových podlah do 2 mm - po stržení povlakových podlah	m2	333,800	16,56	5 528,55
59	K	PK	634111100	Obvodová dilatace polystyrenovým páskem tl. 10mm mezi stěnou a mazaninou	m	30,380	17,80	540,91
60	K	PK	635111215	Násyp pod podlahy ze šterkopísku se zhutněním	m3	20,684	817,36	16 906,24
61	K	PK	637121112	Okapový chodník z kačírku tl 150 mm s udusáním	m2	19,950	204,55	4 080,70
62	K	PK	642943111	Osazování úhelníkových rámtů s dvěma křídly do 2,5 m2	kus	8,000	386,46	3 091,66
63	M	MAT	553311430	zárubeň HSE 145 800 L/P	kus	3,000	651,46	1 954,37
64	M	MAT	553311560	zárubeň HSE 160 800 L/P	kus	1,000	673,54	673,54
65	M	MAT	553311580	zárubeň HSE 160 900 L/P	kus	2,000	690,10	1 380,21
66	M	MAT	553311450	zárubeň ocelová HSE 145 900 L/P	kus	2,000	690,10	1 380,21
67	K	PK	642945111	Osazování protipožárních nebo protiplýnových zárubní dveří jednokřídlových do 2,5 m2	kus	2,000	552,08	1 104,17
68	M	MAT	553312240	zárubeň ocelová HSE 160 DV 900 L/P	kus	2,000	1 159,37	2 318,75
69	K	PK	642946111	Osazování pouzdra posuvných dveří s jednou kapsou pro jedno křídlo šířky do 800 mm do zděné přičky	kus	1,000	1 104,17	1 104,17
70	M	MAT	553316110	pouzdro stavební STANDARD S700-070 700 mm	kus	1,000	4 990,83	4 990,83
	D		9	Ostatní konstrukce a práce-bourání				174 933,20
71	K	PK	941111121	Montáž lešení řadového trubkového lehkého s podlahami zatížení do 200 kg/m2 š do 1,2 m v do 10 m	m2	267,456	44,17	11 812,62
72	K	PK	941111221	Příplatek k lešení řadovému trubkovému lehkému s podlahami š 1,2 m v 10 m za první a ZKD den použití	m2	5 349,120	1,10	5 906,31
73	K	PK	941111821	Demontáž lešení řadového trubkového lehkého s podlahami zatížení do 200 kg/m2 š do 1,2 m v do 10 m	m2	267,456	16,56	4 429,73
74	K	PK	949101111	Lešení lehké pomocné kozové trubkové o výšce lešeňové podlahy do 1,2 m	m2	160,000	22,08	3 533,33
75	K	PK	952901111	Vyčištění budov bytové a občanské výstavby při výšce podlaží do 4 m	m2	438,303	55,21	24 197,94
76	K	PK	953312111	Vložky do svislých dilatačních spár z fasádních polystyrénových desek tl 10 mm	m2	12,460	59,73	744,21
77	K	PK	953312122	Vložky do svislých dilatačních spár z extrudovaných polystyrénových desek tl 20 mm	m2	1,770	124,94	221,14
78	K	PK	962031132	Bourání příček z cihel pálených na MVC tl do 100 mm	m2	21,830	17,62	384,58
79	K	PK	962031133	Bourání příček z cihel pálených na MVC tl do 150 mm	m2	194,745	45,02	8 768,11
80	K	PK	962032231	Bourání zdiva z cihel pálených nebo vápenopískových na MV nebo MVC	m3	3,060	280,55	858,49
81	K	PK	966089002	Vybourání obvodového pláště z panelů typ OD-001 vč. boletických panelů	m2	92,540	77,03	7 128,77
82	K	PK	963042819	Bourání schodišťových stupňů betonových zhotovených na místě	m	9,500	73,91	702,16
83	K	PK	965042231	Bourání podkladů pod dlažby nebo mazanin betonových nebo z litého asfaltu tl přes 100 mm pl do 4 m2	m3	1,292	1 046,21	1 351,71
84	K	PK	965081212	Bourání podlah z dlaždic keramických nebo xylolitových tl do 10 mm pl do 1 m2	m2	3,991	30,55	121,94
85	K	PK	965081213	Bourání podlah z dlaždic keramických nebo xylolitových tl do 10 mm pl přes 1 m2	m2	81,646	25,45	2 078,10
86	K	PK	968072455	Vybourání kovových dveřních zárubní pl do 2 m2	m2	23,164	108,26	2 507,84
87	K	PK	968072456	Vybourání kovových dveřních zárubní pl přes 2 m2	m2	14,000	82,76	1 158,64
88	K	PK	766680822	Vybourání prosklené vstupní stěny s dvoukřídlovými dveřmi	m2	11,200	26,55	297,31
89	K	PK	971033641	Vybourání otvorů ve zdivu cihelném pl do 4 m2 na MVC nebo MV tl do 300 mm	m3	1,620	368,52	597,00
90	K	PK	971033651	Vybourání otvorů ve zdivu cihelném pl do 4 m2 na MVC nebo MV tl do 600 mm	m3	5,987	416,40	2 493,00
91	K	PK	978013191	Otlučení vnitřních omítek stěn MV nebo MVC stěn o rozsahu do 100 %	m2	64,500	29,98	1 933,77
92	K	PK	978059541	Odsekání a odebrání obkladů stěn z vnitřních obkládaček pl přes 1 m2	m2	8,996	34,61	311,38
93	K	PK	763131821	Demontáž podhledů	m2	325,065	28,52	9 272,02
94	K	PK	979081111	Odvoz suti a vybouraných hmot na skládku do 1 km	t	137,822	99,37	13 696,04
95	K	PK	979081121	Odvoz suti a vybouraných hmot na skládku ZKD 1 km přes 1 km	t	2 618,618	4,97	13 011,24
96	K	PK	979082111	Vnitrostaveništní vodorovná doprava suti a vybouraných hmot do 10 m	t	137,822	108,79	14 992,99
97	K	PK	979082121	Vnitrostaveništní vodorovná doprava suti a vybouraných hmot ZKD 5 m přes 10 m	t	1 929,508	12,13	23 400,55
98	K	PK	979098204	Poplatek za uložení stavebního odpadu na skládce (skládkovně)	t	137,822	138,02	19 022,28
	D		9.1	Přesun hmot				21 629,76
99	K	PK	998011002	Přesun hmot pro budovy zděné výšky do 12 m	t	391,785	55,21	21 629,76
	D		PSV	Práce a dodávky PSV				
	D		711	Izolace proti vodě, vlhkosti a plynům				27 605,04
100	K	PK	711111001	Provedení izolace proti zemní vlhkosti vodorovně za studena nátěrem penetračním	m2	8,000	5,52	44,17
101	M	MAT	111631500	lak asfaltový PENETRAL ALP- 20 kg	t	0,002	33 124,95	66,25
102	K	PK	711113115	Izolace proti vodě vodorovná hydroizolační stěrka	m2	40,936	276,04	11 300,02
103	K	PK	711113115	Hydroizolační stěrka pro venkovní použití	m2	8,000	276,04	2 208,33
104	K	PK	711471051	Provedení izolace proti tlakové vodě vodorovně fólií	m2	37,635	93,85	3 532,20
105	M	MAT	283220280	fólie hydroizolační druh 803 tl 1,5 mm šíře 1300 mm	m2	47,044	164,52	7 739,71
106	K	PK	711491171	Provedení izolace proti tlakové vodě vodorovně z textilií vrstva podkladní	m2	37,635	11,04	415,55
107	K	PK	711491172	Provedení izolace proti tlakové vodě vodorovně z textilií vrstva ochranná	m2	37,635	11,04	415,55
108	M	MAT	693112430	textilie netkaná MOKRUTEX P 300 g/m2	m2	86,561	19,87	1 720,40
109	K	PK	998711101	Přesun hmot pro izolace proti vodě, vlhkosti a plynům v objektech výšky do 6 m	t	0,295	552,08	162,86
	D		713	Izolace tepelné				7 784,19

110	K	PK	713121111	Montáž izolace tepelné podlah volně kladenými rohožemi, pásy, dílci, deskami 1 vrstva	m2	29,956	12,98	388,75
111	M	MAT	283764170	deska z extrudovaného polystyrénu BACHL XPS 30 SF 50 mm	m2	30,555	207,15	6 329,54
112	K	PK	713191131	Izolace tepelné podlah, stropů vrchem a střech překrytí PE fólií tl. 0,2 mm	m2	29,956	34,42	1 031,02
113	K	PK	998713101	Přesun hmot pro izolace tepelné v objektech v do 6 m	t	0,058	601,31	34,88
			D	Zdravotechnika - vnitřní kanalizace				406 022,23
114	K	PK	721-001	4.5 ZTI - souhrn	kpl	1,000	406 022,23	406 022,23
			D	Ústřední vytápění - koteleny				623 697,54
115	K	PK	731-000	4.1 zařízení pro vytápění staveb - souhrn	kpl	1,000	623 697,54	623 697,54
			D	Konstrukce tesařské				20 955,40
116	K	PK	762713220	Montáž prostorové vázané kce s ocelovými spojkami z hraněného řeziva průřezové plochy do 224 cm2	m	96,000	88,33	8 479,99
117	M	MAT	605121110	řezivo jehličnaté hranol jakost I-II délka 2 - 3,5 m	m3	1,327	6 072,91	8 058,75
118	K	PK	762795000	Spojovací prostředky pro montáž prostorových vázaných kci	m3	1,229	1 796,85	2 208,33
119	K	PK	998762102	Přesun hmot pro kce tesařské v objektech v do 12 m	t	0,776	2 845,79	2 208,33
			D	Konstrukce montované z desek, dílců a panelů				221 200,53
120	K	PK	763331111	SDK podhled pro venkovní prostředí vč. povrch. úpravy	m2	15,000	806,04	12 090,61
121	K	PK	763131532	SDK podhled desky 1xDF 15 bez TI jednovrstvá spodní kce profil CD+UD	m2	278,900	539,38	150 434,37
122	K	PK	763131535	SDK podhled desky 1xH2 DF 15 bez TI jednovrstvá spodní kce profil CD+UD	m2	37,300	566,99	21 148,68
123	K	PK	763131713	SDK podhled napojení na obvodové konstrukce	m	292,580	1,10	323,06
124	K	PK	763131721	SDK podhled skoková změna v do 0,5 m	m	2,660	1,10	2,94
125	K	PK	763135102	M+D SDK podhledu kazetového 600x600 mm	m2	47,600	507,92	24 176,80
126	K	PK	998763301	Přesun hmot pro sádrokartonové konstrukce v objektech v do 6 m	t	6,553	1 987,50	13 024,07
			D	Konstrukce klempířské				7 982,67
127	K	PK	764510560	KL/1 Oplechování parapetů z předvětráloho TiZn rš 400 mm včetně rohů	m	18,000	441,67	7 949,99
128	K	PK	998764101	Přesun hmot pro konstrukce klempířské v objektech v do 6 m	t	0,037	883,33	32,68
			D	Konstrukce truhlářské				384 142,95
129	K	PK	766000000	T/4 M+D sanitární bezrámové příčky v.= 215mm z vysoko tlako.laminátu vč.dveří 60/200	m2	1,935	4 471,87	8 653,07
130	K	PK	766300001	To/1 D+M plastové okno 210/160 - viz výpis	kus	8,000	7 670,90	61 367,19
131	K	PK	766300002	To/2 D+M plastové okno 120/160 + parapetní deska - viz výpis	kus	1,000	4 190,42	4 190,42
132	K	PK	766300003	To/3 D+M plastové sklopně posuvné dveře 210/240 z toho 105/240 část posuvná - viz výpis	kus	6,000	17 500,95	105 005,69
133	K	PK	766300004	To/4 D+M plastová vstupní stěna 310/240 s dveřmi 110/200, panikové kování - viz výpis	kus	1,000	27 226,82	27 226,82
134	K	PK	766300005	To/5 D+M plastové okno pevně zasklené 378/60 - viz výpis	kus	1,000	14 906,23	14 906,23
135	K	PK	766621852	Demontáž rámu zdvojených oken včetně křidel do 2m2	m2	1,920	94,73	181,88
136	K	PK	766621853	Demontáž rámu zdvojených oken včetně křidel do 4m2	m2	94,710	77,56	7 345,23
137	K	PK	766660001	Montáž dveřních křidel otvíracích 1křídlových š do 0,8 m do ocelové zárubně	kus	4,000	559,81	2 239,25
138	M	MAT	611617112	Td/2 dveře vnitřní hladké dvojnásobný syntetický nástřik plně 1křídlové 80x197 cm vč. kování, stírací kartáč, stavěč dveřního křídla	kus	4,000	2 662,14	10 648,57
139	K	PK	766660002	Montáž dveřních křidel otvíracích 1křídlových š přes 0,8 m do ocelové zárubně	kus	4,000	220,83	883,33
140	M	MAT	611617351	Td/3 dveře vnitřní hladké dvojnásobný syntetický nástřik plně 1křídlové 90x197 cm vč. kování, spodní dveřní stírací kartáč, stavěč dveř. křídla	kus	4,000	2 723,98	10 895,90
141	K	PK	766660022	Montáž dveřních křidel otvíracích 1křídlových š přes 0,8 m požárních do ocelové zárubně	kus	2,000	276,04	552,08
142	M	MAT	611656111	dveře vnitřní dvojnásobný syntetický nástřik požárně odolné, odolnost EI (EW) 15 DP3 1křídlové 90 x 197 cm, spodní dveřní stírací kartáč, stavěč dveř. křídla	kus	2,000	7 087,64	14 175,27
143	K	PK	766660301	Montáž posuvných dveří do pouzdra	kus	1,000	1 104,17	1 104,17
144	M	MAT	611629321	Td/1 dveře vnitřní hladké dvojnásobný syntetický nástřik, posuvné do pouzdra 1křídlové 70x197 cm vč. kování	kus	1,000	7 896,99	7 896,99
145	K	PK	766669000	Td/5 M+D dveře vnitřní s částečně proskleným bočním světlíkem 140/197 - dveře 90/197, atyp ocel. zárubeň - viz výpis	kus	1,000	19 896,17	19 896,17
146	K	PK	766669001	Td/6 M+D dveře vnitřní požárně odolné EW15/DP3-C s částečně proskleným bočním světlíkem 140/197 - dveře 90/197, atyp ocel. zárubeň - viz výpis	kus	2,000	27 073,02	54 146,04
147	K	PK	766691914	Vyvěšení nebo zavěšení dřevěných křidel dveří pl do 2 m2	kus	25,000	10,57	264,16
148	K	PK	766694112	Montáž parapetních desek dřevěných, laminovaných šířky do 30 cm délky do 1,6 m	kus	1,000	88,33	88,33
149	M	MAT	607941010	T/2 deska parapetní dřevotřísková tl. 18mm šířky 200mm vnitřní POSTFORMING s přední hranou 35mm	m	1,300	187,71	244,02
150	K	PK	766694113	Montáž parapetních desek dřevěných, laminovaných šířky do 30 cm délky do 2,6 m	kus	8,000	88,33	706,67
151	M	MAT	607941010	T/1 deska parapetní dřevotřísková tl. 18mm šířky 170mm vnitřní POSTFORMING s přední hranou 35mm	m	17,888	187,71	3 357,72
152	K	PK	766699002	T/5 M+D Dřevěný kryt otopných těles (laminátová deska, ABS hrana) kotveno do zdi - kotveno do zdi	m2	7,200	3 146,87	22 657,47
153	K	PK	766940000	T/3 M+D umyvadlová deska 470/900mm postforming vč.sklen.výplně a hlin.kce - viz výpis prvků	kus	1,000	4 692,70	4 692,70
154	K	PK	998766201	Přesun hmot pro konstrukce truhlářské v objektech v do 6 m	%	0,740	1 104,17	817,08
			D	Konstrukce zámečnické				1 260 758,00
155	K	PK	7671131001	Td/7 M+D Prosklená vnitřní stěna z hliníkových profilů zasklena bezpeč. sklem 3200/2600 s dveřmi 1000/1970 - viz výpis	m2	1,000	52 039,08	52 039,08
156	K	PK	767161001	M+D nerezové zábradlí v.= 1,10m - viz výpis	m	2,900	9 000,85	26 102,46
157	K	PK	767530000	M+D Rolovací odolná čistící vstupní rohož vč. systémových prvků rošt, rektifikace z ocel. profilů	m2	8,000	7 315,09	58 520,75
158	K	PK	767911-R1	M+D Oplacení výšky 210cm na ocel. sloupky s brankou 90/200cm	m	83,000	4 482,76	372 069,38
159	K	PK	767990000	M+D lehká mobilní zvukotěsná stěna z na sobě nezávislých manuálně pojízdných panelů - 4,00/2,60m a 1,36/2,60m viz pozn. 4 - výkr.č. f.1.1.3	kus	2,000	173 905,99	347 811,98
160	K	PK	767995106	Montáž atypických zámečnických konstrukcí hmotnosti do 250 kg vč. dodávky kotvicích prvků	kg	6 453,048	25,62	165 305,33
161	M	MAT	134867100	tyč ocelová HEB, jakost S 235 JR označení průřezu 160 vč. povrch. úpravy	kg	6 969,292	33,12	230 857,45

162	K	PK	998767101	Přesun hmot pro zámečnické konstrukce v objektech v do 6 m	t	7,292	1 104,17	8 051,57
	D		776	Podlahy povlakové				163 624,87
163	K	PK	776511810	Demontáž povlakových podlah lepených vč. soklíků	m2	239,428	14,68	3 514,37
164	K	PK	776521102	M+D podlahovina PVC s povrchovou úpravou PU tl. 2 mm vč. ukončení fabionem	m2	246,500	366,58	90 362,66
165	K	PK	776521103	M+D podlahovina PVC s protiskluzovou úpravou tl. 2 mm vč. ukončení fabionem	m2	109,300	515,09	56 299,66
166	K	PK	776590151	Úprava podkladu nášlapných ploch penetrací vč. materiálu	m2	333,800	22,08	7 371,41
167	K	PK	776990112	Vyrovnění podkladu samonivelační stěrkou tl 3 mm pevnosti 30 Mpa	m2	30,000	187,71	5 631,24
168	K	PK	998776101	Přesun hmot pro podlahy povlakové v objektech v do 6 m	t	0,269	1 656,25	445,53
	D		781	Dokončovací práce - obklady keramické				89 154,20
169	K	PK	781414113	Montáž obkladaček vnitřních pórovinných pravouhlých do 35 ks/m2 lepených flexibilním lepidlem	m2	115,563	331,25	38 280,19
170	M	MAT	597610300	obkladačky keramické dle výběru investora - cena předběžná	m2	127,119	331,25	42 108,11
171	K	PK	781494111	Plastové profily rohové lepené flexibilním lepidlem	m	124,400	33,12	4 120,74
172	K	PK	781494511	Plastové profily ukončovací lepené flexibilním lepidlem	m	57,420	33,12	1 902,03
173	K	PK	781495115	Spárování vnitřních obkladů silikonem	m	66,020	33,12	2 186,91
174	K	PK	998781101	Přesun hmot pro obklady keramické v objektech v do 6 m	t	2,015	276,04	556,22
	D		783	Dokončovací práce - nátěry				16 239,32
175	K	PK	783221111	Nátěry syntetické KDK 1x antikoroziní, 1x základní, 1x email	m2	13,499	193,23	2 608,40
176	K	PK	783820001	Nátěry betonových povrchů podlah protiskluzový	m2	24,690	552,08	13 630,92
	D		784	Dokončovací práce - malby				30 308,78
177	K	PK	784453621	Malby směsí PRIMALEX tekuté disperzní bílé omyvatelné dvojnásobné s penetrací místnost v do 3,8 m	m2	1 097,980	27,60	30 308,78
	D		787	Dokončovací práce - zasklívání				52 648,80
178	K	PK	787317100	Krytina střechy - plně desky Makrolon mono UV	m2	57,000	894,61	50 992,55
179	K	PK	998787101	Přesun hmot pro zasklívání v objektech v do 6 m	t	0,479	3 457,72	1 656,25
	D	M	21-M	Práce a dodávky M				495 241,79
	D		21-M	Elektromontáže				
180	K	PK	210-001	4.7 Silnoproud - souhrn	kpl	1,000	276 153,65	276 153,65
181	K	PK	210-002	4.8 Slaboproud - souhrn	kpl	1,000	219 088,14	219 088,14
	D		24-M	Montáže vzduchotechnických zařízení				43 967,74
182	K	PK	240-001	4.3 VZT - souhrn - viz samostatný rozpočet	kpl	1,000	43 967,74	43 967,74
	D		36-M	Montáž prov.,měř. a regul. zařízení				138 951,44
183	K	PK	36002	4.4 Měření a regulace - souhrn	kpl	1,000	138 951,44	138 951,44
	D		OST	Ostatní				209 474,45
184	K	PK	001	Vybavení výdeje stravy - viz samostatný rozpočet	kpl	1,000	206 990,08	206 990,08
185	K	PK	002	Hasicí přístroj práškový 21A přenosný - 6kg	kus	3,000	828,12	2 484,37
				Celkem				5 491 701,77

Příloha č. 4 – Rozpočet víceprací a měněprací

ZADÁNÍ S VÝKAZEM VÝMĚR- Příloha č. 1 VÍCEPRÁCE

Stavba: Rekonstrukce části budovy koleje J.L. Fischera - univerzitní mateřská škola a klub předškoláků

Objekt: Rekonstrukce části budovy koleje J.L. Fischera - univerzitní mateřská škola a klub předškoláků

JKSO:

EČO:

Objednatel K.T.S Montáže

Zpracoval:

Zhotovitel: Dle výběru investora

Datum: 27.6.2011

P.Č.	KC N	Kód položky	Popis	MJ	Množství celkem	Měněpráce a vícepráce	Celkem	Cena jednotková	Cena více/ mėněprací
1	2	3	4	5	6	6	7	8	

HSV Práce a dodávky HSV

320 462,773

1 Zemní práce

15 299,958

2	001	132202101	Hloubení rýh š do 600 mm ručním nebo pneum nářadím v soudržných horninách tř. 3	m3	24,029	14,850	38,879	357,75	5 312,59
3	001	162701105	Vodorovné přemístění do 10000 m výkopku z horniny tř. 1 až 4	m3	75,305	14,850	90,155	198,75	2 951,44
4	001	162701109	Příplatek k vodorovnému přemístění výkopku z horniny tř. 1 až 4 ZKD 1000 m přes 10000 m	m3	753,050	148,500	901,550	7,73	1 147,91
5	001	171201211	Poplatek za uložení odpadu ze sypaniny na skládce (skládkovné)	t	109,192	23,700	132,892	248,44	5 888,03

2 Zakládání

36 689,320

8	011	271572211	Násyp pod základové konstrukce se ztuhněním z netříděného štěrkopísku	m3	2,272	19,570	21,842	593,76	11 619,88
9	011	274313611	Základové pásy z betonu tř. C 16/20	m3	23,406	9,540	32,946	2 256,91	21 530,92
10	011	274351215	Zřízení bednění stěn základových pásů	m2	52,370	12,460	64,830	230,77	2 875,39
11	011	274351216	Odstranění bednění stěn základových pásů	m2	52,370	12,460	64,830	53,22	663,12

3 Svislé a kompletní konstrukce

29 514,367

14	011	311238112	Zdivo nosné vnitřní POROTHERM P+D tl 175 mm pevnosti P 10 na MVC	m2	130,941	52,990	183,931	506,31	26 829,37
			Zahradní obrubník 1000/200/50	m	0,000	10,000	10,000	65,00	650,00
			uložení zahradního obrubníku do betonu tl. 25cm	m	0,000	10,000	10,000	100,00	1 000,00
			beton pro uložení obrub a kolem rampy + práce	m3	0,000	0,460	0,460	2 250,00	1 035,00

6 Úpravy povrchů, podlahy a osazování výplní

210 240,786

			D+M XPS tl. 50 mm deska z polystyrenu 500mm pod úroveň podlahy	m2	0,000	149,600	149,600	180,00	26 928,00
	011	631311135	Mazanina tl do 240 mm z betonu prostého tř. C 20/25	m3	11,850	6,320	18,170	2 834,61	17 914,74
53	011	631361821	Výztuž mazanin betonářskou ocelí 10505	t	2,726	0,600	3,326	25 395,80	15 237,48
54	011	631362021	Výztuž mazanin svařovanými sítěmi	t	0,596	0,420	1,016	25 395,80	9 240,00
			M+D vyrovnací stěrka Cemix	m2	0,000	298,184	298,184	314,73	93 847,45
		1	Betonový potěr tl.do 50 mm	m2	0,000	65,572	65,572	316,12	20 728,62
		2	Doplnění podlah polystyrenem	m3	0,000	2,974	2,974	2 630,00	7 821,62
		3	izolace PE folie tl. 0,2mm	m2	0,000	65,572	65,572	40,00	2 622,88
			M+D poklopů šachet	kus	0,000	3,000	3,000	5 300,00	15 900,00

9 Ostatní konstrukce a práce-bourání

28 718,342

80	013	962032231	Bourání zdiva z cihel pálených nebo vápenopískových na MV nebo MVC	m3	3,060	15,900	18,960	280,55	4 460,75
94	013	979081111	Odvoz sutí a vybouraných hmot na skládku do 1 km	t	137,822	39,800	177,622	99,37	3 954,93
95	013	979081121	Odvoz sutí a vybouraných hmot na skládku ZKD 1 km přes 1 km	t	2 618,618	756,580	3 375,198	4,97	3 760,20
96	013	979082111	Vnitrostavební vodorovná doprava sutí a vybouraných hmot do 10 m	t	137,822	39,800	177,622	108,79	4 329,84
97	013	979082121	Vnitrostavební vodorovná doprava sutí a vybouraných hmot ZKD 5 m přes 10 m	t	1 929,508	557,400	2 486,908	12,05	6 716,67
98	013	979098204	Poplatek za uložení stavebního odpadu na skládce (skládkovné)	t	137,822	39,820	177,642	138,02	5 495,96

PSV Práce a dodávky PSV

482 814,606

711 Izolace proti vodě, vlhkosti a plynům

10 666,992

104	711	711461202	Provedení izolace proti tlakové vodě vodorovně fólií	m2	37,635	35,616	73,251	93,85	3 342,56
105	283	283220280	fólie hydroizolační druh 803 tl 1,5 mm šíře 1300 mm	m2	47,044	44,520	91,564	164,52	7 324,43

721 Zdravotnicka

50 172,000

			vícepráce ZTI - zavaření stoup, výměna prask. Pot, dodávka vodom.	kpl	0,000	1,000	1,000	4 940,00	4 940,00
			Příplatek ZTI - umyvadlo keramické s otvorem pro baterii 49x42cm	kpl	11,000		11,000	2 415,00	16 445,00
			táhlem	kpl	11,000		11,000	3 997,00	28 787,00

762 Konstrukce tesařské

164 324,148

116	762	762713220	Montáž prostorové vázané kce s ocelovými spojkami z hraněného žeziva průřezové plochy do 224 cm ²	m	96,000	258,080	354,080	88,33	22 796,21
117	605	605121110	žezivo jehličnaté hoblované	m ³	1,327	2,496	3,823	6 072,91	15 157,98
118	762	762795000	Spojovací prostředky pro montáž prostorových vázaných kcí	m ³	1,229	2,496	3,725	1 796,85	4 484,94
119	762	998762102	Přesun hmot pro kce tesařské v objektech v do 12 m	t	0,776	1,634	2,410	2 845,79	4 650,02
			M+D dřevoplastové podlahy terasy	kpl	0,000	1,000	1,000	117 235,00	117 235,00
763 Konstrukce montované z desek, dílců a panelů									51 708,000
			SDK podhled kolem průvlaků a sloupů vč. rev. Dvířek	m ²		57,130	57,130	600,00	34 278,00
			Příplatek za úpravu otvoru pro montáž světel vybraných projektantem 300/600 - vyřezání a osazení kazetovými lištami	ks		10,000	10,000	336,00	3 360,00
			Příplatek za úpravu otvoru pro montáž světel vybraných projektantem 600/600 - vyřezání a osazení kazetovými lištami	ks		33,000	33,000	390,00	12 870,00
			Příplatek za přesun hmot pro úpravu otvoru pro montáž světel vybraných projektantem	ks		1,000	1,000	1 200,00	1 200,00
766 Konstrukce truhlářské									36 669,334
			Sanitární bezrámové příčky pro oddělení WC 600x1200 vč. nastavení dveří	m ²	0,000	8,200	8,200	4 471,87	36 669,33
767 Konstrukce zámečnické									35 900,000
			Příplatek za ELOX. Hliník- Prosklená vnitřní stěna z hliníkových profilů zasklena bezpeč. sklem 3200/2600 s dveřmi 1000/1970 - viz výpis	m ²	0,000	1,000	1,000	13 500,00	13 500,00
			Příplatek za kotvení profilů do stěn	kpl	0,000	1,000	1,000	22 400,00	22 400,00
776 Podlahy povlakové									113 613,232
164	776	776521102	M+D podlahovina PVC s povrchovou úpravou PU tl. 2 mm vč. ukončení fabionem	m ²	246,500	31,500	278,000	366,58	11 547,27
			Příplatek za podlahovinu Gerflor	m ²	0,000	278,000	278,000	34,00	9 452,00
			Příplatek za podlahovinu Grabo	m ²	0,000	77,800	77,800	185,00	14 393,00
167	776	776990112	Vyrovnění podkladu samonivelační stěrkou tl 3 mm pevnosti 30 Mpa	m ²	30,000	333,800	363,800	187,71	62 657,60
			pevnosti 30 Mpa ZKD 1 mm tloušťky	m ²	0,000	363,800	363,800	42,78	15 563,36
781 Dokončovací práce - obklady keramické									19 760,900
			Příplatek do celkové ceny za nerezové profily		0,000	124,400	124,400	115,00	14 306,00
			Příplatek do celkové ceny za hliníkové profily		0,000	57,420	57,420	95,00	5 454,90
M Práce a dodávky M									135 402,200
21-M Elektromontáže									107 535,200
			vícepráce - předělání vypínačů-chybný nákras v projektu	kpl		1,000	1,000	3 215,00	3 215,00
			vícepráce- Elektrická zabezpečovací signalizace	kpl		1,000	1,000	56 235,00	56 235,00
			vícepráce - Elektro Lumen dle požadavků projektanta	kpl		1,000	1,000	48 085,20	48 085,20
OST Ostatní									27 867,000
			Výdej stravy- vícepráce	kpl	0,000	1,000	1,000	27 867,00	27 867,00

Celkem

938 679,58

ZADÁNÍ S VÝKAZEM VÝMĚR- Příloha č. 2 MĚNĚPRÁCE

Stavba: Rekonstrukce části budovy koleje J.L. Fischera - univerzitní mateřská škola a klub předškoláků

Objekt: Rekonstrukce části budovy koleje J.L. Fischera - univerzitní mateřská škola a klub předškoláků

JKSO:

EČO:

Objednatel: K.T.S. Montáže, s.r.o.

Zpracoval:

Zhotovitel: Dle výběru investora

Datum: 27.6.2011

P.Č.	KC N	Kód položky	Popis	MJ	Množství celkem	Měněpráce a vícepráce	Celkem	Cena jednotková	Cena více/ mėněprací
1	2	3	4	5	6	6		7	8

HSV Práce a dodávky HSV

6 Úpravy povrchů, podlahy a osazování výplní

-47 811,695

42	011	620471123	Vnější omítka silikonová tenkovrstvá probarvená Terranova zatřena (zrnitá) tl 2 mm	m2	274,436	-52,584	221,852	178,32	-9 376,78
43	011	620471821	Nátěr základní Terranova G 700 pod tenkovrstvé omítky	m2	274,436	-52,584	221,852	8,76	-460,64
46	011	622711224.1	KZS stěn budov pod omítku deskami z polystyrénu EPS tl 140 mm vč. zakládacích a rohových lišt	m2	218,506	-52,584	165,922	500,76	-26 331,96
49	011	622751001	KZS lišta zakládací soklová Al tl 1 mm	m	66,300	-15,140	51,160	110,42	-1 671,76
55	011	632441223	Potěr anhydritový samonivelační tl do 40 mm C30 litý	m2	29,956	-29,956	0,000	314,73	-9 428,05
58	011	633811112	Přebroušení betonových podlah do 2 mm - po stržení povlakových podlah	m2	333,800	-32,760	301,040	16,56	-542,51

766 Konstrukce truhlářské

-14 906,230

134	R	766300005	To/5 D+M plastové okno pevně zasklené 378/60 - viz výpis	kus	1,000	-1,000	0,000	14 906,23	-14 906,23
-----	---	-----------	--	-----	-------	--------	-------	-----------	------------

767 Konstrukce zámečnické

-384 558,118

159	767	767990000	pojízdných panelů - 4,00/2,60m a 1,36/2,60m viz pozn. 4 - výkr.č. f.1.1.3	kus	2,000	-1,000	1,000	173 905,99	-173 905,99
160	767	767995106.1	Montáž atypických zámečnických konstrukcí hmotnosti do 250 kg vč. dodávky kotvicích prvků	kg	6 453,048	-3 167,097	3 285,951	25,62	-81 141,03
161	134	134867111	<i>tyč ocelová HEB, jakost S 235 JR označení průřezu 160 vč. povrch. úpravy</i>	kg	6 969,292	-3 420,464	3 548,828	33,120	-113 285,768
165	776	776521103	M+D podlahovina PVC s protiskluzovou úpravou tl. 2 mm vč. ukončení fabionem	m2	109,300	-31,500	77,800	515,09	-16 225,34

Celkem

-447 276,04

Příloha č. 5 – Projektová dokumentace

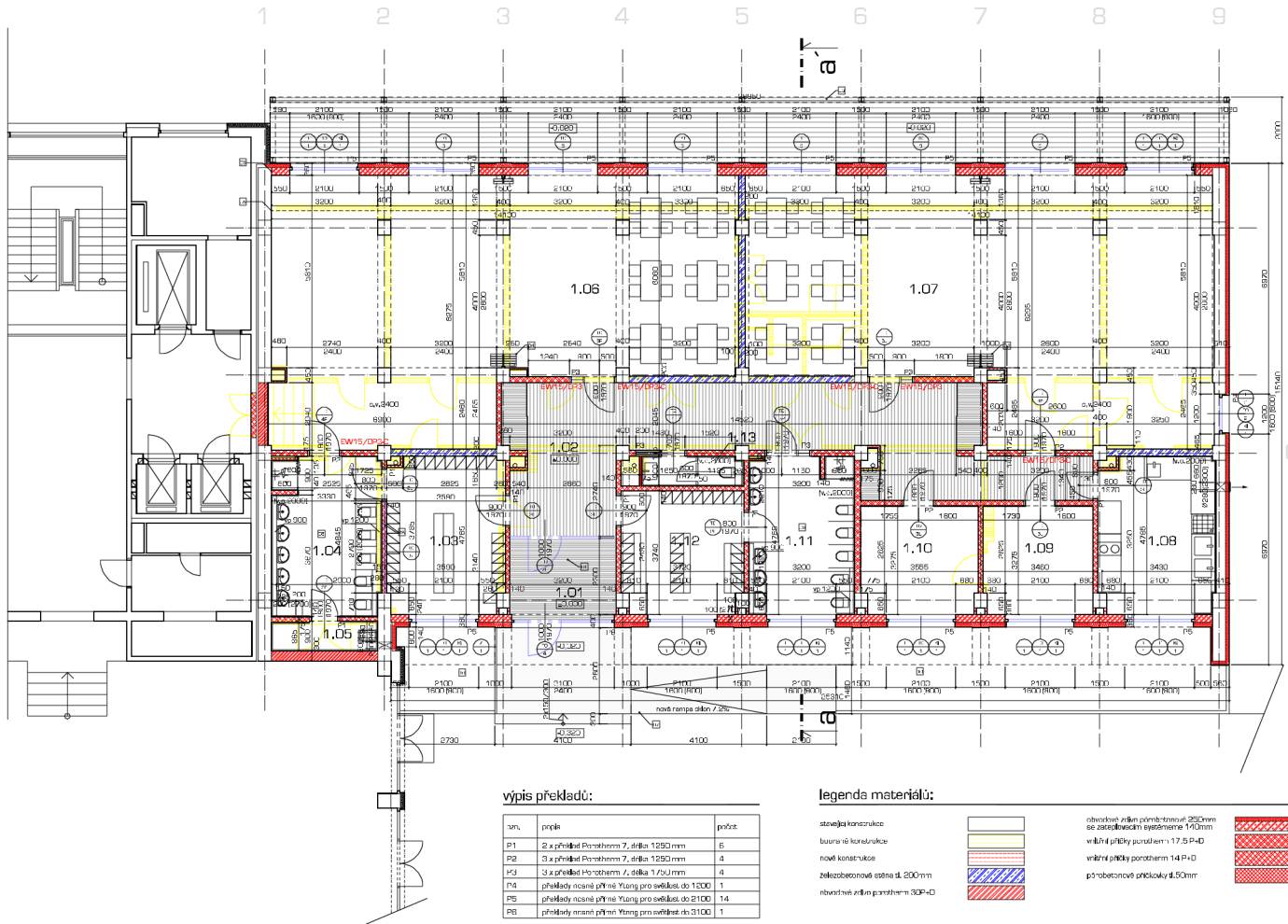

půdorys 1. podlaží, m 1:100

legenda místností:

č. um.	název místnosti	plocha m ²	úroveň podlahy	světlost	druh podlahy	dv. r.	povrchy stěn	povrch stropu	poznámka
1.01	zoděm	8,00	±0,000	2800	spec. dlažba zrn.	P5	výhledná zrn. stuka.	spec. dřev. strop	spec. dřev. strop
1.02	hlavní vstup - chodba	47,00	±0,000	2800	spec. protiblik.	P2	výhledná zrn. stuka.	spec. dřev. strop	spec. dřev. strop
1.03	šatna číslo I	18,00	±0,000	2800	spec. protiblik.	P2	výhledná zrn. stuka.	spec. dřev. strop	spec. dřev. strop
1.04	hygienická zóna číslo I	18,00	±0,000	2800	spec. protiblik.	P2	výhledná zrn. stuka.	spec. dřev. strop	spec. dřev. strop
1.05	vláknová místnost	3,00	±0,000	2800	spec.	P3	výhledná zrn. stuka.	spec. dřev. strop	spec. dřev. strop
1.06	úklád	100,50	±0,000	3000	spec.	P1	výhledná zrn. stuka.	spec. dřev. strop	spec. dřev. strop
1.07	šatna číslo II	110,50	±0,000	3000	spec.	P1, P2	výhledná zrn. stuka.	spec. dřev. strop	spec. dřev. strop
1.08	průpraha - výhledový	10,10	±0,000	2800	spec. protiblik.	P2	výhledná zrn. stuka.	spec. dřev. strop	spec. dřev. strop
1.09	úklád	11,20	±0,000	2800	spec.	P3	výhledná zrn. stuka.	spec. dřev. strop	spec. dřev. strop
1.10	rodinná, sborovna	11,10	±0,000	2800	spec.	P1, P2	výhledná zrn. stuka.	spec. dřev. strop	spec. dřev. strop
1.11	hygienická zóna číslo II	15,00	±0,000	2800	spec. protiblik.	P2	výhledná zrn. stuka.	spec. dřev. strop	spec. dřev. strop
1.12	šatna číslo III	19,30	±0,000	2800	spec. protiblik.	P2	výhledná zrn. stuka.	spec. dřev. strop	spec. dřev. strop
1.13	hygienická zóna číslo III	12,20	±0,000	2800	spec.	P1	výhledná zrn. stuka.	spec. dřev. strop	spec. dřev. strop

poznámky

- 01 částka zrna - koláčová oděra čedič vstupující v chod. rosový prvek z povrchu litiny, aplikovat hrubou opatření dle umění pískem, následně plocha - zapuštěná oděra čedičová koberecové pásy
- 02 stěnová oddělná příslušky na celbu útlaku, šatna na konci chodby bude nově obestaveno pro provedení instalací ÚT, ZT a inženýring Young
- 03 na východní straně objektu je navržena dřevinná předsazená terasa, navržena z fosian 60/180 po 500mm budou vynášeny ocelovými nosičky HE3160, což přiloženou buď betonovou a provázek konstrukce podlahy pro účelové nastavení systémů dle
- 04 vlnitá nová obestavení stěny, z materiálů provedení povrchu podlahy dle specifikací konstruktivní kolektivní, dle stěny uložení stěny a narušením stěny uložení stěny dle stěny, stěny se zakončí výstupem při uzavření konstrukce - panelu na výšku max. 4,0 / 2,6 a 1,36 / 2,6m
- 05 nutná dilatace stěnová konstrukce od nového porobetonového zdiva např. polyuretanem tl. 10mm
- 06 mezi místnosti 1.03 a 1.04 bude umístěn okno pro přívodní hygienické zařízení dle specifikací
- 07 pro vstup do objektu bude skoušet nové bezbarvé rampy a sklo 7,2% nebo nové vyrovnané schody 2x130/300. šatna povrchová oprava bude jako protibliková (P1, P2, P3)
- 08 v hygienické zóně číslo I bude umístěn zapařovací předmět dle výpisů 2.410/2005 Sa, z toho budou dvě zádusové mísy a dvě umývadla umístěna o 100mm výše
- 09 pro vstup mezi venkovním prostorem a novou fasádou bude umístěn sedmkrátovými podlahovými vlnitými dle specifikací konstrukce (15m²)
- 10 pro vstup mezi fasádou a stavební konstrukcí na západní straně objektu bude vypořádan kamenem (bazalk) frakce 40-60mm, kamen bude dle specifikací
- 11 v příloze jsou protibliková buď konstrukce protibliková (protibliková) 21kg/21kg vlny v chodbě 1.08 při výhledu dle specifikací dle specifikací

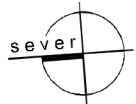

výpis překladů:

um.	popis	počet
P1	2 x překlad Porotherm 7, šířka 1250 mm	6
P2	3 x překlad Porotherm 7, šířka 1250 mm	4
P3	3 x překlad Porotherm 7, šířka 1750 mm	4
P4	příměly isaně příměly Young pro světlost do 1200	1
P5	příměly isaně příměly Young pro světlost do 2100	14
P6	příměly isaně příměly Young pro světlost do 3100	1

legenda materiálů:

stavební konstrukce		obestavení stěn - polyměr 250mm se zastřešením 140mm	
lustrace konstrukce		vlnitá příčka porotherm - 17,5 P+D	
nové konstrukce		vlnitá příčka porotherm 14 P+D	
železobetonové stěny tl. 200mm		porobetonové ocnokovy 4,50mm	
nové stěny polyměr 250 P+D			

rekonstrukce části budovy koleje J.L. Fischera - univerzitní mateřská škola a klub předškoláků

objednavatel : Univerzita Palackého v Olomouci, Křížkovského 8, 771 47 Olomouc
místo stavby : VŠ koleje J.L. Fischera, Šmeralova 10, 779 00 Olomouc
stupeň p.d. : dokumentace pro stavební povolení
zpracovatel : ateliér - spol.s.r.o., Uhléřská 27, 772 00 Olomouc
datum : prosinec 2010

výkres : půdorys 1. podlaží, m 1:100

f.1.1.3

řez a - a', m 1:100

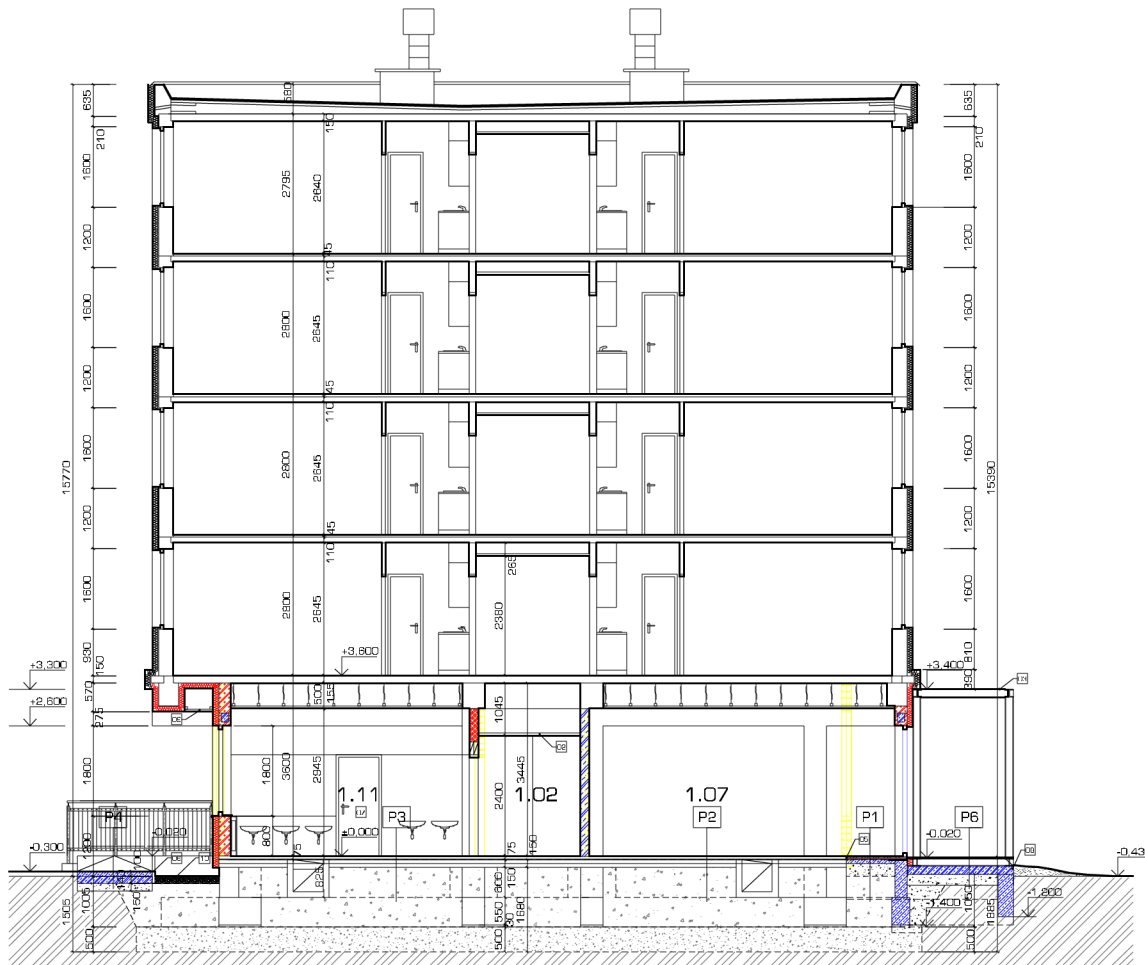

legenda materiálů:

stávající konstrukce		obvodové zdivo tl. 250mm se zateplovacím systémem 140mm	
bourané konstrukce		vnitřní příčky parotěm 17,5 P+D	
betonové konstrukce		vnitřní příčky parotěm 14 P+D	
obvodové zdivo parotěm 3CP+D		příčkový Ytong tl. 50mm	
železobetonová stěna tl. 200mm			

poznámky

- 01 nové vnitřní posuvné dveře ve stavebním provedení JAP 700C-standart, součástí pouzdra kartáč proti zvuku, prachu a pryžové těsnění pro ztlumení nárazu dveří do obložky
- 02 v chodbě bude snížena rovina stropu bude použit čtvercový rozestřovací sadrokartónový podhled
- 03 před východní fasádou objektu je z bezpečnostních důvodů navržena dřevěná předstěna dle, navržená z fošen 60/180 po 150mm, budou vynášeny ocelovými nosníky HEB180, pod předstěnou (clonou) bude podlaha srovnána a provedena konstrukce podlahy pro uložení
- 04 ve všech místnostech bude snížena stropní rovina sadrokartónovým podhledem
- 05 nutná dilatace stávajících konstrukcí od nového pářbetonového zdiva např. polystyrenem tl. 10mm
- 06 pro vstup do objektu bude sloužit nová betonová rampa o sklonu 7,2%, nebo nově vyrovnávací schody 2x150/300, finální povrchové úprava bude jako protiskluzová
- 07 v hygienickém zasedání třídy I, II budou umístěny z zařízovací předměty dle vyhlášky č. 410/2005 Sb., z toho budou dvě záchodové mísy a dvě umyvadla umístěna o 100mm výše
- 08 před vlastní realizací je nutno provést kopanou sondu do úrovně stávající základové spády, a přizvat statika, na základě sondy je možno provést prováděcí projekt základů
- 09 prostor mezi venkovním průvlakem a novou fasádou bude uzavřen sadrokartónovým podhledem vhodným do venkovního prostředí (15m²)
- 10 prostor mezi fasádou a stávající komunikací na západní straně objektu bude vysypán říčním kamenem (kačínak) frakce 40-80mm, kámen bude uložen na geotextilii

rekonstrukce části budovy koleje J.L.Fischera - univerzitní mateřská škola a klub předškoláků

objednavatel : Univerzita Palackého v Olomouci, Křížkovského 8, 771 47 Olomouc
 místo stavby : VŠ koleje J.L.Fischera, Šmeralova 10, 779 00 Olomouc
 stupeň p.d. : dokumentace pro stavební povolení
 zpracovatel : atelier-r, spol.s.r.o., Uhelná 27, 772 00 Olomouc
 datum : prosinec 2010

výkres : řez a - a', m 1:100

f.1.1.4

pohled od západu



pohled od východu



legenda povrchových úprav:

- | | |
|---|--|
| a fasádní zateplovací systém - batva šedá (stávkajcl) | e fasádní zateplovací systém - barva dřívová |
| b fasádní zateplovací systém - barva červená | f výplň otvorů - plast, barva bílá |
| c fasádní zateplovací systém - barva bílá | g pohledový beton |
| d fasádní zateplovací systém - barva tmavě šedá | h bezpečnostní clona s dřevěnou výplň |

rekonstrukce části budovy koleje J.L.Fischera - univerzitní mateřská škola a klub předškoláků

objednavatel : Univerzita Palackého v Olomouci, Křížkovského 8, 771 47 Olomouc
 místo stavby : VŠ kolej J.L.Fischera, Šmeralova 10, 779 00 Olomouc
 stupeň p.d. : dokumentace pro stavební povolení
 zpracovatel : atelier-r, spol.s.r.o., Uhelná 27, 772 00 Olomouc
 datum : prosinec 2010

výkres : pohled od západu, od východu, m 1:200

f.1.1.5