

Univerzita Palackého v Olomouci

Právnická fakulta

Adéla Vrbová

**Ochrana veřejného zdraví se zaměřením na přestupky na úseku
bezpečnosti výrobků**

Bakalářská práce

Olomouc 2019

„Prohlašuji, že jsem bakalářskou práci na téma Ochrana veřejného zdraví se zaměřením na přestupky na úseku bezpečnosti výrobků vypracovala samostatně a citovala jsem všechny použité zdroje.“

V Olomouci dne 25. 3. 2019

.....

Adéla Vrbová

Poděkování

Děkuji vedoucí mé bakalářské práce JUDr. Monice Horákové, Ph.D., za odborné vedení a udělení cenných rad a připomínek, jež mi poskytla při tvorbě této práce.

Obsah

Seznam použitých zkratk	6
Úvod	7
1 Ochrana veřejného zdraví	9
1.1 Definice veřejného zdraví	9
1.2 Funkce veřejného zdraví	9
1.2.1 Posuzování	9
1.2.2 Rozvoj politiky	9
1.2.3 Jistota (záruka, ujištění)	10
1.3 Ochrana veřejného zdraví v české právní legislativě	10
1.4 Orgány vykonávající státní správu v oblasti ochrany veřejného zdraví	11
2 Výrobek	13
2.1 Obecná bezpečnost výrobků a příslušná legislativa této bezpečnosti	13
2.2 Odpovědnost za výrobek	14
2.2.1 Odpovědnost za výrobek na mezinárodní úrovni	14
2.2.2 Právní oblast odpovědnosti za výrobek v rámci evropských společenství	15
2.2.3 Právní úprava odpovědnosti za výrobek v ČR	15
2.3 Podmínky uvádění výrobků na trh a technické požadavky na výrobky	15
2.4 Stanovený výrobek (výrobek harmonizovaného systému)	17
2.4.1 Uvádění stanovených výrobků na trh	17
2.5 Nestanovené výrobky (výrobky neharmonizovaného systému)	22
3 Přestupky na úseku bezpečnosti výrobků	23
3.1 Přestupky nestanovených výrobků	23
3.2 Přestupky na úseku stanovených výrobků	24
3.3 Vedlejší normy zabývající se problematikou porušení obecné bezpečnosti výrobků	24
4 Hračka jako výrobek	25
5 Rozbor rozsudku 1 As 159/2015 – 27 Nejvyššího správního soudu ze dne 31.7.2015	27
5.1 Subjekty řízení	27
5.2 Předmět řízení	29
5.3 Průběh řízení	30
5.4 Rozhodnutí čj. 10/0540/11/22 ze dne 27. 5. 2011	31
5.5 Odvolání proti rozhodnutí čj. 10/0540/11/22 ze dne 27. 5. 2011	33
5.6 Nové projednání věci	34

5.7	Rozhodnutí čj. 10/0540/11/22/II ze dne 11. 9. 2012.....	35
5.8	Odvolání proti rozhodnutí čj. 10/0540/11/22/II ze dne 11. 9. 2012	36
5.9	Kasační stížnost	37
5.9.1	Důvody kasační stížnosti	37
5.9.2	Vyjádření žalovaného ke kasační stížnosti.....	40
5.9.3	Posouzení věci Nejvyšším správním soudem.....	41
5.9.4	Závěr a náklady řízení o kasační stížnosti	46
5.9.5	Poučení	48
	Závěr	49
	Seznam použité literatury	52
	Seznam obrázků.....	56
	Shrnutí	57
	Klíčová slova	57
	Abstract.....	58
	Keywords.....	58
	Seznam příloh.....	59

Seznam použitých zkratek

apod.	a podobně
atd.	a tak dále
CE	Conformité Européenne
č.	číslo
ČOI	Česká obchodní inspekce
ČSN	Česká technická norma
ITC	Institut pro testování a certifikace
např.	například
NOZ	Nový Občanský zákoník
NSS	Nejvyšší správní soud
odst.	Odstavec
písm.	písmeno
s.	strana
Sb.	sbírky zákonů
sp. zn.	spisová značka
tj.	to jsou
TZÚS	Technický a zkušební ústav stavební Praha
tzv.	tak zvaný
§	paragraf

Úvod

Ochrana veřejného zdraví a jeho podpora je souhrn činností a opatření, jejichž cílem je vytváření a ochrana zdravých životních a pracovních podmínek.¹ Dále se ochrana veřejného zdraví snaží zabránit šíření infekčních a hromadně se vyskytujících onemocnění, ohrožení zdraví v souvislosti s vykonávanou prací, vzniku nemocí souvisejících s prací a jiných významných poruch zdraví. Ochrana veřejného zdraví je souhrnná problematika, v rámci které, je řešeno mnoho významných a důležitých záležitostí. Z tohoto důvodu existuje pro tuto problematiku široká škála právní úpravy, která je důležitá pro dodržování podmínek, jež jsou sestaveny k udržování ochrany zdraví obyvatel. Tato právní úprava existuje nejen v rámci české právní legislativy, ale také v rámci úpravy legislativy na úrovni evropské unie, či celého světa.

Tato práce se bude zabývat přiblížením základních pojmů, pravidel a takových právních úprav, které je nezbytné k ochraně veřejné zdraví znát a bude rozdělena do dvou částí, teoretické a praktické. V rámci podrobnějšího rozboru této oblasti bude tato práce dále zaměřena na výrobky, které jsou součástí každodenního života. Konkrétně pak na jejich bezpečnost, která je dle mého názoru velmi důležitá především proto, aby zabránila případnému ublížení na zdraví, majetku, či jiného veřejného zájmu nás všech, jelikož výrobků, se kterými člověk denně přijde do styku, je nespočet.

Jedním z cílů této práce tedy bude, vedle přiblížení základních pojmů a definic týkajících se nejen ochrany veřejného zdraví a jejich funkcí, ale také výrobků, jejich bezpečnosti a případné odpovědnosti za porušení této bezpečnosti, také zjistit odpověď na výzkumnou otázku: *Jaký postup je potřeba splnit před uvedením výrobku na trh?* jelikož předpokládám, že s tímto postupem souvisí mnoho pravidel a povinností, které musí ten, jež má zájem na uvedení výrobku na trh, striktně dodržovat. Výše zmíněné základní pojmy a definice a dále také postup při uvádění výrobků na trh nalezneme v kapitolách 1 a 2 této práce.

Dalším cílem, jež je stanovený pro zpracování této práce, je snaha odpovědět na další výzkumnou otázku, která navazuje na otázku předchozí, a to sice: *K jakým přestupkům na úseku bezpečnosti výrobků dochází, pokud jsou porušeny povinnosti související s výrobkem?* Přestupkům na tomto úseku bude věnována třetí kapitola, kterou tak také bude uzavřena teoretická část této práce.

¹ GÁBRIŠ, Tomáš, TOBIÁŠOVÁ, Lýdia. *AN INTRODUCTION TO PUBLIC HEALTH LAW: Lex salutis publicae or lex salvi populi?* Slovakia: Comenius University in Bratislava, 2015, s. 73 – 74.

Vzhledem k velmi širokému rozsahu kategorií výrobků jsem se rozhodla ve druhé části práce zaměřit na konkrétní oblast výrobků. Touto oblastí výrobků jsou hračky. Pro hračky jsem se rozhodla zejména z důvodu, že v dnešní době přibývá stále více případů výskytu závadných hraček na trhu, jejichž užívání může závažně ohrozit zdraví dětí, což považuji za velice závažný problém. Lze říci, že problematika závadnosti hraček je velmi aktuálním tématem. Vedle této skutečnosti se ale také jedná, dle mého názoru, o velmi zajímavé téma. Především je ale nutné tuto problematiku dostat do povědomí veřejnosti.

V rámci praktické části práce, která bude obsažena v kapitole 4 a 5, bude tedy nejprve přiblížena samotná hračka jako výrobek a její rozbor z právního hlediska. Následně se tato část bude zaměřovat na nejdůležitější cíl této práce, kterým je rozbor konkrétního případu výskytu technicky závadné hračky na trhu. Tento cíl bude proveden formou rozboru judikátu Nejvyššího správního soudu, který se zabývá výskytem závadné hračky, plastové flétny, v síti prodejen velkoobchodu. Tato hračka obsahovala součástku, jež mohlo dítě spolknout a následně se jím zadusit, což je jeden z případů závadného porušení bezpečnosti. Rozebíraný judikát je vydán v roce 2015 a samotný případ byl v řešení více než 4 roky. Při rozboru judikátu si tedy vzhledem k těmto skutečnostem kladu za úkol především odpovědět na poslední výzkumnou otázku stanovenou pro tuto práci, která se ptá: *Došlo od doby spáchání přestupku, jež je předmětem judikátu, až do dnešního dne, k výrazným změnám ve zmiňované právní úpravě, která upravuje podmínky na bezpečnost výrobku? Lze říci, že se takovéto podmínky na bezpečnost výrobků zpříšňují, nebo už před pár lety byla tato úprava dostatečně uzpůsobená k tomu, aby se podobné problémy vyskytovaly v co nejmenším množství?*

Vedle metody rozboru judikátu bude v práci použita také metoda rozboru právní úpravy, tištěná bibliografie (např. KLABUSAYOVÁ, Naděžda. *Zákon o obecné bezpečnosti výrobků: Zákon o technických požadavcích na výrobky: komentář*) a také elektronické zdroje. Bakalářská práce bude zpracována ke stavu právní úpravy platné k 1.1. 2019.

1 Ochrana veřejného zdraví

1.1 Definice veřejného zdraví

Samotná ochrana veřejného zdraví jako taková má na našem území již dlouholetou tradici a je centrem pozornosti kromě odborné veřejnosti, hlavně veřejnosti laické. Pro pojem veřejné zdraví existuje v dnešní době mnoho definic, jako příklad můžeme uvést definici E. A. Winslowa z roku 1923, podle nějž je veřejné zdraví věda a umění prevence před nemocemi, prodlužovat život, rozvíjet psychické a mentální zdraví a efektivnost organizovaného úsilí společnosti. Tato definice byla časem aktualizována, a to na základě definice komise pro budoucí rozvoj veřejného zdraví Světové zdravotnické organizace. Dle této definice lze o veřejném zdraví říci, že se jedná o vědu a umění prevence před nemocemi, prodlužovat život a zlepšovat zdraví skrz organizované úsilí společnosti.²

Pokud bychom chtěli tento pojem shrnout, lze tedy říci, že ochrana a podpora veřejného zdraví je soubor opatření sloužící k vytváření a ochraně zdravých životních a pracovních podmínek a opatření zabráňující šíření infekčních onemocnění, ohrožení zdraví v souvislosti s vykonávanou prací, vzniku nemocí v souvislosti s prací a jiných významných poruch zdraví a doзору nad jejich zachováním.³

1.2 Funkce veřejného zdraví

Podle mnoha autorů lze říct, že je v zájmu společnosti zajistit podmínky, ve kterých mohou být lidé zdraví. Tyto podmínky lze zajistit pomocí tří základních funkcí:

1.2.1 Posuzování – zahrnuje monitorování, diagnózu a vyšetřování zdravotních problémů společnosti.

1.2.2 Rozvoj politiky – vzdělání společnosti v oblasti veřejného zdraví se snaží vedle funkce posuzování vyvinout politiku tak, aby byla vhodně navržena k informování, vzdělávání a posílení povědomí veřejnosti o zdravotních problémech a dále se snaží zmobilizovat komunitu k tomu, aby společně pracovala na identifikaci a řešení těchto problémů.

² GÁBRIŠ, Tomáš, TOBIÁŠOVÁ, Lýdia. *AN INTRODUCTION TO PUBLIC HEALTH LAW: Lex salutis publicae or lex salvi populi?* Slovakia: Comenius University in Bratislava, 2015, s. 73 – 74.

³ *Ochrana veřejného zdraví* [online]. Veterinární a farmaceutická univerzita Brno [cit. 2018-10-24]. Dostupné na <<https://cit.vfu.cz/legpo/CD/navmgr/verzdravi.htm>>.

1.2.3 Jistota (záruka, ujištění) – Nakonec jistota jako funkce, zahrnuje zpřístupnění zdrojů těm, kteří je potřebují. Zahrnuje také prosazování zákonů určených k podpoře a ochraně zdraví, udržování kvality služeb, prevence, vzdělávání a výzkum nových řešení zdravotních problémů.⁴

1.3 Ochrana veřejného zdraví v české právní legislativě

V rámci ochrany veřejného zdraví se, stejně jako v ostatních oblastech, vyskytuje jistá právní úprava, která společně s orgány činnými v této oblasti zabezpečuje ochranu zdraví veřejnosti.

Současnou právní úpravou ochrany veřejného zdraví je zákon č. 258/2000 Sb. o ochraně veřejného zdraví a o změně některých souvisejících zákonů, který od jeho účinnosti v roce 2000 prošel několika novelami, jejichž cílem je zvyšování kvality tohoto zákona. Poslední novela tohoto zákona byla provedena k 1. 1. 2018.

Zákon o ochraně veřejného zdraví lze nazvat základním obecným zákonem pro drobnější oblasti spadající do této problematiky, a to vzhledem k tomu, že veřejné zdraví je širokým pojem, v rámci kterého, je upraveno mnoho menších okruhů, které jsou dále rozvíjeny souvisejícími zákony upravující jednotlivé okruhy. Zákon o ochraně veřejného zdraví se především zabývá zpracováním příslušných předpisů Evropské unie a v návaznosti na tyto přímo použitelné předpisy upravuje práva a povinnosti fyzických a právnických osob o oblasti ochrany a podpory veřejného zdraví, soustavu orgánů ochrany veřejného zdraví, jejich působnost a pravomoc. Vedle tohoto tento zákon dále upravuje také úkoly dalších orgánů veřejné správy v oblasti ochrany a podpory veřejného zdraví.⁵

Pokud bychom chtěli uvést příklady některých z mnoha okruhů, na které se vztahuje tento zákon, a které je vzhledem k tématu práce důležité zmínit, lze uvést třeba oblast péče o životní a pracovní podmínky, která je upravena v hlavě II. tohoto zákona a která dále zahrnuje například problematiku vody a výrobků přicházející do přímého styku s vodou, chemické látky, chemické směsi a vodárenské technologie, koupaliště a sauny. Pro tyto jednotlivé části této oblasti dále existují zvláštní zákony, vyhlášky, či směrnice jako např.: směrnice Rady 98/83/ES o jakosti vody určené pro lidskou spotřebu, zákon č. 274/2001 Sb., o vodovodech a kanalizacích pro veřejnou potřebu a o změně některých zákonů (zákon o vodovodech a kanalizacích), ve znění zákona č. 320/2002 Sb., nebo zákon č. 254/2001 Sb., o vodách a o změně některých

⁴ GÁBRIŠ, Tomáš, TOBIÁŠOVÁ, Lýdia. *AN INTRODUCTION...*, s. 74

⁵ §1 zákona č. 258/2000 Sb. o ochraně veřejného zdraví v platném znění

zákonů (vodní zákon), ve znění pozdějších předpisů. V rámci této široké oblasti upravené v Hlavě II. najdeme také kapitolu zabývající se předměty běžného užívání, kterou je do jisté míry nutné uvést, jelikož do roku 2015 do této oblasti spadaly také hračky, které jsou hlavním předmětem této práce. Poté, co byly hračky s účinností od 1. prosince 2015 z předmětů běžného užívání vyňaty⁶, jsou však nyní za předměty běžného užívání považovány pouze:

- a) „materiály a předměty určené pro styk s potravinami upravené přímo použitelným předpisem Evropské unie o materiálech a předmětech určených pro styk s potravinami,
- b) kosmetické přípravky upravené přímo použitelným předpisem Evropské unie o kosmetických přípravcích
- c) výrobky pro děti ve věku do 3 let, s výjimkou výrobků uvedených v písmenech a) a b), hraček a potravin“⁷

I zde logicky existuje celá škála právních předpisů, které předměty běžného užívání dále upravují. Patří mezi ně především nařízení Evropského parlamentu a Rady (ES) č. 1935/2004 ze dne 27. října 2004 o materiálech a předmětech určených pro styk s potravinami, zákon č. 102/2001 Sb., o obecné bezpečnosti výrobků, nebo nařízení Evropského parlamentu a Rady (ES) č. 1223/2009 o kosmetických přípravcích.

1.4 Orgány vykonávající státní správu v oblasti ochrany veřejného zdraví

Soustava orgánů ochrany veřejného zdraví v České republice je dvoustupňová a je tvořena Ministerstvem zdravotnictví a krajskými hygienickými stanicemi. Tyto orgány jsou tedy hlavními orgány ochrany veřejného zdraví. Vedle těchto orgánů zde existují také specifické orgány, kterými jsou Ministerstvo obrany a Ministerstvo vnitra, které plní úkoly veřejné správy na úseku ochrany a podpory veřejného zdraví pouze v určených případech. Jako další orgány ochrany veřejného zdraví lze uvést dále také Ministerstvo dopravy, Ministerstvo pro místní rozvoj, Ministerstvo životního prostředí, nebo krajské úřady, které taktéž v této oblasti vykonávají pouze specificky určené úkoly.⁸ Tyto orgány jsou, mimo jiné, oprávněny k zabezpečování povinností týkajících se ochrany a podpory veřejného zdraví.⁹

⁶ KRÝSA, Ivo. *Zákon o ochraně veřejného zdraví: komentář*. Praha: Wolters Kluwer, 2016. s. 77.

⁷ §25 zákona č. 258/2000 Sb. o ochraně veřejného zdraví v platném znění

⁸ KRÝSA, Ivo. *Zákon o ochraně veřejného zdraví...*, s. 3 – 5.

⁹ §78 zákona č. 258/2000 Sb. Zákon o ochraně veřejného zdraví a o změně některých souvisejících zákonů v platném znění

Jako vedlejší orgán, který svou činností přispívá k ochraně veřejného zdraví lze uvést například Zdravotní ústav, což je příspěvková organizace, která provádí činnosti vyžádané krajskou hygienickou stanicí, a to převážně inspekční měření a další služby v rámci resortu.¹⁰

Vzhledem k tématu této práce je vhodné uvést také Českou obchodní inspekci (ČOI), která sice není orgánem ochrany veřejného zdraví dle zákona o ochraně veřejného zdraví, avšak svou činností je těmto orgánům mnohdy nápomocná. Hlavní činností ČOI je kontrola a dozor právnických a fyzických osob, které prodávají nebo dodávají výrobky a zboží na vnitřní trh, poskytují služby, nebo vyvíjejí jinou obdobnou činnost na vnitřním trhu.¹¹

¹⁰ MIKULOVÁ, Olga. *Nové uspořádání orgánu veřejného zdraví dané zákonem č. 258/2000 Sb., o ochraně veřejného zdraví a o změně některých souvisejících zákonů* [online]. Tzbinfo, 5.8.2004 [cit. 2018-10-18]. Dostupné na <<https://voda.tzb-info.cz/normy-a-pravni-predpisy-voda-kanalizace/2085-nove-usporadani-organu-verejneho-zdravi-dane-zakonom-c-258-2000-sb-o-ochrane-verejneho-zdravi-a-o-zmene-nekterych-souvisejicich-zakonu>>

¹¹ Česká obchodní inspekce. In: *Wikipedia: the free encyclopedia* [online]. San Francisco (CA): Wikimedia Foundation, 2001- [cit. 2018-10-24]. Dostupné na <https://cs.wikipedia.org/wiki/%C4%8Cesk%C3%A1_obchodn%C3%AD_inspekce>.

2 Výrobek

Jak již bylo zmíněno, tato práce se zaměřuje především na bezpečnost výrobků na trhu. Abychom si však mohli tuto problematiku přiblížit, je potřeba si vysvětlit, co znamená samotný pojem „výrobek“.

Zákon o obecné bezpečnosti výrobků definuje výrobek jako jakoukoliv movitou věc, která byla vyrobena, vytěžena, nebo jinak získána bez ohledu na stupeň jejího zpracování a která je určena k nabídce spotřebiteli, nebo lze rozumně předvídat, že bude užívána spotřebiteli, včetně věci poskytnuté v rámci služby, a to i v případě, že nebyla určena k nabídce spotřebiteli, pokud je tato věc dodávána v rámci podnikatelské činnosti úplatně nebo bezúplatně, a to jako věc nová, nebo použitá či upravená.¹²

2.1 Obecná bezpečnost výrobků a příslušná legislativa této bezpečnosti

Obecná bezpečnost výrobků se zajímá především o podmínky, za kterých lze výrobky uvádět na trh. Tato bezpečnost je upravena hlavně v zákoně č. 102/2001 Sb. o obecné bezpečnosti výrobků, který velice úzce souvisí se zákonem č. 22/1997 Sb. o technických požadavcích na výrobky a o změně a doplnění některých zákonů.¹³ Obsahem oblasti obecné bezpečnosti výrobků jsou nepotravinářské výrobky harmonizovaného a neharmonizovaného systému, nebo výrobky stanovené a nestanovené. Bezpečnost výrobků nestanovených, neboli výrobků neharmonizovaného systému, se řídí obecnými podmínkami, které jsou dány zákonem č. 102/2001 Sb. o obecné bezpečnosti výrobků. Vedle této skupiny je pak každá skupina stanovených výrobků, neboli výrobků harmonizovaného systému, upravena dalším zvláštním předpisem, ve kterém jsou přesně specifikovány podmínky a požadavky pro danou komoditu zboží z hlediska obecné bezpečnosti výrobků. Těmito zvláštními předpisy jsou ve většině případů příslušné nařízení vlády, popřípadě vyhláška.¹⁴

¹² §2 zákona č. 102/2001 Sb. o obecné bezpečnosti výrobků v platném znění

¹³ ADÁMKOVÁ, Marie. *Zákon o obecné bezpečnosti výrobků* [online]. ENVIprofi.cz, 27.8.2014 [cit. 2018-10-17]. Dostupné na <https://www.enviprofi.cz/33/zakon-o-obecne-bezpecnosti-vyrobu-uniqueidmRRWSbk196FNf8-jVUh4Ek_reRZXCVzKanV8mqzeumM/>.

¹⁴ *Obecná bezpečnost výrobků* [online]. Celní správa České republiky [cit. 2019-02-14]. Dostupné na <<https://www.celnisprava.cz/cz/dalsi-kompetence/ochrana-spolecnosti-a-zivotniho-prostredi/Stranky/obecna-bezpecnost-vyrobu.aspx>>.

Pro oblast obecné bezpečnosti výrobků lze zmínit také další právní normy zabývající se touto problematikou, těmito normami je například zákon č. 258/2000 Sb. o ochraně veřejného zdraví, nebo zákon č. 22/1997 Sb. o technických požadavcích na výrobky.¹⁵

2.2 Odpovědnost za výrobek

Hlavním cílem této odpovědnosti je ochrana spotřebitele, přičemž lze tuto odpovědnost označit jako odpovědnost výrobce, či osoby, která výrobek označila svou ochrannou známkou, případně dovozce, distributora (lze nazývat jako „nevýrobci“) za škodu, vzniklou v souvislosti s vadou, kterou takovýto výrobek měl a výrobce, či nevýrobce jej uvedl na trh.¹⁶

Za výrobce se přitom podle §5 zákona o obecné bezpečnosti výrobků považuje osoba usazená v EU, která výrobek vyrobila, zplnomocněný zástupce mimoevropského výrobce usazený v EU, dále také dovozce ze zemí mimo EU, ale i další osoby jejichž činnost má v dodavatelském řetězci prokazatelný vliv na vlastnosti výrobku.¹⁷

V souvislosti s odpovědností za výrobek lze za zvláštnost považovat skutečnost, že povinnost k náhradě škody vzniká mezi poškozeným a výrobcem, avšak mezi nimi nemusí existovat žádný přímý závazkový vztah.¹⁸

2.2.1 Odpovědnost za výrobek na mezinárodní úrovni

V rámci odpovědnosti je nutné přiblížit samotný právní institut odpovědnosti za výrobek. Tento institut chrání spotřebitele před výrobky, které mohou být nebezpečné, tedy těmi, které ohrožují jeho bezpečnost, zdraví, či majetek.¹⁹

Součástí právního řádu je závazný minimální standart, jež upravuje odpovědnost v členských státech Evropských společenství, což způsobuje, že právní úprava této oblasti u konkrétních členských států v jednotlivých detailech liší, avšak je shodná v základních rysech.²⁰

¹⁵ *Obecná bezpečnost výrobků* [online]. Celní správa České republiky [cit. 2019-02-14]. Dostupné na <<https://www.celnisprava.cz/cz/dalsi-kompetence/ochrana-spolecnosti-a-zivotniho-prostredi/Stranky/obecná-bezpecnost-vyroбку.aspx>>.

¹⁶ HONCOVÁ, Radka. *Odpovědnost za škodu způsobenou vadou výrobku: Odpovědnost za výrobek*. Brno: Masarykova univerzita, 1999. s. 10.

¹⁷ *Uvedení výrobku na trh* [online]. Česká obchodní inspekce [cit. 2018-11-05]. Dostupné na <<https://www.coi.cz/pro-podnikatele/uvvedeni-vyroбку-na-trh/>>.

¹⁸ HONCOVÁ, Radka. *Odpovědnost za škodu...*, s. 10.

¹⁹ Tamtéž.

²⁰ Tamtéž, s. 12.

2.2.2 Právní oblast odpovědnosti za výrobek v rámci evropských společenství

Stejně tak, jako v ostatních právních oblastech, existuje i zde celá řada předpisů upravující problematiku bezpečnosti výrobků na evropské úrovni. Za základní dokument v této oblasti na úrovni evropských společenství lze považovat směrnici Rady 85/374/EEC ze dne 25. července 1985 o sblížení právních a správních předpisů členských států týkajících se odpovědnosti za vadné výrobky. S touto směrnicí souvisí dále směrnice Rady 92/59/EEC ze dne 29. června 1992 o všeobecné bezpečnosti výrobků. K této skupině norem lze dále také zařadit takzvanou Bruselskou smlouvu, celým názvem Úmluva o pravomoci soudů a výkonu soudních rozhodnutí v občanských a obchodních věcech ze dne 27. září 1968, či Úmluvu o právu rozhodném pro závazkové poměry ze smluv ze dne 19. června 1980, nazývanou Římská úmluva.²¹

2.2.3 Právní úprava odpovědnosti za výrobek v ČR

Základem této problematiky v českém právním řádu je zákon č. 634/1992 Sb. o ochraně spotřebitele, což je považováno v české republice za oblast veřejnoprávního charakteru. Za speciální soukromoprávní legislativní opatření v rámci ochrany šlo až do roku 2014 považovat zákon č. 59/1998 Sb. zákon o odpovědnosti za škodu způsobenou vadou výrobku, který je v současné době plně nahrazen zákonem č. 89/2012 Sb. občanským zákoníkem. V souvislosti s touto problematikou s NOZ souvisí také zákon 22/1997 Sb. o technických požadavcích na výrobky a o změně a doplnění některých zákonů.²²

2.3 Podmínky uvádění výrobků na trh a technické požadavky na výrobky

Pro různé skupiny výrobků existují také různé režimy ochrany veřejného zájmu. Nástrojem této ochrany zájmu jsou závazné právní předpisy a navazující technické specifikace. Podkladem pro tyto právní předpisy v ČR jsou harmonizační předpisy EU.²³ Proč je vůbec potřeba takovéto režimy dodržovat? Výrobky jsme totiž obklopeni na každém kroku, a proto od nich také očekáváme užitky pro které byly vyrobeny. Naproti tomu nechceme, aby nám výrobky škodily a ubližovaly. Aby se tak nestalo, je potřeba, aby výrobky, se kterými se setkáváme, byly bezpečné.²⁴

²¹ HONCOVÁ, Radka. *Odpovědnost za škodu...*, s. 71 – 72.

²² Tamtéž, s. 121-165.

²³ ŠENK, Josef. *Pravidla uvádění stanovených výrobků na trh* [online]. Asociace akreditovaných a autorizovaných organizací z. s. [cit. 2018-11-04]. Dostupné na http://www.aaao.cz/upload/root/%C5%A0enk%202015_07/4%20Prezentace%20PWP/2016_12_15_1_persp_Qenk.pdf.

²⁴ ŠENK, Josef. *Pravidla uvádění stanovených výrobků...*

Bezpečný výrobek je tedy ten, který během svého užívání nepředstavuje žádné, nebo jen minimální nebezpečí, přičemž se z hlediska rizika pro bezpečnost a ochranu zdraví spotřebitele sleduje několik kritérií.²⁵ Je však také potřeba počítat s tím, že každý výrobek má nějaké zbytkové riziko, které jej ale při zachování zásad bezpečnosti práce nečiní nebezpečným a přičemž by odstranění těchto rizik způsobilo výrobek nepoužitelným.²⁶ Těmito sledovanými kritérii jsou dle §3 zákona o obecné bezpečnosti výrobků zejména:

- Vlastnosti výrobku, jeho životnost, složení, způsob balení, poskytnutí návodu na jeho montáž a uvedení do provozu, dostupnost, obsah a srozumitelnost návodu, způsob užívání, způsob označení, návod na údržbu a likvidaci, údaje a informace. Přičemž to vše musí být vždy uvedeno v českém jazyce.²⁷ Jedná se tedy o základní aspekty, které se u bezpečných výrobků posuzují. Tyto aspekty lze označit jako informace poskytované výrobcem, sloužící k posouzení obvyklého a rozumně předvídatelného nebezpečí, které je s používáním daného výrobku spojené.

Opatření výrobku návodem je považováno za nejlevnější, nejpřístupnější a poměrně nejjednodušší způsob, kterým lze omezit rizika pro ochranu zdraví a bezpečnost spotřebitele. Návod k použití je vysoce závažnou záležitostí a zasluhuje si tak maximální pozornost, je tedy nutné, aby vykazoval vysoký standard kvality. Návod by měl dále poskytovat co nejvíce informací o výrobku a být v souladu s propagačními materiály a instrukcemi uvedenými přímo na výrobku samotném.²⁸

- Vliv na další výrobek, za předpokladu jeho užívání s dalším výrobkem.²⁹ To tedy znamená, že s povinností umisťovat na trh bezpečné výrobky souvisí také odpovědnost za škody, a to nejen na objektu vlastním, ale i na všech v něm obsažených komponentech.³⁰

²⁵ §3, odst. (1) zákona č. 102/2001 Sb. O obecné bezpečnosti výrobků v platném znění

²⁶ KLABUSAYOVÁ, Naděžda. *Zákon o obecné bezpečnosti výrobků: Zákon o technických požadavcích na výrobky: komentář*. Praha: Wolters Kluwer, 2016, s. 7.

²⁷ §3, odst. (1) zákona č. 102/2001 Sb. O obecné bezpečnosti výrobků v platném znění

²⁸ KLABUSAYOVÁ, Naděžda. *Zákon o obecné bezpečnosti...*, s. 7.

²⁹ §3, odst. (1) zákona č. 102/2001 Sb. O obecné bezpečnosti výrobků v platném znění

³⁰ KLABUSAYOVÁ, Naděžda. *Zákon o obecné bezpečnosti...*, s. 8.

- Způsob předvádění výrobku.³¹ Souvisí se všemi příslušnými hledisky, zejména s vlastnostmi výrobků a jejich prezentací, označení a také s veškerými upozorněními a návody k jejich použití a se všemi dalšími informacemi.³²
- Rizika pro spotřebitele, kteří mohou být při užití výrobku ohroženi, zejména děti a osoby s omezenou schopností pohybu a orientace.³³ Při sledování rizik je tedy kladen důraz i na kategorie pravděpodobných budoucích spotřebitelů.³⁴

2.4 Stanovený výrobek (výrobek harmonizovaného systému)

Platí-li však pro výrobek právní předpis s požadavky ovlivňujícími jejich bezpečnost, má uplatnění tohoto předpisu u vlastností, kterými se zabývá, přednost před pravidly obecné bezpečnosti.³⁵ Zde mluvíme o takzvaných stanovených výrobcích, jedná se o široký okruh výrobků, jejichž bezpečnost, nebo omezení rizik jsou upraveny v alespoň jednom z cca třiceti nařízení vlády, která jsou vydána k provedení zákona č. 22/1997 Sb. o technických požadavcích na výrobky, případně pod nařízením EU, které je tímto zákonem adaptováno.³⁶ Jako příklad těchto stanovených výrobků lze uvést Aerosolové rozprašovače, měřidla, lodní výstroj, nebo, a pro nás nejdůležitější, hračky.³⁷ To tedy znamená, že bezpečnost hraček je upravena v jedné z prováděcích vyhlášek, konkrétně tedy v Nařízení vlády č. 86/2011 Sb. o technických požadavcích na hračky.

2.4.1 Uvádění stanovených výrobků na trh

Stanovené výrobky mohou být uvedeny na trh pouze, pokud:

- Jsou fyzicky bezpečné. Tím je myšleno ve smyslu obecné bezpečnosti.³⁸ To tedy znamená, že výrobek, musí být bezpečný, viz definice bezpečného výrobku výše.
- Splňují základní požadavky právních předpisů na vlastnosti výrobku.³⁹ Výrobek tedy musí být v souladu s požadavky příslušného zvláštního právního předpisu a

³¹ §3, odst. (1) zákona č, 102/2001 Sb. O obecné bezpečnosti výrobků v platném znění

³² KLABUSAYOVÁ, Naděžda. *Zákon o obecné bezpečnosti...*, s. 8.

³³ §3, odst. (1) zákona č, 102/2001 Sb. O obecné bezpečnosti výrobků v platném znění

³⁴ KLABUSAYOVÁ, Naděžda. *Zákon o obecné bezpečnosti...*, s. 8.

³⁵ ŠENK, Josef. *Pravidla uvádění stanovených výrobků...*

³⁶ *Uvedení výrobku na trh* [online]. Česká obchodní inspekce [cit. 2018-11-05]. Dostupné na <<https://www.coi.cz/pro-podnikatele/uvadeni-vyrobku-na-trh/>>.

³⁷ *Přehled stanovených výrobků* [online]. Úřad pro technickou normalizaci, metrologii a státní zkušebnictví [cit. 2018-11-05]. Dostupné na <<http://www.unmz.cz/urad/sektory-dle-narizeni-vlady>>.

³⁸ ŠENK, Josef. *Pravidla uvádění stanovených výrobků...*

³⁹ Tamtéž.

mezinárodní smlouvou, kterou je Česká republika vázána. V případě, že takový předpis neexistuje, požaduje se za bezpečný výrobek ten výrobek, který je v souladu s českou technickou normou, nebo který odpovídá stavu vědeckých a technických poznatků známých v době, kdy byl tento výrobek uveden na trh.⁴⁰

Česká technická norma = jedná se o dokument schválený právnickou osobou, která k tomu byla pověřena, vytvořený dle zákona o technických požadavcích na výrobky a písemně označený jako ČSN. Vydání tohoto dokumentu bylo oznámeno ve Věstníku úřadu pro technickou normalizaci, metrologii a státní zkušebnictví. Tato norma není obecně závazná.⁴¹ Tyto normy tedy obecně stanoví kritéria bezpečnosti, podporují vztah mezi jakostí a nákladovostí obchodě a průmyslu je lze považovat za základ efektivní a konkurenceschopné výroby. Ve společnosti, kde je rozvinuto tržní hospodářství jsou tyto normy kvalifikovaným doporučením, to tedy znamená, že jejich používání je dobrovolné a není závazné, avšak je výhodné po všech stránkách. Normy by měly na jedné straně zajišťovat, že v případě dodržování jejich ustanovení výrobcem, bude získána jistota, že výrobky nebudou staženy z trhu některého státu. Na druhé straně by normy měly zajišťovat, že bude dostatečně chráněn také spotřebitel. Jak již bylo zmíněno výše, normy sice jsou v zásadě tvořeny dobrovolnými dohodami, avšak v konkrétních případech se norma stává závaznou. Těmito případy jsou:

- a) Závaznou ji učiní právní předpisy
 - b) Strana se zaváže smlouvou na práci dle normy
 - c) Pokud bylo učiněno prohlášení o shodě⁴²
- Plní požadavky právních předpisů týkajících se označení výrobku a na jeho průvodní dokumentaci.⁴³ Tyto podmínky souvisí s ustanovením §4 zákona o obecné bezpečnosti výrobků, dle kterého označování výrobku znamená, že výrobek je opatřen informacemi umožňujícími posouzení rizik, které jsou s používáním daného výrobku spojeny, či jakýmkoliv jinými informacemi, které k bezpečnosti výrobku mají vztah. Vedle toho musí být výrobek také opatřen údaji potřebnými k identifikaci výrobku/série výrobků a výrobce, a to dle souladu se zvláštním právním předpisem.⁴⁴ Poskytované informace by měly brát zvláštní zřetel na skupiny obyvatel (děti, senioři, invalidé, či jinak

⁴⁰ *Obecné požadavky na bezpečnost výrobku* [online]. Epravo.cz, 14.2.2002 [cit. 2018-11-05]. Dostupné na <<https://www.epravo.cz/top/clanky/obchodni-pravo/obecne-pozadavky-na-bezpecnost-vyrobu-15756.html>>.

⁴¹ § 4, odst. (1) zákona o technických požadavcích na výrobky v platném znění

⁴² KLABUSAYOVÁ, Naděžda. *Zákon o obecné bezpečnosti...*, s. 71.

⁴³ ŠENK, Josef. *Pravidla uvádění stanovených výrobků...*

⁴⁴ §4, odst. (3) zákona o obecné bezpečnosti výrobků v platném znění

handicapovaní) a v některých případech je nezbytné vyhradit používání výrobku pouze určité skupině obyvatel. Také se doporučuje označit vhodného uživatele výrobku a jeho předpokládané použití. Všechny výrobky, třeba i jedné výrobní řady, by měly mít svůj vlastní návod, a to z důvodu, aby nedošlo k záměně s výrobkem jiné verze nebo modifikace, případně s výrobkem jiného výrobce. Často se v praxi akceptuje základní návod, který je doplněn o odchylky dle typu výrobku.⁴⁵

Ve výše zmíněném paragrafu se dále mluví také o průvodní dokumentaci, což jsou doklady, jež jsou podle zvláštního právního předpisu nutné k převzetí a k užívání zboží. Tuto dokumentaci musí výrobce opatřit výrobku při uvádění na trh.⁴⁶ Jedná se především o dokumentaci vývojovou, konstrukční a dokumentaci k zabezpečení jakosti apod. V této dokumentaci se uvádějí důležité zdroje informací týkající se např. jakosti výrobku, požadavky na bezpečný provoz a používání zařízení atd.⁴⁷

- Byla u nich úspěšně posouzena shoda postupem stanoveným dle příslušného právního předpisu a na základě tohoto posouzení bylo vydáno prohlášení o shodě, či jiný, právním předpisem požadovaný, dokument.⁴⁸ Proces posuzování shody je jednou z nutných podmínek pro uvedení výrobku na trh. Obecně jej lze označit jako sekvenci úkonů v jedinečné struktuře pro určenou skupinu výrobků.⁴⁹ Jedním z cílů posouzení shody je především zjištění a dokumentování toho, že jsou splněny základní požadavky všech předpisů vztahujících se na výrobek. Nejdůležitějším cílem postupu je však dosažení skutečné bezpečnosti výrobků. Posuzování shody probíhá podle tzv. modulu, neboli postupu, který je uvedený v příslušném identifikovaném předpise. Vedle toho může probíhat také podle kombinace modulů z různých předpisů, a to v případě, že je jich pro daný výrobek aktuálních více. Tyto postupy a jejich kombinace jsou jasně stanoveny a neexistuje zde libovolný výběr.⁵⁰ Moduly se vztahují na fázi návrhu výrobku, nebo na fázi výroby, či případně na obě fáze. Obecně však platí, že výrobek podléhá posouzení jak ve fázi návrhu, tak ve fázi výroby.⁵¹

⁴⁵ KLABUSAYOVÁ, Naděžda. *Zákon o obecné bezpečnosti...*, s. 14.

⁴⁶ §4, odst. (3) zákona o obecné bezpečnosti výrobků v platném znění

⁴⁷ KLABUSAYOVÁ, Naděžda. *Zákon o obecné bezpečnosti*, s. 14.

⁴⁸ ŠENK, Josef. *Pravidla uvádění stanovených výrobků...*

⁴⁹ *Posouzení shody* [online]. CONVERSIO [cit. 2018-11-15]. Dostupné na <<http://uvadeni-vyrobu-na-trh.conversio.cz/uzitecne-informace/posouzeni-shody>>.

⁵⁰ ŠENK, Josef. *Pravidla uvádění stanovených výrobků...*

⁵¹ *Příručka pro zavádění směrnic založených na novém přístupu a globálním přístupu: Postup posuzování shody* [online]. Úřad pro technickou normalizaci, metrologii a státní zkušebnictví [cit. 2018-11-25]. Dostupné na <http://www.unmz.cz/sborniky_th/14/1405.pdf>.

Obrázek č. 1: Základní moduly⁵²

		<i>Dodatečné prvky ve srovnání se základními moduly</i>
Aa1 a Cbis1	Vnitřní kontrola výroby a jedna nebo více zkoušek jednoho nebo více specifických hledisek hotového výrobku	Zásah ze strany notifikovaného orgánu týkající se zkoušení ve fázi návrhu nebo ve fázi výroby provedeného výrobcem nebo z jeho pověření. Příslušné výrobky a vhodné zkoušky jsou uvedeny ve směrnici.
Aa2 a Cbis2	Vnitřní kontrola výroby a kontrola výrobků v náhodně zvolených intervalech	Zásah ze strany notifikovaného orgánu týkající se kontroly výrobků ve fázi výroby. Důležitá hlediska kontroly jsou uvedena ve směrnici.
Dbis	Zabezpečování jakosti výroby bez použití modulu B	Je vyžadována technická dokumentace.
Ebis	Zabezpečování jakosti výroby bez použití modulu B	Je vyžadována technická dokumentace.
Fbis	Ověřování výrobků bez použití modulu B	Je vyžadována technická dokumentace.
Hbis	Komplexní zabezpečování jakosti s kontrolou návrhu	Notifikovaný orgán provede analýzu návrhu výrobku nebo výrobku a jeho variant a vystaví certifikát ES přezkoumání návrhu.
<i>Poznámka: „bis“ znamená variantu základního modulu.</i>		

Obrázek č. 2: Zjednodušený diagram postupů posuzování shody⁵³

A	Vnitřní kontrola výroby	Zahrnuje vnitřní kontrolu návrhu a výroby. V rámci tohoto modulu není požadován žádný zásah ze strany notifikovaného orgánu.
B	ES přezkoušení typu	Zahrnuje fázi návrhu a musí být následován modulem určeným k posuzování fáze výroby. Certifikát ES přezkoušení typu je vystaven notifikovaným orgánem.
C	Shoda s typem	Zahrnuje fázi výroby a následuje po modulu B. Stanovuje shodu s typem podle certifikátu ES přezkoušení typu vystaveného v modulu B. V rámci tohoto modulu není požadován žádný zásah ze strany notifikovaného orgánu.
D	Zabezpečování jakosti výroby	Zahrnuje fázi výroby a následuje po modulu B. Vychází z normy EN ISO 9002 týkající se zabezpečení jakosti a vyžaduje zásah notifikovaného orgánu odpovědného za schválení a dozor nad systémem jakosti pro výrobu, kontrolu a zkoušení hotového výrobku, zavedeným výrobcem.
E	Zabezpečování jakosti výrobků	Zahrnuje fázi výroby a následuje po modulu B. Vychází z normy EN ISO 9003 týkající se zabezpečení jakosti a vyžaduje zásah notifikovaného orgánu odpovědného za schválení a dozor nad systémem jakosti pro kontrolu a zkoušení hotového výrobku, zavedeným výrobcem.
F	Ověřování výrobků	Zahrnuje fázi výroby a následuje po modulu B. Notifikovaný orgán kontroluje shodu s typem podle certifikátu ES přezkoušení typu vystaveného podle modulu B a vystaví certifikát shody.
G	Ověřování celku	Zahrnuje fázi návrhu a fázi výroby. Každý jednotlivý výrobek je přezkoušen notifikovaným orgánem, který vystaví certifikát shody.
H	Komplexní zabezpečování jakosti	Zahrnuje fázi návrhu a fázi výroby. Vychází z normy EN ISO 9001 týkající se zabezpečování jakosti a vyžaduje zásah notifikovaného orgánu odpovědného za schválení a dozor nad systémem jakosti pro návrh, výrobu, kontrolu a zkoušení hotového výrobku, zavedeným výrobcem.

⁵² Příručka pro zavádění směrnic založených na novém přístupu a globálním přístupu: Postup posuzování shody [online]. Úřad pro technickou normalizaci, metrologii a státní zkušebnictví [cit. 2018-11-25]. Dostupné na <http://www.unmz.cz/sborniky_th/14/1405.pdf>.

⁵³ Tamtéž.

Obrázek č. 3: Varianty základních modulů⁵⁴

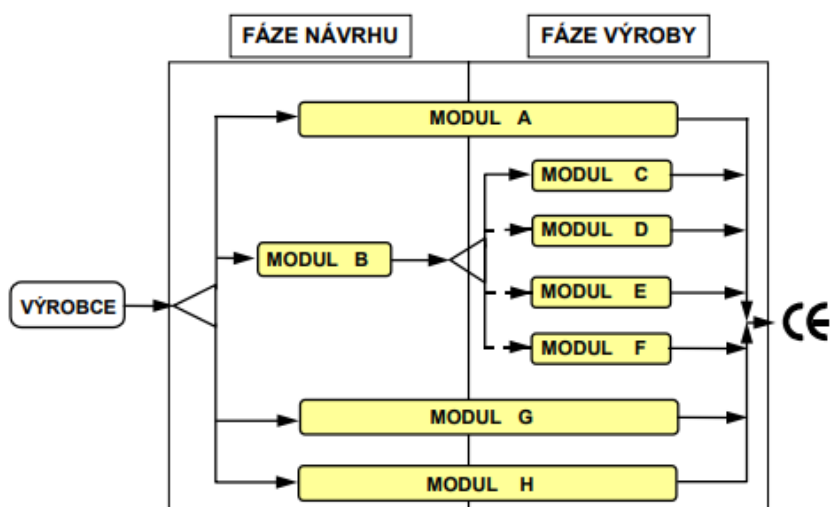

Jakmile je u výrobku osvědčena shoda s postupem dle daného právního předpisu, vystavuje následně výrobce EU prohlášení o shodě. V tomto dokumentu se výrobce v podstatě hlásí ke své zodpovědnosti za daný výrobek a deklaruje tak shodu identifikovanými předpisy a technickými specifikacemi. Obsah tohoto dokumentu je předepsán v aktuálních právních předpisech pro daný výrobek. Konečně tento dokument, je hlavní vstupenkou výrobku na trh.⁵⁵ Toto prohlášení musí být archivováno po dobu nejméně deseti let od posledního daty výroby výrobku, za což odpovídá výrobcem či jeho zplnomocněný zástupce. Existují však i případy, kdy tuto zodpovědnost přebírá dovozce, či osoba odpovědná za uvedení výrobku na trh.⁵⁶

Za nedílnou součást výrobku, který je následně uveden na trh na základě vydání EU prohlášení o shodě je dále také jeho označení. Obvyklou viditelnou informací na výrobku o splnění požadavků předpisů je označení CE (Conformité Européenne), které tedy znamená, že u výrobku byla před jeho uvedením na trh úspěšně ověřena a potvrzena shoda s předpisy, které se na něj vztahují a je díky tomu možné jej na trh uvádět. Obecné zásady o takovémto označování stanovuje taktéž příslušný právní předpis daného výrobku. Vedle označení CE lze na výrobek umístit také další značky a označení, které mohou být vedle této povinné značky také dobrovolné, avšak takovéto dobrovolné označení nesmí narušovat účel označení CE.

⁵⁴ Příručka pro zavádění směrnic založených...

⁵⁵ ŠENK, Josef. Pravidla uvádění stanovených výrobků...

⁵⁶ Příručka pro zavádění směrnic založených...

Označení CE na výrobek vždy umístí výrobce sám, nebo tak činí jeho zplnomocněný zástupce, a to ještě před uvedením výrobku na trh.⁵⁷

Obrázek č. 4.: Značka CE



2.5 Nestanovené výrobky (výrobky neharmonizovaného systému)

Vedle stanovených výrobků zde existuje další, poměrně menší skupina výrobků, a to těch, jejichž požadavky na bezpečnost nebo omezení rizik nestanoví příslušná ustanovení zvláštního právního předpisu, tj. ty, které nejsou žádnou prováděcí vyhláškou upraveny. Na tuto skupinu výrobků se pak vztahuje zákon č. 102/2001 o obecné bezpečnosti výrobků, který také obsahuje definici základních pojmů souvisejících s bezpečností výrobků.⁵⁸

⁵⁷ ŠENK, Josef. *Pravidla uvádění stanovených výrobků...*

⁵⁸ Zákon č. 102/2001 Sb. o obecné bezpečnosti výrobků v platném znění

3 Přestupky na úseku bezpečnosti výrobků

Tato kapitola pojednává o následcích porušení požadavků na bezpečnost výrobků. Přestupky na tomto úseku lze nalézt hned v několika právních předpisech. Jak již bylo dříve v této práci zmíněno, výrobky v oblasti obecné bezpečnosti výrobků jsou rozděleny do dvou kategorií, do kategorie stanovených a nestanovených výrobků, přičemž každá z těchto dvou kategorií má své vlastní právní předpisy. Logicky tedy lze odvodit, že právní předpisy upravující tyto dvě kategorie obsahují vedle úpravy podmínek obecné bezpečnosti, také úpravu následků porušení těchto podmínek. Tyto předpisy tedy upravují problematiku sankcí za přestupky. Vzhledem k faktu, že předpisů, které upravují oblast bezpečnosti výrobků je široká řada, je i problematika přestupku příliš rozsáhlá. Z tohoto důvodu není možné v této práci všechny tyto přestupky dopodrobna rozebrat, i přesto, že se jedná o jeden z cílů této práce. I přes tyto skutečnosti však považuji za nezbytné přiblížit si alespoň stručnou a pro nás nejdůležitější úpravu této problematiky.

3.1 Přestupky nestanovených výrobků

Pokud mluvíme o nestanovených výrobcích, víme již, že pro ně platí obecná úprava bezpečnosti, kterou nalezneme v zákoně o obecné bezpečnosti výrobků. Úpravu přestupků poté nalezneme v paragrafu 8 tohoto zákona. Jako příklad přestupků dle tohoto paragrafu lze uvést přestupek, kterého se dopustí výrobce tím, že výrobek při uvádění na trh neopatří průvodní dokumentací, nebo jej neoznačí a dále také, pokud uvádí na trh nebezpečné výrobky.⁵⁹ Dalším přestupkem dle tohoto paragrafu je přestupek, kterého se může dopustit distributor, a to tehdy, jestliže distribuuje na trh výrobky o kterých ví, nebo o kterých může na základě dostupných informací předpokládat, že neodpovídají požadavkům na bezpečnosti, či se neúčastní činností, které se zajištěním bezpečnosti souvisí.⁶⁰ Za všechny přestupky dle tohoto zákona lze uložit pokutu až do výše 50 milionů korun.⁶¹ Tyto přestupky jsou projednávány orgánem dozoru⁶² a vybírá je správní orgán, který je uložil.⁶³

⁵⁹ §8, odst. (1) zákona č. 102/2001 Sb. o obecné bezpečnosti výrobků v platném znění

⁶⁰ §8, odst. (2) zákona č. 102/2001 Sb. o obecné bezpečnosti výrobků v platném znění

⁶¹ §8, odst. (4) zákona č. 102/2001 Sb. o obecné bezpečnosti výrobků v platném znění

⁶² §8, odst. (5) zákona č. 102/2001 Sb. o obecné bezpečnosti výrobků v platném znění

⁶³ §8, odst. (6) zákona č. 102/2001 Sb. o obecné bezpečnosti výrobků v platném znění

3.2 Přestupky na úseku stanovených výrobků

Kategorie stanovených výrobků je velice široká oblast. Každá z oblastí stanovených výrobků je upravena příslušným nařízením vlády, které stanoví obecné požadavky na bezpečnost, avšak neupravuje případné přestupky a sankce rušení těchto požadavků, což považují za zvláštnost. Logicky tedy přichází na řadu otázka, kde je takovéto porušení upraveno. Jednou z takovýchto právních úprav pro stanovené výrobky je zákon č. 90/2016 Sb. o posuzování shody stanovených výrobků při jejich dodávání na trh. Tento zákon upravuje postup státních orgánů při ochraně trhu před stanovenými výrobky, které by mohly ohrozit život, zdraví, nebo majetek, či jiný veřejný zájem.⁶⁴ Dále tento zákon upravuje například obecné zásady pro dodávání stanovených výrobků na trh, způsob stanovení výrobků pro posuzování shody, posuzování shody, apod...⁶⁵ Porušení povinností stanovených tímto zákonem je následně upraveno v části čtvrté, která je celá věnována právě přestupkům. Jako příklad lze zde uvést přestupek, kterého se dopustí právnická, nebo podnikající fyzická osoba tím, že neoprávněně užije označení CE, či jiné stanovené označení, nebo nesplní některá z ochranných opatření stanovená tímto zákonem.⁶⁶ V této čtvrté části zákona jsou taktéž upraveny pokuty a jejich výše, které lze za jednotlivé přestupky uložit a dále také příslušnost správních orgánů k vymáhání těchto pokut.

3.3 Vedlejší normy zabývající se problematikou porušení obecné bezpečnosti výrobků

Výše uvedené zákony však nejsou jedinou úpravou přestupků v této oblasti. V některých případech jsou přestupky dle potřeby upraveny také ve vedlejších zákonech. Jako příklad lze uvést zákon č. 258/2000 Sb. o ochraně veřejného zdraví. V tomto zákoně je problematice přestupků na úseku bezpečnosti výrobků věnována hned celá kapitola. Konkrétně se jedná o §92a v rámci kterého je tato problematika rozdělena do dvanácti odstavců, přičemž některé z nich se dělí na další menší podkapitoly. Úprava přestupků v §92a přitom upravuje například některé přestupky předmětů běžného užívání, či výrobků přicházející do přímého styku s vodou, přičemž tyto předměty, či výrobky pak mohou různě spadat do kategorie stanovených, nebo nestanovených výrobků.

⁶⁴ §1, odst. (1) zákona č. 90/2016 Sb. o posuzování shody stanovených výrobků při jejich dodávání na trh v platném znění

⁶⁵ §1, odst. (2) zákona č. 90/2016 Sb. o posuzování shody stanovených výrobků při jejich dodávání na trh v platném znění

⁶⁶ §54, odst. (1) zákona č. 90/2016 Sb. o posuzování shody stanovených výrobků při jejich dodávání na trh v platném znění

4 Hračka jako výrobek

Vzhledem k tématu této práce, která se v praktické části bude zabývat rozbořem konkrétního případu technicky závadné hračky na trhu, považuji za nutné si obecně k hračkám, jako jednomu z druhů stanovených výrobků, uvést základní informace potřebné k následnému posuzování jejich bezpečnosti. Jak už bylo uvedeno v předchozí větě, jedná se o stanovený výrobek, tj. výrobek, na který se vztahuje jedno z cca třiceti nařízení vlády, která jsou vydána k provedení zákona č. 22/1997 Sb. o technických požadavcích na výrobky, případně pod nařízením EU, které je tímto zákonem adaptováno. V tomto případě mluvíme o nařízení vlády č. 86/2011 Sb. o technických požadavcích na hračky. Pro účely tohoto nařízení se za hračku považuje výrobek, který je navržený, nebo učený ke hraní dětem mladším 14 let, a to včetně výrobků navrženého nebo určeného vedle hraní i k dalším účelům.⁶⁷ V příloze č. 1, která je obsahem tohoto nařízení je pak výčet výrobků, které se za hračky nepovažují. Těmi jsou například dekorativní předměty pro slavnosti a oslavy, sportovní potřeby, včetně kolečkových bruslí, in-line bruslí a skateboardů určených pro děti s tělesnou hmotností vyšší než 20 kg, nebo také skládačky (puzzle) sestávající z více než 500 částí apod. Vedle obecných požadavků na bezpečnost najdeme v příloze č. 1 tohoto právního předpisu také zvláštní požadavky na bezpečnost, které daná hračka musí dodržovat. U hraček je dále nutné vedle povinného označení CE uvádět také několik dalších označení. Jedno ze zvláštních označení je nutné připojit například k hračkám, které nejsou určeny pro použití dětmi mladšími 36 měsíců. Takováto hračka musí být označena například textem „*Nevhodné pro děti mladší 36 měsíců*“, či „*Nevhodné pro děti do tří let*“. Vedle tohoto textového označení se uvádí v některých případech také označení v podobě grafické značky.⁶⁸

⁶⁷ §2 nařízení vlády č. 86/2011 Sb. o technických požadavcích na hračky v platném znění

⁶⁸ Nařízení vlády č. 86/2011 Sb. o technických požadavcích na hračky v platném znění

Obrázek č. 5.: Grafická značka pro hračky, které nejsou určeny pro použití dětmi mladšími 36 měsíců⁶⁹



Co se týče posuzování shody postupu a následné vydání ES prohlášení o shodě, jsou u hraček používány dva moduly, a to modul A - Interní řízení výroby, a modul C – Shody s typem založená na interním řízení výroby.⁷⁰

⁶⁹ Nařízení vlády č. 86/2011 Sb. o technických požadavcích na hračky v platném znění

⁷⁰ Tamtéž.

5 Rozbor rozsudku 1 As 159/2015 – 27 Nejvyššího správního soudu ze dne 31.7.2015

V následujících kapitolách je zpracována praktická část této práce, která je provedena na rozboru rozsudku Nejvyššího správního soudu, jež se zabýval výskytem technicky závadné hračky na českém trhu.

5.1 Subjekty řízení

Jedním ze subjektů řízení byla společnost ALLTOYS, spol. s r. o., která byla v tomto řízení zastoupená advokátem JUDr. Ing. Ivanem Rottem, který svou advokátskou činnost momentálně vykonává v rámci obchodní společnosti Advokátní kancelář ROTT, s. r. o.⁷¹

Společnost ALLTOYS vznikla v roce 1992, je zapsána v Obchodním rejstříku pod spisovou značkou C 85653 vedená u Městského soudu v Praze. Předmětem podnikání je dle obchodního rejstříku výroba, obchod a služby neuvedené v přílohách 1 až 3 živnostenského zákona. Vedle této činnosti provádí tato společnost také pohostinskou činnost, či pronájem nemovitostí, bytů a nebytových prostor. Aktuální sídlo společnosti se nachází na ulici Na Rybníčku 1364/12, Nové Město, 120 00 Praha 2. Jednatel společnosti ALLTOYS je od roku 2015 pan Ing. Petr Homolka.⁷²

V současné době je tato společnost také součástí skupiny českých firem obchodujících s hračkami a potřebami pro děti vystupující pod názvem Wormelen group, a. s. Součástí Wormelen group jsou dále, kromě společnosti ALLTOYS, také maloobchodní hračkářské sítě jako například Sparkys, HM studio hračky, nebo také Království hraček Bambule, přičemž sítě prodejen Bambule jsou ve vlastnictví zmiňované společnosti ALLTOYS.⁷³

Obrázek č. 6.: Logo společnosti ALLTOYS⁷⁴



⁷¹ ADVOKÁTNÍ KANCELÁŘ ROTT [online]. [cit. 2018-11-29]. Dostupné na <<http://www.akrott.net/>>.

⁷² ALLTOYS, spol. s r.o. [online]. Obchodní rejstřík [cit. 2018-11-29]. Dostupné na <<http://obchodnirejstrik.cz/alltoys-spols-r-o-46982671/>>

⁷³ Wormelen group [online]. [cit. 2018-11-29]. Dostupné na <<https://www.wormelen-group.cz>>

⁷⁴ Tamtéž.

Obrázek č. 7.: Logo sítě prodejen hračkářství Bambule, kterou společnost ALLTOYS vlastní⁷⁵



Dalším ze subjektů rozebíraného řízení je Česká obchodní inspekce, úřední inspektorát. Sídlem tohoto subjektu je Štěpánská 567/15, 120 00 Praha 2.⁷⁶

Jak již bylo zmíněno dříve, úkolem České obchodní inspekce je kontrola a dozor právnických a fyzických osob, které prodávají, či dodávají výrobky a zboží na vnitřní trh. Jedná se o orgán státní správy, který je podřízený Ministerstvu průmyslu a obchodu ČR. Tento orgán byl ustanoven zákonem č. 64/1986 Sb. o České obchodní inspekci, který je platným právním předpisem až do dnešního dne.⁷⁷

Obrázek č. 8.: Logo České obchodní inspekce⁷⁸



V řízení, jehož výsledkem je rozsudek ze dne 31. července 2015 vystupuje společnost ALLTOYS, s. r. o. jako žalobce a Česká obchodní inspekce jako žalovaný.

⁷⁵ Wormelen group [online]. [cit. 2018-11-29]. Dostupné na <<https://www.wormelen-group.cz>>

⁷⁶ Kontakty, inspektoráty [online]. Česká obchodní inspekce [cit. 2018-12-11]. Dostupné na <<https://www.coi.cz/kontakty-inspektoraty/>>

⁷⁷ Česká obchodní inspekce. In: Wikipedia: the free encyclopedia [online]. San Francisco (CA): Wikimedia Foundation, 2001- [cit. 2018-12-11]. Dostupné na <https://cs.wikipedia.org/wiki/%C4%8Cesk%C3%A1_obchodn%C3%AD_inspekce>

⁷⁸ Kontakty, inspektoráty [online]. Česká obchodní inspekce [cit. 2018-12-11]. Dostupné na <<https://www.coi.cz/kontakty-inspektoraty/>>

5.2 Předmět řízení

Žalobce, tedy společnost ALLTOYS, s. r. o. v postavení dovozce uvedl na trh plastovou flétnu Happy Flute GG1990/1740. Odběratelem této flétny bylo Tesco Stores ČR, a. s.

Obrázek č. 9.: Plastová flétna Happy Flute v originálním obalu⁷⁹



Obrázek č. 10.: Plastová flétna Happy Flute rozbalená⁸⁰



⁷⁹ Flétna plastová „Happy Flute“ [online]. *DTest*, 13. 05. 2011 [cit. 2019-02-27]. Dostupné na <https://www.dtest.cz/nebezpecny-vyrobek/fletna-plastova-happy-flute/2369>

⁸⁰ Tamtéž.

5.3 Průběh řízení

Dne 11. února 2011 byla v provozovně žalobce provedena kontrola pracovníky České obchodní inspekce, inspektorátu Středočeského a Hlavního města Prahy, tedy orgánem I. stupně. Na základě této kontroly pracovníci inspektorátu ČOI zjistili, že výrobek nesplňuje požadavky ČSN EN 71-1 + A9: 2009 Bezpečnosti hraček – část 1: Mechanické fyzikální vlastnosti čl. 4.11 a), a to z toho důvodu, že obsahuje odnímatelný plastový jazýček, který může dítě spolknout, nebo se jím zadusit.⁸¹ Tento jazýček lze zřetelně vidět na obrázku výše.

ČSN EN 71-1 + A9 (943095), neboli česká technická norma o bezpečnosti hraček. Tato evropská norma stanovuje požadavky a metody zkoušení mechanických a fyzikálních vlastností hraček. Tato norma se svou platností vztahuje na dětské hračky, přičemž hračkami jsou všechny výrobky nebo materiály, které byly vyvinuty, nebo jsou jasně určeny pro použití při hrách dětí mladších 14ti let. Zmiňované znění normy nabylo účinnosti 1. 1. 2010,⁸² k dnešnímu dni však byla tato norma mnohokrát aktualizovaná a v tuto chvíli je nahrazená normou ČSN EN 71-1 (943095) s účinností od 1. září 2015.⁸³ Původní znění této normy však směřuje k roku 1983, ve kterém byla schválena. Poprvé se tato norma stala účinnou od 1. 1. 1984 pod označením ČSN 94 3094.⁸⁴ Norma, na základě které, bylo rozhodnuto v rozsudku, tj. znění ČSN EN 71-1 + A9: 2009 Bezpečnosti hraček – část 1: Mechanické fyzikální vlastnosti ve svém článku čl. 4.11 a), uvádí, že hračky, které jsou uváděné do činnosti ústy a odnímatelné náustky těchto hraček se při zkoušce nazývané „válec pro malé části“, nesmějí vejít celé do válce. Přičemž postup této zkoušky je upraven v jiné kapitole normy v tomto znění.⁸⁵ Správní orgán I. stupně tedy v našem případě tímto testem zjistil porušení tohoto pravidla. Pokud se podíváme na aktuální znění této normy, tj. znění s účinností od 1. září 2015, nalezneme rozdíl v tom, že aktuální znění kromě *hraček, které jsou uváděné do činnosti ústy a odnímatelných náustků těchto hraček* zahrnuje také *jiné odnímatelné součásti hraček*⁸⁶, čímž se okruh dopadu této povinnosti rozšiřuje, tím pádem lze říci, že zpřísňuje.

⁸¹ Rozsudek Nejvyššího správního soudu ze dne 31. července 2015, sp. zn. 1 As 159/2015 – 27, odst. (1)

⁸² ČSN EN 71-1 +A9 (943095) [online]. Normy.biz [cit. 2018-12-12]. Dostupné na <https://shop.normy.biz/detail/84609#nahled>.

⁸³ ČSN EN 71-1 (943095) [online]. Normy.biz [cit. 2018-12-12]. Dostupné na <https://shop.normy.biz/detail/97785>.

⁸⁴ ČSN 94 3094 (943094) [online]. Normy.biz [cit. 2019-01-28]. Dostupné na <https://shop.normy.biz/detail/31991>.

⁸⁵ ČSN EN 71-1+A9:2009 Bezpečnost hraček – Část 1: Mechanické a fyzikální vlastnosti

⁸⁶ ČSN EN 71-1:2015 Bezpečnost hraček – Část 1: Mechanické a fyzikální vlastnosti

5.4 Rozhodnutí čj. 10/0540/11/22 ze dne 27. 5. 2011

Výše zmíněný správní orgán I. stupně tedy uložil rozhodnutím ze dne 27. 5. 2011, čj. 10/0540/11/22 pokutu ve výši 20.000 Kč, a to za správní delikt §19a, odst. 3, písm. b) zákona č. 22/1997 Sb., o technických požadavcích na výrobky a o změně a doplnění některých zákonů.⁸⁷

- Ke dni spáchání výše zmíněného správního deliktu bylo platné znění zákona od 1. 1. 2011 do 19. 7. 2011. Dle tohoto znění, §19a, odst. 3, písm. b) se výrobce, dovozce, či zplnomocněný zástupce nebo distributor dopustí správního deliktu tím, že uvede na trh nebo do provozu, anebo distribuuje stanovené výrobky s označením, nebo dokumentem, které jsou v rozporu s §13.⁸⁸ Do dnešního dne tento zákon prošel mnoha dalšími novelami, avšak znění toho paragrafu a tohoto písmena zůstalo beze změny a lze tedy vymezení spáchání správního deliktu v tomto případě považovat za dostatečné a stále aktuální.

Pokud se dále podíváme do §13, na který jsme v §19a, jak v aktuálním, tak v již neplatném znění, odkazováni, a dle kterého se měl žalobce dopustit správního deliktu, konkrétně podle odstavce 1 a 2 zjistíme následující.

- Tento paragraf nám stanovuje a stanovoval širokou škálu podmínek pro uvedení stanoveného výrobku na trh. Pokud však tento paragraf v aktuálním znění opět porovnáme se zněním 1. 1. 2011 – 19. 7. 2011 najdeme zde, narozdíl od předchozího paragrafu, několik změn, přičemž za nejdůležitější považuji změnu v odstavci (1).

Zatímco v roce 2011 mohli výrobci nebo dovozci uvést na trh nebo do provozu pouze výrobky, které splňovaly technické požadavky dle §12, odst. 1 písm. B) a po posouzení shody postupem posuzování shody dle §12, odst. 3, přičemž museli, nebo mohli, k tomuto výrobku dle odst. 2 za podmínek a v rozsahu stanoveném nařízením vlády opatřit výrobek stanoveným označením, a pokud tak bylo dle nařízení vlády stanoveno, museli k němu přiložit ES prohlášení o shodě, nebo jiný dokument,⁸⁹ v aktuálním znění je tento odstavec doplněn navíc o větu: *„Pokud se dovozce před uvedením stanoveného výrobku na trh domnívá nebo má i jen důvod se domnívat, že tento výrobek nesplňuje technické požadavky stanovené podle § 12 odst. 1 písm. b) a navíc ohrožuje zdraví, informuje o tom u výrobků stanovených nařízením vlády*

⁸⁷ Rozsudek Nejvyššího správního soudu ze dne 31. července 2015, sp. zn. 1 As 159/2015 – 27, odst. (2)

⁸⁸ §19a, odst. 3, písm. b) zákona č. 22/1997 Sb., o technických požadavcích na výrobky a o změně a doplnění některých zákonů ve znění od 1.1.2011 do 19.7.2011

⁸⁹ Tamtéž.

příslušný orgán dozoru a výrobce“.⁹⁰ Lze tedy říci, že dle stávající platné úpravy má dovozce (nikoliv také výrobce) možnost zabránit ještě před uvedením výrobku na trh hrozícím škodlivým následkům, které by v souvislosti s tímto uvedením mohli nastat, a má tedy také možnost zabránit jeho případné budoucí odpovědnosti za následek. Stejná možnost je oproti předchozího znění přiznána také distributorovi v odstavci (9).⁹¹ Vedle toho, v odkazovaných §12, odst. 1, písm. b) a §12, odst. 3 téhož zákona nedošlo během novel k žádným změnám.

Jak již bylo zmíněno, žalobce se tedy dopustil správního deliktu dle výše rozebraného §13, odst. 1 a 2, a to proto, že hračka, která je stanoveným výrobkem, byla uvedena na trh v rozporu s tímto paragrafem.⁹² Mluvíme-li tedy o stanovených výrobcích, je potřeba, jak jsme se již dozvěděli z teoretické části této práce, aby byl tento okruh výrobku upraven v jednom z cca třiceti nařízeních vlády. V našem případě je odkazováno na nařízení vlády č. 19/2003 Sb. Nařízení vlády, kterým se stanoví technické požadavky na hračky.

- Nařízení vlády č. 19/2003 Sb. tedy bylo právním předpisem, který stanoví technické požadavky pro stanovené výrobky, kterými jsou hračky s označením CE.⁹³ Toto nařízení bylo účinné od 1. 5. 2004, avšak bylo s účinností od 20. 7. 2011 nahrazeno nařízením vlády č. 86/2011 Sb. o technických požadavcích na hračky. Nové znění tohoto nařízení v porovnání s nařízením z roku 2004 v příloze č. 2, části I. Fyzikální a mechanické vlastnosti například rozšiřuje podmínky pro rozměry, či obaly hraček tak, aby bylo riziko spolknutí, či udušení co nejmenší, což lze považovat za zpřísnění tohoto nařízení.

Vedle pokuty bylo žalobci zároveň uloženo ochranné opatření v podobě v zákazu uvádění popsané hračky na trh a její stažení z trhu, toto opatření bylo uloženo na základě §18a, odst. 3 a 4, taktéž zákona o technických požadavcích na výrobky.⁹⁴

- V tomto paragrafu jsme mohli dle znění 1. 1. 2011 – 19. 7. 2011 najít verzi tohoto paragrafu, která v odstavci 3 říká, že pokud orgán dozoru zjistí, že výrobek požadavky tohoto zákona nespĺňuje, či je tento výrobek neoprávněně opatřen označením CE, nebo

⁹⁰ §13 zákona. č 22/1997 Sb. o technických požadavcích na výrobky a o změně a doplnění některých zákonů v platném znění

⁹¹ §13, odst. (9) zákona č. 22/1997 Sb., o technických požadavcích na výrobky a o změně a doplnění některých zákonů v platném znění

⁹² Rozsudek Nejvyššího správního soudu ze dne 31. července 2015, sp. zn. 1 As 159/2015 – 27, odst. (2)

⁹³ Tamtéž.

⁹⁴ Tamtéž.

jiným stanoveným označením dle tohoto zákona, rozhodne o zákazu uvádění na trh, nebo distribuce takového výrobku. Pokud však důvody pro uložení zákazu pominou, orgán dozoru rozhodne o změně nebo zrušení. Odvolání proti rozhodnutí podle věty první přitom nemá odkladný účinek.⁹⁵ V aktuálním znění najdeme změnu tohoto odstavce v tom, že uvádí, že bude rozhodnuto o zákazu uvádění na trh, nebo distribuce, a zde navíc také do oběhu, pokud orgán zjistí, že výrobek nesplňuje požadavky nejen tohoto zákona, ale také přímo použitelného předpisu pro stavební výrobky⁹⁶ a tímto tedy aplikovatelnost znění rozšiřuje o stavební výrobky, což může v některých v případech znamenat zpřísnění, ovšem našeho porovnání se nijak zásadně nedotýká.

- V odstavci 4 pak, kromě nahrazení slov „z distribuce“ na „z oběhu“, žádnou podstatnou změnu nenajdeme, přičemž dle tohoto ustanovení, pokud orgán dozoru zjistí, že výrobky, či jejich série představují určité ohrožení oprávněného zájmu, rozhodne tento orgán o stažení takového výrobku z trhu. Současně tento orgán může, je-li to nutné, nařídit, aby byl tento výrobek zničen, nebo znehodnocen.⁹⁷

5.5 Odvolání proti rozhodnutí čj. 10/0540/11/22 ze dne 27. 5. 2011

Žalobce, tedy společnost ALLTOYS, spol. s r. o., se proti tomuto rozhodnutí správního orgánu I. stupně, tedy České obchodní inspekce, odvolal.

- Jelikož v tomto případě prvotně rozhodl inspektorát Středočeského a Hl. m. Praha, jehož pracovníci v provozovně žalobce provedli kontrolu, o odvolání proti rozhodnutí tohoto orgánu rozhodne ústřední inspektorát České obchodní inspekce, kterému je inspektorát Středočeského a Hl. m. Praha, jako inspektorát mající územní působnost pro tento kraj, podřízen. Přičemž tento vztah podřízenosti je dán dle §1, odst. (3), zákona č. 64/1986 Sb. České národní rady o České obchodní inspekci, který nabyl účinnosti 1.1. 1987.

Zatímco v aktuálním znění jsou územní působnosti podřízených inspektorátů přesně vymezeny zákonem, v době rozhodování o odvolání, tedy v době znění zákona od 1. 8. 2011 – 31. 12. 2012, byla sídla inspektorátů stanovována ústředním ředitelem. O odvolání tedy v našem případě rozhodl ústřední ředitel České obchodní inspekce,

⁹⁵ §18a, odst. (3) zákona č. 22/1997 Sb., o technických požadavcích na výrobky a o změně a doplnění některých zákonů ve znění od 1.1.2011 do 19.7.2011

⁹⁶ §18a, odst. (3) zákona č. 22/1997 Sb., o technických požadavcích na výrobky a o změně a doplnění některých zákonů v aktuálním znění

⁹⁷ §18a, odst. (4) zákona č. 22/1997 Sb., o technických požadavcích na výrobky a o změně a doplnění některých zákonů v aktuálním znění

zmocněný k rozhodování o odvolání proti uložení pokuty na základě tohoto zákona ve znění 1. 8. 2011 – 31. 12. 2012.⁹⁸ V současné době je tato pravomoc rozhodování upravena v §1, odst. (5) zákona o České obchodní inspekci, kde je tato pravomoc udělena ústřednímu inspektorátu ČOI.⁹⁹

Na základě tohoto odvolání bylo rozhodnutí I. stupně dne 12.9.2011 zrušeno, a to z toho důvodu, že nebyl dostatečně zjištěn skutkový stav ohledně závadnosti kontrolované hračky. Žalovaný tedy doporučil podřízenému inspektorátu, aby přenechal provedení zkoušek bezpečnosti flétny autorizované zkušebně.¹⁰⁰

5.6 Nové projednání věci

V rámci nového projednání věci byla tedy kontrolovaná hračka předložena k dodatečnému posouzení Technickému a zkušebnímu ústavu stavebnímu Praha s. p., Odštěpnému závodu Zkušební ústav lehkého průmyslu („TZÚS“).¹⁰¹

- Technický ústav a zkušební ústav stavební Praha, s. p., založen roku 1989, je největší zkušební a certifikační organizací v České republice v oblasti posuzování shody stavebních výrobků, mezinárodně uznávaný poskytovatel komplexních služeb v této, ale i jiných oblastech. Dále je významným partnerem výrobců, dovozců, projektantů a realizátorů staveb, veřejné správy, výzkumné a vývojové sféry, člen řady národních i mezinárodních organizací, nebo aktivní účastník procesu tvorby technických předpisů a norem.¹⁰²

⁹⁸ §12, odst. (2) zákona č. 64/1986 Sb. zákon České národní rady o České obchodní inspekci ve znění 1.8.2011 – 31.12.2012.

⁹⁹ §1, odst. (5) zákona č. 64/1986 Sb. zákon České národní rady o České obchodní inspekci v aktuálním znění od 1.11.2017

¹⁰⁰ Rozsudek Nejvyššího správního soudu ze dne 31. července 2015, sp. zn. 1 As 159/2015 – 27, odst. (2)

¹⁰¹ Tamtéž, odst. (3)

¹⁰² *Základní informace o podniku a jeho službách* [online]. Technický a zkušební ústav stavební Praha, s. p. [cit.2019-01-20]. Dostupné na <<https://www.tzus.cz/o-nas/zakladni-informace-o-podniku-a-jeho-sluzbach>>.

Tento ústav má, mimo jiné, několik poboček a odštěpný závod Zkušební ústav lehkého průmyslu v Českých Budějovicích. Tento závod zajišťuje služby ve všech základních oblastech nabídky podniku, jakou jsou certifikace výrobků a systémů managementu, certifikace budov, zkoušení materiálů, prvků a konstrukcí, inspekce staveb, metrologie a ostatní. Odštěpný závod v Českých Budějovicích dále provádí rozborů a zkouší fyzikální, mechanické a funkční vlastnosti výrobků v několika oblastech, jako jsou například:

- hračky a výrobky pro děti
- nábytek
- zařízení dětských hřišť, kolečkových sportovních zařízení, apod...

V rámci těchto činností tento orgán vydává např. certifikáty a protokoly jako autorizovaná osoba dle zákona o technických požadavcích na výrobky.¹⁰³

Obrázek č. 11: Logo Technického a zkušební ústavu stavebního Praha s. p., Odštěpného závodu Zkušební ústav lehkého průmyslu¹⁰⁴



5.7 Rozhodnutí čj. 10/0540/11/22/II ze dne 11. 9. 2012

TZÚS vydal v rámci projednání zahájeném po odvolání a v rámci kterého byl požádán o dodatečné posouzení bezpečnosti hračky Protokol o zkoušce č. 100-039063 ze dne 30. 3. 2012 a Protokol o výsledku certifikace č. 100-039065 ze dne 12. 4. 2012, ze kterých vyplynulo, že výrobek nevyhověl požadavkům bodu 4.11 b) ČSN EN 71-1 a správní orgán I. stupně tak dne 11. 9. 2012 vydal rozhodnutí čj. 10/0540/11/22/II, kterým žalobci opět uložil pokutu 20.000,- za stejný správní delikt jako v případě prvního rozhodnutí. Správní orgán také žalobci uložil stejné ochranné opatření.¹⁰⁵

¹⁰³ O.Z. ZKUŠEBNÍ ÚSTAV LEHKÉHO PRŮMYSLU ČB [online]. Technický a zkušební ústav stavební Praha, s. p. [cit. 2019-01-20]. Dostupné na <<https://www.tzus.cz/kontakty/pobocky-a-odstepny-zavod/oz-zkusebni-ustav-lehkeho-prumyslu-cb>>

¹⁰⁴ Tamtéž.

¹⁰⁵ Rozsudek Nejvyššího správního soudu ze dne 31. července 2015, sp. zn. 1 As 159/2015 – 27, odst (3)

- Znění bodu 4.11 b) ČSN ENI 71-1 + A9: 2009, s účinností ke dni 1.1.2010, tj. znění aktuální ke dni, kdy byl spáchaný výše popsáný správní delikt, uváděl, že náustky hraček uváděných do činnosti ústy, které se oddělí, pokud jsou zkoušeny nejprve zkouškou máčením a poté zkouškou kroučícím momentem a následně zkouškou tahem, obecně, se při zkoušce válec pro malé části nesmějí celé vejít do válce.¹⁰⁶ Pokud toto znění opět porovnáme se zněním aktuálním, tedy s ČSN EN 71-1:2015, najdeme v bodě 4.11 b) ustanovení, které je opět, stejně jako v písmenu a) tohoto znění rozšířeno o jakékoliv odnímatelné součásti hraček. Dále je však v aktuálním znění uvedena výjimka, že se toto ustanovení netýká hraček se střelami uváděných do činnosti ústy.¹⁰⁷ Lze tedy nacházíme první známku povolení, jelikož byla v tomto znění udělena výjimka.

5.8 Odvolání proti rozhodnutí čj. 10/0540/11/22/II ze dne 11. 9. 2012

Proti tomuto rozhodnutí bylo žalobcem opět podáno odvolání. Tentokrát však bylo toto odvolání žalovaným zmínuto pro nedůvodnost. I přes všechny uvedené skutečnosti se žalobce opět rozhodl proti výrokům správního orgánu I. stupně bránit a proti tomuto rozhodnutí byla následně žalobcem podána žaloba.

V žalobě žalobce zejména namítal, že splnil všechny povinnosti stanovené dovozcům hraček, což doložil testreportem¹⁰⁸ deklarujícím splnění požadavků dle čl. 4.11 ČSN 71 nazvaného jako, “– Hračky uváděné do činnosti ústy a jiné hračky určené ke vkládání do úst.“ Dle žalobce o splnění základních požadavků dle nařízení č. 19/2003 Sb., kterým se stanoví technické požadavky na hračky svědčí také certifikát ze dne 30. 9. 2008, jež vydal Institut pro testování a certifikaci, a. s., Zlín. Tento Institut i poté, co bylo zahájeno správní řízení potvrdil žalobci, že hračka předepsané požadavky splňuje¹⁰⁹.

- Institut pro testování a certifikaci, a. s. je česká nezávislá společnost s celosvětovou působností poskytující služby v oblastech zkušebnictví, certifikace, technické inspekce, kalibrace a standardizace.¹¹⁰ Sídlo této společnosti je na ulici třída Tomáše Bati 299 ve Zlíně – Loukách, 763 02. Předmětem činnosti této společnosti je tedy, vedle dalších činností, například činnost oznámeného subjektu dle zákona č 90/2016 Sb. o posuzování shody stanovených výrobků při jejich dodávání na trh, nebo také činnost autorizované

¹⁰⁶ ČSN EN 71-1:2009 Bezpečnost hraček – Část 1: Mechanické a fyzikální vlastnosti

¹⁰⁷ ČSN EN 71-1:2015 Bezpečnost hraček – Část 1: Mechanické a fyzikální vlastnosti

¹⁰⁸ Pozn.: Testreport = protokol o zkoušce

¹⁰⁹ Rozsudek Nejvyššího správního soudu ze dne 31. července 2015, sp. zn. 1 As 159/2015 – 27, odst. (4)

¹¹⁰ Institut pro testování a certifikaci a. s. [online]. [cit. 2019-01-20]. Dostupné na <<http://www.itczlin.cz/cz/>>

osoby při posuzování shody výrobků dle zákona č. 22/1997 Sb. o technických požadavcích na výrobky. Zmiňovaný institut vznikl zápisem do rejstříku dne 13. 4. 1993.¹¹¹

Obrázek č. 12: Logo Institutu pro testování a certifikaci, a. s.¹¹²



Žalobcem bylo dále argumentováno, že negativně vyznívající zkouška TZÚS byla provedena v rozporu s pravidly pro posuzování výrobků na již jednou, či vícekrát rozebraném vzorku.¹¹³

Výše popsaná žaloba byla však krajským soudem zamítnuta jako nedůvodná. Krajský úřad tak svým rozhodnutím potvrdil závěry správních orgánů a dle jeho názoru byly dostatečně skutkově podloženy. Vzorek hračky nevyhověl ani zkoušce provedené správním orgánem I. stupně, ani zkoušce TZÚS. Soud také učinil závěr, že žalobní námitka, spočívající v tom, že zkouška byla činěna na již jednou či vícekrát rozebraném vzorku, je příliš obecná.

Dále soud dospěl k závěru, že ani případná předchozí manipulace správního orgánu s daným vzorkem, která nevedla k jakémukoliv viditelnému, nebo jinak zřetelnému poškození tohoto vzorku, nemohla sama o sobě, bez jakýchkoliv dalších indicií o pochybení správních orgánů či TZÚS, zpochybnit průběh následného posouzení vzorku hračky.¹¹⁴

5.9 Kasační stížnost

5.9.1 Důvody kasační stížnosti

Proti rozsudku krajského soudu byla následně žalobcem podána kasační stížnost z důvodu nezákonnosti tohoto rozsudku, která je upravena dle §103, odst. 1, písm. a) zákona č. 150/2002 Sb. soudního řádu správního. Tento zákon nabyl svou účinnost 1. 1. 2003 a i přesto,

¹¹¹ *Institut pro testování a certifikaci, a.s.* [online]. Peníze.cz [cit. 2019-01-20]. Dostupné na <<https://rejstrik.penize.cz/47910381-institut-pro-testovani-a-certifikaci-a-s>>.

¹¹² Tamtéž.

¹¹³ Rozsudek Nejvyššího správního soudu ze dne 31. července 2015, sp. zn. 1 As 159/2015 – 27, odst (5)

¹¹⁴ Tamtéž.

že od té doby prošel mnoha novelami, na základě kterých, bylo znění tohoto zákona v průběhu času různé, paragraf 103 v celém svém znění zůstal přes všechny tyto novely nezměněn až do dnešního dne.

Obecně nám tedy §103 upravuje důvody kasační stížnosti. Konkrétně pak odkazování žalobce na odst. 1, písm. a) říká, že kasační stížnost lze podat pouze z důvodu tvrzené nezákonnosti, která spočívá v nesprávném posouzení právní otázky ze strany soudu v předcházejícím řízení.¹¹⁵ Vedle nezákonnosti namítal žalobce kasační stížnost také z dalšího důvodu pro podání kasační stížnosti, a to z důvodu vady řízení, jež je upravena v písmenu b), výše zmíněného paragrafu. Zde je jako důvod kasační stížnosti uvedena tvrzená vada řízení, která v tomto případě spočívá v tom, že skutková podstata, z níž správní orgán v napadeném rozhodnutí vycházel, nemá oporu ve spisech, nebo je s nimi v rozporu. Dále také pokud při zjišťování této skutkové podstaty byl porušen zákon v ustanoveních o řízení před správním orgánem takovým způsobem, že to mohlo ovlivnit zákonnost a pro tuto důvodně vytykanou vadu soud, který ve věci rozhodoval, napadené rozhodnutí správního orgánu měl zrušit. Za takovou vadu řízení se považuje i nepřezkoumatelnost rozhodnutí správního orgánu z důvodu nesrozumitelnosti.¹¹⁶

Po vyčerpání důvodů pro podání kasační stížnosti nakonec žadatel navrhl, aby Nejvyšší správní soud napadený rozsudek zrušil a věc vrátil krajskému soudu k dalšímu řízení. Společně s kasační stížností spojil žalobce také návrh na přiznání odkladného účinku této kasační stížnosti.¹¹⁷ Možnost návrhu na přiznání odkladného účinku kasační stížnosti je dána v §107 Soudního řádu správního, který říká, že kasační stížnost nemá odkladný účinek. Nejvyšší správní soud jej však na návrh stěžovatele může přiznat.¹¹⁸ Tato možnost je stěžovateli taktéž k dispozici již od prvotního znění tohoto zákona.

Nezákonnost, pro kterou žadatel kasační stížnost podal, je z jeho pohledu spatřována zejména ve skutečnosti, že soudem, ani správním orgánem, nebylo žádným způsobem zvažováno, že stěžovatel postupoval při uvedení výrobku na trh v České republice v souladu s právními předpisy. Tento soulad žadatel shledává zejména v tom, že si pro výrobek opatřil Test report č. HJ00523667 vystavený dne 22. 2. 2007 vydaný společností INTERTEK Testing Services Hong Kong Ltd.¹¹⁹

¹¹⁵ §103, odst. (1), písm. a) zákona č. 150/2002 Sb. soudní řád správní v platném znění

¹¹⁶ §103, odst. (1), písm. b) zákona č. 150/2002 Sb. soudní řád správní v platném znění

¹¹⁷ Rozsudek Nejvyššího správního soudu ze dne 31. července 2015, sp. zn. 1 As 159/2015 – 27, odst (6)

¹¹⁸ §107 zákona č. 150/2002 Sb. soudní řád správní v platném znění

¹¹⁹ Rozsudek Nejvyššího správního soudu ze dne 31. července 2015, sp. zn. 1 As 159/2015 – 27, odst (7)

- Společnost INTERTEK Testing Services Hong Kong Ltd. je společnost, která poskytuje kvalitní a bezpečnostní servis podnikům po celém světě. Především pomáhá svým zákazníkům zlepšovat jejich produkty, majetek a procesy, které je dělají úspěšnějšími na jimi vybraných trzích. Tato společnost poskytuje služby jako je provádění revize, vydávání osvědčení a certifikátů, zkoušky a zkoumání různých produktů, jejich testování a analýzy.¹²⁰ Hlavní sídlo společnosti je v Hong Kongu, avšak své pobočky mají ve více než 100 zemích, přičemž pro tuto společnost pracuje více, než 42 000 zaměstnanců.¹²¹

Obrázek č. 13: Logo společnosti INTERTEK Testing Services Hong Kong Ltd.¹²²



Vedle Test reportu vydaného touto společností si dále stěžovatel opatřil také Certifikát ES o přezkoušení typu č. 08 0605 T/NB ze dne 30. 9. 2008 vydaný již dříve zmíněným Institutem ITC. Vzhledem ke skutečnosti, že Institut ITC je autorizovanou institucí, stěžovatel byl v dobré víře, že výrobek je bezpečný a že splňuje veškeré podmínky pro uvedení na trh v České republice.¹²³

Stěžovatelem bylo dále namítáno, že i kdyby bylo prokázání spáchání deliktu, nenese za něj odpovědnost, a to na základě liberačního důvodu dle §19b odst. 1 zákona o technických požadavcích na výrobky.¹²⁴

¹²⁰ *WHAT WE DO* [online]. Intertek [cit. 2019-01-23]. Dostupné na <<http://www.intertek.com.hk/what-we-do/>>.

¹²¹ *INTERTEK HONG KONG* [online]. Intertek [cit. 2019-01-23]. Dostupné na <<http://www.intertek.com.hk/contact/>>

¹²² *INTERTEK HONG KONG* [online]. Intertek [cit. 2019-01-23]. Dostupné na <<http://www.intertek.com.hk/contact/>>

¹²³ Rozsudek Nejvyššího správního soudu ze dne 31. července 2015, sp. zn. 1 As 159/2015 – 27, odst (7)

¹²⁴ Tamtéž, odst (8)

- Tento liberační důvod byl v zákoně o technických požadavcích zakotven až se zněním od 1. 1. 2010 a do té doby jej v rámci tohoto zákona nebylo možno využít. Z odpovědnosti za delikt vzniklý dle tohoto zákona tedy nebylo možné se vyvinut. Tento liberační důvod byl založen zejména na tom, že právnická osoba za správní delikt neodpovídá, jestliže prokáže, že vynaložila veškeré úsilí, které bylo možno požadovat, aby porušení právní povinnosti zabránila.¹²⁵

K dnešnímu dni však tento liberační důvod v zákoně již nenajdeme. Liberační důvod dle §19b byl totiž ze zákona vyňat na základě novely zákona č.183/2017 Sb., konkrétně na základě části padesáté sedmé¹²⁶ a tudíž se zněním zákona od 1. 7. 2017 až do aktuálního znění od 1. 9. 2017 zákon tento liberační důvod neobsahuje¹²⁷. Toto vynětí lze považovat za zásadní změnu, kvůli které je velmi náročné se odpovědnosti za delikt dle tohoto zákona zprostit.

Stěžovatel se tedy na tento liberační důvod odkazuje zejména proto, že dle jeho názoru vynaložil veškerou možnou snahu, aby zajistil soulad výrobku s předpisy umožňujícími jeho distribuci. Svědčí o tom také fakt, že po zahájení správního řízení dal opětovně další kus výrobku k přezkoumání Institutu ITC, který jej opět shledal jako způsobilý k uvedení na trh v České republice.¹²⁸

Co se týče dalšího důvodu pro podání kasační stížnosti, tedy důvodu vady řízení, shledává ji stěžovatel v postupu správního orgánu, který manipuloval se vzorkem posuzovaného výrobku a opakovaně jej rozebral. Dle stěžovatele ani ochranné opatření uložené podle §18a zákona o technický požadavcích na výrobky, tedy zákaz uvádění plastové flétny na trh a její stažení z trhu, nebylo uloženo po právu, a to, neboť nebezpečnost výrobku nebyla bez důvodných pochybností prokázána. Správní orgány dle něj také zcela pominuly význam předložených dokumentů, které byly podstatné pro náležité zjištění skutkového stavu.¹²⁹

5.9.2 Vyjádření žalovaného ke kasační stížnosti

Žalovaný, tedy Česká obchodní inspekce, ve svém vyjádření ke kasační stížnosti uvedl, že odůvodnění rozhodnutí vydaných v rámci správního řízení, tedy odůvodnění rozhodnutí č.

¹²⁵ §19b, odst. (1) zákona č. 22/1997 Sb. o technický požadavcích na výrobky ve znění od 1.1.2010 do 31.7.2010

¹²⁶ Část padesátá sedmá, zákona č. 183/2017 Sb. *zákon, kterým se mění některé zákony v souvislosti s přijetím zákona o odpovědnosti za přestupky a řízení o nich a zákona o některých přestupcích*

¹²⁷ §19b, odst. (1) zákona č. 22/1997 Sb. o technických požadavcích na výrobky ve znění od 1.7. 2017 do 31. 8. 2017 a v platném znění

¹²⁸ Rozsudek Nejvyššího správního soudu ze dne 31. července 2015, sp. zn. 1 As 159/2015 – 27, odst. (8)

¹²⁹ Tamtéž, odst. (9)

10/0540/11/22 ze dne 27. 5. 2011 a odůvodnění rozhodnutí čj. 10/0540/11/22 II ze dne 11. 9. 2012 i odůvodnění samotného napadeného rozsudku obsahují dostatečnou argumentaci ohledně vyhodnocení podkladů pro rozhodnutí, které se týkaly posuzovaného výrobku.¹³⁰

K námitce týkající se naplnění podmínek podle §19b, odst. (1) zákona o technických požadavcích na výrobky, tedy k naplnění podmínek liberačního důvodu, který byl v době projednávání kasační stížnosti v tomto paragrafu upraven, žalovaný poznamenal, že jde o nepřipustnou námitku ve smyslu §104, odst. (4) soudního řádu správního.¹³¹ Ten říká, že kasační není přípustná, opírá-li se jen o jiné důvody, než jsou důvody pro podání kasační stížnosti uvedené v §103, nebo o důvody, které stěžovatel neuplatnil v řízení před soudem, jehož rozhodnutí má být přezkoumáno, ač tak učinit mohl.¹³²

- Tento důvod pro nepřipustnost je, stejně tak, jako důvody pro kasační stížnost, zakotven v tomto zákoně již od jeho prvotního znění a lze tedy usoudit, že k dnešnímu dni nenastaly důvody pro změnu důvodů této nepřipustnosti.

K využití liberačního důvodu tak, dle žalovaného, nesměřoval stěžovatel svoji argumentaci v řízení před správním orgánem, ani před krajským soudem. Z vlastního popudu přitom správní orgán důvod k aplikaci daného ustanovení neshledal, což je zřejmé z toho, že konstatoval porušení zákona a spáchání deliktu. Ze skutečnosti, že byl stěžovatel při uvádění výrobku na trh v dobré víře ohledně jeho vyhovujících vlastností (tedy nebyl přítomen úmysl, ani vědomá nedbalost) neplyne, že objektivně došlo na straně dovozce k využití veškerých dostupných prostředků, jimž lze zamezit uvedení rizikové hračky na trh EU.¹³³

Vzhledem k výše uvedenému vyjádření tedy Česká obchodní inspekce v pozici žalovaného navrhla, aby Nejvyšší správní soud kasační stížnost zamítl jako nedůvodnou.¹³⁴

5.9.3 Posouzení věci Nejvyšším správním soudem

Nejvyšší správní soud při posuzování kasační stížnosti hodnotil, zda jsou splněny podmínky řízení. Na základě jeho hodnocení pak došel k závěru, že kasační stížnost má požadovanou náležitosti a je projednatelná.¹³⁵

¹³⁰ Rozsudek Nejvyššího správního soudu ze dne 31. července 2015, sp. zn. 1 As 159/2015 – 27, odst. (10)

¹³¹ Tamtéž, odst. (11)

¹³² §104, odst. (4), zákona č. 150/2002 Sb. soudní řád správní v platném znění

¹³³ Rozsudek Nejvyššího správního soudu ze dne 31. července 2015, sp. zn. 1 As 159/2015 – 27, odst. (11)

¹³⁴ Tamtéž, odst. (12)

¹³⁵ Tamtéž, odst. (13)

Nejvyšší správní soud se návrhem žalobce na přiznání odkladného účinku nezabýval, a to proto, že rozhodl bez odkladu o samotné kasační stížnosti a otázka odkladného účinku se tak tedy stala bezpředmětnou.¹³⁶

Nejvyšší správní soud dále rozhodl, že kasační stížnost není důvodná.¹³⁷

V rámci prvního okruhu kasačních námitek stěžovatel tvrdil, že při uvedení výrobku - plastové flétny Happy Flute GG1990/1740 – na trh postupoval v souladu s relevantními právními předpisy a nemohl se tak dopustit správního deliktu dle zákona o technických požadavcích na výrobky.¹³⁸

Jak již víme, posuzovaný výrobek je tzv. stanoveným výrobkem dle §12, odst. (1) zákona o technických požadavcích na výrobky a podle §12, odst. (3) tohoto zákona jsou tedy nařízením vlády upraveny pro jednotlivé skupiny stanovených výrobků podmínky pro uvádění výrobků na trh, či případně do provozu. Nařízením mohou být dále upraveny také podmínky pro opakované použití takových výrobků, nebo podmínky zahrnující postupy a úkony, které musí být splněny při posuzování shody. Procesem posuzování shody se přitom, jak již bylo zmíněno, obecně rozumí postup, jímž se zjišťuje, zda výrobek splňuje technické a bezpečnostní podmínky předepsané příslušnými evropskými směrnici, které jsou provedeny v příslušných nařízeních vlády ČR.¹³⁹

Pro posuzovaný výrobek bylo v tomto případě relevantní nařízení vlády č. 19/2003 Sb, kterým se stanoví technické požadavky na hračky. Podle §2 tohoto nařízení mohou být hračky uvedeny na trh pouze tedy, *„jestliže neohrožují bezpečnost nebo zdraví uživatelů nebo třetích osob při používání určeným způsobem nebo způsobem předvídatelným s ohledem na obvyklé chování dětí. Na trh nesmějí být uvedeny hračky, které nesplňují technické požadavky uvedené v příloze č. 2 k tomuto nařízení (dále jen "základní požadavky"). Hračky musí vyhovovat bezpečnostním a zdravotním podmínkám podle tohoto nařízení ve stavu, v němž se uvádí na trh, a to s přihlédnutím k době předvídatelného a obvyklého používání. Základní požadavky se považují za splněné, pokud jsou hračky ve shodě s harmonizovanými českými technickými normami, popřípadě zahraničními technickými normami přejímajícími v členských státech Evropské unie harmonizované evropské normy (§ 4a zákona)“*.¹⁴⁰

- Zde je ovšem nutné znovu si připomenout, že zmiňované nařízení vlády bylo k 20. 7. 2011 zrušeno a plně nahrazeno nařízením vlády č. 86/2011 Sb. o technických

¹³⁶ Rozsudek Nejvyššího správního soudu ze dne 31. července 2015, sp. zn. 1 As 159/2015 – 27, odst. (14)

¹³⁷ Tamtéž, odst. (15)

¹³⁸ Tamtéž, odst. (16)

¹³⁹ Tamtéž, odst. (17)

¹⁴⁰ Tamtéž, odst. (18)

požadavcích na hračky, ve kterém je podobná povinnost upravena v §9, a to i přesto, že svým zněním jsou tyto dvě nařízení zcela odlišné. V §9 tedy najedeme povinnost, že hračky mohou být uvedeny na trh pouze tehdy, pokud splňují základní požadavky na bezpečnost, které jsou uvedené (pokud jde o obecný požadavek na bezpečnost), v odstavci 2, nebo (pokud jde o zvláštní požadavky na bezpečnost) v příloze č. 2 tohoto nařízení.¹⁴¹

Podle § 13, odst. (1) zákona o technických požadavcích na výrobky, ve znění účinném do 19. 7. 2011: „*Stanovené výrobky mohou výrobci nebo dovozci uvést na trh nebo, stanoví-li tak nařízení vlády, mohou být tyto výrobky uvedeny do provozu, jen splňují-li technické požadavky stanovené podle § 12 odst. 1 písm. b) a po posouzení shody postupem posuzování shody stanoveným podle § 12 odst. 3, a jsou-li splněny podmínky uvedené v odstavci 2.*“ Podle odst. 2 tohoto ustanovení „*stanovený výrobek, má-li být uveden na trh, popřípadě do provozu, musí nebo může být v rozsahu a za podmínek stanovených nařízením vlády opatřen stanoveným označením, a pokud tak stanoví nařízení vlády, musí být k němu vydáno nebo přiloženo ES prohlášení o shodě nebo jiný dokument*“. Ustanovení § 13 odst. 3 téhož zákona stanoví, že *označení CE na stanoveném výrobku vyjadřuje, že výrobek splňuje technické požadavky stanovené ve všech nařízeních vlády, které se na něj vztahují a které toto označení stanovují nebo umožňují, a že byl při posouzení jeho shody dodržen stanovený postup*¹⁴². Porovnání rozdílů aktuálního znění tohoto paragrafu se zněním účinným do 19.7.2011 nalezneme rozebráno straně 29 této práce.

Podle §19a, odst. (3), písm. b) zákona o technických požadavcích na výrobky „*výrobce, dovozce, zplnomocněný zástupce nebo distributor se dopustí správního deliktu tím, že uvede na trh nebo do provozu anebo distribuuje stanovené výrobky s označením nebo dokumentem, které jsou v rozporu s § 13*¹⁴³, přičemž při porovnávání znění tohoto paragrafu jsme již na straně 29 odhalili závěr, že tato věta zůstává i v aktuálním znění k dnešnímu dni beze změn.

Ze správního spisu Nejvyšší správní soud zjistil, že stěžovatel si pro výrobky opatřil test report od společnosti Intertek Testing Services Hong Kong Ltd. a Certifikát ES přezkoušení typu od Institutu ICT, který se týkal většího množství plastových hraček nabízených stěžovatelem. Tyto dokumenty svědčily o tom, že výrobek splňuje požadavky pro jeho uvedení na trh. Po zahájení správního řízení zaslal stěžovatel správnímu orgánu I. stupně přípis Institutu

¹⁴¹ §9, odst. (1) nařízení vlády č. 86/2011 Sb. o technických požadavcích na hračky v platném znění

¹⁴² Rozsudek Nejvyššího správního soudu ze dne 31. července 2015, sp. zn. 1 As 159/2015 – 27, odst. (19)

¹⁴³ Tamtéž, odst. (20)

ITC ze dne 24. 6. 2011, ve kterém bylo uvedeno, že na základě provedených zkoušek – zkoušky máčením (8.9.) a zkoušky válcem pro malé části (8.2), což jsou způsoby, jakými mohou být výrobky testovány – lze konstatovat, že posuzovaný výrobek byl v souladu s požadavky specifikovanými v normě na tento typ hračky. Na základě provedené kontroly dne 11. 2. 2011 však pracovníci správního orgánu I. stupně zjistili, že se jedná o výrobek, který neoprávněně používá označení CE, a to, neboť nevyhovuje požadavku ČSN en 71-1 Bezpečnosti hraček – Část 1: mechanické a fyzikální vlastnosti, čl. 4.11. písm. a), protože obsahuje odnímatelný plastový jazýček o rozměrech 39 x 18,4 mm, tudíž se dle čl. 8.2. citované normy vejde celý do válce pro malé části, a tudíž jej dítě může spolknout, či se s ním zadusit.¹⁴⁴

Správní orgán I. stupně dále nechal provést zkoušku výrobku ústavem TZÚS, na základě jejíhož protokolu o zkoušce a protokolu o výsledku certifikace vyplynulo, že při zkoušce máčením (upraveno v kapitole 8.9. ČSN EN 71) a při zkoušce krutem (upraveno v kapitole 8.3 ČSN EN 71) se z náustku neuvolnila žádná část, avšak při zkoušce tahem (upraveno v kapitole 8.4.2.1. ČSN EN 71) se uvolnila bílá vložka náustku, která se celá vejde do zkušebního válce (popsaný v kapitole 8.2. ČSN EN) a nevyčnívá z něj. Z tohoto důvodu výrobek nevyhověl požadavkům ČSN EN 71, část 1+A9, vydání 2009, bod 4.11. b)¹⁴⁵. Zde je uvedeno, že náustky hraček uváděných do činnosti ústy, které se oddělí, jsou-li zkoušeny nejprve zkouškou máčením, poté zkouškou kroutícím momentem, poté zkouškou tahem, všeobecně, se při zkoušce podle válce pro malé části nesmějí vejít celé do válce¹⁴⁶, přičemž v tomto případě tato povinnost tedy splněna nebyla.

Nejvyšší správní soud shodně s krajským soudem považoval, vzhledem ke všem uvedeným podkladům rozhodnutí správního orgánu I. stupně, za nepochybné tvrzení, že se stěžovatel dopustil správního deliktu dle §19a, odst. 3 písm. b) zákona o technických požadavcích na výrobky. Stěžovatel sice disponoval doklady, které svědčili o tom, že technické požadavky na výrobek byly splněny, nicméně závěrům těchto dokladů odporovalo zjištění provedené správním orgánem I. stupně, které bylo potvrzeno z výsledku zkoušky provedené nezávislou autorizovanou zkušebnou – TZÚS. Ani přípis Institutu ITC, ze dne 24. 6. 2011 přitom spolehlivě nevyvrátil závěr o nesplnění předepsaných technických požadavků, jelikož z něj vyplývá, že tento institut provedl pouze zkoušku máčením a zkoušku válcem pro malé části, avšak nikoliv zkoušku tahem, na základě které, ústav TZÚS zjistil uvolnění bílé vložky náustku, a tím tedy závadnost výrobku. Doklady, které stěžovatel předložil, proto nebyly

¹⁴⁴ Rozsudek Nejvyššího správního soudu ze dne 31. července 2015, sp. zn. 1 As 159/2015 – 27, odst. (21)

¹⁴⁵ Tamtéž.

¹⁴⁶ ČSN EN 71, část 1+A8, vydání 2009, bod 4.11. b)

k posouzení bezpečnosti zkoumané hračky dostatečné. Dle Nejvyššího správního soudu se tedy orgán I. stupně správně přiklonil k závěru, že posuzovaná plastová flétna nesplňuje požadavky stanovené ČSN EN 71, část 1+A9. Nejvyšší správní soud se tak ztotožňuje s názorem krajského soudu, že závěry správních orgánů o spáchání správního deliktu byly dostatečně skutkově podloženy.¹⁴⁷

Nejvyšší správní soud tedy, stejně jako orgány v nižších instancích, nesouhlasí s tvrzením stěžovatele, že za správní delikt nenese odpovědnost a jeho stížnost k Nejvyššímu správnímu soudu tedy nebyla úspěšná.

Kasační soud dále považuje námitku stěžovatele, že byl při uvádění výrobku na trh v dobré víře ohledně splnění technických požadavků výrobku, za nedůvodnou. Je totiž potřeba upozornit, že v oblasti veřejného práva je, na rozdíl od oblasti práva soukromého, odpovědnost právnických a podnikajících fyzických osob koncipována převážně na principu objektivní odpovědnosti a ve většině případů tedy zákon pro vznik odpovědnosti nevyžaduje zavinění subjektu. Ke vzniku odpovědnosti za správní delikt tak tedy postačuje, jsou-li naplněny znaky deliktu stanovené zákonem bez ohledu na to, zda lze v daném případě přičíst odpovědnému subjektu jednu z forem zavinění, či nikoliv. Také v §19a, odst. 3, písm. b) zákona o technických požadavcích na výrobky upravuje (a to jak nyní, tak v úpravě z roku 2011) objektivní odpovědnost za spáchání správního deliktu, tedy odpovědnost za výsledek, že byl na trh uveden výrobek s označením nebo dokumentem, které jsou v rozporu s §13 tohoto zákona. Na místě tak tedy není zkoumat zavinění subjektu, respektive přihlížet k jeho dobré víře ve správnost jim opatřených dokumentů svědčících o plnění předepsaných požadavků na výrobek.¹⁴⁸ Tedy ani v tomto případě nebyla námitka stěžovatele v kasační stížnosti úspěšná.

Další námitkou stěžovatele bylo, že správní orgány ani soud nepřihlédly k tomu, že i kdyby delikt spáchal, nebyl za něj v souladu s §19b, odst. 1 zákona o technických požadavcích na výrobky, tedy na základě liberačního důvodu, odpovědný. Nejvyšší správní soud tuto námitku posoudil jako nepřijatelnou ve smyslu §104, odst. 4) soudního řádu správního, tedy proto, že ji stěžovatel neuvedl již v žalobě v řízení před krajským soudem, i přesto, že tak učinit mohl.¹⁴⁹ Přičemž jak již bylo zmíněno, tento důvod nepřijatelnosti kasační stížnosti je i k dnešnímu dni dle tohoto zákona stále možný.

Stěžovatel sice už ve správním řízení i v řízení o žalobě namítal, že posuzovaný výrobek vyhovuje předepsaným technickým požadavkům, avšak netvrdil splnění podmínek uvedených

¹⁴⁷ Rozsudek Nejvyššího správního soudu ze dne 31. července 2015, sp. zn. 1 As 159/2015 – 27, odst. (22)

¹⁴⁸ Tamtéž, odst. (23)

¹⁴⁹ Tamtéž, odst. (24)

v §19b, odst. 1 zákona o technických požadavcích na výrobky, podle kterého „*právní osoba za správní delikt neodpovídá, jestliže prokáže, že vynaložila veškeré úsilí, které bylo možno požadovat, aby porušení právní povinnosti zabránila*“. Žaloba stěžovatele byla založena zejména na tom, že splnil všechny povinnosti stanovené pro dovozce hraček a že zkouška provedená autorizovanou zkušebnou, tedy ústavem TZÚS byla provedena na vzorku, který již dříve byl rozebrán. Stěžovatel ovšem neuvedl, v čem spatřuje vynaložení veškerého úsilí, díky kterého by se pokusil porušení své povinnosti zabránit a čímž by splnil podmínky pro vyvinění se z odpovědnosti za správní delikt ve smyslu citovaného liberačního důvodu dle zákona o technických požadavcích na výrobky. Případné liberační důvody přitom vždy musí tvrdit a zejména prokazovat obviněný ze správního deliktu a nikoliv orgán, kterému přísluší posuzovat jen jejich důvodnost. Správnímu orgánu, či krajskému soudu proto nelze vytýkat, že z vlastní iniciativy nevyhledávaly důvody, pro které by bylo možné shledat zánik odpovědnosti stěžovatele za předmětný správní delikt.¹⁵⁰

Dostáváme se nyní také ke druhému okruhu kasační argumentace spočívající v tom, že zkoušky byly prováděny ba vzorku plastové flétny, kterou správní orgán I. stupně několikrát rozebíral. Zde se Nejvyšší správní soud taktéž ztotožňuje s krajským soudem, podle něhož stěžovatel nijak neupřesnil, jaký konkrétní předpis byl uvedeným postupem porušen, respektive to, jak předchozí vynětí náustku flétny správním orgánem bránilo v řádném provedení další zkoušky ústavem TZÚS. Bylo tedy na stěžovateli, aby své pochybnosti týkající se nezpůsobilosti vzorku výrobku k provedení nezávislé zkoušky podrobněji rozvedl, případně jej prokázal. Jestliže tak stěžovatel neučinil, nebylo důvodné domnívat se, že autorizovaná zkušebna TZÚS prováděla zkoušku na poškozeném vzorku. V takovém případě bylo na místě naopak spoléhat na odbornost autorizované zkušebny, která je způsobilá k posouzení vhodnosti vzorku k provedení zkoušky. Nejvyšší správní soud tedy k těmto důvodům námitku zamítl pro její nedůvodnost.¹⁵¹

5.9.4 Závěr a náklady řízení o kasační stížnosti

Nejvyšší správní soud nakonec na základě všech výše uvedených důvodů dospěl k závěru, že kasační námitky stěžovatele nejsou důvodné. Kasační stížnost byla proto podle poslední věty §110, odst. 1 soudního řádu správního zamítnuta jako nedůvodná.¹⁵²

¹⁵⁰ Rozsudek Nejvyššího správního soudu ze dne 31. července 2015, sp. zn. 1 As 159/2015 – 27, odst. (24)

¹⁵¹ Tamtéž, odst. (25)

¹⁵² Tamtéž, odst. (26)

V paragrafu 110, v prvním odstavci, soudního řádu správního byly v našem případě Nejvyššímu správnímu soudu dány dvě možnosti pro závěr rozsudku o kasační stížnosti. První možností je, že pokud tento soud dospěl k závěru, že kasační stížnost je důvodná a rozsudkem tedy zrušil rozhodnutí krajského soudu a věc mu vrátí k dalšímu řízení, pokud tedy ve věci nerozhodl sám způsobem, který je uveden v odstavci 2 tohoto paragrafu¹⁵³, tedy pokud sám nerozhodne o zrušení rozhodnutí správního orgánu nebo vyslovení jeho nicotnosti, o zrušení opatření obecné povahy nebo jeho části, či o ochraně ve věcech místního referenda.¹⁵⁴ Vedle této možnosti je zde dána možnost, že Nejvyšší správní soud rozhodne, že kasační stížnost není důvodná a následně ji svým rozsudkem zamítne.¹⁵⁵ Přičemž, jak už bylo popsáno výše, NSS se v tomto případě rozhodl pro tuto variantu.

Pokud se podíváme na tento paragraf v jeho aktuálním znění, zjistíme, že Nejvyššímu správnímu soudu jsou tyto dvě možnosti závěru stále k dispozici a jejich znění se, ani v tomto případě, nezměnilo.

O náhradě nákladů řízení bylo Nejvyšším správním soudem rozhodnuto v souladu s ustanovením §60, odst. (1) Soudního řádu správního ve spojení s ustanovením §120 tohoto zákona.¹⁵⁶ To znamenalo, a i v aktuálním znění znamená, že pokud není stanoveno jinak, účastník, který měl ve věci plný úspěch má právo na náhradu nákladů, které důvodně vynaložil v řízení před soudem. V tomto případě je tímto účastníkem Česká obchodní inspekce, proti účastníkovi, který ve věci úspěch neměl, tedy proti společnosti ALLTOYS, s. r. o.¹⁵⁷ Spojení paragrafu 60 s ustanovením paragrafu 120 přitom znamená, že se zde přiměřeně použije ustanovení o řízení ve správním soudnictví, jež je upraveno ve třetí části tohoto zákona,¹⁵⁸ a to taktéž v obou rozebíraných zněních. Společnost ALLTOYS, s. r. o. zde tedy v pozici žalobce neměla ve věci úspěch a nemá proto právo na náhradu nákladů řízení o kasační stížnosti. Naproti tomu, České obchodní inspekci jako žalovanému v řízení o kasační stížnosti žádné náklady nad rámec běžné úřední činnosti nevznikly, a proto soud rozhodl, že se mu náhrada nákladů řízení o kasační stížnosti nepřiznává.¹⁵⁹

¹⁵³ §110, odst. (1), zákona č. 150/2002 Sb. soudní řád správní ve znění 1.5. 2015 – 31.12.2015

¹⁵⁴ §110, odst. (2), zákona č. 150/2002 Sb. soudní řád správní ve znění 1.5. 2015 – 31.12.2015

¹⁵⁵ §110, odst. (1), zákona č. 150/2002 Sb. soudní řád správní ve znění 1.5. 2015 – 31.12.2015

¹⁵⁶ Rozsudek Nejvyššího správního soudu ze dne 31. července 2015, sp. zn. 1 As 159/2015 – 27, odst. (27)

¹⁵⁷ §60, odst. (1), zákona č. 150/2002 Sb. soudní řád správní ve znění 1.5. 2015 – 31.12.2015

¹⁵⁸ §120 zákona č. 150/2002 Sb. Soudní řád správní v platném znění

¹⁵⁹ Rozsudek Nejvyššího správního soudu ze dne 31. července 2015, sp. zn. 1 As 159/2015 – 27, odst. (27)

5.9.5 Poučení

Na úplném konci rozebíraného rozsudku najdeme závěr, že proti tomuto rozhodnutí nejsou opravné prostředky přípustné a není tedy možné se proti danému rozsudku už jakýmkoliv způsobem bránit. Možnosti žalobce jsou tak v této fázi již zcela vyčerpány. Rozebíraný rozsudek byl vydán v Brně dne 31. července 2015 předsedkyní senátu JUDr. Lenkou Kaniovou.¹⁶⁰

¹⁶⁰ Rozsudek Nejvyššího správního soudu ze dne 31. července 2015, sp. zn. 1 As 159/2015 – 27, odst. (27)

Závěr

Hlavním cílem studie, která byla součástí této bakalářské práce bylo nejprve seznámit čtenáře se základními informacemi a pojmy, které se týkají ochrany veřejného a zdraví a následně přiblížit problematiku obecné bezpečnosti výrobků a následků porušení této bezpečnosti. Dalším úkolem bylo zjistit, zda v české právní legislativě dochází k postupnému zpřísnování právní úpravy týkající se oblasti bezpečnosti výrobků.

V teoretické části této práce byl, vedle základních pojmů týkajících se ochrany veřejného zdraví a bezpečnosti výrobků, podrobně rozepsán také postup, který je nutné dodržovat při uvádění výrobků na trh. S celým tímto postupem je spojena povinnost dodržovat širokou škálu pravidel a povinností. S porušením těchto pravidel a povinností následně souvisí vznik přestupků, které byly v teoretické části práce taktéž přiblíženy. Cílem práce bylo tyto přestupky dopodrobna přiblížit a rozebrat, avšak během zpracovávání této kapitoly jsem po podrobném nastudování došla ke zjištění, že je tato kapitola příliš rozsáhlá a vzhledem k omezenému rozsahu stanovenému pro tento typ práce nebylo možné tuto problematiku řádně rozebrat. Z tohoto důvodu byla problematika přestupků přiblížena pouze stručně. Dalším důvodem, který mě vedl ke skutečnosti, že přestupky byly rozebrány pouze okrajově je fakt, že bylo potřeba podstatnou část práce věnovat právě praktické části a rozboru judikátu, která vedla k porovnání právní úpravy v průběhu let.

Jak již bylo zmíněno výše, druhá, tedy v praktická část této práce je zaměřena na rozbor konkrétního případu výskytu technicky závadné hračky na trhu. Z velmi široké nabídky druhů výrobků jsem pro rozbor zvolila hračky, jejichž bezpečnost považuji za velmi důležitou. Hračky jsem pro tuto práci vybrala také z důvodu, že výskyt technicky závadných výrobků v takovéto oblasti je stále více četnější. Pro rozbor případu byl použit Rozsudek Nejvyššího správního soudu 1 As 159/2015-27 ze dne 31. 7.2015 vydaný JUDr. Lenkou Kaniovou, předsedkyní senátu.

Rozborem judikátu a porovnáním právních úprav v různých zněních bylo zjištěno, že od roku 2011 došlo v právních předpisech týkajících se bezpečnosti výrobků k několika změnám, přičemž pouze jedna z nich je dle mého názoru zásadní. Tato změna se týká vynětí liberačního důvodu ze zákona o technických požadavcích na výrobky a je vysvětlena níže.

Vedle této změny však na základě faktů zjištěných z porovnání právních úprav neshledávám v této problematice žádné obsahově zásadní a rozhodující změny a dovolím si tedy tvrdit, že již před několika lety byla problematika bezpečnosti výrobků upravena na téměř stejné úrovni, jako dnes.

V rozebíraném případě probíhala rozhodnutí správních orgánů v několika instancích, přičemž všechna rozhodnutí těchto instancí vycházela ze stejného úzkého okruhu právních předpisů. Jedním z těchto předpisů je ČSN EN 71-1, což je česká technická norma o bezpečnosti hraček. Tato norma nabyla první účinnosti roku 1984 a k dnešnímu dni prošla mnoha novelami. V našem případě je odkazováno na článek 4.11 a) této normy, přičemž rozhodnutí orgánu I. stupně v našem případě bylo provedeno na základě znění tohoto článku účinného od 1. 1. 2010 a po porovnání tohoto článku se zněním aktuálním, tedy zněním účinným od 1. 9. 2015 byl nalezen rozdíl pouze v tom, že v aktuálním znění tento článek platí vedle hraček, které jsou do činnosti uváděné ústy a odnímatelných náustků těchto hraček, také na jiné odnímatelné součásti hraček. V tomto bodě jsem tedy našla zpřísnění spočívající v rozšíření účinnosti tohoto článku. Vedle písmena a) článku 4.11. české technické normy ČSN EN 71-1 je v rozsudku odkazováno také na písmeno b). Článek 4.11. b) má však oproti písmenu a) jedno, a v celém tomto rozboru také jediné, polevení. Oproti předchozímu znění je totiž v aktuálním znění přidána výjimka, která říká, že se ustanovení tohoto písmena netýká hraček se střelami uváděných do činnosti ústy.

Další zkoumaný právní předpis týkající se bezpečnosti výrobků, dle kterého bylo rozhodováno v případě, je zákon č. 22/1997 Sb. o technických požadavcích na výrobky. Ke dni spáchání správního deliktu bylo aktuální znění zákona od 1. 1. 2011 do 19. 7.2011. Konkrétně je v případě odkazováno na §19a, který však po porovnání s aktuálním zněním neprošel žádnou změnou a jeho znění je tak k dnešnímu dni stále stejné. K porovnání došlo také u §13 tohoto zákona, kde však bylo nalezeno několik změn. První změnou je ta, že v aktuálním znění je dána dovozci před uvedením stanoveného výrobku na trh možnost informovat příslušný orgán dozoru a výrobce o jeho domněnce, nebo důvodu domněnky, že výrobek nesplňuje technické požadavky dané tímto zákonem, a navíc ohrožuje zdraví. Dovozece zde tedy dostává možnost před uvedením výrobku na trh zabránit případným škodlivým následkům a také svému případnému budoucímu zavinění. Tato možnost je v aktuálním znění navíc přidána také distributorovi v odstavci (9) tohoto paragrafu, což je druhá změna provedena v tomto paragrafu.

Zkoumán byl v souvislosti se zákonem o technických požadavcích na výrobky také §18a, na základě kterého, bylo uloženo ochranné opatření. V tomto paragrafu došlo oproti předchozímu znění k rozšíření účinnosti tohoto paragrafu také na stavební výrobky. Tuto skutečnost lze považovat za zpřísnění normy, které se však našeho případu nijak zásadně nedotýká.

Vedle uvedených změn došlo v souvislosti s našim případem v zákoně o technických požadavcích také k jedné zásadní změně. Tato změna spočívá v liberačním důvodu, na základě

kterého, se mohl obžalovaný zprostit odpovědnosti za spáchání deliktu. Tento liberační důvod byl v minulém znění uveden v §19b, odst. (1) tohoto zákona a stěžovatel se na něj v našem případě odkazoval. Z aktuálního znění zákona je však tento liberační důvod již zcela vyňat, a pro žalovaného je tak v souvislosti s touto změnou podstatně těžší se odpovědnosti za takovýto delikt zbavit.

Mezi rozebírané právní předpisy dále patří nařízení vlády, jehož existence je potřeba pro určitý druh stanovených výrobků. V rozebíraném případě se tedy jedná o nařízení vlády upravující technické požadavky na hračky. V době spáchání přestupku bylo platné takovéto nařízení s označením 19/2003, avšak bylo s účinností od roku 2011 zcela nahrazeno nařízením vlády číslo 86/2011. V novém nařízení, došlo oproti nařízení předchozímu například k rozšíření podmínek pro rozměry, či obaly hraček tak, aby zde existovalo co nejmenší riziko udušení, či spolknutí. Tato změna se nachází v příloze č. 2, části I. Fyzikální a mechanické vlastnosti a toto rozšíření považují za zpřísnění podmínek na stav hračky. Vedle této změny jsou však v aktuálním nařízení, i přesto, že je zcela novým nařízením, jež nahradilo nařízení předchozí, upraveny téměř totožné podmínky kladené na bezpečnost hraček.

Kromě zjištěných faktů o normách stanovujících technické požadavky, je výsledkem teoretické části této práce také zjištění, že se v průběhu let změnila institucionální pravomoci České obchodní inspekce a dále také působnost jejich ústředních inspektorátů. Zatímco dnes jsou působnosti těchto inspektorátů dány přesně zákonem č. 64/1986 Sb. České národní rady o České obchodní inspekci, ve znění zákona 1. 8. 2011 – 31. 12. 2012 byla sídla inspektorátů stanovována ústředním ředitelem. V tomto předchozím znění byl ústřední ředitel také oprávněn k rozhodování o dovolání proti uložení pokuty, avšak v současné době je tato pravomoc udělena ústřednímu inspektorátu ČOI.

Výsledek teoretické práce také přinesl poznatek, že co se týče zákona č. 150/2002 Sb. soudního řádu správního, nedošlo v tomto zákoně od doby jeho účinnosti až do dnešního dne k žádným změnám, a to ve všech paragrafech, jež byly podstatné pro rozhodování v případě. Těmito paragrafy jsou §103, jež upravuje důvody kasační stížnosti, §104 upravující důvody nepřípustnosti kasační stížnosti, §110, který dává Nejvyššímu správnímu soudu možnosti pro závěr kasační stížnosti a §60, ve kterém nalezneme úpravu náhrady nákladů vynaložených v řízení před soudem.

Seznam použité literatury

1 Bibliografie

- GÁBRIŠ, Tomáš, TOBIÁŠOVÁ, Lýdia. *AN INTRODUCTION TO PUBLIC HEALTH LAW: Lex salutis publicae or lex salvi populi?* Slovakia: Comenius University in Bratislava, 2015. 192 s.
- HONCOVÁ, Radka. *Odpovědnost za škodu způsobenou vadou výrobku: Odpovědnost za výrobek.* Brno: Masarykova univerzita, 1999. 273 s.
- KLABUSAYOVÁ, Naděžda. *Zákon o obecné bezpečnosti výrobků: Zákon o technických požadavcích na výrobky: komentář.* Praha: Wolters Kluwer, 2016. 218 s.
- KRÝSA, Ivo. *Zákon o ochraně veřejného zdraví: komentář.* Praha: Wolters Kluwer, 2016. 279 s.

2 Internetové zdroje

- *Ochrana veřejného zdraví* [online]. Veterinární a farmaceutická univerzita Brno [cit. 2018-10-24]. Dostupné na <<https://cit.vfu.cz/legpo/CD/navmgr/verzdravi.htm>>.
- MIKULOVÁ, Olga. *Nové uspořádání orgánu veřejného zdraví dané zákonem č. 258/2000 Sb., o ochraně veřejného zdraví a o změně některých souvisejících zákonů* [online]. Tzbinfo, 5.8.2004 [cit. 2018-10-18]. Dostupné na <<https://voda.tzb-info.cz/normy-a-pravni-predpisy-voda-kanalizace/2085-nove-usporadani-organu-verejneho-zdravi-dane-zakonom-c-258-2000-sb-o-ochrane-verejneho-zdravi-a-o-zmene-nekterych-souvisejicich-zakonu>>.
- Česká obchodní inspekce. In: *Wikipedia: the free encyclopedia* [online]. San Francisco (CA): Wikimedia Foundation, 2001- [cit. 2018-10-24]. Dostupné na <https://cs.wikipedia.org/wiki/%C4%8Cesk%C3%A1_obchodn%C3%AD_inspekce>.
- ADÁMKOVÁ, Marie. *Zákon o obecné bezpečnosti výrobků* [online]. ENVIprofi.cz, 27.8.2014 [cit. 2018-10-17]. Dostupné na <https://www.enviprofi.cz/33/zakon-o-obecne-bezpecnosti-vyrobku-uniqueidmRRWSbk196FNf8-jVUh4Ek_reRZXCvzKanV8mqzeumM/>.
- *Obecná bezpečnost výrobků* [online]. Celní správa České republiky [cit. 2019-02-14]. Dostupné na <<https://www.celnisprava.cz/cz/dalsi-kompetence/ochrana-spolecnosti-a-zivotniho-prostredi/Stranky/obecna-bezpecnost-vyrobku.aspx>>.

- *Uvedení výrobku na trh* [online]. Česká obchodní inspekce [cit. 2018-11-05]. Dostupné na <https://www.coi.cz/pro-podnikatele/uvadeni-vyrobku-na-trh/>.
- ŠENK, Josef. *Pravidla uvádění stanovených výrobků na trh* [online]. Asociace akreditovaných a autorizovaných organizací z. s. [cit. 2018-11-04]. Dostupné na http://www.aaao.cz/upload/root/%C5%A0enk%202015_07/4%20Prezentace%20PWP/2016_12_15_1_persp_Q_enk.pdf.
- *Přehled stanovených výrobků*. [online]. Úřad pro technickou normalizaci, metrologii a státní zkušebnictví [cit. 2018-11-05]. Dostupné na <http://www.unmz.cz/urad/sektory-dle-narizeni-vlady>.
- *Obecné požadavky na bezpečnost výrobku* [online]. Epravo.cz, 14.2.2002 [cit. 2018-11-05]. Dostupné na <https://www.epravo.cz/top/clanky/obchodni-pravo/obecne-pozadavky-na-bezpecnost-vyrobku-15756.html>.
- *Posouzení shody* [online]. CONVERSIO [cit. 2018-11-15]. Dostupné na <http://uvadeni-vyrobku-na-trh.conversio.cz/uzitecne-informace/posouzeni-shody>.
- *Příručka pro zavádění směrnic založených na novém přístupu a globálním přístupu: Postup posuzování shody* [online]. Úřad pro technickou normalizaci, metrologii a státní zkušebnictví [cit. 2018-11-25]. Dostupné na http://www.unmz.cz/sborniky_th/14/1405.pdf.
- ADVOKÁTNÍ KANCELÁŘ ROTT [online]. [cit. 2018-11-29]. Dostupné na <http://www.akrott.net/>.
- ALLTOYS, spol. s r.o. [online]. Obchodní rejstřík [cit. 2018-11-29]. Dostupné na <http://obchodnirejstrik.cz/alltoys-spols-r-o-46982671/>
- Wormelen group [online]. [cit. 2018-11-29]. Dostupné na <https://www.wormelen-group.cz>
- *Kontakty, inspektoráty* [online]. Česká obchodní inspekce [cit. 2018-12-11]. Dostupné na <https://www.coi.cz/kontakty-inspektoraty/>
- *Česká obchodní inspekce*. In: Wikipedia: the free encyclopedia [online]. San Francisco (CA): Wikimedia Foundation, 2001- [cit. 2018-12-11]. Dostupné na https://cs.wikipedia.org/wiki/%C4%8Cesk%C3%A1_obchodn%C3%AD_inspekce
- *Flétna plastová „Happy Flute“* [online]. DTest, 13. 05. 2011 [cit. 2019-02-27]. Dostupné na <https://www.dtest.cz/nebezpecny-vyrobek/fletna-plastova-happy-flute/2369>
- *ČSN EN 71-1 +A9 (943095)* [online]. Normy.biz [cit. 2018-12-12]. Dostupné na <https://shop.normy.biz/detail/84609#nahled>.

- ČSN EN 71-1 (943095) [online]. Normy.biz [cit. 2018-12-12]. Dostupné na <<https://shop.normy.biz/detail/97785>>.
- ČSN 94 3094 (943094) [online]. Normy.biz [cit. 2019-01-28]. Dostupné na <<https://shop.normy.biz/detail/31991>>.
- *Základní informace o podniku a jeho službách* [online]. Technický a zkušební ústav stavební Praha, s. p. [cit. 2019-01-20]. Dostupné na <<https://www.tzus.cz/o-nas/zakladni-informace-o-podniku-a-jeho-sluzbach>>.
- *O.Z. ZKUŠEBNÍ ÚSTAV LEHKÉHO PRŮMYSLU ČB* [online]. Technický a zkušební ústav stavební Praha, s. p. [cit. 2019-01-20]. Dostupné na <<https://www.tzus.cz/kontakty/pobocky-a-odstepny-zavod/oz-zkusebni-ustav-lehkeho-prumyslu-cb>>
- Institut pro testování a certifikaci a. s. [online]. [cit. 2019-01-20]. Dostupné na <<http://www.itczlin.cz/cz/>>
- *Institut pro testování a certifikaci, a.s.* [online]. Peníze.cz [cit. 2019-01-20]. Dostupné na <<https://rejstrik.penize.cz/47910381-institut-pro-testovani-a-certifikaci-a-s>>.
- *WHAT WE DO* [online]. Intertek [cit. 2019-01-23]. Dostupné na <<http://www.intertek.com.hk/what-we-do/>>.
- *INTERTEK HONG KONG* [online]. Intertek [cit. 2019-01-23]. Dostupné na <<http://www.intertek.com.hk/contact/>>

3 Právní předpisy

- Zákon č. 258/2000 Sb. o ochraně veřejného zdraví a o změně některých souvisejících zákonů
- Zákon č. 102/2001 Sb. o obecné bezpečnosti výrobků a o změně některých zákonů
- Zákon č. 22/1997 Sb. o technických požadavcích na výrobky a o změně a doplnění některých zákonů
- Zákon č. 90/2016 Sb. o posuzování shody stanovených výrobků při jejich dodávání na trh
- Nařízení vlády č. 86/2011 Sb. o technických požadavcích na hračky
- ČSN EN 71-1:2015 Bezpečnost hraček ve znění ČSN EN 71-1+A9:2009 Bezpečnost hraček
 - Část 1: Mechanické a fyzikální vlastnosti účinném ke dni 1. 1. 2010
- ČSN EN 71-1:2015 Bezpečnost hraček – Část 1: Mechanické a fyzikální vlastnosti
- zákon č. 22/1997 Sb., o technických požadavcích na výrobky a o změně a doplnění některých zákonů ve znění účinném od 1. 1. 2011 do 19. 7. 2011

- zákon č. 64/1986 Sb. zákon České národní rady o České obchodní inspekci ve znění účinném od 1.8.2011 do 31. 12. 2012
- zákon č. 64/1986 Sb. zákon České národní rady o České obchodní inspekci
- zákon č. 150/2002 Sb. soudní řád správní
- zákon č. 22/1997 Sb. o technický požadavcích na výrobky ve znění účinném od 1. 1. 2010 do 31. 7. 2010
- zákon č. 183/2017 Sb. zákon, kterým se mění některé zákony v souvislosti s přijetím zákona o odpovědnosti za přestupky a řízení o nich a zákona o některých přestupcích
- zákon č. 22/1997 Sb. o technických požadavcích na výrobky ve znění účinném od 1. 7. 2017 do 31. 8. 2017
- nařízení vlády č. 86/2011 Sb. o technických požadavcích na hračky
- zákon č. 150/2002 Sb. soudní řád správní ve znění účinném od 1.5. 2015 do 31.12.2015

4 Judikatura

- Rozsudek Nejvyššího správního soudu ze dne 31. července 2015, sp. zn. 1 As 159/2015 – 27

Seznam obrázků

Obrázek č. 1	Základní moduly
Obrázek č. 2	Zjednodušený diagram postupů posuzování shody
Obrázek č. 3	Varianty základních modulů
Obrázek č. 4	Značka CE
Obrázek č. 5	Grafická značka pro hračky, které nejsou určeny pro použití dětmi mladšími 36 měsíců
Obrázek č. 6	Logo společnosti ALLTOYS
Obrázek č. 7	Logo sítě prodejen hračkářství Bambule, kterou společnost ALLTOYS vlastní
Obrázek č. 8	Logo České obchodní inspekce
Obrázek č. 9	Plastová flétna Happy Flute v originálním obalu
Obrázek č. 10	Plastová flétna Happy Flute rozbalená
Obrázek č. 11	Logo Technického a zkušebního ústavu stavebního Praha s. p., Odštěpného závodu Zkušební ústav lehkého průmyslu
Obrázek č. 12	Logo Institutu pro testování a certifikaci, a. s.
Obrázek č. 13	Logo společnosti INTERTEK Testing Services Hong Kong Ltd.

Shrnutí

Cíl práce: Primárním cílem této práce bylo zjistit, zda se v průběhu let zpřísnuje, nebo zda naopak polevuje právní úprava stanovující podmínky na bezpečnost výrobků a případné sankce za porušení této bezpečnosti.

Metodologie: K posouzení otázky, zda dochází ke změnám v podmínkách kladených na bezpečnost výrobků a sankce za porušení této bezpečnosti, byl využit rozsudek Nejvyššího správního soudu, jež řešil výskyt technicky závadné hračky na trhu. Řešení případu rozebíraného v judikátu bylo zahájeno v roce 2011 a samotný rozsudek byl vydán v roce 2015. V této práci tedy došlo k posuzování znění právních úprav platných v době spáchání správního deliktu, jež je předmětem tohoto rozsudku, či právních úprav platných v době řízení o kasační stížnosti a poté následně k posouzení těchto znění s aktuálním zněním těchto předpisů, tedy znění předpisů platných k 1.1.2019.

Výsledek: Po posouzení různých znění paragrafů právních předpisů, na které bylo v případě odkazováno, bylo zjištěno, že zde došlo k jednomu polevení a také jedné zásadní změně, která vedla k zpřísnění podmínek bezpečnosti výrobků. K polevení úpravy právní normy došlo v české technické normě ČSN 71-1 o bezpečnosti hraček. Zásadní změna pak byla provedena v zákoně o technických požadavcích na výrobky a spočívá ve vynětí liberačního důvodu z tohoto zákona. Vedle těchto úprav pak došlo pouze k proměnám takovým, které pro tuto problematiku nemají žádný zásadní obsahový význam a v mnoha případech také paragrafy zůstaly v průběhu let naprosto totožné.

Závěr: Z výsledků porovnání znění právních předpisů vyplývá, že i přesto, že bylo zjištěno několik úprav, které byly v právních normách provedeny, ve výsledku není žádná změna natolik závazná, aby zásadním způsobem ovlivnila povinnosti, které je potřeba dodržet před uvedením výrobku na trh a které je potřeba splnit, aby výrobek byl považován za bezpečný. Dle mého názoru je tedy právní úprava této problematiky na našem území již několik let dostatečně přísně sestavena.

Klíčová slova

Ochrana veřejného zdraví, bezpečnost výrobků, hračky, technické požadavky na výrobky, přestupek

Abstract

Objective: Primary objective of this work was to find out if there are some changes, which makes legislation of product safety and violation of product safety stricter or milder over the years.

Methodology: To assessment of question if there are some changes in conditions about product safety and about sanctions for violation of this safety was used judgment of Supreme Administrative Court. This judgment was solving case of technically defective toys on market. Supreme Administrative Court started to solute this case in 2011 and the final judgement was issued in 2015. In this work were compared the legislations valid at the time of committing an offense and the legislations valid since 1.1.2019.

Result: After the assessment versions of sections mentioned in case, in this work was found, that in legislation of product safety was entered one change making conditions about product safety stricter and one change making legislation milder. The milder was discovered in Czech technical standard ČSN 71-1 about safety of toys. Major change in legislation was performer in Act on Technical Requirements for Product and based on this change was deleted liberation reason from this act. Next to these changes, in legislations was performed only tiny changes that failed to make any essential importance for this problematics. In lot of cases, the section stayed totally identical.

Conclusion: Results of comparing versions of legislatives shows, that despite the fact, there were made several changes in mentioned sections, none change is so binding as to significantly affect obligations important for placing product on the market and obligations needed to make product safe. Based on this result, I think that legislation about product safety probelmatic is in our land strict enough.

Keywords

Protection of public health, product safety, toys, technical requirements for products, offense

Seznam příloh

- **Příloha č. 1** Rozsudek Nejvyššího správního soudu ze dne 31. července 2015, sp. zn. 1 As 159/2015 – 27

1 As 159/2015 - 27



ČESKÁ REPUBLIKA

ROZSUDEK JMÉNEM REPUBLIKY

Nejvyšší správní soud rozhodl v senátě složeném z předsedkyně JUDr. Lenky Kaniové a soudců JUDr. Marie Žiškové a JUDr. Filipa Dienstbiera v právní věci žalobce: **ALLTOYS, spol. s r. o.**, se sídlem Na Rybníčku 1364/12, Praha 2, zastoupený JUDr. Ing. Ivanem Rottem, advokátem se sídlem Křížová 18, Brno, proti žalovanému: **Česká obchodní inspekce, ústřední inspektorát**, se sídlem Štěpánská 15, Praha 2, o žalobě proti rozhodnutí žalovaného ze dne 7. 1. 2013, čj. ČOI 132973/12/O100/1000/12/13/Be/Št, v řízení o kasační stížnosti žalobce proti rozsudku Krajského soudu v Praze ze dne 25. 6. 2015, čj. 46 A 22/2013 - 65,

t a k t o :

- I. Kasační stížnost **se zamítá**.
- II. Žalobce **nemá** právo na náhradu nákladů řízení o kasační stížnosti.
- III. Žalovanému **se** náhrada nákladů řízení o kasační stížnosti **nepřiznává**.

O d ů v o d n ě n í :

I. Vymezení věci

[1] Pracovníci České obchodní inspekce, inspektorátu Středočeského a Hl. m. Praha (dále jen „správní orgán I. stupně“) provedli dne 11. 2. 2011 kontrolu v provozovně žalobce, na základě které zjistili, že žalobce v postavení dovozce uvedl na trh (odběrateli Tesco Stores ČR a. s.) plastovou flétnu Happy Flute GG1990/1740, která nespĺňuje požadavky ČSN EN 71-1 + A9: 2009 Bezpečnost hraček – část 1: Mechanické a fyzikální vlastnosti čl. 4.11 a), neboť obsahuje odnímatelný plastový jazýček, který může dítě spolknout nebo se jím zadusit.

[2] Správní orgán I. stupně rozhodnutím ze dne 27. 5. 2011, čj. 10/0540/11/22, uložil žalobci pokutu ve výši 20.000 Kč za správní delikt podle § 19a odst. 3 písm. b) zákona č. 22/1997 Sb., o technických požadavcích na výrobky a o změně a doplnění některých zákonů

(dále jen „zákon o technických požadavcích na výrobky“). Správního deliktu se měl žalobce dopustit tím, že v rozporu s § 13 odst. 1 a 2 uvedeného zákona uvedl na trh výše specifikovanou plastovou flétnu, která je stanoveným výrobkem ve smyslu zákona o technických požadavcích na výrobky podle nařízení vlády č. 19/2003 Sb., jímž se stanoví technické požadavky na hračky s označením CE. Zároveň žalobci uložil ochranné opatření dle § 18a odst. 3 a 4 téhož zákona spočívající v zákazu uvádění popsané plastové flétny na trh a její stažení z trhu. K odvolání žalobce žalovaný rozhodnutí správního orgánu I. stupně rozhodnutím ze dne 12. 9. 2011, čj. ČOI 95054/11/O100/Hy/Št, zrušil z důvodu, že nebyl dostatečně zjištěn skutkový stav ohledně závadnosti kontrolované hračky. Správnímu orgánu I. stupně doporučil, aby přenechal provedení zkoušek bezpečnosti flétny autorizované zkušebně.

[3] V rámci nového projednání věci správní orgán I. stupně předložil kontrolovaný výrobek k dodatečnému posouzení Technickému a zkušebnímu ústavu stavebnímu Praha s. p., Odštěpnému závodu Zkušební ústav lehkého průmyslu (dále jen „TZÚS“). Z Protokolu o zkoušce č. 100-039063 ze dne 30. 3. 2012 a Protokolu o výsledku certifikace č. 100-039065 ze dne 12. 4. 2012, vyplynulo, že výrobek nevyhověl požadavkům bodu 4.11 b) ČSN EN 71-1. Správní orgán I. stupně pak vydal dne 11. 9. 2012 rozhodnutí čj. 10/0540/11/22/II, kterým žalobci opět uložil pokutu 20.000 Kč za stejný správní delikt a uložil mu také stejné ochranné opatření.

[4] Proti rozhodnutí správního orgánu I. stupně brojil žalobce opět odvoláním, které však žalovaný v záhlaví označeným rozhodnutím pro nedůvodnost zamítl. Žalobce podal proti tomuto rozhodnutí žalobu, ve které zejména namítal, že splnil všechny povinnosti stanovené dovozcům hraček, což doložil testreportem deklarujícím splnění požadavků dle čl. 4.11 ČSN 71 - na hračky uváděné do činnosti ústy. O splnění základních požadavků nařízení č. 19/2003 Sb. svědčí také certifikát vydaný dne 30. 9. 2008 Institutem pro testování a certifikaci, a s., Zlín (dále jen „Institut ITC“), který i po zahájení správního řízení žalobci potvrdil, že hračka splňuje předepsané požadavky. Dále žalobce argumentoval tím, že negativně vyznívající zkouška TZÚS byla provedena v rozporu s pravidly pro posuzování výrobků na již jednou či vícekrát rozebraném vzorku.

[5] Krajský soud žalobu zamítl jako nedůvodnou. Potvrdil tak závěry správních orgánů, které byly dle jeho názoru dostatečně skutkově podloženy. Vzorek hračky nevyhověl ani zkoušce provedené správním orgánem I. stupně ani zkoušce TZÚS. Žalobní námitka spočívající v tom, že zkouška byla činěna na již jednou či vícekrát rozebraném vzorku, je podle soudu příliš obecná. Soud navíc dospěl k závěru, že ani případná předchozí manipulace správního orgánu s daným vzorkem, která nevedla k jakémukoliv viditelnému či jinak zřetelnému poškození vzorku, nemohla sama o sobě, bez dalších indicií o pochybení správních orgánů či TZÚS, zpochybnit průběh následného posouzení vzorku hračky.

II. Důvody kasační stížnosti

[6] Žalobce (stěžovatel) podal proti rozsudku krajského soudu kasační stížnost z důvodu jeho nezákonnosti [§ 103 odst. 1 písm. a) zákona č. 150/2002 Sb., soudního řádu správního (dále jen „s. ř. s.“)] a vady řízení [§ 103 odst. 1 písm. b) s. ř. s.]. Navrhl, aby Nejvyšší správní soud napadený rozsudek zrušil a vrátil věc krajskému soudu k dalšímu řízení. S kasační stížností spojil také návrh na přiznání odkladného účinku této kasační stížnosti.

[7] Nezákonnost napadeného rozsudku spatřuje stěžovatel zejména ve skutečnosti, že soud ani správní orgány žádným způsobem nezvažovaly, že stěžovatel postupoval při uvedení výrobku

na trh v České republice v souladu s právními předpisy. Stěžovatel si pro výrobek opatřil Test report č. HJ00523667 ze dne 22. 2. 2007 vydaný společností INTEREK Testing Services Hong Kong Ltd. a Certifikát ES přezkoušení typu č. 08 0605 T/NB ze dne 30. 9. 2008 vydaný Institutem ITC. Vzhledem k tomu, že Institut ITC je autorizovanou institucí, byl stěžovatel v dobré víře, že je výrobek bezpečný a splňuje veškeré podmínky pro uvedení na trh v České republice.

[8] Stěžovatel dále namítá, že i kdyby bylo prokázáno spáchání deliktu, nenese za něj na základě liberačního důvodu dle § 19b odst. 1 zákona o technických požadavcích na výrobky odpovědnost. Stěžovatel vynaložil veškerou možnou snahu, aby zajistil soulad výrobku s předpisy umožňujícími jeho distribuci. O tom svědčí i fakt, že po zahájení správního řízení dal opětovně další kus výrobku k přezkoumání Institutu ITC, který jej opět shledal jako způsobilý k uvedení na trh v České republice.

[9] Vadu řízení shledává stěžovatel v postupu správního orgánu, který manipuloval se vzorkem posuzovaného výrobku a opakovaně jej rozebral. Ani ochranné opatření dle § 18a zákona o technických požadavcích na výrobky nebylo uloženo po právu, neboť nebezpečnost výrobku nebyla bez důvodných pochybností prokázána. Správní orgány zcela pominuly význam předložených dokumentů, podstatných pro náležité zjištění skutkového stavu.

III. Vyjádření žalovaného ke kasační stížnosti

[10] Žalovaný ve svém vyjádření ke kasační stížnosti uvedl, že odůvodnění rozhodnutí vydaných v rámci správního řízení i odůvodnění samotného napadeného rozsudku obsahují dostatečnou argumentaci ohledně vyhodnocení podkladů pro rozhodnutí, které se týkaly posuzovaného výrobku.

[11] K námitce týkající se naplnění podmínek podle § 19b odst. 1 zákona o technických požadavcích na výrobky žalovaný poznamenal, že jde o nepřipustnou námitku ve smyslu § 104 odst. 4 s. ř. s. K využití liberačního důvodu nesměřoval stěžovatel svoji argumentaci v řízení před správním orgánem ani před krajským soudem. Z vlastního popudu přítom správní orgán důvod k aplikaci daného ustanovení neshledal, což je zřejmé z toho, že konstatoval porušení zákona a spáchání deliktu. Ze skutečnosti, že byl stěžovatel při uvádění výrobku na trh v dobré víře ohledně jeho vyhovujících vlastností (tedy nebyl přítomen úmysl, ani vědomá nedbalost) neplyne, že objektivně došlo na straně dovozce k využití veškerých dostupných prostředků, jimiž lze zamezit uvedení rizikové hračky na trh EU.

[12] Vzhledem k výše uvedenému žalovaný navrhl, aby Nejvyšší správní soud kasační stížnost jako nedůvodnou zamítl.

IV. Posouzení věci Nejvyšším správním soudem

[13] Nejvyšší správní soud při posuzování kasační stížnosti hodnotil, zda jsou splněny podmínky řízení. Zjistil, že kasační stížnost má požadované náležitosti a je projednatelná.

[14] Návrhem na přiznání odkladného účinku se Nejvyšší správní soud nezabýval, protože rozhodl bez odkladu o samotné kasační stížnosti, a otázka odkladného účinku se tak stala bezpředmětnou.

[15] Kasační stížnost není důvodná.

[16] V rámci prvního okruhu kasačních námitek stěžovatel tvrdí, že při uvedení výrobku -plastové flétny Happy Flute GG1990/1740 – na trh postupoval v souladu s relevantními právními předpisy a nemohl se tak dopustit správního deliktu dle zákona o technických požadavcích na výrobky.

[17] Posuzovaný výrobek je tzv. stanoveným výrobkem dle § 12 odst. 1 zákona o technických požadavcích na výrobky. Podle § 12 odst. 3 tohoto zákona vláda upraví nařízením pro jednotlivé skupiny stanovených výrobků podmínky pro uvádění výrobků na trh, případně do provozu, nebo pro jejich opakované použití, zahrnující postupy a úkony, které musí být splněny při posuzování shody. Procesem posuzování shody se obecně rozumí postup, jímž se zjišťuje, zda výrobek splňuje technické a bezpečnostní podmínky předepsané příslušnými evropskými směnicemi (provedenými v příslušných nařízeních vlády ČR).

[18] Pro posuzovaný výrobek bylo relevantní nařízení vlády č. 19/2003 Sb., kterým se stanoví technické požadavky na hračky. Podle § 2 tohoto nařízení mohou být hračky uvedeny na trh pouze tehdy, *„jestliže neohrožují bezpečnost nebo zdraví uživatelů nebo třetích osob při používání určeným způsobem nebo způsobem předvídatelným s ohledem na obvyklé chování dětí. Na trh nesmějí být uvedeny hračky, které nespĺňují technické požadavky uvedené v příloze č. 2 k tomuto nařízení (dále jen "základní požadavky"). Hračky musí vyhovovat bezpečnostním a zdravotním podmínkám podle tohoto nařízení ve stavu, v němž se uvádí na trh, a to s přihlédnutím k době předvídatelného a obvyklého používání. Základní požadavky se považují za splněné, pokud jsou hračky ve shodě s harmonizovanými českými technickými normami, popřípadě zahraničními technickými normami přejímajícími v členských státech Evropské unie harmonizované evropské normy (§ 4a zákona).“*

[19] Podle § 13 odst. 1 zákona o technických požadavcích na výrobky, ve znění účinném do 19. 7. 2011: *„Stanovené výrobky mohou výrobci nebo dovozci uvést na trh nebo, stanoví-li tak nařízení vlády, mohou být tyto výrobky uvedeny do provozu, jen splňují-li technické požadavky stanovené podle § 12 odst. 1 písm. b) a po posouzení shody postupem posuzování shody stanoveným podle § 12 odst. 3, a jsou-li splněny podmínky uvedené v odstavci 2.“* Podle odst. 2 tohoto ustanovení *„stanovený výrobek, má-li být uveden na trh, popřípadě do provozu, musí nebo může být v rozsahu a za podmínek stanovených nařízením vlády opatřen stanoveným označením, a pokud tak stanoví nařízení vlády, musí být k němu vydáno nebo přiloženo ES prohlášení o shodě nebo jiný dokument“.* Ustanovení § 13 odst. 3 téhož zákona stanoví, že *„označení CE na stanoveném výrobku vyjadřuje, že výrobek splňuje technické požadavky stanovené ve všech nařízeních vlády, které se na něj vztahují a které toto označení stanovují nebo umožňují, a že byl při posouzení jeho shody dodržen stanovený postup“.*

[20] Podle § 19a odst. 3 písm. b) zákona o technických požadavcích na výrobky *„výrobce, dovozce, zplnomocněný zástupce nebo distributor se dopustí správního deliktu tím, že uvede na trh nebo do provozu anebo distribuuje stanovené výrobky s označením nebo dokumentem, které jsou v rozporu s § 13.“*

[21] Ze správního spisu Nejvyšší správní soud zjistil, že stěžovatel si pro výrobky opatřil test report od společnosti Interek Testing Services Hong Kong Ltd. a Certifikát ES přezkoušení typu od Institutu ICT, který se týkal většího množství plastových hraček nabízených stěžovatelem. Tyto dokumenty svědčily o tom, že výrobek splňuje požadavky pro jeho uvedení na trh. Po zahájení správního řízení zaslal stěžovatel správnímu orgánu I. stupně přípis Institutu ITC ze dne 24. 6. 2011, ve kterém bylo uvedeno, že na základě provedených zkoušek – zkoušky máčením (8.9) a zkoušky válcem pro malé části (8.2) – lze konstatovat, že posuzovaný výrobek byl v souladu s požadavky specifikovanými v normě na tento typ hračky. Na základě provedené kontroly dne 11. 2. 2011 však pracovníci správního orgánu I. stupně zjistili, že se jedná

o výrobek, který neoprávněně používá označení CE, neboť nevyhovuje požadavku ČSN EN 71-1 Bezpečnost hraček – Část 1: mechanické a fyzikální vlastnosti, čl. 4.11 písm. a), protože obsahuje odnímatelný plastový jazýček o rozměrech 39 x 18,4 mm (vejde se do válce pro malé části dle čl. 8.2 cit. normy), který může dítě spolknout nebo se jím zadusit. Dále správní orgán I. stupně nechal provést zkoušku výrobku ústavem TZÚS, z jehož protokolu o zkoušce a protokolu o výsledku certifikace vyplynulo, že při zkoušce máčením (8.9) a při zkoušce krutem (8.3) se z náustku neuvolnila žádná část, avšak při zkoušce tahem (8.4.2.1) se uvolnila bílá vložka náustku, která se celá vejde do zkušební válce (8.2) a nevyčnívá z něj. Z toho důvodu výrobek nevyhověl požadavkům ČSN EN 71, část 1+A9, vydání 2009, bod 4.11 b).

[22] Nejvyšší správní soud shodně s krajským soudem považuje vzhledem k uvedeným podkladům rozhodnutí správního orgánu I. stupně za nepochybné, že se stěžovatel dopustil správního deliktu dle § 19a odst. 3 písm. b) zákona o technických požadavcích na výrobky. Stěžovatel sice disponoval doklady svědčícími o splnění technických požadavků na výrobek, nicméně závěrům těchto dokladů odporovalo zjištění provedené správním orgánem I. stupně, které bylo potvrzeno výsledky zkoušky nezávislé autorizované zkušebny – TZÚS. Závěr o nesplnění předepsaných technických požadavků přitom spolehlivě nevyvrátil ani přípis Institutu ITC ze dne 24. 6. 2011, ze kterého vyplývá, že tento institut provedl pouze zkoušku máčením a zkoušku válcem pro malé části, nikoliv však zkoušku tahem, na základě níž ústav TZÚS zjistil uvolnění bílé vložky náustku a tedy závadnost výrobku. Doklady předložené stěžovatelem proto nebyly k posouzení bezpečnosti zkoumané hračky dostatečné. Správní orgán I. stupně se tedy správně přiklonil k závěru, že posuzovaná plastová flétna nesplňuje požadavky stanovené ČSN EN 71, část 1+A9. Nejvyšší správní soud se tak ztotožňuje s názorem krajského soudu, že závěry správních orgánů o spáchání správního deliktu byly dostatečně skutkově podloženy.

[23] Za nedůvodnou považuje kasační soud také námitku stěžovatele, že byl při uvádění výrobku na trh v dobré víře ohledně splnění technických požadavků výrobku. Je totiž třeba upozornit, že v oblasti veřejného práva je, na rozdíl od oblasti práva soukromého, odpovědnost právnických a podnikajících fyzických osob koncipována převážně na principu objektivní odpovědnosti, ve většině případů tedy zákon pro vznik odpovědnosti nevyžaduje zavinění subjektu. Ke vzniku odpovědnosti za správní delikt tak postačuje, jsou-li naplněny znaky deliktu stanovené zákonem bez ohledu na to, zda lze v daném případě přičíst odpovědnému subjektu jednu z forem zavinění, či nikoliv (srov. např. rozsudek NSS ze dne 24. 1. 2008, č. 9 As 36/2007 – 59, publ. pod č. 1533/2008 Sb. NSS). Stejně tak § 19a odst. 3 písm. b) zákona o technických požadavcích na výrobky upravuje objektivní odpovědnost za spáchání správního deliktu, tedy odpovědnost za výsledek, že byl na trh uveden výrobek s označením nebo dokumentem, které jsou v rozporu s § 13 tohoto zákona. Není tak již namístě zkoumat zavinění subjektu, resp. přihlížet k jeho dobré víře ve správnost jím opatřených dokumentů svědčících o splnění předepsaných požadavků na výrobek.

[24] Stěžovatel dále namítal, že správní orgány ani soud nepřihlédly k tomu, že i kdyby delikt spáchal, nebyl by za něj v souladu s § 19b odst. 1 zákona o technických požadavcích na výrobky odpovědný. Nejvyšší správní soud tuto námitku posoudil jako nepřijatelnou ve smyslu § 104 odst. 4 s. ř. s., protože ji stěžovatel neuvedl již v řízení před krajským soudem (v žalobě), ač tak učinit mohl. Stěžovatel sice už ve správním řízení i v řízení o žalobě namítal, že posuzovaný výrobek vyhovuje předepsaným technickým požadavkům, netvrdil však splnění podmínek uvedených v § 19b odst. 1 zákona o technických požadavcích na výrobky, podle kterého „*právnícká osoba za správní delikt neodpovídá, jestliže prokáže, že vynaložila veškeré úsilí, které bylo možno požadovat, aby porušení právní povinnosti zabránila*“. Jeho žaloba byla založena zejména na tom, že splnil všechny povinnosti stanovené dovozcům hraček a že zkouška autorizovanou zkušebnou - ústavem TZÚS byla provedena na vzorku, který byl již dříve rozebrán. Neuvedl

ovšem, v čem spatřuje vynaložení veškerého úsilí, kterým by se pokusil porušení své povinnosti zabránit, a splnil by tak podmínky pro vyvinění se z odpovědnosti za správní delikt ve smyslu citovaného § 19b odst. 1 zákona o technických požadavcích na výrobky. Případné liberační důvody přitom musí tvrdit a zejména prokazovat obviněný ze správního deliktu, nikoliv správní orgán, kterému přísluší posuzovat jen jejich důvodnost (viz např. rozsudek ze dne 19. 9. 2014, čj. 4 As 123/2014 – 33, publ. pod č. 3139/2015 Sb. NSS). Nelze proto vytýkat správnímu orgánu či krajskému soudu, že z vlastní iniciativy nevyhledávaly důvody, pro které by bylo možné shledat zánik odpovědnosti stěžovatele za předmětný správní delikt.

[25] Druhý okruh kasační argumentace spočívá v tom, že zkoušky byly prováděny na vzorku plastové flétny, který správní orgán I. stupně několikrát rozebral. Nejvyšší správní soud se v posouzení této otázky ztotožňuje s krajským soudem, podle něhož stěžovatel nijak neupřesnil, jaký předpis byl uvedeným postupem porušen, resp. jak předchozí vynětí náustku flétny správním orgánem bránilo v řádném provedení další zkoušky ústavem TZÚS. Bylo tedy na stěžovateli, aby své pochybnosti týkající nezpůsobilosti vzorku výrobku k provedení nezávislé zkoušky podrobněji rozvedl, případně prokázal. Pokud tak neučinil, nebylo důvodné se domnívat, že autorizovaná zkušebna TZÚS prováděla zkoušku na poškozeném vzorku. V takovém případě bylo naopak namístě spoléhat na odbornost autorizované zkušebny, která je způsobilá k posouzení vhodnosti vzorku k provedení zkoušky. Nejvyšší správní soud proto tuto námitku jako nedůvodnou zamítl.

V. Závěr a náklady řízení o kasační stížnosti

[26] Nejvyšší správní soud ze všech výše uvedených důvodů dospěl k závěru, že kasační námitky stěžovatele nejsou důvodné. Kasační stížnost proto podle § 110 odst. 1 s. ř. s., poslední věty, zamítl jako nedůvodnou.

[27] O náhradě nákladů řízení rozhodl Nejvyšší správní soud v souladu s ustanovením § 60 odst. 1 s. ř. s. ve spojení s ustanovením § 120 s. ř. s. Žalobce neměl ve věci úspěch, a nemá proto právo na náhradu nákladů řízení o kasační stížnosti. Žalovanému v řízení o kasační stížnosti žádné náklady nad rámec běžné úřední činnosti nevznikly, proto soud rozhodl, že se mu náhrada nákladů řízení o kasační stížnosti nepřiznává.

P o u č e n í: Proti tomuto rozhodnutí **n e j s o u** opravné prostředky přípustné.

V Brně dne 31. července 2015

JUDr. Lenka Kaniová
předsedkyně senátu