



TECHNICKÁ UNIVERZITA V LIBERCI
Fakulta textilní



Experimentální interiérová tkaná textilie

Bakalářská práce

Studijní program:

Autor práce:

Vedoucí práce:

B0212A270001 Návrhářství

Nadezhda Morgunova

Ing. Vlastimila Bergmanová

Katedra designu

Liberec 2022





Zadání bakalářské práce

Experimentální interiérová tkaná textilie

Jméno a příjmení: **Nadezhda Morgunova**
Osobní číslo: T19000228
Studijní program: B0212A270001 Návrhářství
Zadávací katedra: Katedra designu
Akademický rok: **2021/2022**

Zásady pro vypracování:

1. Inspirujte se výtvarnou prací fotografa Khvichi Kvarackheliho a vytvořte vlastní návrhy.
2. Vyberte vhodné textilní technologie pro zpracování a realizaci vybraných návrhů.
3. Provedte materiálové a vazební zkoušky a zvolte vhodnou barevnost.
4. Vytvořte tkanou textilii (tapiserii).
5. Výsledky vhodnou formou zdokumentujte.

Rozsah grafických prací:
Rozsah pracovní zprávy:
Forma zpracování práce:
Jazyk práce:

tištěná/elektronická
Čeština



Seznam odborné literatury:

ARSENJEVOVÁ, Zuzana a WOLFOVÁ, Eva. Tkaní. Brno: CP Books, 2005. ISBN 80-251-0301-3.

ČECHOVÁ, Alena L. a HALÍKOVÁ, Anna. Krajky, výšivky, stuhy, prýmky. Praha: NLN, Nakladatelství Lidové noviny, 2004. Dějiny odívání. ISBN 80-7106-668-0.

Vedoucí práce:

Ing. Vlastimila Bergmanová
Katedra designu

Datum zadání práce:

2. října 2021

Předpokládaný termín odevzdání:

16. května 2022

doc. Ing. Vladimír Bajzík, Ph.D.
děkan

L.S.

Ing. Renata Štorová, CSc.
vedoucí katedry

V Liberci dne 1. dubna 2022

Prohlášení

Prohlašuji, že svou bakalářskou práci jsem vypracovala samostatně jako původní dílo s použitím uvedené literatury a na základě konzultací s vedoucím mé bakalářské práce a konzultantem.

Jsem si vědoma toho, že na mou bakalářskou práci se plně vztahuje zákon č. 121/2000 Sb., o právu autorském, zejména § 60 – školní dílo.

Beru na vědomí, že Technická univerzita v Liberci nezasahuje do mých autorských práv užitím mé bakalářské práce pro vnitřní potřebu Technické univerzity v Liberci.

Užiji-li bakalářskou práci nebo poskytnu-li licenci k jejímu využití, jsem si vědoma povinnosti informovat o této skutečnosti Technickou univerzitu v Liberci; v tomto případě má Technická univerzita v Liberci právo ode mne požadovat úhradu nákladů, které vynaložila na vytvoření díla, až do jejich skutečné výše.

Současně čestně prohlašuji, že text elektronické podoby práce vložený do IS/STAG se shoduje s textem tištěné podoby práce.

Beru na vědomí, že má bakalářská práce bude zveřejněna Technickou univerzitou v Liberci v souladu s § 47b zákona č. 111/1998 Sb., o vysokých školách a o změně a doplnění dalších zákonů (zákon o vysokých školách), ve znění pozdějších předpisů.

Jsem si vědoma následků, které podle zákona o vysokých školách mohou vyplývat z porušení tohoto prohlášení.

22. dubna 2022

Nadezhda Morgunova

Poděkování

Úvodem bych chtěla především poděkovat vedoucí mé bakalářské práce paní Ing. Vlastimile Bergmanové za pomoc při jejím vypracování, za její cenné rady a velkou trpělivost. Také své rodině a přátelům za jejich podporu.

ANOTACE

Tématem mé bakalářské práce je textilie inspirovaná výstavou fotografií „Okno do Gruzie” významného fotografa Khvichi Kvarackheliho. Cílem je vytvořit experimentální textilie propojením textilních technik tkaní a výšivky. Úvodní část je věnována fotografovi, koncepci jeho výstavy a také jeho inspiraci – gruzínské vlajce. Rešeršní část dále popisuje použité textilní techniky, jako jsou tkaní a výšivka. Praktická část bakalářské práce zahrnuje uplatnění vybraných návrhů na textili, popsání jednotlivých kroků po samotnou realizaci. Práce je zaměřena na tvorbu interiérové tkané textilie s vlastními návrhy.

ANNOTATION

The theme of my bachelor's thesis is textiles inspired by the exhibition of photographs „Window to Georgia” by the prominent photographer Khvichi Kvarackheli. The aim is to create experimental textiles by connecting textile techniques of weaving and embroidery. The introductory part is devoted to the photographer, the concept of his exhibition and also his inspiration - the Georgian flag. The research part further describes the used textile techniques such as weaving and embroidery. The practical part of the bachelor's thesis includes the application of selected designs on textiles, a description of the individual steps after the actual implementation. The work is focused on the creation of interior woven fabrics from their own designs.

Klíčová slova

ruční tkaní

ruční výšivka

vzor

vazby tkanin

tkací rám

barvení

Gruzie

vlajka

Key words

hand weaving

hand embroidery

pattern

fabric ties

weaving frame

dyeing

Georgia

flag

OBSAH

1. Úvod	10
REŠERŠNÍ ČÁST.....	11
2. Výstava fotografií	11
2.1 Khvicha Kvarackhelia	11
2.2 O výstavě	12
2.3 Další tvorba	13
2.4 Gruzínská vlajka	14
2.5 Historie Gruzie.....	15
3. Umělci ovlivnění Gruzii a gruzínští umělci	16
4. Inspirace	18
5. Textilní technologie.....	19
5.1 Tkaní	19
5.1.1 Tkaní na rámu.....	19
5.1.2 Ruční tkaní na stavu	20
5.2 Základní vazby tkanin	21
5.3 Výšivka	22
5.3.1 Ruční výšivka.....	23
5.3.2 Strojní výšivka	23
PRAKTICKÁ ČÁST	24
6. Návrhy a inspirace	24
7. Realizace zkoušek	25
7.1 Materiál	25
7.2 Zkoušky tkané.....	26
7.2.1 Zkoušky vazební	26
7.2.2 Barvení	27

7.2.3 Kompozice tkanin.....	28
7.2.4 Sešívání.....	30
7.3 Zkoušky výšivky	31
8. Výsledná kompozice	31
9. Realizace	33
10. Závěr	35
ZDROJE	37
PŘÍLOHA Č. 1	40
PŘÍLOHA Č. 2.....	42

1. Úvod

Tématem této bakalářské práce je ručně tkaná textilie s výšivkou. Inspirovala jsem se výstavou fotografií gruzínského fotografa, který se pomocí svého díla pokusil vyjádřit, jak svobodná, silná a svérázná Gruzie je. Pro mě je toto téma přitažlivé a zajímavé ke zpracování. Zvolila jsem je, protože podle mého názoru fotografie z výstavy jsou velmi krásné a zapamatovatelné, také mě láká „patriotická” myšlenka, protože Gruzie je velmi zajímavá země s nesnadnou historií.

Práce popíše fotografické dílo Khvichi Kvarackheliho, vybrané textilní techniky, barevnost a druhy vzorů, které vzniknou během celé práce. V praktické části budu vysvětlovat všechny kroky od inspirace po realizaci. V závěru práce budu prezentovat výsledky, doplním o simulaci experimentální textilie v interiéru.

REŠERŠNÍ ČÁST

2. Výstava fotografií

V roce 2019 jsem navštívila Gruzii a od té doby jsem zamilovaná do té velmi krásné a zajímavé země. Gruzie je pro mne naprosto skvělá a neobvyklá, gruzínští lidé jsou velmi pohostinní a ochotní. Krajina je opravdu úžasná: hory, jezera, lesy..., proto když jsem objevila výstavu „Okno do Gruzie“, tak pro mě byla opravdu fascinující. Výstava proběhla v Rusku, v Moskvě v srpnu roku 2021. Neustále jsem se ve svých myšlenkách vracela k těmto fotografiím, přemýšlela o použitých barvách, hledala jsem informace o fotografovi a výstavě v různých zdrojích. To, co jsem zjistila, a to, jak autor pomocí lidského těla vyjádřil svoji myšlenku, mě inspirovalo nejvíc. Dalším zdrojem inspirace pro mě je fakt, jakým unikátním způsobem autor přistupuje ke tvorbě koláží.

2.1 Khvicha Kvarackhelia

Khvicha Kvarackhelia je mladý gruzínský fotograf a hudebník, který představuje novou interpretaci kreativního pohledu na svět fotografie. Fotografuje od roku 2019, ale už je odborník v této oblasti. Už první fotografování bylo úspěšné, hned ho zaměstnává designérská značka jako fotografa a on získává popularitu. Po uplynutí půl roku fotograf už měl vlastní styl a pohled na umění. Dnes často pracuje jako módní fotograf.

Základní princip jeho umění je přehodnocení geometrie. Fotograf pracuje se symetrií a asymetrií, dovoluje divákům překročit navyklé tvarosloví. Konečně vytvoří „nový jazyk“ prostoru, ve kterém propojení surrealismu a geometrie je základem vizuálního umění.

[1]

2.2 O výstavě

Každá výstava má svoji koncepci a individualitu. „Okno do Gruzie“ není výjimkou. Celá kompozice čerpá inspiraci z forem a barev gruzínské vlajky. Fotograf nabízí divákům popřemýšlet nad formami a tvary, prohlédnout je z různé vzdálenosti a úhlů pohledu, a pak si složit vlastní názor o celé kompozici (Obr. 1).

Autor chtěl přes své dílo ukázat vlastní interpretaci svobody, která žije v každém člověku. Každý jí rozumí jinak. Také fotograf se snaží divákům ukázat, jak silná a svérázná Gruzie je, bez ohledu na nesnadnou historii.

Symbióza bílé a červené barvy je symbol kontrastu, která je duchem Gruzie. Z jedné strany je to moudrost, měkkost a jemnost, ale z druhé – odvaha, nezávislost, nový život a síla. Tímto propletením autor vyvolal u diváků mocnější dojem.

Ačkoliv Khvicha Kvarackhelia není moc významný v celém světě, spíš jenom v Rusku, měla výstava u návštěvníků velký úspěch. Zúčastnilo se jí i mnoho významných lidí a různých zpěváků.

[1]



Obr. 1: Koláž z výstavy „Okno do Gruzie“ [1,2]

Znázornění lidského těla v umění

Lidské tělo vždycky bylo pro umělce zajímavým objektem. Malíři všech epoch malovali tělo, dělali figurální kresby a vkládali své myšlenky do svých obrazů. Pro fotografy je člověk zejména jeden ze základních „nástrojů“. Architekti také často využívali lidskou postavu ve svých stavbách (například Tančící dům v Praze je inspirován tanečním párem Freda Astaira a Ginger Rogersové). A také hodně jiných umělců ve svých dílech vyjadřuje pomocí těla své myšlenky a často z toho vznikají opravdu nádherné věci.

Proč Kvarackhelia použil lidské tělo ve své práci?

Jak už bylo řečeno, autor chce ukázat svobodu, která žije v každém člověku, a která je pro každého jiná, také ukazuje silný duch národa Gruzínců. Lidské tělo je ideální objekt, pomocí kterého můžeme vyjádřit tyto myšlenky.

2.3 Další tvorba

V současné době je Khvicha Kvarackhelia docela známý módní fotograf v Rusku a Gruzii, spolupracuje s různými časopisy a také fotografuje pro různé designérské značky. Spolupracoval s Vogue Rusko (Obr. 2), Cosmopolitan Rusko, Elle Rusko a má ještě mnoho dalších zajímavých věcí a projektů. Zabývá se také individuálními focením.



Obr. 2: Módní fotografie pro Vogue Rusko [3]

2.4 Gruzínská vlajka

„Gruzínská vlajka je jedna z nejstarších na světě, byla používána už v časech středověkého gruzínského království“ [4]. „Mezi lety 1990 a 2004 používala Gruzie zcela odlišnou vlajku, ta stávající se stala symbolem opozice pod vedením Michaila Saakašviliho proti tehdejšímu prezidentovi Eduardu Ševarnadzemu“ [4], avšak od roku 2004 používají modernizovanou (Obr 4).

Pro historiografii Gruzie je známo několik písemných pramenů, které umožňují určit původ moderní vlajky Gruzie. Je známo, že gruzínský král Vakhtang Gorgasali již v 5. století používal bílou vlajku s vyobrazením červeného rovného kříže svatého Jiřího Vítězného. Také za královny Tamar v XII. století vztyčili bílý prapor s červeným křížem, pouze navíc s hvězdou.

Pravděpodobně v roce 1320, za vlády Jiřího V., přezdíváného Brilantní, se objevila pětikřížová vlajka (Obr 4). To je způsobeno návratem kláštera svatého Kříže v Jeruzalémě a také dobytím jeruzalémských hradů Jiřím V., tedy získáním klíče ke kostelu Božího hrobu. Po těchto událostech se v různých zdrojích objevuje pětikřížová kompozice znamenající Gruzii.



Obr. 3: Historická vlajka [5]

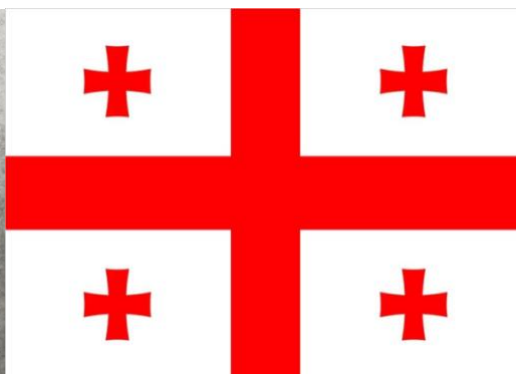

Obr. 4: Moderní vlajka Gruzie [5]

Moderní vlajka Gruzie si zachovala částečně historický vzhled. Je to bílá vlajka s velkým obdélníkovým červeným křížem uprostřed a malými červenými rovnostrannými kříži na okrajích čtyř stran. Kompozice červené vlajky s pěti kříži na bílém pozadí má křesťanské symboly. Velký obdélníkový kříž uprostřed je zosobněním Syna Božího Ježíše Krista a menší kříže v rozích jsou čtyři evangelisté.

Co znamenají barvy vlajky? Bílá je nevinnost, čistota, neposkvrněnost, moudrost, dobrota. Červená je odvaha, nebojácnost, spravedlnost, láska.

[5]

2.5 Historie Gruzie

Gruzie je jednou z prvních zemí, které již od starověku měly statut státu. Je místem, kde se křížily dvě velké kultury – kultura Západu a kultura Východu. Gruzie má výhodnou geografickou polohu a úrodnou půdu, která často přitahovala nájezdníky a vyvolávala četné války. Na západě moderní Gruzie, již v VIII. století před naším letopočtem, žili Řekové. V roce 189 př.n.l. vznikl arménský stát. Na přelomu 4.-5. století byl arménský stát a s ním všechna gruzínská knížectví dobyt Byzantskou říší.

V 7. století sem přišli muslimští Arabové a vytvořili muslimský stát – emirát. Gruzie se dokázala zcela osvobodit od muslimského jha až v roce 1122. Toto období je považováno za jedno z nejúspěšnějších období v historii Gruzie. Ale Iberský stát brzy zeslábl a po několik století bylo jeho křesťanské obyvatelstvo nuceno bojovat proti asimilaci s Peršany a Turky. Křesťanské obyvatelstvo zachránila Kateřina Veliká, vládkyně Ruské říše. Od tohoto okamžiku se Gruzie stala součástí Ruské říše. Úplně vyhnat muslimské nájezdníky z území Gruzie se podařilo až v polovině 19. století.

Na začátku 20. století se Gruzie, Arménie a Ázerbájdžán prohlásily za nezávislé státy. Ale brzy bolševici převzali všechny tyto státy, a ty se staly součástí Sovětského svazu. V roce 1936 byla tato federace rozpuštěna. Od tohoto okamžiku vznikla Gruzínská sovětská socialistická republika.

V roce 1990 se v Gruzii poprvé konaly volby, kterých se zúčastnilo několik politických stran. Po rozpadu Sovětského svazu měla nezávislá Gruzie perspektivu rychlého hospodářského rozvoje. Ale v letech 1992-93 začala bývalá část Gruzie – Jižní Osetie a Abcházie válku za nezávislost. Důsledkem této doby pro zemi byla ztráta Abcházie a Jižní Osetie, hluboká finanční krize, rozsáhlá nezaměstnanost a vysoká míra korupce. Všechny tyto faktory samozřejmě vyvolaly hluboké rozhořčení lidí.

4. ledna 2004 se v zemi konaly předčasné prezidentské volby, ve kterých zvítězil Michail Saakašvili. Gruzie rychle dosahovala nové úrovně rozvoje. Přilákala zahraniční investice, provedla se policejní reforma, po celé zemi se stavěly moderní futuristické budovy, rozvíjela se města. Během 12 let Saakašviliho vlády byla země radikálně transformována a rekonstruována.

V současné době je Gruzie unitární republikou parlamentního typu. Salome Zurabishvili, první žena prezidentka v historii nezávislé moderní Gruzie, se stala prezidentkou Gruzie v prosinci 2018.

[6,7]

3. Umělci ovlivnění Gruzii a gruzínští umělci

Gruzie často inspiruje umělce a na toto téma je vytvořeno hodně uměleckých děl. Malíři, fotografové, spisovatelé... každý zde najde podnět. Umělci na tématu Gruzie chtějí vypovídat o horách, krajině, kostelech, hudbě a také hodně o lidech.

Rusudan Khizanishvili

Gruzínská malířka, která žije a pracuje v Tbilisi, spolupracuje s různými galeriemi a festivaly. Zejména pracuje v oboru malířství, vytváří koláže a také se zabývá tiskem. Má práce inspirované ženskou postavou a vystavuje svá díla (Obr. 5) v Galerii BEERS London, kde současně probíhá výstava „WÜNDER WOMXN: The Female Figurative“, která spojuje obrazy inspirované ženami. [8]



Obr. 5: Obraz z výstavy „WÜNDER WOMXN: The Female Figurative“ [8]

Merab Surviladze

Narodil se v Tbilisi, ale v současnosti bydlí v Bruselu. Celý svůj život se zabývá uměním a má hodně významných obrazů. Vytvořil originální verzi abstraktní malby, která vychází z metafory stínu a jeho umělecko-filozofického čtení (Obr. 6). Ve svých pracech se hodně věnuje motivu chaosu a spontánním pohybům. [9]



Obr. 6: „Stiny” [10]

David Datuna

Americký malíř, se narodil v Tbilisi v roce 1974, ale od roku 1999 bydlí a pracuje v USA. Jeho díla se nachází ve světových muzeích a sám malíř je jeden z nejdražších světových malířů. Zvláštní sférou jeho činnosti jsou vlajky. Inspiroval se gruzínskou vlajkou a vytvořil vlajku vyrobenou unikátní autorskou technikou z nejrůznějších optických čoček řezaných dioptrií. Umělecké dílo nese název „Georgia – Hopes of Millions” (Obr. 7 „Georgia – Hopes of Millions”). Jeho cena je asi 1 000 000 USD. [11]



Obr. 7: „Georgia – Hopes of Millions” [11]

4. Inspirace

Podle mého názoru nejzajímavějšími technikami pro realizaci mých návrhů je propojení tkaní a tisku, nebo tkaní a výšivky. Proto jsem se inspirovala také pracemi studentů fakulty textilní z minulých let, a také jinými uměleckými díly, kde autoři používají výše uvedené technologie (Obr. 8).

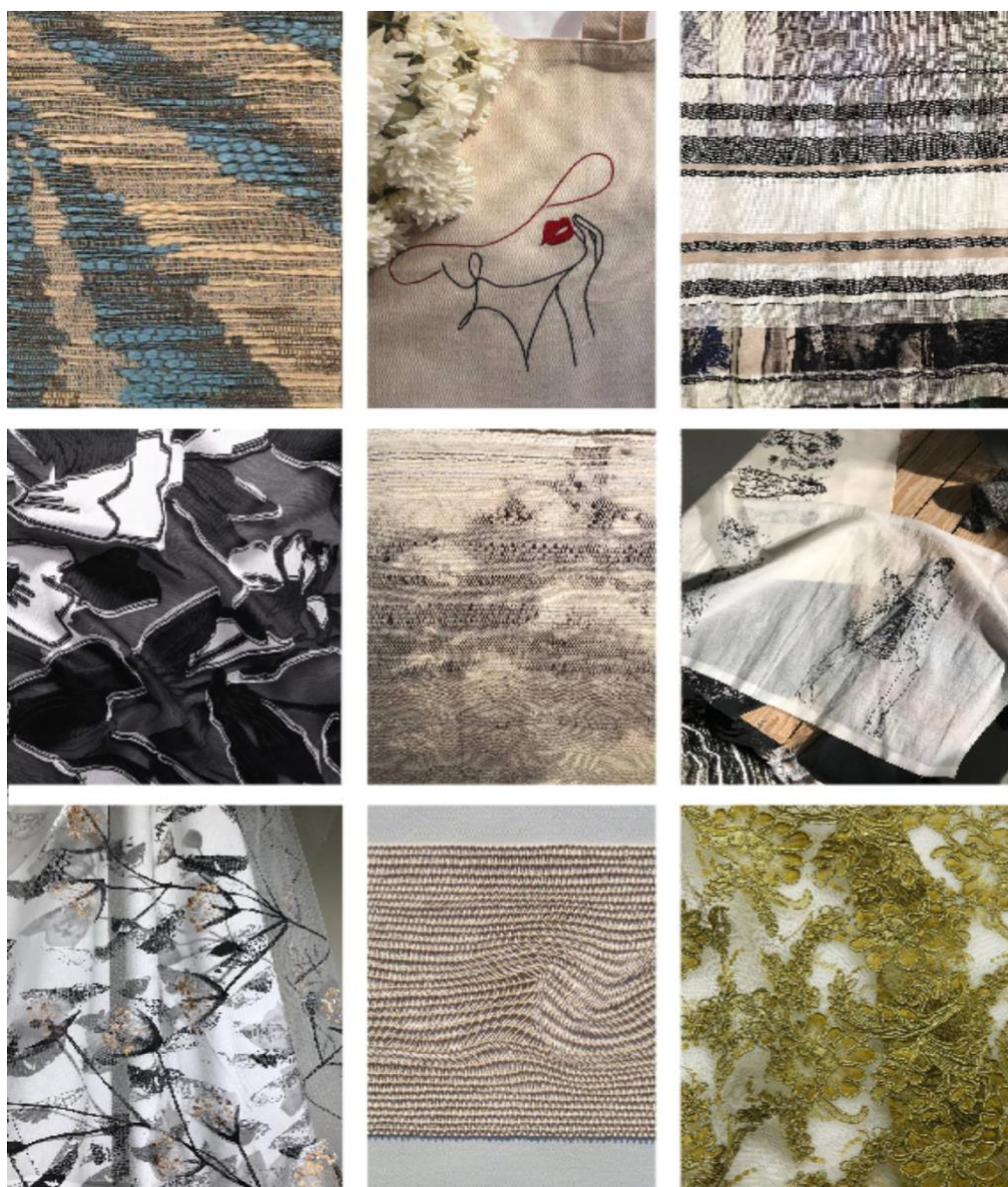

Obr. 8: Moodboard [12,13,14,15,14,14,14, 16, 17]

5. Textilní technologie

5.1 Tkaní

Tkanina vznikla velmi dávno. Podle archeologických nálezů můžeme předpokládat, že první výroba primitivních tkanin probíhala v letech 27 660 až 25 700 př. n. l., a ty nejstarší známé tkaniny pocházejí z Egypta. [18]

Každý se ve svém životě s tkaninou určitě setkal. Tkaniny jsou využívány v oděvnictví, v bytovém textilu, v technických oborech, ve zdravotnictví a dalších oblastech.

Co tkanina vůbec je?

Tkanina je plošná textilie z jedné nebo více soustav podélných nití a z jedné nebo více soustav příčných nití, provázaných vzájemně v kolmém směru. Podélná soustava nití je osnova a příčná soustava nití je útek. V místě vzájemného překřížení osnovní a útkové niti vznikne tzv. vazný bod. Vazný bod může být útkový nebo osnovní. Způsob provázání osnovních a útkových nití je vazba tkaniny. [18]

Tkaniny můžeme rozdělovat podle vazebního vzorování a barevného vzorování. Také existují různé druhy tkanin, které se dělí podle způsobu zpracování (bavlnářské, vlnářské, lnářské, hedvábnické) a podle účelu použití (osobní spotřeba nebo technické tkaniny). [19]

5.1.1 Tkaní na rámu

Ruční tkaní je nejstarší způsob výroby tkaniny a od začátku až po současnost využívá stejný princip - křížení osnovních a útkových soustav nití. Tkací rám dovoluje využití různých materiálů, například bavlny, lnu, konopí, vlny a dalších. Velikost tkaniny je omezena rozměry tkacího rámu.

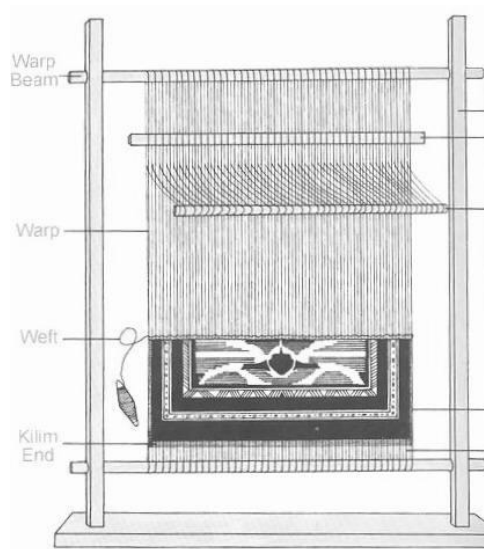

Obr. 9: Tkací rám [20]

Tkaninu můžeme vyrábět tkaním na rámu, osnova je umístěna svisle a útek vkládáme vodorovně prsty nebo tkací jehlou. Postupně vznikají vazné body, které tvoří tkaninu. Většinou se používá rypsové nebo plátnové provázání, můžeme však tkát libovolné vazby, přičemž dbáme, aby byla výsledná textilie vyrovnaná. Útek je nutno po každém protkání stejnoměrně přirazit.

Výhody: snadná oprava chyb, možnost libovolného vzorování a experimentování, tkaní v domácích podmínkách. Nevýhody: časová náročnost, není vhodné pro výrobu velkého počtu kusů.

[21]

5.1.2 Ruční tkaní na stavu

Tkací stroje můžeme rozdělit podle mnoha hledisek: podle prošlupního zařízení (možnosti vzorování vazbou), podle způsobu zanášení útku, podle konstrukce ruční, mechanické a automatické. [22]

Nejdůležitějšími mechanismy tkacích strojů jsou: osnovní váh, osnovní svůrka, činky, listy, paprsek, prsník a zbožový váh (Obr. 10).

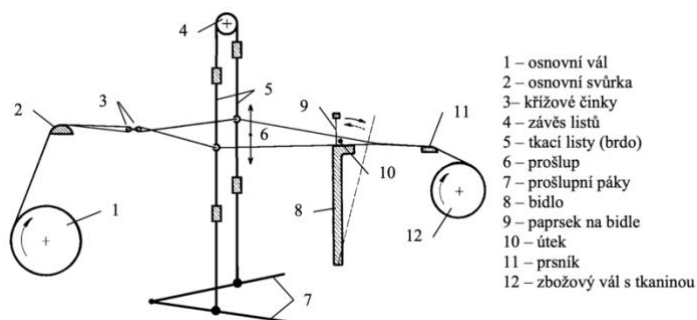

Obr. 10: Schéma tkacího stroje a průchodu osnovy tkacím strojem [23]

Tkanina je tvořena v těchto fázích: otevření prošlupu, zanesení útku, příraz útku se současným zavíráním prošlupu a odtah tkaniny.

Ruční stavy mají různé konstrukce. Stolní horizontální stavy lze postavit na stůl, listy se zvedají pomocí páček umístěných nad brdem (nad listy). Stožanové horizontální stavy mívají větší rozměry, ovládají se pomocí podnožek. Důležitým parametrem pro vazební vzorování je počet listů, čím je větší počet listů, tím jsou větší vazební možnosti. Šířka tkaniny je dána šířkou paprsku, délka tkaniny je libovolná, je omezená délkou osnovy navinuté na osnovní vál.

Výhody: rychlost (pomocí tkalcovského stavu se tkanina tvoří daleko rychleji), větší přesnost. Nevýhody: omezená možnost vazebního vzorování (dáno počtem listů), barevné vzorování se tvoří v pružích (čtvercích, obdélnících).

5.2 Základní vazby tkanin

Tato kapitola uvádí základní známé informace o vazbách tkanin. Zdrojem jsou skripta autorky Dostalové a Křivánkové [23]. Vazba tkaniny je velmi důležitým parametrem a dodává tkanině určité vlastnosti. Základní vazby jsou: plátňová vazba, keprová vazba, atlasová vazba.

Plátňová vazba

Plátňová vazba je nejjednodušší, nejpevnější a nejhustší provázaná vazba. Střídou vazby jsou dvě osnovní a dvě útkové nitě. Vazba je oboustranná. Plátňové vazby se používají velmi často na košiloviny, šaty, ložní prádlo, stolní prádlo, kapesníky, dekorační tkaniny a pod.

Odvozeniny plátňové vazby mají větší střidu než plátno a vznikají zesílením osnovních nebo útkových nití, nebo obojích. Rypsová vazba: podélná, příčná,

šikmá, hrotová, rozsazená, pravidelná, nepravidelná, vzorovaná. Panamová vazba: pravidelná, nepravidelná, vzorovaná.

Keprová vazba

Keprová vazba je charakteristická diagonálním řádkováním levého nebo pravého směru. Na sklon řádku má vliv dostava (hustota) osnovy a útku. Nejmenší střída vazby je 3x3. Keprové vazby se často používají na džínovinu, podšívky, pracovní oděvy, kabáty a pod.

Odvozeniny keprové vazby vznikají přidáním vazných bodů, změnou směru řádkování, změnou úhlu řádkování a dalšími způsoby: zesílený, stínovaný, víceřádkový, lomený, hrotový, křížový, vícešupňový, vlnitý, vzorovaný kepr.

Atlasová vazba

Atlasová vazba se vyznačuje leskem, který umožňuje vazba. Vytváří nevýrazné šikmé řádkování. Vazné body jsou umístěny tak, aby vzájemně nedotýkaly a sestavují podle tzv. postupného čísla. Nejmenší střída vazby je 5x5 nití. Atlasové vazby se používají na společenské šaty, halenky, stolní a ložní prádlo, dekorace s lesklým efektem.

Odvozeniny atlasové vazby vznikají přidáním nebo posouváním vazných bodů: zesílený, stínovaný, přísazovaný, nepravidelný, smíšený, vzorovaný atlas.

5.3 Výšivka

Výšivka a tkaní jsou velmi staré techniky. Člověk potřeboval spojovat jednotlivé kusy textilií anebo kůži, aby vznikla plošná textilie, ke spojování používal různé stehy. Z těchto textilií vytvářel oděv, později jej zdobil primitivními vzory. Jako dekoraci používal také výšivku, jejíž estetický význam se zvyšoval, tato ruční práce se začala rozvíjet. Dále vzory vyjadřovaly příslušnost k etnické skupině nebo ukazovaly společensky status. Výšivkou se zdobily zejména církevní a královské oděvy a doplňky. Mohly být použité zcela různé materiály, od bavlny až po zlato, kterými se zdobily oděvy vyšších vrstev obyvatelstva. [24]

Výšivka je známé a rozšířené řemeslné umění ke zdobení všech druhů textilií a materiálů nejrůznějšími vzory, od těch hrubých, jako je len, plátno, kůže, až po nejjemnější, jako je kambrik, mušelín, gáza, tyl atd. Nástroje a materiály pro vyšívací práce jsou: jehly, nitě, vyšívací obruče, nůžky. Výšivka také může zahrnovat i jiné materiály, například flitry, korálky, perly a pod. Výšivka zdobí různé části oděvu, nalezneme ji v bytovém textilu i jinde, může být součástí šperku. Základním prvkem výšivky je steh.

5.3.1 Ruční výšivka

Ruční výšivka dodává textilii výjimečný vzhled a existuje hodně ručních vyšívacích technik. Můžeme navrhovat a měnit vzor také použitím různých materiálů a barev.

Výhody: výjimečnost, trvanlivost, možnost opravovat chyby. Nevýhody: časová náročnost, vysoká cena (oproti strojní), nevhodnost pro každý vzor.

5.3.2 Strojní výšivka

První vyšívací stroj byl vyvinut v roce 1829 ve Francii [25]. V současné době máme k dispozici nejrůznější stroje určené pro výšivku, s různými pracovními systémy, s různým počtem jehel, ovládané počítačovými programy. Strojová výšivka napodobuje ruční steh, může používat více nití současně, výsledná výšivka je přesná a stejnoměrná.

Výhody: trvanlivost, možnost použití na různé druhy textilu, možnost vyšívat na „těžkých“ materiálech (například kůže...), ideálně na opakovatelný vzor, v porovnání s ruční výšivkou je časově méně náročná. Nevýhody: nelze vytvořit unikátní výrobek, není vhodná pro výrobu jednotlivých kusů, má omezený výběr barev.

PRAKTICKÁ ČÁST

6. Návrhy a inspirace

Na začátku této bakalářské práce byly návrhy upravené v grafickém programu Adobe Illustrator. Snahou bylo zachovat původní myšlenku fotografa, tvar postav a jejich geometrické uspořádání. Postupně vznikaly návrhy (Obr. 11), které se staly inspiracemi pro další tvorbu.

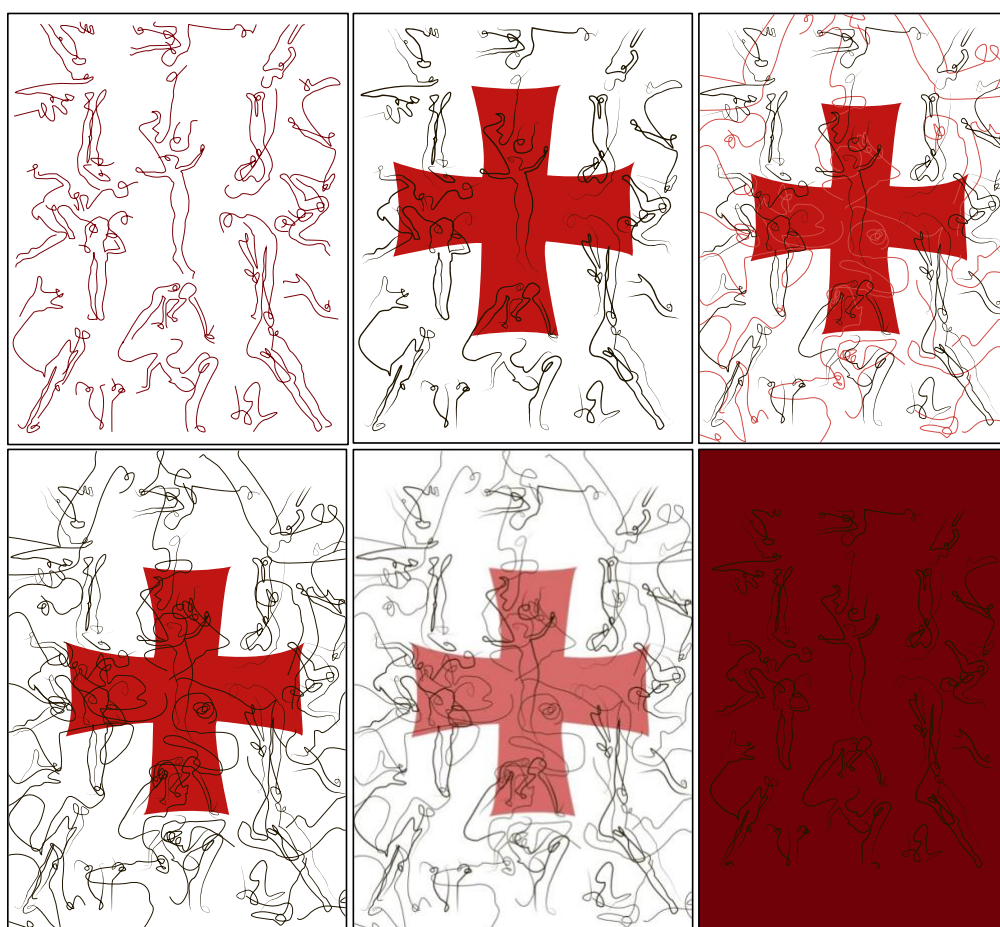

Obr. 11: Návrhy

Tyto návrhy byly původně vytvořeny pro potištěnou textilií, ale došlo se k názoru, že použití výšivky může být zajímavější. Kříž červené barvy, v našem případě symbol na gruzínské vlajky, je potřeba potlačit. Lze jej naznačit také pomocí tkaniny, resp. vytvořením patchworku.

7. Realizace zkoušek

Pro realizaci zhotoveného návrhu patchworkového vzoru, určeného pro tapisérie, bylo využito ruční tkaní. Pro tkaní se nabízely dvě možnosti: tkát na podnožkovém stavu, nebo na rámu. Nakonec celá práce, včetně všech zkoušek, vznikla tkaním na rámu.

Pro výšivku byly navrženy tenké čáry, které napodobují vzhled kresby a dodávají pocit lehkosti. Rovněž zde se nabízely dvě možnosti pro realizaci, strojní a ruční. Vyšivací stroj Tajima umožňuje využít stehy z široké nabídky, dále nabízí až třináctibarevnou záměnu barev. Pro tuto práci se nakonec přistoupilo k ruční výšivce.

7.1 Materiál

Osnovu tvoří čtvermo skaná rezná bavlněná příze o jemnosti 620 tex. Zkoušky tkaní byly prováděné na rámu. Do útku se použily různé materiály, a to bavlna, akryl a vlna, všechny v přírodních barvách (převážně hnědých).

Na základě zkoušek tkaní se pro zpracování navržené tapisérie jevil jako nejvhodnější materiál akryl. Je měkký a má příjemný omak. Vlna také vyvolává podobný pocit, ale je chlupatější a je vhodná pro jiný typ textilie. Bavlněná příze použitá do útku nejméně vyhovuje požadavkům kladeným na vytvářenou tkaninu, není tak poddajná.

Pro výšivku byly použity skané bavlněné šicí nitě značky Ariadna Mulina. Na obrázcích 12 a 13 vidíme použité příze a pomůcky pro tvorbu této bakalářské práce: tkací rám o velikosti 41 cm x 31 cm, tkací jehla, hřeben, šicí jehla, pravítko a nůžky (Obr.12, 13).



Obr. 12: Přeze



Obr. 13: Pomůcky

7.2 Zkoušky tkané

Během zkoušení vznikly různé varianty jednotlivých kusů tkanin s využitím různých vazeb (Obr. 19) a různých materiálů. V příloze jsou zobrazeny vazební detaily jednotlivých kusů tkanin.

7.2.1 Zkoušky vazební

Použité vazby: plátno, pravidelná dvounitná panama, nepravidelná panama, pravidelný podélný ryp, pravidelný příčný ryp, vazby smyšlené vytvářené přímo na rámu.

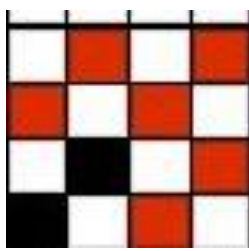

Obr. 14: Plátno

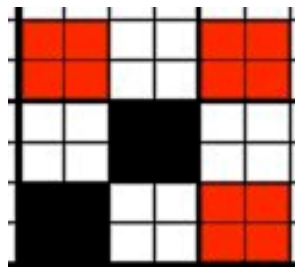

Obr. 15: Dvounitná panama

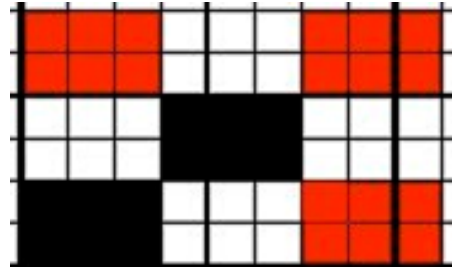

Obr. 16: Panama

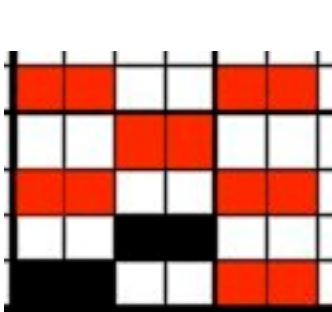

Obr. 17: Podélný ryp

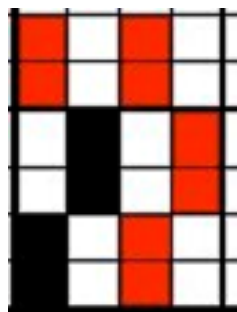

Obr. 18: Příčný ryp



Obr. 19: Tkaniny

7. 2.2 Barvení

Dalším důležitým krokem bylo hledání způsobu, jak barvou zobrazit kříž podle původní myšlenky fotografa. Proběhly zkoušky pomocí obarvení osnovních nití (Obr. 20), šablony (Obr. 21) a obarvení hotového kusu tkaniny (Obr. 22). Nejlepšího výsledku se dosáhlo obarvením osnovních nití.



Obr. 20: Obarvení osnovních nití Obr. 21: Šablona Obr. 22: Nabarvená tkanina



Obr. 23: Fotografie procesu

7.2.3 Kompozice tkanin

Plošný výrobek se dá vytvořit libovolnou kombinací a naskládáním jednotlivých kusů nabízených barev a vazeb, záleží na vkusu a názoru člověka. Takto můžeme vytvořit mnoho kompozic, jako příklad jsou uvedeny čtyři varianty uspořádání (Obr. 24, 25, 26, 27). Pro zkoušku tapisérie byla zvolena kombinace naskládání z obrázku 26.



Obr. 24: První varianta



Obr. 25: Druhá varianta



Obr. 26: Třetí varianta



Obr. 27: Čtvrtá varianta

7.2.4 Sešívání

Pokud tady jde o patchworkový vzor, bylo potřebné řešit, jakým způsobem je možné sešít jednotlivé kusy. Proto byly provedené zkoušky (Obr. 28, 29, 30, 31, 32, 33). Sešítí dvou kusů klasickým způsobem, využití osnovních nití k vzájemnému spojení jednotlivých dílů, spojení dílů vhodným stehem. Výhodou sešítí 2 a 3 je, že vznikne rovná plocha.



Obr. 28: Sešítí 1



Obr. 29: Sešítí 2



Obr. 30: Sešítí 3

Pro dosažení lepšího výsledku je vhodné použít „neviditelný steh“ z rubní strany, tapisérii lze oživit dalším efektem, třásněmi, a to tak, že se osnovní nitě jednotlivých kusů svážou pomocí uzlíků.



Obr. 31: Sešítí 4
„neviditelný steh“



Obr. 32: Sešítí 5
„uzlíky“ lic



Obr. 33: Sešítí 6
„uzlíky“ rub

Na základě řady zkoušek vznikla sešítím jednotlivých dílů zkušební tapisérie. Vznikla varianta, na kterou je potřeba umístit výšivku.

7.3 Zkoušky výšivky

Po předchozích zkouškách se jevílo vhodnější použít ruční výšivku, nikoliv strojní. V první řadě bylo nutné zvolit steh. Provedly se zkoušky předního stehu, zadního stehu, řetízkového stehu (Obr. 34, 35).

Pro tapisérii se jeví jako nejvhodnější řetízkový steh. Dalším důležitým parametrem výšivky je použitá příze, její barva, délka a šířka stehů. Stehy byly vyzkoušeny v různých barvách a různé tloušťce.



Obr. 34: Stehy 1



Obr. 35: Stehy 2

8. Výsledná kompozice

Konečně vznikla zkušební tapisérie přibližně o rozměru 100 cm x 60 cm. Na základě výsledku je možné vyhodnotit vhodnost materiálu, tkalcovských vazeb, způsobu spojení jednotlivých kusů tkanin, stehů a barevnosti, získat představu, co z toho může vzniknout, vyhnout se chybám při tvorbě konečné varianty.



Obr. 36: Zkouška tapisérie s výšivkou, líc Obr. 37: Zkouška tapisérie s výšivkou, rub

Na vytvořenou tapisérii je potřeba umístit výšivku. Prvotní výšivka byla vytvořená černou barvou, ale ve výsledku působila příliš prvoplánově. Proto se přistoupilo k méně kontrastním barvám stehů (Obr. 38, 39). Určitou výhodou ruční výšivky pro realizaci této tapisérie je možnost předělávat vzor v případě nepodařené zkoušky.

Vznikla potřeba upravit uspořádání tvarů (Obr. 40). Tato simulace slouží jenom k orientaci umístění a uspořádání postav, není vzorem na tapisérii.



Obr. 38: Další barvy stehů

Obr. 39: Další barvy stehů na tapisérii



Obr. 40: Simulace výšivky na tapisérii

9. Realizace

Po velkém počtu provedených zkoušek se všemi pokusy a omyly konečně vznikla tapisérie vytvořená jako patchworkový vzor z jednotlivých kusů velikosti 21 x 20 cm a v celkovém počtu patnáct kusů. Pro tkaní jednotlivých dílů se použily vazby: plátno, pravidelná dvounitná panama, pravidelný podélný ryps, pravidelný příčný ryps a vazba s plátnovým základem. Červená barva je na výrobku potlačena probarvením osnovních nití nebo obarvením částí jednotlivých kusů tkanin, které jsou vyplněné v útkovém efektu. Výšivka je vytvořená kombinací dvou stehů - přímého stehu a řetízkového.

Výsledná tapisérie má délku 100 cm a šířku 63 cm (Obr. 41, 42).



Obr. 41: Tapisérie, líc



Obr. 42: Tapisérie, rub

10. Závěr

Cílem této bakalářské práce bylo vytvořit tkanou textilií dle vybraných návrhů a barevnosti, a vhodnou formou výsledek zdokumentovat. Během studia jsme se věnovali převážně práci na stavech, a proto mě tato bakalářská práce obohatila, osvojila jsem si tkaní na rámu a ruční výšivku.

Vyzkoušela jsem několik textilních materiálů, různé konstrukce přízí. Pro tkaní jsem zvolila plátno a jeho odvozeniny – ryps a panamu. Pro obohacení vazebního vzorování jsem použila i vazbu, která vznikala přímo při tkaní. Barevnost této tapisérie je neutrální, jednotlivé kusy tkaniny jsou realizované v přírodních barvách a také jsem se rozhodla alespoň symbolicky zachovat červenou barvu, kterou používá gruzínský fotograf Khvicha Kvarackhelia. Hledala jsem možnosti barvení a kompozici. Zkoušela jsem barvit osnovní příze i hotovou textilií, a to šablonou nebo volně. Pro můj záměr jsem zvolila barvení některých osnovních nití přímo na rámu, a po utkání jsem také tkaninu barvila ve směru útkových nití.

Úplně nová pro mě byla ruční výšivka. Návrh vychází opět od výše zmíněného fotografa – jak on vyjadřuje svou myšlenku pomocí postav. Také moje práce zachovává různé tvary těla. Chtěla jsem napodobit ruční kresbu s různým přítlakem. Pomohly k tomu dva druhy stehů, a to přímý a řetízkový.

Na základě všech zkoušek jsem se rozhodla vytvořit tapisérii formou patchworku. Uplatnila jsem vybrané vazby při procesu tkaní, barvení osnovních nití, barvení hotové tkaniny a výšivku. Výstupem je tapisérie vytvořená z 15 kusů tkanin spojených „neviditelným stehem“ z rubní strany a také svazováním osnovních nití pomocí uzlíků. Rovněž jsem u některých dílů využila útkových nití jako dekorativního prvku. Tapisérie o rozměru 100 x 63 cm je přílohou bakalářské práce.

Tato experimentální textilie je vhodná do interiéru jako ozdoba na stěnu. Tapisérie je tvořena v béžových a hnědých odstínech, a proto z mého úhlu pohledu se hodí do interiéru v klidných béžových a světlech tónech. Na fotografiích v příloze č. 2 můžeme vidět simulace využití tapisérie v interiéru.

Celý proces od počáteční fáze až po samotnou realizaci byl pro mě velice zajímavým. Při realizaci této práce jsem vyzkoušela ruční tvorbu, a to tkaní, barvení, sešívání a výšivku.

ZDROJE

- [1] KVARACKHELIA, Khvicha. *Výstava „Okno do Gruzie“*. Instagram [online]. 2021 [cit. 2021-12-04]. Dostupné z: <https://www.instagram.com/p/CTy4Kl6Nn5H/>
- [2] KVARACKHELIA, Khvicha. *Fotografie z výstavy „Okno do Gruzie“*. Instagram [online]. 2021 [cit. 2021-12-04]. Dostupné z: <https://www.instagram.com/p/CTytjPgNvIM/>
- [3] KVARACKHELIA, Khvicha. *Módní fotografie pro Vogue Rusko*. Instagram [online]. 2020 [cit. 2021-12-04]. Dostupné z: <https://www.instagram.com/p/CHkU38XHViy/>
- [4] *Základní informace o Gruzii*. CkMundo [online]. Hradec Králové [cit. 2021-12-04]. Dostupné z: <https://www.mundo.cz/gruzie/geografie>
- [5] *Флаг Грузии*. Allgeotrip [online]. Tbilisi, 2020 [cit. 2021-12-04]. Dostupné z: <https://allgeotrip.ru/stati/flag-gruzii>
- [6] *Краткая история Грузии*. Orexca [online]. [cit. 2021-12-04]. Dostupné z: <https://www.orexca.com/rus/georgia/history.htm>
- [7] *История Грузии*. Advantour [online]. [cit. 2021-12-04]. Dostupné z: <https://www.advantour.com/rus/georgia/history.htm>
- [8] *Работы грузинской художницы Русудан Хизанишвили выставили в Лондоне*. Новости - Грузия [online]. Tbilisi, 2021 [cit. 2021-12-04]. Dostupné z: <https://www.newsgeorgia.ge/работы-грузинской-художницы-русудан/>
- [9] KHABULIANI, Khatuna. MERAB SURVILADZE [online]. Tbilisi [cit. 2021-12-04]. Dostupné z: <http://www.merabsurviladze.com/en-gb/Home/About>
- [10] SURVILADZE, Merab. „*Stíny*“. Rakovgallery.ru [online]. Petrohrad, 2021 [cit. 2021-12-04]. Dostupné z: <https://spb.rakovgallery.ru/artist/merab-surviladze>
- [11] *Один из самых дорогих художников мира Дэвид Датуна создал уникальный флаг Грузии*. Грузия всегда с тобой [online]. 2014 [cit. 2021-12-

04]. Dostupné z: <https://www.geomigrant.com/2014/10/08/один-из-самых-дорогих-художников-мира-дэвид-датуна-создал-уникальный-флаг-грузии/>

[12] Pinterest [online]. [cit. 2021-12-14]. Dostupné z: <https://www.pinterest.es/pin/400609329336694808/>

[13] Pinterest [online]. [cit. 2021-12-14]. Dostupné z: <https://cz.pinterest.com/pin/628604060481228105/>

[14] KATEDRA DESIGNU FAKULTY TEXTILNÍ TECHNICKÉ UNIVERZITY V LIBERCI. *Výstava bakalářského studijního programu návrhářství, specializace textilní technologie a vzorování POZOR, SAHAT!!!* Jablonec nad Nisou, Galerie N, 12. – 29. října 2022.

[15] AW2223_FAB_SILK_RUFFO_COLI_TESSUTI_8. Premierevision [online]. [cit. 2021-12-14]. Dostupné z: https://marketplace.premierevision.com/en/aw2223-fab-silk-ruffo-coli-tessuti-8-bf7f07e9.html?_ga=2.174088866.1601885409.1636052592-1601363158.1636052588&_gl=1*55amkn*_ga*MTYwMTM2MzE1OC4xNjM2MDUyNTg4*_ga_N6S5NEZ3PQ*MTYzNjA1MjU5MS4xLjEuMTYzNjA1MzIxNi41

[16] Pinterest [online]. [cit. 2021-12-14]. Dostupné z: <https://cz.pinterest.com/pin/389983648965168465/>

[17] AW2223_FAB_LACE_DENTELLES_ANDRE_LAUDE_15350/5405. Premierevision [online]. [cit. 2021-12-14]. Dostupné z: https://marketplace.premierevision.com/en/aw2223-fab-lace-dentelles-andre-laude-15350-5405-ae95b039.html?_gl=1*z2dhw4*_ga*MTYwMTM2MzE1OC4xNjM2MDUyNTg4*_ga_N6S5NEZ3PQ*MTYzNjA1MjU5MS4xLjEuMTYzNjA1Mjg2Ni4yNg..&_ga=2.226078618.1601885409.1636052592-1601363158.1636052588

[18] TUMAJER, Petr, BÍLEK, Martin a DVOŘÁK, Josef. *Základy tkaní a tkací stroje*. Liberec: Technická univerzita v Liberci, 2015. ISBN 978-80-7494-2015.

- [19] KOLČAVOVÁ SIRKOVÁ, Brigita. *Přednáška TT1 Tkaní*. Elearning [online]. Liberec, 2017 [cit. 2021-12-04]. Dostupné z: <https://elearning.tul.cz/mod/folder/view.php?id=183486>
- [20] Pinterest [online]. [cit. 2022-04-19]. Dostupné z: <https://cz.pinterest.com/pin/209487820157128173/>
- [21] ARSENJEVOVÁ, Zuzana a WOLFOVÁ, Eva. *Tkaní*. Brno: CP Books, 2005. ISBN 80-251-0301-3.
- [22] *Rozdělení strojů pro tkaní*. Skolertextilu.cz [online]. [cit. 2021-12-04]. Dostupné z: <http://www.skolertextilu.cz/elearning/423/zaklady-textilnich-technologie/technologie->
- [23] DOSTALOVÁ, Mirka a KŘIVÁNKOVÁ, Mária. *Základy textilní a oděvní výroby*. Liberec: Technická univerzita v Liberci, 2001. ISBN 80-7083-504-4.
- [24] КУНИНЕЦ, Анастасия. *История вышивки*. Stitch.su [online]. 2010 [cit. 2021-12-04]. Dostupné z: <https://www.stitch.su/articles/istoriya-vyshivki>
- [25] *Historie vyšívání: jak to bylo s vyšívkami a vyšívacími stroji*. Avega [online]. [cit. 2021-12-14]. Dostupné z: <http://www.avega.cz/clanek/Historie-vysivani-jak-to-bylo-s-vysivkami-a-vysivacimi-stroji.php>

Příloha č. 1

fotodokumentace



Příloha č. 2

fotodokumentace

