

UNIVERZITA PALACKÉHO V OLOMOUCI

Filozofická fakulta

Katedra historie – sekce archeologie



Halštatská malovaná keramika slezského typu platěnické skupiny na
Moravě

Bakalářská práce

Autor práce: Aneta Krejčířová

Vedoucí práce: Mgr. Martin Golec, Ph.D.

Olomouc 2021

Čestné prohlášení

Prohlašuji, že jsem bakalářskou práci na téma Halštatská malovaná keramika slezského typu platěnické skupiny na Moravě vypracovala samostatně, a že jsem řádně citovala všechny použité prameny a literaturu.

V Olomouci dne

Podpis:

Poděkování

Na tomto místě bych velice ráda poděkovala svému vedoucímu Mgr. Martinu Golcovi, Ph.D. za všechny cenné rady, připomínky, poskytnutí materiálů, a zejména velkou dávku trpělivosti. Můj dík také patří Filipovi za pomoc s technickými úpravami a veškerou podporu při psaní této práce.

Annotation

The goal of this bachelor thesis is to process and assess the finds of painted pottery of the Hallstatt culture in Moravia, primarily painted pottery of the “Silesian type” (Podborský type I and II of painted pottery) and determine them to the whole central European context. The output of the bachelor thesis will be documentation of the finds taking into account their finding context, the critical evaluation of the new source base, the creation of a catalogue of localities as well as the question of the specialized production of painted pottery which will be used by the published technological reviews of the production of this specific Hallstatt culture artefact. Therefore, the long-distance contacts between the individual areas of the Hallstatt cultural complex in Central Europe, especially with Polish Silesia and Greater Poland, will be also reflected as well as their influence on the painted Hallstatt pottery of the Moravian origin.

Obsah

ČESTNÉ PROHLÁŠENÍ.....	2
PODĚKOVÁNÍ.....	3
ANNOTATION.....	4
OBSAH	5
1. ÚVOD.....	6
2. POČÁTEK DOBY HALŠTATSKÉ VE STŘEDNÍ EVROPĚ	6
3. PLATĚNICKÁ SKUPINA VÝCHODOHALŠTATSKÉ KULTURY	7
4. HORÁKOVSKÁ SKUPINA VÝCHODOHALŠTATSKÉ KULTURY	8
5. REGIONÁLNÍ PODSKUPINY MORAVSKÉHO HALŠTATU.....	9
6. DĚJINY VÝZKUMU MALOVANÉ KERAMIKY	12
7. PŮVOD HALŠTATSKÉ MALOVANÉ KERAMIKY	13
8. MOTIVY MALOVANÉ KERAMIKY SLEZSKÉHO TYPU	15
9. HALŠTATSKÁ MALOVANÁ KERAMIKA HA C–D VE STŘEDNÍ EVROPĚ.....	18
9.1. SLEZSKÁ MALOVANÁ KERAMIKA LUŽICKÉ KULTURY V DOBĚ HALŠTATSKÉ	18
9.2. MALOVANÁ KERAMIKA BYLANSKÉ KULTURY.....	19
9.3. MALOVANÁ KERAMIKA KALENDERBERSKÉ KULTURY	22
9.4. MALOVANÁ KERAMIKA PLATĚNICKÉ SKUPINY	25
9.4.1. DĚLENÍ MORAVSKÉ MALOVANÉ KERAMIKY DLE VLADIMÍRA PODBORSKÉHO 26	
9.4.2. DĚLENÍ MORAVSKÉ MALOVANÉ KERAMIKY DLE MARTINA GOLCE A PAVLA FOJTÍKA 29	
10. PRAMENNÁ ZÁKLADNA MALOVANÉ KERAMIKY SLEZSKÉHO TYPU PLATĚNICKÉ SKUPINY NA MORAVĚ.....	30
11. DATACE KERAMIKY SLEZSKÉHO TYPU	33
11.1. POHŘEBIŠTĚ	33
11.2. SÍDLIŠTĚ	34
12. KERAMICKÉ TVARY MALOVANÉ KERAMIKY SLEZSKÉHO TYPU PLATĚNICKÉ SKUPINY NA MORAVĚ.....	35
12.1. VÝVOJ VZORŮ KERAMIKY S MALOVÁNÍM SLEZSKÉHO TYPU	37
12.2. KERAMICKÁ HROBOVÁ VÝBAVA JAKO UKAZATEL GENDEROVÉHO A SOCIÁLNÍHO ROZLIŠENÍ.....	44
13. ZÁVĚR	47
14. LITERATURA.....	49
15. KATALOG	56
16. PŘÍLOHY	83

1. Úvod

Cílem práce je zpracování a vyhodnocení nálezů halštatské malované keramiky, primárně se zaměřením na keramiku „slezského typu“ (Podborského typu I a II pro malovanou keramiku) platěnické skupiny na Moravě a zasazení nálezů do středoevropského kontextu. Výstupem práce bude zdokumentování nálezů s přihlédnutím k jejich nálezovému kontextu, kritické zhodnocení nové pramenné základny a vytvoření katalogu lokalit. Specifické zdobení keramiky, pro které se v moravském prostoru také užívá názvu „slezského typu“, i když se nejedná o importy. Tato keramika, i když je dlouhodobě známa, zatím nebyla pro moravské území nijak více zpracována. Tato práce bude teda jakýmsi základním shrnutím této problematiky na území platěnické kultury. Nejdříve bude představena samotná problematika kultur na moravském území a jejich dělení. Poté bude představena problematika halštatské malované keramiky a její základní specifika. Dále bude stručně představena halštatská malovaná keramika sousedních kultur. Poté již bude následovat rozbor a popis malované halštatské keramiky platěnické kultury. Práce by se měla pokusit o základní rozčlenění a nastínění problematiky, základní popis chronologie a typologie. Na závěr bude následovat základní rozčlenění a katalog nálezů. Přidány budou také obrazové přílohy a mapky. Tato práce se nebude zabývat grafitovanou keramikou, jelikož se jedná o další širší problematiku, která by přesahovala rámec této práce.

2. Počátek doby halštatské ve střední Evropě

Zóna halštatské kultury, rozšířená od jižní a východní Francie po Karpatskou kotlinu, zahrnovala etnicky i kulturně odlišné skupiny obyvatelstva těchto oblastí. Postupně docházelo k jakési kulturní integraci založené mimo jiné na jednotném výrobním a uměleckém slohu, projevujícím se v mnoha oblastech. Kromě například tereutiky to byla právě i keramická výroba. Halštatská zóna je podle určitých etnických pravidel a materiální náplně dělena na západní a východní, přičemž hranice mezi těmito částmi leží mezi Dolním a Horním Rakouskem a mezi Čechami a Moravou (Podborský 1993, 333).

V Podunají nejsou předpokládány větší přesuny obyvatel, spíše je tu pozorována vývojová kontinuita z pozdní doby bronzové do starší doby železné. Ne zcela jasný je však způsob příchodu halštatské kultury do střední Evropy. Určitou roli mohla hrát tzv. mediteranizace, kdy díky obchodu, ale také zřejmě přímému kontaktu se specialisty z různých oborů (např. prospektorů železných rud či hutníků) a mezikulturními sňatky,

docházelo k přebírání středomořských zvyklostí, víry, umění, znalostí a specializované výroby (Podborský 1993, 333; Dietler 2006, 557).

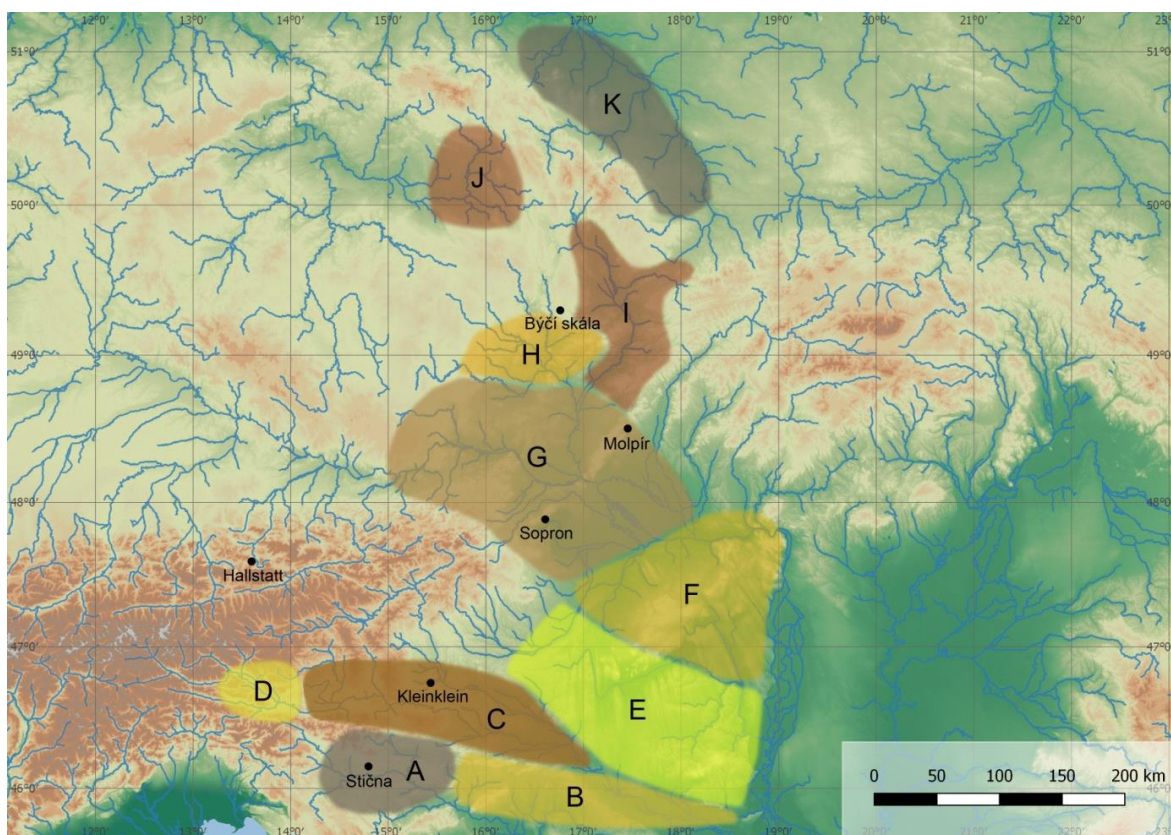

Obr. 1: Kulturní skupiny východohalštatské kultury. A – *dolnokraňská*; B – *kaptolská*; C – *sulmtálská*; D – *Frög*; E – *jihozápadopanonská*; F – *severovýchodopanonská*; G – *kalenderberská*; H – *horákovská*; I – *platěnická*; J – *slezskoplatěnická (platěnická část)*; K – *severovýchodní (A–G podle Egg – Kramer 2005, Abb. 2; K podle Gediga – Łaciak – Łydźba-Kopczyńska – Markiewicz 2017, plan 1; J – podle Venclová ed. 2008, obr. 1 a Čiřáková – Chytráček 2018, 28; H–I podle M. Golec (podle Golec – Fojtík 2020, 10).*

3. Platěnická skupina východohalštatské kultury

Nejasný není pouze počátek doby halštatské, ale i její terminologie. Dříve zaužívané termíny moravských kultur horákovská a platěnická mohou být zastaralými vzhledem k novému hodnocení vývoje halštatské kultury ve střední Evropě. Proto někteří badatelé navrhují hodnotit je jako regionální skupiny spadající do východohalštatské kultury (Golec – Fojtík 2020, 11). Stejná problematika se týká i kalenderberské kultury, rozšířené na Moravě v její jihovýchodní části a v oblasti Břeclavska.

Kontinuita v pohřbívání na lužických pohřebištích, stejně jako v keramické produkci vedla dříve k vydělení platěnické kultury, resp. skupiny mimo východohalštatský kulturní okruh (tento termín je dalším z dlouhodobě užívaných pojmenování, např. Torbrügge 1992, Abb. 44; aj.). Platěnická kultura byla některými badateli řazena ke kultuře lužických popelnicových polí, v níž ji někteří považují za její halštatský stupeň (Dohnal 1977, 7), platěnickou fází (Štrof 1993, 312) nebo halštatské období lužické kultury její severomoravské skupiny (Nekvasil 1961, 27; 1993, 351). Vnímání platěnické skupiny pouze jako jakési pokračování či fáze kultury lužických popelnicových polí ovlivnil i fakt, že se i nadále pohřbívalo žárově, na rozdíl od horákovské kultury, resp. skupiny, kde byl pohřební ritus birituální. Avšak i v platěnické skupině se projevovaly významné vlivy halštatské kultury. Viditelné doklady zaznamenáváme zejména na pohřebištích změnou v konstrukci hrobu a hrobovou výbavou. Vedle urnových hrobů, tak jak byly známy již z období lužických popelnicových polí, se začínají objevovat i hroby s amforovitými zásobnicemi, které se stávají typickým a dominantním pohřebním artefaktem platěnické skupiny (Makarová 2017, 31). Postupně se zvyšoval i celkový počet artefaktů pohřební výbavy. Tento jev trval do stupně Ha C2–Ha D1, kdy se začínají objevovat komorové hrobky (Baarová – Mikulková 2004, 305; Nekvasil 1983, 76; 1987, 115–118). I když byl vývoj v platěnické skupině oproti skupině horákovské kontinuálnější, probíhala i zde tzv. halštaticizace a změny v mnoha oblastech s ní spojené. Dříve předkládaný názor, že platěnická kultura, resp. skupina je oproti horákovské méně progresivnější či dokonce zaostalejší je však neopodstatněná, což dokládá nejen pohřební výbava a kamenná architektura hrobů, ale i existence hradišť a dvorců, importované artefakty nebo obchod s jantarem (Golec – Fojtík 2020, 12).

4. Horákovská skupina východohalštatské kultury

Horákovská skupina východohalštatské kultury se utvořila v jižní části Moravy. Její počátek není zcela jasný i proto, že z této doby nepochází příliš mnoho nálezů (Golec 2003, 136). Kulturně vychází z podolské kultury a postupnou „halštaticizaci“ ovlivnil mj. thráko-kimmerský proud ve stupních Ha B2–Ha B3 (Golec 2003, 136; Podborský 1970, 173–186), a v severní části horákovské oikumeny také tzv. slezský vliv (Podborský 1980a, 100).

Světlo do celé situace nevnášejí ani hrobové nálezy. Jedním z nejdiskutovanějších je výbava hrobu č. 169 z Brna-Obřan (okr. Brno-město). Lokace hřbitova je v severní části brněnské pánve, tedy v místě styku podolské a lužické kultury (Stegmann-Rajtár 1994, 324). Keramika z hrobu byla datovatelná do období popelnicových polí, kovové nálezy meče a části pochvy však ukazují na původ z jihovýchodní Evropy a severní oblasti Černého moře (Pare 1998, 388; Podborský 1970, 169; 177, Tab. 59; Stegmann-Rajtár 1992, 40–42, Tab. 1–2; 1994, 324). Chronologická a kulturní příslušnost hrobu je tak datována buď na konec podolské kultury nebo přelom popelnicových polí a halštatu, tedy do 9. století př. Kr., nejpozději však začátek 8. století př. Kr. (např. Pare 1998, 388; Podborský 1970, 177; Stegmann-Rajtár 1986), nebo do rané fáze halštatu, stejně jako další hrob č. 140 z tohoto pohřebiště a hroby 78 a 114 z pohřebiště v Klentnici (okr. Břeclav) (Golec 2005, 42). Dva posledně jmenované hroby jsou obecně považovány za tzv. knížecí hroby rané fáze halštatu (Pare 1998, 388–398; Říhovský 1970; Stegmann-Rajtár 1992, 150; 1993, 447; 2009, 232–243).

Horákovská i platěnická skupina jsou svébytné kulturní skupiny, každá s jiným pozadím vzniku, které však postupnou halštatizací získaly znaky společné pro celou střední a západní halštatskou Evropu. Jejich nová definice na skupiny zařazené do východohalštatské kultury popisuje vztah k ostatním kulturám Evropy a společným znakům šířícího se halštatu. Podobně se do východohalštatské kultury řadí také slezskoplatěnická kultura (Čišťákova – Chytráček 2018, 28), rozšířená ve východních Čechách. Naproti tomu středočeská bylanská kultura již spadá do západohalštatské kultury (Koutecký 2002, 137; Čišťákova – Chytráček 2018, 28; Venclová ed. 2008, 11).

5. Regionální podskupiny moravského halštatu

Kromě samotného dělení na horákovskou a platěnickou skupinu se tyto dají rozčlenit ještě na podskupiny podle geografické polohy. Některé z nich spolu sousedí, jiné jsou odděleny přírodními hranicemi v podobě řek či větším neobydleným prostorem vrchovin. Horákovské podskupiny lokalizoval během druhé poloviny minulého století Vladimír Podborský (Podborský 1966, 2; 1974, 372; 1980b, 49, 51, obr. 1), platěnické podskupiny nebyly až do nedávna definovány, pokus o jejich členění byl představen v publikaci Centrum východohalštatské kultury na střední Moravě (Golec – Fojtík 2020, 14–16, obr. 2). Po

zhodnocení geografického členění a vývoje jednotlivých oblastí se ukazuje, že zřejmě v každé kulturní oblasti existovalo jakési „centrální kmenové území“ (Podborský 1980a, 97). V horákovské části jím, podle dosavadních výzkumů, byla brněnská podskupina, v platěnické oblasti se takto jeví prostějovsko-vyškovská podskupina, v kterých je doložena určitá centralizace elit. Existenci regionálních podskupin je možné doložit do konce Ha D1, event. Ha D2a, poté již díky transformačním jevům nelze průkazně jednotlivé regiony dělit (Golec – Fojtík 2020, 16).

Dělení regionálních podskupin horákovské skupiny (HS) podle M. Golce a P. Fojtíka (Golec – Fojtík 2020, 14–16):

- brněnská podskupina HS (H1) – zahrnuje celé Brněnsko, rozkládá se na severu od Kuřimi po jižní cíp u Pohořelic, západní část končí v oblasti Krumlovského lesa a východně u Prateckého kopce.
- ždánická podskupina HS (H2) – rozkládá se na jižním Vyškovsku a severním Břeclavsku. Táhne se od Slavkova u Brna a Bučovic na svém severním konci na jih k Hustopečím, východní část začíná u Prateckého kopce a západní končí u Ždánic.
- mikulovská podskupina HS (H3) – rozprostírá se na Mikulovsku.
- znojemská podskupina HS (H4) – zasahuje od severu u Rokytné ke svému jižnímu okraji u Znojma, dále podél státní hranice s Rakouskem a na západ k Moravským Budějovicím a na východě až po Hrušovany nad Jevišovkou.
- krumlovsko-oslavanská podskupina HS (H5) – na severu začíná u Rosic a jižním směrem pokračuje až k Moravskému Krumlovu, západně k Třebíči a východně končí u Krumlovského lesa.

Dělení regionálních podskupin platěnické skupiny (PS) podle M. Golce a P. Fojtíka (Golec – Fojtík 2020, 14–16):

- prostějovsko-vyškovská podskupina PS (P1) – leží mezi Vyškovskou bránou a Prostějovskou kotlinou, severně je ohraničena říčkou Šumicí, na jihu končí u Rousínova, západní hranici tvoří Dražanská a Zábřežská vrchovina, východní řeka Blata.
- podskupina Boskovická brázda (P2) – severní část Boskovické brázdy, severně začíná u Trnávky, jižní hranice je kolem Tišnova a Blanska, západní je

ohraničena Svitavskou pahorkatinou a Hornosvrateckou vrchovinou, východní hranici tvoří Dražanská a Zábřežská vrchovina.

– olomoucká podskupina (P3) – rozprostírá se na území Olomoucka a jižního Šumperska, přičemž Šumperk leží na její severní hranici, jižní část sahá k Chropyni, západně končí Zábřežskou vrchovinou a tokem Blaty a západně se táhne až k Nízkému Jeseníku a Oderským vrchům.

– podskupina Moravská brána (P4) – severovýchodní hranice je u Nového Jičína, jihozápadní u Přerova, severozápadní hranici tvoří Oderské vrchy a jihovýchodní Hostýnsko-vsetínská hornatina.

– kroměřížsko-zlínská podskupina (P5) – jižní hranici tvoří Napajedelská brána, severovýchodně zasahuje ke Kroměříži, jižně k Napajedlům, na západě ji ohraničují Chřiby, na východě Vizovická vrchovina.

– Hradištsko-hodonínská podskupina (P6) – severní hranice leží u Uherského Hradiště, jižní u Hodonína, západní tvoří Chřiby a Kyjovská pahorkatina a východní Vizovická vrchovina a Bílé Karpaty.

Speciální postavení pak má kalenderberská skupina, která zasahuje kromě jihovýchodní Moravy také do Dolního Rakouska, Burgenlandu a na jihozápadní Slovensko. Na jihovýchodní Moravě je zastoupena tzv. břeclavskou podskupinou.

– břeclavská podskupina KS (K1) – zasahuje na jižní a východní Břeclavsko, její severní hranice končí jižně od Hodonína, na jihu kopíruje státní hranici s Rakouskem, západní hranice končí východně Mikulova, východní hranice kopíruje státní hranici se Slovenskem (Golec – Fojtík 2020, 16; Podborský 1980a, 96).

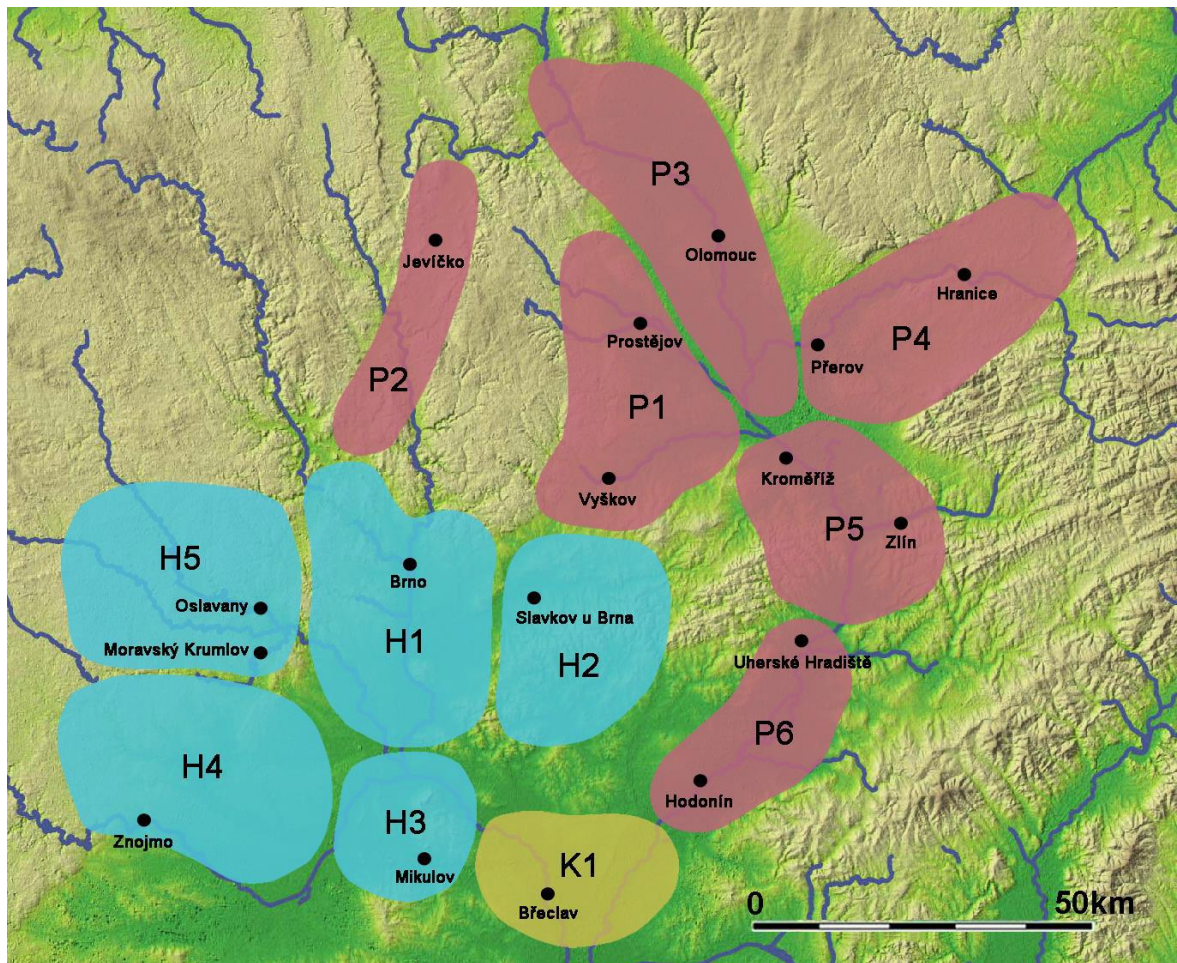

Obr. 2: Vymezení kulturních skupin na Moravě. Horákovská skupina (H1–H5), platěnická skupina (P1–P6) a kalenderberská skupina (K1) v Ha C–D1: H1 – brněnská; H2 – žďánická; H3 – mikulovská; H4 – znojenská; H5 – krumlovsko-oslavanská; K1 – břeclavská (podle: Podborský 1980a, 96–97; 1980b, 49, 51, obr. 1); P1 – prostějovsko-vyškovská; P2 – Boskovická brázda; P3 – olomoucká; P4 – Moravská brána; P5 – kroměřížsko-zlínská; P6 – hradištsko-hodonínská (podle: Golec – Fojtík 2020).

6. Dějiny výzkumu malované keramiky

O malované keramice se zmiňují ve svých pracích i některé z osobností moravské archeologie počátku 20. století. Namátkou Jaroslav Palliardi, Karel Jaroslav Maška, František Černý či Inocenc Ladislav Červinka. Na Prostějovsku učinil mnohé objevy malované keramiky Antonín Gottwald. Až Jan Filip se částečně dotknul rozdílnosti ve výskytu tohoto specifického artefaktu mezi severovýchodními Čechami a Moravou. V Kronici objeveného věku Jaroslava Böhma se poprvé objevily i kresby významných malovaných nádob, mmj. například té z Němčic nad Hanou, a byla jím určena tzv. bučovická

skupina. Tou se podrobněji zabýval Jindra Nekvasil ve své disertační práci, kde také celkově zhodnotil malovanou keramiku z jižní Moravy, stejně jako Miloš Šolle (Podborský 1963, 15–16). V šedesátých letech vytvořil čtyři základní kategorie dělení malované keramiky z obou kulturních částí Moravy Vladimír Podborský. Z novějších prací se problematiky dotknuli například Martin Golec a Pavel Fojtík, a také Michal Přichystal, kteří se dlouhodobě zabývali zhodnocením nejdůležitějších lokalit s malovanou keramikou.

Dlouhodobě se o malovanou keramiku bylanské kultury zajímá také Drahomír Koutecký. Ze zahraničních autorů je třeba zmínit Dagmar Łaciak, která dlouhodobě zabývá halštatskou malovanou keramikou polského Slezska, a Dagmar Pichlerovou, která zhodnotila slovenské pohřebiště kalenderberské kultury Nové Košariská.

7. Původ halštatské malované keramiky

Sociální diferencovanost halštatské společnosti můžeme sledovat v rámci archeologických nálezů především na pohřebištích. Nejvyšší velmožská vrstva nechala svým zemřelým stavět tzv. domy mrtvých se srubovou konstrukcí a mohylovým násypem. Vnitřní vybavení pak sestávalo kromě keramických nádob místní produkce také z keramiky řecké či etruské provenience, importovaných bronzových nádob, zbraní, koňských postrojů i čtyřkolových vozů. Vybava svobodných lidí, pohřbívaných v mohylových hrobkách, sestávala především z keramických nádob, kterých mohlo být i několik desítek (Koutecký 2001, 307).

Geometrická ornamentace nádob má svůj původ na území pevninského Řecka a pobřeží Malé Asie. Tam se objevuje již kolem roku 1000 př. Kr., její největší vývoj spadá mezi léta 900 až 750 př. Kr. I přesto, že je tento styl nazýván geometrický, byly kromě takovýchto ornamentů používány i výjevy zoomorfní, antropomorfní, a také motivy z tehdejší každodennosti. Geometrický styl se poté šířil západním směrem, na území dnešní Itálie, a také na severně na území dnešního Balkánu a poté také do střední Evropy. Do západohalštatského okruhu, zasahujícího na území dnešního Beneluxu, severní Francie, jižního Německa, Švýcarska, západního Rakouska, západních, jižních, středních a části severních Čech, se dostalo spíše geometrické zdobení, kdežto na území východohalštatského okruhu (tedy dnešní střední a jižní Morava, jihozápadní Slovensko, východní Rakousko a západní Maďarsko) se projevoval tento výzdobný styl také ve svých zoomorfních a antropomorfních rovinách. Ve středních a severních Čechách se tedy geometrický styl

projevil na keramice bylanské kultury, v západních a jižních Čechách na keramice halštatské kultury, v severovýchodních Čechách a na severní Moravě tak byla zdobena keramika platěnické skupiny. Malovaná keramika je v bylanské kultuře rozšířená více než v sousedních kulturách. V jihomoravské horákovské skupině a kalenderbergské kultuře na rakousko-slovensko-maďarském pomezí je malování zase podstatně odlišné od malování bylanského. To má nejvíce společných znaků s malovanou keramikou ze severního Bavorska a slezskou malovanou keramikou lužické kultury (Koutecký 2001, 308).

Nejstarší malovaná keramika v oblasti západní Evropy pochází z jižního Německa a je datována do stupně Ha B. Začaly se zde objevovat i druhy keramických nádob, které se poté typizovaly a byly rozšířené po celé střední Evropě (Pescheck 1944, 16). Největší geografické rozšíření malované keramiky je možné pozorovat ve stupních Ha C a na počátku stupně D (Podborský 1963, 41–42). Na území Moravy se vyskytuje ve stupních Ha C2–D1 v rámci platěnické skupiny (spadající do labsko-oderského okruhu malované keramiky) i horákovské skupiny (patřící do podunajského okruhu malované keramiky) východohalštatské kultury. V Čechách se malovaná keramika objevuje již ve stupni Ha C1, nejrozšířenější je však v bylanské kultuře v stupních Ha C2–C3/D1 (Půlpán 2012, 136). Obdobná situace je na území polského Slezska, dolního Rakouska, západního Slovenska a severního Bavorska.

Keramika každé kulturní skupiny má svá specifika a odlišnosti, avšak mnoho prvků vychází ze základní jednotlicí koncepce výroby a výzdoby specifických keramických výrobků. Proto vznikaly a vznikají různé teorie šíření know-how výroby tohoto artefaktu. Podle nejpřijímanější z nich se nejstarší malované exempláře typu Alb-Hegau objevují ve stupni Ha B, poté se má technologie malování šířit k dalším kulturám západohalštatského i východohalštatského okruhu (Pescheck 1944, 16; Gedl 1992, 27; Jarysz 2001, 325). Zmiňovány jsou i možné přesuny specializovaných řemeslníků z jihu na nové lokality (Gedl 1991, 140; Gediga 1998, 155; Chochorowski 1999, 388). Tato teorie se však jeví jako méně pravděpodobná, jak například ukazují analýzy keramického materiálu ze tří lokalit z Polska. Bylo totiž prokázáno, že malovaná keramika z těchto lokalit vychází z místních tradic výroby, zdobení i technologií a pracuje s místními surovinami. Pokud by tedy vyráběli keramiku specialisté z jihu, bylo by nutné, aby se naučili místní technologie (Łaciak 2017, 142–143). Proto existuje i domněnka, že know-how výroby keramiky, resp. tohoto jejího specifického druhu, se přenášelo mezi jednotlivými skupinami díky sňatkům, jelikož dívky

získávaly znalosti o tvoření keramiky od svých matek (Niewęłowski 1992, 272–274; Mierzwiński 2003, 240).

8. Motivy malované keramiky slezského typu

Předpokládá se, že technika malování se v Evropě velmi rychle rozšířila, což má snad souviset i s úpadkem bronzové výroby. Barevnost měla určité zásady, které se dodržovaly

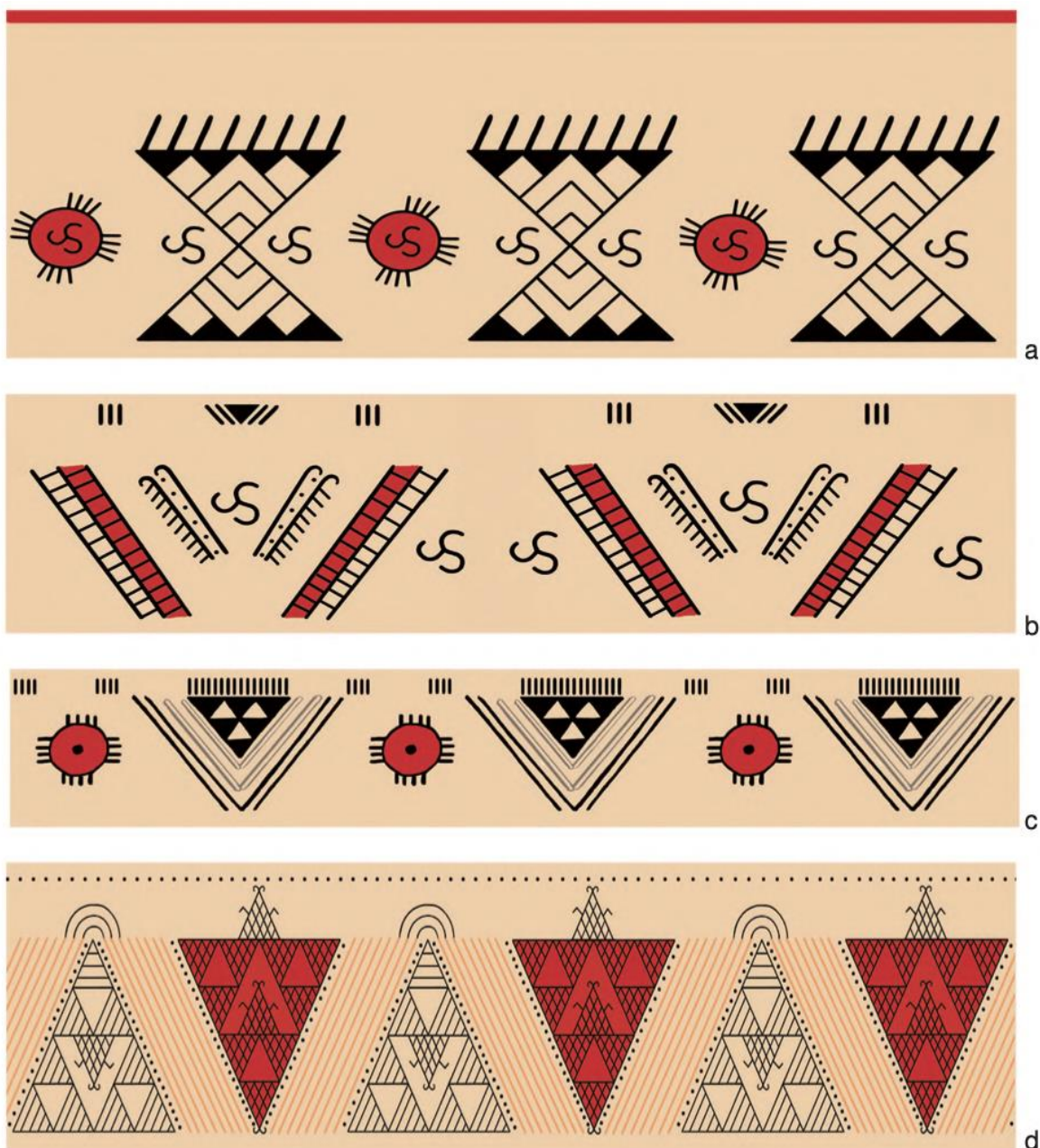

Obr. 3. Příklady halštatské ornamentace tzv. oderské malované keramiky (Proszków, okr. Wołów; Łaciak 2010, Abb. 3).

napříč kulturami s tím, že zároveň byly do malování i tvarů nádob vnášeny i místní tradice (Podborský 1963, 19–20).

Obecně nejrozšířenějším motivem ve východním i západním halštatském okruhu je trojúhelník zakončený háčkem (Koutecký 1992, 27; Eibner-Persy 1980, 279), který má znázorňovat ženskou postavu, snad dokonce bohyni, s rukama zdviženýma nad hlavu. Tento motiv by měl mít původ ve Středomoří (Szafranski 1987, 190). Jednou z dalších variant interpretace tohoto symbolu je, že zobrazuje berana s rohy (Remiszewska-Łowczycka 1958, 37). Menší zastoupení měly ornamenty z čtyřúhelníků, kosočtverců a čtverců (Gedl 1991, 107). Horizontální vlnovky nebo klikaté linie (cik-cak) měly symbolizovat vodu, kolmé klikaté linie byly většinou doprovázeny ústředním motivem symbolizujícím slunce (Woźny 1996, 46). Hojně užívanou výzdobou jsou horizontální, vertikální a úhlopříčné linie a pásy, a také směrem vzhůru otevřené úhly a oblouky (Alfawicka 1970, 37–38). Jako sluneční symboly jsou interpretovány trikvetra, svastika, kruh dokola zdobený tečkami či čárkami, kruh s tečkou ve svém středu, kříž a kříž uprostřed kruhu (Jarysz 2001, 330). Spojitost se sluneční symbolikou má i větvička stromu (Popko 1989, 145), která se jako výzdobný prvek objevuje již v mladší době bronzové, a v halštatu je hojně užívána (Eibner 1997, 143).

Co se týče kompozice ornamentů ve vztahu k tvaru nádob, dají se dělit na základní tři varianty (Remiszewska-Łowczycka 1958, 34). Ornament mohl být buď podřízen povrchu nádoby, na který měl být nakreslen. Nebo měl ornament zdůrazňovat tektoniku nádob, což se dá dobře ilustrovat na baňatých vázovitých nádobách s členěným hrdlem, kde je odlišně zdobeno hrdlo a výduť, resp. může být hrdlo navíc opticky odděleno kruhovým ornamentem. Výduť může být zdůrazněna úhly, které se otvírají buď nahoru, nebo dolů, a trojúhelníky a linie jsou umístěny na maximální výduti. Ucho může být zase zvýrazněno řadou teček na hřbetu a oblouky na boku. Ornamentace se také nemusí vázat k tektonice nádob, což je třeba příklad skupiny náhodně uspořádaných linií nebo trikvetry nezapadající mezi ostatní ornamenty (Jarysz 2001, 331–332).

Určité podobnosti mohou napovídat o těsnějších vazbách mezi středoněmeckou, středočeskou, slezsko-polskou a moravskou malovanou keramikou. Jejich jednotným prvkem jsou drobnotvaré geometrické ornamenty, naopak se v těchto oblastech málo vyskytují tuhé radiální pruhy na vnitřní straně misek či některých dalších nádob (Podborský 1963, 20). Pouze v kultuře bylanské je tuhá výzdoba výrazným zdobným prvkem, a tato oblast

je dokonce považována za jedno z center tohoto typu ornamentace (Pleiner 1958, 129, obr. 8).

Malovaná keramika platěnické skupiny se váže k labsko-oderskému okruhu, keramika horákovské skupiny zase k podunajskému okruhu kalenderberské kultury. Což však neznamená, že by se tyto dvě různé kulturní skupiny vzájemně neovlivňovaly. Proto lze například na jižní Moravě nalézt na keramice prvky typické pro Moravu severní (Podborský 1963, 22).

Vědci se shodují, že malovaná keramika byla cenným artefaktem, ale nelze zcela posoudit její prestižní funkci, aniž bychom nevzali v potaz také další pohřební výbavu. V souvislosti s přítomností importů v hrobě může malovaná keramika představovat cennou část výbavy lokálního původu (Łaciak 2017, 162). Vzhledem k nepočetným nálezům malované keramiky na sídlištích také prozatím nemůžeme komplexněji zhodnotit roli malované keramiky v rámci celého systému halštatské společnosti. Je také možné, že v každé kultuře je její výskyt podřízen trochu jiným pravidlům. Například v Polsku se malovaná keramika objevila v hrobech s různě bohatou výbavou či různé konstrukce – kupříkladu na pohřebišti v Rogowie (okr. Gostyń) se malovaná keramika objevila pouze v hrobech s kamennou konstrukcí, v kterých byla bohatá pohřební výbava nebo obsahovala kovové artefakty (Durczewski 1961, 166), na pohřebišti v Świbiu (okr. Gliwice) byla v pohřební výbavě kostrových hrobů (Alfawicka 1970, 52). Na druhé straně však existují i bohatá pohřebiště, kde se malovaná keramika nenachází vůbec, nebo jen velmi zřídka. Takovýmto případem je například pohřebiště ve Wrocławu-Książu Wielkim, které se paradoxně nachází v samém středu oblasti, pro kterou je malovaná keramika typická (hrob č. 172; Raschke 1932, 26, 56, obr. 1). Na českém území se malovaná keramika, ve smyslu nádob pokrytých barevnou engobou a zdobených ornamentací, nevyskytuje v halštatské mohylové kultuře na jihu Čech. Ač jsou součástí pohřební výbavy této kultury symboly elit – koňský postroj a importované bronzové nádoby, objevují se zde keramické nádoby zdobené pouze jednoduchou ornamentací velmi zřídka (Filip 1951, 292). Zcela jinak je tomu v prostředí platěnické skupiny na střední Moravě, kde bohatě malovaná keramika představuje specifickou výbavu komorových hrobů, náležejících vyšší střední vrstvě a elitám, tak, jak je tomu například na pohřebišti v Seloutkách – „Na Šťastných“ (Golec – Fojtík 2020, 161). Nelze vyloučit, že malovaná keramika mohla nejdříve jakýmsi způsobem zastupovat luxusní předměty, které byly z nějakého důvodu pro komunitu nedostupné

(Jarysz 2001, 333), a postupem času se z ní v určitých kulturách stal taktéž prestižní předmět místní produkce.

9. Halštatská malovaná keramika Ha C–D ve střední Evropě

9.1. Slezská malovaná keramika lužické kultury v době halštatské

Na území dnešního Polska se technika malování na keramiku objevila na konci doby bronzové a přetrvala až do Ha D (Kopiasz 2008, 215; Łaciak 2010, 300). Oblast výskytu malované keramiky se rozkládá kolem středního toku Odry, na území polského Slezska a jihozápadního Velkopolska, s centrem ve středním Slezsku (Łaciak 2010, 300–301). Zároveň je to oblast, kde se kultura lužických popelnicových polí střetává s halštatským kulturním okruhem. Což dokládají i nové tvary nádob, které byly malovány a vkládány do hrobů. Od původních forem keramických nádob, které se běžně používaly i pro jiné účely a v hrobové výbavě plnily sekundární funkci, se přešlo pod halštatským vlivem k novým tvarům a zdobením, typickým pro pohřební výbavu (Remiszewska-Łowczycka 1958, 32; Łaciak 2010, 302). Jedná se především o vázovité nádoby, poháry s nálevkovitým hrdlem, amforovité a lahvovité nádoby, mísy a šálky s horizontálně žlábkovanou výdutí (Alfawicka 1970, 21–31). S tím je také spojeno užívání nových technologií a materiálů. Na tvoření nádob byla používána specifická hlína s malým podílem příměsí. Engoby i barvy na malbu motivů minerálního či organického původu byly speciálně vyráběny právě pro účely zdobení vybraných keramických nádob (Jarysz 2001, 326). Pro slezskou keramiku je typický bílo-žlutý povrch a červeno-černá polychromie. Nejužívanějšími motivy jsou zavěšené trojúhelníky, které mají často na koncích háčky, uvnitř jsou zdobené šrafováním. Dalšími motivy jsou klikatky (též cik-cak), rozety, svastiky, svazky linií, háčky a větvičkovitý motiv, tečkované linie (Glaser 1937; Hensel 1960; Alfawicka 1970; Siegfried-Weiss 1979, 268).

Na metopovitém výzdobném motivu lze dobře ilustrovat rozdíl mezi jednotlivými regiony, neboť například na slezské keramice se kosočtvercový motiv vyskytuje řídce a spíše v kombinaci s dalšími ornamenty. Na malované keramice z jihozápadního Polska se nevyskytují figurální scény s antropomorfní a zoomorfní tematikou, které lze najít například na keramických nálezech z Nových Košarísk (Pichlerová 1969, 239, 254; Jarysz 2001, 326). To, že nové formy zdobení keramiky měly přicházet z jihu, může dokazovat i fakt, že se liší malovaná keramika slezská a velkopolská. Slezská keramika disponuje větší paletou motivů

zejména různých druhů trojúhelníků, v severnějších oblastech Polska se například nevyskytuje šachovnicově vyšrafovaný trojúhelník, zato se však hojně využívá vertikálních a úhlopříčných linií červené barvy. Kromě menší variability motivů je v oblasti Velkopolska i chudší typologie nádob zdobených malováním. Rozdíly však nebyly pouze mezi velkými regiony a kulturními okruhy, ale i v rámci menších geografických celků. Proto i v polském

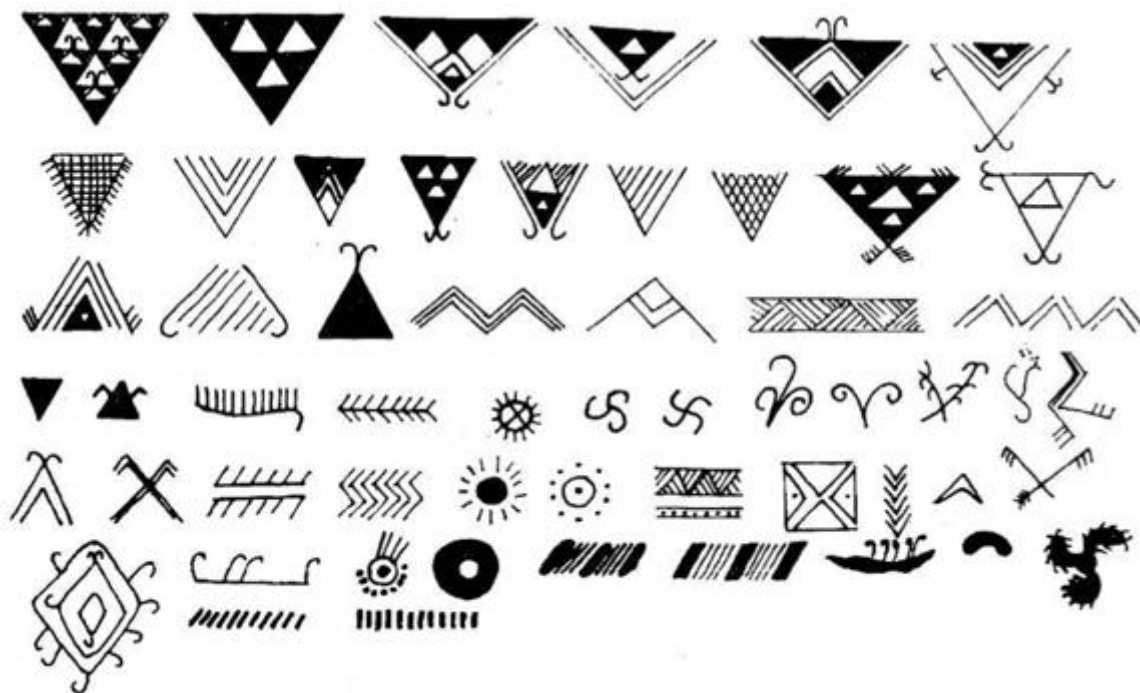

Obr. 4. Ornametika malované keramiky slezského typu (Siegfried-Weiss 1979, Abb. 3).

Slezsku lze vysledovat rozdíly v keramické produkci mezi horní, střední a dolní částí (Jarysz 2001, 327).

9.2. Malovaná keramika bylanské kultury

Bylanská kultura byla rozšířena na území středních, severních a západních Čech. Lze ji dělit na základní tři skupiny – středočeskou, která se rozprostírá kolem Prahy a na severu ji ohraničuje Labe, východostředočeskou v oblasti Kolínska a Kutnohorska, a severozápadočeskou v Podkrušnohoří (Koutecký 2008, 46). Pohřební ritus byl v této kultuře birituální. Nejisté je pohřbívání pod mohylami, pro které hovoří označení obvodu hrobu kameny či žlabem, event. vzdálenost hrobů. Základní dělení hrobů je trojí, na komorové hroby, jámové hroby a jamkové a popelnicové hroby. Tyto se dále dělí na podskupiny podle výbavy a pohřebního ritu. U pohřbů kostrovým ritem bylo buď užíváno ukládání na záda

v natažené poloze do středu pohřební komory či jámy, nebo ve skrčené poloze u vedlejších pohřbů v rohu hrobu. Mezi výše uvedenými skupinami jsou rozdíly v orientaci hrobu. S–J orientace s umístěním kostry v severní části hrobu a výbavy v její jižní části, je převážně u střeďočeské a východočeské skupiny, u severozápadočeské skupiny převažuje orientace V–Z a umístění kostry do západní části hrobu a výbavy do východní. U birituálních jámových hrobů byl v hrobě jeden, dva, výjimečně tři kostrové a jeden žárový pohřeb. Od Ha C3 lze pozorovat větší množství malých hrobů, v Ha D1 jsou velké kostrové hroby již ojedinělé. Speciální kategorií jsou pak pohřby na vozech (Koutecký 2008, 60–63).

V hrobech byly, kromě další výbavy, také nádoby s rytou a malovanou výzdobou. Malovány byly běžně užívané typy nádob – šálky, nádoby s kónickým hrdlem, baňaté mísy s nízkým válcovitým hrdlem, ploché mísy či nádoby situlových tvarů (Dvořák 1933, 35–38; Zápotocký 1964, 156–177; Koutecký 1968, 400–487). Vývoj barevnosti byl od černé v Ha C1 k červené v Ha C2–C3, v Ha C3 se spíše sporadicky objevuje také okrová (Koutecký 2008, 49–51) event. bílá (Siegfried-Weiss 1979, 265). Malování se přestává objevovat během Ha D1, kdy začíná převažovat tuhovaná a jemně vlasově rytá výzdoba (Koutecký 2008, 51). Samotné ornamenty byly umísťovány na hrdlo a podhrdlí, vzácně na těle nádoby. Základní ornamenty jsou v podstatě shodné s ornamenty keramiky platěnické skupiny. Jedná se zejména o geometrické vzory – zavěšené, nebo na vrcholu postavené trojúhelníky s geometricky zdobenými nebo plnými vnitřními plochami, často se zahnutými konci, zřídka se spirálovými konci. Kosočtverce, šrafování, trojúhelníkové vzory, vytečkované čáry nebo jednoduché linky slouží jako dekorace vnitřku trojúhelníků. Dále se využívá tzv. klikatek, které mohou být zespodu nebo shora zdobené tečkami, čarami nebo trojúhelníkovými vzory. Ornamentace může být také tvořena skupinami tří nebo více linií, liniemi z teček nebo vlnovkami. Setkat se lze také s velkoplošným kosočtvercovým vzorem, rozetami, girlandami se spirálovitými háčky, křížovými či tzv. větvičkovitými motivy apod. Obecně se dá konstatovat, že převažuje geometrická výzdoba (Siegfried-Weiss 1979, 265–267). Dříve se mělo za to, že se vůbec neužívalo figurální výzdoby (Siegfried-Weiss 1979, 267), jak je tomu např. u malované keramiky kalenderberské kultury, v poslední době se však objevují názory, že některé geometrické prvky by mohly tvořit abstraktní figurální výzdobu (Koutecký 2008, 51).

Ve spojitosti s bylanskou malovanou keramikou lze ještě zmínit malovanou keramiku severovýchodního Bavorska, která je bylanské keramice blízká. Její keramika má bílou podkladovou barvu a červenou, černou nebo kombinovanou barvu výzdoby.

Výzdobné ornamenty jsou podobné, ovšem jejich zastoupení se liší. Objevují se zavěšené vyplněné trojúhelníky, nejčastěji se zavěšenými koncovými háčky, ale pouze výjimečně jsou šrafované. Dále se objevují klikatky a tečkované čáry, tzv. větvičkovité vzory jsou však poměrně vzácné (Merhart 1912, 37–55; Dehn 1939, 85–93; Torbrügge 1965; Uenze 1971, 1–23; Siegfried-Weiss 1979, 268). Oproti malované keramice ze severovýchodního Bavorska se u malované keramiky z jižního Bavorska hojněji vyskytují například obvodové pásy klikatých čar (klikatky, cik-cak), metopovitě vzory nebo po obvodu umístěné

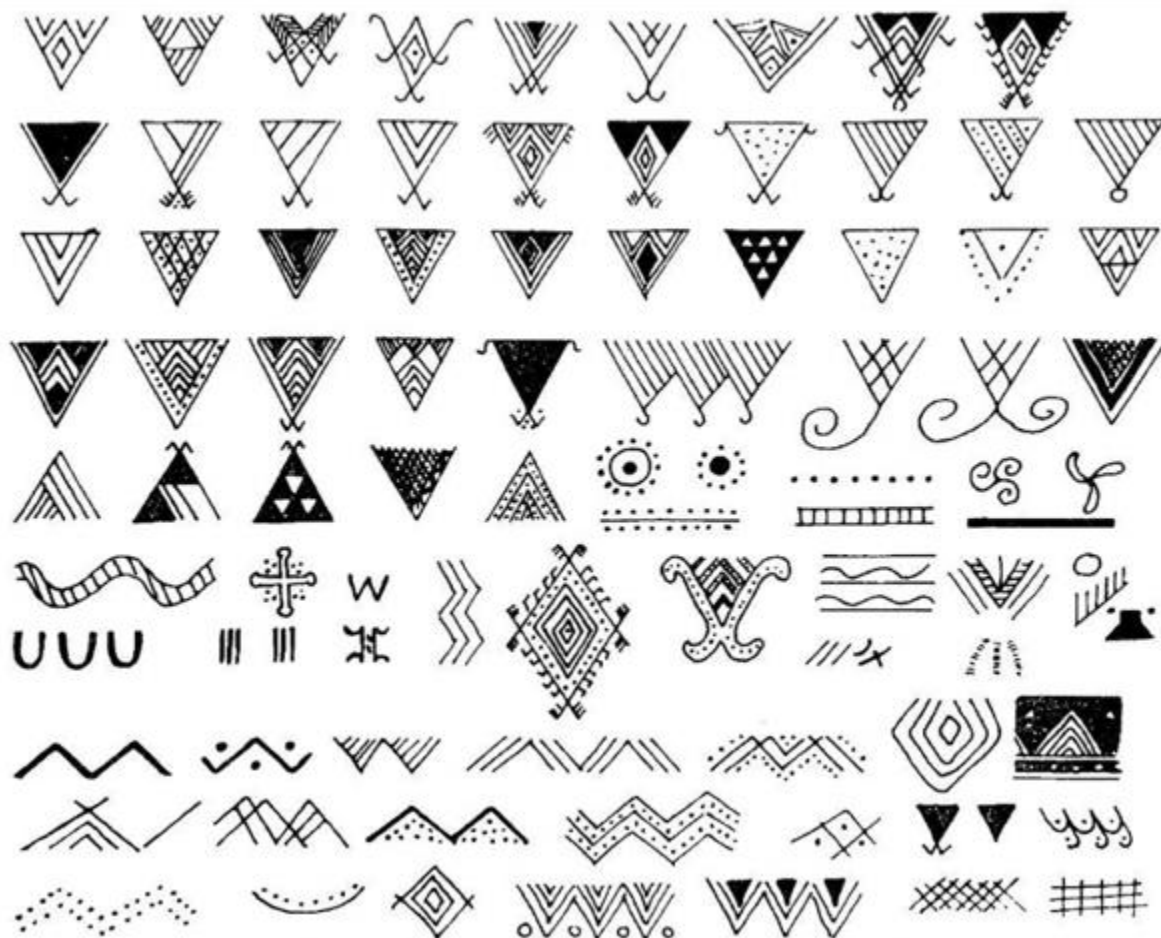

Obr. 5. Základní typy výzdoby malované keramiky bylanské kultury (Siegfried-Weiss 1979, Abb. 1). kosočtvercové ornamenty (Kossack 1959, 36), což může naznačovat jihoevropské vlivy proudící na toto území (Jarysz 2001, 326).

9.3. Malovaná keramika kalenderberské kultury

Kalenderberská kultura je součástí tzv. východoalpské oblasti halštatské kultury, rozšířena byla na západním Slovensku, v Dolním Rakousku a na západě Maďarska (Pichlerová 1969, 193).

Mohylové pohřebiště Dunajská Lužná-Nové Košariská na západním Slovensku je jedním z těch, které díky velkému množství nálezů přispělo k prohloubení znalostí o pohřebních zvyklostech kalenderberské kultury. I v této kultuře se objevuje malovaná keramika, která vykazuje určité společné prvky s malovanou keramikou dalších středoevropských kultur, avšak je i velmi specifická a signifikantní.

Ať už se jednalo o žárový pohřeb s mohylou, nebo bez ní, vždy hrob obsahoval velké množství keramických nádob, uvádí se počet mezi 20 až 80 kusy, jenž se může ještě navýšit při připočítání fragmentů nádob z žároviště. Z tohoto počtu bylo až 90 % zdobeno malbou a velmi specifickými plastickými prvky. Kromě keramických nádob byl do hrobu vkládán také masitý pokrm, velmi zřídka se naopak objevují kovové artefakty (Pichlerová 1968, 435).

Keramika z mohylových hrobů v Dunajské Lužné-Nových Košariskách, stejně jako z mohylových hrobů celé východní alpské oblasti, má výlučně rituální charakter. Většina keramických výrobků nemá v užitkové keramice žádné přímé analogie, i když určité tvary se vyskytují i u běžné sídlištní keramiky, což je odlišné od malované keramiky platěnické skupiny, kde se malování vyskytuje na běžně užívaných tvarech nádob. U kalenderberské malované keramiky nejsou specifické jen užití tvary, ale i dekor a způsob výpalu, které byly přizpůsobeny konkrétnímu pohřbu (Pichlerová 1969, 195).

Rituální keramiku z Dunajské Lužné-Nových Košarisk lze v zásadě rozdělit do tří skupin (dle Pichlerová 1968, 444):

1. keramika s hladkým povrchem černé, šedé nebo hnědé barvy, u některých nádob této skupiny se mohou vyskytovat jednoduché ornamenty tvořené stříbřitě tuhovanými čarami,
2. keramika s červeně malovaným povrchem a bohatou geometrickou výzdobou stříbřitými, tuhovanými liniemi,
3. keramika se stříbřitě tuhovaným povrchem.

Nejstarší fáze pohřebiště z Dunajské Lužné-Nových Košarísk, podolsko-halštatský stupeň, je datovaná do stupně Ha C1. V ní postupně dochází k promíchávání pozdněpodolských výzdobných prvků místní proveniencie s jižními a jihovýchodními halštatskými prvky. Z této fáze pochází mohyla II. Novinkou v ornamentaci je užití stříbřito tuhovaných pásků, červená podkladová barva se na keramice z této fáze objevuje spíše sporadicky (Pichlerová 1969, 184). Co se týče tvarů keramiky, je pro toto období specifická vysoká vázovitá nádoba s výrazně širokou výdutí, situlovitý hrnec s obloukovitě přehnutým hrdlem nebo kráterovité nádoby na nožkách, nebo bez nich, inspirované kovovými nádobami jižních oblastí halštatské kultury (Pichlerová 1969, 183–184).



Obr. 6. Dunajská Lužná-Nové Košaríská (Slovensko): Malovaná nádoba kalenderbergské kultury s antropomorfními prvky (zdroj: <https://www.alamy.com>).

Klasická fáze pohřebiště spadá do Ha C2–D1, v které se objevuje nejvíce červeně malované keramiky s geometrickou, antropomorfní a zoomorfní výzdobou. Do této fáze jsou řazeny mohyla I a VI. Keramika s červeně malovaným povrchem bývá vyzdobena tenčími tuhovanými pásky a motivy v podobě trojúhelníků vyplněných spirálou, mřížkováním či šrafováním, pravo či levotočivě lomenými meandry, spirálkami, klikatkami a kosočtverci, časté jsou také hvězdicovité a křížové motivy, od tohoto stupně se také objevují svislé žlábký. Červená podkladová barva a černé ornamenty jsou také často používány na

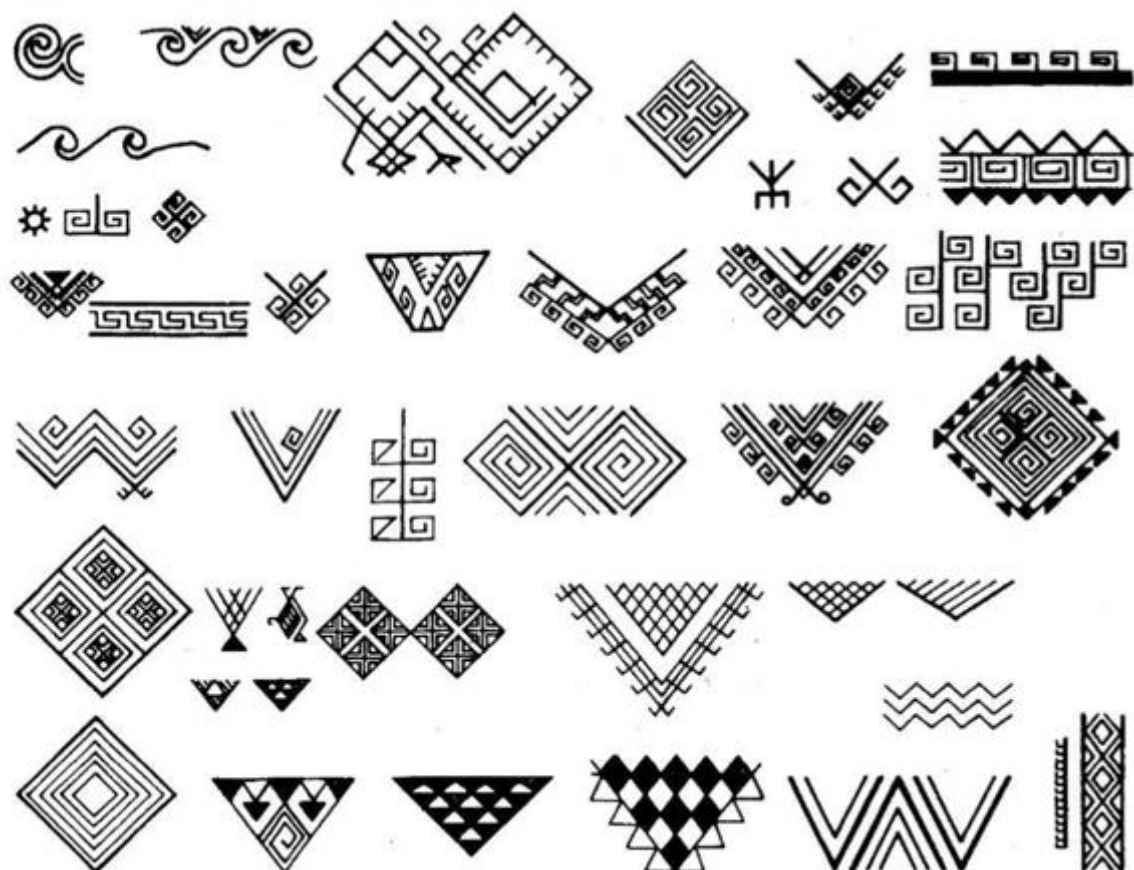

Obr. 7. Ornamentika kalenderbergské malované keramiky (Siegfried-Weiss 1979, Abb. 4).

zoomorfní plastice (Pichlerová 1969, 183). Specifickým výzdobným prvkem je ikonografické zobrazení pohřebního obřadu, které se váže právě k červeně malované keramice (Pichlerová 1969, 195). Mezi nejvíce zastoupené tvary keramiky patří v této fázi vysoké vázovité nádoby, které však už nejsou tak výrazně široké, ale spíše se protáhly do výšky, misky na nožce s meziprstencem, kráterovité nádoby se zoomorfními a antropomorfními motivy. Na situlovité nádobě s vodorovným uchem, taktéž na

hroncovitých nádobách s uchy a sluneční výzdobou, miskách s ptačím motivem je umístěn hliněný řetěz (Pichlerová 1969, 185–186).

Během Ha D dochází postupně k přechodu od geometrického ornamentu zpět k pozdně podolskému zdobení. Do této fáze je datována mohyla III a IV (Pichlerová 1969, 195). Stále je užíváno červené podkladové barvy, nicméně v této fázi se postupně snižuje její užívání a červená podkladová barva je skoro na celém svém povrchu pokryta tuhovou dekorací. Výzdoba se vrací zpět geometrickým ornamentům známým již v první fázi pohřebiště, avšak v jejich zjednodušené formě. Novým ornamentem je zde „klikatka“. Více se také užívá žlábkování, které se objevilo již v předchozí fázi (Pichlerová 1969, 187).

Z nádob stále přetrvávají vysoké vázovité tvary, ale obecně lze sledovat postupné zjednodušování a zmenšování tvarů, proto lze v inventáři nalézt například hrncovité tvary, menší kráterovitou keramiku a malé misky na nožkách či šálky (Pichlerová 1969, 186).

9.4. Malovaná keramika platěnické skupiny

I v platěnické skupině, stejně jako ve výše vyjmenovaných sousedních kulturách, probíhal proces halštatizace, která přispěla ke společenským změnám a přijímání některých společných prvků, které postupně zdomácněly a dnes jsou považovány za signifikantní prvek dané kultury. Výskyt malovaných nádob napříč evropskými kulturami je odrazem příchodu nových vlivů na dané území, jejich různorodost zase dokladem o promísení těchto vlivů se zdejšími zvyklostmi.

Malovanou keramikou z území Moravy se začátkem 60. let minulého století zabýval Vladimír Podborský. Od té doby nebylo provedeno komplexní zhodnocení nových nálezů.

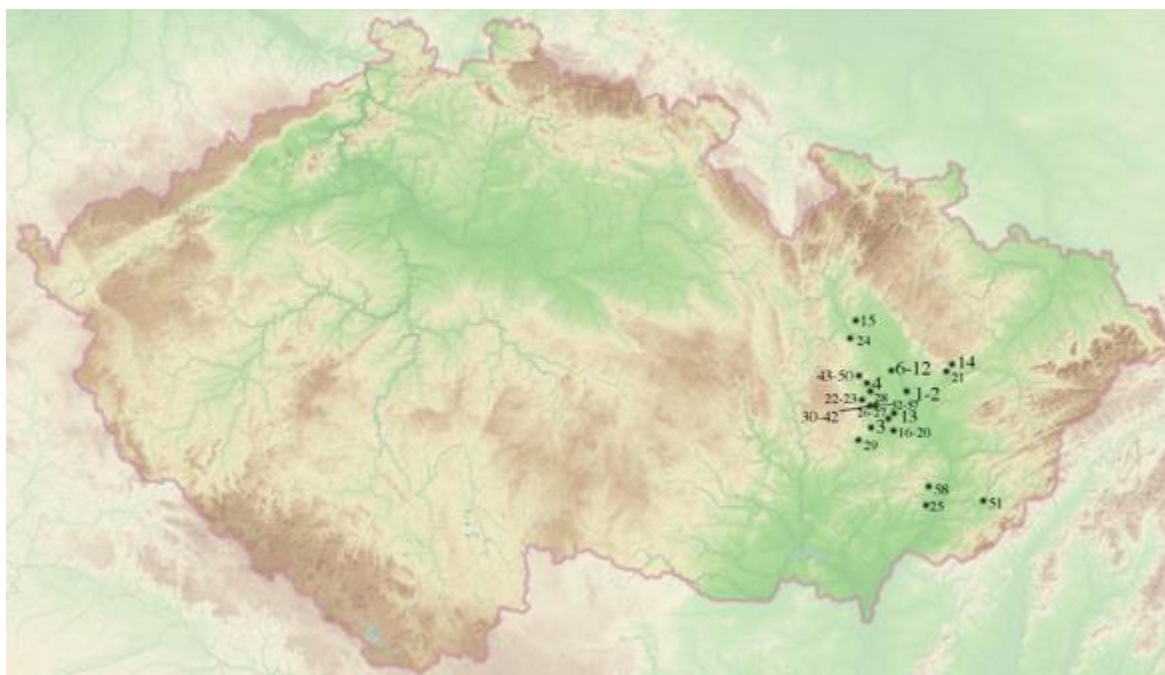

Obr. 8. Mapa ČR s vyznačením lokalit s nálezy malované keramiky v platěnické sídelní oblasti (dle katalogu): 1–2: Blatec. 3: Brodek u Prostějova. 4–5: Drahanovice. 6–12: Horka nad Moravou. 13: Ivaň. 14: Jezernice. 15: Králová. 16–20: Křenovice. 21: Lipník nad Bečvou. 22–23: Mostkovice. 24: Nasobůrky. 25: Nedakonice. 26–27: Němčice nad Hanou. 28: Prostějov. 29: Pustiměř. 30–42: Seloutky. 43–50: Slatinky. 51: Uherský Brod. 52–57: Určice. 58: Velehrad.

V posledních dvou desetiletích byly zejm. na Prostějovsku učiněny nálezy žárových hrobů se zachovalou keramickou výbavou včetně malovaných nádob. Nové nálezy umožňují zhodnotit problematiku nynější optikou a provést srovnání s vývojem v ostatních kulturách z českého území i ze zahraničí.

9.4.1. Dělení moravské malované keramiky dle Vladimíra Podborského

Vladimír Podborský v šedesátých letech rozdělil moravskou malovanou keramiku na základní čtyři skupiny. Tři první skupiny pak dělí ještě na podskupiny a/b, čtvrtá skupina dělena není, ale jsou do ní řazeny i některé nálezy, u kterých není zcela jisté, zda se jedná o malování nebo vlešťování. Kulturně je pak skupina I a II vázána k platěnickému středomoravskému a severomoravskému okruhu a skupina III a IV k podunajské zóně (Podborský 1963, 22).

Typ Ia

Vyskytuje se v podstatě výlučně na mísovitých nádobách, jejich povrch je hnědočervený či červený a horní část výdutě a někdy i vnitřní plocha okraje je pokryta ještě bělošedou až žlutavou vrstvou engoby, která byla nanášena až po výpalu. Na této vrstvě jsou černou barvou namalovány drobné ornamenty, vzácně i puntíky. Vzácně může být engobovaná vrstva zahlazena přímo do povrchu, čímž ztrácí svůj vápnitý vzhled, a malba na engobě se pak velmi špatně zachovává. Jedním z nejvýznamnějších nálezů, patřícím do této skupiny, je mísa z Němčic nad Hanou – „Nad Hliníkem“. Keramika tohoto typu se objevuje na středomoravských pohřebištích platěnické skupiny (např. Slatinky, Brodek, Němčice nad Hanou), doklady pronikání na jih do oblasti horákovské skupiny jsou nálezy takovéto keramiky např. v Brně-Líšni či Těšeticích (Podborský 1963, 23). Podborský tento typ označuje jako středomoravský (Podborský 1963, 23), dnes je však běžně používáno označení keramika s „malováním slezského typu“. Tento název je odvozen od původu malované ornamentace v polském Slezsku, kde se hojně vyskytuje (Nekvasil 1993, 343), avšak doposud doklad přímých importů z polského Slezska do platěnické skupiny není doložen, dva případy se vyskytly v oblasti horákovské skupiny – konkrétně v hrobu H117 – „Vojkovické nivy“ (Štrof 2000, obr. 43; Łaciak 2019, 321–323, Fig. 4–5) a z ohrazeného dvorce v Kuřimi v obj. 28 – „Pod Toskou“ (Golec 2017, Fig. 75:15).

Typ Ib

Oproti předchozímu typu jsou malovaná ornamentika i tvary nádob rozmanitější. U tohoto typu malování však chybí engobované vrstvy, ornamenty jsou přímo na hnědém, žlutohnědém nebo načervenalém povrchu. Výzdobných motivů je více než v typu Ia, vyskytují se tu motivy časté na středomoravské keramice, tedy kolečka s vnitřně vepsanou výzdobou, tyčinky nebo půlobloučky s háčky, šrafované trojúhelníčky s háčky. Největší rozšíření typu Ib je taktéž ve středomoravské platěnické oblasti s rozptylem do brněnské (Holásky) a znojenské (Těšetice, Miroslav) oblasti (Podborský 1963, 23).

Typ IIa

Typ výzdoby vyskytující se na tvarově široké škále nádob. Spojujícím prvek výzdoby jsou puntíky a žlutohnědý či červenohnědý podklad. Tento typ malování se vyskytuje na celé Moravě, předpokládáný původ má však také ve středomoravské oblasti (Podborský 1963, 23–24).

Typ IIIb

Jedná se o skupinu specifických drobných otevřených nádobek z Hané (Horka nad Moravou, Slatinky, Ivaň), taktéž se žlutohnědým nebo červenohnědým podkladem, na kterém jsou černé drobné plošně řazené geometrické obrazce (Podborský 1963, 24).

Typ IIIa

Jedná se zejména o amforovité zásobnice a drobnější baňaté nádoby s karmínovým nebo sépiovým odstínem povrchu s širšími černými (nezřídka tuhovanými) pásovými ornamenty ve tvaru např. mnohonásobných kosočtverců, klikatek a mřížování, občasně také s plošně malovanými prvky. Černá barva se může také objevit na hrdle nádoby a v podobě pásu vespod na výduti. Výskyt je v podstatě pouze v jihomoravské oblasti, severnější výskyt je velmi ojedinělý, jednou z těchto výjimek je amfora z mostkovického pohřebiště (Podborský 1963, 24).

Typ IIIb

Často se vyskytuje na amforovitých zásobnicích, ale také na otevřených menších nádobkách, jejichž povrch je matně šedý, šedočerný, příp. hnědošedý s černými šrafovanými trojúhelníky, klikatkami, a pro tento typ typickým motivem trásní. Občas bylo souvisle pomalováno i hrdlo nádoby. Pro tmavý podklad může někdy být malba zaměněna s vtuhováním či vlešťováním nebo dokonce může zůstat nepovšimnuta. Původní oikumenou je Podunají, tedy jižní a jihozápadní část Moravy, zcela ojediněle se může tato keramika objevit severnějším směrem, avšak stále blízko od běžných hranic výskytu (např. Nedakonice) (Podborský 1963, 24–27).

Typ IV

Tento typ výzdoby je použit pouze na miskách, nejčastěji na miskách s dovnitř zataženým okrajem. Nejčastěji jsou na hnědém podkladu na vnitřních stěnách černou barvou namalovány radiálním směrem pruhy, které se mohou seskupovat v geometrické, vířivé či křížové motivy. Na dně uvnitř misky se může vyskytnout kříž, kterému je přisuzován symbolický význam. Tento tvar a ornamentace keramiky jsou nejrozšířenějším typem nejen na území jižní Moravy a jižních Čech, ale také dolním Rakousku a později se již s vlešťovanou výzdobou objevuje na území celé Evropy doby halštatské (Podborský 1963, 27).

Typ II–III

Tento specifický typ malované keramiky vyčlenil Podborský pro nádoby, kde je část povrchu upravena tuhováním, a zbytek je hnědočervený nebo červený. Je možné, že některé z těchto nádob byly zdobeny i ornamentací, která se na nich však nedochovala. Tento typ keramiky se vyskytoval v obou kulturních oblastech Moravy (Podborský 1963, 27).

Vzhledem k tomu, že Podborského dělení je staré skoro šedesát let, je třeba zhodnotit, zda ve světle nových nálezů a možností jejich analyzování, není třeba přistoupit k jeho revizi. Podborský ve svém článku zkompletoval tehdejší nálezy, přičemž některé byly dostupné pouze ve starší literatuře, přičemž její autoři vycházeli taktéž z literatury či nepublikovaných nálezů bez dalších informací, ať už o keramickém artefaktu samotném nebo jeho nálezových okolnostech. V dnešní době se navíc ustálily některé deskripční systémy, které umožňují přesněji charakterizovat a zařadit keramiku dle jasně vymezených kategorií.

9.4.2. Dělení moravské malované keramiky dle Martina Golce a Pavla Fojtíka

Nový systém dělení moravské malované keramiky nejnověji představili Martin Golec a Pavel Fojtík (Golec – Fojtík 2020, 160). Jejich snahou je vytvořit systém univerzální pro celou Moravu. Navrhují rozdělení podle **stylů** (*styl středomoravský slezský subtilní lineárně-bodový* (S) – vyskytující se nejvíce na keramice platěnické skupiny; *styl jihomoravský podunajský pásový a kvadratický* (P) – nejčetnější na keramice horákovské skupiny), **podkladové barvy** (A – bez podkladu; B – červená (a jí blízké odstíny jako oranžová, karmínová ad.); C – krémová; D – kombinace červené (a jí blízké odstíny) a bílé; E – kombinace červené (a jí blízké odstíny) a tuhové) a **barvy ornamentace** (1 – černá; 2 – tuhová; 3 – červená (u importů z polského Slezska).

Na střední Moravě se k malbě ornamentů užívalo zejm. černé smolné barvy, tuhová barva byla zase užívána v Podunají. Vlivem postdepozicičních procesů a postupného stírání barvy může někdy působit spíše jako hnědá, úplně vyloučit užívání takovéto barvy však také nelze, i vzhledem k faktu, že ve středním Slezsku se ornamenty v odstínu hnědé, hnědošedé, ale i purpurově červené běžně vyskytují.

Podkladové barvy keramiky z lokalit spadajících do platěnické skupiny mívají nejčastěji odstín hnědé, žlutohnědé, hnědo-červené. Podkladovou barvou pod ornamentaci u typu Ia je bílá, bílošedá či bíložlutá (Podborský 1963, 31). V prostějovsko-vyškovské podskupině platěnické skupiny jsou charakteristickým podkladovými barvami bílá a červená (Golec – Fojtík 2020, 160). Na jižní Moravě je pro typ IIIa nejrozšířenější podkladovou barvou sytě červená (Podborský 1963, 31).

Červené barvivo se získávalo z přirozeně se vyskytujících sloučenin železa (např. v okru), jak potvrzují i analýzy z polského archeologického naleziště Świbia (stanoviště 16). Nálezy malované keramiky byly zkoumány elektronovým mikroskopem s funkcí energeticky disperzní rentgenové spektroskopie a potvrdily zvýšenou přítomnost železa a titanu. Černá barva na nádobách z tohoto stanoviště vykazovala vyšší obsah uhlíku, fosforu, vápníku, draslíku, chloru a síry, což by mohlo poukazovat na zbytky spálených (zřejmě zvířecích) kostí. Pro ověření této teorie byla experimentálně vytvořena černá barva z přepálených ptačích kostí, které byly nejemno rozdrceny a smíchány s dehtem a hlinou. Takto vytvořená barva vykazovala po nanesení na již vypálenou keramiku stálost a odolnost (Abramowicz – Karwowski 2009, 64–65, 69–70).

10. Pramenná základna malované keramiky slezského typu platěnické skupiny na Moravě

V tabulce níže jsou uvedeny nálezy z vypracovaného katalogu. Nálezy z nových lokalit a revidované nálezy mají z větší části určenu dataci, nálezový kontext a alespoň jednu z typologií. Starší nálezy, které již nelze z důvodu nedostatku dokumentace a dalších informací, revidovat, a také nálezy shromážděné Vladimírem Podborským ze zmiňovaného článku (Podborský 1963), mají uvedeny základní informace, které bylo možné dohledat.

kat. č.	Lokalita	Datace	Nález. kontext	Typ nádoby	Typ malování: Podborský	Typ malování: Golec – Fojtík
1.	Blatec H3 – „Za Nádražím“	Ha C2	ŽH	miska	Ib	-
2.	Blatec H3 – „Za Nádražím“	Ha C2	ŽH	miska	Ib	-
3.	Brodek u Prostějova – bez trati	-	ŽH?	mísa	Ia	-

4.	Drahanovice – bez trati	-	S, spíše však ŽH	miska	Ib?	-
5.	Drahanovice H1 – „Za Kapličkou“	Ha C2/D1	ŽH	šálek	-	-
6.	Horka nad Moravou – „Nad Skalkou“	-	ŽH	šálek	Ia	-
7.	Horka nad Moravou – „Nad Skalkou“	-	ŽH	šálek	Ia	-
8.	Horka nad Moravou – „Nad Skalkou“	-	ŽH	osudí	Ib	-
9.	Horka nad Moravou – „Nad Skalkou“	-	ŽH	osudí	Ib	-
10.	Horka nad Moravou – „Nad Skalkou“	-	ŽH	mísa	IIa	-
11.	Horka nad Moravou – „Nad Skalkou“	-	ŽH	miska	IIb	-
12.	Horka nad Moravou – „Nad Skalkou“	-	ŽH	miska	II/III	-
13.	Ivaň – bez trati	-	HN	šálek	IIb	-
14.	Jezernice – bez trati	-	HN?	mísa	IIa	-
15.	Králová – bez trati	-	S	-	-	-
16.	Křenovice obj. 123 – „Vinice“	Ha C2/D1	S	fragment misky	Ia	-
17.	Křenovice obj. 124 – „Vinice“	Ha C2/D1	S	dva fragmenty mísovité nádoby	Ib	-
18.	Křenovice obj. 163 – „Vinice“	Ha C2/D1	S	fragment mísy	Ib	-
19.	Křenovice obj. 215 – „Vinice“	Ha C2/D1	S	střep nádoby	-	-
20.	Křenovice obj. 337 – „Vinice“	Ha C2/D1	S	střep mísy	Ib	-
21.	Lipník nad Bečvou-Trnávka H57 – „Zadní“	Ha C2/D1	ŽH	amforovitá nádoba	-	-
22.	Mostkovice H2 – „Přední díly“	Ha C2	ŽHK?	mísa	Ib	SB
23.	Mostkovice H2 – „Přední díly“	Ha C2	ŽHK?	amfora/osudí	IIIa	-
24.	Nasobůrky – bez trati	-	NN	mísa	II/III	-
25.	Nedakonice – bez trati	-	ŽH	amfora	IIIb	-
26.	Němčice nad Hanou – „Nad Hliníkem“	-	ŽH	mísa	Ia	-

27.	Němčice nad Hanou – „Nad Hliníkem“	-	ŽH	šálek	Ia	-
28.	Prostějov – „ul. Újezd“	Ha C2–D1	ŽH	mísa	Ia	SD1
29.	Pustiměř – bez trati	-	HN?	šálek	IIa	-
30.	Seloutky H6/1926 – „Na Šťastných“	-	ŽHK?	trojitá nádoba	-	-
31.	Seloutky H1/2012 Kašina – „Na Šťastných“	Ha D1	ŽHK	fragment šálku	Ia	SD1
32.	Seloutky H8/2012 – „Na Šťastných“	Ha D1	ŽHK	šálek	Ib	SB1
33.	Seloutky H8/2012 – „Na Šťastných“	Ha D1	ŽHK	šálek	Ib	SB1
34.	Seloutky H10/2012 – „Na Šťastných“	Ha C2	ŽHK	šálek	Ia	SD1
35.	Seloutky H10/2012 – „Na Šťastných“	Ha C2	ŽHK	mísa	Ia	SD1
36.	Seloutky H1/2017 – „Na Šťastných“	Ha C2	ŽHK	mísa	Ib	SD1
37.	Seloutky H1/2017 – „Na Šťastných“	Ha C2	ŽHK	šálek	Ib	SD1
38.	Seloutky H2/2017 – „Na Šťastných“	Ha C2–D1	ŽHK	šálek	Ib	SA1
39.	Seloutky H3/2017 – „Na Šťastných“	Ha D1	ŽHK	mísa	Ia	SD
40.	Seloutky H4/2017 – „Na Šťastných“	Ha C2b	ŽHK	šálek	Ia	SD1
41.	Seloutky H4/2017 – „Na Šťastných“	Ha C2b	ŽHK	šálek	Ib	SB1
42.	Seloutky H4/2017 – „Na Šťastných“	Ha C2b	ŽHK	mísa	Ia	SD1
43.	Slatinky PH27 – „Nivky“	Ha C2	ŽH	kolínkovitý pohár	Ib	-
44.	Slatinky PH27 – „Nivky“	Ha C2	ŽH	kolínkovitý pohár	Ib	-
45.	Slatinky PH48 – „Nivky“	Ha C	ŽH	mísa	-	-
46.	Slatinky PH48 – „Nivky“	Ha C	ŽH	amforovitá nádoba	IIIb	-
47.	Slatinky PH71 – „Nivky“	Ha D1	ŽH	popelnice	-	-
48.	Slatinky PH114 – „Nivky“	Ha D2–D3	ŽH	šálek	Ia	-
49.	Slatinky PH118 – „Nivky“	Ha C1	ŽH	mísa	Ib	-
50.	Slatinky PH139 – „Nivky“	Ha C	ŽH	miska	IIb	-
51.	Uherský Brod – bez trati	-	NN	střep	IIIa	-
52.	Určice H4 – „Hájové“	-	ŽH	šálek	Ib	-
53.	Určice H4 – „Hájové“	-	ŽH	mísa	Ib	-

54.	Určice H4 – „Hájové“	-	ŽH	mísa	IIa	-
55.	Určice H5 – „Hájové“	-	ŽH	zoomorfní štěrchátko	-	-
56.	Určice H5 – „Hájové“	-	ŽH	zoomorfní štěrchátko	-	-
57.	Určice H5 – „Hájové“	-	ŽH	mísa	-	-
58.	Velehrad – bez trati	-	NN	šálek	II/III	-

Tab. 1. Rozšíření halštatské malované keramiky platěnické skupiny na Moravě. Vysvětlivky: ŽH – žárový hrob; ŽHK – žárový komorový hrob; ŽHK? – žárový hrob s předpokládanou hrobovou komorou; HN – hrobový nález; NN – náhodný nález; S – sídlištní nález; ? – nejisté; - neurčené.

11. Datace keramiky slezského typu

11.1. Pohřebiště

Hrobové nálezy jsou díky zbytku pohřební výbavy poměrně dobře datovatelné. U hrobových nálezů malované keramiky se rozmezí pohybuje v běžně udávaném rozsahu Ha C2 – D1 s několika výjimkami. Těmi jsou hrob Slatinky PH118 – „Nivky“ (okr. Prostějov), který je datovaný již do C1, a hrob Slatinky PH114 – „Nivky“ (okr. Prostějov), který je datovaný až do Ha D2–D3. Dva hroby ze Slatinek jsou datovány obecně do Ha C, jde o Slatinky PH48 – „Nivky“ (okr. Prostějov), Slatinky PH139 – „Nivky“ (okr. Prostějov). Nejvíce zastoupenou skupinou jsou hroby s malovanou keramikou, které jsou datovány do Ha C2. Jedná se o Blatec H3 – „Za Nádražím“ (okr. Olomouc), Mostkovice H2 – „Přední díly“ (okr. Prostějov), Seloutky H10/2012 – „Na Šťastných“ (okr. Prostějov), Seloutky H1/2017 – „Na Šťastných“ (okr. Prostějov), Slatinky PH27 – „Nivky“ (okr. Prostějov). Přesnější chronologické určení do Ha C2b bylo možné provést u hrobu Seloutky H4/2017 – „Na Šťastných“ (okr. Prostějov). Po dvou hrobových celcích náleží do Ha C2/D1, konkrétně Drahanovice H1 – „Za Kapličkou“ (okr. Olomouc), Lipník nad Bečvou-Trnávka H57 – „Zadní“ (okr. Přerov). Stejný počet hrobových celků byl datován do rozmezí Ha C2–D1, a to Prostějov – „ul. Újezd“ (okr. Prostějov), Seloutky H2/2017 – „Na Šťastných“ (okr. Prostějov). Druhou nejpočetnější skupinou tvoří hrobové celky datované do Ha D1, jsou to Seloutky H1/2012 Kašina – „Na Šťastných“ (okr. Prostějov), Seloutky H8/2012 – „Na Šťastných“ (okr. Prostějov), Seloutky H3/2017 – „Na Šťastných“ (okr. Prostějov), Slatinky PH71 – „Nivky“ (okr. Prostějov). Bez bližší datace je hrob Seloutky H6/1926 – „Na Šťastných“ (okr. Prostějov), prozkoumaný Antonínem Gottwaldem. Do této skupiny lze také

zařadit nedatované hrobové (příp. hrobové s „?“) nálezy shromážděné Vladimírem Podborským ve zde již zmiňovaném článku z roku 1963 (Podborský 1963). Jde o Brodek u Prostějova (okr. Prostějov), Drahanovice (okr. Olomouc), Horka nad Moravou – „Nad Skalkou“ (okr. Olomouc), Ivaň (okr. Prostějov), Jezernice (okr. Přerov), Nedakonice (okr. Uherské Hradiště), Němčice nad Hanou – „Nad Hliníkem“ (okr. Prostějov), Určice H4 a H5 – „Hájové“ (okr. Prostějov). Tyto lokality jsou zmiňovány ve starší literatuře a bohužel některé nemají bližší určení tratí.

Kumulace hrobových nálezů na Prostějovsku a Přerovsku, není náhodná. Již ve 30. letech minulého století se zde Antonínu Gottwaldovi a jeho kolegům podařilo odkrýt množství hrobů, a i dnes jsou při záchranných výzkumech nalézány další. Díky revizi a novým nálezům, které byly publikovány, se zde jasně ukazuje, že právě Prostějovsko a Přerovsko bylo centrem platěnické skupiny a sídlem elit. Komorové hroby s výbavou, obsahující i malovanou keramiku, náležely nejvyšší nebo vyšší vrstvě. Tímto tématem se velice obsáhle zabývají Zuzana Mírová a Martin Golec (Golec – Fojtík 2020, 48–72), kterým pro jejich analýzy posloužila velmi podrobná revize Gottwaldových nálezů z 30. let minulého století. Velmi přínosnou je i revize nálezů z lokality Slatinky – „Nivky“, zpracovaná roku 2003 v diplomové práci Michala Přichystalá. Ve Slatinkách jsou zároveň „nejstarší“ a „nejmladší“ datované hroby (Slatinky PH118 – „Nivky“, který je datovaný již do C1, a Slatinky PH114 – „Nivky“, datovaný až do Ha D2–D3). Hrob datovaný do Ha C1 může značit, že se zde elity a zároveň kontakty s polským Slezskem, kde se malované nádoby objevují již od konce doby bronzové (Kopiasz 2008, 215; Łaciak 2010, 300), vytvářely dříve, což dokazuje fakt, že se zde pohřbívalo již od BD (Přichystal 2003, 119). Zároveň hrob, datovaný do Ha D2–D3, koresponduje s prokázaným využíváním pohřebiště minimálně ještě v Ha D3/LT A (Přichystal 2003, 120). Keramika typu IIIa, resp. IIIb (dle Podborského), objevující se výjimečně, dokazuje styky s jihomoravskou horákovskou skupinou, nicméně se jedná o ojedinělé nálezy, z kterých nelze přesně vyvodit, zda se mohlo jednat například o dar, obchodní artikl či znak toho, že pohřbený jedinec měl bližší vazby na jihomoravskou oblast.

11.2. Sídliště

Nálezů ze sídlišť je opravdu velmi málo. Tento fakt vypovídá o tom, že se jednalo především o specifický pohřební artefakt, a na sídlištích se mohl objevit například jako

obchodní artikl, nebo se v daném místě tento artefakt vyráběl. Z nových nálezů jde pouze o lokalitu Křenovice – „Vinice“, kde se objevily malované střepy v pěti sídlištních objektech, všechny jsou datovány do Ha C2/Ha D1. Jedná se o objekty Křenovice obj. 123 – „Vinice“ (okr. Přerov) z Ha C2/Ha D1, Křenovice obj. 124 – „Vinice“ (okr. Přerov) z Ha C2/Ha D1, Křenovice obj. 163 – „Vinice“ (okr. Přerov) z Ha C2/Ha D1, Křenovice obj. 215 – „Vinice“ (okr. Přerov) z Ha C2/Ha D1, Křenovice obj. 337 – „Vinice“ (okr. Přerov) z Ha C2/D1. Toto zjištění zřejmě můžeme spojovat s faktem, že lokalita Křenovice – „Vinice“ tvořila zázemí pro významné hradiště Křenovice – „Hradisko“ a Křenovice – „Koráb“, nedávno zhodnocených v práci Sylvie Bambasové Tiché (Tichá Bambasová 2019). Arkadiusz Tajer předběžně hodnotí objekty, v nichž byly fragmenty malované keramiky v Křenovicích nalezeny, buď jako sídlištní, nebo výrobní (Tajer 2012, 123). I vzhledem k velkému množství další keramiky na této lokalitě se diplomantka přiklání k interpretaci daných objektů jako výrobních.

Samostatně je pak vyčleněna sídlištní lokalita bez bližšího určení trati a datace Králová (okr. Olomouc) z výše zmiňovaného Podborského článku se seznamem lokalit s nálezy malované keramiky. Samostatně byly vyčleněny také dvě lokality s náhodnými nálezy z Podborského seznamu, které byly bez bližší datace, jedná se o nálezy z Uherského Brodu (okr. Uherské Hradiště) a Nasobůrky (okr. Olomouc), taktéž bez lokalizovaných tratí.

12. Keramické tvary malované keramiky slezského typu platěnické skupiny na Moravě

Snahy o třídění a typologizaci platěnické keramiky probíhají již od minulého století. Keramiku stupně Ha D roztřídil v 70. letech Jindra Nekvasil (Nekvasil 1974, 254–274). Na vzorku keramiky z pohřebišť střední Moravy rozčlenil dobu halštatskou na mladý a pozdní stupeň, nicméně se později ukázalo, že pouze keramický materiál není tak citlivý, aby posloužil k podrobnějšímu rozčlenění vývoje platěnické skupiny na jednotlivé fáze. Dnes je již užíváno různých mezioborových metod k stanovení datace artefaktů, analyzovány jsou proto zejména kovové a skleněné předměty (Golec – Fojtík 2020, 140).

V posledních dvou dekádách bylo vytvořeno několik deskripčních systémů pro třídění keramiky. V polovině devadesátých let vytvořila systém pro třídění halštatské keramiky z území České republiky Dagmar Dreslerová (Dreslerová – Beech 1995).

Keramiku horákovské skupiny rozčlenil ve své práci Martin Golec (Golec 2003). Nejnovější deskriptivní systém pro keramiku platěnické skupiny sestavil Marek Novák (Novák 2015), který vychází ze systému Dreslerové. Tento systém byl ještě doplněn autory publikace Centrum východohalštatské kultury na střední Moravě (Golec – Fojtík, 2020). Číselně rozlišuje hrnce (11000), hrncovité zásobnice (13000), amfory/osudí (21000), amforovité zásobnice (23000), mísy (31000), šálky (32000), miniaturní nádoby (34000), dvojité a trojitě nádoby (35000), zoomorfí nádoby (36000), picí rohy (37000), závěsné nádoby (38000), podložky (51000), pokličky (52000), přesleny (61000), závaží (62000), drobnou plastiku (63000), drobné závěsky (64000), štěrchátka (65000), měsícovité idoly (66000), technickou keramiku (67000). Tento systém bude využíván i v této práci.

Největší zastoupení v rámci platěnické skupiny měly mísy a šálky. V rámci zkoumaných hrobových nálezů se jednalo o 23 mís (31000), nejčastěji datovaných do Ha C, z toho nejvíce Ha C2 (6x), obecně do Ha C (2x), do Ha C1 (1x), do Ha C2–D1(1x), Ha D1 (2x). Nedatovaných nálezů bylo celkem 11. Ze sídlištních kontextů se jednalo o nálezy z objektů z Křenovic. Pět fragmentárních částí mís bylo datováno do Ha C2/D1.

Z celkem 17 šálků (32000), vyskytujících se pouze v hrobových kontextech, nejvíce spadalo do Ha D1 (3x), také do Ha C2, resp. Ha C2b (4x), jeden nález byl datován do Ha C2/D1, taktéž jeden do Ha C2–D1 a jeden dokonce i do Ha D2. Zbylých sedm nebylo datováno.

Amfor/osudí (21000) s malováním bylo v rámci hrobových kontextů nalezeno celkem šest. Tři z nich byly v rámci svého nálezového kontextu časově zařazeny, a to do Ha C, Ha C2, Ha C2/D1.

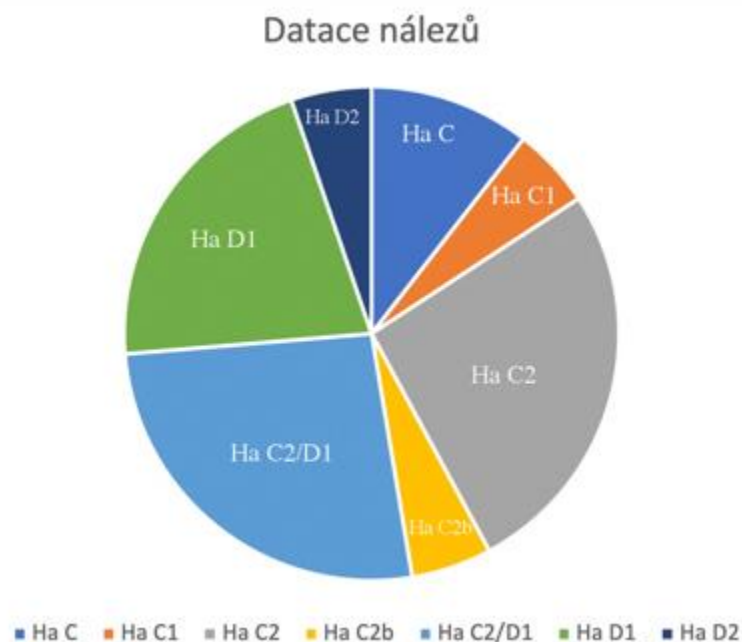

Obr. 9. Graf znázorňující podíl výskytu malované keramiky v platěnické sídelní oblasti na Moravě v jednotlivých subfázích stupňů Ha C a D.

Mezi speciální keramické tvary, které se mezi hrobovými nálezy objevily, patří trojitá nádobka (35000), dva kolínkovité poháry (37000) datované do Ha C2, a dvě zoomorfní štěrčátka (65000).

Nejvíce zastoupenou skupinou malovaných nádob v hrobových nálezech jsou mísy a šálky, o něco méně amfory, tedy tyto tři tvary představovaly v hrobové výbavě jakousi luxusní složku. Tento fakt částečně koresponduje s využíváním stejných tvarů i v sousedních kulturách (viz výše).

12.1. Vývoj vzorů keramiky s malováním slezského typu

Největší zastoupení mají na střední Moravě Podborského typy Ia a Ib, které jsou také (zejména typ Ia) označovány jako „středomoravské typy“ (Podborský 1963, 23), nebo také jako keramika s malováním slezského typu (Nekvasil 1993, 343). Zde bude na vybraných hrobových nálezech nastíněn vývoj zdobení těchto dvou typů v čase.

Z Ha C1 se např. jedná o členěnou mísu z hrobu Slatinky PH118 – „Nivky“, která má na výduti, přímo na svém povrchu (tedy ne na engobě) pás ze svislých klikatek (Přichystal 2003, 62; tab. XXXI/PH118:1), a řadí se typologicky k Ib.

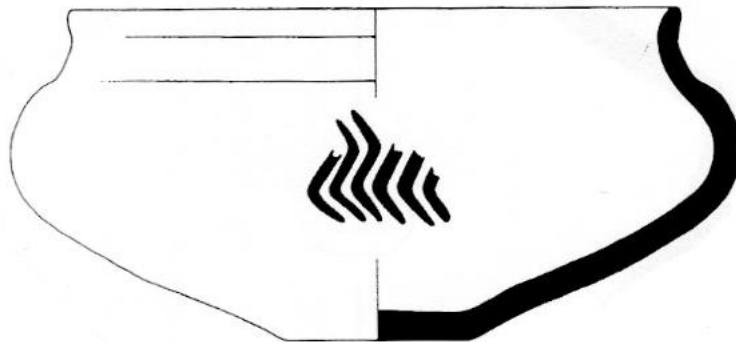

Obr. 10. Členěná mísa z hrobu Slatinky PH118 – „Nivky“ (Přichystal 2003, tab. XXXI/PH118:1).

Do stejné typologické kategorie patří i dvě mísky z hrobu Blatec H3 – „Za Nádražím“, datovaného do Ha C2, které na tmavočerveném podkladu mají malování v podobě širokého bílého pásu ohraničeného nahoře i dole černou čarou v místě maximální výduti, na němž jsou černé šikmo šrafované svislé trojúhelníky a svislé a šikmé vícenásobné svazky čar. Na hrdle nádoby jsou tři svazky čtyř souběžných čar, spojených tečkovanou linií. Na vnitřním vykloněném okraji je na třech místech nanese bílá barva, na níž jsou taktéž svazky přímých souběžných čar (Tajer 2006, obr. 1–3; foto 1–2, 12–13).



Obr. 11. Mísky č. 22 a 23 z hrobu Blatec H3 – „Za Nádražím“ (Tajer 2006, foto 12–13).

Do Ha C2 je datován také šálek z hrobu Seloutky H10/2012 – „Na Šťastných“, dle Podborského typu Ia, typ SD1 dle Golce, který má na červeném podkladu na výduti bílý pás, na hrdle černé tečky a svislé linie, na přechodu hrdla a výdutě dvě černě malované horizontální linie, které ohraničují řadu černě malovaných zavěšených šrafovaných trojúhelníků na bílém podkladu, a na uchu linie černé barvy. Z tohoto hrobu je také mísa

s prohnutým okrajem, která má na červeném podkladu v oblasti max. výdutě umístěn bíle malovaný pás, na rozhraní hrdla jsou pak na bílém podkladu černé zavěšené šrafované trojúhelníky (Golec – Fojtík 2020, 291–295; tab. 72:21; 73:30).

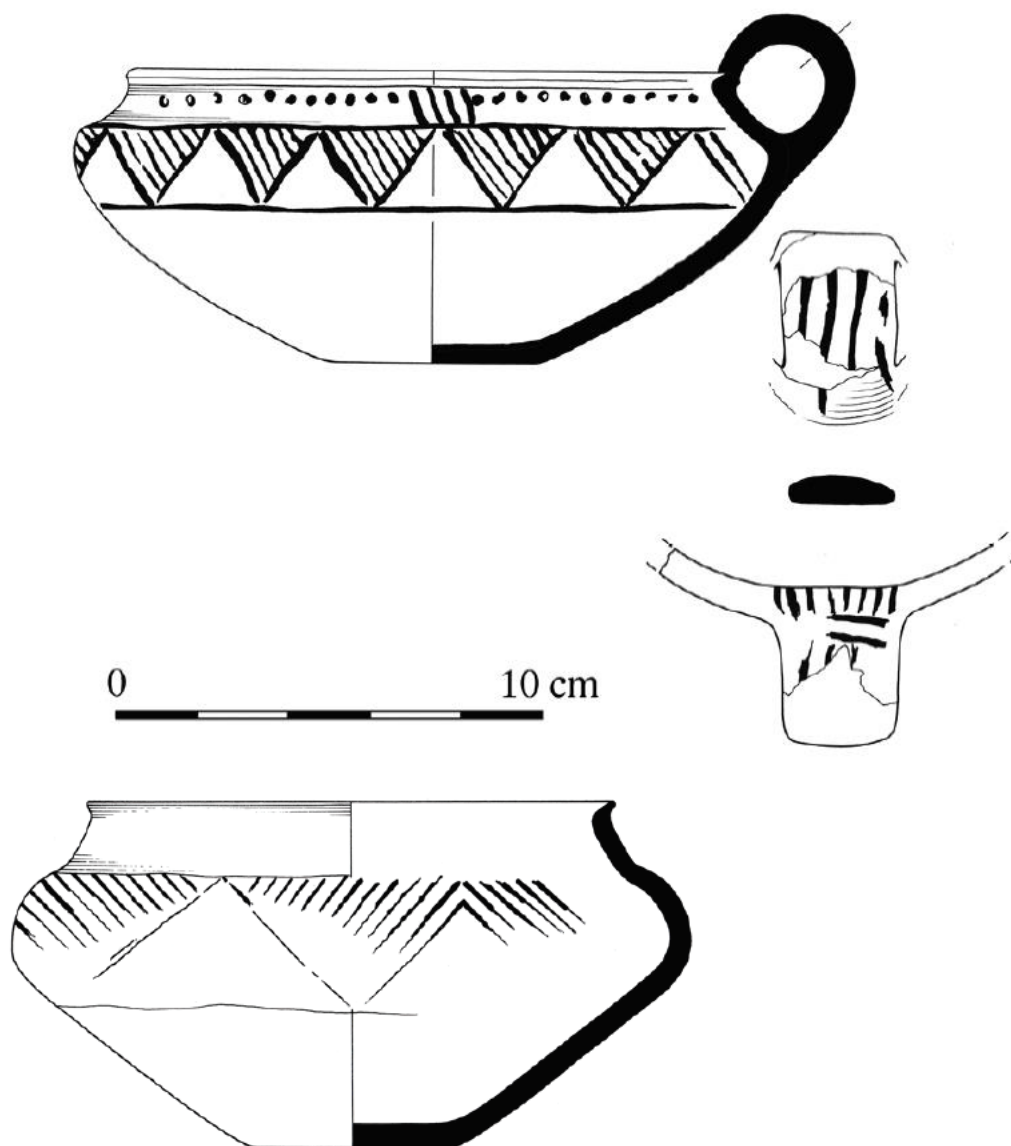

Obr. 11. Šálek a mísa z hrobu Seloutky H10/2012 – „Na Šťastných“ (Golec – Fojtík 2020, tab. 72:21; 73:30).

Do Ha C2–D1 je datován hrobový nález z Prostějova – „ul. Újezd“. Jedná se o mísu s cihlovým povrchem, která má na okraji bílý trojúhelník vyplněný černými trojúhelníky, černý mřížkovaný trojúhelník a rezidua karmínově červeného trojúhelníku. Typologicky

spadá do Ia dle Podborského, SD1 dle Golce (Šiška 1983; Golec – Fojtík 2020, 266; tab. 23:3).

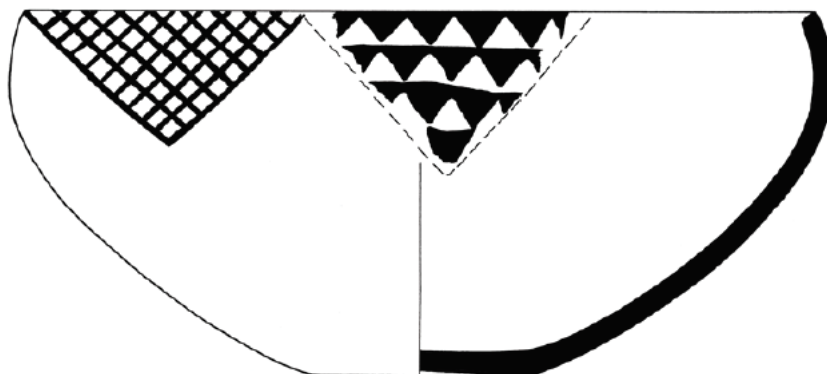

Obr. 13. Mísa z Prostějova – „ul. Újezd“ (Golec – Fojtík 2020, tab. 23:3).

Stejnou dataci má i šálek z hrobu Seloutky H2/2017 – „Na Šťastných“ s cihlovým povrchem, který má v oblasti hrdla tečkování černou barvou, na přechodu hrdla a výdutě zavěšené šrafované trojúhelníky s úponky/háčky a hřebenový motiv s kroužky, obé malované černou barvou, taktéž ucho zdobeno černě malovanými liniemi, vnitřní povrch cihlový. Řazen je do typu Ib dle Podborského, SA1 dle Golce (Golec – Fojtík 2020, 298; tab. 88:12).

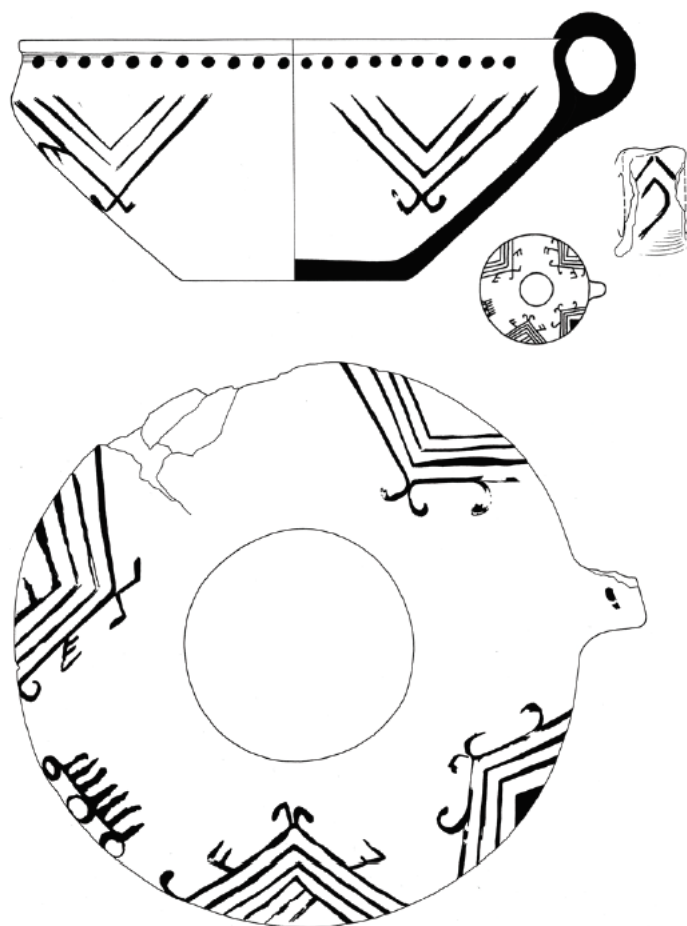

Obr. 14. Šálek z hrobu Seloutky H2/2017 – „Na Šťastných“ (Golec – Fojtík 2020, tab. 88:12).

Dva šálky z hrobu Seloutky H8/2012 – „Na Šťastných“ jsou datovány do Ha D1. Jedná se o šálek č. 1 s vnějším povrchem malovaným hnědo-červeně, vnitřním povrchem malovaným hnědo-červeně, na hrdle černě malované tečky a svislé linie, na přechodu hrdla

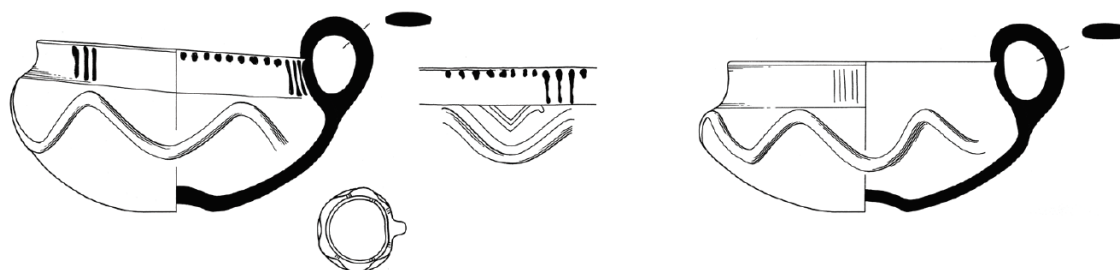

Obr. 15. Dva šálky z hrobu Seloutky H8/2012 – „Na Šťastných“ (Golec – Fojtík 2020, tab. 70:1–2).

ve výduť namalovány černé trojúhelníky skombinované s karmínovým malováním, výduť zdobená plastickou vlnicí. Typ dle Ib Podborského, typ dle SB1 Golce (Golec – Fojtík 2020, 289; 70:1). Šálek č. 2 má vnější povrch malovaný hnědo-červeně, vnitřní povrch malovaný

hnědo-červeně, na hrdle relikty svislých černě malovaných ornamentů, plastickou vlnici na výduti. Typ dle Ib Podborského, typ dle SB1 Golce (Golec – Fojtík 2020, 289; 70:2).

Malovaný šálek s červenohnědou podkladovou barvou z hrobu Slatinky PH114 – „Nivky“, datovaného do Ha D2–D3, je na výduti zdobený šrafovanými trojúhelníky, mezi kterými byl umístěn symbol svastiky v kolečku. Dle Podborského typ Ia (Přichystal 2003, 138; tab. XXX/PH114:2).

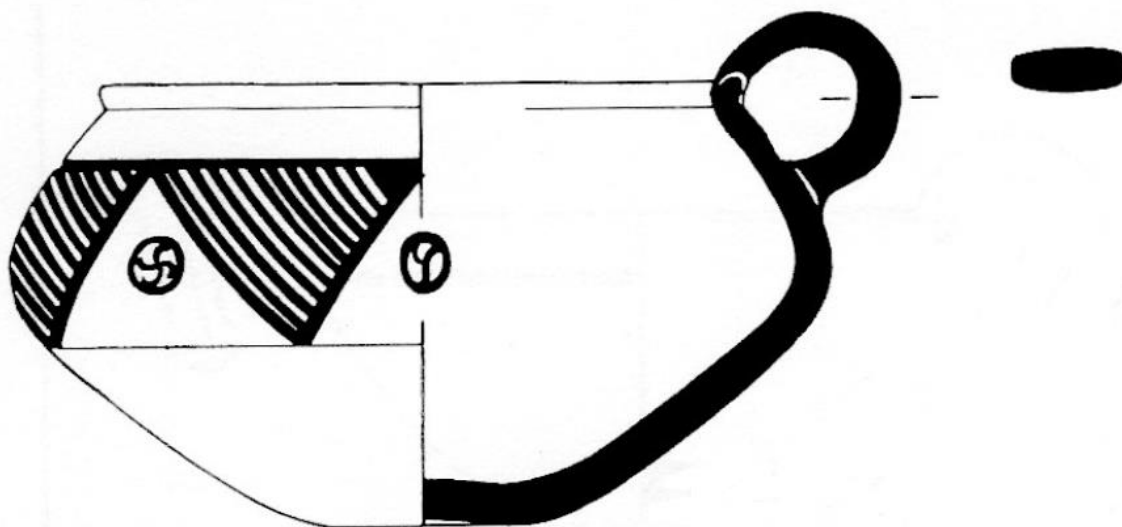

Obr. 16. Šálek z hrobu Slatinky PH114 – „Nivky“ (Přichystal 2003, tab. XXX/PH114:2).

U obou typů se ornamentace vyskytuje především v oblasti výdutě, event. výdutě a hrdla. Méně častěji pouze v oblasti hrdla nebo na okraji. Pás svislých klikatek na míse z hrobu Slatinky PH118 – „Nivky“ z Ha C1 je novým výzdobným prvkem (Přichystal 2003, 62) typu Ib dle Podborského, který se vyskytuje výrazně méně, než např. trojúhelníky. Ty jsou, avšak ve velmi nedokonalé podobě, namalovány na dvou miskách z hrobu Blatce H3 – „Za Nádražím“, datovaného do Ha C2. U těchto dvou misek se vyskytuje další jev, a to bílý pás na tmavším (zde tmavočerveném) podkladu. Na tomto pásu je černou barvou vyvedena ornamentální výzdoba. Bílá barva je částečně použita i na okraji misek, i zde je ještě černá výzdoba, která je bez bílé podkladové barvy umístěna také na hrdle. Bílého pásu, bylo využíváno také u nádob s malováním typu Ia dle Podborského. Umístěn je taktéž na šálku a míse z hrobu Seloutky H10/2012 – „Na Šťastných“ z Ha C2, které jej měly taktéž na červeném podkladu. I v tomto případě byly na bílém podkladu umístěny trojúhelníky, zde již zcela běžného tvaru. Stejným motivem jako u misek z Blatce jsou černé tečky a svislé

linie na hrdle u šálku. I v Ha C2–D1 zůstává zachována kontinuita tvarů ornamentace i základní barevnost, avšak již se nesetkáváme s bílou podkladovou barvou. Ta může být ale použita přímo pro malování konkrétního ornamentu. Příkladem lze uvést mísu s cihlovým povrchem typu Ia dle Podborského z Prostějova – „ul. Újezd“, která má na okraji bílý trojúhelník vyplněný černými trojúhelníky, černý mřížkovaný trojúhelník a rezidua karmínově červeného trojúhelníku. Také šálek typu Ib dle Podborského z hrobu Seloutky H2/2017 – „Na Šťastných“ z Ha C2–D1 má na cihlovém povrchu malování pouze černou barvou. V oblasti hrdla jsou černé tečky, na přechodu hrdla a výduť zavěšené černě šrafované trojúhelníky s úponky/háčky a černý hřebenový motiv s kroužky, taktéž ucho je zdobeno černě malovanými liniemi. Úponky/háčky jsou jedním ze signifikantních motivů na malované keramice, avšak ve zkoumaných hrobových nálezech ze střední Moravy se v podstatě nevyskytuje. Tento motiv je užíván i dalších kulturách, např. bylanské. Jiným způsobem jsou tu také vyšrafovány zavěšené trojúhelníky.

Dva šálky typu Ib dle Podborského z hrobu Seloutky H8/2012 – „Na Šťastných“ jsou datovány do Ha D1. Šálek č. 1 má vnější povrch malovaný hnědo-červeně, na hrdle černě malované tečky a svislé linie, na přechodu hrdla ve výduť namalovány černé trojúhelníky skombinované s karmínovým malováním, výduť zdobená plastickou vlnicí. Šálek č. 2 má vnější povrch malovaný hnědo-červeně, na hrdle reliktu svislých černě malovaných ornamentů, plastickou vlnicí na výduti. Svislé linie přetrvávají již z Ha C2, novým prvkem je tu plastická vlnice, která se u nádob s malováním z předchozího období nevyskytovala. Hnědo-červená barva povrchu a karmínové malování připomíná barevnost malované keramiky z polského Slezska (Łaciak 2019, obr. 2).

Malovaný šálek typu Ia dle Podborského, s červenohnědou podkladovou barvou z hrobu Slatinky PH114 – „Nivky“, datovaného do Ha D2–D3, je na výduti zdobený šrafovanými trojúhelníky, mezi kterými byl umístěn symbol svastiky v kolečku. Zatímco šrafovaný trojúhelník je Svastika je taktéž běžným halštatským symbolem, ale na zkoumané středomoravské malované keramice se také vyskytuje velmi málo. Tento šálek je specifický datací, do které spadá, jelikož se jako jediný nález datuje do Ha D2–D3.

O zkoumaném vzorku pohřební keramiky ze střední Moravy lze říct, že výzdoba je umístěna nejčastěji na výduť nádob, event. na výduť a hrdlo. Nejvíce zastoupeným motivem jsou šrafované trojúhelníky, které se objevují na nádobách po celou dobu výskytu malované keramiky. Dalším z motivů, které se objevují na keramice celou dobu výskytu, jsou svislé

linie a tečky na hrdle. V Ha C2–D1 je nejčastějším barevným podkladem cihlová a tmavě červená, od Ha D1 se barevná škála podkladu posouvá spíše k hnědo – červeným odstínům. Bílá podkladová barva pod černými vzory se užívá v podstatě pouze v Ha C2. Od Ha C2–D1 se také objevují užívání dalších známých vzorů v podobě šrafovaných trojúhelníků s úponky/háčky, hřebenový motiv či svastika.

Co se týče pojmenování malované ornamentace jako malování slezského typu, lze konstatovat, že určité podobnosti lze sledovat, ale jedná se spíše o celkově jednotný výzdobný styl halštaticující se Evropy, kdy každá kultura si tento styl zčásti přizpůsobila dle místních zvyklostí. Malovaná keramika polského Slezska je typická svou barevností. Kromě červené engoby, kterou by bylo možné přirovnat např. k barvě povrchu šálek z hrobu Seloutky H8/2012 – „Na Šťastných“ (Łaciak 2019, obr. 2), se často vyskytuje engoba žluto krémová. V případě této barvy však nemusí jít vždy jen o engobu, ale také o přirozeně zabarvenou jílovitou hlínu, která se využívala právě pro výrobu malované keramiky, a byla pro tento účel i speciálně upravována například co do množství a typu příměsí (Łaciak 2019, 320). Tato kaolinová hlína byla těžena právě na území Dolního Slezska, kde byl její jediný a rozsáhlý výskyt (Łaciak 2017, 31). Ornamenty malované na barevný podklad nádob pak byly vyvedeny v červené, černé, bílé nebo žluté barvě (Łaciak 2019, 317).

Jelikož se malovaná keramika vyskytovala na území polského Slezska již od konce doby bronzové (Kopiasz 2008, 215; Łaciak 2010, 300), nelze vyloučit určité vlivy na vývoj malované keramiky na území Moravy. Ornamenty vycházejí z všeobecně používaných vzorů na území střední Evropy, a jsou lehce rozdílné. Podobně je to s barevností, kdy např. v moravském prostředí je na ornamenty používáno především černé barvy, a červené či bělavé se vyskytují v minimu případů, zatímco na území polského Slezska je hojně využíváno i barevné ornamentace. Vývoj a užívání malované keramiky je pak na území celé střední Evropy ovlivněn halštaticizací a mizí shodně v Ha D1.

12.2. Keramická hrobová výbava jako ukazatel genderového a sociálního rozlišení

Nabízí se otázka, zda malovaná keramika jako specifický pohřební artefakt, byla do hrobů vkládána na základě pohlaví, nebo se jednalo o genderově univerzální pohřební výbavu. U žárového pohřebního ritu je však antropologické určení pohlaví, příp. i věku z přepálených kosterních pozůstatků, velmi složité a v podstatě spíše orientační. Určení

pohlaví pohřbeného jedince tak mohou pomoci i další artefakty z pohřební výbavy. Takováto analýza byla provedena i u pohřbů ze Seloutek – „Na Šťastných“ z let 2012 a 2017 (Golec – Fojtík 2020, 164–172), a může být nápomocna při hodnocení přítomnosti malované keramiky v hrobech ve spojitosti s pohlavím pohřbeného jedince, event. jedinců.

Komorový hrob s kombinovaným pohřebním ritem ve dvou urnách a na jedné hromádce Seloutky H1/2012 Kašina – „Na Šťastných“ byl dle skleněných kroužků, jantarových korálků a bronzových náušnic/záušnic a dalších parametrů vyhodnocen jako smíšený ženský a dětský(?) (Golec – Fojtík 2020, 165–171; obr. 54; tab. 49:23–27; tab. 51:A). V tomto hrobě byl nalezen fragment šálku řazený k Podborského typu Ia, dle Golce a Fojtíka do SD1, hrob je datován do Ha D1.

Stejně tomu je u komorového hrobu s kombinovaným pohřebním ritem s jednou urnou a jednou hromádkou přepálených ostatků v jejím okolí Seloutky H8/2012 – „Na Šťastných“, kde se taktéž usuzuje na kombinovaný pohřeb ženy a dítěte. I zde byly ve výbavě jantarové korálky, skleněné kroužky a bronzové náušnice/záušnice (Golec – Fojtík 2020, 165–171; obr. 54; tab. 56:A; tab. 69:A;). Tento hrob obsahoval dva šálky Podborského typu Ib, dle Golce a Fojtíka SB1, datace hrobu spadá do Ha D1.

Žena a dítě byly s největší pravděpodobností pohřbeni také v komorovém hrobě Seloutky H10/2012 – „Na Šťastných“, na což by také poukazovala přítomnost náušnic/záušnic v pohřební výbavě. Tento hrob byl navíc specifický pro uložení přepálených ostatků ve čtyřech urnách a hromádkou v zásypu hrobu (Golec – Fojtík 2020, 165–171; obr. 54; tab. 76:A). V tomto hrobě byla mísa a šálek, oba artefakty jsou řazeny k Podborského typu Ia, dle Golce a Fojtíka k SD1. Datace hrobu spadá do Ha C2.

Komorový hrob Seloutky H1/2017 – „Na Šťastných“ byl vyhodnocen jako kombinovaný mužský a ženský urnový pohřeb, jelikož v něm byla nalezena bronzová náušnice/záušnice (Golec – Fojtík 2020, 165–171; obr. 54; tab. 85:A). V rámci pohřební výbavy byla v hrobě umístěna také malovaná mísa a šálek typu Ib dle Podborského, SD1 dle Golce. Hrob je datován do Ha C2.

V komorovém hrobě H2/2017 – „Na Šťastných“ byly spálené ostatky uloženy do dvou uren. Pohlaví nebylo možné určit ani antropologickou analýzou, ani z archeologického hlediska. Bylo možné určit pouze, že se jednalo o dospělého jedince. V tomto hrobě byla také specificky uložena jedna z uren v severní části hrobu (Golec – Fojtík 2020, 165–168;

obr. 54; tab. 91:A). V tomto hrobě byl v rámci pohřební výbavy umístěn také šálek řazený k typu Ib dle Podborského, Golcem a Fojtíkem do SA1, hrob je datován do Ha C2–D1.

Komorový hrob H3/2017 – „Na Šťastných“ je taktéž řazen k hrobům s ženským urnovým pohřbem, jelikož i zde byly nalezeny skleněné kroužky a bronzové náušnice/záušnice (Golec – Fojtík 2020, 165–171; obr. 54; tab. 93:1a, 2–3, 6–7; tab. 97:a). Tento hrob obsahoval také mísu řazenou k Podborského typu Ia, dle Golce a Fojtíka k SD. Datace hrobu spadá do Ha D1.

Komorový hrob H4/2017 – „Na Šťastných“ s dvěma urnami je určen jako hrob mužský, a to zejména díky pohřební výbavě složené mimo jiné z opasku se železnými kruhy a svorkami a části železného udidla (Golec – Fojtík 2020, 165–171; obr. 54; tab. 100:19, 37; 105:A). V hrobě byly dva malované šálky a mísa. Jeden z šálků je zařazen k Podborského typu Ia, dle Golce a Fojtíka do SD1. Druhý šálek k typu Ib dle Podborského, SB1 dle Golce a Fojtíka. Mísa je také řazena do Ia dle Podborského a SD1 dle Golce a Fojtíka. Hrob je datován do Ha C2b.

Co se týká hrobů prozkoumaných Antonínem Gottwaldem, resp. konkrétně hrobu Seloutky H6/1926 – „Na Šťastných“, který byl snad také komorový (Golec – Fojtík 2020, 173) a v kterém byla malovaná keramika v podobě trojitě nádoby, tak i zde lze uvažovat nad ženským pohřbem, který by mohl být indikován přítomností pěti přeslenů v pohřební výbavě (Golec – Fojtík 2020, 167; tab. 34:1–5).

Z výše uvedených informací vyplývá, že hroby z let 2012 a 2017, v kterých byla umístěna v rámci pohřební výbavy i malovaná keramika, jsou z větší části spíše ženské. Což odpovídá i celkovému poměru všech zkoumaných pohřbů z výše uvedených let (Golec – Fojtík 2020, 171). Z celkového počtu zkoumaných hrobů byla v osmi z nich v pohřební výbavě malovaná keramika. Z těchto osmi hrobů byly dva určeny jako ženské, tři jako kombinovaný pohřeb ženy a dítěte, jeden jako kombinovaný mužský a ženský, jeden mužský a jeden nebylo možné blíže identifikovat. Všech osm hrobů bylo komorových. Z takto malého vzorku části většího celku pohřebiště nelze dělat jednoznačné závěry, nicméně se zdá, že minimálně v Seloutkách mohly ženy tvořit velkou část vyšší vrstvy pohřbívané v komorových hrobech s reprezentativní pohřební výbavou tvořenou nejen malovanou keramikou, ale i specifickými kovovými artefakty. Bohužel, staré výzkumy ze Seloutek již nelze podrobit revizi a provést nová antropologická a materiálová zhodnocení, avšak výzkumy z let 2019 a následujících, které budou v blízké době postupně zpracovány, by

mohly v tomto směru přinést další cenné informace. Antropologický rozbor bude u žárových pohřbů vždy velmi problematický, nicméně ve spojení s archeologickým vyhodnocením může být velmi užitečným nástrojem ve vytvoření celkového obrazu o daném pohřebišti.

Obecně tedy lze konstatovat, že malovaná keramika byla vkládána do hrobů obou pohlaví, resp. smíšených hrobů ženy a muže, či dospělého s dítětem. Nelze však přesněji stanovit v jakém poměru, či zda v hrobech jednoho pohlaví převažovala. Na jednotlivých pohřebištích se mohla objevovat pouze hroby s určitou úpravou, ale obecně se vyskytuje jak v hrobech s konstrukcí, tak bez konstrukce. Malovaná keramika má v rámci pohřební výbavy sice stejnou pozici jako keramika užitková, ale plní i funkci dekorativní, která může naznačovat prosperitu dané komunity, jež se mohla projevit právě i používáním určitých společných vzorů v celém halštatském okruhu (Podborský 1963, 41; Gediga 1992, 35).

13. Závěr

Malovaná keramika představuje artefakt, který je společný napříč kulturami doby halštatské, nicméně každá z nich má svoji malovanou keramiku specifickou, vycházející z domácích zvyklostí. Moravská halštatská malovaná keramika, oproti například keramice bylanské či keramice z polského Slezska, i přes svou důležitost, nebyla více probádána, i přes to, že za posledních několik dekad bylo při archeologických výzkumech objeveno poměrně značné množství nových nálezů tohoto specifického artefaktu.

Cílem této práce bylo základní shrnutí nálezů malované keramiky platěnické skupiny, které byly do nynějška publikovány, a jejich základní zhodnocení, týkající se především chronologie a tvarů. Pro tyto účely byl vytvořen katalog, vycházející z publikovaných nálezů v článku Vladimíra Podborského z 60. let minulého století (Podborský 1963), který zároveň vytvořil typologický systém pro třídění malované keramiky z moravského území. Nutno uznat, že Podborský pečlivě sesbíral ze starší literatury zmínky o malované keramice a snažil se je sumarizovat do základního přehledu.

Starší nálezy s nejistým, či dokonce neznámým nálezovým kontextem však mnohdy spíše ztěžovaly diplomantce snahu o základní třídění. Nicméně byly také zahrnuty do jejího katalogu, aby byl soubor celistvý. Naopak velmi dobrým zdrojem byla nová publikace archeologů Martina Golce a Pavla Fojtíka (Golec – Fojtík 2020), která pojednává o platěnické skupině a všech jejích aspektech, vč. malované keramiky, a která zároveň

obsahuje rozsáhlý katalog a obrazový materiál. V katalogu jsou uvedeny nejen nové nálezy ze střední Moravy, zejm. Prostějovska, ale i velmi pečlivá revize starších nálezů vč. Gottwaldových. Tato publikace byla velmi přínosná i pro tvorbu katalogu v této bakalářské práci. Stejně přínosnou byla magisterská práce Michala Přichystala z roku 2003 (Přichystal 2003), která shrnovala a revidovala starší archeologické výzkumy ve Slatinkách v trati „Nivky“, a která byla taktéž velmi přínosnou z hlediska chronologie. Katalog této bakalářské práce byl sestaven podle jednotlivých nálezů, které mají každý své heslo a stručnou charakteristiku. Podařilo se sestavit katalog o 58 heslech, seřazených podle názvu lokality. Jak již diplomantka zmínila dříve, u některých nálezů malované keramiky nebylo možné určit všechny kategorie, neboť nebyly nikdy publikovány a často se jedná o velmi starý nález, zmíněný pouze okrajově v literatuře. Nicméně i přesto se diplomantka pokusila udělat alespoň základní shrnutí nálezů podle chronologie, typu nádob a nálezového kontextu. U nálezů keramiky, která splňovala kritéria pro takovéto hodnocení, se potvrdilo, že chronologická existence malované keramiky koresponduje s největším jejím rozšířením i v ostatních evropských kulturách, tedy v Ha C2 – D1, přičemž nejvíce středomoravských nálezů, které mohly být chronologicky zhodnoceny, spadalo právě do Ha C2.

Tato práce neměla ambice vytvořit nové členění nálezů podle barevné či jiné typologie, neboť toto vyžaduje hlubší poznání problematiky malované keramiky. Novou typologii vytvořili ve výše zmiňované publikaci Martin Golec a Pavel Fojtík. Tato typologie je diplomantkou kvitována jako vhodná a dostačující pro hodnocení nových nálezů. Diplomantka se tedy v této práci snažila o základní shrnutí malované keramiky platěnické skupiny, které by event. mohlo posloužit pro další badatelské účely této problematiky.

14. Literatura

- Abramowicz, D. – Karwowski, Ł. 2009: Technika i technologia w garncarstwie kultury lużyckiej w świetle badań analitycznych i eksperymentalnych (wybrane aspekty), *Śląskie Sprawozdania Archeologiczne* 51, 61–75.
- Alfawicka, S. 1970: *Ceramika malowana okresu halsztackiego w Polsce*. Wrocław – Warszawa – Kraków.
- Baarová, Z. – Mikulková, B. 2004: Halštatské žárové pohřebiště v Drnovicích (okr. Vyškov), *Pravěk Nová řada* 14, 2004, 287–331.
- Böhm, J. 1941: *Kronika objeveného věku*. Praha.
- Červinka, I. L. 1911: *Kultura popelnicových polí na Moravě*. Brno.
- Čištěková, V. – Chytráček, M. 2018: Stará kulturní tradice – starší doba železná. In: Militký, J. – Kysela, J. – Tisucká, M. (eds.): *Keltové. Čechy v 8. až 1. století před Kristem*, Praha, 27–63.
- Dehn, W. 1939: Späthallstattgrube mit bemalter Keramik von Kreuznach, *Germania* 23, 85–93.
- Dietler, M. 2006: Feasting und kommensale Politik in der Eisenzeit Europas. Theoretische Reflexionen und empirische Fallstudien, *Ethnographisch-Archaeologische Zeitschrift* 47/4, 541–568.
- Dohnal, V. 1977: *Kultura lužických popelnicových polí na východní Moravě*. *Fontes Archaeologicae Moraviae* 10. Brno.
- Dreslerová, D. – Beech, M. 1995: *A Late Hallstatt settlement in Bohemia. Excavations at Jenštejn*, 1984. Praha.
- Durczewski, D. 1961: *Cmentarzysko z ceramiką malowaną w Rogowie, pow. Gostyń*, *Fontes Archaeologici Posnanienses* 12, 149–167.
- Dvořák, F. 1933: *Kostrový hrob bylanského typu z Plaňan – Ein Skelettgrab vom Bylaner Typus aus Plaňany*, *Památky archeologické* 39, 35–38.
- Egg, M. – Kramer, D. 2005: *Krieger – Feste – Totenopfer. Der letzte Hallstattfürst von Kleinklein in der Steiermark, Römisch-Germanisches Zentralmuseum, Mosaiksteine* 1. Mainz.
- Eibner, A. 1997: Die „Große Göttin“ und andere Vorstellungsinhalte der östlichen Hallstattkultur. In: Nebelsick, L. D. – Eibner, A. – Lauerer, E. – Neugebauer, J. W. (eds): *Hallstattkultur im Osten Österreichs. Wissenschaftliche Schriftenreihe Niederösterreich, St. Pölten – Wien*, 129–145.
- Eibner-Persy, A. 1980: *Hallstattzeitliche Grabhügel von Sopron (Ödenburg)*. *Wissenschaftliche Arbeiten aus dem Burgenland* 62. Eisenstadt.

- Filip, J. 1951: Pradzieje Czechosłowacji. Poznań.
- Gediga, B. 1992: Zagadnienia roli oddziaływań kręgu halsztackiego na ziemiach polskich. In: Czopek, S. (ed.): Ziemie polskie we wczesnej epoce żelaza i ich powiązania z innymi terenami: materiały z konferencji 17.–20.09.1991, Rzeszów, 31–37.
- Gediga, B. 1998: Inspiracje sztuki wczesnej epoki żelaza na ziemiach polskich. In: Kalinowski, L. – Mossakowski, S. – Ostrowska-Kłębowska, Z. (eds.): *Nobile claret opus. Studia z dziejow sztuki dedykowane Mieczysławowi Zlatowi*, Wrocław, 148–162.
- Gediga, B. – Łaciak, D. – Łydzba-Kopczyńska, B. – Markiewicz, M. 2017: *Świat kolorów garncarzy z rejonu Domasławia sprzed około 2800 lat*. Wrocław.
- Gedl, M. 1991: Die Hallstatteinflüsse auf den polnischen Gebieten in der Früheisenzeit, *Prace Archeologiczne 48, Zeszyty Naukowe Uniwersytetu Jagiellońskiego CMLXIX*, Warszawa – Kraków.
- Gedl, M. 1992: Wpływy halsztackie w Polsce. In: Czopek, S. (ed.): Ziemie polskie we wczesnej epoce żelaza i ich powiązania z innymi terenami: materiały z konferencji 17.–20.09.1991, Rzeszów, 23–31.
- Glaser, R. 1937: *Die bemalte Keramik der frühen Eisenzeit in Schlesien*. Leipzig.
- Golec, M. 2003: Těšetice-Kyjovice VI. Horákovská kultura v těšetickém mikroregionu. *Spisy Masarykovy univerzity v Brně. Filozofická fakulta*.
- Golec, M. 2005: Horákovská kultura. *Nepublikovaná doktorská práce, Masarykova univerzita Brno*.
- Golec, M. 2017: *The Phenomenon of the Býčí Skála Cave. Landscape, Cave and Mankind. Archaeologica Olomucensia – Tomus I. Olomouc*.
- Golec, M. – Fojtík, P. 2020: Centrum východohalštatské kultury na střední Moravě. *Archaeologica Olomucensia – Tomus V. Olomouc*.
- Gottwald, A. 1928: Žárové hroby u Seloutek, Ročenka Národopisného a průmyslového musea Prostějova a Hané 5, 7–20.
- Gottwald, A. 1931: Můj archeologický výzkum. Prostějov.
- Gottwald, A. 1935: Pohřebiště na Nivkách u Slatinek, *Časopis Vlasteneckého musejního spolku olomouckého 48*, 1–19.
- Hensel, W. 1960: *Polska przed tysiącem lat*. Warszawa.
- Chochorowski, J. 1999: Żelazny oręż barbarzyńców - wczesna epoka żelaza poza zasięgiem cywilizacji klasycznych. In: Chochorowski, J. – Kaczanowski, P. – Kozłowski, J. K. (eds.): *Encyklopedia historyczna świata I. Prehistoria*, Kraków, 304–395.
- Jarysz, R. 2001: Motywy ornamentacyjne na śląskiej ceramice malowanej. In: Gediga, B. – Mierzwiński, A. – Piotrowski, W. (eds.): *Sztuka epoki brązu i wczesnej epoki żelaza w Europie Środkowej*, Wrocław – Biskupin, 325–336.

- Kalábek, M. 2015: Drahanovice, obec – nové VNk, DTS, NNk. Nálezová zpráva ACO.
- Kališová, D. 1989: Zjišťovací výzkum mladohradištního pohřebiště v Drahanovicích, okr. Olomouc, Přehled výzkumů 1986, 38.
- Kopiasz, J. 2003: Ceramika „prestizowa” jako wyraz struktury społecznej mieszkańcow osady z okresu halsztackiego C w Milejowicach, pow. Wrocław. In: Gediga, B. – Piotrowski, W. (eds.): Sztuka pradziejowa i wczesnośredniowieczna jako źródło historyczne, Biskupińskie Prace Archeologiczne 6, Polska Akademia Nauk – Oddział we Wrocławiu, Prace Komisji Archeologicznej 17, Biskupin – Wrocław, 211–228.
- Koutecký, D. 1968: Velké hroby, jejich konstrukce, pohřební ritus a sociální struktura obyvatelstva bylanské kultury – Grossgräber, ihre Konstruktion, Grabritus und soziale Struktur der Bevölkerung der Bylaner Kultur, Památky archeologické 59/2, 400–487.
- Koutecký, D. 1992: Das bylaner Gräbenfeld in Poláky, Kr. Chomutov II. Teil, Památky archeologické 83, 5–55.
- Koutecký, D. 2001: Das Verzierungssystem der Bylaner bemalten Keramik der Hallstattzeit. In: Gediga, B. – Mierzwiński, A. – Piotrowski, W. (eds.): Sztuka epoki brązu i wczesnej epoki żelaza w Europie Środkowej, Wrocław – Biskupin, 307–323.
- Koutecký, D. 2002: Vztah kultury bylanské ke kultuře mohylové halštatské na Plzeňsku, Sborník Západočeského muzea v Plzni, Historie XVI, 137–143.
- Koutecký, D. 2008: Bylanská kultura. Archeologie pravěkých Čech 6. Doba halštatská. Praha.
- Kovář, F. 1924: Archeologické nálezy v okolí olomouckém, Časopis Vlasteneckého spolku musejního v Olomouci 35/1–4, 128.
- Kossack, G. 1959: Südbayern während der Hallstattzeit. Berlin.
- Łaciak, D. 2010: Nadodrzańska strefa ceramiki malowanej z wczesnej epoki żelaza w świetle oddziaływań kulturowych. In: Gediga, B. – Piotrowski, W. (eds.): Rola głównych centrów kulturowych w kształtowaniu oblicza kulturowego Europy Środkowej we wczesnych okresach epoki żelaza, Wrocław – Biskupin, 229–316.
- Łaciak, D. 2017: Nadodrzańska ceramika malowana. Społeczno-kulturowe konteksty wytwórczości we wczesnej epoce żelaza. Wrocław.
- Łaciak, D. 2019: The Oder-zone Painted and Encrusted Pottery as Cultural Phenomena of the Hallstatt Period, Beiträge zur Vorgeschichte Nordostbayerns 9/2019, 317–328.
- Makarová, E. 2017: Moravia – a connecting Line between North, West and South. To the supra-regional connections and formation of elites in the early Hallstatt period. In: Schumann, R. – van der Vaart-Verschoof, S. (eds.): Connecting Elites and Regions, Leiden, 29–48.
- von Merhart, G. 1915: Gräber mit bemalter Keramik aus Beilngries (Oberpfalz), Beiträge zur Anthropologie und Urgeschichte Bayerns 19, 37–55.

- Mierzwiński, A. 2003: Znaki utrwalone w glinie. Społeczno-obrzędowe aspekty działań wytworczych końca epoki brązu i wczesnej epoki żelaza. Model nadodrzański. Wrocław.
- Nekvasil, J. 1961: Severní Morava v době halštatské I–II. Nепublikovaný rukopis kandidátské dizertační práce AÚ ČSAV Praha.
- Nekvasil, J. 1974: Die jüngere und späte Stufe des Hallstattabschnittes der Lausitzer Kultur in Mähren. In: Chropovský, B. (ed.): Symposium zu Problemen der jüngeren Hallstattzeit in Mitteleuropa, 25. – 29. September 1970, Smolenice – Bratislava, 253–310.
- Nekvasil, J. 1983: Początki halsztatyżacji morawskiej grupy kultury łużyckiej, *Silesia Antiqua* 25/1983, 61–83.
- Nekvasil, J. 1987: Mähren in der Hallstattzeit, *Mitteilungen der österreichischen Arbeitsgemeinschaft für Ur-und Frühgeschichte* 37/1987, 115–120.
- Nekvasil, J. 1993: Před branami historie. In: Podborský, V. a kol. (eds.): *Pravěké dějiny Moravy*. Brno, 333–372.
- Niewęglowski, A. 1992: Perspektywy i walory poznawcze badań nad ceramiką lepioną jako elementem kultury archeologicznej (na marginesie artykułu Jana Dąbrowskiego 1988), *Archeologia Polski* 36, 269–282.
- Novák, M. 2015: Opevněné výšinné sídliště na „Malém Chlumu“ u Krhova a jeho zázemí v pozdní době bronzové a v době halštatské. *Pravěk – Supplementum* 31. Brno.
- Pare, C. 1998: Beiträge zum Übergang von der Bronze-und Eisenzeit in Mitteleuropa. Teil I: Grundzüge der Chronologie im östlichen Mitteleuropa (11.–8. Jahrhundert v. Chr.), *Jahrbuch des Römisch-Germanischen Zentralmuseums* 45, 1998, 293–433.
- Pescheck, Ch. 1944: *Bemalte Keramik vor 2500 Jahren*. Wien – Leipzig.
- Pichlerová, M. 1968: Zur Typologie der Hallstattzeitlichen Keramik aus Nové Košariská, *Slovenská archeológia* 16/2, 435–445
- Pichlerová, M. 1969: Nové Košariská. Kniežacie mohyly zo staršej doby železnej. Bratislava.
- Pleiner, R. 1958: Úvaha o halštatsko-laténské sídlištní keramice severozápadních Čech, *Památky archeologické* 49/1, 119–142.
- Podborský, V. 1963: K problematice moravského halštatu – II (halštatská malovaná keramika), *Sborník prací Filosofické fakulty brněnské univerzity* E8, 15–50.
- Podborský, V. 1966: Horákovská kultura, *Zprávy Československé společnosti archeologické při Československé akademii věd* VII/1, 2–12.
- Podborský, V. 1970: Mähren in der Spätbronzezeit und an der Schwelle der Eisenzeit. Brno.

- Podborský, V. 1980a: Dvě nová halštatská pohřebiště na jižní Moravě (Několik poznámek ke studiu společnosti lidu horákovské kultury), Sborník prací Filozofické fakulty brněnské univerzity E25, 75–124.
- Podborský, V. 1980b: Kulturní a sociální proměny jižní Moravy v době halštatské. In: Gediga, B. – Leciejewicz, L. – Wojciechowski, W. (eds.): Rola oddziaływań kręgu halsztackiego w rozwoju społeczeństw epoki żelaza w Polsce zachodniej na tle środkowoeuropejskim, Wrocław, 47–57.
- Podborský, V. 1993: Před branami historie (starší doba železná – halštatská). In: Podborský, V. a kol. (eds.): Praveké dějiny Moravy, Brno, 333–334.
- Popko, M. 1989: Wierzenia ludów starożytnej Azji Mniejszej. Warszawa.
- Přichystal, M. 2003: Pohřebiště kultury lužických popelnicových polí na „Nivkách“ u Slatinek. Nepublikovaný rukopis magisterské diplomové práce ÚAM FF MU Brno.
- Půlpán, M. 2012: Pohřebiště bylanské kultury v Lovosicích, část 1. Nepublikovaná diplomová práce FF UK Praha.
- Raschke, G. 1932: Das Ende der Lausitzer Kultur in Schlesien. Breslau.
- Remiszewska-Łowczycka, M. 1958: Śląska ceramika malowana z okresu halsztackiego, Ślęza 1/1958, 23–40.
- Říhovský, J. 1970: Halštatské hroby na pohřebišti v Klentnici. In: Klíma, B. (ed.): Sborník Josefu Poulíkovi k šedesátinám, Brno, 43–54.
- Siegfried-Weiss, A. 1979: Zur Dekorsyntax der bemalten Bylaner-Keramik, Archeologické rozhledy 31, 265–274.
- Schirmeisen, K. 1932: Beiträge zur Vorgeschichte des Mähr.-Neustädter Gebietes, Verhandlungen des Naturforschenden Vereines in Brünn 64, 115–143.
- Skutil, J. 1937: Praveká sídliště, pohřebiště a nálezy na Vyškovsku (soudní okres). Vyškov.
- Stegmann-Rajtár, S. 1986: Neuerkenntnisse zum Grab 169 von Brno-Obřany. In: Hallstatt Kolloquium Veszprém 1984. Mitteilungen des Archäologischen Instituts der Ungarischen Akademie der Wissenschaften 3, Budapest, 211–219.
- Stegmann-Rajtár, S. 1992: Spätbronze-und früheisenzeitliche Fundgruppen des mittleren Donaugebietes, Bericht der Römisch-Germanischen Kommission 73, 29–179.
- Stegmann-Rajtár, S. 1993: Mitteldonauländische Hallstattkultur und Lausitzer Kulturkreis – Einige Bemerkungen zur Entwicklung gegenseitiger Beziehungen in Mähren, Bericht der Römisch-Germanischen Kommission 74, 444–459.
- Stegmann-Rajtár, S. 1994: Vývoj stredodonajských popelnicových polí v neskorrej dobe bronzovej (Ha B) a vznik halštatskej kultúry, Slovenská archeológia 42/2, 319–331.

- Stegmann-Rajtár, S. 2009: Von Bayern bis nach Südmähren: Zur Verbreitung weslicher Gefäßformen in Gräbern der südmährischen Hallstattkultur. In: Husty, L. – Rind, M. M. – Schmotz, K. (eds.): Zwischen Münchshöfen und Windberg. Gedenkschrift für Karl Böhm. Internationale Archäologie, Studia honoraria 29, 227–246.
- Szafránski, W. 1987: Prahistoria religii na ziemiach polskich. Wrocław – Warszawa – Kraków – Gdańsk – Łódź.
- Šiška, D. 1983: Zničený žárový hrob platěnické keramiky na ulici Újezd, Štafeta 2, 26–28.
- Štrof, A. 1993: Kultura lužických popelnicových polí. In: Podborský, V. a kol. (eds.): Pravěké dějiny Moravy, Brno, 301–328.
- Štrof, A. 2000: Mladší doba bronzová a doba halštatská. In: Čižmář, M. – Geislerová, K. – Unger, J. (eds.): Výzkumy – Ausgrabungen 1993–1998, Brno, 37–44.
- Tajer, A. 2006: Bohatý hrob platěnické kultury z Blatce. In: Bém, M. – Peška, J. (eds.): Ročenka 2005, Olomouc, 178–205.
- Tajer, A. 2012: Halštatská malovaná keramika z polokulturní lokality v Křenovicích. In: Bém, M. – Peška, J. (eds.): Ročenka 2011, Olomouc, 121–134.
- Tajer, A. 2015: Hrob kultury platěnické z Drahanovic. In: Bém, M. – Peška, J. (eds.): Ročenka 2014, Olomouc, 156–170.
- Tajer, A. – Štín, L. 2014: Předběžné výsledky archeologického výzkumu lokality kultury platěnické v Lipníku nad Bečvou – Trnávce (okr. Přerov). In: Parma, D. (ed.): Doba popelnicových polí a doba halštatská ve střední Evropě, XII. mezinárodní konference „Popelnicová pole a doba halštatská“, 12.–15. květen 2014, Opava, 115–142.
- Tajer, A. – Vránová, V. 2011: Halštatská sídelní struktura na příkladu sídliště v Křenovicích. In: Korény, R. (ed.): Doba popelnicových polí a doba halštatská. Příspěvky z XI. konference, 7.–10. 9. 2010, Příbram, 157–172.
- Tichá Bambasová, S. 2019: Sídelní strategie v krajině křenovické sídelní aglomerace. Křenovice – „Hradisko“ a jeho zázemí v době halštatské. Nepublikovaný rkp. magisterské práce KHI UP Olomouc.
- Torbrügge, W. 1992: Die frühe Hallstattzeit (Ha C) in chronologischen Ansichten und notwendige Randbemerkungen. Teil II: der sogenannte „östliche Hallstattkreis“, Jahrbuch des Römisch-Germanischen Zentralmuseums 39, Mainz, 425–614.
- Torbrügge, W. 1965: Die Hallstattzeit in der Oberpfalz 2. Materialhefte zur bayerischen Vorgeschichte 20. Kallmünz.
- Uenze, H. P. 1971: Ein hallstattzeitliches Gräberfeld bei Dietfurt, Ldkr. Riedenburg/Opf., Bayerische Vorgeschichtsblätter 36, 1–23.
- Venclová, N. (ed.) 2008: Archeologie pravěkých Čech 6. Doba halštatská. Praha.
- Woźny, J. 1996: Symbolika wody w pradziejach Polski. Bydgoszcz.

Zápotocký, M. 1964: Bylanské kostrové hroby na dolním Poohří – Bylaner Skelettgräber im unteren Egergebiet, Památky archeologické 55/1, 156–177.

15. Katalog

Seznam nálezů z jednotlivých lokalit

1. Blatec H3 – „Za Nádražím“ (okr. Olomouc)
2. Blatec H3 – „Za Nádražím“ (okr. Olomouc)
3. Brodek u Prostějova (okr. Prostějov)
4. Drahanovice (okr. Olomouc)
5. Drahanovice H1 – „Za Kapličkou“ (okr. Olomouc)
6. Horka nad Moravou – „Nad Skalkou“ (okr. Olomouc)
7. Horka nad Moravou – „Nad Skalkou“ (okr. Olomouc)
8. Horka nad Moravou – „Nad Skalkou“ (okr. Olomouc)
9. Horka nad Moravou – „Nad Skalkou“ (okr. Olomouc)
10. Horka nad Moravou – „Nad Skalkou“ (okr. Olomouc)
11. Horka nad Moravou – „Nad Skalkou“ (okr. Olomouc)
12. Horka nad Moravou – „Nad Skalkou“ (okr. Olomouc)
13. Ivaň (okr. Prostějov)
14. Jezernice (okr. Přerov)
15. Králová (okr. Olomouc)
16. Křenovice obj. 123 – „Vinice“ (okr. Přerov)
17. Křenovice obj. 124 – „Vinice“ (okr. Přerov)
18. Křenovice obj. 163 – „Vinice“ (okr. Přerov)
19. Křenovice obj. 215 – „Vinice“ (okr. Přerov)
20. Křenovice obj. 337 – „Vinice“ (okr. Přerov)
21. Lipník nad Bečvou-Trnávka H57 – „Zadní“ (okr. Přerov)
22. Mostkovice H2 – „Přední díly“ (okr. Prostějov)
23. Mostkovice H2 – „Přední díly“ (okr. Prostějov)
24. Nasobůrky (okr. Olomouc)
25. Nedakonice (okr. Uherské Hradiště)
26. Němčice nad Hanou – „Nad Hliníkem“ (okr. Prostějov)
27. Němčice nad Hanou – „Nad Hliníkem“ (okr. Prostějov)
28. Prostějov – „ul. Újezd“ (okr. Prostějov)
29. Pustiměř (okr. Vyškov)
30. Seloutky H6/1926 – „Na Šťastných“ (okr. Prostějov)
31. Seloutky H1/2012 Kašina – „Na Šťastných“ (okr. Prostějov)
32. Seloutky H8/2012 – „Na Šťastných“ (okr. Prostějov)
33. Seloutky H8/2012 – „Na Šťastných“ (okr. Prostějov)
34. Seloutky H10/2012 – „Na Šťastných“ (okr. Prostějov)
35. Seloutky H10/2012 – „Na Šťastných“ (okr. Prostějov)
36. Seloutky H1/2017 – „Na Šťastných“ (okr. Prostějov)
37. Seloutky H1/2017 – „Na Šťastných“ (okr. Prostějov)
38. Seloutky H2/2017 – „Na Šťastných“ (okr. Prostějov)
39. Seloutky H3/2017 – „Na Šťastných“ (okr. Prostějov)
40. Seloutky H4/2017 – „Na Šťastných“ (okr. Prostějov)
41. Seloutky H4/2017 – „Na Šťastných“ (okr. Prostějov)
42. Seloutky H4/2017 – „Na Šťastných“ (okr. Prostějov)
43. Slatinky PH27 – „Nivky“ (okr. Prostějov)
44. Slatinky PH27 – „Nivky“ (okr. Prostějov)
45. Slatinky PH48 – „Nivky“ (okr. Prostějov)
46. Slatinky PH48 – „Nivky“ (okr. Prostějov)

47. Slatinky PH71 – „Nivky“ (okr. Prostějov)
48. Slatinky PH114 – „Nivky“ (okr. Prostějov)
49. Slatinky PH118 – „Nivky“ (okr. Prostějov)
50. Slatinky PH139 – „Nivky“ (okr. Prostějov)
51. Uherský Brod (okr. Uherské Hradiště)
52. Určice H4 – „Hájové“ (okr. Prostějov)
53. Určice H4 – „Hájové“ (okr. Prostějov)
54. Určice H4 – „Hájové“ (okr. Prostějov)
55. Určice H5 – „Hájové“ (okr. Prostějov)
56. Určice H5 – „Hájové“ (okr. Prostějov)
57. Určice H5 – „Hájové“ (okr. Prostějov)
58. Velehrad (okr. Uherské Hradiště)

1. Blatec H3 – „Za Nádražím“ (okr. Olomouc)

Datace: Ha C2

Kulturní kontext: platěnická skupina východohalštatské kultury

Nálezový kontext: platěnický žárový hrob

Popis situace: Při záchranném archeologickém výzkumu v trati „Za nádražím“, na okraji sprašové terasy orientované S–J, bylo v letech 1997 a 2001 při strojovém hloubení rýhy pro kabel zachyceno několik objektů z období eneolitu a také žárové hroby z doby halštatské. Hrob č. 3, nalezený v roce 2001, byl částečně poškozen pouze v místě svého západního okraje, podle zachované části se pak předpokládá, že původní tvar hrobu byl nepravidelný obdélník s rovným plochým dnem bez dřevěné konstrukce. Velikost hrobové jámy byla zhruba 2 x 1,7 m s max. hloubkou 1,3 m. Keramické nádoby byly umístěny ve střední části hrobu, přičemž největší amforovitá zásobnice byla u západní strany hrobu a další nádoby byly umístěny východně od ní. Popelnice s přepálenými lidskými kostmi byla lehce stranou od zbytku nádob, u jižní stěny hrobové komory. Kovové artefakty byly umístěny v zásypu hrobové jámy mezi nádobami.

Nálezy malované keramiky:

Nádoba č. 22 – miska s esovitým profilem a nálevkovitým tělem, kónicky tvarované hrdlo odděleno výrazným prohnutým okrajem, dno vtlačené dovnitř. Na tmavočerveném podkladu je bílé a černé malování. Jedná se o 10-15 mm široký bílý pás v místě maximální výdutí, ohraničený nahoře i dole černou čarou, na němž jsou černé šikmo šrafované svislé trojúhelníky a svislé a šikmé vícenásobné svazky čar. Na tmavočerveném podkladu hrdla nádoby jsou tři svazky čtyř souběžných čar, spojených tečkovanou linií. Na vnitřním vykloněném okraji je na třech místech nanесena bílá barva, na níž jsou taktéž svazky přímých souběžných čar.

Rozměry misky: výška 70 mm; šířka okraje 120 mm; šířka výdutě 126 mm; šířka podstavy 40 mm.

Inv. č. 11/2001–804/22.

Typ dle Podborského Ib.

Ostatní nálezy: tuhovaná keramika, keramika, fragment železné jehlice, fragment železné tyčinky, železný obloukovitý nůž s trnovitým neodsazeným řapem, fragment železného

nožíku, fragment v řezu oválného náramku s kuličkou na konci, fragment bronzového drátku.

Literatura: Tajer 2006, obr. 1–3; foto 1–2, 12.

Uložení: Archeologické centrum Olomouc

2. Blatec H3 – „Za Nádražím“ (okr. Olomouc)

Datace: Ha C2

Kulturní kontext: platěnická skupina východohalštatské kultury

Nálezový kontext: platěnický žárový hrob

Popis situace: Při záchranném archeologickém výzkumu v trati „Za nádražím“, na okraji sprašové terasy orientované S–J, bylo v letech 1997 a 2001 při strojovém hloubení rýhy pro kabel zachyceno několik objektů z období eneolitu a také žárové hroby z doby halštatské. Hrob č. 3, nalezený v roce 2001, byl částečně poškozen pouze v místě svého západního okraje, podle zachované části se pak předpokládá, že původní tvar hrobu byl nepravidelný obdélník s rovným plochým dnem bez dřevěné konstrukce. Velikost hrobové jámy byla zhruba 2 x 1,7 m s max. hloubkou 1,3 m. Keramické nádoby byly umístěny ve střední části hrobu, přičemž největší amforovitá zásobnice byla u západní strany hrobu a další nádoby byly umístěny východně od ní. Popelnice s přepálenými lidskými kostmi byla lehce stranou od zbytku nádob, u jižní stěny hrobové komory. Kovové artefakty byly umístěny v zásypu hrobové jámy mezi nádobami.

Nálezy malované keramiky:

Nádoba č. 23 – miska s esovitým profilem a okrajem prohnutým směrem ven, dno vtlačené dovnitř. Na tmavočerveném podkladu je bílé a černé malování. Jedná se o 10-15 mm široký bílý pás v místě maximální výdutí, ohraničený nahoře i dole černou čarou, na němž jsou černé šikmo šrafované svislé trojúhelníky a svislé a šikmé vícenásobné svazky čar. Na tmavočerveném podkladu hrdla nádoby jsou tři svazky čtyř souběžných čar, spojených tečkovanou linií. Na vnitřním vykloněném okraji je na třech místech nanesena bílá barva, na níž jsou taktéž svazky přímých souběžných čar.

Rozměry misky: výška 63 mm; šířka okraje 110 mm; šířka výdutě 150 mm; šířka podstavce 35 mm.

Inv. č. 11/2001–804/22.

Typ dle Podborského Ib.

Ostatní nálezy: tuhovaná keramika, keramika, fragment železné jehlice, fragment železné tyčinky, železný obloukovitý nůž s trnovitým neodsazeným řapem, fragment železného nožíku, fragment v řezu oválného náramku s kuličkou na konci, fragment bronzového drátku.

Literatura: Tajer 2006, obr. 1–3; Foto 1–2, 13.

Uložení: Archeologické centrum Olomouc

3. Brodek u Prostějova (okr. Prostějov)

Datace: -

Kulturní kontext: platěnická skupina východohalštatské kultury

Nálezový kontext: platěnické žárové hroby (?)

Popis situace: -

Nálezy malované keramiky:

Mísa typu Ia dle Podborského

Ostatní nálezy: -

Literatura: Podborský 1963, 28.

Uložení: Moravské zemské muzeum Brno

4. Drahanovice (okr. Olomouc)

Datace: -

Kulturní kontext: platěnická skupina východohalštatské kultury

Nálezový kontext: Podborský uvádí „platěnické sídliště (?)“, podle novějších nálezů z této lokality se však lze domnívat, že se spíše jednalo o rozrušené pohřebiště v místě vlečky do cukrovaru

Popis situace: -

Nálezy malované keramiky:

Miska typu Ib (?) dle Podborského

Ostatní nálezy: -

Literatura: Kovář 1924, 128; Podborský 1963, 28.

Uložení: -

5. Drahanovice H1 – „Za Kapličkou“ (okr. Olomouc)

Datace: Ha C2/D1

Kulturní kontext: platěnická skupina východohalštatské kultury

Nálezový kontext: platěnický žárový hrob

Popis situace: V roce 2013 se v trati „Za kapličkou“ na poli severně bytových domů a západně vlečky do cukrovaru v severozápadní části obce Drahanovice hloubil výkop pro rozvody vysokého a nízkého napětí a trafostanice (Kalábek 2015). Rýhování porušilo severovýchodní okraj hrobové jámy a dvě keramické nádoby. Mělký, původně obdélný či čtvercový, hrob s rovným dnem a pravidelnými stěnami o hloubce 0,12 m, délce 1,20 m a šířce 0,75 m byl orientovaný SSV–JJZ. Hrob obsahoval 11 keramických nádob, které byly rozmístěny zejména u jižní a západní stěny hrobu. Největší nádobou byla amforovitá zásobnice nalézající se na jižní straně hrobu, kolem ní pak byly umístěny menší nádoby včetně kulovité mísy, v které byl uložen malovaný šálek. Z keramického inventáře, v němž převažovaly mísy různé velké a rozmanitě tvarované, se dalo 6 nádob rekonstruovat. V centrální a severní části hrobu nebyly kromě několika špatně zachovalých zvířecích kostí žádné další artefakty. Fragmentární byly též kovové nálezy – železná tyčinka, zlomek bronzového drátku a bronzová záušnice ve zlomcích. V zásypu hrobové jámy byl také nalezen jeden neopracovaný a jeden opracovaný kámen, které však s jistotou nelze považovat za hrobové milodary. Hrob, prozkoumaný roku 2013, je považován za součást pohřebiště starší doby železné, které zde bylo detekováno již roku 1922 při stavbě kolejiště do cukrovaru a jehož další část se sedmi hroby byla zkoumána také roku 1986 (Kovář 1924, 128; Kališová 1989, 38).

Nálezy malované keramiky:

Nádoba č. 7 – plynule profilovaný šálek s krátkým hrdlem a lehce vychýleným okrajem směrem ven, dno se nedochovalo. Na tmavě okrovém podkladu byly v oblasti maximální výduti a hrdla zřetelné zbytky černé malby v podobě širších šikmých pásů tvořících svislé trojúhelníky a na výduti také symbol trikvetry. Šálek byl nalezen v nádobě č. 8, která se

dochovala pouze ve fragmentech. Jednalo se o špatně vypálenou polokulovitou mísu tmavě šedé barvy, uvnitř a vně pod okrajem tuhovanou, s odhadovaným průměrem okraje kolem 190 mm.

Rozměry šálku: výška 50 mm; průměr okraje 95 mm; průměr výdutě 110 mm.

Inv. č. 73/2013–800–7.

Typ -

Ostatní nálezy: keramické nádoby, železná tyčinka, zlomek bronzového drátku a bronzová záušnice ve zlomcích, kamenné nástroje (?)

Literatura: Tajer 2015; Kalábek 2015; Kovář 1924, 128; Kališová 1989, 38.

Uložení: Archeologické centrum Olomouc

6. Horka nad Moravou – „Nad Skalkou“ (okr. Olomouc)

Datace: -

Kulturní kontext: platěnická skupina východohalštatské kultury

Nálezový kontext: platěnické žárové hroby

Popis situace: -

Nálezy malované keramiky:

Šálek Ia dle Podborského

Ostatní nálezy: -

Literatura: Červinka 1911, 45, obr. 16; Podborský 1963, 28.

Uložení: Moravské zemské muzeum, Vlastivědné muzeum Olomouc

7. Horka nad Moravou – „Nad Skalkou“ (okr. Olomouc)

Datace: -

Kulturní kontext: platěnická skupina východohalštatské kultury

Nálezový kontext: platěnické žárové hroby

Popis situace: -

Nálezy malované keramiky:

Šálek Ia dle Podborského

Ostatní nálezy: -

Literatura: Červinka 1911, 45, obr. 16; Podborský 1963, 28.

Uložení: Moravské zemské muzeum, Vlastivědné muzeum Olomouc

8. Horka nad Moravou – „Nad Skalkou“ (okr. Olomouc)

Datace: -

Kulturní kontext: platěnická skupina východohalštatské kultury

Nálezový kontext: platěnické žárové hroby

Popis situace: -

Nálezy malované keramiky:

Osudí Ib dle Podborského

Ostatní nálezy: -

Literatura: Červinka 1911, 45, obr. 16; Podborský 1963, 28.

Uložení: Moravské zemské muzeum, Vlastivědné muzeum Olomouc

9. Horka nad Moravou – „Nad Skalkou“ (okr. Olomouc)

Datace: -

Kulturní kontext: platěnická skupina východohalšatské kultury

Nálezový kontext: platěnické žárové hroby

Popis situace: -

Nálezy malované keramiky:

Osudí Ib dle Podborského

Ostatní nálezy: -

Literatura: Červinka 1911, 45, obr. 16; Podborský 1963, 28.

Uložení: Moravské zemské muzeum, Vlastivědné muzeum Olomouc

10. Horka nad Moravou – „Nad Skalkou“ (okr. Olomouc)

Datace: -

Kulturní kontext: platěnická skupina východohalšatské kultury

Nálezový kontext: platěnické žárové hroby

Popis situace: -

Nálezy malované keramiky:

Mísa s prohnutým hrdlem IIa dle Podborského

Ostatní nálezy: -

Literatura: Červinka 1911, 45, obr. 16; Podborský 1963, 28.

Uložení: Moravské zemské muzeum, Vlastivědné muzeum Olomouc

11. Horka nad Moravou – „Nad Skalkou“ (okr. Olomouc)

Datace: -

Kulturní kontext: platěnická skupina východohalšatské kultury

Nálezový kontext: platěnické žárové hroby

Popis situace: -

Nálezy malované keramiky:

Miska IIb dle Podborského

Ostatní nálezy: -

Literatura: Červinka 1911, 45, obr. 16; Podborský 1963, 28.

Uložení: Moravské zemské muzeum, Vlastivědné muzeum Olomouc

12. Horka nad Moravou – „Nad Skalkou“ (okr. Olomouc)

Datace: -

Kulturní kontext: platěnická skupina východohalšatské kultury

Nálezový kontext: platěnické žárové hroby

Popis situace: -

Nálezy malované keramiky:

Miska II/III dle Podborského

Ostatní nálezy: -

Literatura: Červinka 1911, 45, obr. 16; Podborský 1963, 28.

Uložení: Moravské zemské muzeum, Vlastivědné muzeum Olomouc

13. Ivaň (okr. Prostějov)

Datace: -

Kulturní kontext: platěnická skupina východohalštatské kultury

Nálezový kontext: náhodné hrobové nálezy

Popis situace: -

Nálezy malované keramiky:

Šálek typu IIb dle Podborského

Ostatní nálezy: -

Literatura: Podborský 1963, 28.

Uložení: Muzeum Prostějov

14. Jezernice (okr. Přerov)

Datace: -

Kulturní kontext: platěnická skupina východohalštatské kultury

Nálezový kontext: náhodný hrobový (?) nález

Popis situace: -

Nálezy malované keramiky:

Mísa typu IIa dle Podborského

Ostatní nálezy: -

Literatura: Podborský 1963, 28.

Uložení: Muzeum Hranice

15. Králová (okr. Olomouc)

Datace: -

Kulturní kontext: platěnická skupina východohalštatské kultury

Nálezový kontext: sídliště

Popis situace: -

Nálezy malované keramiky: neurčeno

Ostatní nálezy: -

Literatura: Schirmeisen 1932, 126; Podborský 1963, 28.

Uložení: -

16. Křenovice obj. 123 – „Vinice“ (okr. Přerov)

Datace: Ha C2/D1

Kulturní kontext: platěnická skupina východohalštatské kultury

Nálezový kontext: sídliště

Popis situace: V letech 2006 a 2007 byl prováděn záchranný archeologický výzkum na katastru obce Křenovice v trati Vinice. Zde bylo na S–J orientované terénní vlně prozkoumáno 450 pravěkých a raně středověkých objektů. Do halštatu náleželo 191 objektů, jedná se zejména o kúlové jamky, zásobnice, hliníky a další sídlištní jámy. Nejvíce zastoupeným artefaktem byla keramika, amforovitě zásobnice, látky, mísy. V pěti objektech byla nalezena malovaná keramika. Tyto objekty č. 123, 124, 163, 215 a 337 byly v centrální

části výzkumu, kde byla největší koncentrace sídelních jam. Na západní straně tyto sídelní jámy ohraničovaly zřejmě stavby hospodářského rázu, jejichž přítomnost dokládají sloupové jamky (Tajer – Vránová 2011). Tyto objekty jsou interpretovány jako polozemnice, které sloužily buď k bydlení, nebo jako výrobní objekt. Mají hloubku 0,80 m až 1,50 m, délku 3,0 a šířku 4,3 m. U objektů 123, 163 a 215 byly také detekovány rezidua vchodů a vnitřních konstrukcí. Objekt č. 123 byl kruhového tvaru o rozměrech 3,0 m délky a 0,8 m hloubky s příkými stěnami a mírně zvlněným dnem. Zřejmě u jižní stěny byl vchod a u severozápadní sloupová konstrukce přístřešku. V objektu bylo množství keramických střepů, např. amforovitých zásobnic s rýhami, kolečky a plastickými výčnělky, fragmenty hrncovitých nádob, mís se zataženým okrajem, šálků a hrnků.

Nálezy malované keramiky:

Fragment z těla pravděpodobně profilované misky, okrový, dobře vypálený. Původně zřejmě malovaný červenou podkladovou barvou a na výduti bílou engobou, přičemž hranice těchto dvou barev oddělovala 3 mm široká černá horizontální linie.

Rozměry: -

Inv. č.: -

Typ Ia dle Podborského

Ostatní nálezy: Keramika.

Literatura: Tajer 2012; obr. 4:2,3; 5:2; foto 4

Uložení: Archeologické centrum Olomouc

17. Křenovice obj. 124 – „Vinice“ (okr. Přerov)

Datace: Ha C2/ D1

Kulturní kontext: platěnická skupina východohalštatské kultury

Nálezový kontext: sídliště

Popis situace: V letech 2006 a 2007 byl prováděn záchranný archeologický výzkum na katastru obce Křenovice v trati Vinice. Zde bylo na S–J orientované terénní vlně prozkoumáno 450 pravěkých a raně středověkých objektů. Do halštatu náleželo 191 objektů, jedná se zejména o kůlové jamky, zásobnice, hliníky a další sídlištní jámy. Nejvíce zastoupeným artefaktem byla keramika, amforovité zásobnice, látky, mísy. V pěti objektech byla nalezena malovaná keramika. Tyto objekty č. 123, 124, 163, 215 a 337 byly v centrální části výzkumu, kde byla největší koncentrace sídelních jam. Na západní straně tyto sídelní jámy ohraničovaly zřejmě stavby hospodářského rázu, jejichž přítomnost dokládají sloupové jamky (Tajer – Vránová 2011). Tyto objekty jsou interpretovány jako polozemnice, které sloužily buď k bydlení, nebo jako výrobní objekt. Mají hloubku 0,80 m až 1,50 m, délku 3,0 a šířku 4,3 m. U objektů 123, 163 a 215 byly také detekovány rezidua vchodů a vnitřních konstrukcí. Objekt č. 124 byl oválná jáma o vakovitém řezu, s nepravidelnými stupňovitými stěnami a lehce konkávním dnem. Na délku měřil 3,7 m, na šířku 3,16 m, hloubka byla 1,16 m, orientace S–J. Stejně jako ve výše uvedeném objektu, i zde byly nalezeny keramické střepy mís, amforovitých zásobnic, hrncovitých nádob, šálků i keramické štěrchatko.

Nálezy malované keramiky:

Dva fragmenty mísovité esovité profilované nádoby s výrazně odděleným hrdlem a okrajem vyklenutým směrem ven. Podkladová barva červená s černou geometrickou výzdobou ve formě nepravidelných půloblouků protnutých vertikální páskou stočenou dole doleva,

končící na rozhraní hrdla a výdutě. Konce oblouků na hrdle zvýrazněny tečkami. Na levé straně je půloblouků devět, na pravé osm. Nalevo je také částečně dochován fragment ornamentu tvořený dvěma černými čárkami. Pod okrajem nádoby je pak pás černých teček. Červená barva nebyla pouze na vnějším povrchu nádoby, ale z části také i na vnitřním povrchu okraje.

Rozměry: -

Inv. č.: -

Typ Ib dle Podborského

Ostatní nálezy: Keramika.

Literatura: Tajer 2012, obr. 5:1, foto 3.

Uložení: Archeologické centrum Olomouc

18. Křenovice obj. 163 – „Vinice“ (okr. Přerov)

Datace: Ha C2/D1

Kulturní kontext: platěnická skupina východohalštatské kultury

Nálezový kontext: sídliště

Popis situace: V letech 2006 a 2007 byl prováděn záchranný archeologický výzkum na katastru obce Křenovice v trati Vinice. Zde bylo na S–J orientované terénní vlně prozkoumáno 450 pravěkých a raně středověkých objektů. Do halštatu náleželo 191 objektů, jedná se zejména o kulevé jamky, zásobnice, hliníky a další sídlištní jámy. Nejvíce zastoupeným artefaktem byla keramika, amforovitě zásobnice, látky, mísy. V pěti objektech byla nalezena malovaná keramika. Tyto objekty č. 123, 124, 163, 215 a 337 byly v centrální části výzkumu, kde byla největší koncentrace sídelních jam. Na západní straně tyto sídelní jámy ohraničovaly zřejmě stavby hospodářského rázu, jejichž přítomnost dokládají sloupové jamky (Tajer – Vránová 2011). Tyto objekty jsou interpretovány jako polozemnice, které sloužily buď k bydlení, nebo jako výrobní objekt. Mají hloubku 0,80 m až 1,50 m, délku 3,0 a šířku 4,3 m. U objektů 123, 163 a 215 byly také detekovány rezidua vchodů a vnitřních konstrukcí. Objekt č. 163 měl pravidelný kruhový tvar, vanovitý řez, pravidelné přímé stěny a rovné dno. Jeho velikost byla 3,80 m na délku, hloubka 1,05 m. Na západní straně bylo na dně cca 1,5 m dlouhé a 1,0 m široké prohloubení oválného tvaru, které by mohlo odpovídat vstupu do objektu. Také v tomto objektu byly keramické střepy amforovitých zásobnic, hrnců a dalších hrncovitých nádob, mís a drobotvaré keramiky.

Nálezy malované keramiky:

Fragment spodní části těla mísy s oboustranným červenohnědým podkladem. Vnější strana zdobena černě malovanou trikvetrou a fragmentárně zachovalým ornamentem ve tvaru obráceného zakulaceného písmena T, zřejmě se jednalo o kolečko s křížkem nebo sluníčkem uvnitř. Z vnitřní strany je černě namalovaná trikvetra, osmiramenné sluníčko a fragment kruhu, který opisoval obvod dna, z něhož na stěně nádoby vystupují dva levostranně zahnuté háčky.

Rozměry: -

Inv. č.: -

Typ Ib dle Podborského

Ostatní nálezy: Keramika.

Literatura: Tajer 2012, obr. 5:6, foto 1–2.

Uložení: Archeologické centrum Olomouc

19. Křenovice obj. 215 – „Vinice“ (okr. Přerov)

Datace: Ha C2/D1

Kulturní kontext: platěnická skupina východohalšatské kultury

Nálezový kontext: sídliště

Popis situace: V letech 2006 a 2007 byl prováděn záchranný archeologický výzkum na katastru obce Křenovice v trati Vinice. Zde bylo na S–J orientované terénní vlně prozkoumáno 450 pravěkých a raně středověkých objektů. Do halštatu náleželo 191 objektů, jedná se zejména o kůlové jamky, zásobnice, hliníky a další sídlištní jámy. Nejvíce zastoupeným artefaktem byla keramika, amforovité zásobnice, látky, mísy. V pěti objektech byla nalezena malovaná keramika. Tyto objekty č. 123, 124, 163, 215 a 337 byly v centrální části výzkumu, kde byla největší koncentrace sídelních jam. Na západní straně tyto sídelní jámy ohraničovaly zřejmě stavby hospodářského rázu, jejichž přítomnost dokládají sloupové jamky (Tajer – Vránová 2011). Tyto objekty jsou interpretovány jako polozemnice, které sloužily buď k bydlení, nebo jako výrobní objekt. Mají hloubku 0,80 m až 1,50 m, délku 3,0 a šířku 4,3 m. U objektů 123, 163 a 215 byly také detekovány rezidua vchodů a vnitřních konstrukcí. Objekt č. 215 byl pravidelného oválného tvaru, vakovitého řezu, stupňovitých stěn o strmém sklonu a stupňovitého, mírně konkávního dna, o celkových rozměrech 4,3 m délky, 3,7 m šířky a 1,5 m hloubky. Na severní straně jámy byl výklenek s rozměry 2,0 m x 1,20 m. Taktéž v tomto objektu byly keramické střepy zásobníkových amfor a mís, zejména s dovnitř zataženým okrajem a vnitřním vlešťováním.

Nálezy malované keramiky:

Střep šedé barvy z výdutě větší nádoby zdobený šedočerným obloukem o šířce 0,5 – 1,0 cm. Na konci oblouku na okraji střepu jsou fragmentárně zachované stopy po barvě, lze tedy uvažovat, že výzdoba byla na větší části nádoby. Střep zřejmě sekundárně přišel do kontaktu s ohněm.

Rozměry: -

Inv. č.: -

Typ: -

Ostatní nálezy: Keramika.

Literatura: Tajer 2012, obr. 5:5, foto 6.

Uložení: Archeologické centrum Olomouc

20. Křenovice obj. 337 – „Vinice“ (okr. Přerov)

Datace: Ha C2/D1

Kulturní kontext: platěnická skupina východohalšatské kultury

Nálezový kontext: sídliště

Popis situace: V letech 2006 a 2007 byl prováděn záchranný archeologický výzkum na katastru obce Křenovice v trati Vinice. Zde bylo na S–J orientované terénní vlně prozkoumáno 450 pravěkých a raně středověkých objektů. Do halštatu náleželo 191 objektů, jedná se zejména o kůlové jamky, zásobnice, hliníky a další sídlištní jámy. Nejvíce zastoupeným artefaktem byla keramika, amforovité zásobnice, látky, mísy. V pěti objektech byla nalezena malovaná keramika. Tyto objekty č. 123, 124, 163, 215 a 337 byly v centrální

části výzkumu, kde byla největší koncentrace sídelních jam. Na západní straně tyto sídelní jámy ohraničovaly zřejmě stavby hospodářského rázu, jejichž přítomnost dokládají sloupové jamky (Tajer – Vránová 2011). Tyto objekty jsou interpretovány jako polozemnice, které sloužily buď k bydlení, nebo jako výrobní objekt. Mají hloubku 0,80 m až 1,50 m, délku 3,0 a šířku 4,3 m. U objektů 123, 163 a 215 byly také detekovány rezidua vchodů a vnitřních konstrukcí. Objekt č. 337 měl kruhový tvar o délce 2,96 m a hloubce 1,14 m, pravidelné stěny s mírně převislým sklonem a rovné dno. I zde byly nalezeny keramické střepy amforovitých nádob, hrnců a mísy, z nichž některé měly vlešt'ovanou výzdobu.

Nálezy malované keramiky:

Střep z mísy okrové barvy s černou výzdobu ve formě přímé čáry směřující šikmo z leva doprava, z které vybíhaly menší čáry. Zřejmě se jedná o část šikmo šrafovaného trojúhelníku. Pokud by se však jednalo o ornament ve tvaru žebříku, který je znám i z bylanské kultury i polského Slezska (např. kultový vozík z Domasławi), lze uvažovat o vzdálených kontaktech s těmito kulturami.

Rozměry: -

Inv. č.: -

Typ Ib dle Podborského

Ostatní nálezy: Keramika.

Literatura: Tajer 2012, obr. 5:4, foto 5.

Uložení: Archeologické centrum Olomouc

21. Lipník nad Bečvou-Trnávka H57 – „Zadní“ (okr. Přerov)

Datace: Ha C2/D1

Kulturní kontext: platěnická skupina východohalštatské kultury

Nálezový kontext: žárový hrob

Popis situace: V roce 2013 se zkoumalo pohřebiště platěnické skupiny v rámci výstavby dálnice D1 v úseku Přerov – Lipník nad Bečvou. V místě terasy svažující se k dnes neexistující vodoteči, zhruba 3 km SZ od Lipníku nad Bečvou, se při plošné skrývce podařilo prozkoumat pohřebiště v celém rozsahu. Celkem bylo zachyceno 71 žárových hrobů a 36 objektů. Devět kruhových žlábků, v jejichž zásypech se nalézaly fragmenty keramických nádob, mazanice a kameny, poukazuje na nadzemní konstrukci hrobových jam. Hroby měly většinou pravidelný čtvercový nebo obdélný tvar jámy, byly poměrně mělké. Keramické nádoby byly do hrobů umíst'ovány tak, že se nedotýkaly stěn, proto se uvažuje o zpevnění hrobu výdřevou. Jedním z nejbohatších hrobů byl hrob č. 57 na západním okraji pohřebiště. Měl pravidelný čtvercový půdorys, orientaci SJ–JV, pravidelné přímé stěny. Rozměry hrobové jámy byly 1,60 m na délku a šířku a 0,30 m hloubky od úrovně podloží. V západní části hrobu bylo celkově 24 keramických nádob. U SZ stěny byly dvě amfory, od nich směrem ke střední části hrobu byly umíst'eny velikostně menší nádoby. Východní část hrobu obsahovala pouze jednu amforu a dvě menší nádobky ve zlomcích. Doprostřed hrobu byla umíst'ena amforovitá nádoba/osudí s kremací a také železné náramky, bronzové záušnice a skleněné korálky. Železný nůž, zlomek čepele a jehlice byly umíst'eny buď v nádobách, nebo samostatně v hrobě, kde byly taktéž nespálené, pravděpodobně zvířecí kosti.

Nálezy malované keramiky:

Amforovitá nádobka č. 14 oranžové okrové barvy s trojčlennou profilací. Na výduti byla malovaná výzdoba ve formě okružního, cca 30 mm širokého, bílého pásu, na kterém byly svíslé trojúhelníky černé barvy se šrafováním. Bílý pás byl z horní i spodní strany olemován tenkou černou čarou.

Rozměry: výška 230 mm; průměr výdutě 200 mm; průměr okraje 145 mm; průměr dna 80 mm.

Inv. č. 06/2013/-856-18

Typ -

Ostatní nálezy: Keramika, železné náramky, jehlice, labuťkovitá jehlice s klobučkovitou hlavicí, železný nůž, železná čepel – zlomek nože, dva skleněné korálky, šest drobných skleněných (?) kroužků hnědé barvy, bronzové záušnice ve zlomcích.

Literatura: Tajer – Šín 2014, foto 4.

Uložení: Archeologické centrum Olomouc

22. Mostkovice H2 – „Přední díly“ (okr. Prostějov)

Datace: Ha C2

Kulturní kontext: platěnická skupina východohalšatské kultury

Nálezový kontext: hrob se žárovým pohřbem, komorový (?)

Popis situace: Hrob orientace S–J, označený H2, exkavovaný Antonínem Gottwaldem v trati „Přední díly“, východně od silnice k Ohrozimi. Gottwald ho popisuje jako „zavalený kameny“, proto se zde uvažuje o možnosti, že se jedná o komorový hrob (Gottwald 1931, 93, obr. 103–105). Kromě malované keramiky je zajímavým keramickým artefaktem také zoomorfní nádobka – rhyton ve tvaru krávy, která má výlevku v tlamě a nálevku na hřbetě.

Nálezy malované keramiky:

Mísa s prohnutým hrdlem a prohnutým dnem, vnější povrch cihlově-cihlový s rezidui černého malování, vnitřní povrch cihlově cihlový.

Rozměry: výška 61 mm; průměr okraje 132 mm; průměr max. výdutě 154 mm; průměr dna 30 mm.

Inv. č.: A 72 199.

Typ dle Podborského Ib; typ dle Golce SB

Ostatní nálezy: Tuhovaná keramika, zoomorfní keramická nádoba – rhyton ve tvaru krávy, železná sekera s raménky.

Literatura: Gottwald 1931, 93, obr. 103–105; Golec – Fojtík 2020, 260.

Uložení: Vlastivědné muzeum Olomouc

23. Mostkovice H2 – „Přední díly“ (okr. Prostějov)

Datace: Ha C2

Kulturní kontext: platěnická skupina východohalšatské kultury

Nálezový kontext: hrob se žárovým pohřbem, komorový (?)

Popis situace: Hrob orientace S–J, označený H2, exkavovaný Antonínem Gottwaldem v trati „Přední díly“, východně od silnice k Ohrozimi. Gottwald ho popisuje jako „zavalený kameny“, proto se zde uvažuje o možnosti, že se jedná o komorový hrob (Gottwald 1931, 93, obr. 103–105).

Nálezy malované keramiky:

Amfora/osudí s prohnutým dnem, vnější povrch karmínový, okraj a hrdlo tuhované, vnitřní povrch neurčen (zatřen sádrou), malování na max. výduti - tuhové soustředěné čtverce s tečkami uprostřed a plné trojúhelníky v okrajových polích.

Rozměry: výška 252 mm; průměr okraje 199 mm; průměr max. výdutě 339 mm; průměr dna 95 mm.

Inv. č.: A 72 200.

Typ IIIa dle Podborského, typ dle Golce SB

Ostatní nálezy: Tuhovaná keramika, železná sekera s raménky.

Literatura: Gottwald 1931, 93, obr. 103–105; Golec – Fojtík 2020, 260.

Uložení: Vlastivědné muzeum Olomouc

24. Nasobůrky (okr. Olomouc)

Datace: -

Kulturní kontext: platěnická skupina východohalšatské kultury

Nálezový kontext: náhodný nález

Popis situace: -

Nálezy malované keramiky:

Mísa typu II/III dle Podborského

Ostatní nálezy: -

Literatura: Podborský 1963, 29.

Uložení: Moravské zemské muzeum, Vlastivědné muzeum Olomouc

25. Nedakonice (okr. Uherské Hradiště)

Datace: -

Kulturní kontext: platěnická skupina východohalšatské kultury

Nálezový kontext: žárové pohřebiště

Popis situace: Hrob XXII

Nálezy malované keramiky:

amfora typu IIIb

Ostatní nálezy: -

Literatura: Podborský 1963, 29.

Uložení: Slovácké muzeum v Uherském Hradišti

26. Němčice nad Hanou – „Nad Hliníkem“ (okr. Prostějov)

Datace: -

Kulturní kontext: platěnická skupina východohalšatské kultury

Nálezový kontext: žárové pohřebiště

Popis situace: -

Nálezy malované keramiky:

Mísa typu Ia dle Podborského

Ostatní nálezy: -

Literatura: Böhm 1941, tab. 52–53.; Podborský 1963, 29.

Uložení: Muzeum Přerov

27. Němčice nad Hanou – „Nad Hliníkem“ (okr. Prostějov)

Datace: -

Kulturní kontext: platěnická skupina východohalšatské kultury

Nálezový kontext: žárové pohřebiště

Popis situace: -

Nálezy malované keramiky:

Šálek typu Ia dle Podborského

Ostatní nálezy: -

Literatura: Böhm 1941, tab. 52–53.; Podborský 1963, 29.

Uložení: Muzeum Přerov

28. Prostějov – „ul. Újezd“ (okr. Prostějov)

Datace: Ha C2–D1

Kulturní kontext: platěnická skupina východohalšatské kultury

Nálezový kontext: zničený žárový hrob

Popis situace: V roce 1982 se demolovala stará zástavba v ulici Újezd v Prostějově a byly prováděny přípravy k výstavě nové budovy. V místech stavby byl učiněn náhodný povrchový nález keramických střepů, po zevrubnějším ohledání místa stavby byly nalezeny další fragmenty nádob. Nejspíše se jednalo o artefakty ze zničeného žárového hrobu (i vzhledem k nálezům železného nožičku), nicméně nešlo zjistit více informací o místě, kde se hrob mohl nalézat.

Nálezy malované keramiky:

Mísa se zataženým okrajem – vnější povrch cihlový, vnitřní povrch cihlový, na okraji bílý trojúhelník vyplněný černými trojúhelníky, černý mřížkovaný trojúhelník, rezidua karmínově červeného trojúhelníku.

Kat. č. L 299, inv. č. 046 668.

Typ Ia dle Podborského; typ SD1 dle Golce

Ostatní nálezy: Keramika, tuhovaná keramika.

Literatura: Šiška 1983; Golec – Fojtík 2020, 266–267.

Uložení: Muzeum Prostějov

29. Pustiměř (okr. Vyškov)

Datace: -

Kulturní kontext: platěnická skupina východohalšatské kultury

Nálezový kontext: náhodný (hrobový?) nález

Popis situace: -

Nálezy malované keramiky:

Šálek typu IIa dle Podborského

Ostatní nálezy: -

Literatura: Skutil 1937, 18, obr. 11; Podborský 1963, 29.

Uložení: Muzeum Vyškov

30. Seloutky H6/1926 – „Na Šťastných“ (okr. Prostějov)

Datace: -

Kulturní kontext: platěnická skupina východohalštatské kultury

Nálezový kontext: platěnický žárový hrob, komorový(?)

Popis situace: Hrob 6/1926 exkavovaný Antonínem Gottwaldem. Byl obložen kameny, původní nález činil 7 nádob, malovanou trojitou nádobku, v hrubé misce bylo umístěno 5 přeslenů, kůstky ležely na hromádce.

Nálezy malované keramiky:

Trojitá nádobka – v podobě tří nádobek navzájem spojených horizontálními tunely s kruhovými vertikálními otvory mezi nimi, mírně vlnitým dnem, vnější povrch okrový, vnitřní povrch okrový, výduť zdobena černými šikmými liniemi, na hrdle dvě řady černých teček.

Rozměry: výška 37 mm; délka 152 mm; průměr hrdel 62–67 mm; průměr den 20 mm; průměr vertikálního otvoru 15 mm;

kat. č. L 141, inv. č. 038 779.

Typ -

Ostatní nálezy: Pět přeslenů, keramické nádoby, kosti.

Literatura: Gottwald 1928, 13; Golec – Fojtík 2020, 272–273.

Uložení: Muzeum Prostějov

31. Seloutky H1/2012 Kašina – „Na Šťastných“ (okr. Prostějov)

Datace: Ha D1

Kulturní kontext: platěnická skupina východohalštatské kultury

Nálezový kontext: komorový hrob

Popis situace: Miroslav Šmíd a Pavel Fojtík z ÚAPP Brno v roce 2012 zkoumali hroby v trati „Na Šťastných“, kde se podařilo zdokumentovat dohromady jedenáct hrobů. Jedním z nich byl i hrob H1/2012 Kašina, v kterém se prokázal mj. výskyt malované keramiky.

Nálezy malované keramiky:

Fragment šálku – bez ucha, vnější povrch cihlově červený, okraj zdoben bílou podkladovou barvou a černými malovanými motivy ve tvaru „loukoťového kola“, „stromu“ a zavěšeného šrafovaného trojúhelníku s „rukama“, vnitřní povrch cihlově červený.

Rozměry: výška 65 mm; průměr okraje 134 mm; průměr dna 30 mm; šířka ucha 20 mm.

Inv. č. 281 439.

Typ Ia dle Podborského; typ SD1 dle Golce

Ostatní nálezy: Keramika, železný nůž, železný náramek, železné harfovité spony, skleněné korálky, jantarové korálky, bronzová náušnice/záušnice, skleněné kroužky, zvířecí kosti.

Literatura: Golec – Fojtík 2020, 280–282.

Uložení: Muzeum Prostějov

32. Seloutky H8/2012 – „Na Šťastných“ (okr. Prostějov)

Datace: Ha D1

Kulturní kontext: platěnická skupina východohalštatské kultury

Nálezový kontext: komorový hrob

Popis situace: Miroslav Šmíd a Pavel Fojtík z ÚAPP Brno v roce 2012 zkoumali hroby v trati „Na Šťastných, kde se podařilo zdokumentovat dohromady jedenáct hrobů. Jedním z nich byl i hrob H8/2012, v kterém byly umístěny párové exempláře malovaných šálků.

Nálezy malované keramiky:

Šálek č. 1 – vnější povrch malovaný hnědo-červeně, vnitřní povrch malovaný hnědo-červeně, na hrdle černě malované tečky a svislé linie, na přechodu hrdla ve výduť namalovány černé trojúhelníky skombinované s karmínovým malováním, výduť zdobená plastickou vlnicí, dno je vklenuté. Párový šálek k zde uváděnému šálku č. 2.

Rozměry: výška 60 mm; průměr okraje 97 mm; max. průměr výdutě 115 mm; průměr 27 mm; šířka ucha 16 mm.

Inv. č. 300 192.

Typ dle Ib Podborského; typ dle SB1 Golce

Ostatní nálezy: keramika, železná jehlice, železné náramky/nápažníky, železný nůž, železná harfovité spona, bronzové náušnice/záušnice, skleněné kroužky, jantarové korálky, zvířecí kosti.

Literatura: Golec – Fojtík 2020, 289–291.

Uložení: Muzeum Prostějov

33. Seloutky H8/2012 – „Na Šťastných“ (okr. Prostějov)

Datace: Ha D1

Kulturní kontext: platěnická skupina východohalšatské kultury

Nálezový kontext: komorový hrob

Popis situace: Miroslav Šmíd a Pavel Fojtík z ÚAPP Brno v roce 2012 zkoumali hroby v trati „Na Šťastných, kde se podařilo zdokumentovat dohromady jedenáct hrobů. Jedním z nich byl i hrob H8/2012, v kterém byly umístěny párové exempláře malovaných šálků.

Nálezy malované keramiky:

Šálek č. 2 – vnější povrch malovaný hnědo-červeně, vnitřní povrch malovaný hnědo-červeně, na hrdle reliktů svislých černě malovaných ornamentů, plastická vlnice na výduť, dno vklenuté. Párový šálek k zde uváděnému šálku č. 1.

Rozměry: výška 54 mm; průměr okraje 100 mm; průměr max. výdutě 120 mm; průměr dna 27 mm; šířka ucha 16 mm.

Inv. č. 300 193.

Typ dle Ib Podborského; typ dle SB1 Golce

Ostatní nálezy: keramika, železná jehlice, železné náramky/nápažníky, železný nůž, železná harfovité spona, bronzové náušnice/záušnice, skleněné kroužky, jantarové korálky, zvířecí kosti.

Literatura: Golec – Fojtík 2020, 289–291.

Uložení: Muzeum Prostějov

34. Seloutky H10/2012 – „Na Šťastných“ (okr. Prostějov)

Datace: Ha C2

Kulturní kontext: platěnická skupina východohalšatské kultury

Nálezový kontext: komorový hrob

Popis situace: Miroslav Šmíd a Pavel Fojtík z ÚAPP Brno v roce 2012 zkoumali hroby v trati „Na Šťastných, kde se podařilo zdokumentovat dohromady jedenáct hrobů. Jedním z nich byl i hrob H10/2012, v kterém se taktéž dochovala malovaná keramika.

Nálezy malované keramiky:

Šálek – vnější podkladová barva červená, výduť zdobena bílým pásem, hrdlo černými tečkami a svislými liniemi, přechod hrdla a výdutě dvěma černě malovanými horizontálními liniemi, ohraničujícími řadu černě malovaných zavěšených šrafovaných trojúhelníků na bílém podkladu, na uchu linie černé barvy, vnitřní povrch červený.

Rozměry: výška 68 mm; průměr okraje 142 mm; průměr max. výdutě 166 mm; průměr dna 45 mm; šířka ucha 25 mm.

Inv. č. 300 243.

Typ Ia dle Podborského; typ SD1 dle Golce

Ostatní nálezy: bronzové náušnice/záušnice, kruh, bimetalická jehlice, železné nože, jehlice, keramika, zvířecí kosti.

Literatura: Golec – Fojtík 2020, 291–295.

Uložení: Muzeum Prostějov

35. Seloutky H10/2012 – „Na Šťastných“ (okr. Prostějov)

Datace: Ha C2

Kulturní kontext: platěnická skupina východohalštatské kultury

Nálezový kontext: komorový hrob

Popis situace: Miroslav Šmíd a Pavel Fojtík z ÚAPP Brno v roce 2012 zkoumali hroby v trati „Na Šťastných, kde se podařilo zdokumentovat dohromady jedenáct hrobů. Jedním z nich byl i hrob H10/2012, v kterém se taktéž dochovala malovaná keramika.

Nálezy malované keramiky:

Mísa s prohnutým okrajem – vnější povrch je malovaný červeně, na max. výdutě umístěn bíle malovaný pás, na rozhraní hrdla jsou na bílém podkladu černé zavěšené šrafované trojúhelníky.

Rozměry: výška 81 mm; průměr okraje 135 mm; max. výdutě 174 mm; průměr dna 51 mm.

Inv. č. 300 254.

Typ Ia dle Podborského; typ SD1 dle Golce

Ostatní nálezy: bronzové náušnice/záušnice, kruh, bimetalická jehlice, železné nože, jehlice, keramika, zvířecí kosti.

Literatura: Golec – Fojtík 2020, 291–295.

Uložení: Muzeum Prostějov

36. Seloutky H1/2017 – „Na Šťastných“ (okr. Prostějov)

Datace: Ha C2

Kulturní kontext: platěnická skupina východohalštatské kultury

Nálezový kontext: komorový hrob

Popis situace: V roce 2017 zdokumentoval Pavel Fojtík v trati „Na Šťastných“ dalších deset hrobů, hrob H11/2017 byl detekován, avšak nebyl exkavován. V hrobě H1/2017 byla nalezena malovaná keramika.

Nálezy malované keramiky:

Mísa s prohnutým hrdlem – vnější povrch cihlově červený, okraj malován červenou barvou, na výduti bílou s černými šikmými liniemi a nepravidelnými kosočtvercovými šrafovanými polygony, na hrdle svislé linie provedené taktéž černou barvou, vnitřní povrch cihlově červený. V míse bylo umístěno malé množství kremace, sloužila jako urna.

Rozměry: výška 75 mm; průměr okraje 133 mm; průměr max. výdutě 150 mm; průměr dna 45 mm.

Inv. č. 300 375.

Typ Ib dle Podborského; typ SD1 dle Golce

Ostatní nálezy: keramika, bronzové kruhy, bronzová náušnice/záušnice, železné harfovitě spony, železný nůž, železný náramek/nápažník, zvířecí kosti.

Literatura: Golec – Fojtík 2020, 295–297.

Uložení: Muzeum Prostějov

37. Seloutky H1/2017 – „Na Šťastných“ (okr. Prostějov)

Datace: Ha C2

Kulturní kontext: platěnická skupina východohalštatské kultury

Nálezový kontext: komorový hrob

Popis situace: V roce 2017 zdokumentoval Pavel Fojtík v trati „Na Šťastných“ dalších deset hrobů, hrob H11/2017 byl detekován, avšak nebyl exkavován. V hrobě H1/2017 byla nalezena malovaná keramika.

Nálezy malované keramiky:

Šálek – vnější povrch cihlově červený, výduť s bílým podkladovým malováním, na něm černé malované lomené linie, hrdlo zdobeno černými tečkami a svislými liniemi, vnitřní povrch cihlově červený, vklenuté dno.

Rozměry: výška 73 mm; průměr okraje 94 mm; průměr max. výdutě 127 mm; průměr dna 30 mm; šířka ucha 22 mm.

Inv. č. 300 280.

Typ dle Ib Podborského; typ SD1 dle Golce

Ostatní nálezy: keramika, bronzové kruhy, bronzová náušnice/záušnice, železné harfovitě spony, železný nůž, železný náramek/nápažník, zvířecí kosti.

Literatura: Golec – Fojtík 2020, 295–297.

Uložení: Muzeum Prostějov

38. Seloutky H2/2017 – „Na Šťastných“ (okr. Prostějov)

Datace: Ha C2–D1

Kulturní kontext: platěnická skupina východohalštatské kultury

Nálezový kontext: komorový hrob

Popis situace: V roce 2017 zdokumentoval Pavel Fojtík v trati „Na Šťastných“ dalších deset hrobů, hrob H11/2017 byl detekován, avšak nebyl exkavován. V hrobě H2/2017 byla nalezena malovaná keramika.

Nálezy malované keramiky:

Šálek – vnější povrch cihlový, v oblasti hrdla tečkování černou barvou, na přechodu hrdla a výdutě zavěšené šrafované trojúhelníky s úponky/háčky a hřebenový motiv s kroužky, obé

malované černou barvou, taktéž ucho zdobeno černě malovanými liniemi, vnitřní povrch cihlový.

Rozměry: výška 67 mm; průměr okraje 154 mm; průměr max. výdutě 158 mm; průměr dna 62 mm; šířka ucha 17 mm.

Inv. č. 300 326.

Typ dle Ib Podborského; typ SA1 dle Golce

Ostatní nálezy: keramika, železný kruh/náramek/nápažník, železný nůž, zvířecí kosti

Literatura: Golec – Fojtík 2020, 297–300.

Uložení: Muzeum Prostějov

39. Seloutky H3/2017 – „Na Šťastných“ (okr. Prostějov)

Datace: Ha D1

Kulturní kontext: platěnická skupina východohalštatské kultury

Nálezový kontext: komorový hrob

Popis situace: V roce 2017 zdokumentoval Pavel Fojtík v trati „Na Šťastných“ dalších deset hrobů, hrob H11/2017 byl detekován, avšak nebyl exkavován. V hrobě H3/2017 byla nalezena malovaná keramika.

Nálezy malované keramiky:

Mísa s prohnutým okrajem – vnější povrch cihlový, vnější výduť zdobena malovaným bílým pásem, vnitřní povrch cihlový, vklenuté dno.

Rozměry: výška 110 mm; průměr 164 mm; průměr max. výdutě 188 mm; průměr dna 30 mm.

Inv. č. 300 365.

Typ Ia dle Podborského; typ SD dle Golce

Ostatní nálezy: keramika, skleněné kroužky, železné harfovitě spony, železné jehlice, železné náramky/nápažníky, bronzové náušnice/záušnice, zvířecí kosti.

Literatura: Golec – Fojtík 2020, 300–302.

Uložení: Muzeum Prostějov

40. Seloutky H4/2017 – „Na Šťastných“ (okr. Prostějov)

Datace: Ha C2b

Kulturní kontext: platěnická skupina východohalštatské kultury

Nálezový kontext: komorový hrob

Popis situace: V roce 2017 zdokumentoval Pavel Fojtík v trati „Na Šťastných“ dalších deset hrobů, hrob H11/2017 byl detekován, avšak nebyl exkavován. V hrobě H4/2017 byla nalezena malovaná keramika.

Nálezy malované keramiky:

Šálek s prohnutým hrdlem – vnější povrch cihlový, hrdlo a výduť malovány karmínově červenou, výduť z vnějšku zdobena malovaným bílým pásem a černými zavěšenými mřížkovanými trojúhelníky, vnitřní okraj nabarven karmínově červenou a čtyřmi černými vertikálními svazky, ucho malováno karmínově červenou, vklenuté dno.

Rozměry: výška 71 mm; průměr okraje 137 mm; průměr max. výdutě 164 mm; průměr dna 26 mm; šířka ucha 19 mm.

Inv. č. 300 383.

Typ Ia dle Podborského; typ SD1 dle Golce

Ostatní nálezy: keramika, železné udidlo, železný nůž, železné kruhy, železná jehlice, železné opaskové svorky, zvířecí kosti.

Literatura: Golec – Fojtík 2020, 302–305.

Uložení: Muzeum Prostějov

41. Seloutky H4/2017 – „Na Šťastných“ (okr. Prostějov)

Datace: Ha C2b

Kulturní kontext: platěnická skupina východohalšatské kultury

Nálezový kontext: komorový hrob

Popis situace: V roce 2017 zdokumentoval Pavel Fojtík v trati „Na Šťastných“ dalších deset hrobů, hrob H11/2017 byl detekován, avšak nebyl exkavován. V hrobě H4/2017 byla nalezena malovaná keramika.

Nálezy malované keramiky:

Šálek se zataženým okrajem – vnější povrch malován červenou barvou, na vnějším okraji zavěšené šrafované trojúhelníky s úponky malované černou barvou na bílém podkladu, na vnitřním okraji možné detekovat setřelý, černou barvou malovaný zavěšený trojúhelník, černými liniemi je zdobeno také ucho šálku, vnitřní povrch namalován červenou barvou.

Rozměry: výška 90 mm; průměr okraje 185 mm; průměr max. výdutě 197 mm; průměr dna 65 mm; šířka ucha 27 mm.

Inv. č. 300 399

Typ Ib dle Podborského; typ SB1 dle Golce

Ostatní nálezy: keramika, železné udidlo, železný nůž, železné kruhy, železná jehlice, železné opaskové svorky, zvířecí kosti.

Literatura: Golec – Fojtík 2020, 302–305.

Uložení: Muzeum Prostějov

42. Seloutky H4/2017 – „Na Šťastných“ (okr. Prostějov)

Datace: Ha C2b

Kulturní kontext: platěnická skupina východohalšatské kultury

Nálezový kontext: komorový hrob

Popis situace: V roce 2017 zdokumentoval Pavel Fojtík v trati „Na Šťastných“ dalších deset hrobů, hrob H11/2017 byl detekován, avšak nebyl exkavován. V hrobě H4/2017 byla nalezena malovaná keramika.

Nálezy malované keramiky:

Mísa se zataženým okrajem – vnější povrch malován červenou barvou, okraj zdoben černě malovanými mřížkovanými trojúhelníky na bílém podkladu, vnitřní povrch malovaný červeně, vklenuté dno.

Rozměry: výška 85 mm; průměr okraje 165 mm; průměr max. výdutě 173 mm; průměr dna 30 mm.

Inv. č. 300 402.

Typ Ia dle Podborského; typ SD1 dle Golce

Ostatní nálezy: keramika, železné udidlo, železný nůž, železné kruhy, železná jehlice, železné opaskové svorky, zvířecí kosti.

Literatura: Golec – Fojtík 2020, 302–305.

Uložení: Muzeum Prostějov

43. Slatinky PH27 – „Nivky“ (okr. Prostějov)

Datace: Ha C2

Kulturní kontext: platěnická skupina východohalšatské kultury

Nálezový kontext: platěnický žárový hrob

Popis situace: První záznamy o objevech pohřebních aktivit na katastrálním území Slatinek, v trati na „Nivkách“ se objevují již od 70. let 19. století. Nálezy hrobů, kde se vyskytovala i malovaná keramika, spadají do 30. let 20. století, kdy na Prostějovsku působil Antonín Gottwald s Karlem Dobešem a dalšími spolupracovníky. Jedním z těchto hrobových celků je i platěnický hrob PH27s orientací sever – jih, který byl objeven roku 1932 na druhém poli od silnice. Nebyly v něm nalezeny žádné kosti, ale dochovaly se keramické nádoby a kovové artefakty. V hrobě byly postaveny vedle sebe dvě velké nádoby, okolo jedné byla dvě osudíčka, miska a poklička. Vedle druhé nádoby, která byla zároveň největší z celého keramického inventáře a uvnitř byl vložen šálek, ležely dva kolínkovité poháry. Vedle nich byl zčásti nedochovaný bronzový torčovaný kroužek, část železného nože a fragmenty železných předmětů, na jednom z nich byl dochován i otisk látky.

Nálezy malované keramiky:

Kolínkovitý pohár červené barvy s tmavohnědým, hůře zachovalým malováním. Pod hrdlem jsou symetricky proti sobě namalovány trojitě visuté krokvice, na obou stranách kolínkovitého výběžku jsou pak protisměrně šrafované visuté trojúhelníky, mezi nimiž jsou umístěny menší pravotočivé svastiky. Na tomto poháru se dochovala i malovaná výzdoba kruhového uzávěru kolenovitého výběžku v podobě dvojitého stojatého kříže, kolem něhož jsou dokola čtyři plošně malované trojúhelníky. S největší pravděpodobností bylo na poháru výzdobných prvků ještě více, avšak ty se díky působení postdepozicičních procesů nedochovaly.

Inv. č.: A 51876.

Typ Ib dle Podborského.

Ostatní nálezy: keramika, částečně dochovaný bronzový kroužek, fragment železného nože a blíže nespecifikovaných železných předmětů.

Literatura: Přichystal 2003, 126.

Uložení: Muzeum Olomouc

44. Slatinky PH27 – „Nivky“ (okr. Prostějov)

Datace: Ha C2

Kulturní kontext: platěnická skupina východohalšatské kultury

Nálezový kontext: platěnický žárový hrob

Popis situace: První záznamy o objevech pohřebních aktivit na katastrálním území Slatinek, v trati na „Nivkách“ se objevují již od 70. let 19. století. Nálezy hrobů, kde se vyskytovala i malovaná keramika, spadají do 30. let 20. století, kdy na Prostějovsku působil Antonín Gottwald s Karlem Dobešem a dalšími spolupracovníky. Jedním z těchto hrobových celků je i platěnický hrob PH27s orientací sever – jih, který byl objeven roku 1932 na druhém poli od silnice (pole J. Přídala, parcela č. 1036). Nebyly v něm nalezeny žádné kosti, ale

dochovaly se keramické nádoby a kovové artefakty. V hrobě byly postaveny vedle sebe dvě velké nádoby, okolo jedné byla dvě osudíčka, miska a poklička. Vedle druhé nádoby, která byla zároveň největší z celého keramického inventáře a uvnitř byl vložen šálek, ležely dva kolínkovité poháry. Vedle nich byl zčásti nedochovaný bronzový tordovaný kroužek, část železného nože a fragmenty železných předmětů, na jednom z nich byl dochován i otisk látky.

Nálezy malované keramiky:

Kolínkovitý pohár červené barvy s tmavohnědým, hůře zachovalým malováním. Pod hrdlem jsou symetricky proti sobě namalovány trojitě visuté krokvice, na obou stranách kolínkovitého výběžku jsou pak protisměrně šrafované visuté trojúhelníky, mezi nimiž jsou umístěny menší pravotočivé svastiky. Přechod mezi tělem a kolínkovitým výběžkem je zvýrazněn oběžným svislým pásem, zachovaným pouze u tohoto poháru.

Inv. č.: A 51877.

Typ Ib dle Podborského.

Ostatní nálezy: keramika, částečně dochovaný bronzový kroužek, fragment železného nože a blíže nespecifikovaných železných předmětů.

Literatura: Přichystal 2003, 126.

Uložení: Muzeum Olomouc

45. Slatinky PH48 – „Nivky“ (okr. Prostějov)

Datace: Ha C

Kulturní kontext: platěnická skupina východohalšatské kultury

Nálezový kontext: platěnický žárový hrob

Popis situace: První záznamy o objevech pohřebních aktivit na katastrálním území Slatinek, v trati na „Nivkách“ se objevují již od 70. let 19. století. Nálezy hrobů, kde se vyskytovala i malovaná keramika, spadají do 30. let 20. století, kdy na Prostějovsku působil Antonín Gottwald s Karlem Dobešem a dalšími spolupracovníky. V roce 1933 byl nalezen v trati na „Nivkách“ na parcelách č. 1033 a 1035, mezi Přidalovým polem a silnicí, také platěnický hrob označený PH48. Z tohoto hrobu je znám pouze keramický inventář, zahrnující i dvě malované nádoby. Vedle žlutohnědé popelnice (nedochována), malované červenou a černou barvou, byla postavena červená malovaná nádoba, dále zásobnice, v níž byl ještě umístěn šálek, a látka s poklicí, v které byla vevnitř miska.

Nálezy malované keramiky:

Členěná mísa s červeným podkladem a černě šrafovanými visutými trojúhelníky pod okrajem.

Inv. č. A 51331

Typ -

Ostatní nálezy: Keramika.

Literatura: Přichystal 2003, 129.

Uložení: Muzeum Olomouc

46. Slatinky PH48 – „Nivky“ (okr. Prostějov)

Datace: Ha C

Kulturní kontext: platěnická skupina východohalšatské kultury

Nálezový kontext: platěnický žárový hrob

Popis situace: První záznamy o objevech pohřebních aktivit na katastrálním území Slatinek, v trati na „Nivkách“ se objevují již od 70. let 19. století. Nálezy hrobů, kde se vyskytovala i malovaná keramika, spadají do 30. let 20. století, kdy na Prostějovsku působil Antonín Gottwald s Karlem Dobešem a dalšími spolupracovníky. V roce 1933 byl nalezen v trati na „Nivkách“ na parcelách č. 1033 a 1035, mezi Přidalovým polem a silnicí, také platěnický hrob označený PH48. Z tohoto hrobu je znám pouze keramický inventář, zahrnující i dvě malované nádoby. Vedle žlutohnědé popelnice (nedochována), malované červenou a černou barvou, byla postavena červená malovaná nádoba, dále zásobnice, v níž byl ještě umístěn šálek, a látka s poklicí, v které byla vevnitř miska.

Nálezy malované keramiky:

Amforovitá nádoba, na jejíž vnitřní straně šikmě klopeného okraje tmavě šedé barvy je jednoduchá černá klikatka.

Inv. č. 51332.

Typ IIIb podle Podborského.

Ostatní nálezy: Keramika.

Literatura: Přichystal 2003, 129.

Uložení: Muzeum Olomouc?

47. Slatinky PH71 – „Nivky“ (okr. Prostějov)

Datace: Ha D1

Kulturní kontext: platěnická skupina východohalšatské kultury

Nálezový kontext: platěnický žárový hrob

Popis situace: První záznamy o objevech pohřebních aktivit na katastrálním území Slatinek, v trati na „Nivkách“ se objevují již od 70. let 19. století. Nálezy hrobů, kde se vyskytovala i malovaná keramika, spadají do 30. let 20. století, kdy na Prostějovsku působil Antonín Gottwald s Karlem Dobešem a dalšími spolupracovníky. V roce 1933 byl nalezen v trati na „Nivkách“ na parcelách č. 1033 a 1035, mezi Přidalovým polem a silnicí, také platěnický hrob označený PH71. Ten obsahoval také malovanou popelnici, v které byly drobné kosti. Vedle stály dva šálky a dvě osudí. Směrem na západ stála zásobnice, v které byl umístěn šálek, a vedle ní byl nalezen také zlomek zvířecí kosti a železný nůž.

Nálezy malované keramiky:

Červeně zbarvená popelnice ve tvaru členěné mísy s černou a bílou malbou ve formě dvou oběžných vodorovných pásů, a šrafovaných trojúhelníků, mezi nimiž byl symbol svastiky.

Inv. č. A 50975.

Typ -

Ostatní nálezy: Keramika, železný nůž s trnovitým řapem, kost zvířecí?

Literatura: Přichystal 2003, 131–132.

Uložení: Muzeum Olomouc

48. Slatinky PH114 – „Nivky“ (okr. Prostějov)

Datace: Ha D2–D3

Kulturní kontext: platěnická skupina východohalšatské kultury

Nálezový kontext: žárový hrob

Popis situace: První záznamy o objevech pohřebních aktivit na katastrálním území Slatinek, v trati na „Nivkách“ se objevují již od 70. let 19. století. Nálezy hrobů, kde se vyskytovala i malovaná keramika, spadají do 30. let 20. století, kdy na Prostějovsku působil Antonín Gottwald s Karlem Dobešem a dalšími spolupracovníky. V roce 1935 opět proběhla exkavace několika dalších hrobů v trati na „Nivkách“ na parcelách č. 1033 a 1035, mezi Přidalovým polem a silnicí. Mezi odkrytými hroby byl i hrob PH114, specifický překrytím dvěma velkými plochými kameny, v němž byly v hloubce 1 m tři pohřby. V popelnici překryté mísou byly uloženy dětské kosti, bronzová vlasová ozdoba a dva malé bronzové zlomky, zřejmě záušnice. V druhé popelnici byly taktéž uloženy dětské kosti, a také bronzový náramek. Vedle třetí popelnice, taktéž překryté mísou, stálo osudí, dvě v sobě vložené mísy, šálek a další osudí, v kterém byla vložena miska. Další dvě osudí, zásobnice s šálkem uvnitř, malovaný koflík, bronzový zlomek, železný nůž a zvířecí kosti pak byly rozmístěny mezi výše zmíněnými popelnicemi.

Nálezy malované keramiky:

Malovaný šálek s červenohnědou podkladovou barvou, na výduť zdobený šrafovanými trojúhelníky, mezi kterými byl umístěn symbol svastiky v kolečku.

Inv. č. A 51036.

Typ Ia dle Podborského.

Ostatní nálezy: Keramika, bronzový náramek, záušnice, železný nůž, zvířecí kosti.

Literatura: Přichystal 2003, 138.

Uložení: Muzeum Olomouc

49. Slatinky PH118 – „Nivky“ (okr. Prostějov)

Datace: Ha C1

Kulturní kontext: platěnická skupina východohalšatské kultury

Nálezový kontext: žárový hrob

Popis situace: První záznamy o objevech pohřebních aktivit na katastrálním území Slatinek, v trati na „Nivkách“ se objevují již od 70. let 19. století. Nálezy hrobů, kde se vyskytovala i malovaná keramika, spadají do 30. let 20. století, kdy na Prostějovsku působil Antonín Gottwald s Karlem Dobešem a dalšími spolupracovníky. V roce 1935 opět proběhla exkavace několika dalších hrobů v trati na „Nivkách“ na parcelách č. 1033 a 1035, mezi Přidalovým polem a silnicí. Mezi odkrytými hroby byl i hrob PH118 s dvěma dětskými pohřby v hloubce 1 m. Kosti byly umístěny jak ve dvou malovaných popelnicích ve tvaru osudí (zachovala se pouze jedna z nich), tak také, spolu s bronzovými fragmenty pocházejícími zřejmě ze záušnice, byly rozházeny mezi popelnicemi. Severně byla postavena zásobnice, v které bylo vloženo osudí. U ní byl položen železný nůž a zvířecí kosti. Za ní se pak bylo postaveno ještě osudí a látka s šálkem uvnitř.

Nálezy malované keramiky:

Uzavřená členěná mísa s červenou podkladovou barvou zdobená na výduť vodorovným pásem složeným z krátkých svislých klikatek.

Inv. č. A 51039.

Typ Ib dle Podborského.

Ostatní nálezy: Keramika, železný nůž, fragment bronzové záušnice, zvířecí kosti.

Literatura: Přichystal 2003, 139.

Uložení: Muzeum Olomouc

50. Slatinky PH139 – „Nivky“ (okr. Prostějov)

Datace: Ha C

Kulturní kontext: platěnická skupina východohalšatské kultury

Nálezový kontext: žárový hrob

Popis situace: První záznamy o objevech pohřebních aktivit na katastrálním území Slatinek, v trati na „Nivkách“ se objevují již od 70. let 19. století. Nálezy hrobů, kde se vyskytovala i malovaná keramika, spadají do 30. let 20. století, kdy na Prostějovsku působil Antonín Gottwald s Karlem Dobešem a dalšími spolupracovníky. Roku 1936 se mj. zkoumala část pole s parcelním číslem 1037, kde byl mezi jinými objeven platěnický hrob PH139, narušený orbou. V hloubce 0,5 m nebyly nalezeny pozůstatky kremace, ani kovové artefakty, pouze keramické nádoby. Mezi látkou a zásobnicí s vloženou miskou byla položena zvířecí kost. Jižním směrem se nacházelo osudí, červeně malovaná miska, šálek, poklice a další miska.

Nálezy malované keramiky:

Uzavřená členěná miska s červenou podkladovou barvou a bohatým ornamentálním zdobením podhrdlí v podobě visutých trojúhelníků vyplněných plošně malovanými drobnými trojúhelníky a lichoběžníky, mezi nimiž jsou velké kosočtverce, vyplněné drobnými plnými obdélníky a kosočtverci.

Inv. č. A 51120

Typ IIb dle Podborského.

Ostatní nálezy: Keramika, zvířecí kost.

Literatura: Přichystal 2003, 142.

Uložení: Muzeum Olomouc

51. Uherský Brod (okr. Uherské Hradiště)

Datace: -

Kulturní kontext: platěnická skupina východohalšatské kultury

Nálezový kontext: náhodný nález

Popis situace: -

Nálezy malované keramiky:

Střep typu IIIa dle Podborského

Ostatní nálezy: -

Literatura: Podborský 1963, 29.

Uložení: Moravské zemské muzeum

52. Určice H4 – „Hájové“ (okr. Prostějov)

Datace: -

Kulturní kontext: platěnická skupina východohalšatské kultury

Nálezový kontext: platěnické popelnicové pole, hroby 4, 5

Popis situace: -

Nálezy malované keramiky:

šálek typu Ib

Ostatní nálezy: -

Literatura: Gottwald 1931, 147, tab. XXIX:1, 3; Podborský 1963, 29.

Uložení: Muzeum Olomouc

53. Určice H4 – „Hájové“ (okr. Prostějov)

Datace: -

Kulturní kontext: platěnická skupina východohalšatské kultury

Nálezový kontext: platěnické popelnicové pole, hroby 4, 5

Popis situace: -

Nálezy malované keramiky:

mísa typu Ib

Ostatní nálezy: -

Literatura: Gottwald 1931, 147, tab. XXIX:1, 3; Podborský 1963, 29.

Uložení: Muzeum Olomouc

54. Určice H4 – „Hájové“ (okr. Prostějov)

Datace: -

Kulturní kontext: platěnická skupina východohalšatské kultury

Nálezový kontext: platěnické popelnicové pole, hroby 4, 5

Popis situace: -

Nálezy malované keramiky:

Mísa typu IIa

Ostatní nálezy: -

Literatura: Gottwald 1931, 147, tab. XXIX:1, 3; Podborský 1963, 29.

Uložení: Muzeum Olomouc

55. Určice H5 – „Hájové“ (okr. Prostějov)

Datace: -

Kulturní kontext: platěnická skupina východohalšatské kultury

Nálezový kontext: platěnické popelnicové pole, hroby 4, 5

Popis situace: -

Nálezy malované keramiky:

Zoomorfni šterchátko

Typ neurčeno

Ostatní nálezy: -

Literatura: Gottwald 1931, 147, tab. XXIX:1, 3; Podborský 1963, 29.

Uložení: Muzeum Olomouc

56. Určice H5 – „Hájové“ (okr. Prostějov)

Datace: -

Kulturní kontext: platěnická skupina východohalšatské kultury

Nálezový kontext: platěnické popelnicové pole, hroby 4, 5

Popis situace: -

Nálezy malované keramiky:

Zoomorfni šterchátko

Typ neurčeno

Ostatní nálezy: -

Literatura: Gottwald 1931, 147, tab. XXIX:1, 3; Podborský 1963, 29.

Uložení: Muzeum Olomouc

57. Určice H5 – „Hájové“ (okr. Prostějov)

Datace: -

Kulturní kontext: platěnická skupina východohalšatské kultury

Nálezový kontext: platěnické popelnicové pole, hroby 4, 5

Popis situace: -

Nálezy malované keramiky:

mísa

Typ neurčeno

Ostatní nálezy: -

Literatura: Gottwald 1931, 147, tab. XXIX:1, 3; Podborský 1963, 29.

Uložení: Muzeum Olomouc

58. Velehrad (okr. Uherské Hradiště)

Datace:

Kulturní kontext: platěnická skupina východohalšatské kultury

Nálezový kontext: náhodný (hrobový?) nález

Popis situace: -

Nálezy malované keramiky:

Šálek typu II/III dle Podborského

Ostatní nálezy: -

Literatura: Podborský 1963, 28.

Uložení: Slovácké muzeum Uherské Hradiště

16. Přílohy

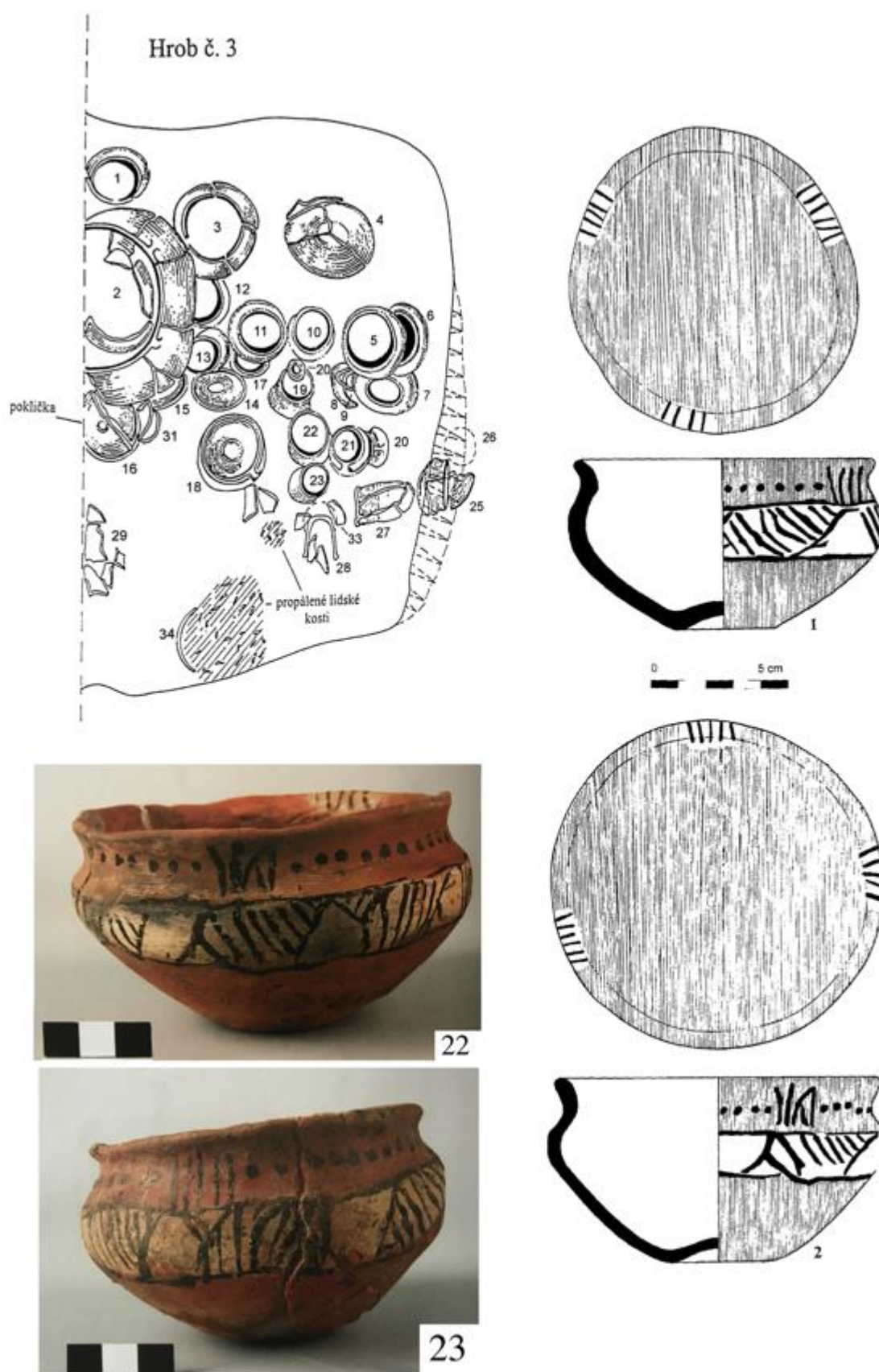

Tab. 1. Blatec – „Za Nádražím“, hrob č. 3 (Tajer 2006, obr. 2–3; foto 12–13).



Tab. 2. 1: Brodek u Prostějova (Podborský 1963, tab. 1: 3); 2–6: Horka nad Moravou – „Nad Skalkou“ (Podborský 1963, tab. X:1–4,6); 7: Ivaň (okr. Prostějov), hrnek typu Podborský IIb (Podborský 1963, tab. V: 6a–6b).

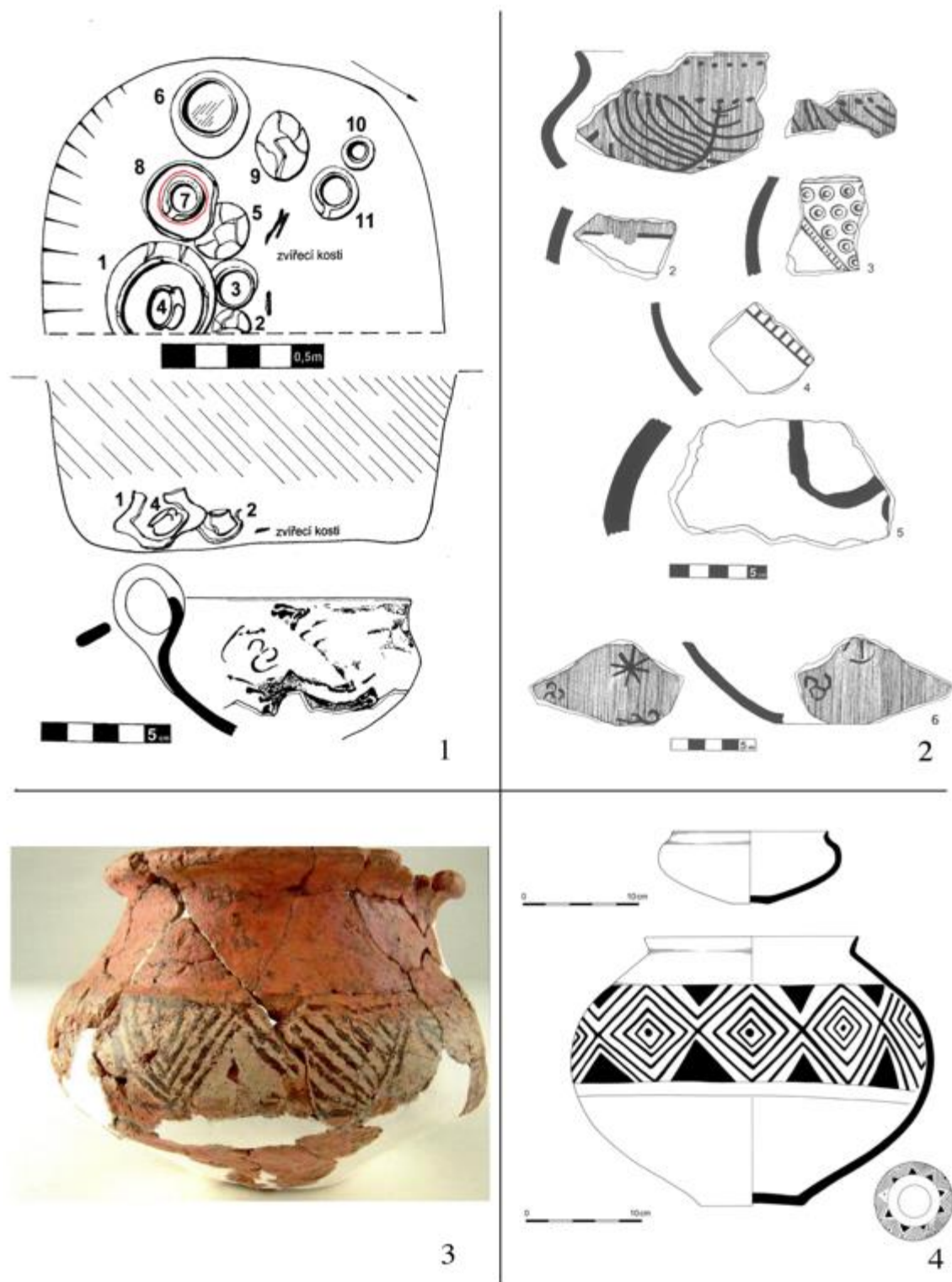

Tab. 3. 1: Drahanovice – „Za Kapličkou“, hrob H1 (Tajer 2015, obr. 2; 5); 2: Křenovice – „Vinice“ (1 – obj. 124; 2 – obj. 123; 2 – obj. 217; 4 – obj. 337; 5 – obj. 215; 6 – 163; Tajer 2012, obr. 5); 3: Lipník nad Bečvou-Trnávka – „Zadní“, hrob H57 (Tajer – Šín 2014; foto 4); 4: Mostkovice – „Přední díly“, hrob H2 (okr. Prostějov) (Golec – Fojtík 2020, tab. 7:4; 8:7).

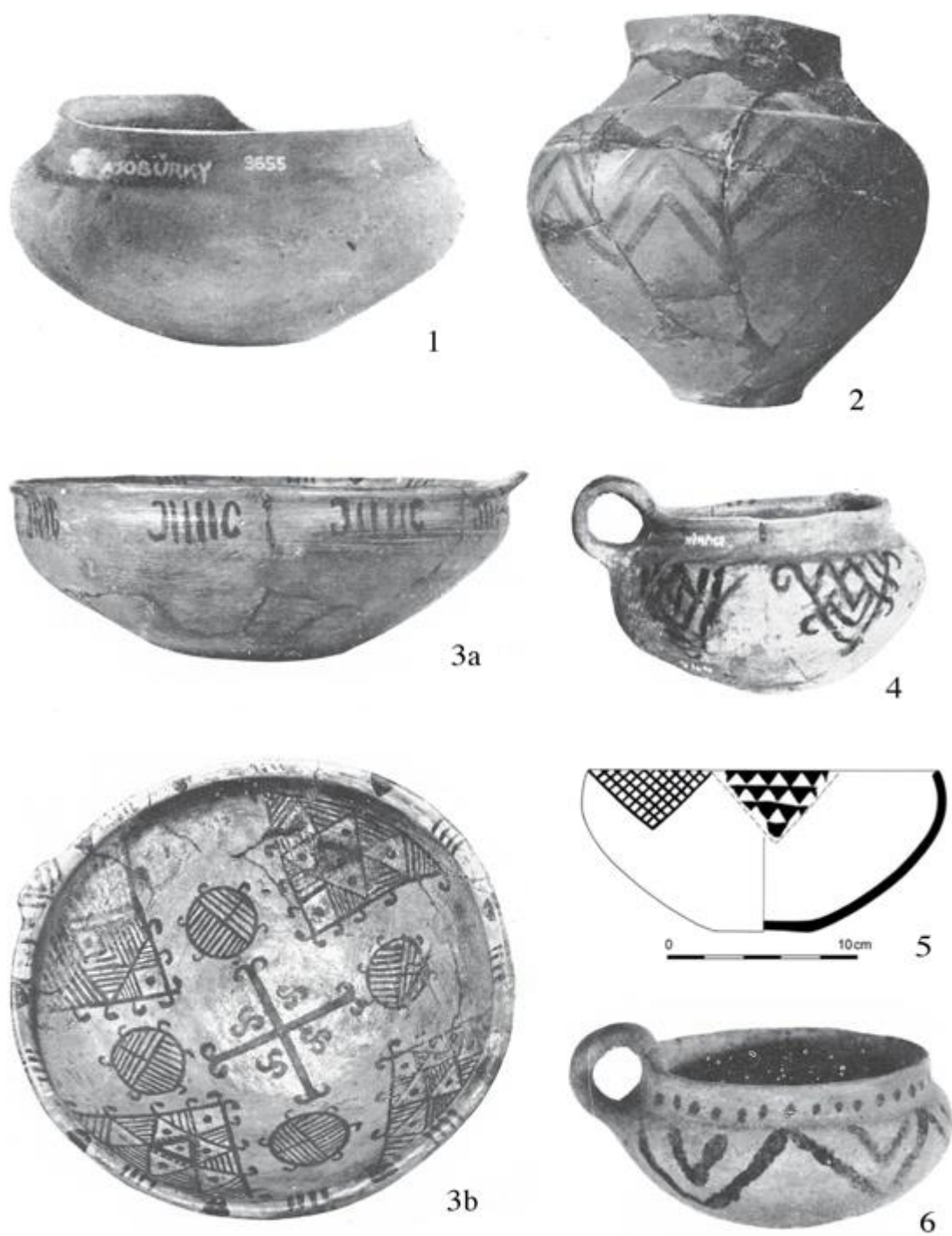

Tab. 4. 1: Nasobůrky (okr. Olomouc; Podborský 1963, tab. V: 3); 2: Nedakonice, hrob XXII (okr. Uherské Hradiště; Podborský 1963, tab. VIII: 1); 3–4: Němčice nad Hanou – „Nad Hliníkem“ (Podborský 1963, tab. II; III:2); 5: Prostějov – „ul. Újezd“ (Golec – Fojtík 2020, tab. 23B: 3); 6: Pustiměř (okr. Vyškov), šálek typu Podborský IIa (Podborský 1963, tab. IV: 4).

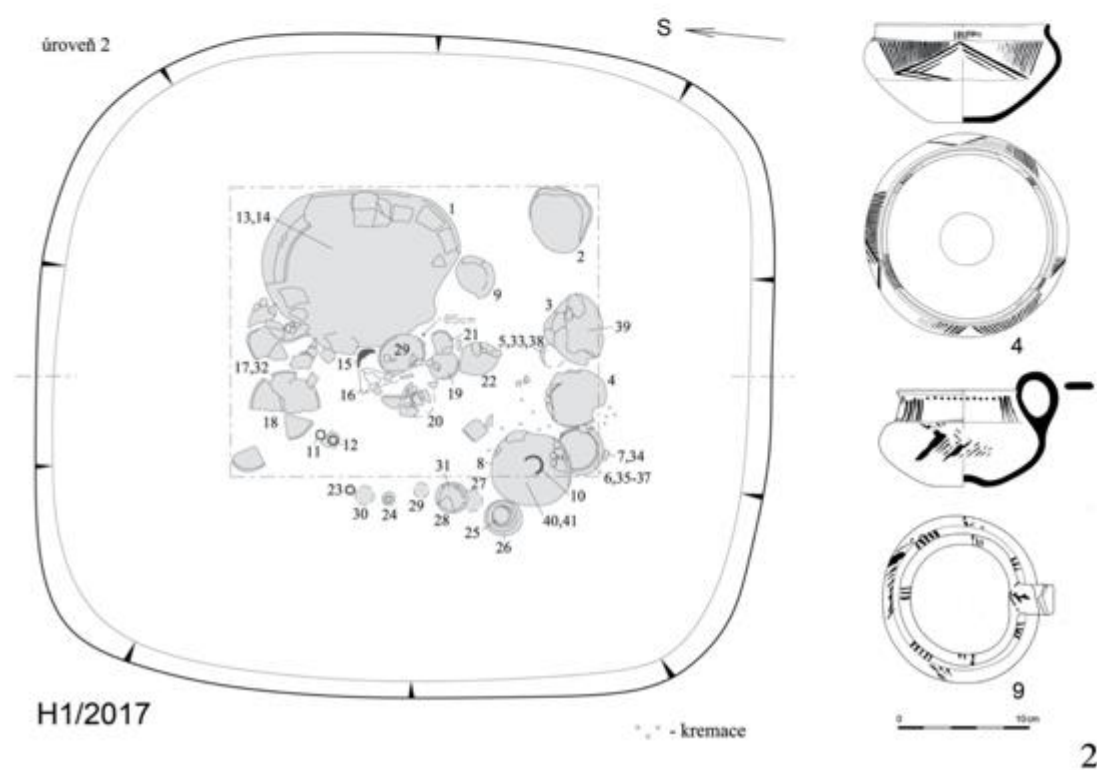
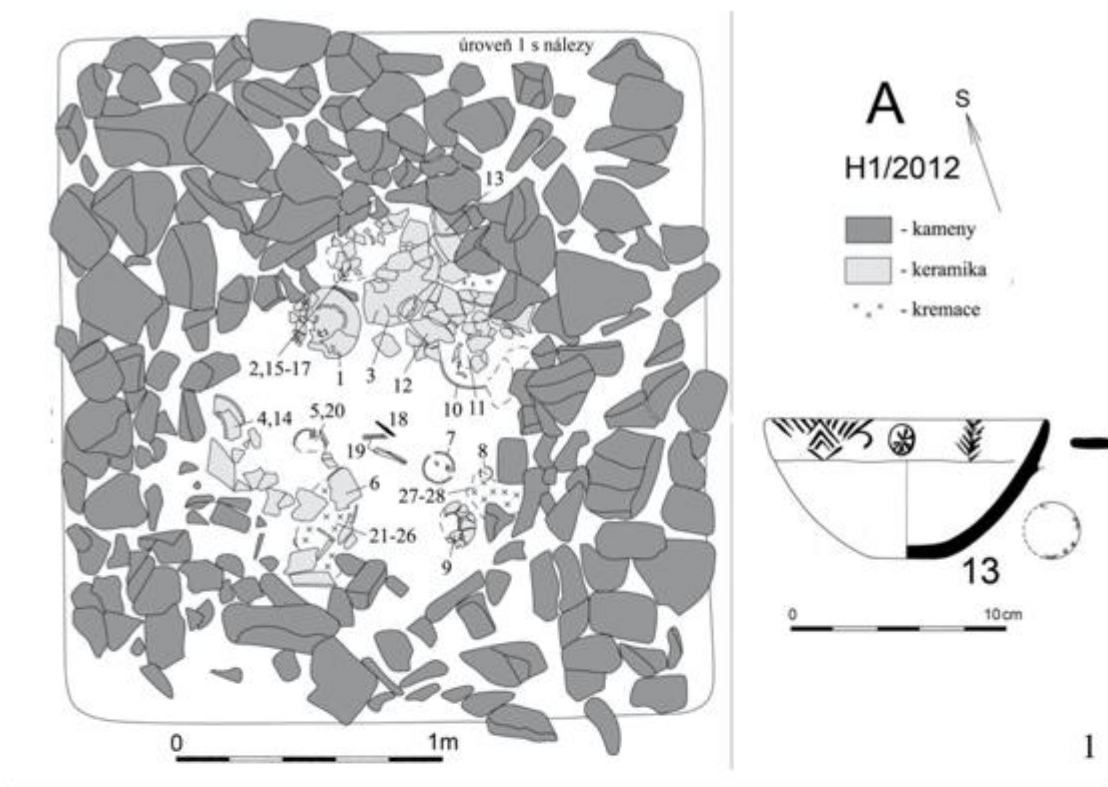

Tab. 5. 1: Seloutky Kašina – „Na Šťastných“, hrob H1/2012 (Golec – Fojtík 2020, tab. 49:13; tab. 51:A); 2: Seloutky – „Na Šťastných“, hrob H1/2017 (Golec – Fojtík 2020, tab. 81:4,9; tab. 85:A).

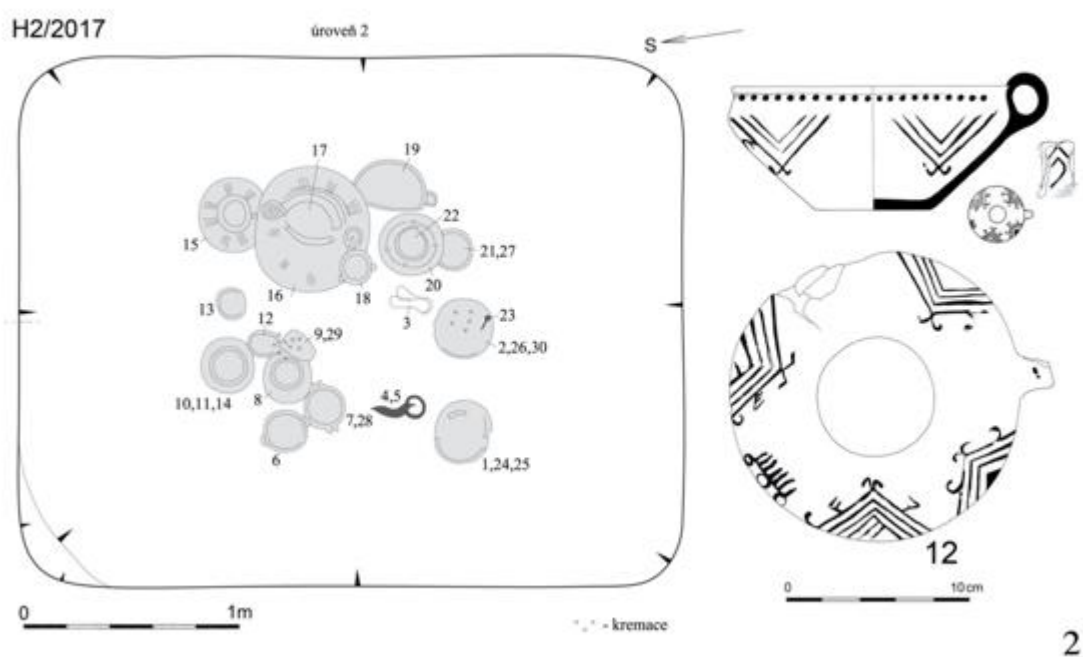
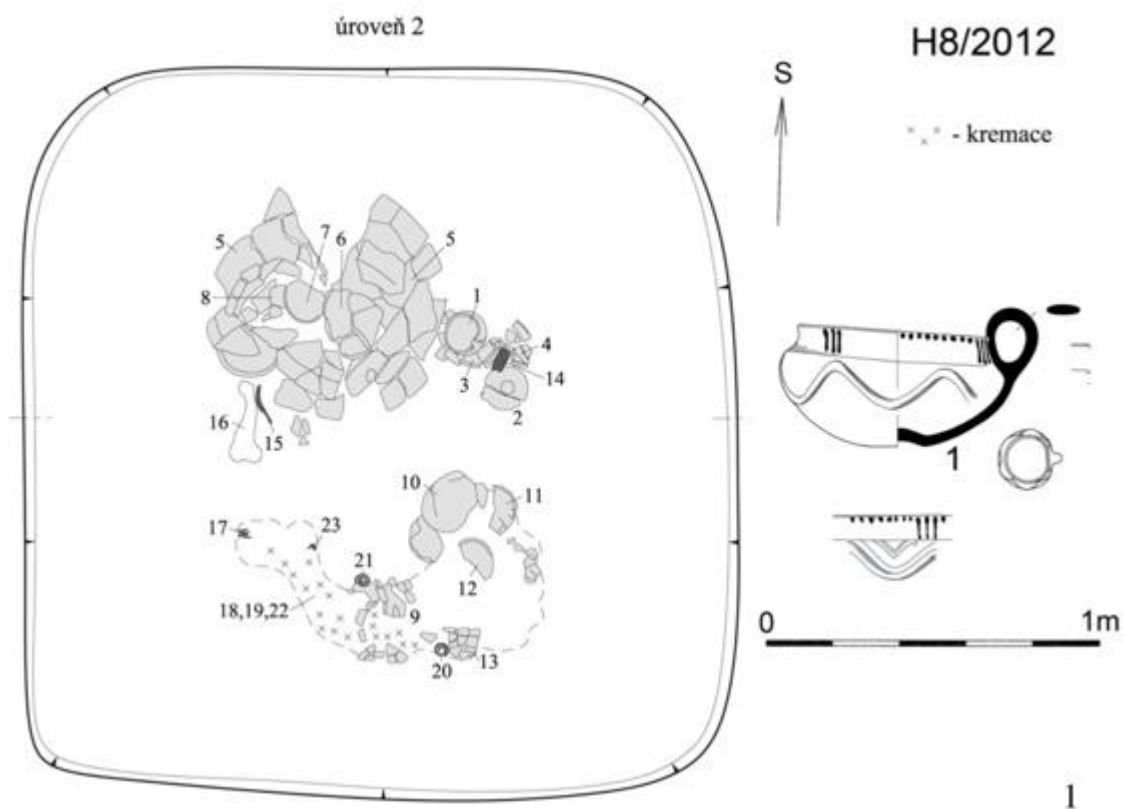

Tab. 6. 1: Seloutky – „Na Šťastných“, hrob H8/2012 (Golec – Fojtík 2020, tab. 66:1; 69:A); 2: Seloutky – „Na Šťastných“, hrob H2/2017 (Golec – Fojtík 2020, tab. 88:12; 91:A).

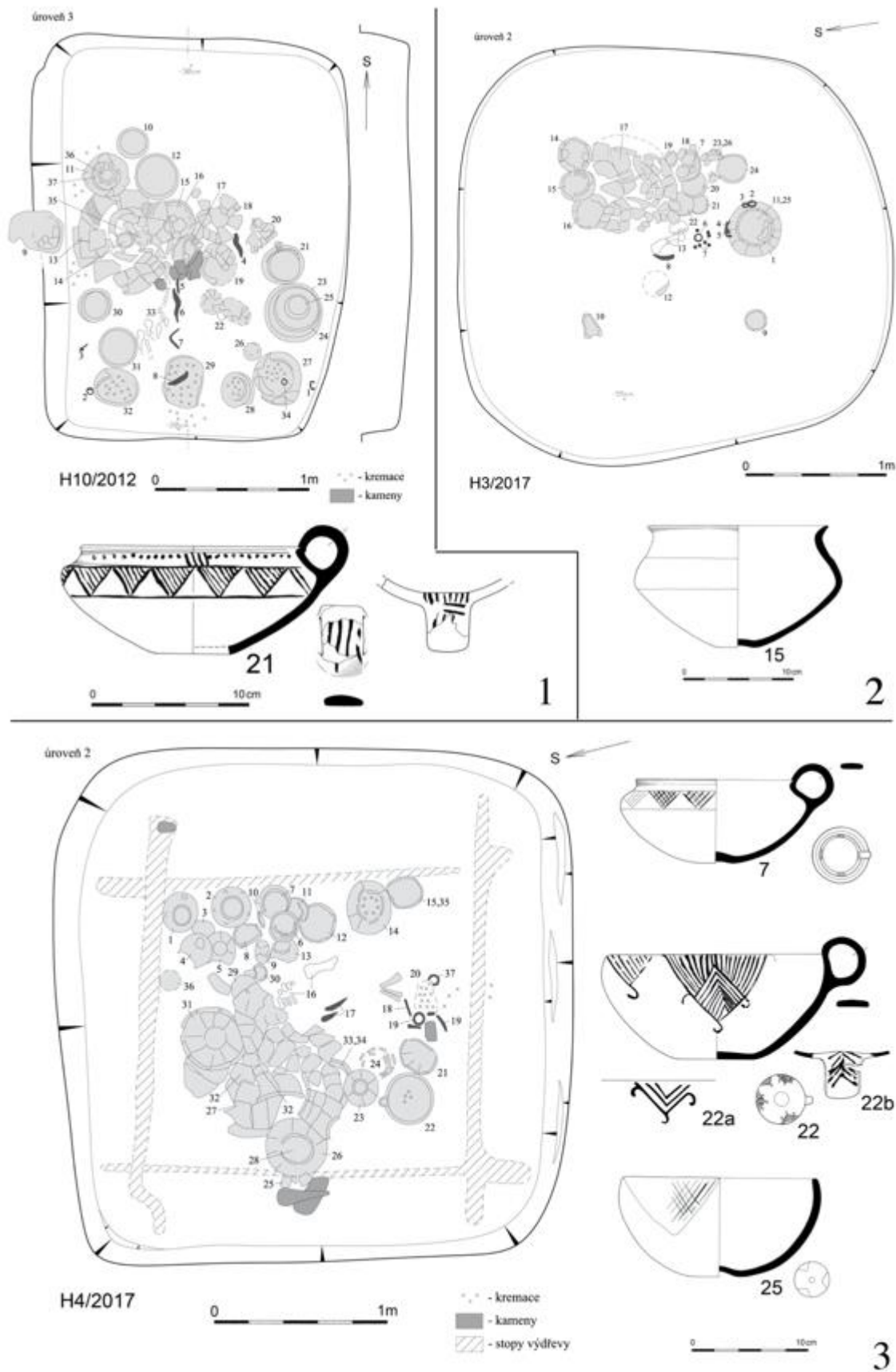

Tab. 7. 1: Seloutky – „Na Šťastných“, hrob H10/2012 (Golec – Fojtík 2020, tab. 72:21; 76:A); 2: Seloutky – „Na Šťastných“, hrob H3/2017 (Golec – Fojtík 2020, tab. 94: 15; 97:A); 3: Seloutky – „Na Šťastných“, hrob H4/2017 (Golec – Fojtík 2020, tab. 99: 10; 101:22,25; 105:A).

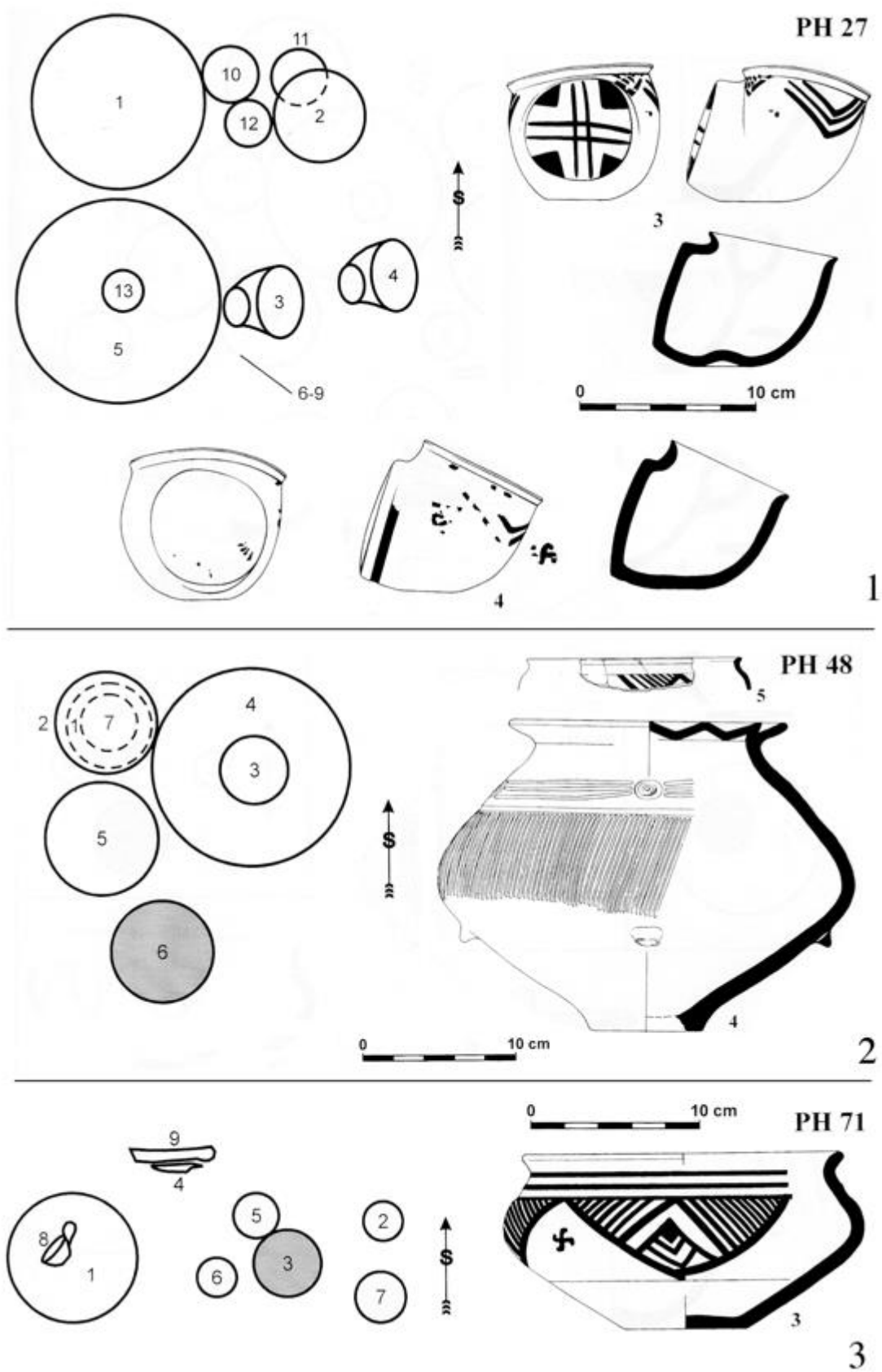

Tab. 8. 1: Slatinky, hrob PH 27 (3 – A 51876; 4 – A 51877; Přichystal 2003, tab. VII: 3–4); 2: Slatinky, hrob PH48 (4 – A 51332; 5 – A 51331; Přichystal 2003, tab. XVI: 4–5); 3: Slatinky, hrob PH71 (3 – A 50975; Přichystal 2003, tab. XIX: 3).

PH 114

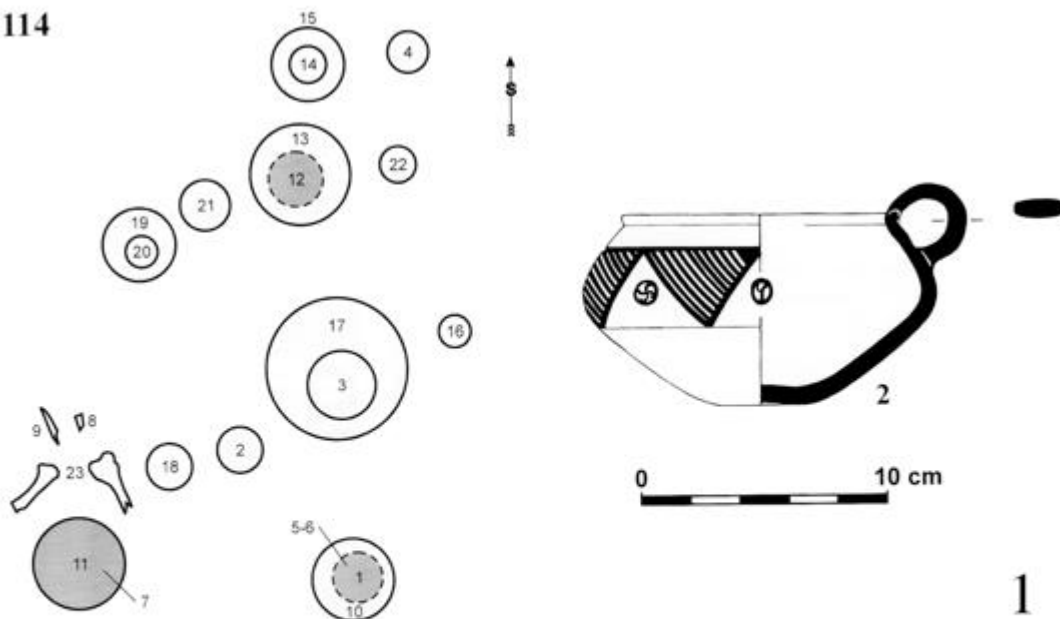

PH 118

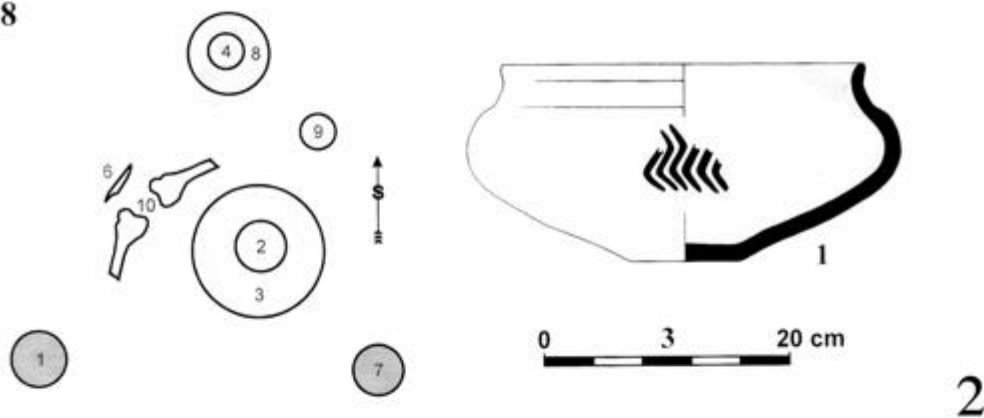

PH 139

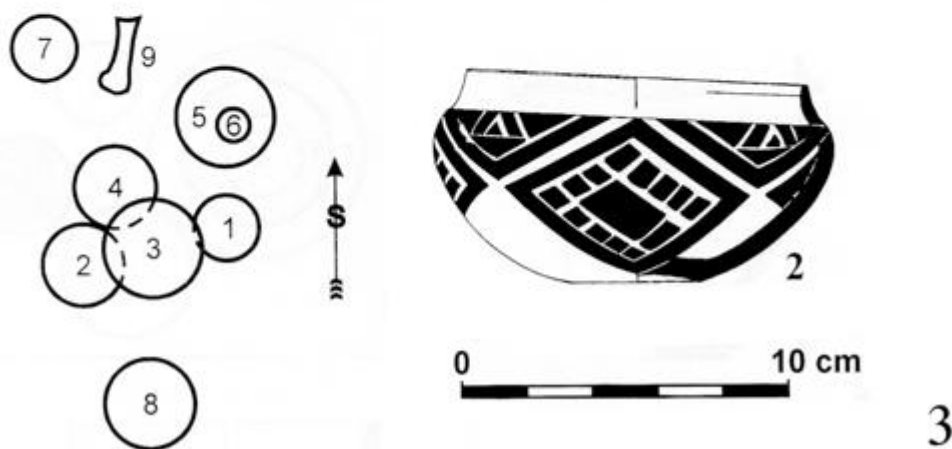

Tab. 9. 1: Slatinky, hrob PH114 (2 – A 51036; Přichystal 2003, tab. XXX: 2); 2: Slatinky, hrob PH118 (1 – A 51039; Přichystal 2003, tab. XXXI:1); 3: Slatinky, hrob PH139 (2 – A 51120; Přichystal 2003, tab. XXXV: 2).

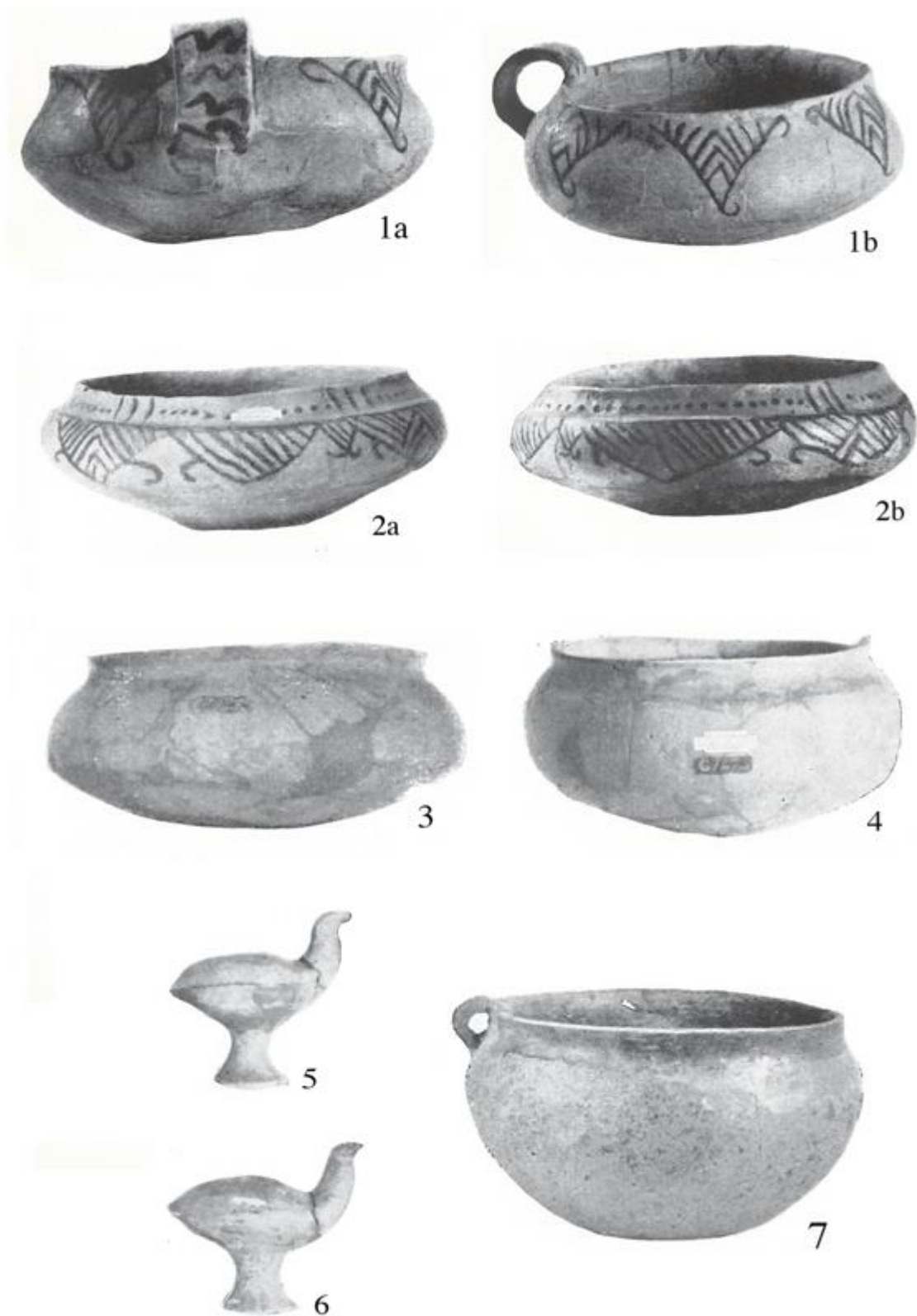

Tab. 10. 1: Určice – „Hájové“ (okr. Prostějov): 1–3: hrob H4 (Podborský 1963, tab. III:1,3; IV:3), 4–6: hrob H5 (Podborský 1963, tab. XV:1,3); 2: Velehrad (okr. Uherské Hradiště; Podborský 1963, tab. V:4).