

UNIVERZITA PALACKÉHO V OLOMOUCI  
PEDAGOGICKÁ FAKULTA  
Katedra výtvarné výchovy

**Diplomová práce**

Bc. Božena Bobková

**MATEŘSKÁ ŠKOLA V MUZEU,  
MUZEUM V MATEŘSKÉ ŠKOLE**

## **Prohlášení**

Prohlašuji, že jsem diplomovou práci vypracovala samostatně a použila jen uvedených pramenů a literatury.

Ve Šternberku 8. 7. 2020



.....

Božena Bobková

## **Poděkování**

Děkuji Mgr. Michaele Johnové Čapkové, za cenné rady, trpělivost a odborné vedení diplomové práce. Také bych chtěla poděkovat především dětem, které se na vzniku této práce ve velké míře podílely a bez kterých by tato práce nikdy nevznikla.





4.1.3	Barevné variace .....	73
4.1.3.1	Tematický vzdělávací plán – Jak se cítíš? .....	73
4.1.3.2	Realizace edukačního programu v muzeu umění – Barevné variace .....	76
4.2	Muzeum v mateřské škole .....	84
4.2.1	Tematický vzdělávací plán – Těšíme se na Ježíška .....	85
4.2.1.1	Realizace programu v mateřské škole – Madona a Ježíšek .....	88
<b>ZÁVĚR</b>	.....	102
SEZNAM POUŽITÉ LITERATURY	.....	105
SEZNAM PŘÍLOH		
PŘÍLOHY		
SEZNAM POUŽITÝCH ZKRATEK		
ANOTACE		

# ÚVOD

Motto:

*„ ...umění se má stát jedním z mnoha klíčů k budově života... “*

(Uždil, 1988, s. 188)

Prostředí a společnost ve které žijeme má již od útlého dětství vliv na utváření našich postojů k okolnímu světu. Působí na nás, aniž bychom si to uvědomovali a ovlivňuje náš způsob života. A proto je důležité již v útlém věku dítěti nabídnout „jeden z mnoha klíčů“ a ukázat mu takový směr, aby bylo schopno z nabízených možností vybrat si tu, která pro něj bude tou nejvhodnější.

Záměrem předškolního vzdělávání je celostní rozvoj osobnosti dítěte s dostatečným množstvím přiměřených podnětů a vytvoření předpokladů k dalšímu rozvoji a učení. Jedním z mnoha podnětů, který pomáhá formovat osobnost dítěte je i výchova uměním. Jejímž cílem je seznámit dítě s uměním tak, aby jeho prostřednictvím rozvíjelo představivost, fantazii, myšlení a získalo povědomí o naší minulosti i současnosti. Z vlastních zkušeností a ze zkušeností mých kolegyně jsem zjistila, že je výchova uměním v mateřských školách často neprávem opomíjena. Tyto poznatky mě vedly k výběru tématu pro moji diplomovou práci.

Cílem diplomové práce je nastínit model propojení předškolního vzdělávání s výchovu uměním tak, aby se stala jeho nedílnou součástí.

Diplomová práce je rozdělena na část teoretickou a praktickou. Teoretická část sestává ze tří kapitol a uvádí informace nezbytné k výchově a vzdělávání v mateřské škole. První kapitola práce poskytuje informace o historickém vývoji předškolního vzdělávání. Ve druhé kapitole je pozornost věnována vzdělávání v mateřské škole, platné legislativě, charakteristice školních a třídních vzdělávacích programů. Třetí kapitola poukazuje na význam vzdělávání uměním v mateřské škole, popisuje pojetí výtvarné výchovy, poskytuje informace o historii edukačních programů v muzeích a galeriích, představuje nabídku edukačních programů pro mateřské školy a prezentuje dětská muzea.

Obsahem praktické části je projekt zaměřený na přípravu, plánování a začlenění muzejních edukačních programů do výchovy a vzdělávání v mateřské škole s následnou realizací v Muzeu umění v Olomouci a v mateřské škole.

# TEORETICKÁ ČÁST

## 1 Mateřská škola

Mateřská škola - při vyslovení těchto dvou slov, si každý z nás může v danou chvíli vybavít zcela jinou představu. Naše představy mohou být různé i v závislosti na tom, zda jsme se již stali rodiči, či nikoli. Někdo si vybaví plnou třídu hrajících si dětí, jiný pro změnu svou vlastní pozitivní či negativní zkušenost z dětství nebo také tu současnou, zprostředkovanou svými dětmi. Mnoho z nás si také vybaví jen jednoduše synonymum „školka“.

V pedagogickém slovníku je mateřská škola charakterizována jako „*Školské zařízení navazující na výchovu dětí v rodině a v součinnosti s ní zajišťující všestrannou péči dětem...*“ (Průcha, Walterová, Mareš, 2013, s.148)

### 1.1 Mateřská škola minulosti

První zmínku o mateřské škole můžeme nalézt v díle Jana Amose Komenského *Informatorium školy mateřské* z roku 1632. Na svou dobu se jedná o velmi unikátní dílo, vůbec první spis o předškolní výchově a o výchově dětí předškolního věku v rodině. Dle autora má být výchovným prostředím zejména rodina dítěte = škola mateřská. Samotnou výchovu dítěte Komenský přirovnává k pěstování květin a stromů „*Jako bylínka neb strůmek ze semínka svého vzrostouc, aby zdárněji růsti a lepší ovoce nésti mohla, přenášejí se a do jiné země vsazují, zvláště do zahrad a štěpnic k tomu oddaných: tak dítky v klíně mateřském pochované, na těle i mysli posílené, v péči zahradníků (preceptorů) odvozovati sluší, a porostou tím zdárněji. Nebo přeštěpovaný strůmek vždycky spanileji roste a sadové ovoce vždycky lepší jest než plané.* (Komenský, 1964, s. 41)

Byl také prvním ve světě, jež začlenil výchovu a vzdělávání dětí předškolního věku do vzdělávacího systému celé společnosti.

Ve svém dalším díle *Didaktika Velká* Komenský (1948) rozdělil etapy lidského učení na čtyři fáze po šesti letech a to:

- první fáze od narození do 6 let – **dětství** – **škola mateřská**,
- druhá fáze od 6 do 12 let – **chlapectví** – škola obecná,
- třetí fáze od 12 do 18 let – **jinošství** – gymnasium,

- čtvrtá fáze od 18 do 24 let – **mládí** – akademie.

Sám toto rozdělení také přirovnal ke čtyřem ročním obdobím „*Škola mateřská je jako příjemné jaro, ozdobené vyrazujícími bylinami a květinami různé vůně.*“ (Komenský, 1948, s. 215). Školu obecnou pak přirovnal k létu, gymnasium k podzimu a akademii k zimě. S jistotou můžeme tvrdit, že Komenský vytvořil takový pedagogický systém, který je nadčasový, a i v dnešní době je stále aktuální.

Na důležitost veřejné předškolní výchovy upozorňoval ve svých spisech i řecký filosof Platón (1997). Za velmi důležitou považoval hru a pohádky pro děti.

Již dříve z historických pramenů víme o existenci různých zařízení pro děti jako útulky, sirotčince, nalezince, tyto ovšem plnily pouze sociální funkci, a to nejnnutnější zaopatření dětí. Jejich zřizovateli byli nejčastěji církve, dámské spolky i jednotlivci. Potřeba zařízení, která by pečovala o děti předškolního věku vzrostla až v 19. století s rozvojem průmyslu a postupným zaměstnáváním matek v továrnách. V tomto období se již objevují první zmínky o zařízení pro předškolní děti, která jsou zaměřena na výchovu, vzdělávání a školní výuku. Tato zařízení vznikala pod různými názvy např. Kindergarten – dětské zahrádky plnily funkci výchovnou. Mateřské školy měly propracovaný systém výchovy a vzdělávání, připravovaly děti na vstup do školy, podporovaly a doplňovaly rodinnou výchovu. Opatrovny plnily zejména funkci sociální.

Mezi průkopníky předškolní výchovy na území Evropy patří tito vybraní autoři (Šmahelová, 2012):

**Robert Owen** (1771-1858) – anglický průmyslník, spolumajitel a manažer přádelny v New Lanarku. Pomáhal zlepšovat životní úroveň svých zaměstnanců a jejich dětí. I když se jeho škola stala inspirací pro celou Evropu, jeho pedagogické principy se z důvodu odmítavého postoje k náboženství neuplatňovaly. Byl zakladatelem:

- 1809 - Infant school (škola pro nejmenší) – zabezpečovala všestranný rozvoj dětí.
- 1816 - Institut pro výchovu charakteru – děti byly rozděleny do dvou skupin od 1 do 3 let a od 3 do 5 let. Starší skupina dětí se již soustavně vzdělávala. Patřila sem i škola pro starší děti a to od 5 do 12 let. Ale i zařízení pro dospělé, ti měli k dispozici čítárnu a knihovnu.

**Johann Friedrich Oberlin** (1740-1826) – francouzský protestantský pastor, jehož cílem bylo zlepšení životních podmínek chudých. Při vzdělávání, výuce čtení a seznamování dětí se světem, se inspiroval v díle Komenského *Svět v obrazech*. (Rýdl, Šmelová, 2012)

- Škola pletení 1770 – určená dětem od 4 do 7 let, která kromě funkce sociální plnila i funkci výchovnou (výuka trivia). Oberlin vypracoval jednoduchý program, dle kterého se řídily vychovatelky, které vzdělávala za pomoci jeho žena.

**Pauline Christine Wilhelmine von Anhalt-Bernburg, kněžna z Lippe** (1769-1820) – byla výraznou osobností Německa, inspirovala se u manželky císaře Napoleona Josephiny Buonaparteové, která v Paříži pečovala s pomocí žen z vyšších kruhů o děti chudých matek, které musely za prací. Kromě níže uvedeného Centra pro malé děti se zasloužila i o otevření nemocnice, sirotčince a školního semináře. Byla ovlivněna pedagogickými myšlenkami Heinricha Pestalozziho, jeho metody zaváděla i ve školách v Detmoldu.

- Aufbewahrungs - Anstalt Kleiner Kinder (1802) - Centrum pro malé děti – bylo zřízeno na panství kněžny pro děti ve věku od 1 do 3 let. Na péči o malé děti se podílely jak ženy z vyšších vrstev, tak i starší dívky ze sirotčince a semináře. [online]

**Friedrich Wilhelm August Fröbel** (1782-1852) – sociální pedagog, vytvořil pedagogický systém zaměřený na předškolní výchovu. Sám se inspiroval a byl ovlivněn myšlenkami a názory Heinricha Pestalozziho, u něhož dva roky působil. Za nejdůležitější výchovný a vzdělávací prostředek považoval práci a hru. Byl autorem souboru didaktických pomůcek pod názvem „dárky“, s jejichž pomocí prostřednictvím hry děti rozvíjel. Tyto pomůcky jsou pedagogie využívány i v dnešní době.

- Kindergarten 1840 - dětská zahrádka, první německá mateřská škola v Blankenburku. [online]

**Marie Terezie Brunswicková** (1775-1861) – rakousko-uherská hraběnka, po návštěvě Pestalozziho ústavu ve Švýcarsku se zaměřila na práci s dětmi.

- Engelsgarten neboli Andělská zahrada (1828) v Budě - mateřskou školu založila podle vzoru Roberta Owena.
- Dvě Mateřské školy v Bratislavě (1830).
- Mateřská škola v Trnavě (1932).

Její zásluhou vznikaly mateřské školy i v dalších městech, a to např. v Mnichově, Augsburgu či Vídni. Tato zařízení byla financována prostřednictvím ženských dobrovolnických spolků s pomocí nadačních akcí a sbírek. (Šmelová, 2006)

**Jan Vlastimír Svoboda** (1800-1844) – český pedagog, zakladatel české pedagogiky, byl ředitelem první opatrovny u nás. Pro tuto opatrovnu vypracoval výchovný program pod názvem *Školka čili prvopočáteční, praktické, názorné, všestranné vyučování malých dětí k věcnému vybroušení rozumu a ušlechtnění srdce s navedením ku čtení, počítání a rejsování pro učitele, pěstouny a rodiče*. (1839) Ve výchově a vzdělávání dětí navázal na koncepci Komenského a vysoce oceňoval důležitost předškolní výchovy.

- opatrovna Na Hrádku v Praze (1832) – pro děti od 2 do 5 let, zaměřena na všestrannou výchovu a vzdělávání dětí, současně probíhala i výuka trivia (tzn. čtení, psaní, počítání). (Opravilová, Uhlířová, 2017)

### 1.1.1 Česká mateřská škola

Vznik první české mateřské školy u sv. Jakuba v Praze v roce 1869 se pojí se školským zákonem vydaným v témže roce. Přičemž nařízení č. 4711 v roce 1872 vymezuje funkci mateřských škol, opatroven a jeslí. Mateřská škola plnila funkci výchovně vzdělávací, opatrovny a jesle funkci sociální. K nelibosti českých vlastenců, vzhledem k velkému počtu německy mluvících obyvatel, vznikaly i nadále německá předškolní zařízení. Z tohoto důvodu se česká mateřská škola také stala národním posláním, aby se děti již v útlém věku naučily dobře česky a mohly dále navštěvovat české školy. Koncepce mateřské školy navázala na českou, francouzskou a německou tradici předškolních zařízení, snažila se o propojení toho nejlepšího, co zařízení nabízela. Česká tradice zdůrazňovala všestranný rozvoj dítěte v jeho mateřské řeči, francouzská tradice představovala organizační strukturu a německá tradice byla ve znamení her, ručních zaměstnání a prací na zahradě. (Mišurcová, 1980)

O české mateřské škole jako takové, můžeme hovořit až po konci první světové války, pádu monarchie a založení československého státu v říjnu 1918. Dvacetileté období první republiky nebylo pro předškolní instituce vůbec jednoduché, tehdejší vláda nebyla rozvoji mateřských škol nakloněna. Chyběla ovšem jakákoli zákonná ukotvení funkce a názvu těchto zařízení. Až v roce 1934 na základě výnosu ministerstva školství a národní osvěty došlo ke sjednocení názvů mateřská škola a učitelka mateřské školy. (Šmelová, 2006)

Toto období bylo obtížné i pro rodiče českých dětí, své děti museli často do mateřských a menšinových škol vozit i několik kilometrů daleko. Jako příklad uvádím iniciativu mého dědečka Stanislava Bobka, který společně se dvěma českými starousedlíky obce Babice usiloval o zřízení mateřské školy a menšinové školy v této obci. Přes velký odpor německých občanů byla nově postavená česká škola slavnostně otevřena v roce 1929, do školy bylo zapsáno 25 žáků a do mateřské školy nastoupilo 13 místních českých dětí. Bez finanční podpory mého dědečka a statkáře Františka Fryštenského z Lužic, pozemku, který dědeček na stavbu školy poskytl, českých občanů okolních obcí, kteří se na stavbě školy podíleli by tato česká menšinová škola a mateřská škola nikdy nevznikla. (Česká menšinová obecná škola Babice, 1926-1938)

V dalších letech německé mateřské školy ustupovaly do pozadí v roce 1937 již bylo na našem území 924 českých mateřských škol, oproti tomu německých 368. (Kováříček, 1978)

Další rozvoj a snahy o reformu předškolního vzdělávání přerušila druhá světová válka. Byl vydán zákaz zřizování českých mateřských škol, byly zřizovány pouze německé dětské zahrádky, které byly nadstandardně vybaveny a měly přilákat děti z českých rodin za účelem germanizace. Učitelky českých mateřských škol byly degradovány na úroveň provozních zaměstnanců. Po skončení druhé světové války se stalo prvořadým úkolem obnovení českých mateřských škol. Již v prosinci 1945 se na našem území nacházelo 2215 českých mateřských škol. (Opravilová, Uhlířová, 2017)

Vydáním nového školského zákona v dubnu 1948 byla mateřská škola poprvé v české historii začleněna do školské vzdělávací soustavy. Snahy o navázání na reformní pedagogiku z předválečného období nemělo dlouhého trvání, do popředí vstupovaly prvky sovětské předškolní pedagogiky po vzoru sovětských dětských sadů. Charakter předškolní výchovy byl zaměřen na výchovu občana socialistické společnosti. Výchova a vzdělávání se soustředilo na rozumovou složku (intenzivní a cílená příprava na školní výuku), dvakrát denně byly děti vzdělávány s pomocí povinných zaměstnání. Děti byly přetěžovány a byla opomíjena důležitost spontánní hry. Bylo vydáno několik osnov, programů a metodik, ty ovšem byly předimenzované a obsáhlé. Poslední vydané kurikulum tohoto období v roce 1984, pod názvem *Program výchovné práce pro jesle a mateřské školy* čítalo 224 stran, bylo doplněno deseti metodikami, které čítaly dalších 1853 stran. (Opravilová, Gebhartová, 2011)

Velký zlom a proměna předškolního vzdělávání nastala po listopadu 1989. Jednalo se o období hledání správné cesty, snahu o reformu předškolního vzdělávání, ale také proměnu jak



vnitřní, tak vnější podoby mateřské školy. Toto období trvalo dlouhých 11 let, a to od roku 1990 až do roku 2001.

Začaly se objevovat klasické a moderní alternativní programy. Z klasických programů například pedagogika Marie Montessori. Zpočátku byly využívány pouze prvky této pedagogiky, v roce 1998 vznikla první Montessori mateřská škola v Kladně a Praze. Od roku 1990 také vznikaly první waldorfské mateřské školy a od roku 1996 mateřské školy s daltonskými prvky. Z moderních alternativních programů to byly mateřské školy s programem Začít spolu (Step by step) od roku 1994, Zdravou mateřskou školu (Program podpory zdraví v MŠ) od roku 1991, od roku 2010 lesní mateřské školy. [online]

Mnoho mateřských škol tvořilo své vlastní vzdělávací programy, které se snažilo koncipovat tak, aby byly v souladu s podmínkami dané školy. Ovšem některé školy neplánovaly a veškerá pedagogická práce vycházela z přání dětí, což se velmi brzy projevilo jako nevyhovující. Velký průlom nastal v roce 2001, vydáním první verze *Rámcového vzdělávacího programu pro předškolní vzdělávání* (dále i RVP PV) Ministerstvem školství, mládeže a tělovýchovy. Prozatím se jednalo o zkušební verzi. Mateřské školy ověřovaly a hledaly vlastní přístupy, uvažovaly o zaměření a filozofii svých školních vzdělávacích programů. Na základě poznatků a zkušeností dochází v roce 2004 k revizi a částečným úpravám RVP PV, v roce 2005 se stává platným dokumentem a od roku 2007 je v souladu se školským zákonem již závazným vzdělávacím dokumentem pro mateřské školy zařazené do rejstříku škol a školských zařízení. Do roku 2019 prochází ještě několikrát dílčími úpravami. Nicméně pojetí předškolního vzdělávání zůstává zaměřeno především směrem k dítěti, jeho individualitě, schopnostem, potřebám a zájmům.

## 1.2 Mateřská škola současnosti

Současná mateřská škola se výrazně liší od mateřské školy, kterou jsem já sama v sedmdesátých letech minulého století jako dítě navštěvovala. Proměnu mateřské školy jsem měla možnost pozorovat i prostřednictvím svých tří dětí. Syna, který mateřskou školu navštěvoval ke konci devadesátých let minulého století. Dcery, v jejíž mateřské škole se stal RVP PV pro mateřské školy závazným vzdělávacím dokumentem, a znám i nynější podobu prostřednictvím své nejmladší šestileté dcery, která mateřskou školu v současnosti navštěvuje.

Velký a zásadní rozdíl můžeme spatřit v přijetí dětí a rodičů, jako rovnocenných partnerů školy. Eva Svobodová uvádí že „*Úkolem mateřské školy je doplňovat rodinnou*

výchovu dítěte a v úzké vazbě na ni zajišťovat jeho další předškolní vzdělávání.“ (Svobodová, 2010, s. 62) Rodičům je umožněno se spolupodílet na výchovně vzdělávacím procesu, plánovat, organizovat a realizovat projekty, akce pro děti, zapojit se do tvorby školního vzdělávacího programu atd. Osobnostně orientovaný přístup k dítěti je základním prvkem a podstatou veškerých výchovně vzdělávacích činností. Ve vztahu učitelky k dítěti převažuje trpělivost, vstřícnost, náklonnost, empatie a důvěra k přiměřeným individuálním možnostem, které každé dítě má. Dítě má dostatečný prostor k uplatnění své aktivity, má příležitost spolurozhodovat a ovlivňovat její průběh, oponovat, souhlasit i odmítnout jako plnohodnotný partner.

Mateřská škola současnosti je především vzdělávací institucí, prvním stupněm školy naší vzdělávací soustavy. Rámcový vzdělávací program pro předškolní vzdělávání uvádí: „*Mateřská škola je legislativně zakotvena v rámci vzdělávací soustavy jako druh školy. V procesu vzdělávání i v jeho organizaci se proto řídí obdobnými pravidly jako školy ostatní.*“ (RVP PV, 2018, s. 6)

Schéma vzdělávacího systému České republiky je znázorněno na obrázku č. 1:

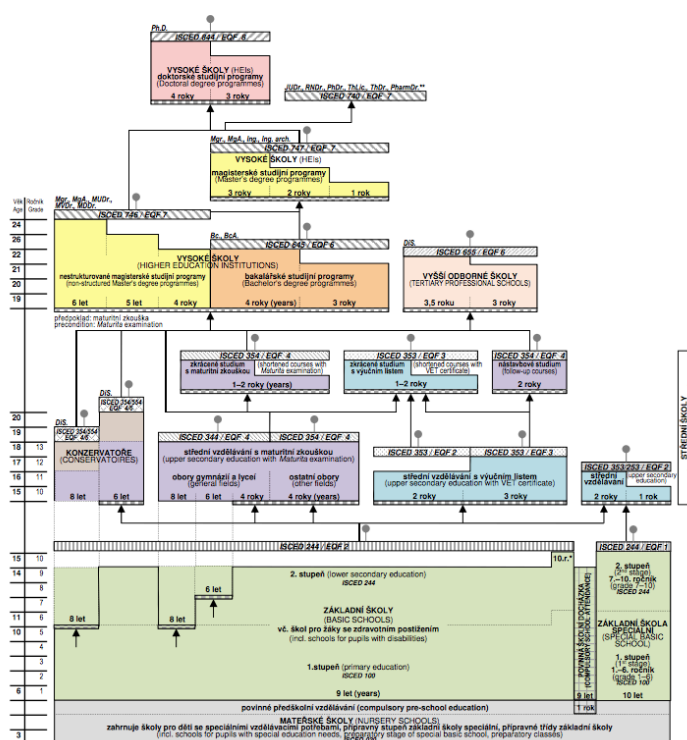

Obr. č. 1: Schéma vzdělávacího systému České republiky [online]

Dále Zákon 561/2004 Sb., o předškolním, základním, středním, vyšším odborném a jiném vzdělávání (dále i školský zákon), ve znění pozdějších předpisů (§ 34 odst. 1, s. 28) uvádí „*Od počátku školního roku, který následuje po dni kdy dítě dosáhne pátého roku věku, do zahájení povinné školní docházky dítěte, je předškolní vzdělávání povinné...*“ (Zákon 561/2004 Sb.).

Můžeme také s jistotou tvrdit, že to, jakou má dnešní mateřská škola podobu a funkci, souvisí s požadavky na vzdělávání a potřebami naší společnosti. Definicí funkce školy se zabývalo již mnoho autorů, funkci školy formulují odlišně, z různého úhlu pohledu.

Šmelová (2013) z hlediska vývoje identifikuje funkci mateřské školy jako **výchovnou a vzdělávací**. Oproti tomu Walterová (2009) formuluje žádoucí funkce školy podrobněji:

- **Etická** – hodnotový systém školy, rozmanitý a multikulturní, pro děti a žáky je tato funkce důležitá při utváření jejich identity.
- **Ochranná** – prevence sociálně patologických jevů, vytváří pocit bezpečí a důvěry.
- **Metodologicko-koordinační** – položení základů celoživotního učení.
- **Socializační a personalizační** – předávání vzorců chování a jednání.
- **Kvalifikační** – rozvoj pracovních návyků, znalostí a dovedností, které jsou potřebné k budoucímu uplatnění na trhu práce.
- **Integrační** – utváření postojů, dovedností, tolerance, respektu, návyků potřebných k integraci jednotlivců i skupin.
- **Selektivní** – usnadnění vstupu do školy a začlenění do společnosti dětem a žákům znevýhodněným.
- **Diagnostická** – individuální přístup k dětem a žákům, hledání příčin a původu problémů v učení.
- **Kulturační** – seznamování s národní kulturou naší společnosti, zachování národní identity.
- **Ekologická** – podpora zdravého fyzického a duševního vývoje dětí a žáků v příjemném prostředí a profesionálně vybaveném zařízení.
- **Ekonomická** – efektivita a kvalita školy vycházející z výsledků vzdělávání a fungování školy.
- **Politická** – realizace principů vzdělávací politiky státu.

Syslová (2016) pro mateřskou školu odvozuje především funkce:

- **personalizační** – formování osobnosti dítěte, rozvoj individuality a samostatného jednání,
- **socializační** – začlenění dětí do sociální skupiny svých vrstevníků,
- **integrační** – přirozené naplňování potřeb všech dětí,
- **hodnotová** – předávání a ovlivňování životních hodnot a postojů dětí směrem k významným lidským hodnotám,
- **kvalifikační** – vybavení dětí kompetencemi potřebnými pro budoucí uplatnění.

Ač mateřská škola v současnosti plní mnoho funkcí, základním a nejdůležitějším činitelem ve výchově dítěte je rodina. Pro zdravý vývoj dítěte je ale součinnost těchto dvou složek velmi důležitá.

## 2 Vzdělávání v mateřské škole

Preprimární nebo také předškolní vzdělávání představuje jednu z etap celoživotního vzdělávání. Je nedílnou součástí celoživotního učení, které je uskutečňováno především v mateřských školách a přípravných třídách při základních školách. Opravilová (2001, s. 138) řadí mezi hlavní cíle předškolního vzdělávání:

- *„pomoc emocionálnímu a sociálnímu rozvoji a přizpůsobení dítěte...“*
- *„podpora vztahu k poznávání a učení a poskytnutí podmínek k samostatnému učení a poznávání okolního světa; “*
- *„příprava v oblasti řečových a intelektových dovedností souvisejících s primárním vzděláváním...“*
- *„pěstování a rozvoj individuálního vyjádření a tvořivých schopností v oblasti emocionální, estetické a etické.“*

Syslová (2012) pohlíží na pojetí cílů vzdělávání odlišně, a to z hlediska cílů pro vzdělávání 21. století:

- **Učit se poznávat** – prostřednictvím kritického myšlení dětí. Posláním učitele není předávání hotových informací, ale nechat děti projevit se a hájit svůj názor. Děti předškolního věku mají poznávat a získávat nové informace vlastní zvědavostí, zkušeností, bádáním a experimentováním.
- **Učit se jednat** – patří mezi jeden z nejdůležitějších cílů osvojování a získávání životních zkušeností dětí. V první řadě se jedná o praktické získávání dovedností s pomocí různých činností.
- **Učit se žít společně** – v různorodé skupině dětí, bez předsudků. Vést děti k toleranci, respektu a úctě k ostatním, s ohledem na barvu pleti, kulturní a náboženské zvyklosti, věkové zvláštnosti, mentální schopnosti a způsobu života.
- **Učit se být** – člověkem s vlastním názorem, přijímat odpovědnost za své chování. Je jedním z nejnáročnějších cílů.

Závazné cíle předškolního vzdělávání jsou legislativně ukotveny a formulovány ve školském zákoně (561/2004 Sb. ve znění pozdějších předpisů). V oblasti veřejného školství se jedná o základní právní normu, ustanovením § 33 předškolní vzdělávání:

„... podporuje rozvoj osobnosti dítěte předškolního věku, podílí se na jeho zdravém citovém, rozumovém a tělesném rozvoji a na osvojení základních pravidel chování, základních životních hodnot a mezilidských vztahů.“

„... vytváří základní předpoklady pro pokračování ve vzdělávání.“

„...napomáhá vyrovnávat nerovnoměrnosti vývoje dětí před vstupem do základního vzdělávání a poskytuje speciálně pedagogickou péči dětem se speciálními vzdělávacími potřebami.“ (2019, s. 27, 28)

V současnosti jsou vytvořeny vzdělávací kurikulární dokumenty ve dvojúrovňovém systému, a to na úrovni státní a školní. Státní úroveň tvoří Národní program vzdělávání (tzv. Bílá kniha) a rámcové vzdělávací programy. Školní úroveň tvoří školní vzdělávací programy, které jsou koncipovány na úrovni daných škol.

System kurikulárních dokumentů v návaznosti na předškolní vzdělávání znázorněný na obr. č. 2:

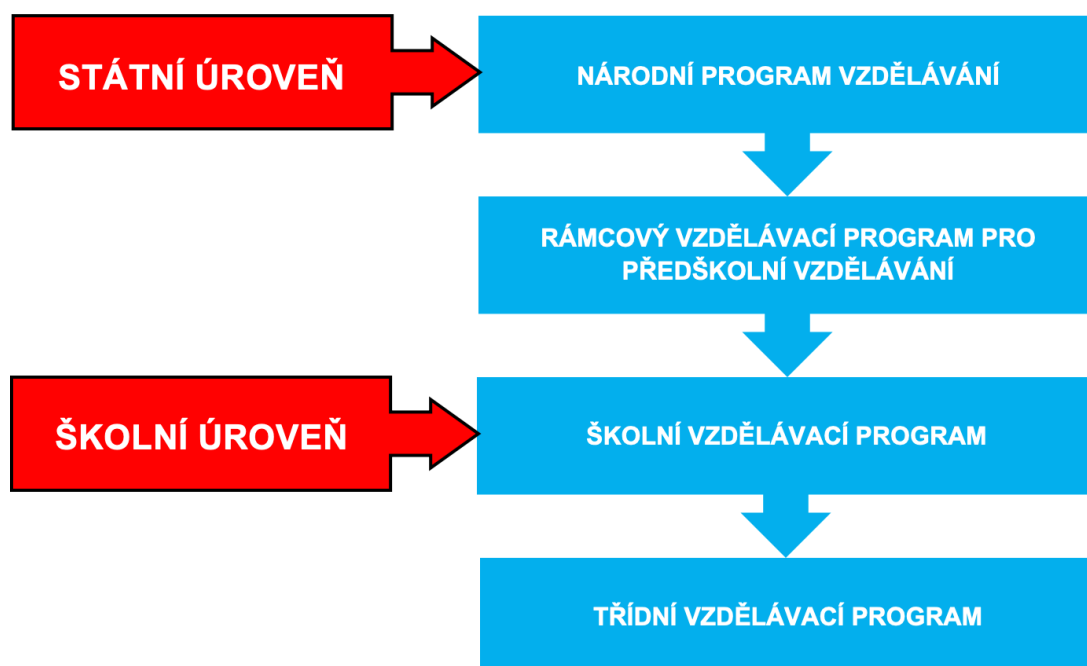

Obr. č. 2: System kurikulárních dokumentů (RVP PV, 2018)

## 2.1 Rámcový vzdělávací program pro předškolní vzdělávání

Hlavní požadavky, podmínky a pravidla pro předškolní vzdělávání v návaznosti na platnou legislativu vymezuje Rámcový vzdělávací program pro předškolní vzdělávání (dále i RVP PV). Představuje základ pro tvorbu školních vzdělávacích programů (dále i ŠVP) a pro vlastní činnost pedagogů mateřských škol. Mezi základní předpoklady úspěšné edukace řadíme kvalitní vzdělávací prostředí pod vedením kvalifikovaného pedagoga s nastavenými podmínkami vzdělávání jejíž rámec stanovuje RVP PV.

### 2.1.1 Cíle předškolního vzdělávání v RVP PV

RVP PV pracuje s cílovými kategoriemi na úrovni obecné a oblastní. Na úrovni obecné formuluje rámcové cíle jako záměry a klíčové kompetence jako výstupy. Na úrovni oblastní konkretizuje záměry jako dílčí cíle ve vzdělávacích oblastech a výstupy jako dílčí výstupy ve vzdělávacích oblastech. Systém vzdělávacích cílů je úzce provázaný a ve vzájemném souladu. Předškolní vzdělávání cíleně usiluje o vytváření a osvojování základů klíčových kompetencí, které jsou pro dítě základem pro jeho rozvoj, vzdělávání a celoživotní učení.

- **Rámcové cíle** – vyjadřují obecnou a univerzální podobu cílů předškolního vzdělávání, formulují základní zaměření pro předškolní vzdělávání a také každodenní práci učitele. Cílem je, aby na konci předškolního období bylo dítě *„...jedinečnou a relativně samostatnou osobností, schopnou (kompletní, způsobilou) zvládat, pokud možno aktivně a s osobním uspokojením, takové nároky života, které jsou na ně běžně kladeny (zejména v prostředí jemu blízkém, tj. v prostředí rodiny a školy), a zároveň i ty, které ho v budoucnu nevyhnutelně čekají.“* (RVP PV, 2018, s. 10)
- **Klíčové kompetence** – vyjadřují očekávaný přínos předškolního vzdělávání, tzn. předpokládané osvojení dovedností, vědomostí, hodnot a postojů potřebných pro osobnostní rozvoj a úspěšné uplatnění dítěte v budoucnosti. Osvojování klíčových kompetencí začíná v předškolním vzdělávání a jejich zvládnutí je dlouhodobým a složitým procesem. A proto je důležité, aby k jejich vytváření směřoval vzdělávací obsah a veškeré činnosti probíhající v mateřské škole.

- **Dílčí cíle** – vyjadřují a stanovují konkrétní cíle pro jednotlivé vzdělávací oblasti, uvádí, co by měl pedagog sledovat a co by měl u dítěte během předškolního vzdělávání podporovat.
- **Dílčí výstupy** – vyjadřují jednotlivé dovednosti, vědomosti, poznatky, hodnoty a postoje odpovídající dílčím cílům.

System vzdělávacích cílů RVP PV znázorněný na obr. č. 3:

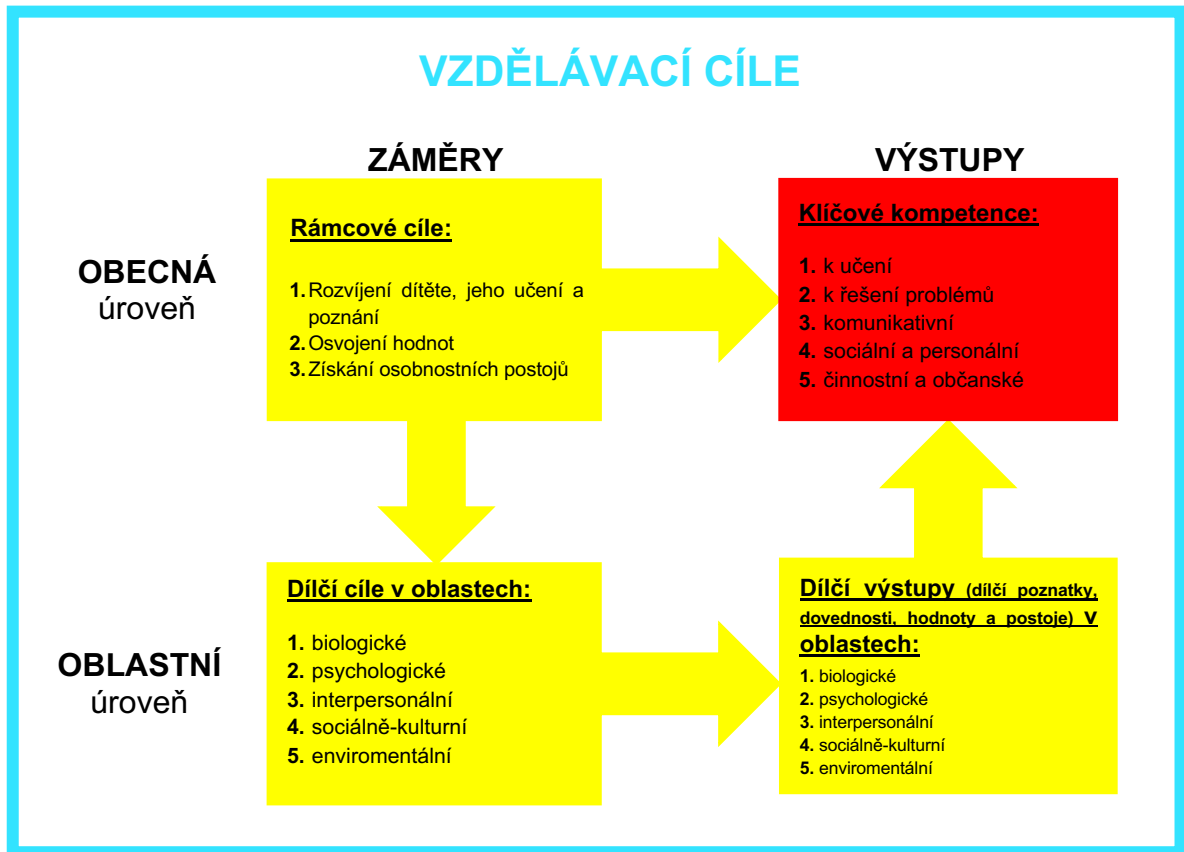

Obr. č. 3: System cílů předškolního vzdělávání (RVP PV, 2018, s. 9).

### 2.1.2 Vzdělávací obsah v RVP PV

Vzdělávací obsah je důležitým a hlavním prostředkem naplňování vzdělávacích cílů předškolního vzdělávání, stanovených pro věkovou skupinu dětí ve věku od 2 do 6 (7) let. V RVP PV je vzdělávací obsah formulován pouze obecně, rámcově v podobě učiva (vzdělávací nabídky) a očekávaných výstupů. Tvoří vnitřně propojený a sjednocený celek uspořádaný do pěti vzdělávacích oblastí, které se vzájemně prolínají, ovlivňují a podmiňují.



Propojení vzdělávacích oblastí znázorněné a obr. č. 4:

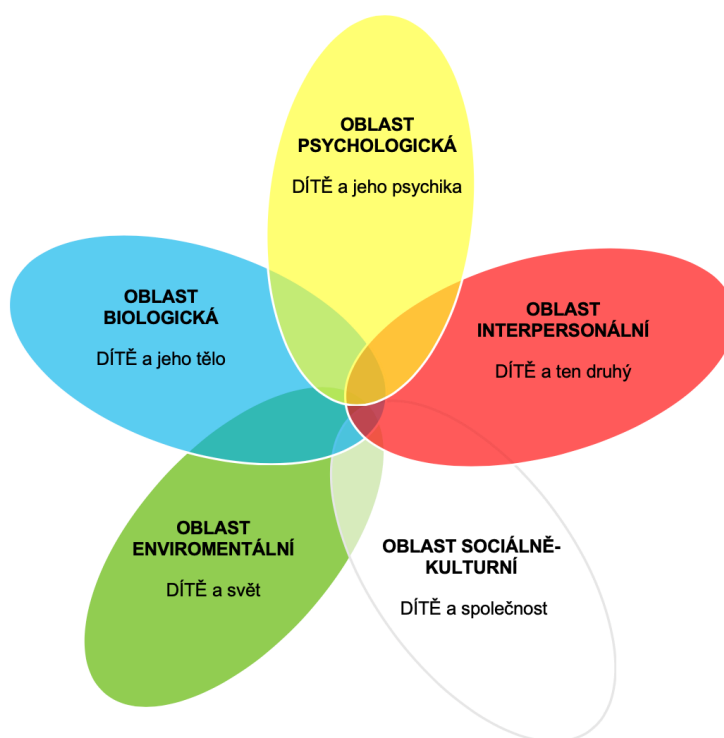

Obr. č. 4: Propojení vzdělávacích oblastí (Syslová, 2014).

Jednotlivé vzdělávací oblasti jsou formulovány tak, aby byly srozumitelné a pro pedagoga lehce zpracovatelné. Slouží také jako východisko k tvorbě a přípravě vzdělávací nabídky.

### Vzdělávací oblasti RVP PV (2018):

#### 1. Biologická – dítě a jeho tělo

V biologické oblasti je dílčím vzdělávacím cílem pedagoga podporovat a stimulovat u dítěte rozvoj:

- pohybových schopností,
- jemné a hrubé motoriky,
- vizuomotoriky,
- všech smyslů,
- fyzické a psychické zdatnosti,
- poznatků o svém těle a jeho zdraví,
- zdravých životních postojů a návyků.

## **2. Psychologická – dítě a jeho psychika**

V psychologické oblasti je dílčím vzdělávacím cílem pedagoga podporovat a stimulovat u dítěte rozvoj:

- intelektu,
- paměti a pozornosti,
- smyslového vnímání,
- mravního vnímání,
- představivosti a fantazie,
- pozitivních citů k sobě i okolí,
- řečových dovedností a jazykových schopností,
- komunikativních dovedností,
- dovedností předcházející čtení a psaní,
- tvořivosti a estetického vnímání.

## **3. Interpersonální – dítě a ten druhý**

V interpersonální oblasti je dílčím vzdělávacím cílem pedagoga podporovat a stimulovat u dítěte rozvoj:

- schopností a dovedností důležitých pro rozvoj a navazování vztahů dítěte k druhým,
- prosociálního chování k druhým lidem (v rodině, mateřské škole atd.),
- verbálních i neverbálních komunikativních dovedností,
- kooperativních dovedností.

## **4. Sociálně-kulturní – dítě a společnost**

V sociálně-kulturní oblasti je dílčím vzdělávacím cílem pedagoga podporovat a stimulovat u dítěte:

- poznávání a spoluvytváření pravidel společenského soužití,
- schopnosti žít ve společenství ostatních, vnímat a přijímat společenské hodnoty,
- vytvoření mezilidských morálních hodnot,
- přizpůsobení se změnám ve společenském prostředí,
- seznamování s kulturou a uměním,
- osvojení poznatků o okolním prostředí,
- povědomí o ostatních národnostech a kulturách.

## 5. Enviromentální – dítě a svět

V environmentální oblasti je dílčím vzdělávacím cílem pedagoga podporovat a stimulovat u dítěte rozvoj:

- pozitivního vztahu k okolnímu prostředí ve kterém dítě žije,
- povědomí o okolním (technickém, kulturním, přírodním) prostředí o jeho proměnách a vývoji,
- péče o okolní prostředí a dovedností s tím souvisejících,
- zdravého a bezpečného prostředí,
- úcty k životu,
- povědomí o sounáležitosti se světem, živou a neživou přírodou, všemi na planetě Zemi,
- pochopení, že některé činnosti lidí, mohou okolní prostředí chránit, ale i poškozovat.

RVP PV v souvislosti s dílčími cíli v rámci jednotlivých oblastí dále uvádí soubor nabízených činností a příležitostí „*co učitel dítěti nabízí*“ (RVP PV, 2018, s. 15). Upozorňuje na možná rizika, která by mohla nepříznivě ovlivnit rozvoj dětí a znesnadňující předškolní vzdělávání „*co ohrožuje úspěch vzdělávacích záměrů učitele*“ (RVP PV, 2018, s. 16). V neposlední řadě také završení vzdělávacího úsilí pedagoga ve formě očekávaných výstupů „*co dítě na konci předškolního období zpravidla dokáže*“ (RVP PV, 2018, s. 16).

Komplexní a všeobecné pojetí vzdělávacího obsahu v RVP PV přirozeně rozvíjí celou osobnost dítěte.

## 2.2 Školní vzdělávací program

Školní kurikulum, nebo též školní vzdělávací program je základním a povinným vzdělávacím dokumentem, dle kterého se uskutečňuje předškolní vzdělávání v podmínkách dané mateřské školy v souladu s principy a zásadami RVP PV. V širším pojetí se nejedná pouze o vzdělávací program, ale i veškeré dění ve škole. Z hlediska mateřské školy toto pojetí kurikula Walterová (1994) dělí na formální, neformální a skryté. Pod formální kurikulum spadá samotný vzdělávací program školy, který obsahuje veškeré náležitosti kurikula, a to cíle, vzdělávací obsah, prostředky, metody, organizaci, podmínky, realizaci vzdělávání a způsob hodnocení výsledků vzdělávání. Další společné doplňkové a neplánované aktivity

školy např. zájmové kroužky mimo běžný program MŠ, návštěvy výstav a divadel, spolupráce s rodiči na akcích školy, soutěže a mnoho dalších je zahrnuto do neformálního kurikula. Neopomenutelný vliv jak na děti, tak i pedagogy ve škole má samotné prostředí školy, její vybavenost, sociální struktura, vztahy ve třídě mezi dětmi, vztahy mezi pedagogy atd. Zde se jedná o tzv. skryté kurikulum.

*„Jaké bude mít škola kurikulum, jak kvalitní bude předškolní vzdělávání, závisí na učiteli a jeho interakci s dětmi a spolupráci s rodinou.“ (Šmelová, Prášilová, 2018, s. 74)*

Již název školního vzdělávacího programu nám v mnohém napoví o jaké zaměření školy se jedná např. *„Náš svět“* mateřská škola se zaměřením na ekologii, *„Sportujeme a těšíme se z pohybu“* (Kotátková, 2008, s. 98) mateřská škola se sportovním zaměřením, *„S malířkou Aničkou poznáváme svět“* mateřská škola s výtvarným zaměřením. I když název ještě nenaznačuje obsah vzdělávací práce školy, ten má východiska v RVP PV, klíčovou se stává budoucí vize a filozofie školy, cíle a metody práce, toho, co chce daná škola ve výchově a vzdělávání dětí dosáhnout.

Vzdělávací obsah v ŠVP tvoří integrované bloky, které mají dítěti pomoci poznávat nejen samo sebe, ale i okolní svět v přirozených souvislostech. Měly by být smysluplné, zajímavé a tvořeny tématy vycházející ze života dítěte, která mají na úrovni ŠVP obecnější povahu. Jednotlivé integrované bloky bývají v ŠVP zpracovány dvěma způsoby a to lineárním, podle posloupnosti kalendářního a školního roku od září do června. Děti jsou seznamovány s okolním světem na základě událostí, které se každoročně opakují. Nebo flexibilním, kdy jsou velmi obecná témata řazena vedle sebe a je pouze v rukou pedagoga, jaké téma si vzhledem k situaci ve třídě zvolí. (Průcha, 2016)

*„Učitel je průvodcem dítěte na jeho cestě za poznáním, probouzí v něm aktivní zájem a chuť dívat se kolem sebe, naslouchat a objevovat...“ (RVP PV, 2018, s. 8)*

Lineární a flexibilní zpracování integrovaných bloků znázorněno na obr. č. 5 a 6.



Obr. č. 5: Lineární zpracování integrovaných bloků ŠVP PV (Šmelová, 2010).



Obr. č. 6: Flexibilní zpracování integrovaných bloků ŠVP PV (Průcha, 2016).

Tvorba ŠVP je v první řadě týmovou spoluprací všech pedagogických pracovníků školy. Jedná se o veřejně přístupný dokument nejen zaměstnancům školy, ale i rodičům a široké veřejnosti.

## 2.3 Třídní vzdělávací program

Školní vzdělávací program je východiskem k tvorbě třídního vzdělávacího programu (dále i TVP). Na celý školní rok je vypracován pouze rámcově, detailně pro určitá časová období na úrovni jednotlivých tříd. Jeho tvorba je věcí učitelé dané třídy (zpravidla dvou učitelé), které po celý školní rok budou s dětmi pracovat. Integrované bloky ŠVP jsou

postupně a podrobněji rozpracovány v krátkých časových úsecích (týdenních, čtrnáctidenních, měsíčních plánech) do konkrétní vzdělávací nabídky, která dětem poskytuje možnost „vzdělávat se“.

Rozpracování integrovaných bloků ŠVP PV na úrovni TVP zobrazeno na obr. č. 7.

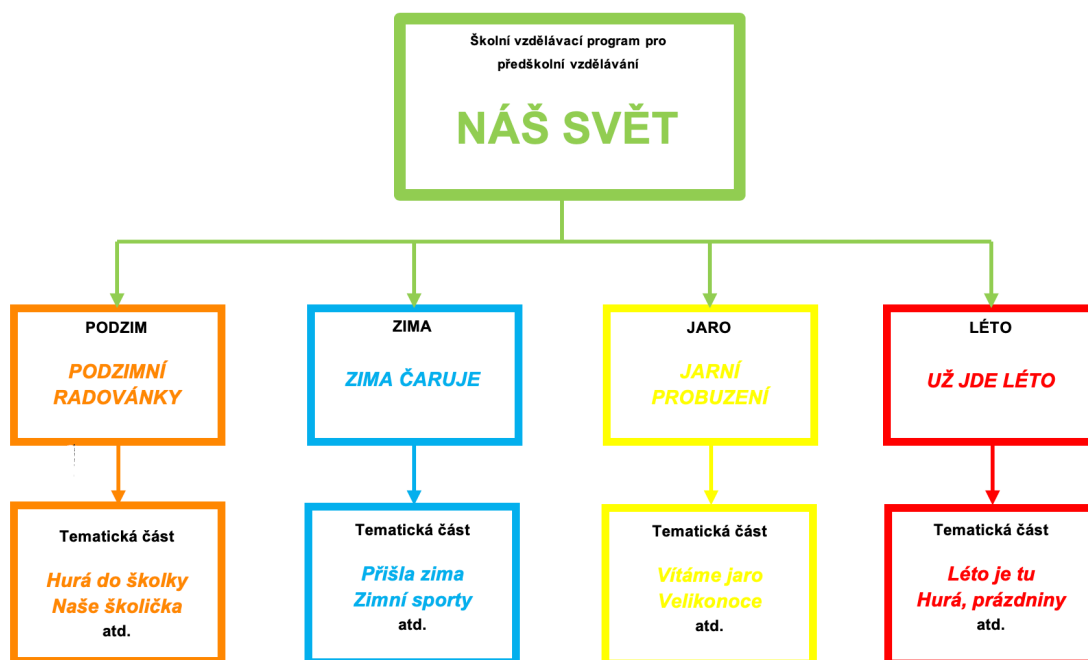

Obr. č. 7: Rozpracování integrovaných bloků ŠVP PV na úrovni TVP (Prášilová, Šmelová, 2010).

Nejedná se o povinný dokument a pro mateřské školy není ani tato povinnost legislativně ukotvena, ale dle RVP PV je povinností pedagoga pracovat s dětmi plánovitě „samostatně projektuje výchovné a vzdělávací činnosti, provádí je, hledá vhodné strategie a metody pro individualizované vzdělávání dětí;“ (RVP PV, 2018, s. 45) Přičemž „TVP jsou dokladem plánovité práce učitele...“ (RVP PV, 2018, s. 43) Jedná se o otevřený pracovní dokument/plán, který je připravován a dotvářen postupně v průběhu celého školního roku, ovšem na rozdíl od ŠVP jde o dokument neveřejný. Pedagogické kategorie TVP obsahují záměry pedagogické práce, konkrétní cíle a témata, použité organizační formy a metody práce při realizaci vzdělávací nabídky.

Veškeré plánované a realizované činnosti by měly zasahovat co nejvíce vzdělávacích oblastí a celou osobnost dítěte. Pokud při činnosti děti zapojují jakoukoli část těla jedná se o oblast biologickou, při řešení problému zapojují myšlení a jedná se o oblast psychologickou,

při vzájemné skupinové spolupráci o oblast interpersonální a pokud řeší úkol z běžného života za použití přírodních materiálů podílí se oblasti sociokulturní a environmentální. (Průcha, 2016)

Týdenní vzdělávací plán vzdělávacích činností znázorněný na obr. č. 8.

### TÝDENNÍ VZDĚLÁVACÍ PLÁN

**DATUM:** 2.9. – 6.9.2019

**ŠKOLNÍ ROK:** 2019/2020

**INTEGROVANÝ BLOK:** Já a školka plná radosti

**TÉMA:** Naše školička

**CÍL:** Vhodnou organizací a laskavým přijetím usnadnit novým dětem vstup do MŠ, rozvíjet komunikativní dovednosti a kultivovaný projev, vést děti k navozování vzájemné pomoci (starší mladším – novým kamarádům).

<p><b><u>DÍTĚ A JEHO TĚLO – oblast biologická</u></b></p> <ul style="list-style-type: none"> <li>– upevňovat návyky sebeobsluhy (stolování, osobní hygieny...)</li> <li>– rozvíjet dovednosti při hře se stavebnicemi, PET vršky (sestavování obrazců na zemi)</li> <li>– rozvíjet schopnosti předcházející psaní s pomocí interaktivní tabule – uvolňovací cviky ramenního a loketního kloubu</li> <li>– hry s padákem – třídění PET vršků dle barev na padáku</li> <li>– pohybová hra s míčem a padákem - „Na jména“</li> <li>– vést děti ke správnému úchopu kresebného náčiní (tematické omalovánky)</li> </ul>
<p><b><u>DÍTĚ A JEHO PSYCHIKA – oblast psychologická</u></b></p> <ul style="list-style-type: none"> <li>– navodit radostnou atmosféru ve třídě</li> <li>– ověřovat si úroveň vyjadřovacích schopností a výslovnosti (ranní kruh – představení se, věk atd.)</li> <li>– hra – „Jak se jmenuješ?“ (ranní kruh – jména sousedních dětí)</li> <li>– hledat cestu v labyrintu – pracovní list „Najdi cestu do školky“ - porovnávat cesty, dlouhé a krátké</li> <li>– co je jiné – vyhledávání odlišných obrázků</li> </ul>
<p><b><u>DÍTĚ A TEN DRUHÝ – oblast interpersonální</u></b></p> <ul style="list-style-type: none"> <li>– pomáhat rozvíjet dětem námětové hry - „Na obchod“, „Na kadeřníka“, „Na doktora“ – posilovat prosociální chování jeden k druhému a v herní skupině</li> <li>– stanovení pravidel soužití ve třídě – co nám vadí a co bychom chtěli změnit, aby nám bylo spolu dobře</li> <li>– obkreslení nových kamarádů na papír (dokreslení a dokreslení detailů)</li> </ul>
<p><b><u>DÍTĚ A SPOLEČNOST – oblast sociálně-kulturní</u></b></p> <ul style="list-style-type: none"> <li>– volné kreslení během celého dne</li> <li>– výtvarné činnosti na téma „Můj nový kamarád“</li> <li>– seznámení dětí s písní „Slzičky“ – zazpívat si společně pro radostnou náladu</li> </ul>
<p><b><u>DÍTĚ A SVĚT – oblast environmentální</u></b></p> <ul style="list-style-type: none"> <li>– všimát si okolní svět, jak je rozmanitý</li> <li>– vědět, že o své okolí (ve školce, na školní zahradě i doma) musíme pečovat</li> <li>– ukládat hračky a věci na své místo</li> </ul>

**ORGANIZAČNÍ FORMY:** frontální, skupinové a kooperativní, individualizované

**METODY PRÁCE:** dialogické a monologické, praktické, didaktické, situační, hra

Obr. č. 8: Týdenní vzdělávací plán (Příkrylovy, 2009).

### 3 Vzdělávání uměním v mateřské škole

Umění je nedílnou součástí kultury různých společností, přístupné širokému okruhu lidí i malých dětí. I když si to v útlém věku nejsme my sami schopni uvědomit, působí na nás od našeho narození, stává se součástí našeho každodenního života a provází nás po celý život „...a my se ho musíme naučit vidět a správně vnímat, kdykoli se s ním setkáme.“ (Hütt, 1978, s.18)<sup>1</sup>

Děti jsou obklopeny velkým množstvím podnětů, ovlivňují jejich estetické vnímání a neovlivňují pouze děti, ale i nás dospělé. Tyto podněty mohou mít různou podobu, zasahují do mnoha oblastí našeho života a dětem napomáhají rozvíjet jejich fantazii. Jedním z mnoha prostředníků tohoto našeho poznání a zdrojem estetických dojmů se stává především výtvarné umění. A proto je důležité dětem již v útlém věku tyto estetické dojmy umožnit vnímat prostřednictvím výtvarného umění.

*„Vhodné a nenásilné zapojení umění do vývoje a výchovy dětí dokáže mnohonásobně zvýšit jejich prožitky krásy, radosti a štěstí v tomto období.“* (Mišurcová, Severová, 1997, s. 7)

*„Výchova musí hledat cesty, jak rozumět umění. Přinejmenším do té míry, aby s ním mohla smysluplně zacházet; aby je dokázala učinit ústředním motivem a inspiračním zdrojem výchovných situací.“* (Slavík, 2001, s. 9)

Guillaume a Kováčová (2010) pohlíží na vzájemné vztahy mezi výchovou, vzděláváním a výtvarným uměním v mateřské škole ve dvou rovinách, tedy jako na:

- **Výchovu k umění** – ve které považují za klíčové budování vztahu k umění, především přímým setkáním s uměním, uměleckými osobnostmi, uměleckými díly. *„Jeho úlohou je podněcovat vztah k umění, k estetickým hodnotám a vkusu jako i rozvoji individuálních schopností jedince.“* (Guillaume, Kováčová, 2010, s. 21)<sup>2</sup> Výchova k umění by měla probíhat přirozeným a bezprostředním kontaktem s uměleckým dílem a to v originální nebo reprodukované podobě, jehož

<sup>1</sup> Poznámka k překladu ze slovenštiny – přeložila a upravila autorka práce.

Původní znění textu „...a my sa ho musíme naučiť vidieť a správne vnímať, kedykoľvek sa s ním stretáme...“

<sup>2</sup> Poznámka k překladu ze slovenštiny – u dalších citací tohoto autora neuvádíme.

Původní znění textu „Jeho úlohou je podnecovať vzťah k umeniu, k estetickým hodnotám a vkusu jako aj rozvíjať individuálne schopnosti jedinca.“



zprostředkovatelem je sám umělec, nebo v mateřské škole předškolní pedagog, což pro předškolního pedagoga není vždy jednoduché. Jako jeden z nejeftivnějších nástrojů výchovy k umění je bezesporu přímé setkání s originálními uměleckými díly a kompetentními odborníky, kteří „...jsou schopni pootevřít dětem (příjemcům) dveře k jejich pochopení a prožívání.“ (Guillaume, Kováčová, 2010, s. 22)<sup>3</sup> V galeriích a muzeích umění působí a tuto funkci zastávají galerijní a muzejní pedagogové, jejichž úkolem je příprava a realizace doprovodných programů k výstavám a to zejména ve formě výchovně vzdělávacích aktivit.

- **Výchovu uměním** – považují jako přímou účast umění ve výchově a vzdělávání, zaměřenou na celkové formování a rozvoj osobnosti s pomocí výtvarných a uměleckých aktivit. V předškolním vzdělávání jde především o celostní rozvoj osobnosti dítěte s pomocí výtvarného umění, využitím výtvarných činností s použitím různých výtvarných materiálů a technik. Výchova uměním „Je zaměřená na proces poznávání, vnímání a tvorby.“ (Guillaume, Kováčová, 2010, s. 22)<sup>4</sup>

Výchova k umění a výchova uměním se vzájemně prolínají a jsou vzájemně propojené. Mišurcová a Severová uvádí že „V prvním období dětského života převládá výchova uměním.“, která „...může rozvíjet schopnosti dítěte a jeho nadání, uvádět je do světa umění a krásy...“ (1997, s. 56)

Mistrík (2001) dále uvádí, že skrze umělecké aktivity a činnosti u dětí předškolního věku probíhá poznávání, socializace a enkulturace. Veškeré tyto složité procesy se projevují ve funkcích umění v životě dětí. Mistrík (2001) vyčleňuje pro děti předškolního věku tři významné funkce:

- **Umění jako hra** – hra je pro dítě předškolního věku přirozenou každodenní aktivitou a potřebou, v mateřské škole i klíčovou metodou vzdělávání . Umění podporuje více stránek dětských her a herních aktivit dětí, dochází k formování smyslů prostřednictvím smyslových materiálů, emocí a představivosti. Umělecké aktivity se stávají hrou i hlavní činností dětí.

---

<sup>3</sup> Původní znění textu „...sú schopní pootevriť deťom (vnímaťelom) dveře k ich pochopeniu a prežívaniu.“

<sup>4</sup> Původní znění textu „Je zameraná na procesy poznávania, vnímania a tvorby.“

- **Umění jako prostředek poznání** – umění skrze smysly zpřístupňuje dětem nenásilnou formou obraz skutečnosti, v úzké souvislosti s jejich zkušenostmi a zážitky. Děti jsou schopny prostřednictvím umění získat daleko více poznatků a informací. *„Získávání poznání skrze umění (umělecká díla) je pro děti velmi přirozeným poznáváním.“* (Mistrík, 2001, s. 429)<sup>5</sup>
- **Umění jako prostředek komunikace** – pro děti předškolního věku je umění prostředkem komunikace. Směrem od dítěte je umělecká aktivita formou komunikace tehdy, pokud dítě vyjádří prostřednictvím těchto aktivit a prací s uměleckým materiálem obsah svého vědomí dětem nebo dospělým. Směrem k dítěti hovoříme o komunikaci, pokud dítě skrze umění získává informace o světě lidí. (Mistrík, 2010)

Zásadní význam ve vzdělávání výtvarným uměním v mateřské škole má první setkání dětí s výtvarným uměním. Mnohdy je pro dítě toto jediným setkáním s výtvarným uměním, které je mu umožněno. To, jak bude dítě schopno výtvarné umění zaujmout a vnímat, je v rukou pedagoga. Pokud chce pedagog u dětí vzbudit zájem o výtvarné umění, musí hledat takové formy, metody a principy práce přiměřené věku dětí, které dokáží to, že výtvarné umění může být pro děti natolik zajímavé, stejně jako i další výchovně vzdělávací činnosti.

Veškeré výchovně vzdělávací činnosti v mateřské škole by měly být vedeny pedagogem s odbornými znalostmi a kladným vztahem k výtvarnému umění. Takto připravený a kompetentní pedagog by měl výchovně vzdělávací činnosti připravit tak, aby byl schopen reagovat na nenadále vyvíjející se situace a těmto situacím přizpůsobit veškeré činnosti zpřístupňující dětem výtvarné umění. Zároveň také musí při plánování výchovně vzdělávacích činností (vzdělávací nabídky) postupovat tak, aby se prolínaly všemi pěti vzdělávacími oblastmi vzdělávacího obsahu v souladu s platnou legislativou RVP PV.

*„Komplexní výchova uměním, v níž se jednotlivé umělecké druhy společně zaměřují na rozvíjení přirozeného projevu předškolního dítěte a jeho osobnosti, poskytuje základ pro uplatňování umění ve výchově dětí školního věku.“* (Mišurcová, Severová, 1997, s. 172)

---

<sup>5</sup> Původní znění textu „Získavanie poznania cez umenie (cez umelecke diela) je preto pre deti veľmi prirodzeným poznáváním.“

### 3.1 Výtvarná výchova a výtvarné umění v mateřské škole

Pojmy výtvarné umění a výtvarná výchova jsou si velmi blízké, úzce spolu souvisí. Výtvarná výchova – při zamyšlení nad tímto pojmem, se mnohým z nás vybaví hodiny výtvarné výchovy na základní škole. Hodiny předmětu, který nebyl ve vzdělávání pro některé až tak důležitý, jako matematika nebo český jazyk. Předmět, ve kterém, co si pamatuji, se převážně malovaly obrázky vodovými barvami nebo vyráběla výzdoba na chodby školy. Pro mne to byl jeden z mých nejoblíbenějších předmětů, ale pokud zapátrám ve svých vzpomínkách hlouběji, nevybaví se mi ani jedna ve spojitosti s výtvarným uměním. Tedy vlastně jedna malá ano, ale s absencí návaznosti či propojení s výukou výtvarné výchovy, jednalo se o návštěvu muzea umění v rámci dvoudenního školního výletu. Tato návštěva nebyla nikterak cílená, neměla žádný záměr, jednalo se pouze o prohlídku muzea s průvodcem a měla spíše popisný charakter. Jestliže zapátrám ve své paměti více a pokusím si vybavit vzpomínky z mateřské školy, nevybaví se mi bohužel ani jedna týkající se výtvarné výchovy či výtvarného umění. Ale co si pamatuji velmi dobře, jsou obrázky visící na nástěnkách v mateřských školách mých třech dětí. V devadesátých letech, kdy navštěvoval vesnickou mateřskou školu syn, visely na nástěnkách víceméně obrázky stejné. Jeho obrázky nebyly bohužel dostatečně hezké a dokonalé, aby mohly být vystaveny. Nerad kreslil, maloval a ani v budoucnu již k výtvarné výchově nezískal žádný kladný vztah. Oproti dcerám, které navštěvovaly městskou mateřskou školu v „jiné době“, v době kdy došlo v předškolním vzdělávání k velkým změnám a s jistotou mohu tvrdit změnám pozitivním. Nicméně ani jedno z mých dětí se nesetkalo v mateřské škole s uměním výtvarným jako takovým, nenavštívilo v rámci řízených činností žádný edukační program v muzeu umění nebo galerii.

Mateřská škola od svého vzniku prošla velkou proměnou a výtvarná výchova byla vždy jedním ze základních prvků podílejících se na vzdělávání dětí. Již Komenský ve svém Informatoriu školy mateřské nabádal rodiče, že děti *„Mají také do malířství a písarství zavozovány býti...“*, *„... hned třeba v třetím neb čtvrtém roku...“* a to *„...dáváním jim do rukou křídý (neb uhle, u chudších), a tím aby sobě tečky, čáry, háky, kliky, kříže, kolečka dělali...“*. (Komenský, 1964, s. 29) Smysly považoval za bránu veškerého poznání, co neprošlo smysly, nemohlo být ani hlouběji ukotveno v hlavě.

Uždil a Razáková ve své Metodice výtvarné výchovy na mateřské škole (1966) uvádí změny v obsahu výtvarné výchovy v mateřských školách, nová koncepce vyčleňuje činnosti typické pro pracovní výchovou jako jsou práce s papírem, dřevem a jinými materiály.

Výtvarná výchova zařazuje činnosti ve kterých dítě „...usiluje o hmotné vyjádření svých představ...“ (Uždil, Razáková, 1966, s. 7), za použití pouze klasických výtvarných technik: kresby, malby a modelování. Autoři poukazují na to, že prostřednictvím výtvarné výchovy dochází u dětí k rozvoji estetických postojů a rozvoji tvořivosti. Oproti tomu Bělinová a kol. ve své Metodice výchovné práce v předškolních zařízeních – II. mateřská škola (1978) pojmají výtvarnou výchovu jako kreslení, malování, modelování a rozšiřují ji o plošné a prostorové vytváření s pomocí různých druhů stavebnic, přírodních materiálů jako jsou písek, větve, kameny nebo různé odpadní materiály např. odřezky, hobliny, plechovky, krabice atd.

Na rozdíl od výše jmenovaných autorů metodik Hazuková a Jírová v metodické příručce Výtvarná výchova v mateřské škole (1988) interpretují pojetí výtvarné výchovy jako „...všestranný rozvoj dětské osobnosti prostřednictvím výtvarných činností a výtvarného umění...“ (Hazuková, Jírová, 1988, s. 9) jejímž obecným cílem je všestranný rozvoj osobnosti dítěte, a to „...vytvářením senzibilního vztahu k přírodě, k věcem a lidem prostřednictvím výtvarných činností a výtvarného umění.“ (Hazuková, Jírová, 1988, s. 9). Autorky dále uvádí mnohostranný význam výtvarné výchovy pro rozvoj dítěte při setkání s uměleckými díly, barevností přírody, zapojením vlastní tvořivosti a smyslů rozvíjí jemnou a hrubou motoriku, hmat, zrak, paměť, myšlení i řeč. Velký význam přikládají také rozvoji představivosti a fantazie, kterou děti uplatňují v tvořivých činnostech. Popisují působení na citovou a duševní oblast dítěte prostřednictvím estetických zážitků, které učí děti postojům k přírodě a společnosti.

Výtvarná výchova měla a i nadále má velmi důležitý výchovně vzdělávací aspekt, nyní v předškolním vzdělávání nehovoříme o výtvarné výchově jako takové, ale o výtvarných činnostech či aktivitách. Současné pojetí výtvarné výchovy v mateřské škole má v RVP PV odlišný charakter, jednotlivé složky výchovy byly zrušeny a nahrazeny vzdělávacím obsahem členěným do pěti oblastí. Výtvarné umění je nejvíce zastoupeno v oblasti *Dítě a společnost* (RVP PV, 2018, s 25), jedním ze vzdělávacích záměrů této oblasti je uvést dítě „...do světa kultury a umění...“ (RVP PV, 2018, s. 25). Dílčími vzdělávacími cíli jsou (RVP PV, 2018, s 25):

- „seznamování se světem lidí, kultury a umění...“
- vytvoření „...pozitivních vztahů ke kultuře a umění...“
- „rozvoj společenského i estetického vkusu“

Očekávaných výstupů, toho co by dítě na konci předškolního vzdělávání mělo zpravidla dosáhnout (RVP PV, 2018, s. 26):

- „vnímat umělecké a kulturní podněty...“, „...hodnotit svoje zážitky...“
- „...vyjadřovat své představy pomocí různých výtvarných dovedností a technik (kreslit, používat barvy, modelovat, konstruovat, tvořit z papíru, tvořit a vyrábět z různých jiných materiálů, z přírodnin aj.)“

Ty děti získají prostřednictvím vzdělávací nabídky (RVP PV, 2018, s. 25):

- tvůrčích výtvarných činností „...podněcující tvořivost a nápaditost dítěte, estetické vnímání i vyjadřování a třibení vkusu“
- setkávání se s výtvarným uměním mimo mateřskou školu „...návštěvy kulturních a uměleckých míst...“
- aktivity přibližující dětem svět umění „...návštěvy výstav...“

Výtvarné činnosti a aktivity jsou základním prostředkem výchovy uměním v mateřské škole. Výtvarné umění je významným zdrojem inspirací při plánování výtvarných činností a úkolem předškolního pedagoga je vytvoření takových vhodných podmínek, které umožní dětem aktivně pozorovat a zkoumat umělecká díla, seznamovat se s jejich autory. Během výtvarných činností, při samotné tvorbě si děti osvojí množství výtvarných technik, naučí se jaké výtvarné pomůcky mají použít v kresbě, malbě, grafice, koláži, mozaice, v modelování a konstruování i v dalších netradičních technikách.

### 3.2 Muzea a galerie - prostředí ke vzdělávání

První muzea na území Evropy vznikají koncem 18. století a začátkem 19. století, v tomto období byly položeny základy moderního muzejního hnutí. Od tohoto období nastává prudký rozvoj muzeí, ze soukromých sbírek se vyvíjí instituce zpřístupňující umění veřejnosti. Za první veřejně přístupnou sbírku umění je považována italská Gallerie Uffizi ve Florencii, datována v roce 1743, která je odkazem rodu Medicejských. Mimo již zmíněnou Gallerii Uffizi vznikají i další moderní muzea a to přeměnou církevních sbírek, panovnických rodů a aristokracie ke kterým řadíme např. Louvre, galerie v Belvederu, vatikánská muzea a další. Ve dvacátém století zaznamenáváme velký a prudký rozvoj muzejní kultury, zvyšující se počet nových muzeí, výstavby nových budov a v neposlední řadě získávání profesní odbornosti muzejních pracovníků – kurátorů.

Již od samotného vzniku veřejných muzeí je snaha o jejich využití k výchově a vzdělávání, ale teprve až ve 20. století nastávají změny a dochází k posilování výchovně vzdělávací funkce muzea. (Šobánková, 2012)

*Účelem výstav by již neměla být adorace vědecké systematičnosti, nýbrž zážitek, potěcha, poučení a kultivace návštěvníka. (Šobánková, 2012, s.74)*

### 3.2.1 Dětská muzea

Na přelomu 19. a 20 století vznikají specifické instituce plnící individuální nároky přiměřené dětskému věku orientované na práci s dětmi a to dětská muzea. Za původce dětských muzeí jsou považovány Spojené státy americké, kde bylo v roce 1899 založeno první dětské muzeum tohoto typu a to Brooklynské dětské muzeum v New Yorku. Brooklynské dětské muzeum bylo nejprve zaměřeno na sbírky přírodovědné povahy, až po druhé světové válce začalo využívat a ověřovat nové metody a formy pedagogické práce orientované k umění. Mezi nejznámější dětská muzea řadíme Bostonské dětské muzeum založené v roce 1913, jež od počátku svého založení pokládá za významnou součinnost se školami. Za hlavní metodu vzdělávání pokládá „...učení vlastní činností.“ (Jůva, 2004, s. 35) Detroitské dětské muzeum založené v roce 1917 poskytovalo školám k zapůjčení názorný materiál. V roce 1925 bylo založeno v Indianapolis dětské muzeum, které je považováno za největší dětské muzeum na světě. Vzniklo zejména díky dětem, které věnovaly muzeu nashromážděné artefakty svých předků. Po dlouhou dobu byly Spojené státy americké jedinou zemí, kde dětská muzea vůbec existovala. (Jůva, 2004)

Až v 70. letech 20. století jsou zakládána nová dětská muzea nejen na území Spojených států amerických, ale i na území Evropy. Prvenství v zakládání dětských muzeí zastává Spolková republika Německo, Spojené státy americké byly pro nově zakládající dětská muzea značným zdrojem inspirací. Dětské muzeum v Národopisném muzeu v Berlíně bylo založeno v roce 1970, výstavní sál a tvůrčí dílna byla součástí vyčleněného prostoru určeného dětem. Při prohlídce výstavy bylo umožněno dětem s artefakty volně manipulovat, vytahovat je z otevřených vitrín. Ve spolupráci se školami, byly expozice úzce spjaty se vzdělávacími tématy ve školách. Dětské muzeum Historického muzea ve Frankfurtu na Mohanem založené v roce 1972 se snažilo dětem prostřednictvím hraček přiblížit dějiny kultury. Zcela odlišný a jistě zajímavý přístup vedl k otevření Dětského muzea v Karlsruhe v roce 1975, kde vycházelo ve své koncepci z vlastních zkušeností z práce s dětmi v tradičním

prostředí muzea pro dospělé. Došlo k závěru „...že tradiční muzea pro dospělé svými dimenzemi, bohatstvím obsahu i způsobem prezentace děti spíše odstrašují.“ (Jůva, 2004, s. 41) Cílem bylo dát dětem adekvátní podmínky a motivovat je tak, aby pro ně bylo dětské muzeum přitažlivé.

Na území Evropy bylo založeno mnoho dětských muzeí, nyní již zmíníme pouze některá. Velmi zajímavým se jeví projekt holandského muzea „Het Reispaleis“ v Rotterdamu, jež je navržen jako hotel, ve kterém mohou děti díky speciálnímu klíči navštěvovat „tajně“ hotelové pokoje, v době, kdy jsou ubytovaní hosté pryč. V místnostech slyší různé zvuky, zvonění telefonu, hlas z televize, slyší, jak lidé mluví. Dozví se mnoho zajímavého o hostech hotelu, proč právě hotel v Rotterdamu navštívili a proč jsou v něm ubytovaní. [online]

Mezi velmi zajímavé projekty řadíme inkluzivní rakouské dětské muzeum Frida & Fred v Grazu založené v roce 2003. Nejedná se pouze o muzeum vystavující reálné exponáty, ale především o interaktivní muzeum, které využívá moderní informační technologie. Cílem je poskytnout všem dětem jak zdravým tak i hendikepovaným, odlišného etnika bez rozdílu stejné možnosti, podpořit dětskou zvědavost objevováním, stimulovat vnitřní motivaci a celostní učení se zapojením všech smyslů. Interaktivní výstavy vtahují děti do děje, kdy děti např. s pomocí různých profesí snáze a nenásilně pochopí časové posloupnosti. Archeolog představuje minulost, rybář trpělivost, hasič rychlost, pekaře musí děti brzy ráno probudit a mnoho dalších. Jedním z dalších témat interaktivní výstavy je velká expedice členěná do pěti oblastí, během expedice potkávají děti na výpravě 5 lidí různého věku (dvacetiletého přírodovědce se stromovým účesem, šedesátiletého hodináře s oblekem z ozubených kol atd.), poznávají napříč časem nová místa a nové lidi. V jedné z mnoha výstav, které jsou v tomto muzeu si mohou děti vyzkoušet jaké je to být nevidomým, experimentovat s vodou, mají příležitost poznávat rozmanitosti světa a lépe mu porozumět. [online]

Švýcarské dětské muzeum v Badenu založené v roce 1985 se zaměřuje na dětství, jeho proměnu v průběhu 300 let až do současnosti. Zakladatelé Sonja a Roger Kaysel svou studijní sbírku historie dětství začali systematicky budovat od roku 1965. Současné interaktivní výstavy jsou tematicky zaměřeny na tradice, venkovní hračky, dětskou literaturu, předměty každodenní potřeby, výukové pomůcky a hračky Marie Montessori a Fröbela, hudbu, přírodu, panenky, školu, hry a hračky, divadlo, dopravní prostředky, hračky z různých zemí světa. [online]

V roce 1987 je v Bratislavě založen slovenský mezinárodní dům umění pro děti Bibiana, orientující se na tvorbu určenou všem věkovým kategoriím dětí a mládeže. Zpřístupňuje dětem netradiční formou umění. Interaktivní výstavy jsou doplněny o divadelní představení, tvořivé

dílny, hudební představení a mají vysokou profesionální úroveň díky spolupráci s umělci, výtvarníky, spisovateli, hudebníky a studenty vysokých uměleckých škol. Výstavy jsou vytvořeny tak, aby mohly být reinstalovány i v dalších kulturních institucích nejen na Slovensku. Některé výstavy zaujaly i zahraniční odborníky a byly instalovány v Bologni a Římě. Obsahem své činnosti je Bibiana jedinou institucí tohoto rozsahu na Slovensku, ale i v Evropě, zároveň plní úlohu metodického centra ve kterém získávají nové zkušenosti návštěvníci z celého světa. [online]

Ruské dětské muzeum Dům pohádek v Moskvě založeno v roce 1995 seznamuje děti prostřednictvím pohádek a divadelních exkurzí s kulturou různých národů, zvyky a tradicemi, s prací spisovatelů a umělců. Děti se s pomocí průvodců proměňují v pohádkové hrdiny a společně cestují pohádkami. Zároveň pořádá i charitativní akce pro opuštěné děti, děti ze sociálně znevýhodněného prostředí a hendikepované. Pro nevidomé děti vytvořilo ve spolupráci s akademiky několik speciálních programů pro mateřské a internátní školy. Navštěvuje také dětské nemocnice a psychiatrické léčebny s charitativním programem „Pohádka v nemocnici“, v rámci něhož vytvořili společně s psychology řadu uměleckých pohádkových terapií (dramaterapií). Je také jedním ze zakladatelů Asociace dětských muzeí a vzdělávacích center v Rusku. [online]

První dětské muzeum na našem území bylo založeno v Brně roce 1992 a je nedílnou součástí Moravského zemského muzea. Prostory muzea, kromě samotné výstavy, jsou členěny na tematickou hernu a tvůrčí dílnu. K nabídce dětského muzea patří programy pro děti k jednotlivým interaktivním výstavám, členěných dle věkových kategorií a vedených zkušenými lektory. Programy jsou určeny pro školy k doplnění a rozšíření výuky, školní družiny, domy dětí, dětské domovy, zájmové kroužky i odbornou veřejnost. Netradiční výstavy mají snahu u dětí upoutat pozornost a vtáhnout do děje, jsou obohaceny o didaktické pomůcky např. omalovánky, pracovní listy a katalogy. (Jůva, 2004) *„Děti mají možnost si ve výstavě hrát, prožít si téma „na vlastní kůži“ a rozvíjet tak procesy signifikantního, tzn. smysluplného a prožitkového učení.“* (Jůva, 2004, s. 90) Od roku 2004 plní brněnské dětské muzeum úlohu metodického centra muzejní pedagogiky jehož cílem je *„...šíření poznání o muzejní pedagogice jakožto disciplíně, která je nejen jednou z možností, ale v současnosti i významnou příležitostí neformálního vzdělávání.“* [online]



### 3.2.2 Historie edukačních programů pro mateřské školy ve vybraných muzeích a galeriích

Edukační programy určené dětem z mateřských škol v muzeích a galeriích nemají vzhledem k historickému vývoji předškolního vzdělávání a předškolních institucí na našem území dlouhého trvání. Systematicky se muzejní edukací určených dětem z mateřských škol zabývá mnoho muzeí a galerií. Je ale obtížné přesně určit dobu, kdy se z osobní aktivity kurátorů, kteří jako první cítili potřebu zprostředkovat vhodným způsobem umění, stala zásadní potřeba a promyšlená strategie dané instituce. Z prvopočátku byly programy organizovány velmi spontánně a pouze pro školy, ale mnozí kurátoři na základě zkušeností pochopili, že je potřeba začít s edukací již ve věku předškolním.

Dětsí návštěvníci předškolního věku jsou velmi specifickým publikem, což s sebou přináší mnoho nejen praktických problémů. Jedním z nich je osoba pracující s dětmi. V období kolem roku 2000 se mnoho muzeí a galerií rozrostlo o člověka na pozici muzejní pedagog/lektor/edukátor/animátor. Tento člověk, nazývejme ho muzejní pedagog zajišťuje a realizuje speciální programy pro vybrané věkové kategorie. Tento proces byl postupný a trval několik let a dnes už je spíš raritou kulturní instituce bez muzejního pedagoga a vzdělávacích programů. Je jisté, že si tímto směřováním vychovává instituce svoje návštěvníky už od útlého věku. Muzejní pedagogové se neobejdou bez znalostí z odvětví vývojové psychologie, pedagogiky (didaktiky), dějin umění a v neposlední řadě také vlastních zkušeností s touto věkovou skupinou dětí. (Šobánková, 2007) Při plánování a organizaci veškerých činností ve výstavní expozici musí zohlednit fyzické předpoklady dětí. Vybrat takové exponáty, které budou umístěny v dostatečné výšce, aby je děti mohly vidět, prohlédnout si je. Aby byly schopné je pochopit vzhledem ke své mentální vyspělosti. Také dětské návštěvníky zaujmout natolik, aby svou zvědavostí, která je tomuto věku vlastní se chtěli dozvědět něco nového a zajímavého. Dítě v předškolním věku se soustředí pouze na to, co jej bezprostředně zaujme, jeho pozornost je krátkodobá. Muzejní pedagog musí při přípravě a plánování aktivit vzít v úvahu veškeré schopnosti dětí tohoto věku, což není vůbec jednoduché.

V rámci získání informací ohledně historie a vývoje edukačních programů a aktivit pro děti z mateřských škol byly prostřednictvím e-mailové korespondence osloveni edukační pracovníci z vybraných 18 muzeí a galerií. Dotazy byly směřovány na období vzniku edukačních programů pro děti z mateřských škol a jejich dalšího vývoje. Dále jak často byly programy obměňovány, počet nabízených programů, jaký byl od prvopočátku o programy ze

stran mateřských škol zájem (se stoupající či klesající tendencí). A také vlastní pohled na spokojenost dětí a pedagogů. Cílem bylo čerpat informace, poznatky a zkušenosti z konkrétních výpovědí, ne pouze z veřejně dostupných on-line dokumentů a webových stránek. Bohužel o spolupráci projevil zájem pouze zlomek těchto institucí a to celkem čtyři. Na druhé straně právě tyto instituce projevily nebývalý zájem a ochotu zodpovědět veškeré dotazy. Nyní si tyto čtyři instituce představíme:

Jednou z nejvýznamnějších galerií zaměřující se zejména na současné a moderní umění je **Galerie hlavního města Prahy** (dále i GHMP). Od svého založení v roce 1963 byla prioritou pouze realizace výstav, postupně, během vývoje byly zařazovány i další doprovodné akce a edukační aktivity (kurátorské, autorské a lektorské prohlídky, edukační programy pro školy, workshopy, speciální akce pro další cílové skupiny – děti, rodiny, seniory, dospělé, znevýhodněné a handicapované). Ovšem jak vyplývá z e-mailu vedoucí edukačního oddělení Lucie Haškovcové ze dne 4.11.2019 „*Systematicky a intenzivně se s edukačními aktivitami pro školy v GHMP začalo v r. 2005 (vzdělávací aktivity zde byly samozřejmě realizovány i v předešlých letech, ale od r. 2005 byla činnost systematictější koncipována a intenzivněji realizována). O té době (od r. 2005) nás také začaly intenzivně navštěvovat školy - včetně mateřských škol. Nejčastěji nás už cca 14 let navštěvuje MŠ Národní (MŠ Národní Platýz + MŠ Národní Řásnovka), dále např. MŠ Parlérova, MŠ Španělská apod... Děti z MŠ k nám mohou chodit nejen v rámci návštěvy se svou třídou, ale mohou do GHMP dorazit na akce i se svými rodiči v rámci workshopů pro rodiny s dětmi. Všechny akce adekvátně přizpůsobujeme úrovni náročnosti těmto dětem. Děti i jejich pedagožky to tu vždy hodně baví. Program pro děti z MŠ bývá cca na 1,5 - 2 hodiny. Po celou dobu děti udrží pozornost, protože to pro ně děláme hodně zábavné a atraktivní.*“ Návštěvnost a zájem škol o edukační programy v GHMP má od roku 2005 stoupající tendenci, oproti roku 2008 při počtu 78 realizovaných interaktivních prohlídek, v roce 2012 ve srovnání s předchozími lety extrémně vzrostla návštěvnost díky expozici Alfonse Muchy: Slovánská epopej a to na 520 interaktivních prohlídek. Od roku 2017 se galerie zaměřuje i na edukační aktivity pro handicapované a jinak znevýhodněné. V loňském roce tj. 2019 proběhlo celkem 320 interaktivních edukačních aktivit pro všechny typy škol (cca 7800 návštěvníků), včetně mateřských spojených s následnou výtvarnou reakcí. Vysoká návštěvnost a atraktivita těchto programů je také zásluhou spolupráce galerie s médii, tiskem, sociálními sítěmi, ale také samotných lektorů, kteří se s nabídkou obrací na již vytvořenou rozsáhlou síť škol. [online]

Jednou z neprestížnějších institucí s mezinárodním renomé, založenou v roce 1998 a vystavující současné umění a architekturu v naší zemi se stala pod vedením kurátora Michala Škody **Galerie současného umění a architektury v Českých Budějovicích**. Vystavují zde domácí i zahraniční umělci, kteří ve většině případech vystavují vůbec poprvé nejen v České republice, ale i ve východní Evropě. Nejedná se o galerii sbírkovou, ani komerční, ale pouze výstavní. Počátky edukačních aktivit v galerii sahají do září roku 2008, od prvopočátku se této činnosti jak uvádí v emailu ze dne 31.10.2019 věnuje lektorka Šárka Kosová a jsou určeny všem typům škol včetně mateřských. Osobní zkušeností a hledáním nových cest se podařilo Šárce Kosové vytvořit obsáhlou síť škol a školských zařízení, které stojí za vysokou návštěvností těchto programů. Dále lektorka dodává „*Dodnes je to živý nástroj. Důležitá je komunikace a hlavně moře práce, která mnohdy není vidět.*“ [online]

Mezi největší muzea České republiky patří **Severočeské muzeum v Liberci** založené v roce 1873 a jedná se o nejstarší muzeum tohoto typu v naší zemi tzn. uměleckoprůmyslové. Sbírkové fondy čítají velké množství exponátů ve třech sbírkových odděleních přírodovědeckém, historickém a umělekohistorickém s celkovým počtem sbírkových předmětů přesahující 700 tisíc kusů. Pyšní se také druhou největší sbírkou orientálních koberců, cenným a početným souborem koptských tkanin. V expozici je vystaven nejstarší gobelín v naší zemi. Dále mnoho vyšívaných liturgických textilií, krajek, keramiky, skla a porcelánu, plakátů, starých tisků, knižních vazeb, dřevorezeb atd. [online] Přibližně od počátku roku 2012 probíhají v Severočeském muzeu edukační programy pro všechny typy škol. Organizace a realizace veškerých edukačních aktivit v muzeu se pojí s nástupem Aleny Černé na pozici muzejní pedagožky v listopadu 2011, kdy se začala programům pro veřejnost a školy intenzivně věnovat. Zpočátku se účast mateřských škol na workshopech rozbíhala pomalu i vzhledem k velmi malému pracovnímu úvazku muzejní pedagožky. Bylo nutné vytvořit síť potencionálních zájemců a oslovit školy s kvalitní nabídkou programů. Navíc bylo také muzeum polovinu roku 2013 z důvodu rekonstrukce uzavřené, což již rozběhlé programy utlumilo. Se stoupajícím zájmem o workshopy dochází v roce 2014 k navýšení pracovního úvazku muzejní pedagožky a od března 2017 již tuto pozici zastávají muzejní pedagožky dvě. Jejich časové možnosti ovlivňují množství nabízených workshopů, které je muzeum schopné nabídnout a tedy i množství potenciálních mateřských škol, které se mohou přihlásit. Od ledna 2018 až do září 2020 je muzeum kvůli rozsáhlé rekonstrukci opět pro veřejnost uzavřeno. Během osmileté realizace workshopů je návštěvnost převážně z řad

místních mateřských škol, v několika případech se jedná o mateřské školy mimoliberecké.  
[online]

**Muzeum umění v Olomouci** patří mezi další významné instituce svého druhu jak po stránce odborného záběru a výstavního programu tak i v počtu spravovaných sbírkových předmětů, kterých čítá cca 200 000. Jeho součástí je Arcidiecézní muzeum v Kroměříži, Muzeum moderního umění a Arcidiecézní muzeum v Olomouci. Muzeum moderního umění slouží ke krátkodobým výstavám a expozicím výtvarné kultury 20. a 21. století. Arcidiecézní muzeum v Olomouci sídlí v rekonstruované památce Přemyslovského hradu v bezprostřední blízkosti Katedrály svatého Václava zaměřující se na duchovní výtvarnou kulturu 12. až 18. století. Jedná se o vůbec jediné muzeum tohoto druhu v České republice. V 16 sálech je umístěno přes 300 děl napříč románským a barokním slohem, mezi zajímavá patří slavnostní ceremoniální kočár biskupa Ferdinanda Julia Troyera a jedna z nejvýznamnějších českých madon - Šternberská madona. Arcibiskupské muzeum v Kroměříži sídlící v Arcibiskupském zámku se pyšní nejhodnotnější sbírkou celosvětového měřítka s celkovým počtem 135 000 sbírkových předmětů.[online] Počátky působení edukačního oddělení Muzea umění v Olomouci je datováno roku 2000, přičemž edukační činnost byla zajišťována pouze jedním lektorem. Otevřením Arcidiecézního muzea v roce 2007 se počet lektorů zvýšil na tři a hlavním cílem a pracovní náplní lektorů se stala příprava, organizace a realizace animačních programů pro všechny typy škol i širokou veřejnost. (Šobánková, 2012) Z úzké spolupráce Arcidiecézního muzea a Muzea moderního umění vzešlo mnoho animačních programů určených dětem z mateřských škol. Byly připravovány „jako dlouhodobé programy, týkající se určitého výtvarného fenoménu, anebo jako krátkodobé programy, vztahující se přímo ke konkrétní výstavě.“ [online] V roce 2002 byly realizovány celkem čtyři animační programy pro mateřské školy a to *Za tajemstvím muzea, Povídání s obrazy, Co visí v galerii, Kouzelné barvy*. Se stoupajícím zájmem škol o edukační programy a rozšířením počtu pracovních míst na pozici lektorů bylo také v kapacitních možnostech rozšíření nabídky doprovodných programů i pro děti z mateřských škol. Programy jsou pečlivě připravovány a plánovány vždy na jedno kalendářní čtvrtletí v počtu 3-4 ve formě komentované prohlídky, animačního programu s využitím moderních technologií např. tabletů, dramatických a pohybových prvků, výtvarných etud jak přímo ve výstavě či přilehlém výtvarném ateliéru. V roce 2019 se jednalo o celkem 8 doprovodných zážitkových programů a to komentovaná interaktivní prohlídka *Muzeum na hraní I, Muzeum na hraní II.-Vzhůru do podzemí!* pojící se k výstavě *Ke slávě a chvále* stále expozice Arcidiecézního muzea. Animační program *Barevné variace* k výstavě

Rozlomená doba 1908-1928/Avantgardy ve střední Evropě v Muzeu moderního umění, *Dům plný umění* k výstavě Století relativity stálé expozice výtvarného umění 20. století v Muzeu moderního umění. Animační program *Karel a zářící kámen* k výstavě Za chrám, město a vlast. Olomouckého biskupa Karla z Lichtensteinu-Castelcorna uprostřed barokní Evropy, *Černobilá duha* k výstavě Václava Cíglera v trojlodí Muzea moderního umění, *Všechny smysly baroka* k výstavě Za chrám, město a vlast, olomouckého biskupa Karla z Lichtensteinu-Castelcorna uprostřed barokní Evropy. *Na dosah* k výstavě Století relativity, stálá expozice výtvarného umění 20. století v obrazárně Moderního muzea umění.

Za stoupající návštěvností edukačních programů dle sdělení Michaely Johnové Čapkové, která pozici lektora zastávala dlouhých dvanáct let, je velká usilovná mravenčí práce všech lektorů. Mapování a oslovování jednotlivých škol s takovou nabídkou, aby byla pro děti i pedagogy poutavá a byla zároveň v souladu se závaznými rámcovými vzdělávacími programy daných stupňů škol obnáší rozsáhlé znalosti nejen z oblasti umění, ale i platné školské legislativy. Vedoucí edukačního oddělení Marek Šobáň uvádí „*Zájem o naše programy nás samozřejmě těší. Máme radost, když mezi pedagogy a žáky vidíme známé tváře, to nejspíš znamená, že se k nám lidé vrací a jsou spokojeni. Stejně tak u nás rádi potkáme i úplně nové návštěvníky.*“ (Šobáň, 2019, s. 8)

Od září 2018 do ledna 2019 navštívilo programy edukačního oddělení celkem 2368 dětí a žáků z mateřských, základních a středních škol. Mezi nejnavštěvovanější v Muzeu moderního umění v uvedeném období byly edukační programy k výstavě Rozlomená doba 1908-1928/Avantgardy ve střední Evropě jenž navštívilo 945 dětí a žáků. 507 žáků a dětí navštívilo komentovanou prohlídku Sklepem, sálem, podkrovím ve stálé expozici Arcidiecézního muzea v Olomouci, která se těší dlouhodobé oblibě. (Šobáň, 2019)

Edukační oddělení se také podílí na organizaci a tvorbě výtvarných workshopů pro děti od dvou do dvanácti let za účasti rodičů. Návštěvou muzea společně s rodiči již v tak útlém věku děti získávají kladný vztah k umění a naší historii. O tyto programy je dlouhodobě ze strany rodičů a dětí velký zájem. Terezie Čermáková je lektorkou výtvarných workshopů Co umění umí pro děti od 2 do 6 let a Ateliér 6+ pro děti od 6 do 12 let, od dubna 2019 došlo dokonce k navýšení kapacity termínů ze tří na čtyři během jednoho měsíce. „*To, že se k nám rodiče s dětmi vrací, je vždy největší pochvalou. Proto mne mrzelo, když jsem musela zájemce odmítat. Na druhou stranu není možné kapacitu workshopů neustále navyšovat. S ohledem na prostorové možnosti a především kvalitu programů je potřeba udržet určitý limit*“, „*Rozšíření nabídky o další termín je tedy ideálním řešením a věřím, že se tak vytvoří prostor, aby k nám mohli najít cestu také noví zájemci.*“ (Čermáková, 2019, s. 8)

### **3.2.3 Nabídka edukačních programů pro mateřské školy ve vybraných muzeích a galeriích**

Pokud děti předškolního věku navštěvují muzea a galerie, setkávají se s uměleckými díly v přirozeném prostředí, je to pro ně nenahraditelná osobní zkušenost. Přirozená dětská zvědavost je této věkové skupině dětí vlastní a ve spojitosti s osobním setkáním s uměleckým dílem působí motivačně. Vybízí dítě k poznání nového neznámého, aniž by si dítě uvědomovalo záměr aktérů vzdělávacího procesu, jsou pro dítě nenásilně vytvářeny podmínky pro výchovu uměním. V této kapitole představíme současnou nabídku edukačních programů ve vybraných muzeích a galeriích. Informace byly čerpány prostřednictvím internetových stránek muzeí a galerií.

Jak již bylo zmíněna v předchozí kapitole **Galerie hlavního města Prahy** (dále i GHMP) nabízí dětem nejen z mateřských škol řadu doprovodných programů k realizovaným výstavám. Edukační oddělení (Oddělení programů pro veřejnost) pravidelně spolupracuje s řadou pražských škol, ale její služby a nabídku těchto programů využívají i školy mimopražské ze středních Čech a celé ČR. Dětem se věnují 3 interní edukátorky a programy jsou dále modifikovány vzhledem k tématu výstavy a věku dětí. „*Skladba programové nabídky GHMP je tvořena tak, aby pro každou cílovou skupinu byly zajištěny co nevhodnější podmínky pro setkání s uměleckými díly, osobnostní, kognitivní a kreativní rozvoj.*“ [online] Aktuální nabídka doprovodných programů je velmi pestrá a realizována na různých místech Prahy:

#### ***Bílková vila – tematická prohlídka pro školy***

Cílem programu je prostřednictvím expozice Bílkovy vily na Hradčanech představit umělce Františka Bílka (1872 – 1941). Výtvarné reakce této prohlídky jsou situovány do přímého kontaktu a samotné přítomnosti soch. Zaměřených na zachycení soch, jejich detailů kresbou křídou, uhlem, rudkou na velkém formátu. Dramatizací a realizací soch návštěvníky s pomocí vlastního těla a dostupných materiálů tzv. „živých soch“ a literární ztvárnění názvů děl Františka Bílka s pomocí experimentálních literárně-jazykových her.

#### ***Dům U Kamenného zvonu - tematická prohlídka pro školy***

Cílem programu je přiblížení významné budovy Staroměstského náměstí - Domu U Kamenného zvonu. Malí návštěvníci se seznámí s několika uměleckými slohy, které provázely přestavbu budovy v průběhu staletí, např. románskou a gotickou architekturou, renesančním uměním. Seznámí se také s prací restaurátorů těchto historických památek.

### ***Veřejná plastika GHMP - tematická prohlídka pro školy***

Cílem programu je prohlídka soch dle vlastního výběru školy v rámci daných okruhů např. Karlův most, Vyšehrad, Trojský zámek, Petřín atd.

### ***400 ASA: Prostě dokument... - tematická prohlídka pro školy***

Cílem programu je prostřednictvím interaktivní prohlídky Domu fotografie inspirovat, ale také upozornit na citlivost fotografie sloužící k zachycení lidského života a různého prostředí které nás obklopuje. V ateliéru se děti seznámí s průběhem tvorby a vzniku černobílé analogové fotografie.

### ***Okruh Karlův most - tematická prohlídka pro školy***

Cílem programu je seznámení dětí s historií Karlova mostu. Interaktivní prohlídka je věnována architektuře, barokním sochám českých sochařů, ochraně a restaurování vzácných památek. Zakončení celého programu proběhne výtvarným workshopem v ateliéru edukačního centra.

### ***Baroko a rokoko v Colloredo-Mansfeldském paláci - tematická prohlídka pro školy***

Cílem programu je představit dětem významné stavby barokních a rokokových památek v Praze. Tyto památky a především architektura bude inspirací k zakončení výtvarným workshopem v edukačním centru. [online]

Pro pedagogy jsou na webových stránkách galerie zpřístupněny publikace, metodické materiály i pracovní listy v různých stupních obtížnosti. Návrhy projektů, které mohou pedagogové realizovat ve školách a modifikovat je k daným věkovým skupinám.

**Galerie současného umění a architektury v Českých Budějovicích** nabízí malým návštěvníkům a studentům během školního roku zpravidla osm originálních edukačních programů vztahující se k právě probíhajícím výstavám. Realizace probíhá přímo ve výstavě autora v délce 60 – 90 minut, děti plní řadu úkolů, hledají odpovědi na otázky a na závěr své postřehy a zážitky vyjadřují ve výtvarných činnostech. Lektorka edukačních programů Šárka Kosová uvádí, že každý „*Program vzniká velmi rychle a reaguje na to, co se do výstavy vybere, mnohdy je to hádanka až do vernisáže.*“ [online] I když je tvorba i realizace programu nejen pro předškolní děti velmi náročným procesem, předchází jí „*...studium autorovy práce o tématu, o kterém by se mělo mluvit, musí být dobrá příprava, aby mohla nastoupit možná improvizace a přizpůsobení se tomu, co přesně je ve výstavě. Většina autorů pracuje právě*

*s prostorem, proto se nedá mít vše dopředu jasně stanovené. S vernisáží přichází úprava a dokončení.“ [online]*

Šárka Kosová je přesvědčena „...že ta práce má velký smysl, pokud ji děláte naplno a poctivě, děti to vše vnímají. Posílám fotky také autorům a tím získávám i reflexi z druhé strany, která je pro mne zajímavým ukazatelem.“ [online] Současné doprovodné programy pro mateřské školy vycházejí z práce výtvarníků a jejich vidění světa:

### ***Kresby - Romana Brichcína***

Ústředním motivem jihočeského umělce Romana Brichcína a stěžejním tvůrčím tématem je lidská figura a lidský osud. V tvorbě umělce se odráží jeho vnímání světa. Cílem programu je seznámení dětí s tvorbou umělce a následné výtvarné ztvárnění lidských vztahových aspektů a lidské figury.

### ***Bludiště paměti - Marco Tirreli***

Významný světový italský výtvarník představuje v České republice svou tvorbu poprvé. Výstava tohoto výtvarníka přibližuje jeho tvorbu ve dvou rovinách, jako kresby, určité deníkové záznamy-bludiště paměti a objekty vystupující ze zdí do prostoru. Díky své jedinečnosti se děti ocitnou v autorově světě představující sto dvacetí kreseb a budou vtaženy do jeho bludiště paměti. Cílem programu je seznámení dětí s tvorbou umělce, rozvoji představivosti a vnímání s následným výtvarným ztvárněním vlastních bludišť.

Připravované programy:

### ***Souvislosti – Millera Maranta***

### ***Naplňená prázdnota – Lawrence Carroll***

### ***Pomíjivé – Ivan Pinkava***

Jak uvádí Alena Černá ze **Severočeského muzea v Liberci** v e-mailu ze dne 2.4.2020 obvykle „...pro MŠ nabízíme programy jak ke stálým expozicím, tak ke krátkodobým výstavám. Program k výstavám neobměňujeme – většinou výstava trvá cca 1-3 měsíce tak to úplně nemá smysl. (Maximálně jej upravujeme = vylepšujeme / ladíme podle toho, jak proběhnou první jeden, dva workshopy – časově, náročnosti otázek, náročnosti výtvarné dílny...). Většina programů ke stálým expozicím zůstávala také poměrně stálá v čase. Nicméně například výtvarnou dílnu k programu o přírodě jsme obměňovali podle ročního období.“ „Mateřské školy projevují větší zájem o programy s výtvarnou dílnou“ a proto „...se snažíme nějakou aktivitu smysluplně zařadit do většiny programů, případně do programů zařazujeme



*hry a hříčky, básničky apod.*“ [online] V současnosti z důvodu uzavření muzea nejsou workshopy pro školy v muzeu realizovány, jejich realizace probíhá dle Aleny Černé ve zcela jiné formě. „Protože jsme nechtěli ztratit kontakt se školami, nabízeli jsme do prosince 2018 programy v jiném režimu-venku, či přímo ve třídách škol a školek. Možnosti počtu nabízených programů byly omezené, stejně jako možnosti volných termínů. I tak byl zájem o ně poměrně velký.“ „Díky tomu, že programy probíhaly přímo ve školkové třídě, do které jsme s kolegyní přijely se všemi věcmi, objednávaly si nás i školky z jiných měst.“ [online] Ze šesti workshopů modifikovaných daným věkovým skupinám (MŠ, 1. stupeň ZŠ, 2. stupeň ZŠ a SŠ) jsou tři určené dětem z mateřských škol. Externí programy probíhají přímo v prostorách v mateřské školy, na pozemku školy nebo za příznivého počasí ve venkovním prostředí v délce 90 – 180 minut s počtem 10 – 25 dětí [online]:

### ***Hody, hody doprovody***

Cílem workshopu je přiblížení tradiční lidové oslavy svátku jara a k ní pojících se symbolů a zvyků. Děti budou mít možnost si tyto tradice a zvyky vyzkoušet a zjistí význam Velikonoc, celý program zakončí výtvarným workshopem kde si děti vyrobí vlastní velikonoční dekoraci. Realizace programu je určena do vnitřních prostor mateřské školy a je zahrnuta do vzdělávací oblasti Dítě a společnost.

### ***Co vše patří do muzea?***

Cílem workshopu je seznámení dětí s existencí muzea, světem kultury a umění. Dozví se jak se věci neboli exponáty do muzea dostávají a kdo pozná zda se jedná pouze o nějakou lacinou veteš nebo vzácný exponát. Realizace devadesáti minutového workshopu je určena do vnitřních i venkovních prostor mateřské školy se začleněním pohybových aktivit a výtvarného workshopu je zahrnuta do vzdělávací oblasti Dítě a společnost.

### ***Od Textilany k parku?***

Cílem workshopu je rozvoj fantazie dětí prostřednictvím návštěvy areálu bývalé textilní továrny Textilany v Liberci. Děti se s pomocí zážitku seznámí s prostředím, které je obklopuje, historií textilní továrny a přírodním ekosystémem, který na opuštěném pozemku továrny vznikl. S pomocí pohybových aktivit, tabletu a výtvarného workshopu děti rozvíjí manuální zručnost. Program rozvíjí dle RVP PV vzdělávací oblast environmentální Dítě a svět.

Na webových stránkách muzea jsou také k dispozici, volně ke stažení, pracovní listy k organizovaným workshopům. Členěných do věkových kategorií pro nejmenší, mladší a starší děti i pro dospělé včetně správného řešení a pokynů pro pedagogy.

**Galerie výtvarného umění v Ostravě** nejenže nabízí všem typům škol edukační programy „na přání“ dle požadavků daných škol, ale i edukační programy k aktuálním výstavám. Tyto organizované programy jsou určeny pro skupinu 6 až 12 dětí z mateřských škol, žáků 1. až 5. tříd základních škol, základních uměleckých škol a jiných skupin s délkou programu 60 minut. Pod heslem „*Poznávej umění na vlastní kůži.*“ [online] Děti čeká zábava a dobrodružství mezi uměleckými díly. Všechny programy pro školy je možné rezervovat prostřednictvím registračního formuláře na webových stránkách galerie. Aktuální nabídka programů [online]:

### ***Stínoškráby***

Tento program se pojí k výstavě Josefa Bolfa/Planeta která neexistovala. Výstava představuje krátký animovaný film Těžká planeta. Hlavním motivem je příběh chlapce, který z prostředí sídliště utíká do svého imaginárního světa, svého snového vesmíru. Cílem programu je prozkoumat barevný snový svět, vyzkoušet výtvarnou techniku odkrývací rezerváže, kterou při své tvorbě používá i autor výstavy. Program dle RVP PV rozvíjí vzdělávací oblast psychologickou Dítě a jeho psychika.

### ***Stopy světla***

Program Stopy světla se pojí k výstavě Pavla Nešlehy/Vidět jinak. Jedná se o významného umělce 80. let 20. století. Ústředním tématem všech vystavených děl umělce je světlo. Cílem programu je hledání světla v dílech umělce, kde se světlo nachází, odkud vychází a kam dopadá, jakou může mít barvu, kam dopadá stín a jaký má tvar. Inspirací se stane digitální tisk s přírodními strukturami zachycenými v blátě. Na závěr do samotvrdnoucí hmoty děti vytvoří s pomocí otisků reliéfní stopy a s pomocí nasvícení lampičkou budou pozorovat světlo a stín. Program dle RVP PV rozvíjí vzdělávací oblast psychologickou Dítě a jeho psychika.

K činnosti **Galerie výtvarného umění v Hodoníně** neodmyslitelně patří Dětský ateliér. Lektoři ateliéru nepřetržitě připravují nové aktivizační programy pro různé skupiny návštěvníků jak ke stálým expozicím, tak i právě probíhajícím výstavám. „*Hlavní klientelu animací představují děti, pro které je typ programu nejpřístupnější.*“ [online] Mezi nejčastěji používané pomůcky v galerii náleží pracovní listy a pracovní sešity které obsahují různé

hádky, obrázky s popisky, vystřihovánky, omalovánky, křížovky a různé polotovary vztahující se k dané výstavě a odpovídající věkové skupině dětí. Děti v prostředí výstavy hledají odpovědi na otázky, dokreslují části předmětů, vymýšlí nové názvy a příběhy k obrazům, dokončují polotovary, vystřihují a vytváří vlastní prostorové kompozice. Hra je stěžejním prvkem při seznámení se s tématem výstavy. Současnou bohatou nabídku programů ke stálé expozici mohou školy využít během celého školního roku. [online]:

### ***Kolik znáš odstínů? (povídání o barvách nejen v umění)***

Program bude realizován až dle harmonogramu výstavy.

### ***Poprvé v galerii***

Cílem programu je přiblížení prostředí galerie, místa, kde děti mohou zábavnou formou trávit čas a hravou formou se naučit něco nového a zajímavého. Naučí se jak se mají v galerii chovat, a dozvědí se, co mohou v galerii vidět. Také si něco pěkného jako umělci mohou vytvořit např. pozvánku do galerie pro kamarády.

### ***Galerie do kapsy***

Cílem programu je seznámení dětí s pracovníky galerie a se způsobem vzniku výstavy. Děti se aktivně zapojí do chodu galerie, vyzkouší si role kurátorů nebo průvodců. Společně vytvoří novou podobu expozice a s pomocí nálepek a pracovních listů vytvoří průvodce galerií pro nové návštěvníky.

### ***Pexeso v galerii***

Cílem hravého programu je seznámení dětí prostřednictvím hry pexeso se základními pojmy výtvarného umění jako jsou např. malíř, socha, obraz, malířské plátno, štětec, rám obrazu apod. Pomůcky a nástroje umělců si budou moci také vyzkoušet a na závěr děti přímo v expozici nakreslí svůj vlastní originální obraz.

### ***Pohádka o šašku Janovi***

Cílem zážitkového programu je seznámení dětí s tvorbou malíře Jana Köhlera, který je autorem výzdoby budovy galerie. S pomocí malého oživlého panáčka Jana v šaškovském oblečení, se děti dozví, proč malíř rád maloval barevné ornamenty a sebe vyobrazoval jako šaška.

### ***Oblékni secesi***

Cílem programu je přiblížení secesního období, to jak se lidé i děti na vesnicích či městech oblékali. Pro děti je připravena spousta oblékacích panáčků a panenek pro které budou hledat oblečky, tematické pracovní listy a hra s barevnými vystřihovánkami.

### ***Hry s ornamenty***

Cílem programu je seznámení dětí s pojmem ornament. Děti se dozví, co to vlastně ornament je, jak se od sebe jednotlivé ornamenty liší, poznají funkce ornamentu nejen v umění a že je důležitým znakem secesního slohu. Na závěr navrhnu svůj vlastní šátek ozdobený ornamenty.

**Krajská galerie výtvarného umění ve Zlíně** „*Usiluje o to stát se jedinečným místem nevšedního vzdělávání a prostorem pro aktivní setkávání s uměním.*“ [online] A proto jsou nedílnou součástí výstav edukační a animační programy nejen pro školy, ale i širokou veřejnost. Cílem těchto programů je zprostředkování českého, slovenského výtvarného umění a architektury 19. až 21. století návštěvníkům galerie formou rozhovorů a přednášek autorů, v prostorách expozice výtvarným ztvárněním prostřednictvím různých výtvarných technik a tematických pracovních listů. „*Snahou je, aby si návštěvník odnesl určitý zážitek. Důležitým prvkem našich snah je vzbudit pozornost k místu a vybudovat vztah k prostoru, ve kterém žijeme.*“ [online] Programy jsou vytvořeny vždy v návaznosti na výstavní plán galerie a v průběhu roku se obměňují. Délka jednotlivých programů je 75 minut, ale vždy odvíjí od požadavků jednotlivých škol a také na individuální domluvě s lektory. Současná nabídka programů pro děti z mateřských škol [online]:

### ***Putování s malířem***

Cílem programu je seznámení dětí s výtvarným uměním se zaměřením na architekturu, sochařství a malířství. Děti se seznámí s prostředím galerie a společně s malířem se vydají na pouť krajinou uprostřed města, kterou budou pozorovat a všemi smysly vnímat její atmosféru.

### ***Tajemství v galerii***

Cílem programu je seznámení dětí s přístupy ve výtvarném umění. Stěžejním prvkem programu se stane dílo Petra Nikla a hledání jeho tajemné bytůstky, která se ukrývá v prostorách galerie. Děti během programu plní řadu úkolů a sbírají ocenění, každý ze splněných úkolů je vede k různým rozhodnutím a tím postupně formují příběh o tajemné bytůstce.

### ***Program s pracovními listy***

Cílem programu je seznámení dětí s výtvarnými díly (malířskými, sochařskými, uměleckořemeslnými) prostřednictvím zážitku v prostorách galerie. K dispozici jsou dětem pracovní listy, zaměřené na jednoduché výtvarné aktivity.

### ***Malý umělec – cyklus výtvarných dílen***

Cílem programu je hravou formou seznámení dětí se všemi druhy výtvarného umění např. kresba, malba, koláž, modelování, objekty atd.

Edukační oddělení **Muzea umění v Olomouci**, jak již bylo zmíněno v předchozí kapitole, nabízí edukační programy pro školy, vždy pro nadcházející čtvrtletí, určených daným věkovým skupinám dětí. Současná nabídka edukačních programů:

#### ***KE 3171 0 96: Objevuj a tvoř***

Tajuplný název programu se pojí k výstavě Pokus o maximální přiblížení KE3171 0 96/Prostorová interpretace zátiší. Cílem programu je přiblížit dětem svět výtvarného umění, možnostem jak mohou obrazy „číst“. Dozvedí se, co znamená pro ně tak složité a cizí slovo interpretace, ukončený se závěrečnou výtvarnou etudou. Program rozvíjí vzdělávací oblast psychologickou Dítě a jeho psychika, oblast sociálně-kulturní Dítě a společnost se zaměřením na rozvoj smyslového vnímání, tvořivosti, kooperativních dovedností a komunikativních kompetencí.

#### ***Na dosah***

Animační program se pojí k výstavě Století relativity ze Stálé expozice výtvarného umění 20. století. Cílem zážitkového programu je seznámení dětí s tvorbou obrazů a netradičních postupů umělců. Na závěr budou děti výtvarně experimentovat. Program rozvíjí vzdělávací oblast psychologickou Dítě a jeho psychika a oblast sociálně-kulturní Dítě a společnost se zaměřením na rozvoj jemné motoriky a kooperativních dovedností dětí.

Lektoři se také aktivně autorsky podílí na tvorbě a přípravě interaktivních didaktických pomůcek (nejen k nabízeným edukačním programům) umístěných přímo ve výstavních expozicích muzea, tvorbě pracovních listů, sešitů a publikací. Velký olomoucký průvodce pro malé návštěvníky (Arcidiecézní muzeum a centrum města) od autorky Michaely Johnové Čapkové seznamuje děti nejen se samotným Arcidiecézním muzeem, ale i památkami v centru města a uměním od pravěku do 21. století. Obsahem interaktivního průvodce jsou mapy pro

lepší orientaci, množství úkolů, vystřihovánky, omalovánky a velké množství dalších zajímavostí. Které děti vybízí k tomu, aby je chtěly samy vyhledávat a poznávat. (Johnová Čapková, 2016) Ve čtvrtletníku Muzeion, časopisu vydávaným muzeem umění, je poslední strana věnována vždy dětem a slouží jako pozvánka k plnění tvořivého úkolu. [online]

Současná a pro všechny neočekávaná situace v období nouzového stavu naší země měla a má dopad i na provoz kulturních institucí, které byly z obav důvodu šíření Covid-19 uzavřeny. Nicméně pracovníci olomouckého muzea na tuto nenadálou situaci velmi rychle zareagovali a i po nuceném uzavření muzea společně vytvořili interaktivní nabídku s činnostmi pro své malé i velké návštěvníky. Návody na tvoření byly šířeny prostřednictvím webových stránek muzea, sociálních sítí a e-mailovou korespondencí. Rodičům přihlášených dětí na již plánované workshopy a školám se snažili vynahradit nepřítomnost v muzeu alespoň pro ně touto netradiční formou. Ve spolupráci s Pedagogickou fakultou univerzity Palackého v Olomouci vytvořili řadu aktivit určených do domácího prostředí, nebo sloužící pouze jako zdroj inspirací. Muzeum např. vysílá směrem k dětem prosbu o svou záchranu před tajemnými bytostmi, které v prázdném muzeu bez návštěvníků zdivočely. S pomocí animovaného klipu seznamuje děti s profesí restaurátora, nebo vyzývá děti k vytvoření vlastního loutkového divadla. Webové stránky muzea s aktivitami jsou pravidelně aktualizovány a rozšiřovány o další a další nové aktivity.

Zapojením lektorů do projektu *Bez názvu. Nedatováno*. Pedagogické fakulty univerzity Palackého vznikla řada vzdělávacích klipů, s využitím některých děl z muzea umění. Umístěných na svých samostatných webových stránkách, kde jsou nejen dětem kdykoli k dispozici. [online] Na této mimořádné situaci se jasně ukázalo, jakou roli můžou plnit pracovníci kulturní instituce. V době, kdy nemůžou návštěvníci do výstavních prostor, přichází s množstvím nápadů, jak zůstat s uměním v kontaktu.....

V této kapitole jsme si představili nabídku edukačních programů vybraných galerií a muzeí pro děti z mateřských škol. Nabídka je velice pestrá a zajímavá. Nicméně nadále zůstává otázkou, zda je tato nabídka dostatečně mateřskými školami využívána jako součást předškolního vzdělávání výchovy uměním.

## PRAKTICKÁ ČÁST

Cílem diplomové práce především její praktické části, je propojení předškolního vzdělávání s výchovou uměním tak, aby se stala jeho nedílnou součástí.

První část praktické části diplomové práce je věnována přípravě, plánování a začlenění muzejních edukačních programů do výchovy a vzdělávání v mateřské škole. Následně byly realizovány edukační programy v Muzeu umění Olomouc. V další části práce se věnujeme přípravě, plánování a realizaci vlastního navrženého edukačního programu v prostředí mateřské školy.

### 4 Výchova uměním jako součást předškolního vzdělávání

Za jednu z důležitých složek nejen v předškolním vzdělávání považujeme plánování. Jedná se o velmi specifickou cílevědomou činnost, při které si stanovujeme cíle, kterých chceme dosáhnout, ale také způsoby, podmínky a prostředky jejich dosažení. To, jak naše pedagogická práce bude úspěšná závisí od naší dostatečné přípravy na veškeré aktivity s dětmi. Při plánování vycházíme z toho, co již děti znají a umí, z běžného života dětí, z toho co rády dělají. Dále také vycházíme z analýzy dané třídy, věkových zvláštností dětí a dostupných pomůcek. I když je pečlivá a důkladná příprava náročná, neznamena to, že je striktní a musíme se jí přesně držet. Mnohdy nás děti překvapí svou spontánností a zájmem, ale i nezájmem o dané téma, a proto je důležité mít naplánovány i další možné náhradní činnosti a adekvátně reagovat na nové vzniklé, neočekávané situace.

Diplomová práce úzce navazuje na bakalářskou práci, ve které došlo k ověření metod, kterými lze zprostředkovat umění dětem předškolního věku.

*„...klíčovou metodou přiblížení a zpřístupnění umění dětem je přímá konfrontace dítěte s uměleckým dílem, slohem či směrem formou návštěvy animačního programu v muzeu umění...“ (Bobková, 2016, s. 70)*

A proto je důležité při tvorbě ŠVP, TVP a do vzdělávacích plánů zařadit také návštěvu animačních programů v muzeích a galeriích tak, aby se stala výchova uměním součástí předškolního vzdělávání jak nám ukládá RVP PV.

## 4.1 Mateřská škola v muzeu

Mateřská škola, ve které byla realizována tato praktická část diplomové práce se nachází v malé obci vzdálené 20 km od Olomouce. Jedná se o veřejnou mateřskou školu náležející pod základní školu jejímž zřizovatelem je místní obec. V mateřské škole pracují dvě učitelky z toho vedoucí učitelka s vysokoškolským vzděláním bakalářského stupně v oboru předškolní pedagogiky, učitelka se středoškolským vzděláním v oboru předškolní a mimoškolní pedagogiky a asistentka pedagoga s vysokoškolským vzděláním bakalářského stupně v oboru sociální pedagogiky. Mateřská škola je jednotřídní, s kapacitou 24 dětí a věkovým rozpětím od 2 do 7 let tedy heterogenní. Mateřskou školu navštěvují dvě děti se speciálními vzdělávacími potřebami. Vzdělávání je uskutečňováno dle ŠVP pod názvem „Mějme se rádi“ se zaměřením na environmentální výchovu.

Schéma integrovaných bloků ŠVP „Mějme se rádi“ znázorněno na obr. č. 9.



Obr. č. 9: Schéma integrovaných bloků ŠVP „Mějme se rádi“ (ŠVP PV, 2017).

Integrované bloky vzdělávacího obsahu ŠVP jsou zpracovány lineárně a učitelky při plánování vzdělávání vychází z charakteristik těchto integrovaných bloků, stanovených cílů a očekávaných výstupů. Dále podrobněji rozpracovávají v tematických vzdělávacích plánech již konkrétní nabídku činností se závěrečnou evaluací.

Do vzdělávacích plánů této mateřské školy jsme zařadili celkem tři edukační programy Muzea umění v Olomouci realizované v průběhu jednoho školního roku. Programy jsme navštívili s vybranou skupinou dětí ve věku 4 – 6 let, programy navštívily i děti se speciálními vzdělávacími potřebami.



## **4.1.1 Dům plný umění**

### **4.1.1.1 Tematický vzdělávací plán – U nás doma**

**Integrovaný blok:** Já a školka plná radosti

**Tematická část:** U nás doma

**Věková skupina dětí:** 2 – 7 let

**Časové vymezení tématu:** 1 týden

**Místo realizace:** v mateřské škole, okolí mateřské školy a Muzeu umění Olomouc

#### **Záměr tematické části:**

Hlavním záměrem tematické části je seznámení dětí s budovou mateřské školy a domy v okolním prostředí. Prostřednictvím zážitkového programu seznámit děti s budovou a institucí Muzea umění v Olomouci.

#### **Vzdělávací cíle:**

- osvojovat si jednoduché poznatky o svém okolí, architektuře,
- pomoc dětem orientovat se v novém prostředí,
- vytvářet vztah k místu a prostředí ve kterém dítě žije,
- seznámit děti s výtvarným uměním prostřednictvím edukačního programu „Dům plný umění“ ,
- děti získají povědomí o tom, že nás obklopuje mnoho druhů staveb, které neslouží pouze k bydlení.

#### **Očekávané výstupy:**

- naslouchat druhým,
- poznat a pojmenovat různé stavby v okolí mateřské školy,
- poznat a pojmenovat k čemu stavby slouží, pojmenovat jednotlivé místnosti,
- zvládat lokomoci při pohybových činnostech,
- vyjádřit svou fantazii a tvořivost při výtvarných činnostech,
- dokázat charakterizovat umělecká díla,
- dokázat charakterizovat muzeum.

**Organizační formy:** individuální, skupinová, frontální

**Metody vzdělávání:** slovní, názorně demonstrační, praktické, hra

**Principy vzdělávání:** kooperativní, prožitkové, situační a spontánní učení

**Pomůcky:**

- míčky,
- geometrické tvary,
- plastelína,
- pracovní listy,
- lepidla, nůžky, štětce, barvy, ústřižky a krabíčky,
- demonstrační obrázky.

**Tematický vzdělávací plán (Příkrylovy, 2007):**

#### **DÍTĚ A JEHO TĚLO**

- Vědomě opakovat předvedené pohyby (přímé a protahovací cviky).
- Běhat ve skupině s poskoky, reakce na signál – PH „Děti do domečku“.
- Zvládnout běh mezi překážkami – rozvoj obratnosti a rychlosti – PH „Míček do domečku“.
- Řadit geometrické tvary na podložce a vytvářet obrázky na námět „dům“.
- Vědomě napodobovat sochy v muzeu – živé sochy.
- Procvičovat jemnou motoriku s pomocí plastelíny - „Vymodeluj obrys domečku dle předlohy“.
- Samostatnost při pracovních činnostech s papírem a lepidlem – nalepování a třídění obrázků nábytku do domečku, obrazů v muzeu.
- Samostatnost při použití plochého štětce – špetkový úchop, správný přítlak na štětec.
- Rozvíjet a upevňovat dovednost a návyky spojené s použitím nůžek – rovný stříh, přesnost, bezpečnost.
- Vyrobít s pomocí papírových krabiček vystřížením, slepováním domy, zdobit samostatně zbytky papírů, ústřížků různých materiálů.

#### **DÍTĚ A JEHO PSYCHIKA**

- Vyjadřovat samostatně myšlenky, pocity, ovládat intonaci řeči – rozhovor na téma „U nás doma“, „U vás doma“, „V muzeu“.
- Hledat tvary množného čísla, rozvíjet řeč – jednotné a množné číslo (dům/domy, muzeum/muzea, obraz/obrazy, stůl/stoly...).
- Orientovat se na ploše – početní představy 1-6.
- Hledat správné odpovědi na položené otázky: Jak vypadá muzeum?, Co můžeme v muzeu vidět? atd.
- Umět pojmenovat základní a některé doplňkové barvy na obraze Zdeňka Sýkory Linie č.56.

#### **DÍTĚ A TEN DRUHÝ**

- Ocenit výsledky práce kamaráda – při tvorbě obrazu v muzeu, návrhu vlastního muzea, tvorbě domečků.
- Spolupracovat s kamarády – při hledání a třídění obrázků v muzeu, tvorbě obrazu.
- Nepodvádět, smířit se s prohrou i s úspěchem, hrát podle pravidel – PH.

#### **DÍTĚ A SPOLEČNOST**

- Malbou vyjádřit citový vztah ke svému domovu „Můj pokojíček“.

- Rozvíjet vlastní fantazii, odvahu při výtvarném tvoření. Vyjádřit svou vlastní představu – přiřazování nábytku do domečku, návrh vlastního muzea.
- Rytmičný a přesný zpěv, radost ze společného zpívání – píseň „Naše školka“.
- Soustředěně vyslechnout pohádku ve společnosti svých kamarádů – pohádka Týna a kocour Mikeš staví dům – co děti zaujalo?
- Soustředěně vyslechnout vyprávění lektorky v muzeu, hovořit o slyšeném.

### **DÍTĚ A SVĚT**

- Co znamená být doma, proč se říká, že je doma nejlépe?
- Kde jsou doma zvířátka, auta apod.?
- Kde jsou doma obrazy, sochy?
- Osvojit si jednoduché poznatky o výtvarném umění – umělecká díla, obrazy, sochy.

#### **4.1.1.2 Realizace edukačního programu v muzeu umění – Dům plný umění**

Hlavním motivem realizace tematického celku *U nás doma* je dům v jakékoli podobě. S různými druhy domů/budov se děti setkaly a seznámily při vycházce obcí, navštívily kostel, místní základní školu, statek, zemědělské družstvo a truhlářskou dílnu. Domy a domečky se prolínaly celým výchovně vzdělávacím procesem ve formě pracovních listů, výrobou domečků, pohybových her, vyslechnutím motivační pohádky atd. Jako motivace dětí k návštěvě muzea umění posloužilo vyprávění učitelky s činnostmi v ranním komunitním kruhu.

#### **Motivace k realizaci programu v mateřské škole**

Komunitní kruh – v komunitním kruhu pracujeme s realistickými obrázky nábytku, zařízení domů, dekorací, obrazů, soch. Děti obrázky pojmenují a postupně určují, třídí a umísťují do jednotlivých místností velkého papírového domu. Záměrně máme přichystáno větší množství obrazů a soch. Tím motivujeme děti k tomu, aby přemýšlely, kam všechny ty obrazy a sochy můžeme uschovat, aby si je mohl prohlédnout také někdo jiný, protože některé jsou velmi vzácné. A na to místo, kde jsou obrazy vystaveny se pojedeme podívat.

**Lektorka programu:** Terezie Čermáková

**Místo realizace:** Stálá expozice výtvarného umění 20. století - Století relativity v Obrazárně a Mansardě Moderního muzea umění v Olomouci.

**Cílová skupina:** děti z MŠ a žáci 1. třídy ZŠ

**Vzdělávací oblast dle RVP PV:** Dítě a jeho psychika

**Délka programu:** 60 minut

**Cíl programu:** Představit dětem muzeum umění, s čím se mohou v muzeu setkat a co se v takovém Domě umění ukrývá. Seznámit děti s pojmy socha, obraz, portrét, zátíší či reliéf.

**Pomůcky:**

- barevné tvrdé papíry A2,
- obrázky,
- barevné krepové papíry,
- pracovní list,
- nůžky, lepidlo.

**Průběh programu:**

***Úvod***

V úvodu programu lektorka přivítala děti v suterénu muzea. Děti seznámila s pravidly, která musí v muzeu dodržovat. A to v muzeu:

- neběháme,
- nekřičíme,
- na nic nesaháme.

Sdělila dětem o čem si budou společně povídat (co je muzeum umění a co v něm můžeme najít).

***Seznámení dětí s uměleckým dílem***

Po úvodním seznámení se s dětmi přesunula do podkroví muzea, vedla s dětmi dialog, „Děti, představte si. Že jsem za Vámi přijela na návštěvu z daleké země, kde nemáme žádné muzeum a já jsem na návštěvě v muzeu nikdy nebyla. Zkusily byste mi vysvětlit, co to muzeum je? Následně kladla dětem otázky:

- „Jak vypadá muzeum?“
- „Co můžeme v muzeu vidět?“
- „A proč do muzea chodíme?“
- „Jaká znáte muzea?“

Na závěr dětem sdělila: „*Muzea jsou místa, která chrání příběhy nás lidí a jsou důležitá právě proto, abychom na ty naše lidské příběhy nikdy nezapomněli. A v muzeu můžeme najít předměty, které jsou výjimečné=umělecká díla.* „

### ***Seznámení s pojmy obraz – reliéf - socha***

To, co můžeme v muzeu umění vidět jsou umělecká díla, která mají různou podobu. Lektorka děti seznámila s pojmem obraz – jedná se o ploché umělecké dílo, socha – prostorové umělecké dílo za využití názorných haptických pomůcek.



Obr. č. 10: Haptické pomůcky (foto autor)



Obr. č. 11: Seznámení s obrazy (foto autor)

S pomocí obrázku detailu sochy děti vyhledávaly danou sochu, kterou také dramaticky ztvárnily. Společně určovaly, co vše může být namalované na obraze. Třídily obrázky dle námětu do skupin: lidé, krajina a zátiší.



Obr. č. 12: Třídění obrázků do skupin (foto autor)



Obr. č. 13: Třídění obrázků do skupin  
(foto autor)



Obr. č. 14: Třídění obrázků do skupin  
(foto autor)

Jeden ze zbylých obrazů a to abstraktní obraz Zdeňka Sýkory – Linie č.56 (Humberto), nepatřil do žádné z kategorií lidé, krajina, zátiší. Děti měly za úkol přemýšlet, kam tedy obraz patří a co jim připomíná:



- „*Jsou to takové čárky, ty jsme foukaly barvama ve školce*“ (děti rozfoukávaly barevné tuše)
- „*Krouť se jak hadi*“
- „*Vypadají jako bonbóny žížalky, mám je rád.*“
- „*Tak čmárá Maruška pastelkama, pořád mi je bere.*“ (dvouletá sestra)

Po přesunutí do nižšího patra muzea se děti usadily před obraz Zdeňka Sýkory a lektorka dětem vysvětlila: „*My jsme si říkali a vyzkoušeli třídít obrazy do skupin podle toho, co je na nich namalované. A to byla pravidla, která v malířství platila dlouhou dobu. Ale potom se páni malíři a paní malířky rozhodli, že už nechtějí malovat pouze tak, aby napodobovali svět který je obklopuje. Zajímali se nejen o to co vidíme, ale malovali i to co slyšíme, co si myslíme a cítíme. Rozhodli se, že nepotřebují malovat předměty, protože jejich námětem se stala barva, tvary, světlo.*“ Poté děti společně vytvořily obraz z barevných pruhů krepových papírů. Nejprve si vylosovaly barevné pruhy z krepových papírů, které zároveň náhodně upustily na zem a tím vytvořily originální umělecké dílo.



Obr. č. 15: Linie č. 56 (foto autor)



Obr. č. 16: Losování barevných pruhů (foto autor)



Obr. č. 17: Tvorba obrazu (foto autor)





Obr. č. 18: Tvorba obrazu (foto autor)

Posledním úkolem pro děti se stala tvorba vlastního muzea umění. S pomocí obrázků uměleckých děl a vlastní fantazie děti dotvářely muzea v pracovním listu.



Obr. č. 19: Výběr uměleckých děl do pracovního listu (foto autor)



Obr. č. 20: Tvorba muzea (foto autor).



Obr. č. 21: Tvorba muzea (foto autor)

### ***Závěrečné zhodnocení programu***

Na závěr se děti společně posadily do kruhu, vzájemně představily svá muzea, díla, která do nich vybraly. Děti spontánně sdělily své dojmy a zážitky z programu. Lektorka poděkovala dětem za návštěvu a jejich šikovnost a s dětmi se rozloučila.



Obr. č. 22: Závěrečné focení (foto autor)

## Evaluace – hodnocení programu pedagogem

Edukační program „*Dům plný umění*“ úzce navázal na týdenní téma realizované v mateřské škole „*U nás doma*“. Pro některé děti to byla vůbec první návštěva muzea. V průběhu programu byly děti zvědavé, bez potíží se zapojily do nabízených činností. Soustředěně vyslechly lektorku a dbaly veškerých pokynů. V první části si děti osvojily pojmy obraz, portrét, socha. S některými pojmy se setkaly poprvé a s využitím haptických pomůcek snáze dokázaly pochopit, co pojem znamená. Do hledání soch se zapojily s nadšením a sochy se snažily napodobit tak, že si vzájemně pomáhaly a radily např. *zvedni ruku* apod. Tímto rozvíjely hrubou motoriku a koordinaci těla. Tříděním a přiřazováním obrazů do tří skupin rozvíjely zrakové vnímání. Zajímavým byl též obraz dle děti *žížalový* od Zdeňka Sýkory, děti se zájmem vedly s lektorkou diskuzi o tom, jak obraz vznikal, jak jej umělec maloval. Vzpomněly si také, že v mateřské škole tvořily podobný obraz s pomocí rozfoukávané barevné tuše, kdy foukáním vznikaly podobné žížaly. Zopakovaly si základní barvy linií na obraze a osvojily některé doplňkové. Do tvorby vlastního žížalového obrazu se zapojily s radostí a byly překvapené, že i takový obraz může být vzácné umělecké dílo. Při návrhu vlastního muzea pracovaly samostatně a v každém návrhu bylo možné spatřit „duši“ dítěte. Dívka, která velmi ráda v mateřské škole modeluje navrhla muzeum plné soch. Chlapec, který se dlouhodobě potýká s výchovnými problémy a problémy v rodině navrhl muzeum temné, plné tmavých a smutných obrazů. Proti tomu veselá a společenská dívka navrhla muzeum plné barev a různých uměleckých děl.

Edukační program navštívily i dvě děti se speciálními vzdělávacími potřebami za doprovodu asistentky pedagoga. Děti po celou dobu programu byly soustředěné a činnosti plnily s nadšením. Asistentka pedagoga zhodnotila účast dětí na tomto programu velmi kladně „*Sama jsem edukační program v muzeu navštívila poprvé, měla jsem obavy z reakcí a chování dvou dětí, kterým asistuji. Byla jsem mile překvapena, že jsem o dětech de facto vůbec nevěděla. Děti byly tak zaujaté činnostmi, ani mou asistenci nepotřebovaly. Nepotřebovaly ani dopomoc u činnostech, přičemž v mateřské škole se dětem musím intenzivně věnovat a velmi často zasahovat, když za každou cenu chtějí být středem pozornosti a tím dochází mnohdy k velkým konfliktům i napadání dětí. Pozitivně hodnotím i samotný program, při kterém se děti naučily mnoho nového a zajímavého o muzeu a výtvarném umění. Po pravdě mnoho nového jsem se dověděla i já, sama nemám k umění bližší vztah a z toho pramení i má neznalost. Také jsem neměla ponětí o tom, že i s takto malými dětmi je možné takové programy navštívit a že vůbec existují. Je to pro mne něco zcela nového.*“

## **4.1.2 Kam zaletěl stehlík?**

### **4.1.2.1 Tematický vzdělávací plán - Ptáčku jak zpíváš?**

**Integrovaný blok:** Podzimní radovánky

**Tematická část:** Ptáčku jak zpíváš?

**Věková skupina dětí:** 2 – 7 let

**Časové vymezení tématu:** 2 týdny

**Místo realizace:** v mateřské škole, v přírodě a Arcidiecézním muzeu Olomouc

#### **Záměr tematické části:**

Hlavním záměrem tematické části je seznámení dětí s proměnou podzimní přírody, migrací a životem ptáků. S výtvarným uměním formou návštěvy edukačního programu Kam zaletěl stehlík? v Arcidiecézním muzeu v Olomouci.

#### **Vzdělávací cíle:**

- osvojovat si jednoduché poznatky o světě a životě, o přírodě a jejich proměnách,
- poznat a pojmenovat některé stěhovavé a stálé ptáky,
- s pomocí ptáčka stehlíka seznámit děti s výtvarným uměním.

#### **Očekávané výstupy:**

- dítě by mělo být schopno pojmenovat změny v podzimní přírodě,
- vyhledat barvy podzimu a pojmenovat,
- dokázat rozlišit stěhovavé a stálé ptáky,
- dokázat vyhledat a pojmenovat ptáka stehlíka,
- dokázat naslouchat, soustředit se (při návštěvě muzea),
- dokázat pojmenovat ústřední postavy obrazu (v muzeu),
- vyjádřit svou představivost a fantazii při kresbě obrazu v muzeu.

**Organizační formy:** individuální, skupinová, frontální

**Metody vzdělávání:** slovní, názorně demonstrační, praktické, hra

**Principy vzdělávání:** kooperativní, prožitkové, situační a spontánní učení

## **Pomůcky:**

- interaktivní tabule – prezentace „Stěhovaví a stálí ptáčci“,
- CD s hlasy ptáků,
- výtvarné pomůcky – štětce, temperové barvy, pastelky, tvrdý papír,
- přírodniny – listy stromů,
- brambory, semena slunečnice, mák, ořechy, lněné semínko,
- demonstrační obrázky ptáků, ročních období,
- pracovní listy.

## **Tematický vzdělávací plán (Přikrylovy, 2007):**

<p><b><u>DÍTĚ A JEHO TĚLO</u></b></p> <ul style="list-style-type: none"><li>– PH motivovaná letem ptáků - „Na sýkorky a vrabce“ .</li><li>– PH „Stehlík ztratil čepičku“ .</li><li>– Pečlivost při kreslení pozadí obrazu se stehlíkem – správný úchop kresebného náčiní.</li><li>– Pečlivost při tisku s bramborou – vlaštovky na drátě.</li><li>– Přepis dle předlohy – pracovní list „stehlík“ – starší děti.</li><li>– Přířazování písmen dle předlohy - „vlaštovka, sýkora, stehlík“ – mladší děti.</li><li>– Sbírat barevné listy na vycházce.</li><li>– Hrát si s přírodninami – otiskovat listy.</li><li>– Výroba lojových koulí pro ptáčky .</li><li>– Rozvoj vizuomotoriky – spojování bodů dle předlohy – starší děti.</li><li>– Rozvoj grafomotoriky – let stehlíka.</li><li>– Cvičení motivované letem stehlíka – běh s vyhýbáním.</li></ul>
<p><b><u>DÍTĚ A JEHO PSYCHIKA</u></b></p> <ul style="list-style-type: none"><li>– Pozorně shlédnout prezentaci na interaktivní tabuli „Stěhovaví a stálí ptáčci“.</li><li>– Určovat a vyhledávat v prezentaci stěhovavé ptáky.</li><li>– Rozlišovat stěhovavé i stálé ptáky – s pomocí obrázků v ranním kruhu.</li><li>– Pojmenovat stěhovavé i stálé ptáky – vyhledat ptáčka stehlíka.</li><li>– Umět charakterizovat roční období – alespoň 3 znaky.</li><li>– Určovat správnou velikost – pracovní list stěhovaví a stálí ptáci (menší, větší, největší).</li><li>– Určovat správný počet – pracovní list – vést k osvojení početní řady 1 – 5 – mladší děti.</li><li>– Určovat správný počet - pracovní list – vést k osvojení početní řady 1-10 – starší děti.</li><li>– Poznat a pojmenovat základní barvy – při PH (Stehlík ztratil čepičku), při sběru listů na vycházce.</li><li>– Vytleskávání slabik – jmen ptáků.</li><li>– Soustředěně vyslechnout příběh o Stehlíkovi.</li><li>– Rozvíjet sluchové vnímání – rozlišování zvuků, hlasů (ozvučený obraz v muzeu).</li></ul>
<p><b><u>DÍTĚ A TEN DRUHÝ</u></b></p> <ul style="list-style-type: none"><li>– Ocenit výsledky práce kamaráda – při výrobě lojových koulí, při kresbě obrazu v muzeu.</li><li>– Pomáhat si navzájem – starší děti pomohou mladším s otiskováním brambor a přírodnin.</li></ul>
<p><b><u>DÍTĚ A SPOLEČNOST</u></b></p> <ul style="list-style-type: none"><li>– Citlivě vnímat krásu podzimních barev – míchat temperové barvy a otiskovat listy na podklad.</li><li>– Citlivě vnímat příběh o stehlíkovi.</li><li>– Zapamatovat si píseň „Kos“ – chápat obrazné přirovnání</li></ul>

<ul style="list-style-type: none"> <li>- Upevňovat správnou intonaci a radost ze zpěvu „Vzal vrabeček na taneček sýkorku“.</li> </ul>
<p><b><u>DÍTĚ A SVĚT</u></b></p> <ul style="list-style-type: none"> <li>- Osvojovat si dovednosti spojené s péčí o ptáky, kteří na zimu zůstávají – co přichystáme pro stehlíka?</li> <li>- Osvojovat si jednoduché poznatky o přírodě a jejích proměnách – znaky podzimu.</li> <li>- Poznávat život ptáků, vědět, že někteří odlétají do teplých krajín (říkanka „Vlaštovička“).</li> </ul>

#### 4.1.2.2 Realizace edukačního programu v muzeu umění - Kam zaletěl stehlík?

Jedním z cílů tematického celku *Ptáčku jak zpíváš?* je seznámit děti s pomocí ptáčka stehlíka s výtvarným uměním. Ústředním motivem při realizaci výchovně vzdělávacích činností v prostředí mateřské školy se stává ptáček stehlík. Se stehlíkem se děti setkají při pohybových hrách, v prezentaci na interaktivní tabuli, pracovních listech apod. Jako motivace dětí k návštěvě muzea a seznámení dětí s uměním, poslouží vyprávění učitelky o zvědavém stehlíkovi v ranním komunitním kruhu.

#### Motivace k realizaci programu v mateřské škole

Komunitní kruh – v komunitním kruhu pracujeme s obrázky ptáčků, rozložíme tak, aby si je děti mohly prohlédnout a společně zopakujeme jména ptáčků, které již známe. Děti si postupně vybírají obrázek s ptáčkem, kterého znají a pojmenují jej. Ovšem záměrně chybí ptáček stehlík. Pokud děti samotné nepřijdou na to, že obrázek ptáčka kterého znají chybí, napovíme otázkou:

- *„Děti a já vidím, že nám chybí ještě jeden ptáček, nikdo zatím neřekl jeho jméno, prohlédněte si obrázky a poznáte který chybí?“*
- *„Nevíte? Má červenou hlavičku.“*
- *„Nevíte? Má rád semínka bodláků.“*
- *„Nevíte? Poznáte jej podle hlasu? Pustíme hlas ptáčka z PC.“*
- *„Nevíte? Jeho jméno začíná na S.“*
- *„Nevíte? Jeho jméno končí na K.“* apod.

Dětem pomáháme s tím, aby určily správné jméno ptáčka. *„Děti a já vím, proč ten ptáček s námi není. On byl jistě neposeda a zvědavý, jako jste i vy a chtěl si prohlédnout nová místa, najít nové kamarády a něco nového se i naučit. A proto letěl a letěl až doletěl k jednomu krásnému velkému domu, ve kterém bylo otevřené okno a on se nám v tom domě schoval. Poletuje si tam a moc se mu tam líbí. A my máme velký úkol, musíme jej najít...Pojedeme*



*spolu na výlet, do toho velkého a krásného domu plného vzácných věcí. Ten krásný velký dům se jmenuje muzeum.“*

**Lektorka a autorka programu:** Lenka Trantírková

**Místo realizace:** Arcidiecézní muzeum Olomouc – stálá expozice Ke slávě a chvále II, Obrazárna olomouckých biskupů a arcibiskupů.

**Cílová skupina:** děti z MŠ a žáci 1. třídy ZŠ

**Vzdělávací oblast dle RVP PV:** Dítě a jeho psychika, Dítě a společnost

**Délka programu:** 60 minut

**Cíl programu:** Prostřednictvím ptáčka stehlíka seznámit děti s dvěmi uměleckými díly Madona s rouškou a Madona se zvířaty.

**Pomůcky:**

- samolepící štítky,
- tablet, aplikace (animace obrazu Madona s rouškou a Madona se zvířaty),
- obrázek stehlíka, výřezy stehlíka z obrazu Madona s rouškou,
- papíry A3 s rámem obrazu,
- pastelky, fixy.

**Průběh programu:**

***Úvod:***

V úvodu programu lektorka přivítala děti v ateliéru. Po vzájemném představení si děti vyrobily jmenovky, které si nalepily na viditelné místo tak, aby je mohla lektorka přečíst a oslovovat děti jejich jménem. Také děti seznámila s pravidly, která musí v muzeu dodržovat, v muzeu:

- neběháme,
- nekřičíme,
- na nic nesaháme.

Poté kladla dětem otázky a vedla s dětmi dialog:

- „*Děti a slyšely jste někdy slovo muzeum?*“

- „Víte co je muzeum?“
- „Co můžete v muzeu vidět?“

### **Seznámení dětí s uměleckými díly:**

Po přesunutí z ateliéru do obrazárny se lektorka zaměřila na obrazy *Madona se zvířaty* a *Madona s rouškou*. Nejprve si děti prohlédly obraz *Madona se zvířaty*, na to lektorka kladla dětem otázky koho vidí na obraze, zda ví, jaké jméno má Ježíškova maminka. Zda vidí ptáčka na obraze a jestli ví, jak se ptáček jmenuje a proč má červenou hlavičku. Poté se všichni společně usadili na podložky do kruhu a zhlédli v tabletu ozvučený obraz *Madona se zvířaty*. Na samém konci přelétl stehlík na Ježíška do další místnosti obrazárny. Jedná se o nevelký obraz v rohu místnosti. Lektorka se spolu s dětmi povídá o zhlédnutém ozvučeném obraze v tabletu a poví dětem příběh o stehlíkovi a proč má červenou hlavičku. Nabídne dětem výřez obrazu *Madona s rouškou* a společně v obrazárně hledají stehlíka. U obrazu *Madona s rouškou* o něm diskutují a na závěr děti vyslovily svá přání, kam chtějí aby stehlík zaletěl.



Obr. č. 23: Práce s tabletem – ozvučený obraz (foto Lenka Trantírková)





Obr. č. 24: Práce s tabletem – ozvučený obraz (foto Lenka Trantírková)

***Výtvarný úkol – kresba pozadí obrazu:***

Děti obdrží tvrdý papír formátu A3 s rámem obrazu. Za úkol mají nakreslit pozadí obrazu pro ptáčka stehlíka, kterého si umístily na obraz.



Obr. č. 25: Kresba pozadí obrazu (foto Lenka Trantírková)



Obr. č. 26: Kresba pozadí obrazu (foto Lenka Trantírková)



Obr. č. 27: Kresba pozadí obrazu (foto Lenka Trantírková)

Komentáře dětí ke kresbě obrazu:

*„Nakreslila jsem mu krmítko, aby neměl hlad.“*

*„Já jsem nakreslila náš domeček, protože chci aby u nás stehlík bydlel.“*



„To je domeček co nakreslila xxx já bych chtěla mít také takový a aby u nás stehlík bydlel.“  
„To je moje maminka, u nás na zahradě a my tam máme ptáčky, hodně ptáčků i zvířata,  
hodně zvířat a koně.“



Obr. č. 28: Kresba obrazu – dívka 6 let  
(foto autor)



Obr. č. 29: Kresba obrazu – dívka 6 let  
(foto autor)



Obr. č. 30: Kresba obrazu – dívka 6 let.  
(foto autor)



Obr. č. 31: Kresba obrazu – dívka 5 let  
(foto autor)



Obr. č. 32: Závěrečné fotografování dětí (foto Lenka Trantírková)

### ***Závěrečné zhodnocení programu:***

Na závěr se děti posadily do kruhu na podložky, představily kamarádům své autorské obrazy, popsaly kam jejich stehlík zaletěl. Sdělily spontánně své zážitky a dojmy. Lektorka dětem prostřednictvím zpěvu stehlíka (nahrávka z tabletu) poděkovala za jejich šikovnost a zájem při návštěvě programu. Společně děti vyfotila před obrazem Madony s rouškou.

### **Evaluační - hodnocení programu pedagogem:**

Edukační program „Kam zaletěl stehlík“ úzce navázal na téma realizované v mateřské škole „Ptáčku jak zpíváš?“. Program byl pro děti poutavý. Zapojením tabletů do programu získal zcela jiný a nevšední rozměr. Děti soustředěně zhlédly ozvučený obraz, vracely se k reálnému obrazu a porovnávaly co slyšely. Prostřednictvím ozvučeného obrazu nenásilně rozvíjely sluchové vnímání, které je pro děti předškolního věku důležité. Dokázaly přiřadit některé hlasy k obrazu a tím si rozvíjely zrakové vnímání. Některé děti potřebovaly dopomoc pedagoga s ovládnutím tabletu. Děti s lektorkou komunikovaly bez zábran a tím rozvíjely komunikativní dovednosti. Osvojily si nové pojmy obrazárna a madona vybavily si dále

pojmy se kterými se již setkaly a to Marie, Ježíšek, obraz, ptáček stehlík, seznámily se se dvěma obrazy *Madona s rouškou* a *Madona se zvířaty*. Při kresbě pozadí obrazu mezi sebou komunikovaly, co a jak kreslí a také proč, snažily se i „opisovat“ od kamaráda. Program navštívilo dítě (6 let) se speciálními vzdělávacími potřebami, které mělo v mateřské škole potíže s udržení pozornosti a při narušení jeho osobní zóny docházelo ke konfliktům. Po celou dobu programu pozorně poslouchalo, bylo soustředěné, zapojovalo se do diskuze, bylo zvědavé a mělo směrem k lektorce spoustu otázek například „*Proč mu to udělali? Můžete říct proč! Já to nechápu.*“ – reakce na stehlíka s ukřižovaným Ježíšem. Na základě čehož se mezi dětmi rozvinula diskuze o důvodu ukřižování Ježíše. Podle dětí mu to udělal někdo zlý.

Po návratu do mateřské školy děti v komunitním kruhu kamarádům představili své obrazy a povídaly o tom, co v muzeu pěkného prožily, co nového se naučily. S odstupem času (cca 4 měsíce) v jarních měsících při návratu migrujících ptáků z teplých krajín jsme s dětmi použily stejné demonstrační obrázky ptáčků. Děti i s odstupem času si dokázaly vybavit to, co v muzeu prožily a viděly. Vzpomněly na ptáčka stehlíka, ozvučený obraz, Madonu i Ježíška.

### **4.1.3 Barevné variace**

#### **4.1.3.1 Tematický vzdělávací plán – Jak se cítíš?**

**Integrovaný blok:** Veselé jarní probuzení

**Tematická část:** Jak se cítíš?

**Věková skupina dětí:** 2 – 7 let

**Časové vymezení tématu:** 2 týdny

**Místo realizace:** v mateřské škole, Trojlodí, Kabinet a Salon v Moderním muzeu umění v Olomouci

#### **Záměr tematické části:**

Hlavním záměrem tematické části je seznámení dětí prostřednictvím knihy Ferda a jeho mouchy s emocemi. S výtvarným uměním formou návštěvy edukačního programu Barevné variace v Muzeu moderního umění v Olomouci.

**Vzdělávací cíle:**

- rozvoj pohybových dovedností,
- rozvíjet komunikační dovednosti – vést dialog,
- osvojovat si jednoduché poznatky o lidských emocích,
- rozvíjet schopnosti a dovednosti vyjádřit své pocity a prožitky,
- poznat a pojmenovat základní barvy a některé doplňkové,
- rozvíjet tvořivost,
- prostřednictvím návštěvy edukačního programu v muzeu seznámit děti s uměním.

**Očekávané výstupy:**

- naslouchat druhým a respektovat pravidla chování,
- poznat a pojmenovat základní a některé doplňkové barvy,
- poznat, porozumět a charakterizovat jednotlivé emoce,
- uvědomovat si citové prožitky (příjemné i nepříjemné),
- zvládat lokomoci při pohybových činnostech,
- vyjádřit svou fantazii a tvořivost při výtvarných činnostech,
- dokázat charakterizovat umělecká díla,
- vnímat umělecké podněty a dokázat zhodnotit své zážitky.

**Organizační formy:** individuální, skupinová, frontální

**Metody vzdělávání:** slovní, názorně demonstrační, praktické, hra

**Principy vzdělávání:** kooperativní, prožitkové, situační a spontánní učení

**Pomůcky:**

- kniha Ferda a jeho mouchy,
- hračky - plyšový Ferda a plyšové mouchy,
- pracovní listy,
- ploché štětce, temperové barvy, čtvrtky,
- barevné geometrické tvary,
- zvukové pexeso,
- hmatové pexeso,
- Orffovy hudební nástroje – činelky, ozvučná dřívka, triangl.

## Vzdělávací plán (Příkrylovy, 2002, 2009) :

### **DÍTĚ A JEHO TĚLO**

- PH motivovaná letem barevných much - „Najdi barvu“ .
- PH „Moucha do domečku“ .
- PH „Na barvičky“ (rozdělit se na povel do skupin dle barev).
- Ovládat vizuomotoriku – koordinace ruky a oka – dokresli druhou polovinu obrázku (smajlík).
- Dbát na správný špetkový úchop při kreslení i malování.
- Dbát na správný přítlak na podložku při kreslení a malování.
- Vykreslit pečlivě obrázky – omalovánky Ferda a mouchy, barevný kruh v muzeu.
- Opakovat pohyb při hře na hudební nástroje v muzeu – dle pokynů lektorky.
- Samostatnost při uklidu pomůcek a hraček, ukládat věci na své místo, umět udržet pořádek.
- Uvolňovací cviky zápěstního kloubu – let mouchy.
- Procvičit hmatové vnímání - hmatové pexeso.

### **DÍTĚ A JEHO PSYCHIKA**

- Soustředěně vyslechnout pohádky o Ferdovi a jeho mouchách.
- Určovat a přiřazovat jednotlivé emoce k Ferdovým mouchám.
- Vyjádřit slovně samostatně myšlenky, pocity – jak se cítíš?.
- Vyjádřit s pomocí pantomimy emoce – emoční kostka.
- Pojmenovat mouchy – vyhledat a pojmenovat mouchy.
- Umět charakterizovat emoce – důvěra, hněv, osamocení, radost, smutek, strach, zvědavost, žárlivost.
- Uvědomit si příjemné a nepříjemné citové prožitky a dokázat vyjádřit s pomocí barev – přiřazování smajlíků do barevného kruhu.
- Třídít a přiřazovat barvy dle určitého pravidla – tvorba obrazu s Bohumilem Kubištou.
- Upevňovat správný počet, určovat správný počet – pracovní list (spočítej a zapiš správný počet).
- Určovat správný počet – pracovní list – více/méně.
- Upevňovat rozlišování geometrických tvarů.
- Poznat a pojmenovat základní barvy – při PH.
- Sluchově rozlišit počet slabik – názvy emocí (much).
- Určovat první a poslední hlásku ve slově.
- Rozvíjet sluchové vnímání – rozlišování zvuků – zvukové pexeso.
- Poznávat základní barvy – mícháním barev poznávat barvy doplňkové.
- Projednat zájem o knihy, hledat zdroj informací.

### **DÍTĚ A TEN DRUHÝ**

- Ocenit výsledky práce kamaráda – při společných činnostech (v muzeu i MŠ).
- Jak si hrajeme s ostatními, umíme být k sobě ohleduplní, umíme si pomoci – dialog nad jednotlivými příběhy z knihy Ferda a jeho mouchy.
- Učit se řešit konflikt slovem, samostatně hledat řešení při sporu s kamarádem.
- Jak se chováme v mateřské škole a v muzeu – co nám vadí, co nás ruší apod. (nekričíme, neběháme...).

### **DÍTĚ A SPOLEČNOST**

- Vyjádřit vlastní fantazii při malbě obrázku – jak se cítím (malba temperou).
- Malovat samostatně barvami – míchat odstíny – všimnout si proměny barev.
- Seznamovat se prostřednictvím návštěvy muzea s uměním.
- Probouzet výtvarnou fantazii při tvorbě obrazu s Bohumilem Kubištou.
- Poslechnout příběhy z knihy Ferda a jeho mouchy.
- Poslechnout a prožít kreslenou hudbu z obrazu.
- Upevňovat dovednost hrát na hudební nástroje – „Hra na ztracenou melodii“ – s pomocí činelků, ozvučných dřívěk, trianglu.

## DÍTĚ A SVĚT

- Vzbudit touhu po budoucím čtení – co pěkného se můžeme v knize dovědět? Co můžeme s knihou prožít?
- Jak se střídají roční období – charakteristické barvy ročních období.
- Proč si musíme vzájemně pomáhat – co je povinností dětí a dospělých.
- Jakou moc má úsměv? Sluší nám úsměv? Co úsměv vyjadřuje?

### 4.1.3.2 Realizace edukačního programu v muzeu umění - Barevné variace

Motivem k realizaci tematického celku *Jak se cítíš?* se stali žabák Ferda a jeho osm malých barevných much. Mouchy představují jednotlivé emoce zelná důvěru, červená hněv, tmavě zelená osamocení, oranžová radost, šedá smutek, hnědá strach, modrá zvědavost, žlutá žárlivost. S žabákem a mouchami se děti setkají při pohybových hrách, v pracovních listech, při čtení pohádek o jednotlivých mouchách-emocích z knihy Ferda a jeho mouchy, při plnění úkolů z knihy. Jako motivace dětí k návštěvě muzea a seznámení dětí s uměním, poslouží vyprávění žabáka Ferdy v ranním komunitním kruhu.

#### Motivace k realizaci programu v mateřské škole – komunitní kruh

Komunitní kruh – v komunitním kruhu pracujeme s plyšovým žabákem Ferdou a plyšovými mouchami. Ferda promlouvá směrem k dětem „*Děti již znáte všechny mé mouchy, ale rád bych vám ještě ukázal to, co vám v mateřské škole ukázat nemohu. Ale nemohu vás s sebou vzít všechny. Vím, že některé budete smutné (ukážeme dětem šedou mouchu představující smutek), že se mnou nemůžete jet na výlet a něco nového se přiučit. Ale nebuďte smutní, příště pojedete i vy. Rád bych dětem ukázal, že i malíři měli své mouchy, stejně jako já a proto se za nimi s dětmi do muzea vypravíme.*“

**Lektorka programu:** Terezie Čermáková

**Místo realizace:** Muzeum umění Olomouc

**Cílová skupina:** děti z MŠ a žáci 1. třídy ZŠ

**Vzdělávací oblast dle RVP PV:** Dítě a jeho tělo, Dítě a jeho psychika

**Délka programu:** 60 minut



**Cíl programu:** Prostřednictvím obrazů malířů expresionismu seznámit děti s působením barev na lidské vnímání a psychiku.

**Pomůcky:**

- emoční kostka,
- barevné kartičky, kartičky se smajlíky,
- pracovní listy,
- pastelky,
- barevné výseky, barevný kruh,
- výsek postavy z obrazu Bohumila Kubišty,
- barevné tubusy,
- barevná partitura.

**Průběh programu:**

***Úvod***

V úvodu programu lektorka přivítala děti v suterénu muzea. Po vzájemném představení děti seznámila s pravidly, která musí v muzeu dodržovat. V muzeu:

- neběháme,
- nekřičíme,
- na nic nesaháme.

***Seznámení dětí s uměleckým dílem***

Po přesunutí do lektorské místnosti - salonu se společně s dětmi usadila do kruhu na podložky a vedla s dětmi dialog. Sdělila dětem, jaký ten program který navštívily bude, že bude celý barevný. Požádala děti, aby jí sdělily zda nějaké barvy znají a znají i jejich jména. *„Náš svět je barevný, pokud se děti rozhlédnete, uvidíte barvy všude kolem vás. Ovšem každá barva na nás nějak působí, některá v nás vyvolá smutek, jiná smích a některá vůbec nic. To co v nás barva může vyvolat, to jak se cítíme se nazývají emoce.“*



Obr. č. 33: Úvodní kruh – dialog s dětmi (foto autor)

Ukázala dětem kostku na které byly znázorněny emoce. Následně měly děti za úkol popsat a předvést emoce, které vybraly na emoční kostce.



Obr. č. 34: Ztvárnění emocí dětmi (foto autor)

Lektorka dětem ukázala kartičky s barvami a dětem zadala úkol: „*Popřemýšlejte a rozhlédněte se kolem, zda se někde v místnosti tyto barvy nachází. A popište kde se barvy vyskytují – červená jako polštář...*“



Obr. č. 35: Určování barev (foto autor)

Následně dětem předvedla na ukázkách míchání barev, jaké odstíny smícháním jednotlivých barev vzniknou.



Obr. č. 36: Ukázka míchání barev (foto autor)

V pracovním listu dostaly děti za úkol vykreslit s pomocí pastelek příslušná políčka – jaká barva vznikne smícháním červené a modré barvy, žluté a zelené barvy, žluté a červené barvy.



Obr. č. 37: Pracovní list – míchání barev (foto autor)

Po splnění úkolu lektorka připravila barevný kruh, děti porovnaly své pracovní listy s barevným kruhem, zda vykreslily správně barevná políčka. Vedla s dětmi dialog na téma barvy a emoce, děti obdržely kartičky se smajlíky vyjadřující jednotlivé emoce, které přiřadily k jednotlivým barvám.



Obr. č. 38: Barevný kruh (foto vlastní)





Obr. č. 39: Přirázování emocí (foto autor)

Následně dětem lektorka ukázala obrázek pana Bohumila Kubišty a zeptala se, jak na děti obrázek působí. Děti společně odpověděly „smutně.“



Obr. č. 40: Obrázek pana Bohumila (foto autor)

Lektorka se společně s dětmi přesunula k autoportrétu (Vlastní podobizna v heveloku) Bohumila Kubišty, kde měly děti za úkol vytvořit vlastní obraz s panem Bohumilem a doplnit do něj barvy.



Obr. č. 41: Zadávání úkolu (foto autor)



Obr. č. 42: Tvorba obrazu s panem Bohumilem (foto autor)

Po přesunutí do další části muzea se děti setkaly s kreslenou hudbou z obrazu, vyslechly jak nakreslená hudba z obrazu zní. Na závěr, inspirováni zhudebněnými obrazovými partiturami Miroslava Ponce, vytvořily děti malý orchestr a s pomocí „*hudebních nástrojů*“ (barevných tubusů) ozvučily vystavený obraz dle pokynů lektorky.



Obr. č. 43: Ozvučení obrazu dětmi (foto autor)

### ***Závěrečné zhodnocení programu***

Na závěr se děti společně posadily do kruhu sdělily lektorce své dojmy a zážitky z programu. Lektorka poděkovala dětem za návštěvu a jejich šikovnost a s dětmi se rozloučila.

### **Evaluace – hodnocení programu pedagogem**

Edukační program „*Barevné variace*“ úzce navázal na téma realizované v mateřské škole „*Jak se cítíš?*“. Některé děti navštívily programy v muzeu již předchozím období, pro čtyři děti se jednalo o první návštěvu. V úvodu programu byly některé děti nejprve ostýchavé, ale svou přirozeností si lektorka získala jejich důvěru a bez potíží se poté zapojily do nabízených činností. Soustředěně vyslechly lektorku a snažily se dbát veškerých jejích pokynů. V první části programu se děti seznámily s emocemi, dokázaly ztvárnit emoce z emoční kostky i když nejprve byly rozpačité, stydlivé. S mícháním barev měly děti zkušenosti již z mateřské školy, ale nikdy neviděly pomůcku (barevný kruh) se kterou se setkaly v průběhu programu. Zopakovaly si základní i doplňkové barvy z kruhu. Přiřazování smajlíků k jednotlivým barvám v kruhu zvládly bez potíží, vyjádřily i proč k dané barvě smajlík přiřadily „*Smutný smajlík na žlutou-nemám ráda žlutou, nelíbí se mi, mám ráda oranžovou.*“, „*Veselý smajlík na modré-rád plavu ve vodě, ona je modrá, proto mám modrou rád.*“, „*Smutný smajlík na červené-vypadá jak krev, mě tekla krev a bolelo to, protože jsem spadl a proto je smutná.*“ Při zhlédnutí autoportrétu Bohumila Kubišty vyjádřily své pocity „*Pán je smutný.*“, „*Něco se mu asi stalo, že je tak smutný.*“, „*Já se ho bojím.*“ Ale také děti

napadlo, kdyby byl opravdový, že by ho mohly rozveselit. Do tvorby pozadí obrazu s panem Bohumilem se vrhly s nadšením, neustále barvy přemísťovaly, domlouvaly se a vzájemně spolupracovaly, opravovaly kamarády, že taková barva tam nepatří apod. Kreslená hudba z obrazu byla pro děti něčím zcela novým a neobvyklým. Zapojením dětí do malého orchestru bylo velkým překvapením nejen pro děti. I když byly děti nejprve spíše zaskočené a nějakou chvíli trvalo, než princip hry na hudební nástroje (tubusy) pochopily, nakonec děti zaujala natolik, že ji několikrát opakovaly a kdyby to bylo možné, tubusy by si i odnesly. Pro mne pedagoga byl program velkou inspirací k dalším činnostem realizovaných v mateřské škole. S dětmi jsme vytvořily vlastní partituru, vyrobily hudební nástroje a zahrály jsme dětem, které na program nebyly přítomny malý koncert.

## **4.2 Muzeum v mateřské škole**

V této části diplomové práce se budeme věnovat plánování a následné realizaci edukačního programu v prostředí vybrané mateřské školy, ve které není výchova uměním součástí vzdělávání. Cílem navrženého edukačního programu je začlenit výchovu uměním do vzdělávání v mateřské škole.

Nalézt mateřskou školu nebylo vůbec obtížné, vybrali jsme mateřskou školu vesnického typu vzdálenou 24 km od Olomouce. Jedná se o veřejnou mateřskou školu náležející pod základní školu jejímž zřizovatelem je místní obec. V mateřské škole pracuje 6 učitelek z toho vedoucí učitelka s vysokoškolským vzděláním bakalářského stupně v oboru předškolní pedagogiky, jedna učitelka se středoškolským vzděláním v oboru předškolní a mimoškolní pedagogiky, jedna učitelka s vysokoškolským vzděláním bakalářského stupně v oboru předškolní pedagogiky, tři učitelky bez potřebné kvalifikace (kvalifikaci si doplňují studiem na SPgŠ a VOŠ) a asistentka pedagoga se středoškolským vzděláním. Mateřská škola je trojtřídní, s kapacitou 56 dětí, věkovým rozpětím od 3 do 7 let, třídy jsou věkově smíšené tedy heterogenní. Vzdělávání je uskutečňováno dle ŠVP pod názvem „S čápem Čendou poznáváme svět“ se zaměřením na ekologii.



Schéma integrovaných bloků ŠVP „S čápem Čendou poznáváme svět“ znázorněné na obr. č. 44.



Obr. č. 44: Schéma integrovaných bloků ŠVP „S čápem Čendou poznáváme svět“ (ŠVP PV, 2014).

Integrované bloky vzdělávacího obsahu ŠVP jsou zpracovány flexibilně a učitelky při plánování vzdělávání vychází z charakteristik těchto integrovaných bloků, stanovených rámcových cílů a očekávaných výstupů. Dále tyto integrované bloky rozpracovávají v třídních vzdělávacích programech a v tematických vzdělávacích plánech již do konkrétní vzdělávací nabídky činností se závěrečnou evaluací.

Samotné realizaci programu předcházelo studium ŠVP, TVP, vzdělávacích plánů, zápisů realizovaných činností v třídní knize, shlédnutím výtvarných prací dětí. Pozorováním dětí při výtvarných a řízených činnostech.

#### 4.2.1 Tematický vzdělávací plán – Těšíme se na Ježíška

**Integrovaný blok:** Slavíme s Čendou, poznáváme tradice a zvyky

Hlavním záměrem integrovaného bloku je vést děti k poznávání kořenů ve společenství lidí, seznámení s kulturním dědictvím a tradicemi.

**Tematická část:** Těšíme se na Ježíška

**Podtéma:** Madona s Ježíškem

**Věková skupina dětí:** 4 – 7 let

**Časové vymezení tématu:** 1 – 2 týdny

**Místo realizace:** v mateřské škole

**Záměr tematické části:**

Hlavním záměrem tematické části je seznámení dětí s tradicí vánočních svátků a prostřednictvím výtvarného umění se sochařstvím, konkrétně se sochou Madony s Ježíškem.

**Vzdělávací cíle:**

- seznámení s lidovými tradicemi,
- vytvoření vztahu k základním hodnotám naší společnosti,
- rozvíjet výtvarné dovednosti,
- osvojovat si jednoduché poznatky o výtvarném umění,
- seznámení s uměním v mateřské škole.

**Očekávané výstupy:**

- pojmenovat jednotlivé charakteristické znaky Vánoc,
- koordinovat lokomoci, sladit pohyb s hudbou,
- vnímat a rozlišovat s pomocí smyslů,
- naslouchat druhým,
- dodržovat předem dohodnutá pravidla,
- porozumět slyšenému - reprodukovat děj pohádky,
- záměrně se soustředit na činnost,
- vyjádřit svou fantazii a tvořivost při výtvarných činnostech,
- dokázat charakterizovat umělecká díla.

**Organizační formy:** individuální, skupinová, frontální

**Metody vzdělávání:** slovní, názorně demonstrační, praktické, hra

**Principy vzdělávání:** kooperativní, prožitkové, situační a spontánní učení

## **Pomůcky:**

- vánoční cukroví, koření, ovoce, jehličí,
- 3D model betléma,
- nůžky, tvrdé papíry, tužky, krepový papír, lepidlo, výseky,
- plastelína,
- pracovní listy,
- demonstrační obrázky vánočních tradic.

## **Tematický vzdělávací plán (Přikrylovy, 2002):**

<p><b><u>DÍTĚ A JEHO TĚLO</u></b></p> <ul style="list-style-type: none"><li>– Koordinovat lokomoci - sladit pohyby s hudbou – píseň „Vítejme Vánoce“.</li><li>– Poznáš vůni? – jehličí, jablko, hřebíček, pomeranč, cukroví.....</li><li>– Poznáš dle chuti? – cukroví, perníček, pomeranč....</li><li>– Střídat obměnu chůze, běhu, skoků, lezení na signál a s předmětem v ruce.</li><li>– Správná technika stříhání při použití nůžek – vystřihování baněk .</li><li>– Rozvoj jemné motoriky – stříhání, skládání krepového papíru na baňky, stříkání vody s pomocí rozprašovače (malování krepovým papírem).</li><li>– Rozvoj jemné motoriky – obkreslování šablony tužkou – správný úchop a přítlak tužky na podložku.</li><li>– Rozvoj jemné motoriky- kreslení dopisu pro Ježíška – správný úchop kresebného náčiní.</li><li>– Skládání puzzle – 3D model Betléma.</li><li>– Rozvoj jemné motoriky – modelování sochy.</li><li>– Rozvoj zrakového vnímání – PH vyhledej soše její stín.</li><li>– Rozvoj vizuomotoriky – PL vyhledej a vykreslí písmena MADONA.</li><li>– PH na sochy.</li></ul>
<p><b><u>DÍTĚ A JEHO PSYCHIKA</u></b></p> <ul style="list-style-type: none"><li>– Vyjádřit samostatně přání – Jaké je mé přání, co bych si přál pod stromeček? Co bych si přál pod stromeček ve školce?</li><li>– Hledat podstatné znaky, společné znaky, rozdíly – pracovní list.</li><li>– Vyhledat a určit správný počet – početní řada 1-8 – přiřazování.</li><li>– Rozvíjet zrakové vnímání – PL - vyhledej soše její stín.</li><li>– Třídít hračky do poliček, do šuplíků, provádět úklid pomůcek – předvánoční úklid hraček a pomůcek.</li><li>– Osvojit si a samostatně reprodukovat jednoduchou báseň „Vánoční stromeček“.</li><li>– Třídít, přiřazovat a skládat puzzle – sochy.</li></ul>
<p><b><u>DÍTĚ A TEN DRUHÝ</u></b></p> <ul style="list-style-type: none"><li>– Prožívat radost z možnosti splnit přání druhých. Umím plnit přání svých nejbližších a vím, co si přejí? Umím připravit překvapení pro své nejbližší doma, pro své kamarády?</li><li>– Záleží na tom, jak drahý dárek dostaneme, nebo je hodnotnější obdarování z lásky? Zasloužíme si dárky? Máme se rádi? Umíme to dát najevo?</li></ul>
<p><b><u>DÍTĚ A SPOLEČNOST</u></b></p> <ul style="list-style-type: none"><li>– Dekorační výzdoba třídy, zdobení vánočního stromečku, stolečků....</li><li>– Seznamovat se s vánočními tradicemi a zvyky – pouštění lodiček, házení botou, krájení jablka, hledání zlatého prasátka, zapalování františka (projektový Štedrý den v MŠ).</li></ul>

- Prožívat radostně předvánoční čas pohádkami - „Čertovské pohádky“ (Jan Teufel).
- Poslech koled a vánočních písní, učit se některé z nich podle přání dětí - „Štědrý večer nastal“, „Stojí vrba košatá“, „Stromečku vstávej“, „Vítejme Vánoce“...
- Četba příběhu „Vánoce“ a „Štědrý den“ z knihy Čekání na Vánoce.
- Vyzdobit stín sochy, zaplnit celou plochu.
- Nabarvit s pomocí vlastní fantazie sochu.

### **DÍTĚ A SVĚT**

- Jaké máme tradice Vánoc a proč je dodržujeme? Mají všichni lidé domov? Proč by neměl nikdo na Vánoce zůstat sám? Jak to jde zařídit v rodině, ve svém okolí? – Co jsou bohaté Vánoce? Je bohatství jen v penězích?
- Jak se lidé k sobě chovají o Vánocích? – Máme se rádi? Umíme být na sebe hodní po celý rok?
- Jak je to s vánočními stromečky, jak je zdobíme, jaká je nejkrásnější vánoční ozdoba?
- Jak se zachováme ke stromečku, když Vánoce skončí?
- Proč nezapomínáme na zvířátka o Vánocích? Jak se staráme o ptáčky?

#### **4.2.1.1 Realizace programu v mateřské škole – Madona s Ježíškem**

Podtéma „*Madona s Ježíškem*“ plynule navazuje na činnosti realizované během tematického celku „*Těšíme se na Ježíška*“ uskutečněné v mateřské škole v předvánočním adventním čase. Madona s Ježíškem k tomuto období neodmyslitelně patří, a proto jsme realizaci programu zvolili právě v tomto období.

#### **Příprava a organizace činností**

**Organizační formy:** individuální, skupinová, frontální

**Metody vzdělávání:** slovní, názorně demonstrační, praktické, hra

**Principy vzdělávání:** kooperativní, prožitkové, situační a spontánní učení

**Cílová skupina:** děti ve věku 4 - 6 let

**Cíl programu:** Prostřednictvím Madony s Ježíškem seznámit děti s výtvarným uměním, konkrétně se sochařstvím.

#### **Pomůcky:**

- zalaminované obrázky madon,
- pracovní listy,
- zalaminované obrázky korun,
- plastelína, samotvrdnoucí hmota,

- temperové barvy,
- krepový papír,
- štětce, lepidla,
- bílé fixy,
- plastové držáky.

### **Dílčí cíle:**

- prostřednictvím Madony s Ježíškem seznámit děti s výtvarným uměním,
- na základě osvojených dovedností budeme u dětí rozvíjet zrakové vnímání, matematické představy, komunikační dovednosti, tvořivost, jemnou motoriku,
- děti získají povědomí o tom, že k tvorbě můžeme využít různých materiálů.

### **Očekávané výstupy:**

- vyjádřit svou představivost a fantazii při výtvarných činnostech,
- experimentovat s barvami při barvení soch a korun,
- charakterizovat kdo je sochař, co je socha,
- pojmenovat a charakterizovat kdo je Madona, Ježíšek,
- uvědomit si, že umělecká díla mohou mít mnoho podob, mohou vznikat různým způsobem,
- rozlišovat a přiřazovat stíny, písmena – s pomocí zrakového vnímání,
- soustředěně poslouchat četbu pohádky a porozumět slyšenému.

### **Motivace**

Komunitní kruh – s dětmi se pohodlně usadíme do komunitního kruhu a přečteme příběh z knihy Čekání na Vánoce. Po vyslechnutí motivačního příběhu vyzveme děti, aby sdělily zda ví, jak se jmenuje Ježíškova maminka (pokud pozorně poslouchaly, v příběhu jméno zaznělo) a vedeme s dětmi dialog. Poté klademe dětem otázky:

- „Víte, jak Marie vypadá?“
- „Jak vypadá Ježíšek?“
- „Jak jinak se říká Marii?“

Poté ukážeme postupně dětem obrázky šesti Madon a necháme děti, aby si je prohlédly. Zeptáme se, zda si všimly, v čem jsou madony odlišné:

- „Má barevný plášť.“

- „Tahle nemá oči.“
- „Mně se líbí ta veliká koruna, vypadá jako sluníčko.“
- „Ježíšek nemá oblečení, musí mu být zima.“
- „Já vidím, že má miminko plínku.“
- „Viděla jsem na obrázku v kostele, chodím tam s maminkou také Ježíška a Marii.“

Sdělíme dětem, jak se jednotlivé Madony jmenují. Také vysvětlíme, že se jedná o fotografie, ale Madony na fotografii ve skutečnosti nejsou ploché, ale jsou to sochy.

A my se vydáme do místního kostela podobnou sochu hledat. Vezmeme s sebou i obrázky, abychom zjistili, zda se některá ze soch v kostele nachází. V kostele se usadíme a budeme hledat Madonu s Ježíškem. V kostele se nachází malá soška Marie s Ježíškem od neznámého autora. Ukřižovaný Ježíš na kříži a dva andělé. Zeptáme se dětí, zda poznaly, z čeho jsou sochy vyrobeny.

- „Já si myslím, že je ze železa, je taková černá.“
- „Je z plastelíny, jak máme plastelínu ve školce.“
- „Mně se líbí ten anděl, ale je takový starý a možná je také z plastelíny.“

Vysvětlíme, že umělci, kteří je tvořili, použili různé materiály, a když je socha dřevěná jako je ukřižovaný Ježíš na kříži, tak umělec musel dřevo otesat, ořezat aby taková krásná socha vznikla. Ale sochy mohou vzniknout i tím, že umělec je vymodeluje např. z hlíny. My si ve školce zahrajeme na sochaře a sochu vyzkoušíme vymodelovat.

### **Sochy**



Obr. č. 45: Madona – chlapec 4 roky.



Obr. č. 46: Madona – dívka 5 let.



Obr. č. 47: Madona – dívka 6 let.



Obr. č. 48: Madona – dívka 7 let



Obr. č. 49: Madona – dívka 6 let



Obr. č. 50: Madona – dívka 5 le



Obr. č. 51: Madona – dívka 5 let



Obr. č. 52: Madona – chlapec 5 let  
(foto autor)

Děti v mateřské škole modelovaly sochy s nadšením, některým se nedařilo modelovat malé části, snažily se navzájem si pomáhat.

- „Pomohla jsem udělat XXX oči na sochu a pusy, on to neumí, naše sochy jsou sestry.“
- „Mně se nepovedl Ježíšek a pak mi ze sochy upadl, špatně jsem ho přidělala, je to těžké ho přidělat.“
- „Já jsem udělala dvě madony i pro brášku, moc mě to bavilo.“
- „Bavilo mě sochu barvit, ale upadla mi koruna.“

Po vyschnutí sochy nabarvily temperovými barvami. Některé děti se snažily kopírovat kamarády v barevnosti soch.

### **Koruny**

K dalším činnostem děti motivujeme opět s pomocí obrázků Madon, obrázky rozložíme a požádáme děti, aby si sochy důkladně prohlédly a pokusily se najít něco, co některé z Madon schází. Děti byly bystré a záhy přišly na to, že ne všechny Madony mají korunu.

- „Ona na hlavě něco má, ale asi to není koruna.“
- „Vypadá to jako čepice, ale nevím co to je.“
- „Ony mají koruny jako princezna, chtěla bych také takovou korunu.“

Děti vyrobily papírové koruny, které barvily temperovými barvami a zdobily kuličky z pomačkaného krepového papíru.





Obr. č. 53: Výroba papírových korun (foto autor)



Obr. č. 54: Zdobení papírových korun (foto autor)



Obr. č. 55: Koruny pro Madonu (foto autor)

### ***Stínohry***

S dětmi pracujeme s obrázky a stíny Madon ve velikosti A3. V herně rozložíme nahodile po zemi obrázky a děti mají za úkol vyhledávat a přiřazovat stíny k obrázkům. Poté vypracují pracovní list, spojují Madony se svými stíny.



Obr. č. 56: Přiřazování stínů (foto autor)

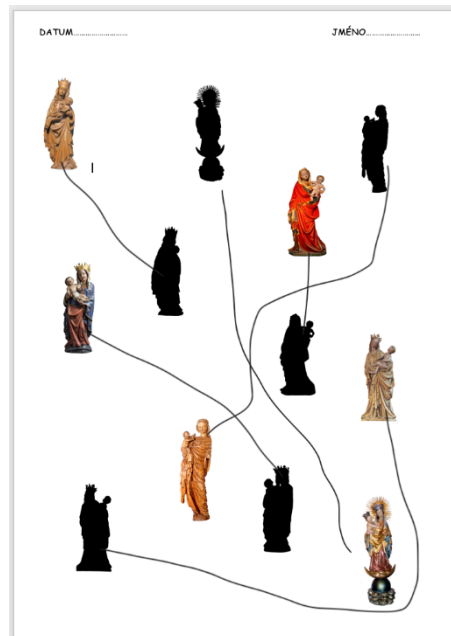

Obr. č. 57: Pracovní list (foto autor)

### ***Puzzle***

Rozdělíme děti do šesti skupin a rozložíme v herně na zemi rozstříhané obrázky Madon. Každý dílek je opatřen na zadní straně značkou (barevným geometrickým tvarem), děti nejprve vyhledávají dílky obrázku dle značky a poté skládají samotný obrázek.



Obr. č. 58: Puzzle (foto autor)

### ***Vykreslování***

Děti měly za úkol samostatně vypracovat pracovní list, najít písmena MADONA a jednotlivá písmena dle předlohy vykreslit.

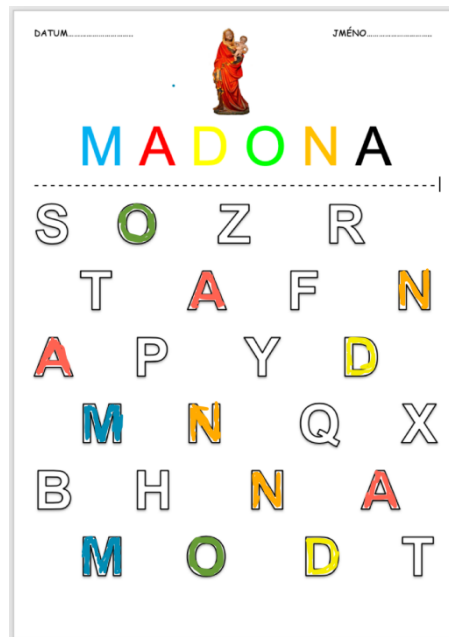

Obr. č. 59: Pracovní list (foto autor)

### ***Počítání***

Při vypracování pracovního listu měly děti za úkol zapsat správný počet (libovolným způsobem) Madon do mřížky.

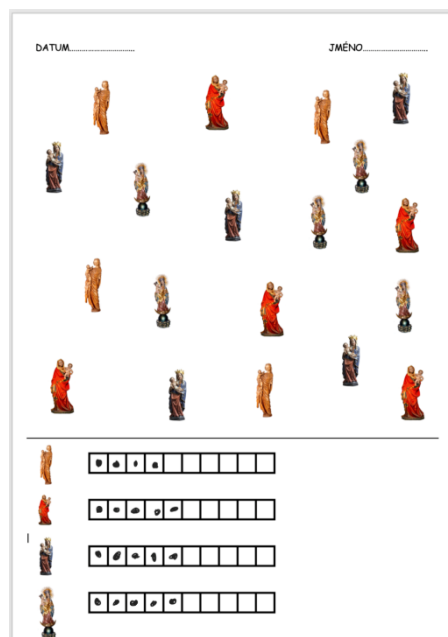

Obr. č. 60: Pracovní list (foto autor)



## ***Dokreslování***

Děti měly za úkol dokreslit stíny Madon.

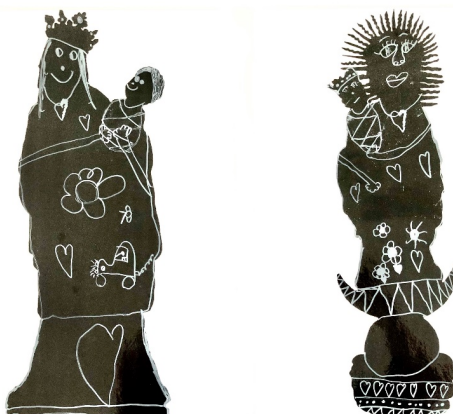

Obr. č. 61: Dokreslování stínů Madon (foto autor)

## ***Činnosti dle výběru dětí***

V ranních činnostech, po příchodu do mateřské školy měly děti možnost s pomocí plastelíny ozdobit korunu. Jednalo se o jednu z mnoha nabídek činností, které si děti mohly vybrat a věnovat se jí i kdykoli během dne. Další činnosti bylo skládání korun pro Madonu z PET vršků. Osvojení početní řady 1-8 s pomocí pracovních listů. Volná kresba, vykreslování omalováněk.



Obr. č. 62: Modelování ozdob na koruny (foto autor)



Obr. č. 63: Zdobená koruna – dívka 6 let.  
(foto autor)



Obr. č. 64: Zdobená koruna – dívka 6 let  
(foto autor)



Obr. č. 65: Zdobená koruna – dívka 4 roky  
(foto autor)



Obr. č. 66: Zdobená koruna – dívka 5 let  
(foto autor)



Obr. č. 67: Skládání korun z PET vršků (foto autor)

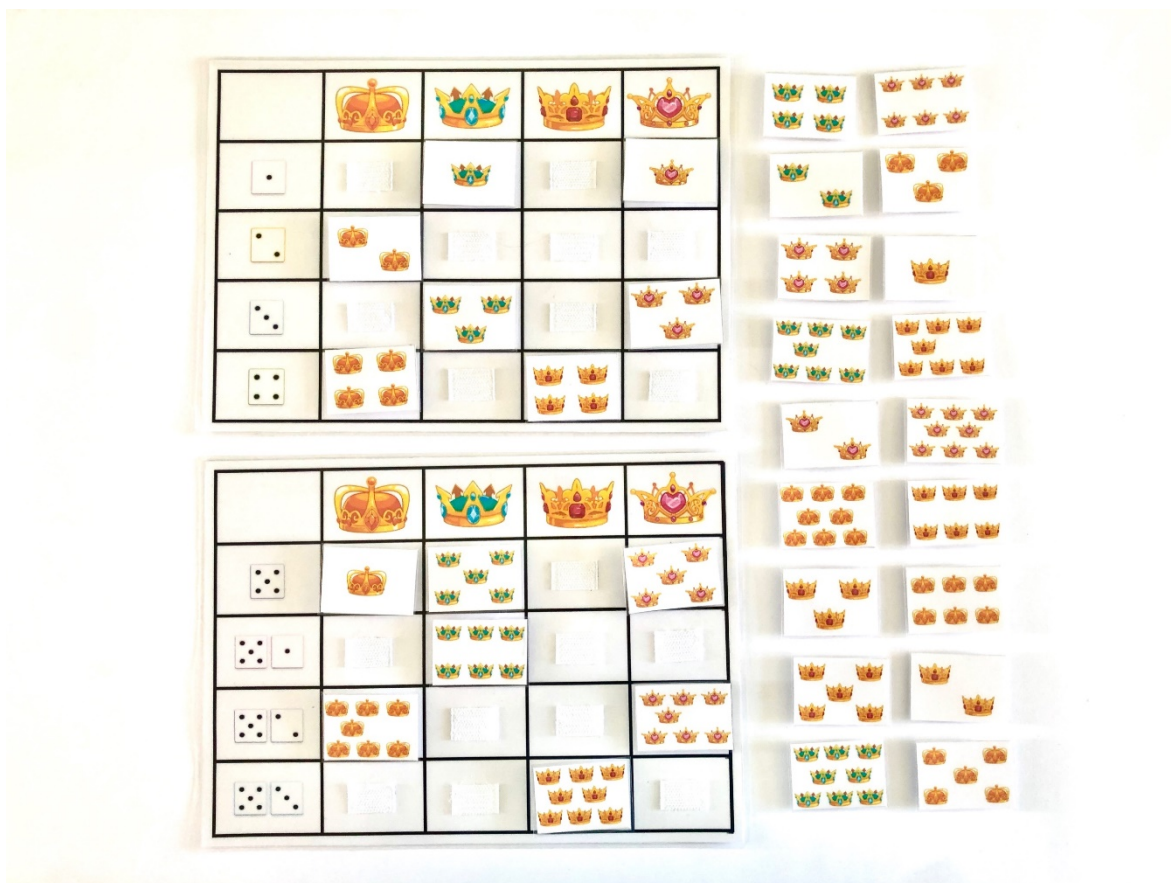

Obr. č. 68: Pracovní list – osvojení početní řady 1-8 (foto autor)

### Zhodnocení programu dětmi

Závěrečné zhodnocení programu dětmi probíhalo v ranním komunitním kruhu. Děti postupně představily svá díla. Zhodnotily co se jim dařilo, které činnosti je bavily, co se jim nepovedlo.

- „Nebavilo mě to modelování, umím jenom koule. XXX má hezkou Madonu, také bych takovou chtěla, ale neumím to.“
- „Nejvíce mě bavilo všechno, asi se mi nejvíce povedla koruna, u sochy mi upadlo miminko, tak jsem byla smutná.“
- „Pořád mi upadávaly ty ozdoby z koruny, špatně jsem je přilepil, ale bavilo mě to, hlavně barvení, maluju rád.“
- „Nešlo mi stříhat nůžkama, to mě nebavilo, povedla se mi Madona, bavilo mě modelovat ozdoby na koruny.“



Po vzájemném zhodnocení jsme děti pochválili za jejich šikovnost. *„Vůbec nevadí, že se vám něco nepovedlo, nebo vám něco nešlo, důležité je, že jste si vyzkoušeli jaké to je být umělcem. Stali jste se na chvíli malými umělci, sochaři i malíři. Umělci rádi svá díla ukazují i jiným lidem, vystavují je v muzeu. Ale my do muzea nepojedeme vaše díla vystavit, my si ve školce společně muzeum vytvoříme. Vystavíme vaše díla a uspořádáme pro vaše rodiče a kamarády výstavu.“* Společně s dětmi jsme vystavili všechny jejich díla na chodbě mateřské školy. Děti vystavily všechna svá díla na chodbě mateřské školy. Představily svá díla rodičům i kamarádům z vedlejších tříd. Reakce rodičů na výstavu byla velmi pozitivní.

### **Evaluace – hodnocení programu pedagogem**

Program *„Madona s Ježíškem“* úzce navázal na tematický celkek *„Těšíme se na Ježíška“* a prolínal se ním. Pro některé děti se jednalo o první cílené setkání s uměním. V průběhu realizace programu byly děti zvědavé, zapojily do nabízených činností a snažily se, i když některé činnosti jim činily potíže. Upevnily si pojmy Madona, Ježíšek, socha, malíř a osvojily pojmy umělec, sochař, umění. Osvojily si jména tři Madon. S některými pojmy se děti setkaly poprvé. Jedno z dětí všechny pojmy znalo s uměním se setkává v rodině, maminka dítěte pracuje jako restaurátorka a je to pro něj přirozené prostředí. Při návštěvě kostela se děti chovaly ohleduplně, se zájmem si prohlížely obrazy křížové cesty, interiéru a měly spoustu dotazů. Modelování soch některým dětem činilo větší potíže, byla potřeba dopomoc učitelky, ale i děti se snažili pomáhat kamarádům. S nadšením se zapojily do tvorby koruny pro madonu, i když jim obkreslování šablony a vystříhování činilo potíže, byla potřeba dopomoc učitelky. Naopak zdobení koruny zvládly všechny děti samostatně a velmi je tato činnost bavila. Stínohry byly pro děti náročnější činností, obrázky ve formátu A3 dokázaly přiřadit v krátkém časovém intervalu, v pracovním listu chybovaly mladší děti, pro které nebyly pracovní listy určeny, ale mohly si je vyzkoušet. Třídění a skládání puzzle děti zvládly zcela samostatně. Program rozvíjel u dětí zrakové vnímání, vizuomotoriku, pohybové dovednosti, jemnou motoriku, matematické představy, komunikativní dovednosti, myšlení a fantazii. Zasahoval do všech pěti vzdělávacích oblastí dle RVP PV.

### **Hodnocení programu třídní učitelkou dětí:**

*„Výchova uměním není bohužel součástí vzdělávání v naší mateřské škole, zaměřeni jsme na ekologickou výchovu. Na pozici učitelky působím prvním rokem a doplňuji si vzdělání studiem VOŠ. Vše je tudíž pro mne nové. Jsem ráda, že program byl realizován právě v mé třídě, měla jsem možnost vidět a vyzkoušet si, že není vůbec těžké a složité prostřednictvím*



*umění něco děti naučit. Už jen použití obrázků Madon vyvolalo u dětí zvědavost a zájem, jsou úplně jiné, než které používáme v MŠ my, takové tady ani nemáme. Děti byly nadšené z tvorby korun pro Madony. Tematické pracovní listy zvládly vypracovat samy i když některé chybovaly. A pokud mohu hodnotit veškeré činnosti, tak zůstávají pro mne velkou inspirací. Bohužel v mateřské škole nemáme potřebné zařízení k tvorbě pracovních listů, pomůcek abych si i já mohla obdobný program pro děti připravit. K dispozici sice máme literaturu, ze které můžeme čerpat, ale směrem k výchově uměním ne. Ještě bych ráda rozšířila i zásobu výtvarných potřeb, máme k dispozici pouze jen omezené základní množství a dva balíčky plastelíny pro dvě třídy jsou opravdu málo. Během realizace programu jsme se s nedostatkem výtvarných potřeb potýkali. Já sama jsem nikdy Muzeum umění v Olomouci nenavštívila a to, že jsou v něm realizovány vzdělávací programy pro děti jsem neměla tušení. V budoucnu bych ráda program s dětmi navštívila, ale to je pro nás problematické z hlediska bezpečnosti cestování s větší skupinou dětí hromadnými prostředky. Většinu času trávíme s dětmi v areálu mateřské školy. Prozatím jsme navštívili společně s mateřskou školou z Uničova program pro děti ve Vlastivědném muzeu v Olomouci. Uvítala bych i více takových programů realizovaných v mateřské škole.“*

## ZÁVĚR

Cílem diplomové práce bylo ukázat možnosti a předložit modelový případ propojení předškolního vzdělávání s výchovou uměním tak, aby se stal jeho nedílnou součástí.

Teoretická část práce předložila informace týkající se výchovy a vzdělávání v mateřské škole, vzdělávání uměním prostřednictvím muzejních edukací v muzeích a galeriích. Tyto teoretické poznatky se staly hlavním východiskem k realizaci projektu v praktické části.

V praktické části jsme se zaměřili na propojení předškolního vzdělávání s výchovou uměním. Realizaci projektu předcházelo důkladné plánování, písemná příprava a posléze zařazení edukačních programů Muzea umění Olomouc do vzdělávacích plánů v mateřské škole. V dalším kroku plánování, zařazení a realizaci vlastního navrženého programu v prostředí mateřské školy.

Realizace projektu probíhala ve dvou mateřských školách vesnického typu, přibližně ve stejné vzdálenosti od Muzea umění v Olomouci. I když se mateřské školy nachází přibližně ve stejné vzdálenosti od Olomouce, k přepravě musí využít (stejně) vlakové spojení, tak toto využívá pouze jedna z mateřských škol. V této mateřské škole je výchova uměním pravidelně realizována návštěvou muzejních edukačních programů a realizací vlastních plánovaných výtvarných etud zprostředkovávající umění dětem. Tím dochází k plnění dílčích cílů směrem k očekávaným výstupům a klíčovým kompetencím tak, jak nám ukládá RVP PV. Ověřila jsem si, že edukační program ve spojení s dalšími souvisejícími činnostmi v mateřské škole je pro děti prospěšný. V dětech nové získané informace a nevšední zážitky z muzea zanechají trvalejší stopu, a děti, i s odstupem času jsou schopny si na ně později vzpomenout.

Oproti tomu v druhé mateřské škole výchova uměním neprobíhá žádným způsobem. Jsou pouze realizovány jednoduché výtvarné činnosti k plánovaným tematickým celkům, dětem jsou předkládány již připravené vystřižené (např. předem zakoupené výseky) šablony k nabarvení, skládání, je potlačována dětská tvořivost a fantazie. Za nedostatečné také považuji vybavenost výtvarným materiálem a pomůckami, děti např. malují s akvarelovými barvami plochými štětci, tímto u dětí již v tak útlém věku dochází k fixování nevhodných návyků. V mateřské škole nedochází k plnění dílčích cílů tak jak nám ukládá RVP PV. Proto byl navržen edukační program v souladu se ŠVP začleněn do tematického celku a s následnou realizací. Již při samotné realizaci programu, jsem zaznamenala pozitivní reakce nejen od dětí, ale i od samotných pedagogických pracovníků a v neposlední řadě i rodičů dětí. Děti byly nadšené a také velmi šikovné, chtěly se dovědět něco nového, prahly po nových informacích,

mnohé nové si také osvojily. Do činností se zapojily s radostí a po příchodu do mateřské školy již samotné usedaly ke stolečkům a vybíraly si z volné nabídky činností, které plnily.

Při porovnání obou skupin dětí z výše uvedených mateřských škol musím konstatovat, že děti z mateřské školy, ve které probíhá vzdělávání uměním, mají větší znalosti a dovednosti z oblasti výtvarného umění. Tyto poznatky a dovednosti dokáží propojit a využít i v jiných nabízených činnostech a probíraných tématech. Oproti tomu děti z mateřské školy, ve které neprobíhá vzdělávání uměním, tyto znalosti a dovednosti nemají. I když jedno z dětí mělo tyto znalosti a dovednosti na vysoké úrovni, nezískalo je v mateřské škole, ale v podnětném rodinném prostředí.

Edukační programy muzeí a galerií mají ve vzdělávacím procesu mateřských škol nenahraditelnou funkci. Děti přímou konfrontací s uměleckými díly ve výstavních prostorech muzeí a galerií získají nové poznatky a dovednosti, které nelze zprostředkovat jiným způsobem. Přínos programů vidím i směrem k pedagogům, ti mohou nadále témata v mateřské škole rozvíjet a navázat mnohými dalšími činnostmi. Pro mne samotnou jsou neustálou studnicí inspirací, jak ve výchově uměním nadále pokračovat správným směrem.

Proto bych byla ráda, kdyby tato diplomová práce posloužila pro předškolní pedagogy jako zdroj inspirace k výchově uměním a také byla jedním z možných návodů „jak na to“.

Zároveň se stala výzvou pro muzea a galerie, a to vytvořit pro předškolní pedagogy speciální ukázkové programy, kde se seznámí s výchovou uměním. Začlenit do své nabídky i edukační programy realizované lektory přímo v mateřských školách.

Za důležité považuji motivovat již studenty při studiu pedagogických škol a pedagogických fakult a ukázat jim možnosti výchovy uměním návštěvou těchto programů. Vytvořit potřebnou metodickou podporu. V období mého studia jsem se s výchovou uměním formou návštěvy edukačních programů setkala pouze na Střední pedagogické škole v Přerově. Při rozhovoru s pedagogy mateřských škol, ve kterých byly realizovány programy mi bylo sděleno, že se při studiu a ani v praxi s výchovou uměním neseťkaly. Rovněž nemají povědomí o tom, že jsou v Muzeu umění v Olomouci edukační programy realizovány.

Cílem diplomové práce bylo nastínit cestu a představit možnosti k propojení předškolního vzdělávání s výchovou uměním tak, aby se stala jeho nedílnou součástí. Realizací projektu došlo k naplnění cíle této diplomové práce.

Samotná realizace práce mne obohatila o mnohé nové zkušenosti, i když některé byly pro mne spíše i zklamáním. Sama jsem se mnohdy setkala i s nepochopením, které mne ale od mého nadšení pokračovat ve výchově uměním a ukázat dětem „...jeden z mnoha klíčů

*k budově života...*“ (Uždil, 1988, s. 188) nikdy neodradilo, ba naopak. Šťastné a nadšené děti z poznání nového a nevšedního jsou pro mne nadále velkou motivací.

## SEZNAM POUŽITÉ LITERATURY

1. BĚLINOVÁ, L., J. BERDYCHOVÁ, F. ČERNOCH, et al. *Metodika výchovné práce v předškolních zařízeních*. 1. vyd. Praha: Státní pedagogické nakladatelství, n. p., 1978.
2. BOBKOVÁ, Božena. *Vybrané kapitoly dějin umění a možnosti jejich zpracování sdětní předškolního věku*. Olomouc, 2016. Bakalářská práce. Univerzita Palackého v Olomouci, Pedagogická fakulta, Katedra výtvarné výchovy. Vedoucí práce Mgr. Petra Šobáňová, Ph.D.
3. GUILLAUME, Michaela a Barbora KOVÁČOVÁ. *Art vo vzdelávaní: Študijný materiál pre študentov (ne)pedagogických študijných programov*. 1. vyd. Trnava: Pedagogická fakulta Trnavská univerzita, 2010, 160 s. ISBN 978-80-8082-401-3.
4. JOHNOVÁ ČAPKOVÁ, Michaela. *Velký olomoucký průvodce pro malé návštěvníky: Arcidiecézní muzeum a centrum města*. Olomouc: Muzeum umění Olomouc, 2016. ISBN 9788088103011.
5. JŮVA, Vladimír. *Dětské muzeum: edukační fenomén pro 21. století*. Brno: Paido, 2004. ISBN 80-7315-090-5.
6. KOLLÁRIKOVÁ, Zuzana a Branislav PUPALA, ed. *Předškolní a primární pedagogika*. Praha: Portál, 2001. ISBN 80-7178-585-7.
7. KOMENSKÝ, Jan Amos. *Didaktika velká*. 3. vyd. Brno: Komenium, 1948. Pedagogické klasobraní.
8. KOMENSKÝ, Jan Amos. *Informatorium školy mateřské*. 2. vyd. Praha: Státní pedagogické nakladatelství, 1964.
9. KOŤÁTKOVÁ, Soňa. *Dítě a mateřská škola*. Praha: Grada, 2008. Pedagogika (Grada). ISBN 978-80-247-1568-1.

10. KOVÁŘÍČEK, Václav. *Dokumenty k vývoji zařízení předškolní výchovy a k vzdělání učitelek mateřských škol*. Olomouc: PdF UP, 1978.
11. MISTRÍK, Erich, 2001. Umenie a deti. In: Zuzana KOLLÁRIKOVÁ a Bronislav Pupala, eds. *Předškolní a primární pedagogika. Předškolská a elementárna pedagogika. Praha: Portál, s. 425-440. ISBN 80-7178-585-7.*
12. MIŠURCOVÁ, Věra a Marie FOTTOVÁ. *Předškolní výchova: K 80. výročí narození PhDr. Marie Bartuškové*. Praha, 1980.
13. MIŠURCOVÁ, Věra a Marie SEVEROVÁ. *Děti, hry a umění*. Praha: ISV, 1997. Psychologie (ISV). ISBN 80-85866-18-8.
14. *MUZEION: časopis Muzea umění v Olomouci*. Olomouc: Muzeum umění Olomouc, 2019 (2), ISSN 2464-5710
15. OPRAVILOVÁ, Eva a Jana UHLÍŘOVÁ. *Příběhy české mateřské školy: vývoj a proměny předškolní výchovy*. Praha: Univerzita Karlova, Pedagogická fakulta, 2017-. ISBN 978-80-7290-945-2.
16. OPRAVILOVÁ, Eva a Vladimíra GEBHARTOVÁ. *Rok v mateřské škole: učebnice pro pedagogické obory středních, vyšších a vysokých škol*. Vyd. 2. Praha: Portál, 2011. Kurikulum předškolní výchovy. ISBN 9788073677039.
17. PAVLOVSKÁ, Marie, Zora SYSLOVÁ a Bohumíra ŠMAHELOVÁ. *Dějiny předškolní pedagogiky*. Brno: Masarykova univerzita, 2012. ISBN 9788021059818.
18. PLATÓN. *Zákony*. 2. vyd. Praha: OIKOYMENH, 1997. Oikúmené (OIKOYMENH). ISBN 80-86005-31-3.
19. PRŮCHA, Jan a Soňa KOŤÁTKOVÁ. *Předškolní pedagogika: učebnice pro střední a vyšší odborné školy*. Praha: Portál, 2013. ISBN 978-80-262-0495-4.

20. PRŮCHA, Jan, ed. *Pedagogická encyklopedie*. Praha: Portál, 2009. ISBN 978-80-7367-546-2.
21. PRŮCHA, Jan, Eliška WALTEROVÁ a Jiří MAREŠ. *Pedagogický slovník*. 7., aktualiz. a rozš. vyd. Praha: Portál, 2013. ISBN 978-80-262-0403-9.
22. PRŮCHA, Jan. *Předškolní dítě a svět vzdělávání: přehled teorie, praxe a výzkumných poznatků*. Praha: Wolters Kluwer, 2016. ISBN 978-80-7552-323-5.
23. PŘIKRYLOVÁ, Gabriela a Milada PŘIKRYLOVÁ. *Kdo všechno přišel do školy: tématický blok Hrajeme si od jara do zimy, 1. téma*. 2. vyd. Kroměříž: Plus, 2009. Barevné kamínky. ISBN 978-80-87165-27-0.
24. PŘIKRYLOVÁ, Gabriela a Milada PŘIKRYLOVÁ. *Když padá listí: tématický blok Hrajeme si od jara do zimy, 3. téma*. 2. vyd. Kroměříž: Plus, 2007. Hrajeme si. ISBN 978-80-903992-4-2.
25. PŘIKRYLOVÁ, Gabriela a Milada PŘIKRYLOVÁ. *Když všechno kvete: tématický blok Hrajeme si od jara do zimy, 9. téma*. Kroměříž: Plus, c2002. Hrajeme si. ISBN 978-80-903992-9-7.
26. PŘIKRYLOVÁ, Gabriela a Milada PŘIKRYLOVÁ. *Těšíme se na Ježíška: tématický blok Hrajeme si od jara do zimy, 4. téma*. 2. vyd. Kroměříž: Plus, 2009. Barevné kamínky. ISBN 978-80-87165-28-7.
27. RÝDL, Karel a Eva ŠMELOVÁ. *Vývoj institucí pro předškolní výchovu (1869-2011)*. Olomouc: Univerzita Palackého v Olomouci, 2012. Monografie. ISBN 978-80-244-3033-1.
28. SLAVÍK, Jan. *Umění zážitku, zážitek umění: teorie a praxe artefiletiky*. Praha: Univerzita Karlova, 2001. ISBN 80-7290-066-8.
29. SVOBODOVÁ, Eva. *Vzdělávání v mateřské škole: školní a třídní vzdělávací program*. Praha: Portál, 2010. ISBN 978-80-7367-774-9.

30. SYSLOVÁ, Zora a Vladimíra HORŇÁČKOVÁ. *Kvalita reflexe v profesním myšlení učitelek mateřských škol. Pedagogická orientace*. 2014, 24, č. 4, s. 535-561.
31. SYSLOVÁ, Zora. *Profesní kompetence učitele mateřské školy*. Praha: Grada, 2013. Pedagogika. ISBN 978-80-247-4309-7.
32. SYSLOVÁ, Zora. *Proměna mateřské školy v učící se organizaci*. Praha: Wolters Kluwer, 2016. ISBN 978-80-7552-113-2.
33. *Školní vzdělávací program pro předškolní vzdělávání: Mějme se rádi*. 2. Babice: Základní škola a Mateřská škola Babice, 2017. Dokument je dostupný v kanceláři ZŠ a MŠ Babice.
34. *Školní vzdělávací program pro předškolní vzdělávání: S čápem Čendou poznáváme svět*. 2. Újezd: Základní škola a Mateřská škola Újezd, 2014. Dokument je dostupný v kanceláři ZŠ a MŠ Újezd.
35. ŠMELOVÁ, Eva a Michaela PRÁŠILOVÁ. *Didaktika předškolního vzdělávání*. Praha: Portál, 2018. ISBN 978-80-262-1302-4.
36. ŠMELOVÁ, Eva, Martina FASNEROVÁ a Jitka PETROVÁ. *Univerzitní mateřská škola a její specifika v oblasti předškolního vzdělávání*. Olomouc: Univerzita Palackého v Olomouci, 2013. ISBN 978-80-244-3877-1.
37. ŠMELOVÁ, Eva. *Mateřská škola a její učitelé v podmínkách společenských změn: teorie a praxe II*. Olomouc: Univerzita Palackého v Olomouci, 2006. ISBN 8024413736.
38. ŠMELOVÁ, Eva. *Mateřská škola: teorie a praxe I*. Olomouc: Univerzita Palackého, 2004. ISBN 8024409458.
39. ŠOBÁŇOVÁ, Petra. *Edukační potenciál muzea*. Olomouc: Univerzita Palackého v Olomouci, 2012. ISBN 978-80-244-3034-8.



40. ŠOBÁŇOVÁ, Petra. *Edukační potenciál muzea*. Olomouc: Univerzita Palackého v Olomouci, 2012. ISBN 978-80-244-3034-8.
41. ŠOBÁŇOVÁ, Petra. *Škola muzejní pedagogiky 1: poznámky k partnerství výtvarné a muzejní pedagogiky*. Olomouc: Univerzita Palackého v Olomouci, 2007. ISBN 978-80-244-1866-7.
42. UŽDIL, Jaromír a Dagmar RAZÁKOVÁ. *Metodika výtvarné výchovy na mateřské škole: Učební text pro 3. roč. pedagog. škol pro vzdělání učitelek mateřských škol*. 4. vyd. Praha: SPN, 1966. Učebnice pro pedagog. školy.
43. UŽDIL, Jaromír. *Mezi uměním a výchovou*. Praha, 1988.
44. WALTEROVÁ, Eliška. *Kurikulum: Proměny a trendy v mezinárodní perspektivě*. Brno: Masarykova univerzita, 1994. ISBN 80-210-0846-6.
45. Zemský archiv v Opavě (dále SOA Olomouc), fond Česká menšinová obecná škola Babice 1926-1938, NAD: 2046.

## Internetové zdroje

46. BERGER, Manfred. *Frauen in der Geschichte des Kindergartens: Pauline Christine Wilhelmine Fürstin zur Lippe-Detmold* [online]. [cit. 2019-04-26]. Dostupné z: <https://www.kindergartenpaedagogik.de/fachartikel/geschichte-der-kinderbetreuung/manfred-berger-frauen-in-der-geschichte-des-kindergartens/973>
47. *BIBIANA Medzinárodný dom umenia pre deti* [online]. Bratislava, 2016 [cit. 2020-03-03]. Dostupné z: <http://www.bibiana.sk/sk/informacie-pre-navstevnikov/o-bibiane>
48. ČERNÁ, Alena. Historie edukačních programů pro mateřské školy [elektronická pošta]. Message to: b.bobkova@seznam.cz. 2. dubna 2020 13:15 [cit. 2020-04-2].

49. *FRida & freD - Das Grazer Kindermuseum* [online]. Graz [cit. 2020-03-03]. Dostupné z: <https://fridaundfred.at/dein-besuch/>
50. Friedrich Fröbel Museum: Bildung Fröbels. In: [www.froebel-museum.de](http://www.froebel-museum.de) [online]. Blankenburg [cit. 2019-04-29]. Dostupné z: <https://froebel-museum.de/pages/de/friedrich-froebel/paedagogik-froebels.php>
51. Galerie výtvarného umění Ostrava. *Edukační programy pro školy* [online]. Ostrava, 2017 [cit. 2020-05-09]. Dostupné z: <https://www.gvuo.cz/pro-skoly>
52. Galerie výtvarného umění v Hodoníně. *Edukační programy pro školy* [online]. Hodonín, 2020 [cit. 2020-05-09]. Dostupné z: <http://www.gvuhodonin.cz/detsky-atelier/animace-ke-stale-expozici>
53. HAŠKOVCOVÁ, Lucie. Historie edukačních programů pro mateřské školy [elektronická pošta]. Message to: b.bobkova@seznam.cz. 4. listopadu 2019 8:04 [cit. 2020-03-1].
54. *Hotel 'Het Reispaleis'* [online]. Rotterdam, 1999 [cit. 2020-02-28]. Dostupné z: <http://www.museum.com/ja/showdia/id=1999>
55. HRÁZSKÁ, Jana. Alternativní školy. *Alternativní školy: Povídání o alternativních školách a školství* [online]. Chrudim, 2001 [cit. 2019-05-10]. Dostupné z: <http://www.alternativniskoly.cz/>
56. KOSOVÁ, Šárka. Historie edukačních programů pro mateřské školy [elektronická pošta]. Message to: b.bobkova@seznam.cz. 2. dubna 2020 10:44 [cit. 2020-04-2].
57. KOSOVÁ, Šárka. Historie edukačních programů pro mateřské školy [elektronická pošta]. Message to: b.bobkova@seznam.cz. 31. října 2019 14:43 [cit. 2020-03-1].
58. Krajská galerie výtvarného umění ve Zlíně. *Pro školy* [online]. Zlín, 2020 [cit. 2020-05-09]. Dostupné z: <https://www.galeriezlin.cz/cs/pro-skoly/>

59. Krajská galerie výtvarného umění ve Zlíně. *Pro školy/Mateřské školy* [online]. Zlín, 2020 [cit. 2020-05-09]. Dostupné z: <https://www.galeriezlin.cz/cs/pro-skoly/materska/>
60. *Moravské zemské muzeum: Naše poslání* [online]. Brno, 2020 [cit. 2020-03-09]. Dostupné z: <http://www.mcmp.cz/o-nas/nase-poslani/>
61. Muzeum umění Olomouc. *Lektoři MUO radí s aktivitami na doma* [online]. Olomouc, 2016 [cit. 2020-05-8]. Dostupné z: <http://www.muo.cz/rodice-s-detmi/lektori-muo-radi-jak-tvorit-doma--3310/>
62. Muzeum umění Olomouc. *O muzeu* [online]. Olomouc, 2016 [cit. 2020-04-27]. Dostupné z: <http://www.muo.cz/o-muzeu/>
63. Muzeum umění Olomouc. *Program edukačního oddělení pro školy leden-březen 2020* [online]. Olomouc, 2020 [cit. 2020-05-09]. Dostupné z: <http://www.muo.cz/d/640.1/2020%20-%2001%20MUO%20DĚTEM%20-%20leden-brezen.pdf>
64. RVP PV leden 2018. In: SPLAVCOVÁ, Hana, Eva ŠMELOVÁ, Jana KROPÁČKOVÁ a Zora SYSLOVÁ. *Rámcový vzdělávací program pro předškolní vzdělávání* [online]. Praha: Ministerstvo školství, mládeže a tělovýchovy, 2018, 2018, s. 47 [cit. 2019-04-09]. Dostupné z: <http://www.msmt.cz/file/45304/>
65. Severočeské muzeum v Liberci. *Nejen o historii Severočeského muzea* [online]. Liberec, 2020 [cit. 2020-04-2]. Dostupné z: <http://www.muzeumlb.cz/?page=omuzeu>
66. Schéma vzdělávacího systému České republiky. *Národní ústav pro vzdělávání* [online]. 2017 [cit. 2019-05-16]. Dostupné z: [http://www.nuv.cz/uploads/SCH\\_CZ17.pdf](http://www.nuv.cz/uploads/SCH_CZ17.pdf)
67. *Schweizer Kindermuseum Daniel Kaysel* [online]. Baden, 2019 [cit. 2020-03-03]. Dostupné z: <https://www.kindermuseum.ch/museum/schweizer-kindermuseum/>

68. Výroční zpráva Galerie hlavního města Prahy. In: *Galerie hlavního města Prahy* [online]. Praha, 2019, 2019 [cit. 2020-03-25]. Dostupné z: [http://www.ghmp.cz/data/files/Výroční%3%AD\\_zpráva\\_2019\\_komplet\\_OK\\_pdf.pdf](http://www.ghmp.cz/data/files/Výroční%3%AD_zpráva_2019_komplet_OK_pdf.pdf)
69. Zákon 561/2004 Sb. o předškolním, základním, středním, vyšším odborném a jiném vzdělávání (školský zákon), ve znění pozdějších předpisů. In: *Sbírka zákonů*. 15.2.2019. ISSN 1211-1244.
70. *Дом сказок «Жили-были»* [online]. Кремль в Измайлово, 1995 [cit. 2020-03-03]. Dostupné z: <http://www.domskazok.ru/about/>

## SEZNAM PŘÍLOH

**Příloha č. 1:** Madona z Jihlavy

**Příloha č. 2:** Sytovská madona

**Příloha č. 3:** Třeboňská madona

**Příloha č. 4:** Madona ze Suchdolu nad Lužnicí

**Příloha č. 5:** Šternberská madona

**Příloha č. 6:** Cholinská madona

**Příloha č. 7:** Madona z Jihlavy - stín

**Příloha č. 8:** Sytovská madona - stín

**Příloha č. 9:** Třeboňská madona - stín

**Příloha č. 10:** Madona ze Suchdolu nad Lužnicí - stín

**Příloha č. 11:** Šternberská madona - stín

**Příloha č. 12:** Cholinská madona - stín

**Příloha č. 13:** Pracovní list – vykreslování a vyhledávání písmen

**Příloha č. 14:** Pracovní list – přiřazování stínů

**Příloha č. 15:** Pracovní list – určování a přiřazování správného počtu

## PŘÍLOHY

**Příloha č. 1:** Madona z Jihlavy ( zdroj: [https://cs.wikipedia.org/wiki/Madona\\_z\\_Jihlavy](https://cs.wikipedia.org/wiki/Madona_z_Jihlavy))



**Příloha č. 2:** Sytovská madona (dostupné <http://www.nasepojizeri.cz/semilsko-aktualne/v-semilech-bude-vystavena-vzacna-goticka-madona-nazvana-sytovska/?aktualitaId=62543>)



**Příloha č. 3:** Třeboňská madona (zdroj: <http://veranovotna.blog.cz/galerie/stare-evropske-umeni/gotika-v-cechach/sochy-krasnuch-madon#61330052>) fotografii upravila autorka práce





**Příloha č. 4:** Madona ze Suchdolu nad Lužnicí (zdroj: <http://pamatky.bcb.cz/clanky/Byvale-diecezni-muzeum-v-Ceskych-Budejovicich.html>) fotografii upravila autorka práce



**Příloha č. 5:** Šternberská madona (zdroj:

[https://cs.wikipedia.org/wiki/Šternberská\\_madona#/media/Soubor:Šternberská\\_Madona,\\_90.\\_léta\\_14.\\_stolet%C3%AD,\\_opuka,\\_polychromie,\\_v.\\_84\\_cm,\\_Arcidiecézn%C3%AD\\_muzeum\\_Olomouc.jpg](https://cs.wikipedia.org/wiki/Šternberská_madona#/media/Soubor:Šternberská_Madona,_90._léta_14._stolet%C3%AD,_opuka,_polychromie,_v._84_cm,_Arcidiecézn%C3%AD_muzeum_Olomouc.jpg)) foto upravila autorka práce



**Příloha č. 6:** Cholinská madona (zdroj:

[https://olomoucky.denik.cz/galerie/cholinska\\_madona.html?photo=2](https://olomoucky.denik.cz/galerie/cholinska_madona.html?photo=2)) foto upravila autorka práce



**Příloha č. 7:** Madona z Jihlavy ( zdroj: [https://cs.wikipedia.org/wiki/Madona\\_z\\_Jihlavy](https://cs.wikipedia.org/wiki/Madona_z_Jihlavy)) foto upravila autorka práce



**Příloha č. 8:** Sytovská madona (dostupné <http://www.nasepojizeri.cz/semilsko-aktualne/v-semilech-bude-vystavena-vzacna-goticka-madona-nazvana-sytovska/?aktualitaId=62543>)  
foto upravila autorka práce

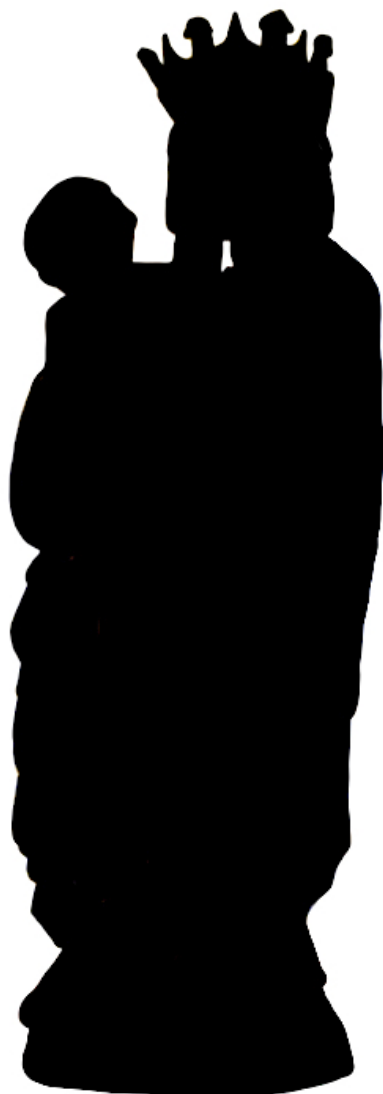

**Příloha č. 9:** Třeboňská madona (zdroj: <http://veranovotna.blog.cz/galerie/stare-evropske-umeni/gotika-v-cechach/sochy-krasnuch-madon#61330052>) fotografii upravila autorka práce

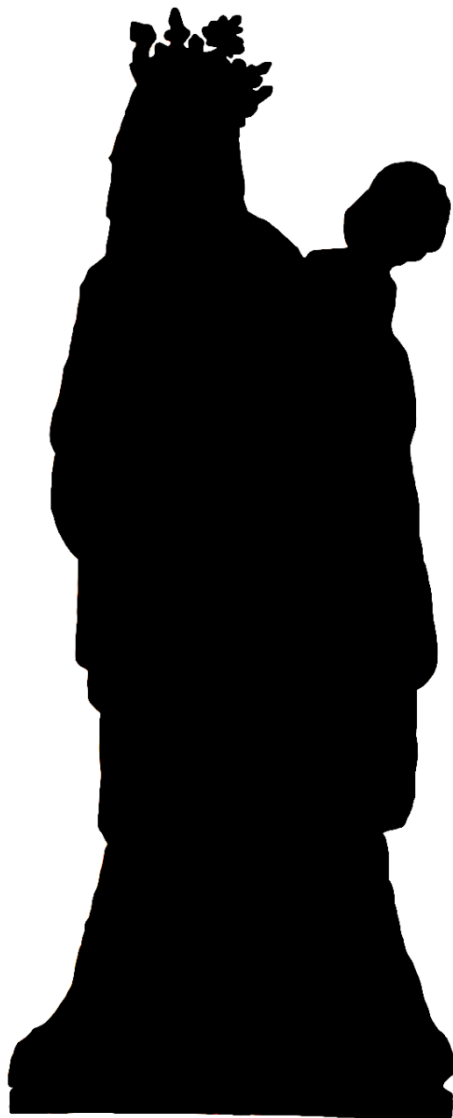

**Příloha č. 10:** Madona ze Suchdolu nad Lužnicí (zdroj: <http://pamatky.bcb.cz/clanky/Byvale-diecezni-muzeum-v-Ceskyh-Budejovicich.html>) fotografii upravila autorka práce



**Příloha č . 11:** Šternberská madona (zdroj:

[https://cs.wikipedia.org/wiki/Šternberská\\_madona#/media/Soubor:Šternberská\\_Madona,\\_90.\\_léta\\_14.\\_stolet%C3%AD,\\_opuka,\\_polychromie,\\_v.\\_84\\_cm,\\_Arcidiecézn%C3%AD\\_muzeum\\_Olomouc.jpg](https://cs.wikipedia.org/wiki/Šternberská_madona#/media/Soubor:Šternberská_Madona,_90._léta_14._stolet%C3%AD,_opuka,_polychromie,_v._84_cm,_Arcidiecézn%C3%AD_muzeum_Olomouc.jpg)) foto upravila autorka práce





**Příloha č. 12:** Cholinská madona (zdroj:

[https://olomoucky.denik.cz/galerie/cholinska\\_madona.html?photo=2](https://olomoucky.denik.cz/galerie/cholinska_madona.html?photo=2)) foto upravila autorka práce



Příloha č. 13: Pracovní list (zdroj: vlastní)

DATUM.....

JMÉNO.....



M A D O N A

S

O

Z

R

T

A

F

N

A

P

Y

D

M

N

Q

X

B

H

N

A

M

O

D

T

**Příloha č. 14:** Pracovní list (zdroj: vlastní)

DATUM.....

JMÉNO.....





## SEZNAM POUŽITÝCH ZKRATEK

apod.	a podobně
atd.	a tak dále
GHMP	Galerie hlavního města Prahy
PC	personal computer
PET	polyethylentereftalát
PH	pohybová hra
PL	pracovní list
RVP PV	Rámcový vzdělávací program pro předškolní vzdělávání
Sb.	sbírky
SPgŠ	Střední pedagogická škola
ŠVP	Školní vzdělávací program
TVP	Třídní vzdělávací program
tzn.	to znamená
tzv.	takzvaný
VOŠ	Vyšší odborná škola

## ANOTACE

<b>Jméno a příjmení:</b>	Bc. Božena Bobková
<b>Katedra:</b>	Katedra výtvarné výchovy
<b>Vedoucí práce:</b>	Mgr. Michaela Johnová Čapková
<b>Rok obhajoby:</b>	2020

<b>Název práce:</b>	Mateřská škola v muzeu, muzeum v mateřské škole
<b>Název v angličtině:</b>	Kindergarten in the museum, museum in the kindergarten
<b>Anotace práce:</b>	Diplomová práce je zaměřena na propojení předškolního vzdělávání s výchovou uměním. Teoretická část práce předkládá informace týkající se vývoje vzdělávání v mateřské škole, vzniku dětských muzeí, vývoje edukačních programů pro mateřské školy v muzeích a galeriích. Praktická část práce je věnována návrhu, realizaci a začlenění výchovy uměním do vzdělávání v mateřské škole.
<b>Klíčová slova:</b>	Mateřská škola, muzeum, umění, edukační program.
<b>Anotace v angličtině:</b>	The diploma thesis is focused on the connection of preschool education with art education. The theoretical part of the work presents information on the development of education in kindergarten, the emergence of children's museums, the development of educational programs for kindergartens in museums and galleries. The practical part of the work is devoted to the design, implementation and integration of art education into kindergarten education.
<b>Klíčová slova v angličtině:</b>	Kindergarten, museum, art, educational program.
<b>Přílohy vázané v práci:</b>	<b>Příloha č. 1:</b> Madona z Jihlavy <b>Příloha č. 2:</b> Sytovská madona <b>Příloha č. 3:</b> Třeboňská madona <b>Příloha č. 4:</b> Madona ze Suchdolu nad Lužnicí <b>Příloha č. 5:</b> Šternberská madona

	<p><b>Příloha č. 6:</b> Cholinská madona</p> <p><b>Příloha č. 7:</b> Madona z Jihlavy - stín</p> <p><b>Příloha č. 8:</b> Sytovská madona - stín</p> <p><b>Příloha č. 9:</b> Třeboňská madona - stín</p> <p><b>Příloha č. 10:</b> Madona ze Suchdolu nad Lužnicí - stín</p> <p><b>Příloha č. 11:</b> Šternberská madona - stín</p> <p><b>Příloha č. 12:</b> Cholinská madona - stín</p> <p><b>Příloha č. 13:</b> Pracovní list</p> <p><b>Příloha č. 14:</b> Pracovní list</p> <p><b>Příloha č. 15:</b> Pracovní list</p>
<b>Rozsah práce:</b>	112 stran
<b>Jazyk práce:</b>	Český