

**Vysoká škola logistiky o.p.s.**

**Odbavení obchodních zásilek  
v logistice v režimu tranzit**

**(Diplomová práce)**



Vysoká škola  
logistiky  
o.p.s.

## Zadání diplomové práce

student **Bc. Adam Krejzl**

studijní program Logistika

Vedoucí Katedry magisterského studia Vám ve smyslu čl. 22 Studijního a zkušebního řádu Vysoké školy logistiky o.p.s. pro studium v navazujícím magisterském studijním programu určuje tuto diplomovou práci:

Název tématu: **Odbavení obchodních zásilek v logistice v režimu tranzit**

Cíl práce:

Na základě provedené analýzy logistického procesu celního režimu tranzit předložit návrhy, které povedou ke zkvalitnění procesů. Návrhy hodnotit.

Zásady pro vypracování:

Využijte teoretických východisek oboru logistika. Čerpejte z literatury doporučené vedoucím práce a při zpracování práce postupujte v souladu s pokyny VŠLG a doporučeními vedoucího práce. Části práce využívající neveřejné informace uveďte v samostatné příloze.

Diplomovou práci zpracujte v těchto bodech:

Úvod

1. Teoretické přístupy k celní problematice
2. Analýza logistického procesu postupu práce v celním režimu tranzit
3. Hodnocení tranzitních režimů
4. Návrhy na zlepšení procesů v celním řízení
5. Zhodnocení návrhů

Závěr

Rozsah práce: 55 – 70 normostran textu

Seznam odborné literatury:

LAMBERT, Douglas M., STOCK, James R. a Lisa M. ELLRAM. Logistika: příkladové studie, řízení zásob, přeprava a skladování, balení zboží. 2. vyd. Brno: CP Books, 2005. ISBN 80-251-0504-0.

NOVÁK, Radek. Mezinárodní kamionová doprava plus. Vyd. 2., přeprac. Praha: ASPI, 2003. ISBN 80-86395-53-7.

PERNICA, Petr. Logistika pro 21. století (1. - 3. díl.)1. vyd. Praha: Radix 2005. ISBN 80-86031-59-4.

EVROPSKÁ KOMISE. TRANSIT MANUAL. TAXUD/A2/TRA/003/2016. Brusel: Customs Legislation, 2016.

ČESKO. Zákon č. 242/2016 Sb., celní zákon. In: Sběrka zákonů. Praha: Parlament ČR, 2016, 95/2016, číslo 242.

EVROPSKÁ UNIE. Nařízení Evropského parlamentu a Rady (EU) č. 952/2013, kterým se stanoví celní kodex Unie. In: Úřední věstník Evropské unie. Lucemburk, 2013, L 269, číslo 952.

Vedoucí diplomové práce:

prof. Ing. Václav Cempírek, Ph.D., DBA

Datum zadání diplomové práce:

31. 10. 2021

Datum odevzdání diplomové práce:

12. 5. 2022

Přerov 31. 10. 2021

  
Ing. Blanka Kalupová, Ph.D.  
vedoucí katedry

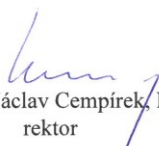
  
prof. Ing. Václav Cempírek, Ph.D.  
rektor

## Čestné prohlášení

Prohlašuji, že předložená diplomová práce je původní a že jsem ji vypracoval samostatně. Prohlašuji, že citace použitých pramenů je úplná a že jsem v práci neporušil autorská práva ve smyslu zákona č. 121/2000 Sb., o autorském právu, o právech souvisejících s právem autorským a o změně některých zákonů (autorský zákon), ve znění pozdějších předpisů.

Prohlašuji, že jsem byl také seznámen s tím, že se na mou diplomovou práci plně vztahuje zákon č. 121/2000 Sb., o právu autorském, právech souvisejících s právem autorským a o změně některých zákonů (autorský zákon), ve znění pozdějších předpisů, zejména § 60 - školní dílo. Beru na vědomí, že Vysoká škola logistiky o.p.s. nezasahuje do mých autorských práv užitím mé diplomové práce pro pedagogické, vědecké a prezentační účely školy. Užiji-li svou diplomovou práci nebo poskytnu-li licenci k jejímu využití, jsem si vědom povinnosti informovat před tím o této skutečnosti Vysokou školu logistiky o.p.s. prorektora pro vzdělávání.

Prohlašuji, že jsem byl poučen o tom, že diplomová práce je veřejná ve smyslu zákona č. 111/1998 Sb., o vysokých školách a o změně a doplnění dalších zákonů (zákon o vysokých školách), ve znění pozdějších předpisů, zejména § 47b. Taktéž dávám souhlas Vysoké škole logistiky o.p.s. ke zpřístupnění mnou zpracované diplomové práce v její tištěné i elektronické verzi. Souhlasím s případným použitím této práce Vysokou školou logistiky o.p.s. pro pedagogické, vědecké a prezentační účely.

Prohlašuji, že odevzdaná tištěná verze diplomové práce, elektronická verze na odevzdaném optickém médiu a verze nahraná do informačního systému jsou totožné.

V Přerově, dne 12.05.2022

.....

podpis

## **Poděkování**

Chtěl bych poděkovat svému vedoucímu diplomové práce prof. Ing. Václavu Cempírkovi Ph.D., DBA za rady a cenné připomínky při řešení této práce.

Dále by chtěl poděkovat společnosti Garantrans s.r.o. a jejich zaměstnancům za možnost zpracování této diplomové práce.

Hlavní poděkování patří mé rodině obzvláště mému otci, který mě vedl a podporoval ve všech možných směrech, ohledech a velkou měrou se zasadil o dokončení této práce.

## **Anotace**

Diplomová práce je zaměřena na odbavení obchodních zásilek v logistice v režimu tranzit. Cílem práce je přiblížit vývoj tranzitu, historické souvislosti a logistické odbavení v tomto režimu. V praktické části se zaměřuje na návrh aplikace pro elektronické podání tranzitního doprovodného dokladu a pro sledování zůstatku souborné jistoty.

## **Klíčová slova**

doprava, silniční kamionová doprava, tranzit, T1, T2, TIR, Evropská unie

## **Annotation**

The diploma thesis is focused on the handling of commercial shipments in logistics in transit. The aim of the work is to approach the development of transit, historical context and logistical handling in this regime. The practical part focuses on the design of an application for the electronic submission of a transit accompanying document and for monitoring the balance of the comprehensive guarantee.

## **Keywords**

transport, road truck transport, transit, T1, T2, TIR, European Union

# OBSAH

Úvod	8
1. Teoretické přístupy k celní problematice	10
1.1 Historie cla a celnictví ve světě	10
1.2 Historie cla a celnictví na území České republiky	11
1.3 Celnictví v Evropské unii	15
1.4 Dovoz a vývoz zboží v EU	16
1.5 Historie a vývoj celního režimu tranzit	19
1.5.1 Historické podmínky pro vznik režimu tranzit	19
1.5.2 Charakteristika režimu tranzit u silniční nákladní dopravy	21
1.5.3 Druhy režimu tranzit	22
2. Analýza logistického procesu postupu práce v celním režimu tranzit	26
2.1 Náležitosti obchodní smlouvy	26
2.2 Dodací podmínky INCOTERMS 2020	27
2.3 Volba celního režimu	27
2.4 Volba druhu dopravy a dopravního prostředku	28
2.5 Uzavření přepravní nebo zasílatelské smlouvy	31
2.6 Zastupování v celním řízení	34
2.7 Zajištění celního dluhu	35
2.8 Povinnosti účastníků v režimu tranzit	36
2.9 Úkony v celním řízení pro režim tranzit	38
3. Hodnocení tranzitu	43
4. Návrhy na zlepšení procesů v celním řízení	48
4.1 Popis elektronického celního řízení	48
4.1.1 Popis systému NCTS pro fázi 5	49
4.1.2 Scénáře datových výměn systému NCTS pro fázi 5	52
4.2 Návrh elektronické aplikace pro podání tranzitního doprovodného dokladu	58
4.3 Návrh elektronické aplikace pro sledování zůstatku souborné jistoty	60
5. Zhodnocení návrhů	62
Závěr	63
Seznam použitých zdrojů	65
Seznam grafických objektů	66
Seznam zkratk	67
Základní pojmy a definice	68
Seznam příloh	83

# Úvod

Tato diplomová práce se zabývá logistickými procesy v tranzitním režimu.

Práce vychází z právního stavu k počátku roku 2022. Je zřejmé, že skutečnosti popsané v práci budou předmětem dalšího vývoje.

Vstupem České republiky do Evropské unie se naše země stala vnitrozemským státem Evropské unie. Pohyb zboží uvnitř Unie je volný. Z toho vyplývá, že na vnitřních hranicích mezi členskými státy Evropské unie nejsou celní kontroly, zůstaly pouze na hranicích se zeměmi mimo Evropskou unii a na mezinárodních letištích.

Vzhledem k neustálé aglomeraci sídel a globalizaci, ke kterým přispívá nárůst obyvatelstva, jsem si vybral toto téma, abych důkladně objasnil odbavení obchodních zásilek v logistice ve velmi důležitém režimu tranzit. Rozvoj dopravy vždy vedl ke zpřístupnění spojení dvou a více zeměpisných bodů na mapě s nutností budovat příslušnou infrastrukturu. V zásadě se bez každodenní přepravy ať už potravin, surovin nebo osob nedá obejít. Tyto úkony musí být řešeny velice komplexně s ohledem na požadavky ekonomické, environmentální, časové a s dodržáním bezpečnosti a stálosti těchto procesů.

Předmětem této diplomové práce bude v teoretické části rozbor historie celnictví a vývoj celního režimu tranzit. Tím budou nastíněny některé historické a právní aspekty obchodně politických a technických opatření, se kterými musí logistik při organizování přepravy zásilek v režimu tranzit počítat. Poté budou podrobně analyzovány logistické procesy postupu práce v celním režimu tranzit - od volby návazných celních režimů, druhu dopravního prostředku až po uzavření přepravní smlouvy, zastupování v celním řízení a praktické úkony pro režim tranzit. Při této analýze jsem čerpal ze svých praktických stáží a konzultací ve spediční a logistické firmě, z pracovních a studijních cest do zahraničí a také z mé předchozí bakalářské práce na téma mezinárodní silniční doprava v režimu tranzit.

V praktické části se pokusím navrhnout zlepšení procesů při elektronickém podávání tranzitních celních prohlášení a při sledování jistot a vyhodnotit možnosti jejich realizace.

Cílem práce je poskytnout ucelený metodický materiál pracovníkům oddělení logistiky, kteří se zabývají zejména silniční mezinárodní dopravou v režimu tranzit. Měla by jim



pomoci pochopit hlubší právní vztahy při fungování mezinárodního obchodu, dopravy, celního dohledu a v neposlední řadě také vyvarovat se zbytečných rizik. Pro specialisty IT je pak metodickou pomůckou při programování samostatných aplikací pro tranzitní prohlášení. K tomu slouží i shrnující schémata a vzorové tabulky.

Pro rychlou orientaci uvádím v závěrečných kapitolách seznam použitých zkratk a v kapitole základní pojmy a definice uvádím základní pojmy, bez jejichž znalosti se v textu této diplomové práce nebudeme přesně orientovat. V přílohách práce jsou uvedeny vzory všech potřebných formulářů a dokladů, přehled celních předpisů, dodacích podmínek Incoterms apod.

# 1. Teoretické přístupy k celní problematice

## 1.1 Historie cla a celnictví ve světě

Clo je jedním z nejstarších finančních nástrojů, který se objevuje již ve starověku. Rozvoj obchodu přiváděl obchodníky z jiných zemí, kteří přicházeli za obchodem a výdělkem a přiváželi s sebou další zboží, služby atd. V těchto případech se jednalo o první mezinárodní obchodování, které však mělo za následek také negativní trendy, jako odčerpávání zboží z domácího trhu, jeho prodej jinde, příliv konkurenčního zboží apod. Tady se projevila potřeba státu, kterou byla obchodní ochrana vlastního trhu. Bývalo původně vyměřováno a vybíráno v okamžiku přechodu zboží přes geograficky a komerčně významné body (průsmyky, brody), později v momentě přechodu zboží přes celní hranice.

Z doby říše římské se zachovaly písemné záznamy o celních sazbách a o výběru cel. Výběr cla byl v té době výnosnou záležitostí, celníci měli i právo prohlídek nákladů se zbožím a možnost zabavení zboží skrytého nebo zatajeného. Celní sazby byly v té době stejně jako i ve většině případů dnes stanovovány v závislosti na ceně zboží a byly v rozmezí od asi 2,5 do 12 %. V konečné podobě se cla a mýta vyvinula jako zemská, městská, obecní i soukromá. Dále se dělila například na cla a mýta čestná (pozemní), námořní, dovozní, vývozní, průvozní (pouhý tranzit), ochranná apod. Z mezinárodního pohledu se jednalo o první překážky obchodu ze strany vlád a států.

Původní význam cla je tedy především **fiskální**, teprve s postupným rozvojem mezinárodního obchodu začalo clo plnit i některé další funkce, jako **ochrannou** (tzv. antidumpingová cla), **obchodně-politickou** nebo i např. **ekologickou** (ochrana před dovozem zdraví škodlivých surovin a materiálů).

Otázky celní politiky byly v mezinárodním obchodě průběžně a účinně řešeny v rámci úmluvy **GATT** (General Agreement on Tariffs and Trade). Jde o první mnohostrannou obchodní a celní mezinárodní dohodu, která vstoupila v platnost v roce 1948 a jejímž signatářem bylo i tehdejší Československo. **Základním cílem GATTu bylo postupné omezení a odstranění existujících obchodních bariér.** V důsledku celkové liberalizace obchodu se cel v současné obchodní politice používá výlučně při dovozu zboží. Otázky fungování mezinárodního obchodu a odstraňování obchodních bariér jsou v dnešní době

řešeny především na půdě Světové obchodní organizace (WTO), která vznikla v roce 1994.

## **1.2 Historie cla a celnictví na území České republiky**

Území dnešní České republiky bylo v dlouhé historii Evropy součástí významných mezinárodních stezek. Můžeme jmenovat například nejznámější „jantarovou stezku“, která vedla od Baltského moře podél toku řeky Visly, dále potom dnešním územím Moravskoslezského a Olomouckého kraje přes Moravskou bránu, dále pokračovala podél toku řeky Moravy a dále až do dnešní Itálie, do přístavu Aguleia u Benátek. Dalšími významnými stezkami na našem území byly „Solná stezka“ (ze Solnohradu do Prahy) nebo „zlatá stezka“ (z Pasova do Prahy). Nejstarší dokument z oblasti cla a celnictví, který se dochoval je tzv. „raffelstettenský statut“. Tento celní řád upravoval cla na území tehdejší Velkomoravské říše. Pochází asi z let 903 až 906. Od 13. století dochází k velkému nárůstu sazeb cel a mýt, a to od vlády Přemysla I. přes Přemysla II., Karla IV. atd. V té době se ve snaze stále více naplňovat státní pokladnu také zvyšují celní sazby, což přispívá k tomu, že mezinárodní obchod na území českých zemí začíná stagnovat a velká část zahraničních obchodníků se našemu území vyhýbá. Finančně se jim vyplatí naše území obejít. Tady se poprvé projeví neuvážená státní celní politika, která se od určité fáze stává brzdou mezinárodního obchodování. Země se stává uzavřenou ekonomikou a následuje ekonomické zaostávání.

Až s průmyslovou revolucí, rozvojem manufakturní výroby, zrušením nevolnictví se opět začíná mezinárodní obchod rozvíjet a v 19. století dochází ke konjunkturu rakouské ekonomiky.

Vznik Československé republiky v roce 1918 přinesl změnu v oblasti cel a celnictví.

V celé tehdejší Evropě se začínají prosazovat hlasy o zrušení cel na území všech států Evropy nebo alespoň o jejich podstatném snížení. Tyto snahy vrcholí na Mezinárodní konferenci o odstranění překážek v zahraničním obchodu v roce 1927 v Ženevě. Výstupním dokumentem této konference byla Mezinárodní úmluva o zrušení dovozních a vývozních zákazů, ke které přistoupilo Československo hned v roce 1927. V tomto roce dosahuje tehdejší československá ekonomika největší konjunktury ve své meziválečné historii.

Veškeré dosažené výsledky jsou však rozvráceny světovou hospodářskou krizí v letech 1929 až 1933. Neutěšená hospodářská situace vede postupně k politicky nežádoucímu vývoji, což v poslední fázi vede k válečnému konfliktu, tj. ke 2. světové válce.

V únoru roku 1948 vyhrává volby komunistická strana a postupně nejen v řízení státu, ale i v oblasti cel a celnictví převládají direktivní centralistické metody. Dochází k postupnému uzavření státních hranic, k vytvoření monopolu zahraničního obchodu. V té době se jen výjimečně vypočítávalo clo procentuálně z ceny zboží, vypočítávalo se smluvní sazbou, např. rozhlasové přijímače sazbou 1295 Kč/100 kg apod.

Nový celní zákon byl vydán v roce 1953. Celní správa se stala složkou Ministerstva zahraničního obchodu a jedním z jejích hlavních úkolů bylo podporovat zahraniční obchod. Monopol zahraničního obchodu vznikl zákonem č. 119/1948 Sb. Vznikly státní podniky zahraničního obchodu, které mohly jako jediné obchodovat se zahraničím.

Po roce 1989 se clo, celnictví a celní správě postupně vrací původní funkce:

- funkce regulační,
- funkce ochranná,
- funkce kontrolní.

Zaostalost tehdejších právních norem přiměje vládu a parlament, tehdy již jen České republiky k přijetí nového celního zákona č. 13/1993 Sb. Po otevření hranic v roce 1989 a zvláště po rozdělení České a Slovenské federativní republiky na Českou a Slovenskou republiku k 1. lednu 1993, dochází k prudkému rozvoji celní politiky České republiky. Vzniká mnoho nových hraničních přechodů, celních úřadů a k nárůstu počtu příslušníků celní správy.

Paralelně s tímto se Česká republika postupně snaží více a více integrovat do Evropy a uchází se o členství v Evropské unii. Stává se kandidátskou zemí na členství v Evropské unii. Postupné snižování celních sazeb ve vzájemném obchodu mezi Českou republikou a Evropskou unií končí na 100 % preferencí, tj. na úplně bezcelní výměně zboží v rámci Evropské unie, a to od 1. 5. 2004, tj. od vstupu České republiky a dalších devíti kandidátských států do Evropské unie. V současnosti se Česká republika nachází uvnitř jednotného celního území EU a nemá žádnou hranici s nečlenskou zemí. Rozsah a výkon celnictví byl upraven právními předpisy Evropské unie s přímým účinkem, tzn. s předností práva EU před českými celními předpisy (celní zákon č. 242/2016 Sb. a související právní předpisy).

Přes všechna uvedená fakta se význam celnictví po vstupu do Evropské unie nesnížil.

Celní správa České republiky vybírá cla, daně, zajišťuje některé bezpečnostní úkoly a kontroluje dodržování různých povinností. Kromě tradičních služebních náplní celních orgánů přibyl celní správě i výkon dříve neprováděných činností:

- správa spotřebních a ekologických daní,
- správa daně z přidané hodnoty (DPH) u dovozu zboží ze zahraničí neplátcí DPH,
- kontrola zaplacení poplatku za užívání dálnice a rychlostní silnice a kontrolní vážení a měření nákladních motorových vozidel a jízdních souprav,
- státní odborný dozor nad prací osádek vozidel v mezinárodní silniční nákladní dopravě a ve věcech mezinárodní dopravy osob,
- návratnost kulturních památek a národních kulturních památek po jejich zapůjčení do zahraničí a součinnost při dokumentaci, výzkumech a průzkumech zejména movitých kulturních památek,
- podíl na povolovacím řízení sbírkových předmětů muzejní povahy pro režim vývoz a režim pasivní zušlechťovací styk a kontrola jejich zpětného dovozu,
- kontrola vývozu a dovozu zboží a technologií podléhajících mezinárodním kontrolním režimům, včetně kontroly přenosu softwaru a technologie dvojího použití elektronickými prostředky, faxem nebo telefonem mimo území Evropské unie,
- dozor nad dodržováním povinností stanovených zákonem o ochraně spotřebitele,
- podíl na kontrole přepravy jaderných materiálů, radioaktivních látek, rizikových biologických látek, toxinů a jiných nebezpečných látek,
- dohled nad zahraničním obchodem s biocidními přípravky a jejich kontrola a evidence, dále s látkami a výrobky, které ovlivňují ovzduší a klimatický systém Země a s jinými chemickými látkami,
- dohled nad výrobou lihu a obchodem s lihem,
- kontrola Intrastatu,
- trestní řízení (zkrácení některých daní, nelegální přeprava drog, zbraní, porušení práv k ochranné známce atd.),
- kontrola mýta a dálničních nálepek,

- vybírání a vymáhání pokut a některých poplatků,
- kontrola hazardních her a dodržování zákazu reklamy na nepovolené nebo neohlášené hazardní hry,
- kontrola evidence tržeb (EET),
- kontroluje u cizinců ze zemí mimo EU pracovní povolení pro Českou republiku,
- ochrana volně žijících druhů zvířat a rostlin,
- kontrola převozu finanční hotovosti,
- v silniční dopravě kontrola plnění podmínek pro přepravu nebezpečných nákladů (přeprava kyselin, benzinů, jedů apod. – kontrola režimu ADR), kontrola dodržování přestávek a doby řízení řidičů kamionové přepravy a rovněž dodržování povolené hmotnosti přepravovaného nákladu nákladními vozidly.

Prakticky se jedná o podstatné snížení množství výkonových ukazatelů při odbavování zboží v zahraničním obchodu, ale až o 75 % nových činností, kterými byla Celní správa v rámci České republiky pověřena.

Vývoj celní správy byl právně ukotven zákonem o Celní správě České republiky č. 17/2012 Sb., ve znění vyhlášky č. 328/2020 Sb. o územních pracovištích celních úřadů, která se nenacházejí v jejich sídlech, V současné době (k 1. 4. 2022) je Celní správa v ČR organizována ve dvou úrovních. První úroveň představuje Generální ředitelství cel. Je to správní úřad s celostátní působností, nejvyšší kontrolní orgán, který řídí a koordinuje kompletní celní politiku státu ve vazbě na EU a také vytváří kompletní metodické a organizační řízení a vydává zásadní povolení. Druhou úroveň představuje 15 celních úřadů, které zajišťují reálné plnění úkolů vyplývajících ze směrnic EU a z mezinárodních smluv. Celní úřady spravují 43 územních pracovišť celního úřadu, která se nenacházejí v jejich sídlech. Seznam celních úřadů ČR a jejich územních pracovišť je uveden v příloze č. 17.

Základní právní předpisy upravující problematiku celnictví v ČR a EU jsou uvedeny v příloze č. 16 této diplomové práce.

### 1.3 Celnictví v Evropské unii

Společná obchodní politika EU je jednou z nejdůležitějších společných politik. Je řešena v Hlavě IX Smlouvy o založení Evropského společenství, ve znění pozdějších právních předpisů. Hlavním cílem této politiky je otevření světových trhů pomocí progresivního zrušení omezení v mezinárodním obchodu, snižování celních bariér a prosazování vícestranných obchodních pravidel. Zásadními nástroji společné obchodní politiky EU jsou:

- cla,
- kvóty,
- antidumpingová opatření,
- dobrovolná exportní opatření (dohody mezi dovážející a vyvážející zemí),

V EU je celnictví v současnosti realizováno a organizováno, ve třech úrovních. První úroveň představuje Evropská komise. Evropská komise, po schválení příslušnými procedurami, uzavírá mezinárodní obchodní dohody, které jsou závazné pro všechny členské státy. Realizuje také liberalizaci obchodu s třetími zeměmi, vyvolává antidumpingová opatření apod.

Druhou úroveň představuje TAXUD, tj. vrchní ředitelství EU, která zajišťuje strategické cíle EU v rámci celní unie. Jedná se o následující cíle:

- ochrana vnější hranice EU,
- provádění celních kontrol a celního řízení,
- jednotné provádění řízení celní hodnoty, tarifu, původu apod.,
- sjednocování činností v daňové oblasti (DPH, spotřební a ekologické daně),
- tvorba a výklad předpisů v daných oblastech.

Třetí úroveň představují jednotlivé celní správy členských států EU.

Základní právní předpisy EU upravující problematiku celnictví v EU jsou uvedeny v příloze č. 16 této diplomové práce.

## 1.4 Dovoz a vývoz zboží v EU

### Dovoz zboží

Pokud je zboží přiváženo na území EU, překračuje vnější hranici EU, tzn., vstupuje na celní území EU. Od tohoto okamžiku podléhá zboží celnímu dohledu a může být podrobena kontrole celních orgánů. Celní dohled trvá tak dlouho, dokud není zjištěn status zboží. Zjišťování statusu dovezeného zboží je praktické provádění kontrolních úkonů příslušnými celními orgány tak, aby bylo zjištěno, zda se jedná o zboží Unie nebo zboží zahraniční. První podmínkou při dovozu zboží je předložit toto zboží celnímu úřadu nebo na jiné místo schválené celními orgány. Až na povolení tohoto úřadu může být zboží prohlíženo, případně z něj mohou být odebírány vzorky, tak, aby zboží mohlo být přiděleno příslušné celně schválené určení. Schéma tohoto procesu je uvedeno ve schématu 1.1



Schéma 1.1 Schéma dovozu/vývozu zboží v EU

Zdroj: vlastní zpracování

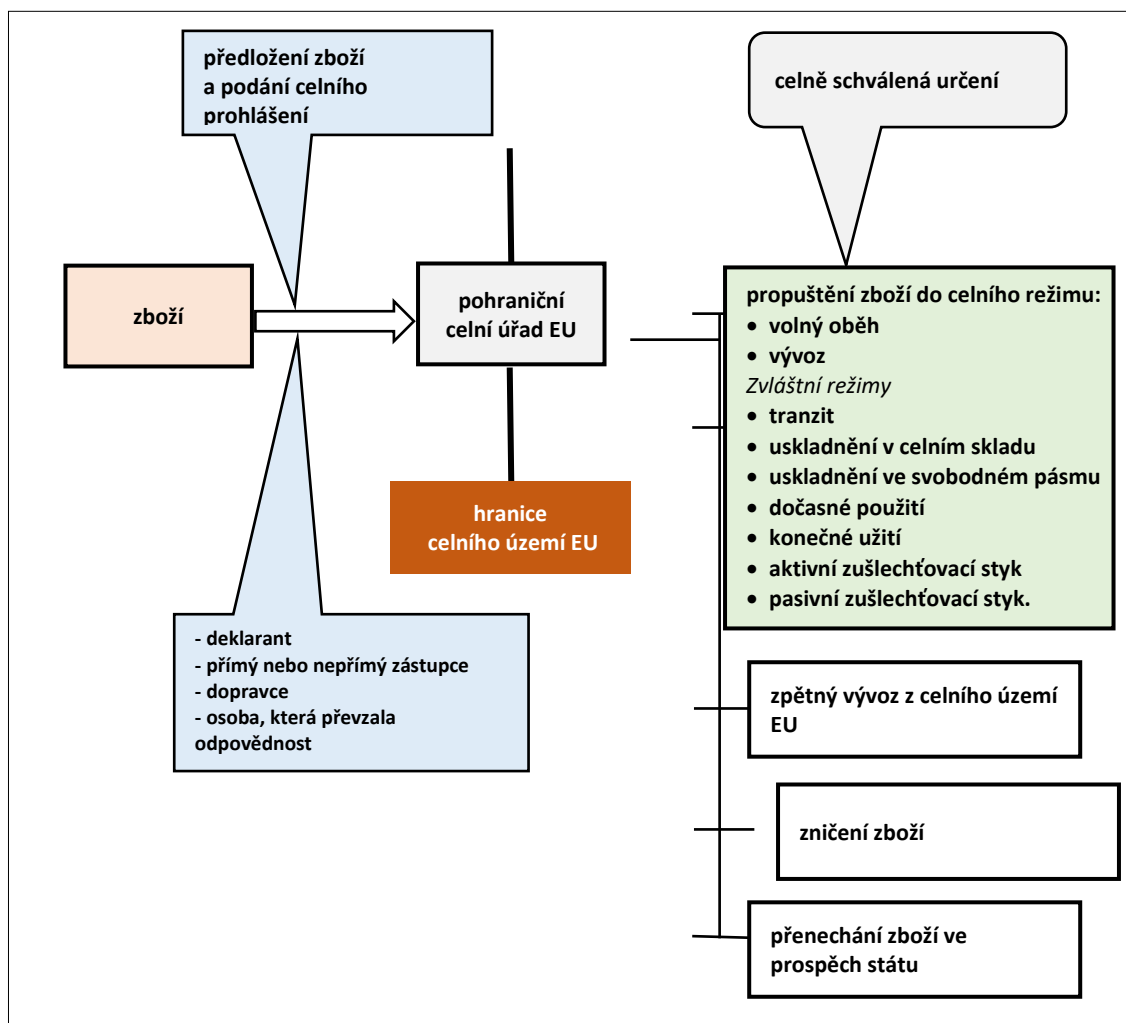

Druhou nutnou podmínkou při dovozu zboží je předložení souhrnného celního prohlášení (souhrnné deklarace SD, viz vzor v příloze č. 18). Jako souhrnné celní prohlášení slouží jakýkoliv obchodní nebo úřední doklad, který obsahuje veškeré prokazatelné náležitosti o zboží, a který je akceptovatelný celním úřadem. Souhrnné prohlášení je podáváno v elektronické podobě. Spolu se souhrnným celním prohlášením jsou zpravidla celnímu úřadu předkládány doklady, které provází zásilku, tzn. přepravní doklady, doklady o ceně zboží, certifikáty, balicí listy ap. V případě, že deklarant ihned podá celní prohlášení na propuštění zboží do režimu volný oběh, tranzit, nebo uskladnění v celním skladu, což je v praxi nejčastější, příslušný celní úřad již nepožaduje podání souhrnného celního prohlášení.

### Vývoz zboží

Aby zboží EU mohlo opustit celní území EU, je třeba toto zboží propustit do režimu vývoz, event. pasivní zušlechťovací styk nebo dočasný vývoz (výstavy, prezentace apod.). Opět platí dvě základní podmínky. První je předložení zboží celnímu úřadu a druhou je předložení celního prohlášení na propuštění zboží do režimu vývoz (vývozní doprovodný doklad VDD, viz příloha č. 4), samozřejmě s příslušnými požadovanými dokumenty. Při vývozu je nutno splnit formality uplatňované podle druhu vyváženého zboží, zvláště pokud je tato komodita předmětem některého z obchodně politických opatření EU.

Vývozní celní prohlášení se podává celnímu úřadu, který je příslušný ke kontrole místa, kde je vývozce usazen nebo kde se zboží nakládá, balí pro účely vývozu, případně jinému celnímu úřadu, pokud je to rádně odůvodněno. Pokud je jedinou dopravní cestou vývozu zboží letiště (např. letecký transport do USA), je celní úřad výstupu zároveň celním úřadem vývozu.

### Doklady k celnímu řízení

Při provádění celního řízení se používá mnoho dokladů, které souvisí nejen s režimem, do kterého je zboží navrhováno k propuštění, ale i s požadavky, které jsou specifické pro konkrétní druh dováženého nebo vyváženého zboží. Dále se dokládají údaje vztahující se k osobě deklaranta. |Jedná se zpravidla o tyto dokumenty:

- výpis z obchodního rejstříku nebo živnostenského listu,
- plná moc v případě přímého nebo nepřímého zastupování deklaranta v celním řízení,
- celní doklady,
- přepravní doklady,
- obchodní a průvodní doklady,
- speciální doklady.

## **1.5 Historie a vývoj celního režimu tranzit**

Při vstupu zboží na celní území EU požadují celní orgány zaplacení dovozních cel a jiných poplatků a případně uplatňují opatření obchodní politiky. Stává se však, že zboží má na své cestě do jiné země územím EU jen projít (formou tranzitu). V další zemi se tento postup může přiměřeně opakovat. Než zboží dosáhne svého místa konečného určení, může při překračování hranic projít řadou celních řízení. Tranzit je celní režim, který hospodářským subjektům umožňuje dopravovat zboží přes hranice nebo území, aniž by museli uhradit celní a jiné poplatky, které jsou obvykle splatné při vstupu na dané území (nebo při výstupu z něj), a ke svému ukončení vyžaduje závěrečnou celní formalitu.

### **1.5.1 Historické podmínky pro vznik režimu tranzit**

Po skončení druhé světové války došlo v Evropě k prudkému nárůstu obchodu se zbožím. Brzy se ukázalo, že zdlouhavé a těžkopádné režimy, kterým zboží podléhalo při každém překročení hranice, vystavovaly obchod značné zátěži. Mezinárodními dohodám, které by usnadnily pohyb zboží v Evropě, předcházely dohody týkající se bezpečnosti a spolupráce ekonomické, sociální a kulturní.

První takovou dohodou byl Bruselský pakt, podepsaný 17. března 1948. Prvotními členy se stala Velká Británie, Francie a země Beneluxu. Důvodem vzniku byla nutnost vyjádřit odhodlání společného postupu při vnější agresi z východu. Bruselský pakt měl za následek, že o rok později vzniklo NATO.

Roku 1951 byla podepsána tzv. Pařížská smlouva, z níž vyšlo založení Evropského společenství uhlí a oceli (ESUO) zástupci Belgie, Francie, Itálie, Spolkové republiky Německo, Lucemburska a Nizozemska. Smlouva o založení vstoupila v platnost 26. července 1952 na 50 let. Cílem smlouvy bylo zajistit volný pohyb uhlí a oceli a uvolnit přístup k výrobním zdrojům formou dohlížení na trh, sledováním pravidel hospodářské

soutěže a zajištěním stálosti cen. Na tuto smlouvu lze nahlížet jako na prvotní základ pro vývoj orgánů Evropské Unie, jak je známe dnes.

Tzv. Římskou smlouvou bylo v Římě dne 25. března 1957 založeno Evropské hospodářské společenství (EHS). Tím byl vytvořen společný trh opírající se o volný pohyb zboží, osob, služeb a kapitálu. Souběžně s ní byla podepsána i druhá smlouva, která zřídila Evropské společenství pro atomovou energii (Euratom).

Z ekonomického pohledu Římská smlouva vytvořila jednotný hospodářský prostor, ve kterém mají mít firmy a spotřebitelé členských zemí stejně rovný přístup na všechny jeho původně oddělené trhy. Základní podmínkou volného obchodu je odstranění všech překážek pro nákup a prodej přes hranice národních států. Společná obchodní politika vůči třetím zemím je jednou ze základních podmínek pro svobodu obchodu mezi členskými státy a vůči zemím nečlenským. Jestliže by členské země používaly různé celní sazby, obchodní toky by nemohly ve Společenství řádně fungovat.

V roce 1967 se po sloučení tří společenství (ESUO, EHS a Euratom) začalo hovořit o Evropských společenstvích (ES). V roce 1993 Maastrichtská smlouva oficiálně zavedla pojem Evropská unie pro zastřešení tří Společenství bez založení její právní subjektivity. V roce 2009 pak došlo Lisabonskou úmluvou k přejmenování na Smlouvu o fungování Evropské Unie (EU). Evropské společenství přestalo existovat - právním nástupcem je EU.

ES resp. později EU se rozšířily celkem sedmkrát: Dánsko, Irsko, Spojené království (1973), Řecko (1981), Španělsko, Portugalsko (1986), Finsko, Rakousko, Švédsko (1995), Česká republika, Estonsko, Kypr, Litva, Lotyšsko, Maďarsko, Malta, Polsko, Slovensko a Slovinsko (1. května 2004), Rumunsko, Bulharsko (2007), Chorvatsko (2013). Po referendu odstoupil 31. ledna 2020 stát Spojené království (Velká Británie). V současné době má EU 27 členských států. Euro (€) je oficiální měnou v 19 z 27 členských států EU. Tyto země jsou společně označovány jako eurozóna.

### Schengenský prostor

je jedním z největších úspěchů Evropské unie. Od podpisu Schengenské prováděcí úmluvy v roce 1990 se mohou v tomto prostoru bez vnitřních hranic občané zemí EU i států mimo EU, podnikatelé a turisté volně pohybovat, aniž by je někdo na hranicích jednotlivých států kontroloval. Prostor dnes zahrnuje 22 států EU (kromě Bulharska, Chorvatska, Irska, Kypru a Rumunska) a 4 přidružené nečlenské země - Island, Lichtenštejnsko, Norsko a Švýcarsko. Spolu s odstraněním vnitřních hranic tyto státy zpřísnily kontroly na svých společných vnějších hranicích, aby zajistily bezpečnost všech, kdo v tomto prostoru žijí nebo se v něm pohybují.

### Evropské sdružení volného obchodu

Jako protiváha k EHS bylo Stockholmskou úmluvou z 3. května 1960 zřízeno Evropské sdružení volného obchodu (ESVO, EFTA) mezi Rakouskem, Dánskem, Norskem, Portugalskem, Švédskem, Švýcarskem a Velkou Británií. Posláním organizace je podpora prosperity a hospodářské spolupráce mezi jejími členy. Po odchodu některých států do EU jsou v současné době členy Island, Lichtenštejnsko, Norsko a Švýcarsko. EU uzavřela s ESVO v Portu v roce 1992 smlouvu o vytvoření společného Evropského hospodářského prostoru (EHP), jehož členem však není Švýcarsko.

#### **1.5.2 Charakteristika režimu tranzit u silniční nákladní dopravy**

Vzhledem k tomu, že z celního hlediska má Česká republika s výjimkou mezinárodních letišť pouze vnitřní hranice (sousedí pouze se státy EU), většina dováženého zboží je na hranicích EU propuštěna příslušnou celní správou do režimu tranzit. Zboží je dopraveno do ČR a finální celní řízení pak provádějí celní úřady v ČR (vybírají příslušné clo, rozhodují o propuštění do příslušného režimu, který stanoví, jak lze se zbožím nakládat). To je i důvodem, proč stále v ČR existuje celní správa vykonávající svoji tradiční roli. Obdobně je tomu při vývozu zboží mimo státy EU, pouze v obráceném pořadí.

Režim tranzit je celní režim, který umožňuje přepravu zboží pod celním dohledem od celního úřadu odeslání (celní úřad, který propustí zboží do režimu tranzitu) k celnímu úřadu určení (který je uveden v tranzitním celním prohlášení a který ukončí režim tranzitu), aniž by toto zboží podléhalo dovozním cům a dalším poplatkům nebo obchodně-politickým opatřením. Celní úřad odeslání stanoví podmínky pro řádné

provádění režimu, tzn. lhůtu pro ukončení režimu, způsob zajištění totožnosti zboží, výši a způsob zajištění celního dluhu a další.

V případě společného tranzitního režimu podle Úmluvy musí být při dopravě zboží překročena alespoň jedna státní hranice mezi smluvními státy Úmluvy. Naproti tomu v případě tranzitního režimu Unie může, ale nemusí být překročena státní hranice mezi členskými státy EU.

Držitel celního režimu tranzit (deklarant - dříve nazývaný hlavní povinný), dále jen "držitel" je povinen předložit zboží v nezměněném stavu a ve stanovené lhůtě celnímu úřadu určení a dodržet přitom opatření přijatá celním úřadem k zajištění totožnosti zboží, tj. s neporušenou celní závěrou.

#### Zjednodušené postupy v režimu tranzit

Aby tranzitní operace byla ještě rychlejší, mohou být spolehlivým osobám povoleny zjednodušené postupy v režimu tranzit:

- používání souborné jistoty nebo zproštění od této povinnosti,
- používání zvláštních ložných listů, zvláštních typů celních závěr,
- zproštění povinnosti dodržovat závaznou trasu,
- užívání statusu **schváleného odesílatele**

umožňuje osobě, které to CÚ povolí zahajovat režim tranzit bez předložení zboží CÚ odeslání,

- užívání statusu **schváleného příjemce**

umožňuje osobě, které to CÚ povolí ukončovat režim tranzit bez předložení zboží celnímu úřadu určení.

### **1.5.3 Druhy režimu tranzit**

Podle Nařízení Ev. parlamentu a Rady (EU) č. 952/2013, kterým se stanoví celní kodex Unie (dále jen "CKU") existují dva základní druhy tranzitu Unie - vnější tranzit a vnitřní tranzit. Obdobně Úmluva rozlišuje režim T1 a režim T2.

- **Vnější tranzit Unie (T1)** (čl. 226 CKU) umožňuje přepravu zboží, kteří není zbožím Unie, mezi dvěma místy na celním území Unie a dále v těchto případech:
  - Je-li zboží Unie vyváženo do třetí země, která je smluvní stranou Úmluvy o společném tranzitním režimu, nebo je-li zboží Unie vyváženo a prochází jednou nebo více zeměmi společného tranzitního režimu a použijí-li se ustanovení Úmluvy o společném tranzitním režimu,
  - Je-li zboží Unie vyváženo do třetí země a přepravováno uvnitř celního území Unie v rámci operace TIR nebo v souladu s Úmluvou ATA nebo Istanbulskou úmluvou,
  - Je-li vyváženo zboží zatížené spotřební daní podle směrnice Rady 2008/118/ES so obecné úpravě spotřebních daní.

Příklady:

Dovoz:

- dovoz zboží z třetí země: T1 z přístavu DE do CZ,
- tranzit zboží z celního skladu do jiného celního skladu: T1 z PL do CZ,
- tranzit zboží v jednom čl. státu EU (T1 z celního skladu do jiného celního skladu v CZ, T1 z letiště CZ k CÚ určení v CZ apod.)
- společný tranzit zboží ze státu Úmluvy: T1 ze Švýcarska do CZ.

Vývoz:

- vývoz zboží Unie do 3. země: T1 z CZ k výstupnímu CÚ v přístavu DE,
  - společný tranzit do státu Úmluvy: T1 z CZ do Švýcarska, Norska, GB ap.
  - tranzit zboží po ukončení AZS: T1 z CZ na Ukrajinu (k výstupnímu CÚ v PL),
  - zpětný vývoz zboží z 3. země po reklamaci: T1 z CZ k výstupnímu CÚ v přístavu FR.
- **Vnitřní tranzit Unie (T2)** (čl. 227 CKU) umožňuje přepravu zboží Unie mezi dvěma místy nacházejícími se na celním území Unie přes území státu, který nepatří do celního území Unie, beze změny jeho celního statusu.

Unijní zboží v režimu T2 při přepravě přes smluvní stranu Úmluvy podléhá podmínkám společného tranzitního režimu T2.

Pokud je ukončen vnitřní tranzit T2, zboží, které bylo předmětem tranzitní operace si ponechává celní status Unie a nepodléhá žádným dalším celním formalitám. Od okamžiku ukončení tranzitního režimu lze se zbožím volně nakládat.

Příklady:

Dovoz:

- zaslání zboží Unie do členského státu EU přes stát Úmluvy: T2 z BG přes Srbsko do CZ,

Vývoz:

- zaslání zboží Unie do členského státu EU přes stát Úmluvy: T2 z CZ přes Švýcarsko do Francie,
  - zaslání zboží Unie do téhož státu EU přes stát Úmluvy: T2 z FR přes Švýcarsko do FR.
  - vrácení zboží Unie po reklamaci do jiného státu EU přes stát Úmluvy: T2 z FR přes Švýcarsko do CZ.
- 
- **Společný tranzitní režim podle čl. 1 a 2 Úmluvy** je režim, kterému podléhá zboží dopravované pod celním dohledem od celního úřadu jedné smluvní strany k jinému celnímu úřadu této nebo jiné smluvní strany Úmluvy, přičemž je překročena alespoň jedna státní hranice, a který se podle okolností označuje jako
    - režim T1: společný tranzit zboží, pro které nebyl použit režim T2 nebo T2F,
    - režim T2: společný režim podle čl. 2 Úmluvy, v jehož rámci je dopravováno zboží, které má status zboží Unie a který lze ve státech společného tranzitního režimu použít pouze tehdy, když bylo zboží do tohoto státu přepraveno v režimu T2, aby se případně v tomto režimu odeslalo dále; v tomto státu musí takové zboží zůstat pod celním dohledem za podmínek stanovených v čl. 9 Úmluvy a nesmí být propuštěno do jiného celního režimu, nežli je režim tranzitu nebo režim uskladňování v celním skladu.

Přeprava zboží uvnitř EU platí přitom za přepravu, uskutečněnou v tranzitním režimu Unie. Smluvními stranami Úmluvy jsou EU (27 států), Island, Lichtenštejnsko, Norsko, Severní Makedonie, Srbsko, Švýcarsko, Turecko a Velká Británie.

### Režim T2F

je vnitřní tranzit pro zboží, které má status zboží Unie, které se zasílá do zvláštních daňových území, jež jsou součástí celního území Unie, z nich nebo mezi nimi podle podmínek uvedených v čl. 188 DA.

Viz schéma 1.2 - Geografické schéma režimů tranzit:



Schéma 1.2 Geografické schéma režimů tranzit

Zdroj: vlastní zpracování a [12]

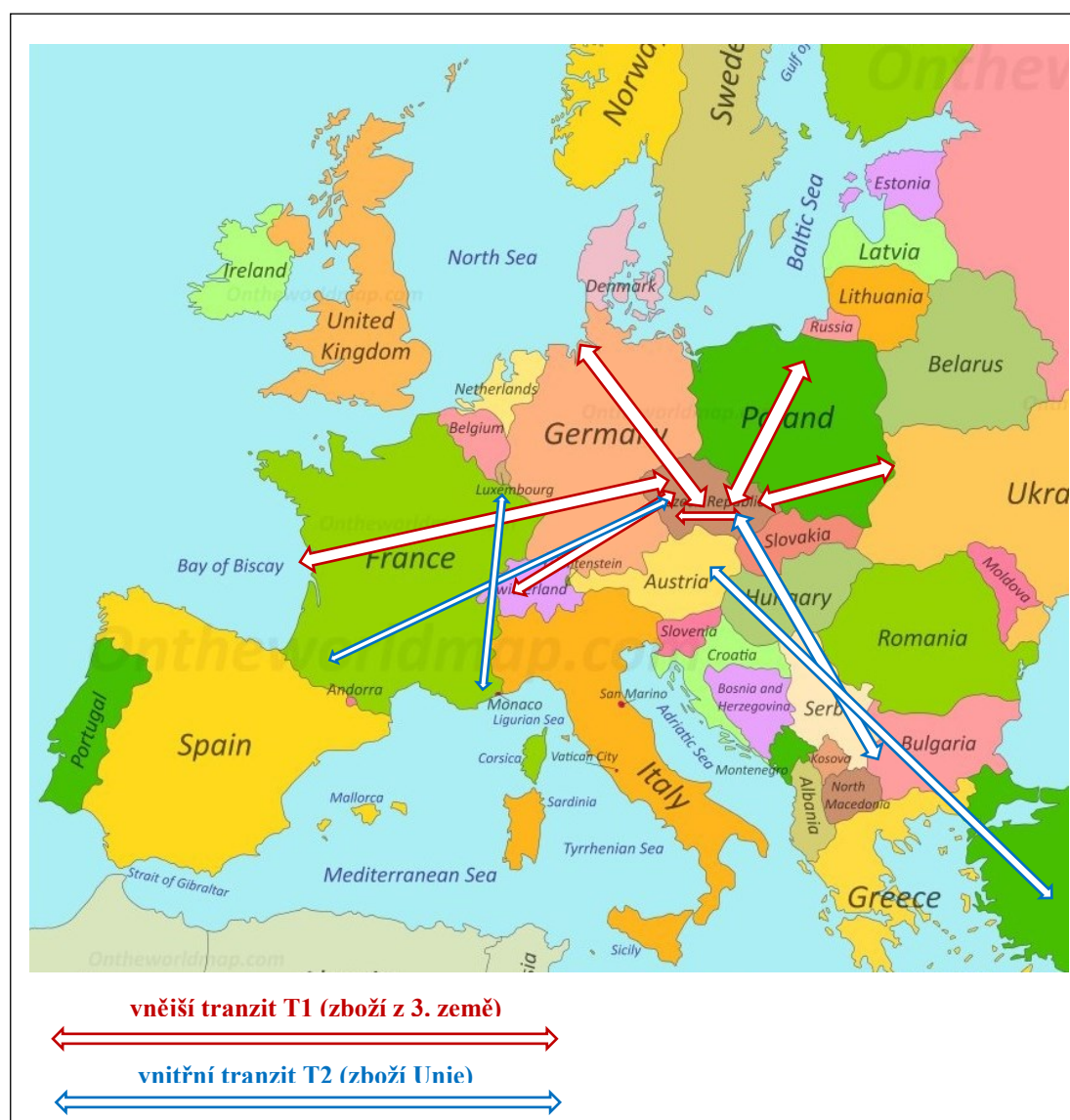

### Způsoby provádění tranzitu Unie

Podle čl. 226 a 227 CKU se přeprava ve vnějším resp. vnitřním tranzitu Unie uskutečňuje jedním z těchto způsobů:

- v režimu vnějšího (T1) resp. vnitřního (T2) tranzitu Unie, je-li tato možnost upravena v mezinárodní dohodě (např. Úmluva) (**tranzitní doprovodný doklad T1/T2**, viz příloha č. 1 a 2),
- v souladu s Úmluvou TIR (karnet TIR),
- v souladu s Úmluvou ATA (karnet ATA),
- na podkladě nákladního listu CIM,
- na podkladě Rýnského manifestu (čl. 9 Revidované úmluvy pro plavbu na Rýně)
- na podkladě formuláře 302 v rámci Dohody mezi stranami Severoatlantické smlouvy o statusu jejich ozbrojených sil, Londýn 19.6.1951,
- na podkladě leteckého cargo manifestu,
- v rámci poštovního systému v souladu s akty Světové poštovní unie.

### Prokázání statusu zboží Unie dokladem T2L

Pokud zboží s celním statutem Unie má být přepraveno do nebo přes třetí zemi, která není smluvní stranou Úmluvy, nelze použít vnitřní nebo společný tranzitní režim T2, s výjimkou přeprav na karnety TIR, karnety ATA, doklady 302 a v poštovním styku. Status zboží Unie je nutno prokázat dokladem T2L, který se vystavuje na listu č. 4 JSD (viz příloha č. 3). K dokladu T2L se neposkytuje jistota k zajištění celního dluhu. Dokladem T2L se také rozumí jakýkoli doklad označený značkou „T2L“, např. karnet TIR.

- Příklad: zaslání zboží Unie do členského státu EU přes 3. zemi: karnet TIR + doklad T2L z HU přes Ukrajinu do PL.

## **2. Analýza logistického procesu postupu práce v celním režimu tranzit**

### **2.1 Náležitosti obchodní smlouvy**

Pro obchodování se zbožím je kupní smlouva považována na základní smluvní dokument, na jehož základě by se měla odvíjet dodávka zboží i následné činnosti obchodního případu. Kupní smlouva se liší případ od případu. Pro všechny případy jsou ovšem určitá společná ustanovení - podstatné části kupní smlouvy:

- Předmět plnění smlouvy

Jedná se o přesný popis a určení zboží a jeho balení. Toto je jedna ze základních podmínek kupní smlouvy. U některého zboží mohou být součástí prodeje různé technické návody, pasporty, dokumentace, katalogy. Jak kvalitně a úplně bude popsáno zboží, které je předmětem obchodní transakce, tak budou eliminovány výrobní neshody a následné reklamace. Součástí předmětu plnění musí být i uvedeno množství zboží (počty kusů, měrné jednotky, hmotnost brutto i netto, je-li součástí zboží obal apod.)

- Místo plnění

je jedním z kritických míst při uzavírání smlouvy s mezinárodním prvkem. První skutečností je totiž dodání zboží a druhou, která s tím souvisí je přechod odpovědnosti za škodu, pojištění zboží, zaplacení cla a podobných dávek, úhrada dopravného apod. Tyto skutečnosti souvisí s dodacími podmínkami INCOTERMS 2020, o kterých se hovoří dále.

- Čas plnění - dodací lhůta
- Doklady, které mají být dodány
- Osvědčení o původu zboží
- Cena
- Platební podmínky a fakturační podmínky
- Pojištění
- Povinnosti prodávajícího a kupujícího
- Odpovědnost za vady a škody na zboží

## **2.2. Dodací podmínky INCOTERMS 2020**

Jedná se soubor mezinárodních pravidel pro výklad nejvíce používaných obchodních doložek v zahraničním obchodě, vydaných Mezinárodní obchodní komorou v Paříži. Zakotvením dodací podmínky (parity) INCOTERMS do kupní smlouvy jsou jasně vymezeny závazky smluvních stran (místo předání zboží prodávajícím kupujícímu, místo přechodu nákladů a rizik z prodávajícího na kupujícího a další povinnosti při zajišťování balení, dopravy, pojištění a proclení zboží) a snižuje se riziko právních problémů.

Dodací parita přesně vymezuje poměrnou část nákladů spojených s dodávkou zboží náležících prodávajícímu a kupujícímu. Volba dodací parity a z ní vyplývající kalkulace nákladů ovlivňují výši ceny příslušné obchodní transakce. Schéma dodacích podmínek INCOTERMS 2020 je uvedeno v příloze č. 15.

Dodací podmínky INCOTERMS neřeší přechod vlastnického práva ke zboží, reklamace apod., to vše musí být uvedeno v kupní smlouvě tak, jak bylo popsáno v předešlém odstavci. Nemohou nahradit obchodní smlouvu, ale stávají se spíše její součástí.

## **2.3 Volba celního režimu**

Pokud zboží překračuje vnější hranici EU, a to v obou směrech, je už při plánování obchodu důležité uvědomit si, do jakého celního režimu bude zboží směřovat. Podle toho se budou odvíjet i navazující obchodní aktivity (viz schéma 1.1. - schéma dovozu/vývozu zboží v EU).

Dnes je velmi běžné, že zboží v průběhu výrobního procesu opouští území EU, aby se následně po určité technologické operaci vrátilo zpět a naopak. To vše má vliv na sjednávání obchodních smluv. V kapitole 7 - Základní pojmy a definice jsou stručně popsány jednotlivé celní režimy: volný oběh, vývoz a zvláštní režimy: tranzit, uskladnění v celním skladu, uskladnění ve svobodném pásmu, dočasné použití, konečné užití, aktivní zušlechťovací styk, pasivní zušlechťovací styk.

Podstatné pro mezinárodní obchodování je řádně zboží vyvézt a dovézt (extra obchod), nebo odeslat a přijmout přes hranice ČR (intra obchod). První základní aspekt, který je nutno si v mezinárodním obchodu uvědomit je, zda zboží při prodeji opustí území EU nebo ne, či při nákupu bude dovezeno z území EU nebo ne. Geografické schéma tranzitních režimů je uvedeno ve schématu 2.1.

V případě intrakomunitárního obchodu povinnosti celního řízení popsané ve schématu 1.1 odpadají, vzniká ovšem povinnost evidovat fyzický pohyb zboží v rámci EU (INTRASTAT).

## **2.4 Volba druhu dopravy a dopravního prostředku**

Nákladní doprava je souhrn úkonů, jimiž se uskutečňuje přeprava nákladů. Při mezinárodní nákladní dopravě zboží přestupuje hranici státu odesláním a případně hranice dalších sousedících států.

### **Silniční nákladní doprava**

Silniční nákladní doprava se obvykle člení podle druhu dopravních prostředků:

- valníkovými, sklápěčovými nebo speciálními automobily,
- návěsy nebo přívěsy.

Základními předpisy jsou Úmluva o přepravní smlouvě v mezinárodní silniční nákladní dopravě (CMR), Ženeva 19. 5. 1956, Evropská dohoda o mezinárodní silniční přepravě nebezpečných věcí (ADR), Ženeva 30. 9. 1957, zákon č. 111/1994 Sb., o silniční dopravě.

Přepravním dokladem je zpravidla mezinárodní nákladní list CMR (viz příloha č. 5).

Doprovce musí předložit doklad o pojištění přepravovaného zboží do požadované výše a nejlépe i pojištění celního dluhu u zboží včetně dokladů o zaplacení pojišťovacích prémie.

### **Železniční nákladní doprava**

Železniční doprava je kolejová doprava provozovaná na železniční dráze. Obvykle ji vykonává železniční společnost. Proti silniční dopravě se kolejová doprava vyznačuje relativně nízkou spotřebou energie na tunokilometr. Železniční doprava je nejvhodnější pro přepravu hromadného zboží (uhlí, dřevo, stavebniny, ropa, železná ruda apod.). U zboží, které nemá hromadnou povahu, je vhodná na delší přepravní vzdálenosti. Přepravním dokladem je železniční nákladní list CIM (viz vzor v příloze č. 8).

## **Vodní nákladní doprava**

Vodní doprava je druh dopravy, který je zajišťován plavbou po vodních tocích (zejména řekách), umělých i přírodních jezerech, mořích, oceánech i umělých plavebních kanálech. Plavidlem bývá nejčastěji loď. Vodní (lodní) dopravu lze rozdělit na:

- námořní a vnitrozemskou (vnitrozemskou se rozumí zejména říční a jezerní),
- osobní a nákladní,
- linkovou (pravidelnou) a příležitostnou (nepravidelnou).

Celosvětově nejrozšířenějším typem námořní přepravy v rámci multimodální přepravy je kontejnerová přeprava. Základními předpisy pro námořní dopravu jsou "Hamburská pravidla" (Úmluva Organizace spojených národů o námořní přepravě zboží, Hamburk 1978), Haagsko-Visbyská pravidla 1968: protokol o změně Mezinárodní úmluvy o sjednocení některých pravidel ve věci konosamentů ze dne 25. srpna 1924, Brusel 23. 2. 1968 a zákon č. 61/2000 Sb., o námořní plavbě.

Lodní dopravce vystaví pro každou přepravu zboží přepravní listinu (nákladní list); náložný list (konosament) vystaví jen tehdy, jestliže to požaduje odesílatel a pokud to bylo dohodnuto před nakládkou zboží nebo jeho převzetím k přepravě. Originální vyhotovení náložného listu (konosamentu, Bill of Lading, B/L) jsou cenným papírem znějícím na jméno příjemce, na řad nebo na doručitele. V místě určení bude zboží vydáno tomu, kdo jako první předloží originál náložného listu; vydání zboží nemůže již být vyžadováno oproti předložení ostatních originálů. Když je zboží převzato dopravcem, má předání náložného listu tomu, koho náložný list opravňuje k přijetí zboží, tytéž účinky pro nabytí práv ke zboží jako předání zboží. (Neslučovat s nákladním listem, který je u ostatních druhů přeprav pouze dokladem o uzavření přepravní smlouvy). Vzory nákladního listu (říčního manifestu) a konosamentu jsou uvedeny v příloze č. 9 a 10.

## **Letecká nákladní doprava**

je obvykle rychlý, ale nejdražší způsob přepravy nákladu. Zpravidla se jedná o příkladku zboží do linek osobní dopravy nebo jde o samostatné nákladní linky, ať už pravidelné či nepravidelné. Dopravcem jsou specializované letecké společnosti. Přepravují zejména urgentní zboží, poštovní a kurýrní zásilky, potraviny, citlivé součástky.

Základním předpisem je Úmluva o sjednocení některých pravidel o mezinárodní letecké dopravě, Montreal 28. 5. 1999. Přepravním dokladem je letecký manifest (cargo manifest) (Airway Bill, AWB, viz vzor v příloze č. 11), obsahující podrobnosti o zásilce

včetně místa určení, odesílatele a typu doručovací služby, který je dokladem o uzavření smlouvy o přepravě. HAWB (House Airway Bill) je letecký ložný list vystavený zaslátelelem při přijetí zboží od odesílatele, kterým potvrzuje, že zboží bude dodáno na místo určení.

### **Kombinovaná (multimodální) přeprava**

Multimodální přeprava je přeprava využívající alespoň dva přepravní obory. Je to kombinovaná přeprava s převažující železniční, říční, námořní či leteckou dopravou, kdy počáteční a konečná silniční doprava je co nejkratší. Dělí se na:

- přeprava doprovázená:
  - přeprava kamionů na železničních vozech v systému Ro/La (Rollende Landstrasse),
  - přeprava vozidel nebo železničních podvozků na námořních lodích Ro/Ro,
  - přeprava výměnných nástaveb na dopravní prostředek a řada dalších přeprav.
- přeprava nedoprovázená:
  - přeprava standardizovaných palet a kontejnerů.

Kombinovanou přepravu zajišťují většinou tzv. operátoři MTO (Multimodal Transport Operator). Ti provozují kontejnerové terminály a překladiště, provádějí svoz a rozvoz zásilek, pronajímají kontejnery, organizují kontejnerové vlaky apod.

Operátor MTO - zaslátelek jako výstavce multimodálního konosamentu (náložného listu) FBL (FIATA Bill of Lading) přejímá jako „smluvní dopravce“ odpovědnost za provedení kombinované přepravy z místa odeslání do místa určení. Konosament FBL (viz vzor v příloze č. 12) může vystavit pouze zaslátelek, který je členem Mezinárodní federace zasláteleckých sdružení (FIATA) nebo národního svazu zaslátelek (v ČR Svazu spedice a skladování).

## 2.5 Uzavření přepravní nebo zasílatelské smlouvy

### Zasílatelská smlouva

Prostřednictvím zasílatelské smlouvy se zasílatel zavazuje příkazci, že mu vlastním jménem na jeho účet obstará přepravu věcí a příkazce se mu za to zavazuje zaplatit odměnu. Svou podstatou se jedná o komisionářskou smlouvu. Zasílatel je oprávněn žádat, aby mu byl dán písemně příkaz k obstarání přepravy (zasílatelský příkaz), jestliže smlouva nemá písemnou formu. Nedílnou součástí zasílatelské smlouvy nebo potvrzení zasílatelského příkazu může být odkaz na všeobecné zasílatelské podmínky zasílatele. Zasílatel je povinen vynaložit veškerou odbornou péči a sjednat podmínky a způsob přepravy co nejlépe odpovídající požadavkům příkazce.

Obstarání přepravy představuje zařízení úkonů, které jsou nezbytné k uskutečnění přepravy, zejména uzavření přepravní smlouvy s vhodným dopravcem nebo několika na sebe navazujících přepravních smluv jedním nebo různými druhy dopravních prostředků (např. přeprava silniční a námořní nebo železniční) a úkonů s přepravou souvisejících (soustředování zásilek - konsolidace, obstarání balení a značení zásilek, přechodné skladování, nakládka, překládka, vystavování přepravních dokladů, celní deklarace apod.)

Odpovědnost zasílatele: z charakteristiky zasílatelské smlouvy vyplývá, že zasílatel odpovídá za obstarání přepravy. Za škodu, která vznikla při uskutečňování přepravy, odpovídá dopravce podle podmínek přepravní smlouvy.

Zasílatel však odpovídá:

- za dalšího zasílatele (tzv. mezizasílatele), kterého použije k obstarání přepravy,
- za škodu na zásilce, kterou má zasílatel u sebe, tj. kterou skladuje v průběhu obstarávání přepravy,
- jako dopravce, pokud vykoná tzv. právo samo vstupu a přepravu provede sám.

Zasílatel není povinen zásilku pojistit, pokud to neukládá zasílatelská smlouva. Má k zajištění svých nároků vůči příkazci zástavní právo k zásilce.

Prokázat vznik škody, včetně její konkrétní výše a příčinnou souvislost vzniku škody s porušením povinností zasílatele je povinen příkazce.

Zasílatel má nárok na úhradu:

- nutných nákladů, které vynaložil při splnění svého závazku, tj. přepravného hrazeného zasílatelem dopravci,
- úplaty (odměny) za jeho činnost,
- dalších nákladů, které účelně vynaložil při plnění svého závazku, tj. celní doklady, silniční poplatky, skladné, zapojení havarijního komisaře apod., pokud nejsou zahrnuty ve smluvní ceně přepravného.

### **Smlouva o přepravě věci**

Podstatou přepravní smlouvy je závazek dopravce přepravit odesílateli (zpravidla zadavatel, resp. objednatel přepravy) za přepravné zásilku z místa odeslání do místa určení. Dopravce je oprávněn požadovat, aby mu odesílatel potvrdil požadovanou přepravu v přepravním dokladu, a odesílatel je oprávněn požadovat, aby mu dopravce písemně potvrdil převzetí zásilky.

Odesílatel je ten, kdo svěřuje zásilku dopravci k přepravě, má odpovědnost za její řádné naložení a uložení, poskytuje dispoziční údaje týkající se přemístování zásilky a také ten, kdo dopravci uhradí přepravné.

Dopravce může uskutečnění přepravy svěřit dalšímu dopravci, pak ovšem jako smluvní dopravce odpovídá za závazky z přepravní smlouvy, jako by přepravu uskutečňoval sám, (přitom ani nemusí vlastnit dopravní prostředky).

Provádí-li přepravu sám zasílatel (právo vlastního vstupu), vystupuje jako dopravce a také jako dopravce nese odpovědnost (tj. podle Úmluvy CMR).

Odpovědnost dopravce

Dopravce odpovídá za úplnou nebo částečnou ztrátu zásilky nebo za její poškození, které vznikne od okamžiku převzetí zásilky k přepravě až do jejího vydání, jakož i za překročení dodací lhůty. Je-li překročena dodací lhůta a oprávněný prokáže, že vznikla škoda z důvodů uvedených v Úmluvě CMR, je dopravce povinen hradit škodu jen do výše celkového přepravného. Náhrada škody za úplnou nebo částečnou ztrátu zásilky nesmí přesáhnout (s výjimkou tzv. částky zvláštního zájmu) Úmluvou CMR stanovený finanční limit: hrubá hmotnost nákladu (v kg) x 8,33 (koeficient) x 1 SDR. Aktuální kurz SDR se zjistí z kurzovního lístku. Nejvyšší finanční náhrada škody za 1 kg hrubé hmotnosti nákladu tak činí k 4/2022 přibližně  $1 \times 8,33 \times 31,241 = 260$  Kč/kg).





Schéma 2.1 Znázornění vztahů mezi příkazcem, zasílatelem, odesílatelem a dopravcem  
Zdroj: vlastní zpracování

## Úmluva CMR

Jednotnou právní úpravu silniční přepravní smlouvy používané v mezinárodní silniční dopravě stanoví Úmluva CMR. Úmluva CMR se vztahuje na každou smlouvu o silniční přepravě zásilek za úplatu realizovanou v rámci MKD silničním vozidlem, jestliže místo převzetí zásilky a místo jejího dodání (podle přepravní smlouvy) leží ve dvou státech, z nichž alespoň jeden je smluvním státem Dohody CMR.

CMR upravuje vztahy mezi odesílatelem a dopravcem, přiznává některá práva a povinnosti příjemci, jednotně upravuje průvodní dokumentaci zboží, řeší zásady odpovědnosti dopravce a postup při uplatňování návrhů na náhradu škody.

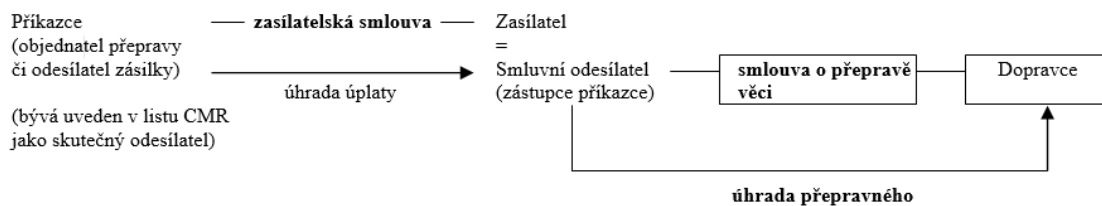
### Mezinárodní nákladní list CMR (viz vzor v příloze č. 5)

je dokladem o uzavření přepravní smlouvy mezi odesílatelem a dopravcem ve smyslu ustanovení Dohody CMR, jakož i o převzetí zásilky dopravcem.

Vyhotovuje se nejméně ve třech původních vyhotoveních podepsaných odesílatelem a dopravcem. Vystavuje se tolik nákladních listů, kolik vozidel má být použito nebo kolik druhů nebo samostatných částí zásilky se má nakládat.

Odesílatel odpovídá za veškeré výlohy a škody, které vzniknou dopravci v důsledku nepřesnosti nebo neúplnosti údajů uvedených v nákladní listu CMR.

Neobsahuje-li nákladní list výhrady dopravce s jejich odůvodněním, platí právní domněnka, že zásilka a její obal byly v okamžiku převzetí dopravcem v dobrém zjevném stavu a že počet kusů, jejich značky a čísla se shodovaly s údaji v nákladním listě.

## 2.6 Zastupování v celním řízení

Řada českých výrobců zboží a poskytovatelů služeb si za dramatických a finančně náročných zkušeností ověřila, že vyvážet či dovážet zboží a služby do/ze zahraničí je problematika zcela odlišná od obchodování na tuzemském trhu.

Těmto firmám je doporučováno využít služeb některé z odborných spedičních nebo logistických firem, které práci deklaranta nebo zasílatele provedou v zastoupení. S náročnými celními a dopravními operacemi mají dlouhodobé zkušenosti - tím je myšlena hlavně náročnost legislativní (neustále nové celní a dopravní předpisy), znalostní (školení, postupy, formuláře, celní nomenklatura apod.) a technická - speciální software, kvalifikované el. Podpisy apod.

### Deklarant

je fyzická nebo právnická osoba, která sama svými úkony podává celní prohlášení vlastním jménem nebo jejímž jménem je celní prohlášení podáno - zástupcem v zastoupení přímém. Je to osoba, která předkládá nebo může zajistit předložení zboží k celnímu řízení se všemi doklady a je oprávněna se zbožím nakládat v rozsahu předpokládaném celními předpisy. Jedná se převážně o dovozce nebo vývozce zboží. Deklarant může být vlastníkem zboží nebo nepřímým zástupcem majitele zboží (jedná vlastním jménem ve prospěch majitele), je uveden v kol. 14 JSD a je dlužníkem celního dluhu.

Deklarant si může stanovit dle čl. 18 a 19 celního kodexu pro celní řízení zástupce a udělit mu písemnou plnou moc. Rozlišujeme tyto druhy zastupování:

- **přímý zástupce jedná jménem a ve prospěch deklaranta**, který je uveden v kol. 14 JSD.

V odstavci 54 podepisuje JSD přímý zástupce. Z tohoto zastoupení vznikají práva a povinnosti přímo zastoupené osobě (deklarantovi), tzn. deklarant je plně odpovědný za splnění povinností vyplývajících z daného celního režimu a je povinen uhradit celní dluh, jako kdyby JSD podával sám. Přímý zástupce uzavírá s deklarantem příkazní smlouvu.

- **nepřímý zástupce předkládá JSD vlastním jménem ve prospěch zastupované osoby**. Tím se zavazuje převzít všechny povinnosti vyplývající z příslušného celního režimu včetně povinnosti uhradit případně vzniklý celní dluh. Je uveden v kol. 14 JSD a stává se tak pro konkrétní operaci deklarantem a dlužníkem, i když sám není

vlastníkem zboží a ani ho v zahraničí nekoupil. Dalším právním úkonem (uzavřením komisionářské smlouvy) přenáší nepřímý zástupce svá práva i závazky na zastoupenou osobu (dovozce nebo vývozce zboží).

Deklarant odbavující obchodní zásilky zboží do režimu tranzit by měl uzavřít se spediční společností komisionářskou smlouvu na poskytování služeb v režimu tranzit. Vystavení tranzitního doprovodného dokladu pro deklaranta nebo jeho smluvního dopravce je zpravidla spojeno s nutností podepsat:

- plnou moc / závazné prohlášení dopravce o splnění povinností v konkrétní tranzitní operaci,
- záruku na dodání zboží / závazné prohlášení příjemce zboží, s uvedením celního agenta, který bude tranzitní doklad T1 ukončovat a okolností, jak bude ukončení tranzitu probíhat (vykládka do dočasného skladu, následná nakládka na loď apod.)

Nedodržením povinností nebo zneužitím práv porušuje příkazce, dopravce nebo i řidič celní předpisy, a tato jednání jsou naplněním skutkových podstat celních přestupků formulovaných v celním zákonu. Proto musí být ve smlouvách přesně zakotveny povinnosti příkazce a dopravce při dopravě a v celním řízení. Za jednání i opomenutí řidiče, který jedná v rámci svých pracovních úkolů, odpovídá dopravce jako za vlastní jednání a opomenutí podle ustanovení článku 3 Úmluvy CMR.

## 2.7 Zajištění celního dluhu

Propuštění do režimu tranzitu je podmíněno zajištěním celního dluhu (čl. 233 CKU).

Držitel režimu (dříve hlavní povinný) poskytne **jistotu** k zajištění úhrady celního dluhu (clo+DPH+SPD), který by mohl u zboží vzniknout v případě nedodržení podmínek celního režimu tranzit. Jistota se poskytuje v jedné z následujících forem (čl. 92 CKU, § 26 odst. 1 celního zákona):

- složením částky na zvláštní účet celního úřadu,
- závazkem ručitele (třetí osoba usazená na celním území Unie).

Druhy jistot

- jednotlivá jistota, která se vztahuje na jednu operaci,
- souborná jistota a zproštění povinnosti poskytnout jistotu. Jedná se o jistotu ke krytí částky dovozního nebo vývozního cla odpovídající celnímu dluhu ve vztahu ke dvěma

nebo více operacím. Souborná jistota pro režim tranzitu může být poskytnuta pouze ve formě ručitelského závazku (čl. 162 IA). Kompetentním celním úřadem je Celní úřad pro Jihočeský kraj.

Poskytnutí jistoty se nevyžaduje (čl. 89 CKU):

- u zboží přepravovaného po Rýnu a rýnských vodních cestách a po Dunaji a dunajských vodních cestách,
- u zboží přepravovaného zabudovaným přepravním zařízením,
- u zboží propuštěného do tranzitního režimu Unie při použití elektronického přepravního dokladu a přepravovaného námořní nebo vzdušnou cestou mezi přístavy Unie nebo mezi letišti Unie.

Výše souborné jistoty u celních dluhů, které mohou vzniknout v režimu tranzitu (včetně DPH podle čl. 89 CKU)

- 100 % výše jistoty - 100% referenční částky je kryta jistotou - osoby splňující všeobecné podmínky pro soubornou jistotu (čl. 95 CKU),
- Snížení na 50%, 30% a 0% výše jistoty - pro osoby splňující všeobecné podmínky pro soubornou jistotu a zvláštní podmínky pro soubornou jistotu (čl. 84 DA). U držitelů Oprávněného hospodářského subjektu (AEO) se považují za splněné, vyjma kritéria krytí finančními zdroji držitele povolení - držitel musí prokázat na základě výsledků finanční analýzy, že má dostatek finančních zdrojů ke krytí závazků vyplývajících ze snížené výše jistoty.

## 2.8 Povinnosti účastníků v režimu tranzit

### Držitel režimu

Držitel režimu je osobou, která podává tranzitní celní prohlášení, nebo na jejíž účet je uvedené prohlášení podáváno. Držitel režimu má tedy podobná práva a povinnosti jako deklarant v jiných celních režimech, včetně povinnosti poskytnout jistotu k zajištění případné úhrady celního dluhu. Držiteli režimů v tranzitních režimech Unie jsou většinou speditéři nebo celní agenti, někdy také odesílatelé nebo příjemci zboží, kteří disponují potřebnými zárukami pro zajištění celního dluhu.

Držitel tranzitního režimu (dříve hlavní povinný) je povinen předložit zboží v nezměněném stavu a všechny připojené doklady celnímu úřadu určení ve stanovené lhůtě a dodržet přitom opatření přijatá celními orgány k zajištění totožnosti zboží (čl. 233 CKU). Pokud celní úřad odesláním stanoví pro konkrétní tranzitní operaci také další podmínky (například stanoví trasu přepravy), jsou pro držitele rovněž závazné.

Držitel režimu se těchto základních povinností nezabývá ani v případě, kdy předá zboží dopravci nebo dokonce příjemci zboží. Přesto, že dopravce nebo příjemce zboží si musí být vědomi, že převzetím zboží tyto povinnosti tranzitního režimu na sebe rovněž přebírají. Většinou, při porušení režimu tranzit, dochází k sankcionování obou dotčených, pokud je situace vyhodnocena jako porušení celních předpisů.

### Doprovce a příjemce zboží

Držitel režimu není jedinou osobou odpovědnou za splnění povinností v režimu tranzitu. Také dopravce nebo příjemce zboží, který zboží přijímá s vědomím, že se toto zboží přepravuje v tranzitním režimu Unie, jsou rovněž povinni ve stanovené lhůtě předložit celnímu úřadu určení zboží v nezměněném stavu a dodržet přitom opatření přijatá celními orgány k zajištění totožnosti tohoto zboží (tzn. neporušené celní závěry).

Z výše uvedeného vyplývá, že dopravce nebo příjemce může být volán celním úřadem k odpovědnosti za nesplnění povinností v režimu tranzitu, i když držitelem tranzitního režimu byl někdo jiný (například speditér). Pokud zboží nebylo v režimu tranzitu v konkrétním případě řádně dodáno, může celní úřad postihnout nezávisle na sobě jak držitele režimu, tak i dopravce resp. příjemce, protože ani jeden z nich své povinnosti nesplnil.

### Doprava schválenému příjemci

Má-li být zboží dopraveno k ukončení tranzitního celního režimu držiteli povolení schváleného příjemce, je nutné dbát, aby schválený příjemce postupoval podle čl. 315 a čl. 316 IA. Jakmile zboží dorazí na místo určené v povolení, schválený příjemce:

- neprodleně oznámí příchod zboží celnímu úřadu určení a informuje jej o veškerých nesrovnalostech nebo událostech, které nastaly během přepravy,
- zboží vyloží až po obdržení povolení od celního úřadu určení,
- po vykládce do svých záznamů neprodleně zaneše výsledky kontroly zboží a veškeré další příslušné informace týkající se vykládky,
- nejpozději třetí den následující po dni, kdy obdržel povolení k vykládce zboží, oznámí celnímu úřadu určení výsledky kontroly zboží a informuje jej o veškerých nesrovnalostech.

## **2.9 Úkony v celním řízení pro režim tranzit**

### Souhrnná deklarace

Současně s předložením zboží, které není zbožím Unie, k celnímu řízení, je příslušná osoba povinna podat prohlášení pro dočasné uskladnění (souhrnnou deklaraci) podle čl. 145 CKU. Souhrnná deklarace je nejčastěji předkládána v okamžiku, kdy je zboží dovážené ze třetí země po vstupu do Unie na vnější hranici Unie propuštěno do režimu tranzit a následně musí být předloženo celnímu úřadu určení k provedení dalšího celního řízení.

### Tranzitní doprovodný doklad T1/T2

Držitel režimu podá tranzitní doprovodný doklad T1/T2 v el. Systému NCTS, se zajištěním celního dluhu zpravidla soubornou jistotou, případně doplněný seznamem položek, přičemž je odpovědný za:

- správnost údajů uvedených v prohlášení,
- pravost připojených dokladů,
- dodržení všech povinností souvisejících s propuštěním do tranzitního režimu.

Druhy dokladů přikládaných k celnímu prohlášení v režimu tranzit:

- faktura nebo kupní smlouva jako doklad o celní hodnotě zboží,
- ložný nebo balící list,
- přepravní listina (nákladní list CMR),
- doklad o vývozu nebo zpětném vývozu zboží z celního území Unie,
- doklady o předchozím režimu (zejména u režimu tranzit, který navazuje na některý zvláštní režim - ukončení AZS, uskladňování v celním skladu apod.),
- osvědčení o původu zboží (EUR.1, Form.A, A.TR, prohlášení dodavatele apod.),
- veterinární nebo rostlinolékařské osvědčení,
- případná povolení nebo rozhodnutí příslušných orgánů,
- doklady nutné z důvodu zákazů a omezení: dovozní nebo vývozní licence apod.,
- další doklady a údaje, požadované k podpoložce zboží právními předpisy EU nebo ČR.

#### Opatření celními závěrami

Prováděcí nařízení Komise (EU) 2015/2447 (IA) v čl. 299 stanoví, že pokud má být zboží propuštěno do tranzitního režimu Unie, opatřuje celní úřad odeslání zboží za účelem jeho ztotožnění celními závěrami. Celní závěrou se opatřuje buď prostor obsahující zboží (prostorová celní závěra) nebo každý jednotlivý nákladový kus (kusová závěra).

Silniční vozidla, přívěsy, návěsy a kontejnery schválené pro přepravu zboží pod celní závěrou v souladu s mezinárodní dohodou, jíž je EU smluvní stranou, se považují za způsobilé k přiložení celní závěry.

Celní úřad odeslání může také upustit od přiložení celní závěry, pokud je popis zboží v tranzitním celním prohlášení nebo v další průvodní dokumentaci natolik přesný, že umožňuje snadné ztotožnění zboží, a pokud obsahuje informace o jeho množství a jakýchkoli zvláštních charakteristikách.

Přiložení celních závěr na dopravní prostředky, kontejnery, na obaly nebo přímo na zboží vyznačuje celní úřad v celních dokladech. Přiložená závěra se může sejmout jen se souhlasem celních orgánů. Jestliže úřad odeslání udělí výjimku z povinnosti opatřovat zboží celní závěrou, zapíše o tom odpovídající poznámku do tranzitního celního prohlášení.

#### Vystavení tranzitního dokladu T1/T2 v rámci zjednodušeného postupu SCHVÁLENÝ ODESÍLATEL

Zboží musí být dopraveno na schválené místo nakládky, uvedené v povolení CÚ.

Celní dluh musí být zajištěn soubornou jistotou pro režim tranzitu držitele podle čl. 89 CKU (clo+DPH).

Z provádění ZP schváleného odesílatele je vyřazeno:

- zboží vyřazené v povolení CÚ (typický příklad: kódy KN: kapitoly 17, 24, 71, 86, 93, 97 a položky 0803, 2207, 2208, 8801, 8802, 8803, 8805),
- zboží podléhající spotřební dani,
- zboží odeslané ze států nebo osobami a subjekty, vůči nimž jsou uplatňovány mezinárodní sankce v souladu s platnými právními předpisy,
- pokud bylo zboží propuštěno do režimu vývozu nebo pasivního zušlechťovacího styku.

Totožnost zboží v tranzitním režimu bude zajištěna celními závěrami nebo přesným popisem zboží podle čl. 2.3.5.

#### Ukončení tranzitního dokladu T1/T2 přijatého v rámci zjednodušeného postupu SCHVÁLENÝ PŘÍJEMCE

Zboží musí být dopraveno na schválené místo vykládky, uvedené v povolení CÚ.

Schválený příjemce musí mít povolení dočasného skladu k opakovanému uskladňování zboží. Celní dluh pro dočasné uskladnění musí být zajištěn soubornou jistotou pro jiné režimy než tranzit.

Z provádění ZP schváleného příjemce je vyřazeno:

- zboží vyřazené v povolení CÚ (typický příklad: kódy KN: kapitoly 17, 24, 71, 86, 93, 97 a položky 0803, 2207, 2208, 8801, 8802, 8803, 8805),
- zboží podléhající spotřební dani,
- zboží odeslané ze států nebo osobami a subjekty, vůči nimž jsou uplatňovány mezinárodní sankce v souladu s platnými právními předpisy.

Dodání zboží schválenému příjemci ve stanovené lhůtě, v nezměněném stavu a s neporušenou celní závěrou se považuje za ukončení tranzitního režimu. Datem dodání zboží celnímu úřadu určení je datum jeho dodání schválenému příjemci zaznamenaný v jeho evidenci.

#### Vyřízení tranzitní operace



Jak pro držitele tranzitního režimu, tak i pro ručitele je velmi důležitou otázkou, **kdy končí jejich odpovědnost v režimu tranzitu**. Tento okamžik přesně vymezuje ustanovení čl. 233 odst. 2 CKU. Povinnosti držitele režimu a tedy i odpovědnost dopravce jsou splněny a režim tranzitu je ukončen, jakmile je zboží spolu s připojenými doklady předloženo celnímu úřadu určení nebo schválenému příjemci v souladu s celními předpisy.

Ručení v režimu tranzitu zaniká po ukončení režimu tranzitu vyřízením celního prohlášení u celního úřadu odesláním a tehdy končí také odpovědnost ručitele za případnou úhradu celního dluhu. To znamená teprve tehdy, když celní úřad odesláním obdrží od celního úřadu určení věrohodný doklad nebo informaci o tom, že režim byl řádně ukončen. Celní dohled v režimu tranzitu trvá do okamžiku změny celního statusu zboží.

#### Pátrací řízení

Pokud celní úřad odesláním neobdržel "oznámení o dodání" ve stanovené lhůtě, informuje o této skutečnosti držitele režimu a vyzve jej, aby předložil důkaz o ukončení režimu. Důkaz může být uspokojivě poskytnut formou dokladu ověřeného příslušnými orgány země, který obsahuje údaje potřebné k identifikaci zboží a z kterého vyplývá, že předmětné zboží bylo předloženo úřadu určení nebo, za určitých podmínek, schválenému příjemci.

Podle čl. 51 dodatku I Úmluvy může být předložen **alternativní důkaz o ukončení společného tranzitního režimu**:

1. Společný tranzitní režim se považuje za řádně ukončený, jestliže držitel režimu způsobem uspokojivým pro celní orgán země odesláním předloží jeden z těchto dokladů ztotožňujících zboží:

a) doklad potvrzený celním orgánem země určení, který ztotožňuje zboží a z něhož vyplývá, že zboží bylo předloženo celnímu úřadu určení nebo že bylo dodáno schválenému příjemci podle článku 87;

b) doklad nebo celní záznam potvrzený celním orgánem země, z něhož vyplývá, že zboží fyzicky opustilo celní území smluvní strany;

c) celní doklad vydaný ve třetí zemi, kde je zboží propuštěno do celního režimu;

d) doklad vydaný ve třetí zemi, opatřený otiskem razítka nebo potvrzený celním orgánem této země, z něhož vyplývá, že zboží je v dané zemi považováno za zboží ve volném oběhu.

2. Namísto dokladů uvedených v odstavci 1 se jako důkaz mohou předložit kopie daných dokladů ověřené orgánem, který potvrdil původní doklady, orgánem příslušné třetí země nebo orgánem kterékoli země.

Jestliže celní úřad odeslání neobdrží do čtyř měsíců od přijetí tranzitního prohlášení žádný důkaz o ukončení režimu, zahájí ihned pátrací řízení s cílem získat všechny informace potřebné pro vyřízení režimu, nebo, není-li to možné:

- ke zjištění, zda došlo ke vzniku celního dluhu,
- k určení dlužníka,
- ke stanovení příslušných orgánů, které jsou odpovědné za vybrání dluhu.

#### Vyměření celního dluhu

Podle čl. 79 CKU vzniká celní dluh porušením podmínek tranzitního celního režimu (nesplněním některé z povinností stanovených v celních předpisech pro vstup zboží, které není zbožím Unie, na celní území Unie, pro jeho odnětí celnímu dohledu).

Celní úřad stanovuje místo vzniku celního dluhu podle čl. 87 CKU ve lhůtách stanovených čl. 77 DA.

Pokud režim tranzitu nebyl řádně ukončen a místo, kde vzniká celní dluh, nemůže být spolehlivě určeno, vzniká celní dluh v místě, kde bylo zboží propuštěno do daného režimu. Pro režim tranzit to bude místo, kde se nachází celní úřad odeslání.

Dlužníkem celního dluhu je podle čl. 79 CKU každá osoba, která měla splnit dané povinnosti - v režimu tranzit se jedná se o držitele režimu, dopravce, příjemce zboží, případně schváleného příjemce podle zjištěných okolností vzniku celního dluhu. Pokud nelze přesně okolnosti zjistit, je dlužníkem vždy držitel režimu. Celní úřad odeslání zpravidla zašle platební výměr na celní dluh (clo+DPH) držiteli režimu a dopravci. Pokud dopravce nereaguje nebo nemá ochotu dluh zaplatit, požaduje CÚ celní dluh od držitele režimu jako od solidárního dlužníka.

Pokud držitel režimu vyměřený celní dluh (clo+DPH) nezaplatí, vyžádá si CÚ jeho úhradu od ručitele souborné jistoty. V případě opakování to má za následek možnost zrušení záruční listiny ručitelem a odnětí povolení souborné jistoty a případně dalších povolení držiteli režimu celními orgány z důvodu porušování celních a daňových předpisů.

### 3. Hodnocení tranzitu

#### Režim karnet TIR

Přípravy tranzitního celního systému TIR založeného na mezinárodní kamionové dopravě („TIR“ je francouzská zkratka pro „Transports Internationaux Routiers“, česky Mezinárodní silniční doprava) začaly po ukončení 2. světové války, kdy první verze Úmluvy TIR uzavřelo hned několik evropských států. Výsledkem rozvoje celého systému bylo přijetí Celní úmluvy o mezinárodní přepravě zboží na podkladě karnetu TIR, platné od roku 1960. Smyslem systému TIR je plynulá a rychlá mezinárodní nákladní silniční přeprava zboží přepravovaného pod celním dohledem vyplývající ze zjednodušení a sjednocení všech celních formalit za předpokladu celních záruk všem tranzitním státům.

Roku 1975 došlo k zásadní novele s cílem zapracovat do této úmluvy značný technicko-technologický pokrok, který zaznamenala celá oblast dopravy. Rychlý rozvoj kontejnerizace, který zasáhl všechny dopravní obory, zákonitě přinesl i změny v celní oblasti. Zde byl velkokapacitní kontejner uznán jako tzv. celně bezpečná přepravní jednotka, což podnítilo další rozvoj kombinované přepravy.

Současným právním základem je Úmluva o mezinárodní přepravě zboží s karnetem TIR ze dne 14. listopadu 1975, v současné době s 68 smluvními státy, včetně členských států Evropské Unie. Nařízení TIR se však používají pouze v 58 zemích.

Výhody režimu:

- Zboží je přepravováno jen v celně prověřených dopravních prostředcích. Nákladové prostory vozidel jsou zapečetěny celní závěrou,
- Cla, daně a další poplatky jsou po dobu dopravy zajištěny mezinárodně platnou zárukou,
- Přepravované zboží je doprovázeno mezinárodně schváleným karnetem TIR vystaveným ve státě odeslání a sloužícím jako kontrolní doklad v tranzitních státech a ve státě určení. Karnet TIR je platný pouze pro jednu přepravu,
- Všechna opatření pro daný tranzitní režim jsou uznána všemi smluvními státy úmluvy,
- Kontrolovaný přístup pro záruční sdružení a dopravce,

- Úmluvou jsou stanoveny minimální podmínky a požadavky, které musí splňovat jak sdružení, tak dopravce, aby mohli být účastníky systému TIR.

Nevýhody režimu:

- karnet TIR se nepoužívá, pokud je zboží přepravováno pouze na celním území EU,
- někdy obtížná dostupnost dopravců s karnetem

Peněžní jistota

Celní doklady karnet TIR (viz příloha č. x) nevydávají celní úřady, ale Ženevská mezinárodní unie silniční dopravy (IRU-Mezinárodní unie silniční dopravy). Peněžní jistotu neboli krytí daného karnetu TIR má na starosti v každé zemi specializované záruční sdružení. V České republice se jedná o Sdružení automobilových dopravců ČESMAD BOHEMIA, z.s., které také karnety TIR českým dopravcům vydává. Minimální výše požadované záruky před vydáním prvního karnetu TIR dopravci je 5000 USD v tzv. kvótě za pět karnetů TIR. Za každý další karnet se záruka zvyšuje o 280 USD až do výše 50000 USD nebo rovnocenné částky v národní měně. Bankovní záruka je akceptována od jakéhokoliv bankovního ústavu v České republice. Výše záruky se odvíjí od počtu odebíraných karnetů.

### **Režim karnet ATA**

Karnet ATA (viz příloha č. 7) je mezinárodní celní dokument na podkladu Celní úmluvy o karnetu A.T.A. pro dovozní celní záznam zboží (Úmluva A.T.A.), Brusel 6.12.1961, který umožňuje dočasné vyvezení zboží osvobozené od cla a daní. ATA je zkratka francouzských a anglických slov „Addmission temporaire/temporary admission“. Doba platnosti karnetu je maximálně 1 rok od data vystavení, celní úřady mohou dobu platnosti přiměřeně zkrátit. Karnet lze použít jen ve smluvních zemích, kterých je v současnosti 78

Celý systém je zabezpečován prostřednictvím mezinárodních celních úmluv spravovaných WCO - Světovou celní organizací (World Customs Organization). ATA karnety jsou vystavovány prostřednictvím obchodních komor, které jsou součástí garančního systému World Chambers Federation. Členové tohoto seskupení souhlasí se zaplacením ve prospěch celních úřadů jakýchkoli dovozních cel v případě, že zboží nebude zpět vyvezeno v určeném časovém limitu a v podobných případech.

Služby ATA karnetů v ČR zajišťuje Hospodářská komora ČR. Poplatky za vystavení karnetu ATA se určují podle hodnoty dočasně vyváženého zboží.

Výhody režimu:

-Jeho použití šetří finanční prostředky a čas, při dočasném vývozu a dovozu zboží krytého karnetem ATA se neskládá v zemi dočasného dovozu celní jistota v devizách.

-Zajišťuje rychlé celní odbavení a snadnou manipulaci s vyváženým zbožím.

Výhodný pro dočasný vývoz a dovoz především těchto předmětů:

- zařízení potřebná pro výkon povolání (mimo zařízení určená pro stavební a zemní práce),
- obchodní vzorky,
- zboží určené k vystavení nebo použití na výstavách a veletrzích,
- vědecko-výzkumný materiál.

Nevýhody režimu:

- Doba platnosti karnetu je maximálně 1 rok od data vystavení, celní úřady mohou dobu platnosti přiměřeně zkrátit.
- Karnet lze použít jen ve smluvních zemích, kterých je v současnosti 78.
- Karnet ATA nelze použít na předměty vyvážené k oprávcování, opravám, na spotřební zboží a zboží k prodeji.

#### Tranzitní režim Unie a společný tranzit

Je nejpoužívanějším režimem pro silniční dopravu.

Výhody:

- snadná dostupnost pro běžné zboží - mnoho držitelů režimu na trhu

nevýhody:

- nutnost pouze el. podání tranzitního dokladu
- obtížná dostupnost pro citlivé zboží spojené s vysokým rizikem podvodu (viz příloha č. 14)
- dlouhé čekací doby na hraničních přechodech
- obtížnější vyřízení povolení - nutnost složit soubornou jistotu

## **Tranzit na podkladě formuláře 302 v rámci Dohody mezi stranami Severoatlantické smlouvy o statusu jejich ozbrojených sil, Londýn 19. 6. 1951**

Specifickým tranzitním režimem v EU je tranzitní režim pro přepravu zboží členů Severoatlantické organizace (NATO), který je realizován na podkladu **formuláře 302** (viz vzor v příloze č. 13). Zásady pro vývoz, dovoz a tranzit zboží pro ozbrojené síly NATO jsou zakotveny v Dohodě mezi smluvními stranami Severoatlantické smlouvy o statusu jejich ozbrojených sil (dále jen "Smlouva NATO", vyhlášená Sdělením MZV č. 1/2002 Sb. m. s.) a v rámci EU je tato přeprava zboží upravena celním kodexem a jeho prováděcím nařízením.

Pokud je přeprava zboží, které není zbožím Unie, realizována na základě Smlouvy NATO mezi dvěma místy na celním území EU, je toto celní území považováno za jediné území. Pokud zboží bylo v průběhu tranzitní operace na podkladu formuláře 302 dopravováno přes území třetí země, jsou realizovány formalities pro použití formuláře 302 a kontroly prováděny na místě, kde toto zboží dočasně opouští celní území EU nebo na místě, kde na toto území vstupuje.

**Držitelem režimu vnějšího tranzitu realizovaného na podkladě formuláře 302 je příslušná jednotka NATO**, odpovědnost za tento režim mají jednotlivé úřady ozbrojených sil NATO. Vstupním a výstupním celním úřadem je takový celní úřad, přes který zboží doprovázené formulářem 302 vstupuje a vystupuje na celní území EU, celním úřadem odeslání je celní úřad, který propouští zboží do režimu vnějšího tranzit na podkladu formuláře 302 a celním úřadem určení je celní úřad, který tento režim tranzitu ukončuje.

Z hlediska tranzitu zboží ozbrojených sil nebo civilní složky je přijímajícím státem smluvní strana, kde jsou ozbrojené nebo civilní složky trvale umístěny. Příslušníci ozbrojených sil nebo civilní složky, včetně závislých osob, podléhají zákonům a jiným právním předpisům, které uplatňují celní orgány přijímacího státu, pokud není stanoveno Smlouvou NATO jinak. Celní orgány mají právo podrobit příslušníky ozbrojených sil nebo civilní složky, včetně závislých osob prohlídce a kontrolovat obsah jejich zavazadel a vozidel.

V rámci tranzitu je zboží, které není zbožím Unie a je vymezeno v čl. XI odst. 2, 4, 5 a 6 Smlouvy NATO, osvobozeno od poplatků (zejména dočasný dovoz a zpětný vývoz služebních vozidel ozbrojených sil, technika a přiměřené množství potravin, zásob a

jiného zboží pro výhradní potřebu ozbrojených sil, osobní věci a nábytek příslušníka ozbrojených sil nebo civilní složky, soukromá motorová vozidla příslušníka ozbrojených sil nebo civilní složky).

Ostatní zboží, které dováží úřady ozbrojených sil, podléhá poplatkům a plnění jiných podmínek. Celní orgán jmenuje v každé zemi po dohodě s každou jednotkou NATO, která je umístěná na území daného státu, celní úřad, který odpovídá za celní formalities a kontroly týkající se přepravy zboží dopravovaného příslušnou jednotkou NATO nebo jejím jménem.

Celní formalities při vnějším tranzitu zboží realizovaného na podkladě formuláře 302 probíhají takto:

- celní úřad odeslání, který k tomu byl v členském státě určen, doručí jednotce NATO formuláře 302, které již jsou předem potvrzeny razítkem a podpisem CÚ odeslání, jsou opatřeny pořadovým číslem a je na nich uvedena úplná adresa CÚ odeslání. Současně také CÚ odeslání vede záznamy o počtu a pořadových číslech, které vydal jednotce NATO, která pod něj spadá,
- veškeré zásilky musí být odeslány při použití předem potvrzeného formuláře 302. Nejpozději při odeslání zásilky zboží doplní příslušný orgán NATO do formuláře prohlášení, které osvědčuje, že byl pověřen odesláním konkrétní zásilky a uvede datum odeslání. Jeden výtisk předá zpět CÚ odeslání a ostatní výtisky formuláře 302 doprovázejí zásilku se zbožím,
- v okamžiku, kdy zásilka dorazí k určené jednotce NATO, je výtisk formuláře 302 opatřen razítkem a podpisem, které potvrzují její přijetí příslušnými orgány NATO. Dva výtisky formuláře 302 opatřené razítky a podpisy jsou předány příslušnému CÚ určení, který si jeden výtisk ponechá, druhý výtisk opatří svým razítkem a podpisem a zašle jej zpět CÚ odeslání,
- tranzitní operace prováděné na základě formuláře 302 se pozastavují při přepravě zboží za použití zjednodušeného postupu pro přepravu po železnici nebo velkokapacitních kontejnerech.

## 4. Návrhy na zlepšení procesů v celním řízení

### 4.1 Popis elektronického celního řízení

Podstatu elektronického celního řízení je možné ilustrovat nejlépe na příkladu systemu e-DOVOZ - společný projekt EU pro vstupní operace a dovozní celní režimy. Je založen na elektronické komunikaci mezi subjekty (deklaranty), Celní správou ČR a členskými státy projektu. Pro použití elektronického e-Dovozu je nutné, aby deklarant splňoval následující podmínky:

- byl vybaven kvalifikovaným certifikátem pro elektronické podepisování zpráv,
- používal schválený software pro e-Dovoz a komunikoval přes certifikovaného VAN operátora,
- byl registrován u příslušného celního úřadu pro elektronickou komunikaci.

System e-Dovoz/Automated Import System AIS - cyklus základních datových zpráv

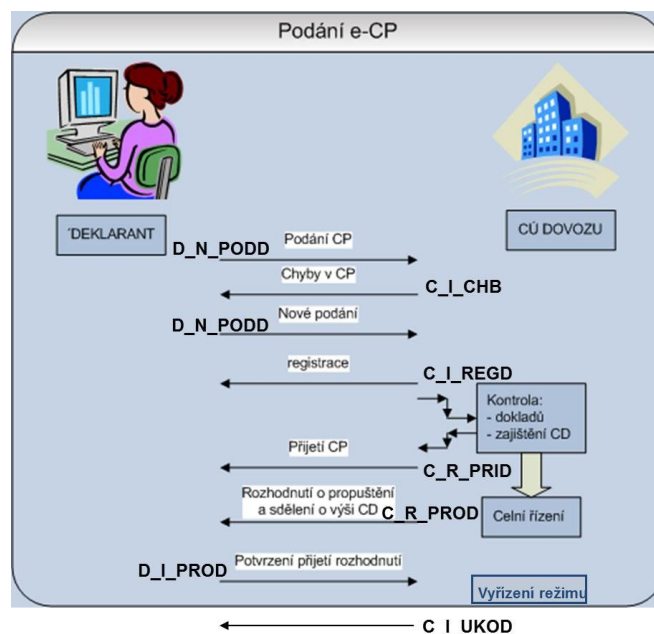

Obr. 4.1 System e-Dovoz/AIS - cyklus základních datových zpráv

Zdroj: [8]



### Registrace CP

- okamžikem splnění podmínek čl. 62 CK (podpis, obsah, doklady)
- aplikace dovozních opatření - TARIC, ERIAN, ASEO
- zajištění celního dluhu
- přidělení MRN, sdělení zprávou C\_I\_REGD
- **CP je podané okamžikem obdržení datové zprávy o registraci od CÚ (C\_I\_REGD)**

### Přijetí CP

- kontrolou dokladů, kterou provádí pracovník CÚ
- informace o celní kontrole - zprávou C\_R\_KOND
- alokace kvóty (kol. 36 e-CP)
- **zasláním zprávy C\_R\_PRID (potvrzení přijetí CP)**

### Propuštění zboží

- informace o propuštění zprávou C\_R\_PROD se sdělením o výši celního dluhu
- systém deklaranta zašle zprávu D\_I\_PROD = potvrzení doručení rozhodnutí a převzetí sdělení o výši celního dluhu
- **zboží je propuštěno okamžikem odeslání zprávy D\_I\_PROD od deklaranta**
- v případě, že e-CP bylo podáno plátcem DPH, stává se datová zpráva C\_R\_PROD i daňovým dokladem při dovozu zboží do tuzemska

Pro elektronickou komunikaci v rámci e-Dovozu jsou zásadní následující čísla (přidělována CÚ):

- LRN číslo = e-Dovoz byl odeslán CÚ ke zpracování,
- MRN číslo = CÚ přijal doručený e-Dovoz.

Obdobné schéma platí přiměřeně pro systém e-Vývoz/Export Control System ECS.

#### **4.1.1 Popis systému NCTS pro fázi 5**

Průběh tranzitu je následující:

- vyhotovení datového souboru TDD ve formátu XML držitelem, jeho el. podepsání, zašifrování a odeslání celnímu úřadu odeslání,
- kontrola úplnosti a správnosti datového souboru celním úřadem odeslání, následné vyhodnocení rizik této zásilky a rozhodnutí o rozsahu celní kontroly předmětného zboží
- držitel se dostaví se zbožím na CÚ, kde proběhne celní odbavení do režimu tranzit,
- dopravce obdrží od celního orgánu potvrzený TDD (tranzitní doprovodný doklad). Schválený odesílatel, který má povolen zjednodušený postup vyčká, až bude případ propuštěn do režimu tranzitu, následně sám vytiskne a opatří zvláštním razítkem zjednodušeného postupu TDD, který již nepředkládá celnímu orgánu, ale tento doprovází zásilku k celnímu úřadu určení, údaje v el. podobě jsou od tohoto okamžiku k dispozici na celním úřadu určení,
- celní úřad určení dostane k dispozici se zásilkou i TDD a po kontrole zboží elektronicky potvrdí ukončení režimu tranzit,
- celní úřad odeslání potvrdí držiteli vyřízení tranzitní operace MRN elektronickou zprávou.

V souladu s přílohou prováděcího rozhodnutí Komise (EU) 2019/2151, kterým se zavádí pracovní program pro vývoj elektronických systémů stanovených v celním kodexu Unie a jejich uvedení do provozu, bude elektronický tranzitní systém NCTS modernizován (tzv. fáze 5 NCTS). V ČR je plánované spuštění fáze 5 NCTS do provozu dne 3. 4. 2023.

#### Referenční číslo MRN (struktura)

MRN je registrační číslo přidělené TCP příslušným CÚ odeslání použitím elektronického zpracování dat v NCTS.

MRN tranzitní operace je zasláno držiteli režimu tranzit v okamžiku přijetí TCP.

Všechny tranzitní operace evidované v NCTS\_CZ budou v NCTS-P5 používat následující formát MRN v souladu s přílohou B UCC IA.

např. **21** **CZ** **510000** **CE1FX7** **J** **9**

↓ ↓ ↓ ↓ ↓ ↓

1 2 3.1 3.2 4 5

Pole	Pozice	Obsah	Formát	Příklad
1	01-02	Poslední dvě číslice roku přijetí celního prohlášení (RR)	n2	21
2	03-04	Identifikátor země, v níž je TCP podáno (dvoupísmenný kód země ISO)	a2	CZ
3	05-10	Jedinečný identifikátor v daném roce pro daný CÚ	an12	510000CE1FX7
3.1		Evidenční číslo CÚ odeslání (510000)		
3.2	11-16	Speciální znaky vypočítané jako hash kód sériového čísla (CE1FX7)  V případě záložního (havarijního) postupu bude použita číselná řada.		

Pole	Pozice	Obsah	Formát	Příklad
4	17	Identifikátor režimu J – pouze TCP K – TCP + EXS L – TCP + ENS M – TCP + ENS + EXS  <i>Pozn.</i> J – pouze TCP – identifikace v CZ015C – TRANZITNÍ OPERACE/Bezpečnost = 0 K – TCP + EXS – identifikace v CZ015C – TRANZITNÍ OPERACE/Bezpečnost = 2 (EXS) L – TCP + ENS – identifikace v CZ015C – TRANZITNÍ OPERACE/Bezpečnost = 1 (ENS) M – TCP + ENS + EXS – identifikace v CZ015C – TRANZITNÍ OPERACE/Bezpečnost = 3 (ENS & EXS)  V případě záložního (havarijního) postupu bude použit vždy identifikátor režimu „J“ bez ohledu na to, zda bude element „Bezpečnost“ 0,1,2 nebo 3.	a1	J
5	18	Kontrolní číslice  Musí být vyplněné hodnotou, která slouží jako kontrolní číslice pro celé MRN. Toto pole umožňuje zjistit chybu při čtení celého MRN  V případě záložního (havarijního) postupu bude kontrolní číslice nahrazena znakem „F“.	an1	9

Obr. 4.2 Referenční číslo MRN (struktura)  
Zdroj: [8]

## 4.1.2 Scénáře datových výměn systému NCTS pro fázi 5

Pro pochopení činnosti aplikace je nutno prostudovat základní scénáře výměny dat:

### Scénář: ECR CÚ odeslání Standardní postup – základní scénář

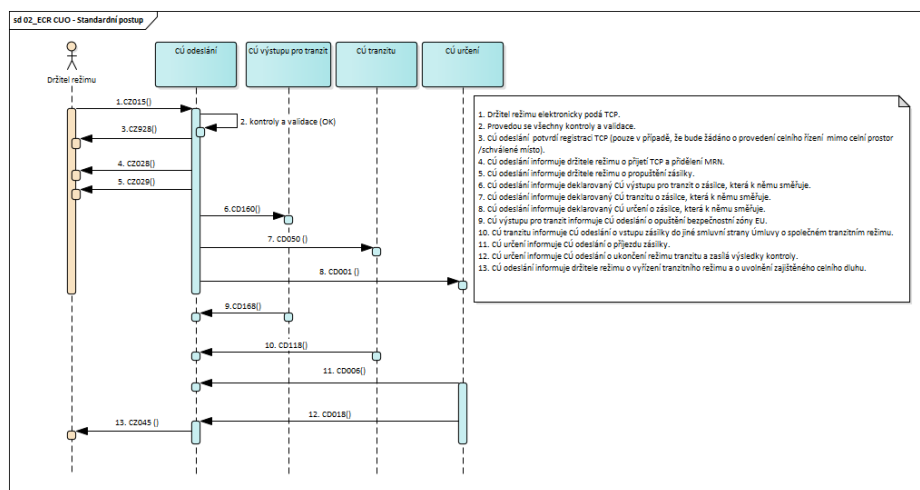

Obr. 4.3 ECR CÚ odeslání – Standardní postup

Zdroj: [8]

1. Držitel režimu nebo jeho zástupce podá tranzitní celní prohlášení (TCP) zasláním elektronické zprávy CZ015 (Doplňkový druh prohlášení = „A“) ve standardním postupu.
2. Příchozí zpráva je zkontrolována zejména po formální a technické stránce (struktura zprávy, validace číselníků, kontrola podmínek a ostatních celních formalit).
3. Pokud všechny provedené kontroly proběhnou v pořádku, je TCP automaticky zaregistrováno. V případě, že bude žádáno o provedení celního řízení mimo celní prostor/schválené místo (Typ umístění = „D“, Kvalifikátor identifikace = „Z“), je držitel režimu informován o podání TCP zprávou CZ928. Pokud bude zboží předkládáno v celním prostoru CÚ nebo na oprávněném/schváleném místě (Typ umístění = „A“, „B“ nebo „C“, Kvalifikátor identifikace = „V“ nebo „Y“), zpráva CZ928 nebude zasílána.
4. Přijetí TCP je provedeno automaticky a držitel režimu je informován o přijetí TCP a přidělení MRN zprávou CZ028. Výjimkou je případ žádosti o provedení celního řízení mimo celní prostor/schválené místo (Typ umístění = „D“, Kvalifikátor identifikace = „Z“), kdy v tomto případě nebude TCP automaticky přijato.

5. Propuštění zboží do režimu tranzitu probíhá na CÚ odeslání/sjednaném místě po předložení zboží a dokumentů pracovníkovi CÚ. Rozhodnutí o propuštění zboží do režimu tranzitu je zasláno držiteli režimu (zpráva CZ029).
6. CÚ odeslání informuje deklarovaný CÚ výstupu pro tranzit (zpráva CD160) o propuštění zásilky v případě, že zásilka směřuje mimo bezpečnostní zóny EU (nebo CH/NO) a jsou deklarovány bezpečností údaje.
7. CÚ odeslání informuje deklarovaný CÚ tranzitu (zpráva CD050) o propuštění zásilky v případě
8. CÚ odeslání informuje deklarovaný CÚ určení (zpráva CD001) o propuštění zásilky.
9. CÚ výstupu pro tranzit informuje CÚ odeslání (zpráva CD168) o opuštění bezpečnostní zóny EU (nebo CH/NO).
10. CÚ tranzitu informuje CÚ odeslání o vstupu zásilky na území jiné smluvní strany Úmluvy o společném tranzitním režimu (zpráva CD118).
11. Jakmile je režim tranzitu na CÚ určení ukončen, je CÚ odeslání zaslána zpráva CD006 o předložení zásilky na CÚ určení.
12. sCÚ určení po provedení kontroly zboží zasílá výsledky kontroly zprávou CD018.
13. Pokud jsou výsledky kontroly v pořádku, CÚ odeslání informuje držitele režimu o vyřízení TCP a uvolnění zajištění celního dluhu zprávou CZ045 a životní cyklus tranzitní operace končí.

#### Scénář: Výzva držiteli režimu

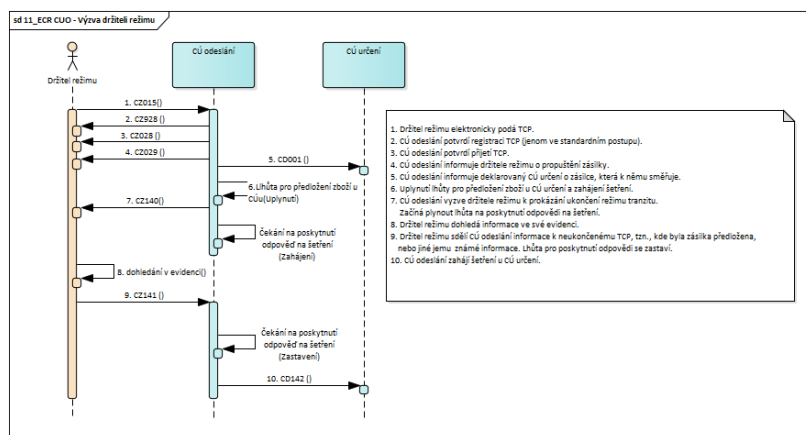

Obr. 4.4 ECR CÚ odeslání – Výzva držiteli tranzitu  
Zdroj: [9]

Body 1–5 dle předchozího scénáře.

6. Lhůta pro předložení zboží u CÚ určení uplynula, režim tranzitu nebyl řádně ukončen. CÚ odeslání zahajuje šetření.
7. Držitel režimu je vyzván zprávou CZ140, aby doložil způsob ukončení režimu tranzitu.
8. Držitel režimu dohledá informace o TCP ve své evidenci.
9. Ve stanovené lhůtě sdělí CÚ odeslání zprávou CZ141, kde bylo zboží předloženo. Pokud není držiteli režimu znám CÚ, na kterém byla zásilka předložena, dostaví se na CÚ odeslání a doloží jemu známé informace o zásilce.
10. Je-li v informaci od držitele režimu uveden CÚ předložení zboží, je u tohoto CÚ zahájeno šetření po neukončeném TCP zprávou CD142.

### Scénář: Zahájení daňového řízení

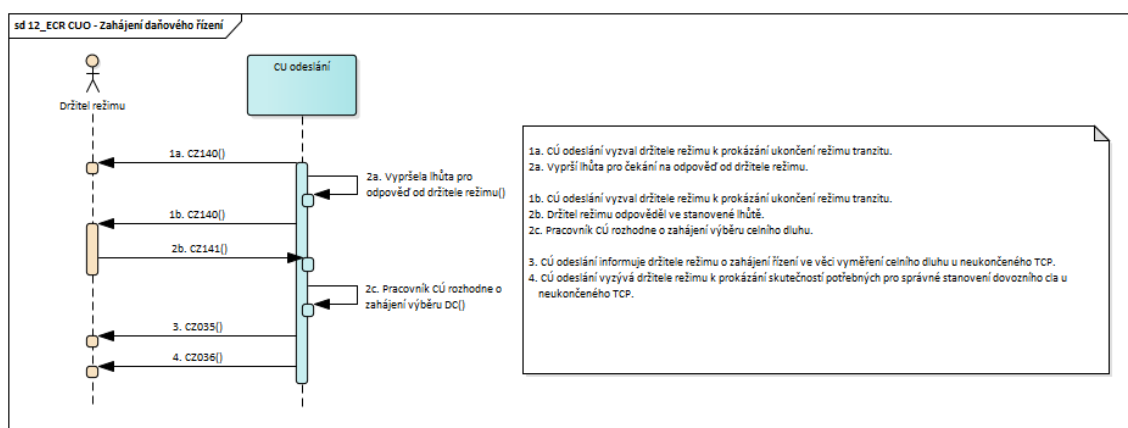

Obr. 4.5 ECR CÚ odeslání – Zahájení daňového řízení

Zdroj: [8]

CÚ odeslání informuje držitele režimu o zahájení daňového řízení a vyzývá držitele režimu k prokázání skutečností potřebných pro správné stanovení výše dovozního cla v těchto případech:

- 1a) CÚ odeslání vyzval držitele režimu k prokázání ukončení režimu tranzitu zprávou CZ140.
- 2a) Držitel režimu neodpověděl ve stanovené lhůtě.
- 1b) CÚ odeslání vyzval držitele režimu k prokázání ukončení režimu tranzitu zprávou CZ140.

2b) Držitel režimu odpověděl ve stanovené lhůtě. Provedeným šetřením CÚ odeslání však bylo zjištěno, že režim tranzitu nebyl řádně ukončen a vznikl celní dluh. V tomto případě může CÚ odeslání informovat držitele režimu zprávou CZ035 o zahájení daňového řízení a vyzvat ho zprávou CZ036 k prokázání skutečností potřebných pro správné stanovení výše dovozního cla.

2c) CÚ odeslání rozhodne na základě zjištěných informací (např. z důvodu nahlášené krádeže zboží během přepravy) o zahájení výběru dlužného cla, aniž by vyzval držitele režimu k prokázání ukončení režimu tranzitu zprávou CZ140. V tomto případě může CÚ odeslání informovat držitele režimu zprávou CZ035 o zahájení daňového řízení a vyzvat ho zprávou CZ036 k prokázání skutečností potřebných pro správné stanovení výše dovozního cla.

### Scénář: Dořešení nesrovnalostí

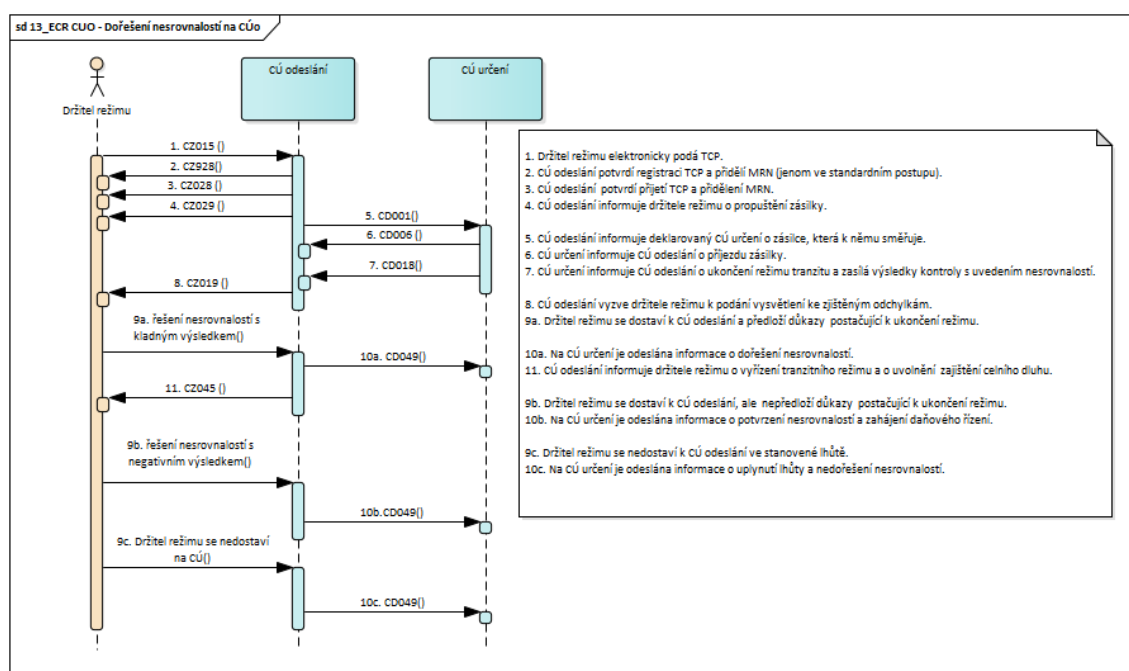

Obr 4.6 ECR CÚ odeslání – Dořešení nesrovnalostí

Zdroj: [8]

Body 1–6 dle předchozích scénářů

7. CÚ odeslání obdržel od CÚ určení zprávu CD018 obsahující výsledek kontroly kód B1 – Nesrovnalosti.

8. Držitel režimu je vyzván zprávou CZ019, aby se dostavil na CÚ odeslání a podal vysvětlení ke zjištěným odchylkám.

9. Držitel režimu se dostaví na CÚ odeslání a podá vysvětlení ke zjištěným odchylkám. Na základě podaného vysvětlení a předložených dokladů držitelem režimu pracovník CÚ odeslání rozhodne o dořešení nesrovnalostí. Výsledkem může být
- a) nesrovnalosti dořešeny – nevznikl celní dluh, tranzitní režim je vyřízen.
  - b) nesrovnalosti nedořešeny – vznikl celní dluh.
  - c) nesrovnalosti nedořešeny – CÚ určení je odeslána zpráva CD049.
10. CÚ určení je odeslána zpráva CD049
- a) s příznakem „Nesrovnalosti dořešeny na CÚ odeslání“,
  - b) s příznakem „Nesrovnalosti potvrzeny CÚ odeslání. Vymáhání celního dluhu bude zahájeno na CÚ odeslání“. Dále CÚ odeslání určí místo vzniku celního dluhu a kompetentní CÚ k výběru vzniklého celního dluhu,
  - c) s příznakem „Lhůta uplynula, CÚ odeslání ještě nedořešil nesrovnalosti“. CÚ odeslání dále pokračuje v řešení nesrovnalostí.
11. Držiteli režimu je v případě dořešení nesrovnalostí na CÚ odeslání odeslána zpráva CZ045.



## Scénář: ECR CÚ určení ukončení tranzitu standardní postup

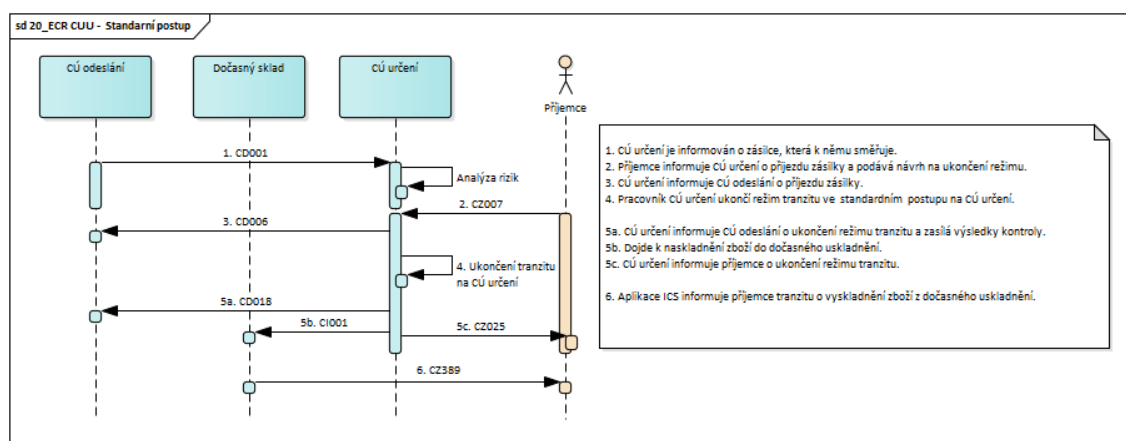

Obrázek 4.7 ECR CÚ určení – Ukončení tranzitu na CÚ určení standardní postup

Zdroj: [8]

1. CÚ odeslání informuje deklarovaný CÚ určení o tranzitní zásilce, která má být v jeho působnosti ukončena (CD001). Na CÚ určení proběhne vyhodnocení rizik.
2. Příjemce podá CÚ určení zprávu o předložení zboží, kterou příjemce žádá o ukončení režimu tranzitu (zpráva CZ007). Zprávou může navrhnout umístění zboží do dočasného uskladnění.
3. Pracovník CÚ určení zaznamená předložení přepravovaného zboží CÚ určení a informuje CÚ odeslání o příjezdu zásilky (zpráva CD006).
4. Pracovník CÚ určení uvolní zásilku z režimu tranzit bez kontroly zboží.
5. CÚ určení
  - a) informuje CÚ odeslání o ukončení režimu tranzitu (zpráva CD018),
  - b) zašle data TCP do evidence dočasného uskladnění v ICS (zpráva CI001),
  - c) informuje příjemce o ukončení režimu tranzitu (zpráva CZ025) a o převedení seznamu zboží do evidence dočasného uskladnění v ICS.
6. Po propuštění zboží do následného celního režimu je evidence dočasně uskladněného zboží ukončena a příjemce je informován o vyskladnění zboží z dočasného uskladnění (zpráva CZ389).

## 4.2 Návrh elektronické aplikace pro podání tranzitního doprovodného dokladu

Elektronická aplikace musí obsahovat pole pro vyplnění těchto údajů:

Nastavení uživatelského profilu
E-mail
EORI
Příslušný celní úřad
Jednotné komunikační povolení (EC/XC)

Tab. 4.1 Základní údaje o zúčastněném/zástupci:

Zdroj: vlastní zpracování

Název kolonky tranzitního doprovodného dokladu	Způsob vyplnění
(1) Druh prohlášení	T - smíšené zásilky zboží T1 a T2 T1 - společný tranzit T1 T2 - tranzitní režim Unie T2 T2F - T2 mezi rozdílnými fiskálními územími T2SM - T2+San Marino TIR - TIR
(2) Odesílatel/Vývozce	Vývozce je osoba, která jedná jako odesílatel. Uvede se číslo EORI vývozce.
(5) Položky	Celkový počet položek, který musí odpovídat číslu v kolonkách 31, které mají být vyplněny.
(6) Nákladové kusy celkem	Celkový počet nákladových kusů.
(7) Referenční číslo	obchodní referenční číslo deklaranta
(8) Příjemce	Celé jméno a adresa osoby nebo osob, kterým má být zboží dodáno.
(15) Země odeslání/vývozu	kód členského státu, v němž je zboží umístěno v době jeho propuštění do daného režimu.
(17) Země určení	poslední země určení vyváženého zboží známá v okamžiku vývozu
(18) Poznávací značka a státní příslušnost dopravního prostředku při odjezdu	Poznávací značka dopravního prostředku, na který je zboží přímo nakládáno v okamžiku splnění vývozních nebo tranzitních formalit
(19) Kontejner	č. kontejneru
(21) Poznávací značka a státní příslušnost aktivního dopravního prostředku překračujícího hranici	podle údajů známých v době plnění formalit
(31) Nákladové kusy a popis zboží; značky a čísla; číslo (čísla)kontejneru; počet a druh	není-li zboží baleno, uvede se počet kusů tohoto zboží zahrnutý v prohlášení spolu s údaji nezbytnými ke ztotožnění zboží. Popis musí být dostatečně přesný pro zařazení zboží.
(32) Pořadové číslo položky	
(33) Zbožový kód	KN Taric
(35) Hrubá hmotnost (kg)	hrubá hmotnost zboží popsaného v odpovídající kolonce 31
(38) Čistá hmotnost (kg)	Čistá hmotnost je hmotnost zboží bez jakéhokoli obalu.
(40) Souhrnné prohlášení/Předchozí doklad	doklady předcházejících vývozu do třetí země nebo případné odeslání do členského státu.

(44) Zvláštní záznamy/Předložené doklady/Osvědčení a povolení	odkazy na podklady předložené s prohlášením
(50) Hlavní povinný	Uvede se celé jméno osoby nebo obchodní firmy a adresa držitele režimu spolu s číslem EORI
(51) Předpokládané celní úřady tranzitu (a země)	celní úřad vstupu do každé země společného tranzitního režimu, kterou má tranzit probíhat, a celní úřad vstupu, jehož prostřednictvím zboží znovu vstoupí na celní území Unie po tranzitu územím země společného tranzitního režimu
(52) Jistota	druh jistoty nebo druh zproštění povinnosti poskytnout jistotu
(53) Celní úřad určení (a země)	kterému má být zboží předloženo k ukončení tranzitního režimu Unie

Tab. 4.2 Rozhraní pro vlastní vyplnění a podání tranzitního průvodního dokladu

Zdroj: vlastní zpracování

Po odeslání TDD aplikace zobrazí

Datum podání	Odesílatel	MRN	RZ	Typ	Stav	Datum ukončení
				T T1 T2 T2F T2SM TIR	propuštěno ukončeno řešení nesrovnalostí v pátrání	01.04.2022

Tab. 4.3 seznam podaných dokladů

Zdroj: vlastní zpracování

### Dokumentace a informace, které potřebují výrobci deklarantských software

jsou uvedeny na adrese:

<https://www.celnisprava.cz/cz/clo/e-customs/ncts/Stranky/dokumentace-pro-vyrobce-software1.aspx>



<b>Evidence zůstatku souborné jistoty</b>						
Stav	01.04.22					
<b>Deklarant</b>						
EORI						
Datum	Popis SJ	GRN SJ	Ref. částka (Kč)	Počet použití	Částka použítí (Kč)	Zůstatek
01.04.22	SJ1	15CZ520000001	<b>30 000 000</b>	51	4 000 000	<b>26 000 000</b>
02.04.22	SJ2	15CZ520000002	<b>5 000 000</b>	105	1 250 000	<b>3 750 000</b>

Tab. 4.5 Evidenci zůstatku jistoty

Zdroj: vlastní zpracování

## 5. Zhodnocení návrhů

Použití komerčních deklarantských SW pro podání TDD je velmi nákladné. Tyto programy zpravidla obsahují kompletní IS a účetní modul.

Pro malé a střední firmy je proto výhodnější vytvořit a otestovat vlastní webovou aplikaci.

### Výhody práce s aplikací

- Dostupná kdykoli a kdekoli
- Uživatelsky přívětivé menu
- Vícejazyčná platforma
- Osobní uživatelský profil
- Historie požadavků
- Okamžitý přehled o zůstatku souborné jistoty
- Snadný upgrade v případě změny právních podmínek

## Závěr

Po charakterizování režimu tranzit u silniční nákladní dopravy byly v teoretické části této práce analyzovány všechny podstatné logistické procesy postupu práce v režimu tranzit, na základě vlastních zkušeností autora - náležitosti obchodní smlouvy, dodací podmínky INCOTERMS 2020, volba celního režimu, volba druhu dopravy a dopravního prostředku, uzavření přepravní nebo zasílatelské smlouvy, zastupování v celním řízení, zajištění celního dluhu v režimu tranzit, povinnosti účastníků a podstatné úkony v celním řízení pro režim tranzit.

Odborné logistické firmy by měly využívat tyto poznatky a praktické zkušenosti, které s využitím moderních technologií umožňují garantovat vysokou kvalitu přepravy zboží, jeho včasné doručení a plné dodržování vysokých standardů mezinárodní přepravy.

V samostatné kapitole jsou hodnoceny nejpoužívanější tranzitní režimy pro silniční dopravu. To nabývá na zvláštní aktuálnosti v dnešní složité mezinárodně bezpečnostní situaci, kdy je nutné řešit efektivně silniční přepravu vojenského materiálu.

Obchodní útvary firem (nákup i prodej) by měly na základě řádných smluvních vztahů spolupracovat ve věci mezinárodního obchodování s těmito odbornými firmami tak, aby byly eliminovány nejen postihy ze strany veřejnoprávních orgánů, ale také ze strany smluvních partnerů ze zahraničí.

Využití navrhované elektronické aplikace pro podání tranzitního dokladu a sledování souborné jistoty může přispět držiteli režimu ke snížení prostojů, vázanosti kapitálu a ke zvýšení flexibility.

Vývoj logistiky v západních vyspělých ekonomikách probíhal od pouhého omezení na distribuci hotových výrobků, která se v 70. letech postupně rozšířila i na zásobování a pronikla do řízení výroby. Kvalitativním skokem počítačového vybavení podniků a příchodem síťových informačních systémů dochází k integraci podnikových funkcí vývoje zásobování, výroby a distribuce. V podnicích se začínají vytvářet ucelené logistické řetězce a systémy propojení se zákazníky a dodavateli - praxe se orientuje na **integrovanou logistiku (The Total Supply-Chain)**.

Důsledkem je uzavírání strategických aliancí mezi podniky, jejich zákazníky, subdodavateli a poskytovateli logistických služeb.

Logistické firmy v éře informatiky tedy musí v oblasti profesního know-how nabídnout zákazníkům zejména tyto produkty:

- pomoc při vytváření logistické strategie a služeb,
- navrhování logistických systémů včetně dopravních systémů a multimodálních dopravních center,
- distribuce v podmínkách evropského trhu,
- pomoc při výběru logistických informačních systémů, řešení financí a controllingu v logistice.

Snad bude tato práce malým příspěvkem pro tuto strategii.

Z těchto aspektů je možno vyvodit závěry pro budoucí podobu logistických řetězců v ČR. Půjde o řetězce s rozdílnými objemy toků široké sortimentní struktury zboží, často s kolísavým časovým průběhem. Různorodý charakter logistických řetězců vyžaduje diferencovanou nabídku logistických služeb. Vytvoří se prostor pro konsolidaci zásilek a je třeba nových logistických center vázaných na střediska průmyslové výroby a na dopravní infrastrukturu.

Komplexní logistické a zasilatelské služby poskytované odbornou firmou mohou zákazníkům přispět k vyššímu standardu kvality, ke snížení fixních nákladů, k odbourání různých neproduktivních činností, ke snížení vázanosti kapitálu a ke zvýšení flexibility.

Konečný cílem uvažovaného řešení je propojení finálního výrobce s jeho dodavateli a s distribučními a obchodními partnery až po konečné zákazníky celistvým logistickým řetězcem rozšiřujícím se i na zpětné toky reklamovaného zboží a toky obalů a odpadů k recyklaci. **Jedině toto pojetí integrované logistiky, zaměřené na snižování logistických nákladů, může nést označení „World Class Logistics“.**



## Seznam zdrojů

- [1] LAMBERT, Douglas M., STOCK, James R. a Lisa M. ELLRAM. *Logistika: příkladové studie, řízení zásob, přeprava a skladování, balení zboží*. 2. vyd. Brno: CP Books, 2005. ISBN 80-251-0504-0.
- [2] CEMPÍREK, Václav a kol. *Logistická centra*. Pardubice: Institut Jana Pernera, 2010. ISBN 978-80-86530-70-3.
- [3] NOVÁK, Radek. *Mezinárodní kamionová doprava plus*. Vyd. 2., přeprac. Praha: ASPI, 2003. ISBN 80-86395-53-7.
- [4] PERNICA, Petr. *Logistika pro 21. století (1. - 3. díl.)* 1. vyd. Praha: Radix 2005. ISBN 80-86031-59-4.
- [5] EVROPSKÁ KOMISE. TRANSIT MANUAL. TAXUD/A2/TRA/003/2016. Brusel: Customs Legislation, 2016.
- [6] ČESKO. Zákon č. 242/2016 Sb., celní zákon. In: Sbírka zákonů. Praha: Parlament ČR, 2016, 95/2016, číslo 242.
- [7] EVROPSKÁ UNIE. Nařízení Evropského parlamentu a Rady (EU) č. 952/2013, kterým se stanoví celní kodex Unie. In: Úřední věstník Evropské unie. Lucemburk, 2013, L 269, číslo 952.
- [8] Celní správa České republiky. Business.info.cz [online]. Česká republika: Celní správa ČR, 2016 [cit. 2020-04-22]. Dostupné na: <https://www.businessinfo.cz/navody/celni-sprava-cr-vseobecne-informace>
- [9] Celní správa České republiky - webová stránka. Dostupné na: <https://www.celnisprava.cz/cz/Stranky/default.aspx>
- [10] Bakalářská práce: Mezinárodní silniční přeprava v režimu tranzit, student: Adam Krejzl, Vysoká škola logistiky o.p.s., Studijní program Logistika, Obor: Dopravní logistika, Přerov 27.04.2020
- [11] International chamber of commerce - Incoterms® rules. Dostupné na: <https://iccwbo.org/resources-for-business/incoterms-rules/incoterms-2020/>
- [12] Ontheworldmap.com (free printable maps). Dostupné na: <https://ontheworldmap.com>

## Seznam grafických objektů

Schéma 1.1 - Schéma dovozu/vývozu zboží v EU	16
Schéma 1.2 - Geografické schéma režimů tranzit	24
Schéma 2.1 - Znárodnění vztahů v přepravě	33
Obr. 4.1 - Systém e-Dovoz/AIS - cyklus základních datových zpráv	48
Obr. 4.2 - Referenční číslo MRN (struktura)	51
Obr. 4.3 – ECR CÚ odeslání – Standardní postup	52
Obr. 4.4 – ECR CÚ odeslání – Výzva držiteli tranzitu	53
Obr. 4.5 – ECR CÚ odeslání – Zahájení daňového řízení	54
Obr. 4.6 – ECR CÚ odeslání – Dořešení nesrovnalostí	55
Obr. 4.7 – ECR CÚ určení – Ukončení tranzitu na CÚ určení standardní postup	57
Tab. 4.1 - Základní údaje o zúčastněném/zástupce	58
Tab. 4.2 - Rozhraní pro vlastní vyplnění a podání tranzitního průvodního dokladu	59
Tab. 4.3 - seznam podaných dokladů	59
Tab. 4.4 - Evidence použití jistoty	60
Tab. 4.5 - Evidence zůstatku jistoty	61

## Seznam použitých zkratek

AEO	oprávněný hospodářský subjekt (Authorized Economic Operator)
AZS	celní režim aktivní zušlechťovací styk
CIM	železniční nákladní list CIM
CKU	celní kodex Unie č. 952/2013
CMR	mezinárodní nákladní list dle Úmluvy CMR
CP	celní prohlášení (JSD, VDD, T1, SCP apod.)
CÚ	celní úřad
ČR	Česká republika
DA	nařízení Komise v přenesené pravomoci (EU) č. 2015/2446 (delegovaný akt)
DIČ	daňové identifikační číslo
DPH	daň z přidané hodnoty
EORI	celní reg. číslo hospodářského subjektu
ESVO	Evropské sdružení volného obchodu
EU	Evropská Unie
IA	prováděcí nařízení Komise (EU) č. 2015/2447 (implementovaný akt)
IČ	identifikační číslo
INCOTERMS	Int. Commercial Terms (Mezinárodní dodací podmínky)
JSD	Jednotný správní doklad (předepsaný tiskopis pro celní prohlášení)
KN	kombinovaná nomenklatura
MRN	movement reference number - referenční číslo celní operace jednoznačně identifikující celní prohlášení
NCTS	New Computerized Transit System (el. tranzitní aplikace celních orgánů)
SPD	spotřební daň
T1	tranzitní doklad T1 pro vnější tranzit zboží, které není zbožím Unie
T2	tranzitní doklad T2 pro vnitřní tranzit zboží Unie

Úmluva	Úmluva o společném tranzitním režimu mezi zeměmi Evropského sdružení volného obchodu (ESVO) a zeměmi Evropského hospodářského společenství, Interlaken 20.5.1987. Smluvními stranami Úmluvy jsou EU (27 států), Island, Lichtenštejnsko, Norsko, Severní Makedonie, Srbsko, Švýcarsko, Turecko a Velká Británie.
VDD	vývozní doprovodný doklad
ZP	zjednodušený postup v celním řízení

## **Základní pojmy a definice**

### **AEO - Oprávněný hospodářský subjekt**

Authorized Economic Operator - subjekt usazený na celním území EU, kterému bylo celními orgány po konzultaci s jinými příslušnými orgány za podmínky splnění kritérií (dodržování celních požadavků, správný systém vedení obchodních a přepravních záznamů umožňujících celní kontrolu, prokázaná platební schopnost, odpovídající normy v oblasti bezpečnosti a zabezpečení) uděleno postavení umožňující využívání zjednodušených postupů a dalších úlev stanovených v celních předpisech na území jednoho nebo více členských států EU.

### **Aktivní zušlechťovací styk**

umožňuje, aby dovážené zboží bylo podrobena zušlechťovacím operacím (úprava, oprava, kompletace apod.) a po tomto zušlechťování může být vyvezeno zpět do třetí země nebo propuštěno do celního režimu v EU. Vlastníkem zboží může být osoba z třetí země nebo dovozce z EU. Zboží je pod celním dohledem a nepodléhá clu, daním a jiným poplatkům vybíraným v souvislosti s dovozem zboží.

### **Celně schválené určení**

vyjadřuje, jak má být se zbožím nakládáno po ukončení celního řízení. Za celně schválené určení se považuje:

- propuštění zboží do celního režimu, včetně umístění do svobodného celního pásma,
- zpětný vývoz zboží z celního území EU, zpravidla v režimu tranzit,
- zničení zboží nebo přenechání zboží ve prospěch státu.

### **Celní dluh**

Povinnost osoby zaplatit souhrn dovozních a vývozních cel a daní, která jsou uplatňována pro určité zboží dle platných předpisů EU.

## **Celní dohled**

je souhrn úkonů a opatření prováděných celními orgány k dodržování zákonů a dalších platných právních předpisů. Při celním dohledu se zjišťuje druh, množství a jiné skutečnosti o zboží, potřebné k posouzení, zda se dovoz, vývoz nebo tranzit zboží uskutečňuje nebo uskutečnil v souladu s celními předpisy. V případě dovozu zboží z třetích zemí podléhá zboží celnímu dohledu od okamžiku vstupu do EU do okamžiku změny jeho celního statutu (tzn. propuštěním do volného oběhu, umístění tohoto zboží do svobodného celního pásma nebo jeho zpětného vývozu nebo jeho zničení pod přímým dohledem celních orgánů). V rámci celního dohledu se provádí celní kontrola, např. zjišťování a ověřování vlastností zboží, prověřování existence a pravosti dokladů a listin, kontrola dopravních prostředků, zavazadel a jiného zboží převáženého osobami apod.

## **Celní hodnota**

Celní hodnotou dováženého zboží je podle čl. 70 celního kodexu převodní hodnota. Vychází z fakturované ceny, která byla nebo má být skutečně zaplacená za zboží prodané pro vývoz na celní území EU, případně upravená podle článků 71 a 72 celního kodexu.

## **Celní kontrola**

Provádění zvláštních úkonů celními orgány s cílem zajistit řádné používání celních a dalších právních předpisů upravujících vstup, výstup, tranzit, přepravu a zvláštní použití zboží přemísťovaného mezi celním územím EU a třetími zeměmi a přítomnost zboží, které není zbožím EU. Tyto úkony mohou zahrnovat prohlídku zboží, ověřování údajů v celním prohlášení a existence a pravosti elektronických nebo písemných dokladů, kontrolu účetních dokladů a jiných záznamů, kontrolu dopravních prostředků, kontrolu zavazadel a jiného zboží převáženého osobami nebo na osobách, provádění úředních šetření a jiných podobných úkonů.

## **Celní nomenklatura**

Číselný kód (osmimístný), který je přiřazován dle stanovených pravidel určitému zboží podle Kombinované nomenklatury EU - Nařízení Rady (EHS) č. 2658/1987, v platném znění.

## **Celní prohlášení**

Úkon, jímž osoba projevuje předepsanou formou a způsobem vůli, aby zboží bylo propuštěno do určitého celního režimu.

## **Celní předpisy**

jsou právní předpisy, týkající se dovozu, vývozu, tranzitu zboží a obecně celnictví. Celní předpisy EU jsou platné a přímo použitelné ve všech členských státech. Národní předpisy obsahují právní úpravu, která je v kompetenci jednotlivých členských států EU (výše a vybírání daní apod.)

## **Celní režim**

je pojem, kterým je vyjádřen účel daného dovozu nebo vývozu zboží s ohledem na jeho další užití a nakládání s ním. Vyjadřuje i povinnost deklaranta jak nakládat s tímto zbožím, jaké podmínky mu budou stanoveny celním úřadem pro zajištění celního dohledu apod.:

- volný oběh,
- vývoz.

Zvláštní režimy:

- tranzit,
- uskladnění v celním skladu,
- uskladnění ve svobodném pásmu,
- dočasné použití,
- konečné užití,
- aktivní zušlechťovací styk,
- pasivní zušlechťovací styk.

Použití zvláštních režimů s výjimkou tranzitu je možné pouze na základě povolení CÚ s povinností vést evidenci o nakládání se zbožím v těchto režimech (zboží je pod celním dohledem).

### **Celní řízení**

Ten, kdo zboží dopravil do EU a dodal je příslušnému celnímu úřadu, je povinen předložit veškeré zboží k provedení celního řízení. Účelem celního řízení, které se provádí v rámci celního dohledu, je rozhodnout o propuštění zboží do navrženého režimu nebo o ukončení režimu, do kterého bylo zboží propuštěno. Celní řízení se zahajuje podáním celního prohlášení JSD, kterým se navrhuje propuštění zboží do příslušného režimu.

### **Celní úřad dovozní**

Celní úřad, kde mají být provedeny formalities pro přidělení celně schváleného určení pro zboží vstupující na celní území EU, včetně náležitých kontrol z hlediska rizik.

### **Celní úřad pohraniční**

Celní úřad nacházející se na hranicích celního území EU.

### **Celní úřad vstupní**

Celní úřad, kam musí být zboží vstupující na celní území EU neprodleně dopraveno a kde je podrobena náležitým vstupním kontrolám z hlediska rizik.

### **Celní úřad výstupní**

Celní úřad, kde musí být zboží před opuštěním celního území EU předloženo a kde je podrobena celním kontrolám z hlediska uplatnění výstupních formalit a náležitým kontrolám z hlediska rizik.

### **Celní úřad vývozní**

Celní úřad, kde mají být provedeny formalities pro přidělení celně schváleného určení pro zboží opouštějící celní území EU, včetně náležitých kontrol z hlediska rizik.



## **Celní území EU**

Území členských států EU s výjimkou přesně stanovených částí území jednotlivých států, které jsou z celního území EU vyňaty. Do celního území EU patří i území nečlenských států EU, pokud jsou tato území na základě uzavřené mezinárodní celní úmluvy těchto států s Evropskou unií do celního území EU zařazeny (např. Monacké knížectví).

## **Citlivé zboží**

je zboží, které je zatíženo spotřební daní, zvláštním nebo antidumpingovým clem nebo zboží, které představuje na základě zkušeností zvýšené riziko vzniku škody při dovozu nebo při neukončení tranzitu, a to neuhrazením celního dluhu nebo jiným porušením celních předpisů.

## **Clo dovozní**

Clo, daně a poplatky s rovnocenným účinkem vybírané při dovozu zboží, případně dovozní poplatky zavedené v rámci společné zemědělské politiky nebo v rámci zvláštních úprav platných pro některé druhy zboží vzniklého zpracováním zemědělských produktů.

## **Deklarant**

je fyzická nebo právnická osoba, která sama svými úkony podává celní prohlášení vlastním jménem nebo jejímž jménem je celní prohlášení podáno - zástupcem v zastoupení přímém. Je to osoba, která předkládá nebo může zajistit předložení zboží k celnímu řízení se všemi doklady a je oprávněna se zbožím nakládat v rozsahu předpokládaném celními předpisy. Jedná se převážně o dovozce nebo vývozce zboží. Deklarant může být vlastníkem zboží nebo nepřímým zástupcem majitele zboží (jedná vlastním jménem ve prospěch majitele), je uveden v kol. 14 JSD a je dlužníkem celního dluhu.

## **Dlužník**

Osoba, která má povinnost zaplatit celní a daňový dluh; dlužníkem je zpravidla deklarant.

### **Dočasné použití**

umožňuje, aby zboží z třetí země, které je vlastnictvím osoby z třetí země, bylo v EU používáno s úplným osvobozením od dovozního cla (např. zboží na výstavy a veletrhy, obaly, kontejnery, palety, vzorky, nářadí, zboží pro vědecké, humanitární účely apod.) nebo částečným osvobozením od dovozního cla a pak má být vyvezeno zpět v nezměněném stavu. Částka dovozního cla činí 3 % z celkového cla za každý i započatý kalendářní měsíc dočasného použití. DPH se však přizná a odvede v plné výši při dovozu! Po uplynutí 34 měsíců trvání režimu dočasného použití se vybere jednorázově celková částka cla, jako kdyby zboží bylo propuštěno do volného oběhu.

### **Držitel zboží**

Osoba, jež je vlastníkem zboží nebo má podobné právo nakládat se zbožím nebo má nad zbožím fyzickou kontrolu.

### **Doklady T2L nebo T2LF**

doklad, jímž se prokazuje celní status zboží Unie při absenci dokladu T2 nebo ve smíšených zásilkách zboží nebo, pokud je zboží dopravováno s dokladem T1 v souladu s čl. 226 odst. 2 CKU a čl. 189 DA.

### **Dopravce**

Jedná se převážně o provozovatele dopravy, zároveň se může jednat o vlastníka nebo nájemce dopravních prostředků, který realizuje vlastní přemístování zboží. Znamená každou osobu, která uzavřela nebo jejímž jménem byla uzavřena smlouva s odesílatelem o přepravě.

### **EU = Evropská unie**

Integrační seskupení 27 evropských států. Tyto státy tvoří celní unii (vybírají vůči třetím zemím jednotná vnější cla), mají společné celní předpisy (celní kodex Unie) a tvoří celní území EU. Od 1. 1. 1995 mají tyto státy jednotný vnitřní trh s volným pohybem zboží,

osob a kapitálu. Daňové překrady však zůstávají, tzn. v každém státě platí jiná sazba DPH a spotřební daně.

## **EORI**

Číslo EORI slouží jako jedinečný identifikátor hospodářského subjektu pro následnou komunikaci s celními orgány všech členských států EU. Hospodářské subjekty se musí před podáním celního prohlášení nebo před podáním žádosti o rozhodnutí registrovat u celního úřadu, podle čl. 9 CKU.

## **Harmonizovaný systém**

System popisu a číselného označování zboží (šestimístný číselný kód) dle Mezinárodní úmluvy o Harmonizovaném systému popisu a číselného označování zboží, spravovaný WTO (Světová celní organizace). Harmonizovaný systém je základem Kombinované nomenklatury EU.

## **INCOTERMS 2020**

jsou Mezinárodní obchodní podmínky, vydané Mezinárodní obchodní komorou v Paříži. Upravují vztahy mezi prodávajícím a kupujícím v mezinárodních obchodních operacích. V praxi jsou nazývány dodací (dopravní) paritou, která pro jednotlivé druhy dopravy stanoví povinnosti prodávajícího a kupujícího a přechod nákladů a rizik spojených s přepravou zboží. Zásadně neupravují vztahy mezi příkazcem a dopravcem, které jsou předmětem přepravní smlouvy. Schéma dodacích podmínek INCOTERMS 2020 je uvedeno v příloze x.

## **Konečné užití (celní režim)**

Umožňuje bezcelní zacházení u vybraného zboží na základě druhu zpracování či využití dováženého zboží.

## **Konosament**

je náložný list (Bill of Lading, B/L), kterým je doložena smlouva o přepravě a převzetí nebo nakládka zboží dopravcem. Je cenným papírem znějícím na jméno příjemce, na řad

nebo na doručitele. Předání originálu konosamentu je spojeno s přechodem vlastnictví ke zboží a s právem majitele na vydání zboží při jeho prvním předložení.

### **Obchodně-politické opatření**

Mimo sazební opatření zavedené v rámci společné obchodní politiky EU upravující dovoz a vývoz zboží.

### **Odesílatel**

znamená každou osobu, s níž, pro niž nebo jejímž jménem byla s dopravcem uzavřena smlouva o přepravě zboží.

### **Osoba usazená v EU**

Fyzická osoba, která má trvalé bydliště v EU nebo právnická osoba, která má sídlo, řídicí ústředí nebo stálou provozovnu v EU.

### **Pasivní zušlecht'ovací styk**

Zboží je vyvezeno do třetí země, podrobena zpracovatelským operacím (opravy, kompletace, přidání přídavků apod.) a poté jsou zušlechtěné výrobky dovezeny do EU s úplným nebo částečným osvobozením od cla. Úplné nebo částečné osvobození od dovozního cla se přizná tím, že od částky dovozního cla vyměřeného z dovážených zušlechtěných výrobků propuštěných do volného oběhu se odečte částka dovozního cla, které by bylo ke stejnému okamžiku vyměřeno z dočasně vyváženého zboží v případě, že by bylo dovezeno ze státu, ve kterém byla provedena poslední zpracovatelská operace.

### **Propuštění zboží**

je úkon, kterým celní orgány dovolují individuálně určené osobě nakládat se zbožím podle podmínek režimu, do kterého je zboží navrženo. Propuštění zahrnuje uplatnění obchodně-politických opatření (např. uplatnění zákazů a omezení při dovozu) a vybrání dlužného cla.

### **Předložení zboží k celnímu řízení**

Oznámení celním orgánům učiněné stanoveným způsobem, že zboží bylo přepraveno na celní úřad nebo jiné místo určené nebo schválené celními orgány.

### **Původ zboží**

Za zboží pocházející z určité země se považuje zboží, které bylo zcela získáno nebo vyrobeno v této zemi. Zboží, na jehož výrobě se podílely dvě nebo více zemí, pochází ze země, kde došlo k poslednímu podstatnému hospodářsky zdůvodněnému zpracování nebo opracování, které bylo provedeno v podnicích k tomu vybaveným a které vyústilo v nový výrobek nebo představuje důležitý stupeň výroby. S původem zboží souvisí uplatňování preferenčních sazebních opatření nebo zákazů a omezení stanovených EU.

### **Rozhodnutí**

Právní akt vydaný celním orgánem ve správním nebo daňovém řízení vztahující se k celním předpisům, jímž se rozhoduje v jednotlivém případě a jenž má právní účinky na jednu nebo více určitých osob.

### **Přeprava (přepravní služby)**

je souhrn všech aktivit, zahrnující vlastní dopravní proces, ale i služby s tímto procesem související (tj. nakládka, vykládka, překládka, pojištění, celní formality, fytokontrola, meziskladování apod.)

### **Přepravní listina**

znamená listinu, kterou je doložena smlouva o přepravě a převzetí nebo nakládka zboží dopravcem a která je vystavena formou nákladního listu nebo náložního listu (konosamentu) nebo jakékoliv jiné listiny, užívané v obchodním styku.

## **Příjemce**

znamená osobu oprávněnou k přijetí zboží podle přepravní smlouvy.

## **Smlouva o přepravě věci**

je typ smlouvy upravený v § 2555 a násl. občanského zákoníku, kterou se dopravce zavazuje odesílateli, že přepraví věc z místa odeslání do místa určení, a odesílatel se zavazuje zaplatit dopravci přepravné.

## **Status zboží**

vyjadřuje, zda se jedná o zboží Unie nebo z třetích zemí. Zboží Unie bylo zcela získáno nebo vyrobeno v EU, aniž k němu bylo přidáno zboží z třetích zemí nebo zboží dovezené ze třetích zemí a propuštěné do volného oběhu v EU. Zboží Unie ztrácí svůj status potvrzením celního úřadu výstupu o uskutečněném vývozu z EU. Původ zboží, tzn. kde bylo zboží zcela získáno nebo vyrobeno se však v žádném případě nemění!

## **TARIC CZ**

je souhrnným přehledem informací o celních sazbách všeobecných, smluvních i preferenčních, celních kvótách a sazbách daní vyměřovaných při dovozu zboží. Dále obsahuje u jednotlivých podpoložek odkazy na právní předpisy vztahující se k dovozu nebo vývozu zboží, zejména předpisy veterinární, rostlinolékařské, "licenční", k ochraně životního prostředí apod.

## **Tranzit vnější T1**

Definice vnějšího tranzitu Unie T1 podle čl. 226 CKU:

1. Režim vnějšího tranzitu umožňuje přepravu zboží, které není zbožím Unie, mezi dvěma místy na celním území Unie, aniž by toto zboží podléhalo:

- a) dovoznímu clu,
- b) jiným poplatkům stanoveným dalšími příslušnými platnými předpisy,

c) obchodněpolitickým opatřením, pokud tato opatření nezakazují vstup zboží na celní území Unie nebo jeho výstup z tohoto území.

2. Ve zvláštních případech se zboží Unie propustí do režimu vnějšího tranzitu.

Článek 189 DA: Použití režimu vnějšího tranzitu ve zvláštních případech

1. Je-li zboží Unie vyváženo do třetí země, která je smluvní stranou Úmluvy o společném tranzitním režimu, nebo je-li zboží Unie vyváženo a prochází jednou nebo více zeměmi společného tranzitního režimu a použijí-li se ustanovení Úmluvy o společném tranzitním režimu, zboží se propustí do režimu vnějšího tranzitu podle čl. 226 odst. 2 kodexu v následujících případech:

a) zboží Unie splnilo vývozní celní formalities z hlediska přiznání vývozních náhrad při vývozu do třetích zemí v rámci společné zemědělské politiky;

b) zboží Unie pochází z intervenčních zásob, podléhá kontrole použití a/nebo místa určení a splnilo celní formalities pro vývoz do třetích zemí v rámci společné zemědělské politiky;

c) zboží Unie je způsobilé pro vrácení či prominutí dovozního cla v souladu s čl. 118 odst. 1 kodexu.

2. Zboží Unie, které je způsobilé pro vrácení či prominutí dovozního cla v souladu s čl. 118 odst. 1 kodexu, může být propuštěno do režimu vnějšího tranzitu podle čl. 118 odst. 4 a čl. 226 odst. 2 kodexu.

3. Je-li zboží Unie vyváženo do třetí země a přepravováno uvnitř celního území Unie v rámci operace TIR nebo tranzitního režimu v souladu s Úmluvou ATA nebo Istanbulskou úmluvou, musí být toto zboží propuštěno do režimu vnějšího tranzitu podle čl. 226 odst. 2 kodexu.

4. Je-li vyváženo zboží uvedené v článku 1 směrnice Rady 2008/118/ES o obecné úpravě spotřebních daní, které má celní status zboží Unie, může být propuštěno do režimu vnějšího tranzitu podle čl. 226 odst. 2 kodexu:

a) energetické produkty a elektřina, na něž se vztahuje směrnice 2003/96/ES,

b) alkohol a alkoholické nápoje, na něž se vztahují směrnice 92/83/EHS a 92/84/EHS,

- c) tabákové výrobky, na něž se vztahují směrnice 92/79/EHS, 92/80/EHS a 95/59/ES.

3. Přeprava uvedená v odstavci 1 se uskutečňuje jedním z těchto způsobů:

- a) v režimu vnějšího tranzitu Unie,
- b) v souladu s Úmluvou TIR, pokud tato přeprava:
  - i) byla zahájena nebo má být ukončena mimo celní území Unie,
  - ii) probíhá mezi dvěma místy na celním území Unie přes území země nebo území mimo celní území Unie,
- c) v souladu s Úmluvou ATA/Istanbulskou úmluvou, pokud jde o tranzit,
- d) na podkladě Rýnského manifestu (článek 9 Revidované úmluvy pro plavbu na Rýně).

### **Tranzit vnitřní**

tranzitní operace se zbožím, které má celní status Unie a použije se zejména pro dopravy zboží z EU a do EU přes členské státy Úmluvy o společném tranzitním režimu a dopravy zboží v rámci EU a území se zvláštním daňovým statutem. Zboží se dopravuje s tranzitním dokladem T2.

### **Tranzitní doklady T1 a T2**

rozhodnutí celních orgánů o propuštění zboží do tranzitního celního režimu učiněné na tranzitním celním prohlášení, které má podobu el. tranzitního doprovodného dokladu TDD, tranzitního bezpečnostního dokladu TDD, nákladního listu CIM pro železniční dopravu, leteckého manifestu pro leteckou dopravu, karnetu TIR, karnetu ATA.

### **Tranzitní režim**

je režim, kterému podléhá zboží dopravované pod celním dohledem od jednoho celního úřadu k druhému. Tranzit nebo režim tranzitu je společné označení pro tranzit Unie i společný tranzit podle Úmluvy o společném tranzitu, Interlaken 20. 5. 1987. Jedná se o zvláštní režim s podmíněným osvobozením od dovozního cla a obchodně politických opatření.



### **Uskladňování v celním skladu**

umožňuje skladovat v celním skladu zboží z třetích zemí, aniž by bylo předmětem dovozních cel a jiných obchodně-politických opatření. Umožňuje zpětný vývoz zboží z třetích zemí nebo kdykoliv jeho umístění na trhu EU propuštěním do volného oběhu. Např. u dovozů na nejistý prodej lze skladováním oddálit platbu cla a daní až do okamžiku prodeje.

### **Volný oběh**

S propuštěným zbožím je možno v EU volně nakládat tak jako se zbožím Unie. Po propuštění do volného oběhu získává zboží z třetích zemí status zboží Unie a přestává být pod celním dohledem. Zboží je ve volném oběhu, je-li přijato celní prohlášení, uplatněna příslušná obchodně-politická opatření EU a zaplacen nebo zajištěn celní a daňový dluh.

### **Vývoz**

Zboží Unie, které má být vyvezeno do třetí země, musí být propuštěno do režimu vývozu. Vývoz zahrnuje uplatnění obchodně politických opatření (kontrola vývozních licencí apod.) a další formalities (přijetí vývozního doprovodného dokladu VDD, kontrola dokladů, potvrzení výstupu zboží z EU celním úřadem výstupu).

### **Zasílatel (speditér)**

je subjekt, který svým jménem, ale na účet příkazce, a tudíž v jeho zájmu, zajišťuje pro jeho potřeby přepravu zboží. Zprostředkovává, či sám realizuje, nákup přepravních nebo dopravních služeb.

### **Zasílatelská smlouva**

je typ smlouvy upravené v § 2471 a následujících občanského zákoníku, kterou se zasílatel zavazuje příkazci obstarat mu vlastním jménem a na jeho účet přepravu zásilky z určitého místa do jiného určitého místa, případně i obstarat nebo provést úkony s přepravou související, a příkazce se zavazuje zaplatit zasílateli odměnu.

## **Zboží**

Zbožím jsou veškeré hmotné věci movité a elektrická energie uvedené v Kombinované nomenklatuře EU. Deklarant je povinen při dovozu zboží do EU dopravit je k příslušnému celnímu úřadu a předložit veškeré zboží k provedení celního řízení.

## **Zboží dvojího použití**

druhy zboží, software a technologie, které se používají převážně pro civilní účely, jsou však použitelné i pro vojenské účely. Zahraniční obchod s uvedeným zbožím je s ohledem na jeho citlivost sledován mezinárodními kontrolními uskupeními.

## **Zboží, které nemá obchodní charakter**

Zboží, které vstupuje do příslušného celního režimu příležitostně a jehož povaha a množství prokazují, že má sloužit výhradně k soukromému nebo osobnímu použití nebo spotřebě příjemců nebo osob, které je dovážejí, a jejich rodinných příslušníků, nebo které má zjevně sloužit jako dar.

## **Zboží, které má obchodní charakter**

je zboží, které je propuštěno do navrženého režimu za účelem dosažení zisku nebo v rámci podnikání.

## Seznam příloh

1. tranzitní doprovodný doklad TDD	84
2. tranzitní bezpečnostní doprovodný doklad TBDD	85
3. celní prohlášení JSD	86
4. vývozní doprovodný doklad VDD	87
5. mezinárodní nákladní list CMR	88
6. karnet TIR	89
7. karnet ATA	90
8. železniční nákladní list CIM	91
9. říční konosament	92
10. námořní konosament (B/L)	93
11. letecký manifest (Airway Bill)	94
12. multimodální konosament FIATA FBL	95
13. formulář 302	96
14. seznam citlivého zboží	97
15. INCOTERMS 2020	99
16. základní právní předpisy upravující problematiku celnictví v ČR a EU	100
17. seznam celních úřadů ČR	101
18. souhrnná deklarace SD	102



# Příloha 2 Tranzitní bezpečnostní doprovodný doklad TBDD

2016R0341 — CS — 01.05.2016 — 001.001 — 242

▼B

<b>EVROPSKÁ UNIE</b>		<b>OBLAH PROHLÁŠENÍ (19)</b>	
Odstavec 1 vnořené (2) <input type="checkbox"/>		Kód CZP (532)	NRN
Příjmení (8) a.		Kategorie (1) 001	Bezpečnost (503)
		Položky (2)	Název kategorie (2) Třída kategorie (24)
Křestní jméno (6) b.		Referenční číslo (7)	
Zpětný list se zašle úřadu:			
Datum a čas při příchodu do prvního místa příjmu na omezeném území (512)		Kód země vývozu (12)	Kód země určení (17)
Kód uplatňujícího přípravného (32)		Úřední název přípravného Podrobnosti a příjma opatření (85)	
Původní zpráva a st. příj. dopravního prostředku při odjezdu (14)		POVLICENÍ PRŮJEDU ÚSTYCH OHRANOU (9)	
Původní zpráva a st. příj. letového dopravního prostředku překročujícího hranici (21)			
Druh dopravního prostředku (33)		Místo vyjebání (313)	
Místo vyjebání (317)		Místo vyjebání (314)	
Křestní jméno přípravného (315)		Kód vyjebání na trase (313)	
Příjmení bezpečnostní (505)		Odstavec (bezpečnost) (504)	
Příjmení (537)		Číslo strany (506)	
Příjmení (54)		Místo a země:	
Původní zpráva a st. příj. letového dopravního prostředku		Původní zpráva a st. příj. letového dopravního prostředku:	
Kód (1) Značka nového kontejneru		Kód (1) Značka nového kontejneru	
(1) Zápis 1, pokud ANO, a 0, pokud NE		(1) Zápis 1, pokud ANO, a 0, pokud NE	
POVLICENÍ PRŮJEDU ÚSTYCH OHRANOU (9)		Nová zpráva: Původní Číslo strany: Původní	
Podpis:		Podpis:	
<input type="checkbox"/> Účastní zpráva do systému		<input type="checkbox"/> Účastní zpráva do systému	
Místní posádky a název T4 (55)		ÚČASTNÍK PRŮJEDU ÚSTYCH OHRANOU (9)	
Přechodová data není úřad (a země) (51)		Jména	
Jména		Kód	
Datum (52)		Číslo úřadu určení (a země) (53)	
KONTROLA ÚČELNÝM ÚŘADEM (50)		KONTROLA ÚČELNÝM ÚŘADEM (50)	
Vyjebání:		Datum vydání:	
Příjmení zprávy: Původní		Formální zpráva:	
Číslo strany:		Zpětný list odevzán:	
Datum (poslední den):		ano stavební číslo	
Podpis:		ano číslo	
Podpis:		ano číslo	

## Příloha 3 Celní prohlášení JSD

EVROPSKÉ SPOLEČENSTVÍ					1 DEKLARACE		A CELNÍ ÚŘAD ODESLÁNÍ / VÝVOZU		
<b>1</b> Výtisk pro zemi odeslání / vývozu	2 Odesílatel/vývoze č.				3 Tiskopisy		4 Ložné listy		
	8 Příjemce č.				5 Položky		6 Nákł. kusy celkem		7 Referenční číslo
	14 Deklarant / Zástupce č.				9 Osoba odpovědná za platební styk č.			13 S.Z.P.	
	18 Pozn. zn. a st. přísl. doprav. prostředku při odjezdu				19 Kont.	20 Dodací podmínka			
	21 Pozn. zn. a st. přísl. aktivního doprav. prostředku překračujícího hranice				22 Měna a celková fakturovaná částka			23 Směrný kurz	24 Druh obchodu
	25 Druh dopravy na hranici		26 Druh dopravy ve vnitrozemí		27 Místo nakládky		28 Finanční a bankovní údaje		
	29 Vstupní celní úřad				30 Umístění zboží				
	31 Nákł. kusy a popis zboží				32 Proř. č. pol.		33 Zbožový kód		
	44 Zvláštní záznamy/ Předlož. podklady/ Osvědčení a povolení				34 Kód země původu a)   b)		35 Hrubá hmotnost (kg)		39 kvóta
					37 REŽIM		38 Vlastní hmotnost (kg)		40 Souhrnná deklarace / Předchozí doklad
41 Doplnkové měr. jednotky					46 Statistická hodnota				
Kód z. z.									
47 Výpočet poplatků					48 Odklad platby		49 Označení skladu		
					B UCETNÍ ÚDAJE				
Celkem: č.					50 Hlavní povinný		Podpis:		
51 Předpokládávané celní úřady tranzitu (a země)					Zastoupen		C CELNÍ ÚŘAD ODESLÁNÍ		
					Místo a datum:				
52 Zajištění neplatí pro					Kód		53 Celní úřad určení (a země)		
D KONTROLA CELNÍM ÚŘADEM ODESLÁNÍ					Razítko:		54 Místo a datum:		
Výsledek: Přiložené závěry: Počet: Označení: Lhůta (poslední den): Podpis:					Podpis a jméno deklaranta / zástupce:				

## Příloha 4 Vývozní doprovodný doklad VDD

<b>EVROPSKÉ SPOLEČENSTVÍ</b>		<b>DRUH PROHLÁŠENÍ (1)</b> <span style="float: right;">MRN</span>																													
<div style="writing-mode: vertical-rl; transform: rotate(180deg); font-weight: bold; padding: 5px;">VÝVOZNÍ DOPROVODNÝ DOKLAD</div>	Odesílatel / vývozce (2) <span style="float: right;">č.</span> <input style="width: 100%;" type="checkbox"/>	Iskopie (3) <b>001</b>	Kód DZO (S32) Skup. prohl. (S00) Počet kusů (5)    Noh. kusů celkem (6)    Datum vydání: <span style="float: right;">Celní úřad:</span>																												
Příjemce (8) <span style="float: right;">č.</span>	Referenční číslo (7)																														
Deklarant / Zástupce (14) <span style="float: right;">č.</span>	Zástupce osoby podávající souhrnné prohl. (14b) <span style="float: right;">č.</span>																														
Param. zn. dopravního prostředku při odjezdu (18)	Kód způsobu platby přepravního (S29)	Kód z. odosl. vývozu (15)	Kód země určení (17)																												
Druh dopravy <input type="checkbox"/> na hranici (25)	Umístění zboží (30)	Kód země/zemí na trase (S13)																													
Výstupní celní úřad (29)	Číslo závěry (S26)																														
Nákladové kusy a popis zboží (31)	Značky a čísla – Č. kontejneru – Počet a druh																														
<table border="1" style="width: 100%; border-collapse: collapse;"> <thead> <tr> <th style="width: 10%;">32 Č. pol.</th> <th style="width: 45%;">Popis a druh nákladových kusů, počet kusů, značky a čísla nákladových kusů (31/1)</th> <th style="width: 15%;">Popis zboží (31/2)</th> <th style="width: 30%;">Hrubá hmotnost (kg) (35)</th> </tr> </thead> <tbody> <tr> <td style="font-size: small;">Odesílatel / vývozce (2)</td> <td style="font-size: small;">Příjemce (8)</td> <td style="font-size: small;">Zbožový kód (33)</td> <td></td> </tr> <tr> <td style="font-size: small;">Param. zn. dopravního prostředku při odjezdu (18)</td> <td style="font-size: small;">Souhrnné prohlášení / Předobrazí doklad (40)</td> <td style="font-size: small;">Číslo kontejneru (31/3)</td> <td style="font-size: small;">Číslo závěry (S26)</td> </tr> <tr> <td style="font-size: small;">Jednotlivé referenční číslo závěry (7)</td> <td style="font-size: small;">Pořím (37)</td> <td style="font-size: small;">Země vývozu (15a)</td> <td style="font-size: small;">Země určení (17a)</td> </tr> <tr> <td style="font-size: small;">Předložení doklady / osvědčení (44/1)</td> <td style="font-size: small;">Značky a čísla – Č. kontejneru – Počet a druh (31)</td> <td style="font-size: small;">Statistická hodnota (6)</td> <td style="font-size: small;">Hrubá hmotnost (kg) (35)</td> </tr> <tr> <td style="font-size: small;">Zvláštní záznamy (44/2)</td> <td style="font-size: small;">Kód způsobu platby přepravního (S29)</td> <td style="font-size: small;">Statistická hodnota (6)</td> <td style="font-size: small;">Číslo závěry (S26)</td> </tr> <tr> <td style="font-size: small;">Umístění (30)</td> <td style="font-size: small;">Kód způsobu platby přepravního (S29)</td> <td style="font-size: small;">Statistická hodnota (6)</td> <td style="font-size: small;">Hrubá hmotnost (kg) (35)</td> </tr> </tbody> </table>				32 Č. pol.	Popis a druh nákladových kusů, počet kusů, značky a čísla nákladových kusů (31/1)	Popis zboží (31/2)	Hrubá hmotnost (kg) (35)	Odesílatel / vývozce (2)	Příjemce (8)	Zbožový kód (33)		Param. zn. dopravního prostředku při odjezdu (18)	Souhrnné prohlášení / Předobrazí doklad (40)	Číslo kontejneru (31/3)	Číslo závěry (S26)	Jednotlivé referenční číslo závěry (7)	Pořím (37)	Země vývozu (15a)	Země určení (17a)	Předložení doklady / osvědčení (44/1)	Značky a čísla – Č. kontejneru – Počet a druh (31)	Statistická hodnota (6)	Hrubá hmotnost (kg) (35)	Zvláštní záznamy (44/2)	Kód způsobu platby přepravního (S29)	Statistická hodnota (6)	Číslo závěry (S26)	Umístění (30)	Kód způsobu platby přepravního (S29)	Statistická hodnota (6)	Hrubá hmotnost (kg) (35)
32 Č. pol.	Popis a druh nákladových kusů, počet kusů, značky a čísla nákladových kusů (31/1)	Popis zboží (31/2)	Hrubá hmotnost (kg) (35)																												
Odesílatel / vývozce (2)	Příjemce (8)	Zbožový kód (33)																													
Param. zn. dopravního prostředku při odjezdu (18)	Souhrnné prohlášení / Předobrazí doklad (40)	Číslo kontejneru (31/3)	Číslo závěry (S26)																												
Jednotlivé referenční číslo závěry (7)	Pořím (37)	Země vývozu (15a)	Země určení (17a)																												
Předložení doklady / osvědčení (44/1)	Značky a čísla – Č. kontejneru – Počet a druh (31)	Statistická hodnota (6)	Hrubá hmotnost (kg) (35)																												
Zvláštní záznamy (44/2)	Kód způsobu platby přepravního (S29)	Statistická hodnota (6)	Číslo závěry (S26)																												
Umístění (30)	Kód způsobu platby přepravního (S29)	Statistická hodnota (6)	Hrubá hmotnost (kg) (35)																												
<b>E KONTROLA CELNÍM ÚŘADEM ODESÍLÁNÍ VÝVOZU</b> Výsledek: Připravené závěry / Počet: Označení: Lhůta (poslední den):		<b>KONTROLA VÝSTUPNÍM CELNÍM ÚŘADEM (K)</b> Datum příchodu: Kontrola celních závěr: Poznámky:																													

# Příloha 5 Mezinárodní nákladní list CMR

1 Odesílatel (jméno, adresa, země) Absender (Name, Adresse, Land)		MEZINÁRODNÍ NÁKLADNÍ LIST č. INTERNATIONALER FRACHTBRIEF Nr. <b>CZ Y 3536896</b>							
2 Příjemce (jméno, adresa, země) Empfänger (Name, Adresse, Land)		16 Dopravce (jméno, adresa, země) Frachtführer (Name, Adresse, Land)							
3 Místo vykládky zboží Ausladeort des Gutes		17 Další dopravci (jméno, adresa, země) Folgende Frachtführer (Name, Adresse, Land)							
4 Místo a datum naložení zboží Ladeort und Datum		18 Výhrady a poznámky dopravce Vorbehalte und Bemerkungen des Frachtführers							
5 Připojená dokumenty Belegende Dokumente		6 Signo a číslo Zeichen und Nr.		7 Počet kusů Anzahl der Kisten	8 Druh obalu Art der Verpackung	9 Označení zboží*) Bezeichnung des Gutes	10 Statistické číslo Statistische Nr.	11 Hmotnost v kg Bruttogewicht in kg	12 Objem m³ Luftraum in m³
13 Pokyny odesílatele (celní a jiné formalistiky) Anweisungen des Absenders (Zoll- und sonstige Formalitäten)		14 Decimální Nachkommastellen		15 Pokyny obsluhávajícího dopravce Anweisungen über die Frachthandlung		19 K 930: Zu zahlen vom		odesílatel Absender	
21 Vyřazeno / Ausgefertigt in		22		23		24 Zboží obdržel Gut empfangen		Datum Datum	
25 SPZ vozidla / Fahraße		26 Účelové zařízení		27 Číslo DZVV		28 Číslo listy		29 Převzetí odevzdání Zelltransitdokument empfangen:	
30 Voliče převozní doklady		31 Poznámky		32		33		34	

Pokud je možno, musí být vyplněno  
 Sofern möglich, sind die entsprechenden Felder auszufüllen.

1 - 15 a 21 + 22  
 und

Dostavání musí být opatřeno výtiskem  
 Zustellung muss mit einer Kopie

V případě mezinárodní přepravy zboží, kterým není ovládnutá v mezinárodním obchodu, platí tato úprava. Tato úprava  
 Im Falle von internationaler Güterbeförderung, für die kein internationaler Handel vorliegt, ist diese Anpassung für Waren zum internationalen Handel anzuwenden. Diese Anpassung



# Příloha 6 Karnet TIR

L 165/14

CS

Úřední věstník Evropské unie

26.6.20

Vzor karnetu TIR:

VERZE 1

Page 1 of cover

[Annex 1  
page 3]

(Name of International Organization)

## CARNET TIR\*

**.....vouchers** No

1. Valable pour prise en charge par le bureau de douane de départ jusqu'au \_\_\_\_\_ inclus  
*Valid for the acceptance of goods by the Customs office of departure up to and including*

2. Délivré par \_\_\_\_\_  
*Issued by*  
(nom de l'association émettrice / name of issuing association)

3. Titulaire \_\_\_\_\_  
*Holder*  
(numéro d'identification, nom, adresse, pays / identification number, name, address, country)

4. Signature du délégué de l'association émettrice et cachet de cette association:  
*Signature of authorized official of the issuing association and stamp of that association:*

5. Signature du secrétaire de l'organisation internationale:  
*Signature of the secretary of the international organisation:*

(A remplir avant utilisation par le titulaire du carnet / To be completed before use by the holder of the carnet)

6. Pays de départ \_\_\_\_\_  
*Country/Countries of departure (\*)*

7. Pays de destination \_\_\_\_\_  
*Country/Countries of destination (\*)*

8. No(s) d'immatriculation du (des) véhicule(s) routier(s) (\*)  
*Registration No(s) of road vehicle(s) (\*)*

9. Certificat(s) d'agrément du (des) véhicule(s) routier(s) (No et date) (\*)  
*Certificates of approval of road vehicle(s) (No and date) (\*)*

10. No(s) d'identification du (des) conteneur(s) (\*)  
*Identification No(s) of container(s) (\*)*

11. Observations diverses \_\_\_\_\_  
*Remarks*

12. Signature du titulaire du carnet:  
*Signature of the carnet holder:*

(\*) Biffer la mention inutile  
*Strike out whichever does not apply*

\* Voir annexe 1 de la Convention TIR, 1975, élaborée sous les auspices de la Commission économique des Nations Unies pour l'Europe.  
\* See annex 1 of the TIR Convention, 1975, prepared under the auspices of the United Nations Economic Commission for Europe.

# Příloha 7 Karnet ATA

<p><b>ISSUING ASSOCIATION</b> Association émettrice Ausgebender Verband</p> <p style="text-align: center;"><b>DIHK</b></p>	<p><b>A.T.A. CARNET FOR TEMPORARY ADMISSION OF GOODS</b> <b>CARNET A.T.A. POUR L'ADMISSION TEMPORAIRE DES MARCHANDISES</b> <b>CARNET A.T.A. FÜR DIE VORÜBERGEHENDE EINFUHR VON WAREN</b></p> <p style="font-size: small;">CUSTOMS CONVENTION ON THE A.T.A. CARNET FOR THE TEMPORARY ADMISSION OF GOODS / CONVENTION DOUANIÈRE SUR LE CARNET A.T.A. / POUR L'ADMISSION TEMPORAIRE DES MARCHANDISES / ZOLLÜBEREINKOMMEN ÜBER DAS CARNET A.T.A. FÜR DIE VORÜBERGEHENDE EINFUHR VON WAREN</p> <p style="font-size: x-small;">(Before completing the Carnet, please read Notes on cover page 3 / Avant de remplir le carnet, lire la notice sur page 3 de la couverture / Bitte vor die Anhebung auf Seite 3 des Umschlags lesen, dann das Carnet ausfüllen)</p>	<p><b>INTERNATIONAL GUARANTEE CHAIN</b> CHAÎNE DE GARANTIE INTERNATIONALE INTERNATIONALE BÜRGSCHAFTSKETTE</p> <p style="text-align: center;"><b>ICC</b> WCF</p>				
<p style="writing-mode: vertical-rl; transform: rotate(180deg);"><b>A T A</b></p> <p style="writing-mode: vertical-rl; transform: rotate(180deg);"><b>C A R N E T</b></p> <p style="writing-mode: vertical-rl; transform: rotate(180deg);"><b>A T A</b></p> <p style="writing-mode: vertical-rl; transform: rotate(180deg);"><b>C A R N E T</b></p>	<p><b>A. HOLDER AND ADDRESS / Titulaire et adresse / Inhaber und Anschrift</b></p>	<p><b>B. FOR ISSUING ASSOCIATION USE / Réserve à l'association émettrice / Vom ausgebenden Verband auszufüllen</b> <b>FRONT COVER / Couverture / Vorderes Umschlagblatt</b></p> <p>a) <b>CARNET No.</b> Carnet N°: <span style="border: 1px solid black; padding: 2px 10px;"><b>DE</b></span> Carnet Nr.:</p> <p><b>NUMBER OF CONTINUATION SHEETS:</b> Nombre de feuilles supplémentaires: / Anzahl der Zusatzblätter: _____</p>				
	<p><b>B. REPRESENTED BY* / Représenté par* / Vertreten durch*</b></p>	<p>b) <b>ISSUED BY / Délivré par / Ausgegeben durch</b></p>				
	<p><b>C. INTENDED USE OF GOODS / Utilisation prévue des marchandises / Beabsichtigte Verwendung der Waren</b></p>	<p>c) <b>VALID UNTIL / Valable jusqu'à / Gültig bis</b></p> <table style="width: 100%; border: none;"> <tr> <td style="text-align: center;">year année Jahr</td> <td style="text-align: center;">month mois Monat</td> <td style="text-align: center;">day (inclusive) jour (inclus) Tag (einschließlich)</td> </tr> </table>	year année Jahr	month mois Monat	day (inclusive) jour (inclus) Tag (einschließlich)	
year année Jahr	month mois Monat	day (inclusive) jour (inclus) Tag (einschließlich)				
<p><b>P. THIS CARNET MAY BE USED IN THE FOLLOWING COUNTRIES / CUSTOMS TERRITORIES UNDER THE GUARANTEE OF THE ASSOCIATIONS LISTED ON PAGE FOUR OF THE COVER: / Ce carnet est valable dans les pays / territoires douaniers ci-après, sous la garantie des associations reprises en page quatre de la couverture. / Dieses Carnet ist in nachstehenden Ländern / Zollgebieten unter Bürgschaft der Verbände gültig, die auf Seite vier des Umschlags aufgelistet sind.</b></p> <table style="width: 100%; border: none;"> <tr> <td style="vertical-align: top;"> <p>ALBANIA (AL) ALGERIA (DZ) ANDORRA (AD) AUSTRALIA (AU) BELARUS (BY) BOSNIA AND HERZEGOVINA (BA) BRAZIL (BR) CANADA (CA) CHILE (CL) CHINA (CN) GIBRALTAR (GI) HONG KONG, CHINA (HK) ICELAND (IS) INDIA (IN) INDONESIA (ID) IRAN (IR) ISRAEL (IL) IVORY COAST (CI) JAPAN (JP) KAZAKHSTAN (KZ) KINGDOM OF BAHRAIN (BH) KOREA (KR) LEBANON (LB) MACAO, CHINA (MO) MACEDONIA (MK) MADAGASCAR (MG) MALAYSIA (MY)</p> </td> <td style="vertical-align: top;"> <p>MAURITIUS (MU) MEXICO (MX) MOLDOVA (MD) MONGOLIA (MN) MONTENEGRO (ME) MOROCCO (MA) NEW ZEALAND (NZ) NORWAY (NO) PAKISTAN (PK) QATAR (QA) RUSSIA (RU) SENEGAL (SN) SERBIA (RS) SINGAPORE (SG) SOUTH AFRICA (ZA) SRI LANKA (LK) SWITZERLAND (CH) THAILAND (TH) TUNISIA (TN) TURKEY (TR) UKRAINE (UA) UNITED ARAB EMIRATES (AE) UNITED STATES OF AMERICA (US)</p> <p><b>EUROPEAN UNION:</b> AUSTRIA (AT)</p> </td> <td style="vertical-align: top;"> <p>BELGIUM (BE) BULGARIA (BG) CROATIA (HR) CYPRUS (CY) CZECH REPUBLIC (CZ) DENMARK (DK) ESTONIA (EE) FINLAND (FI) FRANCE (FR) GERMANY (DE) GREECE (GR) HUNGARY (HU) IRELAND (IE) ITALY (IT) LATVIA (LV) LITHUANIA (LT) LUXEMBOURG (LU) MALTA (MT) NETHERLANDS (NL) POLAND (PL) PORTUGAL (PT) ROMANIA (RO) SLOVAKIA (SK) SLOVENIA (SI) SPAIN (ES) SWEDEN (SE) UNITED KINGDOM (GB)</p> </td> </tr> </table>			<p>ALBANIA (AL) ALGERIA (DZ) ANDORRA (AD) AUSTRALIA (AU) BELARUS (BY) BOSNIA AND HERZEGOVINA (BA) BRAZIL (BR) CANADA (CA) CHILE (CL) CHINA (CN) GIBRALTAR (GI) HONG KONG, CHINA (HK) ICELAND (IS) INDIA (IN) INDONESIA (ID) IRAN (IR) ISRAEL (IL) IVORY COAST (CI) JAPAN (JP) KAZAKHSTAN (KZ) KINGDOM OF BAHRAIN (BH) KOREA (KR) LEBANON (LB) MACAO, CHINA (MO) MACEDONIA (MK) MADAGASCAR (MG) MALAYSIA (MY)</p>	<p>MAURITIUS (MU) MEXICO (MX) MOLDOVA (MD) MONGOLIA (MN) MONTENEGRO (ME) MOROCCO (MA) NEW ZEALAND (NZ) NORWAY (NO) PAKISTAN (PK) QATAR (QA) RUSSIA (RU) SENEGAL (SN) SERBIA (RS) SINGAPORE (SG) SOUTH AFRICA (ZA) SRI LANKA (LK) SWITZERLAND (CH) THAILAND (TH) TUNISIA (TN) TURKEY (TR) UKRAINE (UA) UNITED ARAB EMIRATES (AE) UNITED STATES OF AMERICA (US)</p> <p><b>EUROPEAN UNION:</b> AUSTRIA (AT)</p>	<p>BELGIUM (BE) BULGARIA (BG) CROATIA (HR) CYPRUS (CY) CZECH REPUBLIC (CZ) DENMARK (DK) ESTONIA (EE) FINLAND (FI) FRANCE (FR) GERMANY (DE) GREECE (GR) HUNGARY (HU) IRELAND (IE) ITALY (IT) LATVIA (LV) LITHUANIA (LT) LUXEMBOURG (LU) MALTA (MT) NETHERLANDS (NL) POLAND (PL) PORTUGAL (PT) ROMANIA (RO) SLOVAKIA (SK) SLOVENIA (SI) SPAIN (ES) SWEDEN (SE) UNITED KINGDOM (GB)</p>	
<p>ALBANIA (AL) ALGERIA (DZ) ANDORRA (AD) AUSTRALIA (AU) BELARUS (BY) BOSNIA AND HERZEGOVINA (BA) BRAZIL (BR) CANADA (CA) CHILE (CL) CHINA (CN) GIBRALTAR (GI) HONG KONG, CHINA (HK) ICELAND (IS) INDIA (IN) INDONESIA (ID) IRAN (IR) ISRAEL (IL) IVORY COAST (CI) JAPAN (JP) KAZAKHSTAN (KZ) KINGDOM OF BAHRAIN (BH) KOREA (KR) LEBANON (LB) MACAO, CHINA (MO) MACEDONIA (MK) MADAGASCAR (MG) MALAYSIA (MY)</p>	<p>MAURITIUS (MU) MEXICO (MX) MOLDOVA (MD) MONGOLIA (MN) MONTENEGRO (ME) MOROCCO (MA) NEW ZEALAND (NZ) NORWAY (NO) PAKISTAN (PK) QATAR (QA) RUSSIA (RU) SENEGAL (SN) SERBIA (RS) SINGAPORE (SG) SOUTH AFRICA (ZA) SRI LANKA (LK) SWITZERLAND (CH) THAILAND (TH) TUNISIA (TN) TURKEY (TR) UKRAINE (UA) UNITED ARAB EMIRATES (AE) UNITED STATES OF AMERICA (US)</p> <p><b>EUROPEAN UNION:</b> AUSTRIA (AT)</p>	<p>BELGIUM (BE) BULGARIA (BG) CROATIA (HR) CYPRUS (CY) CZECH REPUBLIC (CZ) DENMARK (DK) ESTONIA (EE) FINLAND (FI) FRANCE (FR) GERMANY (DE) GREECE (GR) HUNGARY (HU) IRELAND (IE) ITALY (IT) LATVIA (LV) LITHUANIA (LT) LUXEMBOURG (LU) MALTA (MT) NETHERLANDS (NL) POLAND (PL) PORTUGAL (PT) ROMANIA (RO) SLOVAKIA (SK) SLOVENIA (SI) SPAIN (ES) SWEDEN (SE) UNITED KINGDOM (GB)</p>				
<p><b>H. CERTIFICATE BY CUSTOMS AT DEPARTURE / Attestation de la douane, au départ / Bescheinigung der Zollbehörden bei Abgang</b></p> <p>a) <b>IDENTIFICATION MARKS HAVE BEEN AFFIXED AS INDICATED IN COLUMN 7 AGAINST THE FOLLOWING ITEMS NO(S) OF THE GENERAL LIST / Apposé les marques d'identification arédonnées dans la colonne 7 en regard du (des) numéro(s) d'ordre sou(s)ci(s) de la liste générale / Die in Spalte 7 vermerkten Nämlichkeitsmittel wurden an dem in der Allgemeinen Liste unter folgend(e) / (en) Nummer(n) aufgeführten Waren angebracht</b></p> <p>b) <b>GOODS EXAMINED* / Vérifié les marchandises* / Die Waren werden beschauf</b></p> <p>YES / Oui / Ja <input type="checkbox"/>      NO / Non / Nein <input type="checkbox"/></p> <p>c) <b>REGISTERED UNDER REFERENCE NO* / Enregistré sous le numéro* / Eingetragen unter Nr.*</b></p> <div style="border: 1px solid black; border-radius: 50%; width: 50px; height: 50px; margin: 0 auto;"></div>			<p><b>I. SIGNATURE OF AUTHORISED OFFICIAL AND STAMP OF THE ISSUING ASSOCIATION / Signature du délégué et timbre de l'association émettrice / Unterschrift des Beauftragten und Stempel des ausgebenden Verbandes</b></p> <p><b>PLACE AND DATE OF ISSUE (year / month / day) / Lieu et date d'émission (année / mois / jour) / Ort und Ausgabedatum (Jahr / Monat / Tag)</b></p> <p>J. _____</p>			
<p><b>d) CUSTOMS OFFICE / Bureau de douane / Zollamt</b></p> <table style="width: 100%; border: none;"> <tr> <td style="width: 33%;">PLACE / Lieu / Ort</td> <td style="width: 33%;">DATE (YEAR / MONTH / DAY) / Date (année / mois / jour) / Datum (Jahr / Monat / Tag)</td> <td style="width: 33%;">SIGNATURE AND STAMP / Signature et timbre / Unterschrift und Stempel</td> </tr> </table>			PLACE / Lieu / Ort	DATE (YEAR / MONTH / DAY) / Date (année / mois / jour) / Datum (Jahr / Monat / Tag)	SIGNATURE AND STAMP / Signature et timbre / Unterschrift und Stempel	<p><b>X SIGNATURE OF HOLDER / Signature du titulaire / Unterschrift des Inhabers</b> <span style="float: right;">X</span></p>
PLACE / Lieu / Ort	DATE (YEAR / MONTH / DAY) / Date (année / mois / jour) / Datum (Jahr / Monat / Tag)	SIGNATURE AND STAMP / Signature et timbre / Unterschrift und Stempel				

TO BE RETURNED TO THE ISSUING CHAMBER IMMEDIATELY AFTER USE  
Das Carnet nach Verwendung umgehend zurück an die ausgebende IHK

20423 München, Buchhofstr. 24, Telefon (089) 71 13 04 02 - 0, Telefax (089) 71 13 04 02 23  
20423 München, Buchhofstr. 24, Telefon (089) 71 13 04 02 - 0, Telefax (089) 71 13 04 02 23  
Homepage: www.kofahr-erreg.de, Email: info@kofahr-erreg.de

**WILHELM KÖHLER VERLAG**  
Bestell-Nr. 700DB



\*) If applicable / \* Si il y a lieu / \* Soweit zutreffend

# Príloha 8 Železniční nákladní list CIM

Cargo č.2/5\_vložka 27.5.2005 11:16 Stránka II

<input type="checkbox"/> <b>Vyplni adresant</b> Vom Absender auszufüllen		<input checked="" type="checkbox"/> <b>Číslo na head, označe účtům</b> —Zurückflandes anzubringen Rückgabe—Inhaber 20, 22, 23, 30, 52, 53	
<b>20 Nákladní list CIM</b> <b>Frachtbrief CIM</b>		<b>Vozový list CUV</b> <b>Wagenbrief CUV</b>	
<b>1</b> Odesílatel (jméno, adresa) — Absender (Name, Anschrift) Původní Unterschrift Číslo DPIS MNSI-číslo		<b>2</b> Příjemce (jméno, adresa, země) — Empfänger (Name, Anschrift, Land) Číslo DPIS MNSI-číslo	
<b>3</b> Předmět a obsah Erklärungen des Absenders		<b>4</b> Reference adresa — Absender Referenz	
<b>5</b> Místo odesání Abfertigungsart		<b>6</b> Převzetí Übernahme	
<b>7</b> Místo odesání Abfertigungsart		<b>8</b> Místo odesání Abfertigungsart	
<b>9</b> Místo odesání Abfertigungsart		<b>10</b> Místo odesání Abfertigungsart	
<b>11</b> Místo odesání Abfertigungsart		<b>12</b> Místo odesání Abfertigungsart	
<b>13</b> Místo odesání Abfertigungsart		<b>14</b> Místo odesání Abfertigungsart	
<b>15</b> Místo odesání Abfertigungsart		<b>16</b> Místo odesání Abfertigungsart	
<b>17</b> Místo odesání Abfertigungsart		<b>18</b> Místo odesání Abfertigungsart	
<b>19</b> Místo odesání Abfertigungsart		<b>20</b> Místo odesání Abfertigungsart	
<b>21</b> Místo odesání Abfertigungsart		<b>22</b> Místo odesání Abfertigungsart	
<b>23</b> Místo odesání Abfertigungsart		<b>24</b> Místo odesání Abfertigungsart	
<b>25</b> Místo odesání Abfertigungsart		<b>26</b> Místo odesání Abfertigungsart	
<b>27</b> Místo odesání Abfertigungsart		<b>28</b> Místo odesání Abfertigungsart	
<b>29</b> Místo odesání Abfertigungsart		<b>30</b> Místo odesání Abfertigungsart	
<b>31</b> Místo odesání Abfertigungsart		<b>32</b> Místo odesání Abfertigungsart	
<b>33</b> Místo odesání Abfertigungsart		<b>34</b> Místo odesání Abfertigungsart	
<b>35</b> Místo odesání Abfertigungsart		<b>36</b> Místo odesání Abfertigungsart	
<b>37</b> Místo odesání Abfertigungsart		<b>38</b> Místo odesání Abfertigungsart	
<b>39</b> Místo odesání Abfertigungsart		<b>40</b> Místo odesání Abfertigungsart	
<b>41</b> Místo odesání Abfertigungsart		<b>42</b> Místo odesání Abfertigungsart	
<b>43</b> Místo odesání Abfertigungsart		<b>44</b> Místo odesání Abfertigungsart	
<b>45</b> Místo odesání Abfertigungsart		<b>46</b> Místo odesání Abfertigungsart	
<b>47</b> Místo odesání Abfertigungsart		<b>48</b> Místo odesání Abfertigungsart	
<b>49</b> Místo odesání Abfertigungsart		<b>50</b> Místo odesání Abfertigungsart	
<b>51</b> Místo odesání Abfertigungsart		<b>52</b> Místo odesání Abfertigungsart	
<b>53</b> Místo odesání Abfertigungsart		<b>54</b> Místo odesání Abfertigungsart	
<b>55</b> Místo odesání Abfertigungsart		<b>56</b> Místo odesání Abfertigungsart	
<b>57</b> Místo odesání Abfertigungsart		<b>58</b> Místo odesání Abfertigungsart	
<b>59</b> Místo odesání Abfertigungsart		<b>60</b> Místo odesání Abfertigungsart	
<b>61</b> Místo odesání Abfertigungsart		<b>62</b> Místo odesání Abfertigungsart	
<b>63</b> Místo odesání Abfertigungsart		<b>64</b> Místo odesání Abfertigungsart	
<b>65</b> Místo odesání Abfertigungsart		<b>66</b> Místo odesání Abfertigungsart	
<b>67</b> Místo odesání Abfertigungsart		<b>68</b> Místo odesání Abfertigungsart	
<b>69</b> Místo odesání Abfertigungsart		<b>70</b> Místo odesání Abfertigungsart	
<b>71</b> Místo odesání Abfertigungsart		<b>72</b> Místo odesání Abfertigungsart	
<b>73</b> Místo odesání Abfertigungsart		<b>74</b> Místo odesání Abfertigungsart	
<b>75</b> Místo odesání Abfertigungsart		<b>76</b> Místo odesání Abfertigungsart	
<b>77</b> Místo odesání Abfertigungsart		<b>78</b> Místo odesání Abfertigungsart	
<b>79</b> Místo odesání Abfertigungsart		<b>80</b> Místo odesání Abfertigungsart	
<b>81</b> Místo odesání Abfertigungsart		<b>82</b> Místo odesání Abfertigungsart	
<b>83</b> Místo odesání Abfertigungsart		<b>84</b> Místo odesání Abfertigungsart	
<b>85</b> Místo odesání Abfertigungsart		<b>86</b> Místo odesání Abfertigungsart	
<b>87</b> Místo odesání Abfertigungsart		<b>88</b> Místo odesání Abfertigungsart	
<b>89</b> Místo odesání Abfertigungsart		<b>90</b> Místo odesání Abfertigungsart	
<b>91</b> Místo odesání Abfertigungsart		<b>92</b> Místo odesání Abfertigungsart	
<b>93</b> Místo odesání Abfertigungsart		<b>94</b> Místo odesání Abfertigungsart	
<b>95</b> Místo odesání Abfertigungsart		<b>96</b> Místo odesání Abfertigungsart	
<b>97</b> Místo odesání Abfertigungsart		<b>98</b> Místo odesání Abfertigungsart	
<b>99</b> Místo odesání Abfertigungsart		<b>100</b> Místo odesání Abfertigungsart	



## Příloha 9 Říční konosament

Wir haben empfangen von Fa. Getreidehandels-Union Hamburg	<h1 style="color: red; margin: 0;">Poseidon- Schiffahrtsges. mbH</h1>		
bestimmt für ORDER			
Meldeadresse Silo Samga Antwerpen			
mit Motorschiff Weizenkorn 7	Schiffsführer Landwirt		
nachstehend verzeichnete Güter zum Transport nach Antwerpen			
Löschstelle Silo Samga			
<b>Nach Angaben des Absenders bzw. Auftraggebers</b>			
Markierung	Menge/Verpackung	Bezeichnung der Ware	Gewicht in kg
keine	lose	Qualitäts-Weizen	1.200.000
Unverantwortlich für Stückzahl, Maß, Gewicht, Nummern, Merkzeichen, Inhalt, Art, Gattung, Qualität, Zustand, Wert, Beschaffenheit der Verpackung			
Teilladung ja <del>XXX</del>		Meldetag nur an 1. Löschstelle	
Geschw. Stevens, Lobith			
Grenzabfertigung		Löschzeit	
frei Ankunftsschiff		belgisch gesetzlich verkürzt	
Frankatur alle		ja, 4 Stück	
Laderäume		Bleie	
Bundesrepublik Deutschland		Belgien	
Herkunftsland		Bestimmungsland	
Poseidon, Mannheim-Mühlauhafen			
XXXXXXX Lager			
		47/90	vom 03.01.19..
Wir verpflichten uns, die aufgeführten Güter auszuliefern, gemäß unserem Abschluß vom sowie aufgrund unserer Verlade- und Transportbedingungen, die wir auf Anforderung überreichen, welche Absender, Ablader und Empfänger anerkennen.			
Mannheim		19. Januar 19..	
Ausgefertigt in		am	
377	Unterschrift des Versenders	Unterschrift der Reederei/Agentur	

**Příloha 10 Námořní konosament (B/L)**

<b>Combined Transport Bill of Lading</b>					
Shipper VARTA PTE LTD. 7500 CHAI CHEE ROAD, SINGAPORE.			B/L No. STA 010 Ref No.		
Consignee or order FIRMA TRIUMPH WERKE FÜRTH STRASSE 212 8500 NÜRNBERG WEST GERMANY.			 <b>MISC</b> MALAYSIAN INTERNATIONAL SHIPPING CORPORATION BERHAD		
Notify party DEUGRO SPEDITION RABOISEN 6 2000 HAMBURG 1 WEST GERMANY.			<small>RECEIVED in apparent good order and condition except as otherwise noted the total number of containers or other packages or units enumerated below for transportation from the place of receipt to the place of delivery subject to the terms hereof. One of the Bills of Lading must be surrendered duly endorsed in exchange for the goods or delivery order. On presentation of this document (duly endorsed) to the Carrier by or on behalf of the Holder, the rights and liabilities arising in accordance with the terms hereof shall (without prejudice to any rule of common law or statute rendering them binding on the Merchant) become binding in all respects between the Carrier and the Holder as though the contract evidenced hereby had been made between them. IN WITNESS whereof TWO (2) original Bills of Lading have been signed, if not otherwise stated below. One of which being accomplished, the other(s) to be void.</small>		
		Place of receipt P.S.A./C.F.S.			
Ocean vessel/Voyage No. BUNGA SURIA	Port of loading SINGAPORE				
Port of discharge HAMBURG	Place of delivery HAMBURG C.F.S.				
For FCL shipments container marks and Nos. to be stated. Marks and Nos. TRIUMPH NÜRNBERG SF 80104 HAMBURG WEST GERMANY C/NO. 1	Quantity and kind of packages 1 CASE RECHARGEABLE NICKEL CADMIUM BATTERIES	Description of goods "FREIGHT PREPAID"	Gross weight, kos.* Measurement, m <sup>3</sup> 30KGS 0.095 M3		
MNLU 4004728 SEAL 81704		SHIPPED ON BOARD 30 JUL 19..			
FREIGHT PREPAID AT CONTRACT RATE			LCL/LCL		
Freight and charges	Revenue tons	Rate	Per	Prepaid	Collect
* Weight and measurement of containers not to be included.		Freight and charges payable at** SINGAPORE		Place and date of issue SINGAPORE.	
** If same place of payment not applicable for total freight, this box to be filled in.		Number of original Bs/L THREE (3).		Signed for the Carrier	
European side Inland haulage LCL service charge		Ocean freight PREPAID		Far Eastern side Inland haulage LCL service charge	
COLLECT		PREPAID		PREPAID	
COPY NOT NEGOTIABLE As Agents only					



Příloha 11 Letecký manifest (Airway Bill)

Shipper's Name and Address BLUE SEA SHIPPING 841 SANDHILL AVE CARSON, CA 90746		Shipper's Account Number 123546		Not Negotiable <b>Air Waybill</b> Issued by		TPE-676542 		
Consignee's Name and Address FLORIDA INTERNATIONAL USA 501 SOUTH ANDREWS FT LAUDERDALE, FL FT LAUDERDALE, FL 33301		Consignee's Account Number 464536		Copies 1, 2 and 3 of this Air Waybill are originals and have the same validity. <small>It is agreed that the goods described herein are accepted in accordance with the conditions and conditions contained herein and are subject to the conditions of contract on the reverse hereof. ALL GOODS MAY BE CARRIED BY ANY OTHER CARRIER INCLUDING ROAD OR ANY OTHER CARRIER UNLESS SPECIFIC CONTRARY RESTRICTIONS ARE GIVEN HEREON BY THE SHIPPER, AND SHIPPER AGREES THAT THE SHIPMENT MAY BE CARRIED VIA INTERMEDIATE STOPPING PLACES WHICH THE CARRIER DEEMS APPROPRIATE. THE SHIPPER'S ATTENTION IS DRAWN TO THE NOTICE CONCERNING CARRIER'S LIMITATION OF LIABILITY. SHIPPER MAY RECEIVE THIS LIMITATION OF LIABILITY by checking a sign in this box for carriage and paying a supplementary charge, if needed.</small>				
Issuing Carrier's Agent Name and City BLUE SEA SHIPPING 841 SANDHILL AVE CARSON, CA 90746		Accounting Information						
Agent's IATA Code		Account No.						
Airport of Departure (Addr. of First Carrier) and Requested Routing LOS ANGELES		MAWB 016-2354-5463						
To	By First Carrier	to	by	to	by	Currency	Declared Value for Carriage	Declared Value for Customs
MIA	UNITED AIRLINES	LAX	UA	MIA		USD	84300.00USD	
Airport of Destination MIAMI		834 FORWARD AIR		Amount of Insurance NIL		INSURANCE - If order effect insurance, and such insurance is required in accordance with the conditions herein, indicate amount to be insured in figures in box marked "Amount of Insurance".		
Handling Information PLEASE NOTIFY CONSIGNEE UPON ARRIVAL								
These commodities, technology or software are: exported from the United States in accordance with the Export Administration Regulations. Ultimate destination USA						Discretion contrary to U.S. Law prohibited		SCI
No. of Pieces (PCP)	Gross Weight	Rate Class	Commodity Item No.	Chargeable Weight	Rate Charge	Total	Nature and Quantity of Goods (Incl. Dimensions and Volume)	
250 CTNS	8056.00L 3654.178K			3654.00	1.82	6650.28	COMPUTER PARTS	
250 CTNS	8056.00L 3654.178K					6650.28		
Freight		Weight Charge		Collect		Other Charges		
		.00		6650.28				
Taxes		Weight Charge		Collect				
		.00		.00		Shipper certifies that the packages on the face hereof are correct and that insofar as any part of the consignment contains dangerous goods, each part is properly described by name and is in proper condition for carriage by air according to the applicable Dangerous Goods Regulations.		
Taxes		Weight Charge		Collect				
		.00		.00		SAMPLE AGENT		
Taxes		Weight Charge		Collect		Signature of Shipper or his Agent		
		.00		6650.28				
Date of Issue		Place of Issue		Date of Issue		Signature of Issuing Carrier or its Agent		
11/18/2003		TAIPEI		11/18/2003		SAMPLE AGENT at (place)		
TPE-676542				6650.28				

FORM-AWB INTL AIRPERSON BUSINESS FORMS, INC. C1006 (11/03)

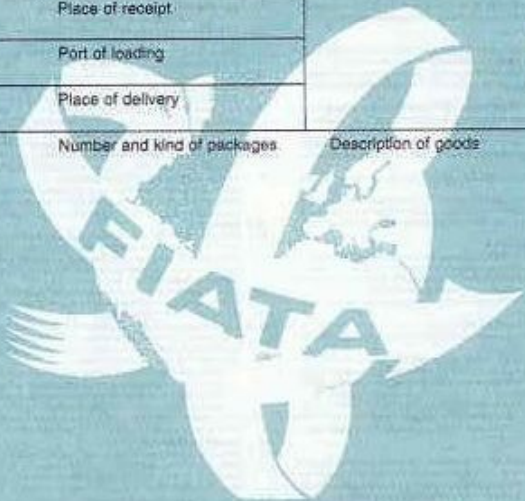

Příloha 12 Multimodální konosament FIATA FBL

Consignor		 <b>FBL</b> No. * 003495 CZ NEGOTIABLE FIATA MULTIMODAL TRANSPORT BILL OF LADING  <small>Issued subject to UNCTAD/ICC Rules for          Multimodal Transport Documents (ICC PUBLICATION 481)</small>	
Consigned to order of		<b>ORIGINAL</b>	
Notify address			
	Place of receipt		
Ocean vessel	Port of loading		
Part of discharge	Place of delivery		
Marks and numbers	Number and kind of packages	Description of goods	Gross weight      Measurement
			
according to the declaration of the consignor			
Declaration of Interest of the consignor in timely delivery (Clause 6.2.)		Declared value for ad valorem rate according to the declaration of the consignor (Clauses 7 and 8)	
<input type="text"/>		<input type="text"/>	
The goods and instructions are accepted and dealt with subject to the Standard Conditions printed overleaf.			
Taken in charge in apparent good order and condition, unless otherwise noted herein, at the place of receipt for transport and delivery as mentioned above.			
One of these Multimodal Transport Bills of Lading must be surrendered duly endorsed in exchange for the goods. In Witness whereof the original Multimodal Transport Bills of Lading all of this tenor and date have been signed in the number stated below, one of which being accomplished the other(s) to be void.			
Freight amount	Freight payable at	Place and date of issue	
Cargo insurance through the undersigned <input type="checkbox"/> not covered <input type="checkbox"/> Covered according to attached Policy	Number of Original FBL's	Stamp and signature	
For delivery of goods please apply to:			

Text authorized by FIATA. Copyright reserved © FIAT/IZUMI-Swissair and B&C

Příloha 13 Formulář 302

## MILITARY HQ CUSTOMS DECLARATION DOCUMENT 302

Page 1 Consignee

Ein/Ausfuhr Anmeldung für die Zollbehörde für Waren die einem internationalen Militärischen Hauptquartier gehören oder dafür bestimmt sind  
Import/Export customs declaration for goods which are the property of, or destined to be property of, an international Military Headquarter.  
Déclaration pour la douane relative à des marchandises appartenant ou destinées à un Quartier Général Militaire International.

Kopie No. Copy No. _____	Registrierungs-Nr. der Kraftfahrzeuge, Eisenbahnwagen, wasser- oder Name und Registrierart des Schiffes. Registration number of vehicles, bargens, railway cars etc. No. de l'enregistrement des véhicules, péniches, bateaux, wagons de chemin de fer, etc.	Nummer Serial No. Numero _____		
Beförderungsmittel Mode of transport _____ Mode de transport _____	Name und Anschrift des Transportunternehmers Name and address of transporter Nom et adresse du transporteur _____			
Bezug No. Reference No. _____ Numero de référence _____	Dieses Papier wird ungültig mit Ablauf This document will be invalid after Ce document sera sans valeur après le _____	(Datum/Date/Date) _____		
Name und Anschrift des Absenders Name and address of consignor Nom et adresse de l'expéditeur _____	Name und Anschrift des Empfängers Name and address of consignee Nom et adresse du destinataire _____			
Bestimmungsland und Ort Destination Destination _____				
Pombier/nicht plombiert (*) Wenn plombiert, Zahl, Art und Nr. der Pomben sowie Dienststelle, die sie angelegt hat, unten in Spalte (e) angeben: Sealed/not sealed (*) When sealed, seal numbers, quantity and sealing authority will be shown in column (e) below. Pombier/non plombé (*) Si l'a été plombé, indiquer dans la colonne (e) ci-dessous l'espèce, le nombre des pombes				
Anzahl (in Ziffern und Worten) und Art der Packstücke Number (in figures and words) and description of package Nombre (en chiffres et en lettres) et description des colis (a)	Zeichen und Nummern der Packstücke Marks and numbers Marques et numéros (b)	Bezeichnung der Waren Description of goods Désignation des marchandises (c)	Gewicht in Ziffern und Worten. Weight in figures and words Poids en chiffres et en lettres Roh/Eigengewicht (*) Gross/Dead (*) (KG) Brutto/Pompe (*) (d)	Bemerkungen Remarks Observations Nr. der Pomben Seal Numbers Nos des pombes (e)
Ich, _____ (Vor- und Zuname) bestätige hiermit, dass die oben beschriebene Sendung im Auftrag der Hauptquartiere befördert wird und nur Waren für deren Gebrauch enthält. (Name in full) certify that the equipment described herein is transported under the authority of the Austrian Defence Forces and contains goods for their use. (Nom et prénoms) certifie que l'envoi décrit ci-dessus est transporté avec l'autorisation des Quartiers Généraux et qu'il contient uniquement des marchandises pour leur usage.				
Dienstgrad und Einheit Rank and Unit Qualité et Unité _____		Dienststempel Official Stamp Cachet Officiel _____	Datum Date Date _____	
Anschritt Address Adresse _____				
<b>EMPFANGSBESTÄTIGUNG / CERTIFICATE OF RECEIPT / CERTIFICATE DE RECEPTION</b>				
Ich, _____ (Vor- und Zuname) bestätige hiermit, dass ich die oben beschriebenen Waren vollständig erhalten habe. (Name in full) certify that the goods listed above have been received as described. (Nom et prénoms) certifie que les marchandises indiquées ci-dessus ont été reçues et qu'elles étaient conformes.				
Anschritt Address Adresse _____		Dienststempel Official Stamp Cachet Officiel _____	Datum Date Date _____	
Dienstgrad und Einheit Rank and Unit Qualité et Unité _____		Dienststempel Official Stamp Cachet Officiel _____	Datum Date Date _____	

Dies ist ein nachweispflichtiges Dokument und dient als amtliche Ein- und Ausfuhrerlaubnis und als Zollanmeldung.  
This is an accountable document which constitutes both an official certificate of import/export authorization and a customs declaration.  
Le présent est un document comptable, servant d'autorisation officielle d'importation et d'exportation, et de déclaration en douanes.

BMLV R 428 CONTROL NUMBER



## Příloha 14 Seznam citlivého zboží

02015R2446 — CS — 25.07.2019 — 003.001 — 594

▼B

### PŘÍLOHA 71-02

#### Citlivé zboží a produkty

Tato příloha se vztahuje na následující zboží:

- (1) Následující zemědělské produkty spadající do některé z následujících společných organizací trhu:

odvětví hovězího a telecího masa: produkty uvedené v čl. 1 odst. 2 písm. o) a v příloze I části XV nařízení (EU) č. 1308/2013;

odvětví vepřového masa: produkty uvedené v čl. 1 odst. 2 písm. q) a v příloze I části XVII nařízení (EU) č. 1308/2013;

odvětví skopového a kozího masa: produkty uvedené v čl. 1 odst. 2 písm. r) a v příloze I části XVIII nařízení (EU) č. 1308/2013;

odvětví vajec: produkty uvedené v čl. 1 odst. 2 písm. s) a v příloze I části XIX nařízení (EU) č. 1308/2013;

odvětví drůbežního masa: produkty uvedené v čl. 1 odst. 2 písm. t) a v příloze I části XX nařízení (EU) č. 1308/2013;

včelařské produkty: produkty uvedené v čl. 1 odst. 2 písm. v) a v příloze I části XXII nařízení (EU) č. 1308/2013;

odvětví obilovin: produkty uvedené v čl. 1 odst. 2 písm. a) a v příloze I části I nařízení (EU) č. 1308/2013;

odvětví rýže: produkty uvedené v čl. 1 odst. 2 písm. b) a v příloze I části II nařízení (EU) č. 1308/2013;

odvětví cukru: produkty uvedené v čl. 1 odst. 2 písm. c) a v příloze I části III nařízení (EU) č. 1308/2013;

odvětví olivového oleje: produkty uvedené v čl. 1 odst. 2 písm. g) a v příloze I části VII nařízení (EU) č. 1308/2013;

odvětví mléka a mléčných výrobků: produkty uvedené v čl. 1 odst. 2 písm. p) a v příloze I části XVI nařízení (EU) č. 1308/2013;

odvětví vína: produkty uvedené v čl. 1 odst. 2 písm. l) a v příloze I části XII nařízení (EU) č. 1308/2013 a zařazované do kódů KN:

0806 10 90

2009 61

2009 69

2204 21 (kromě jakostních vín s CHOP a CHZO)

2204 29 (kromě jakostních vín s CHOP a CHZO) 2204 30

## Příloha 14 Seznam citlivého zboží

02015R2446 — CS — 25.07.2019 — 003.001 — 595

### ▼B

- (2) Ethylalkohol a destiláty zařazované do kódů KN:
  - 2207 10
  - 2207 20
  - 2208 40 39–2208 40 99
  - 2208 90 91–2208 90 99
- (3) ex 2401 nezpracovaný tabák
- (4) Produkty jiné než uvedené v bodech 1 a 2, na které se vztahují zemědělské vývozní náhrady.
- (5) Produkty rybolovu uvedené v příloze I nařízení Rady (EU) č. 1379/2013 o společné organizaci trhu s produkty rybolovu a akvakultury a produkty uvedené v příloze V tohoto nařízení, na které se vztahuje částečné autonomní pozastavení.
- (6) Všechny produkty rybolovu, na které se vztahuje autonomní kvóta.

# Příloha 15 INCOTERMS 2020

## Rules for any mode or modes of transport

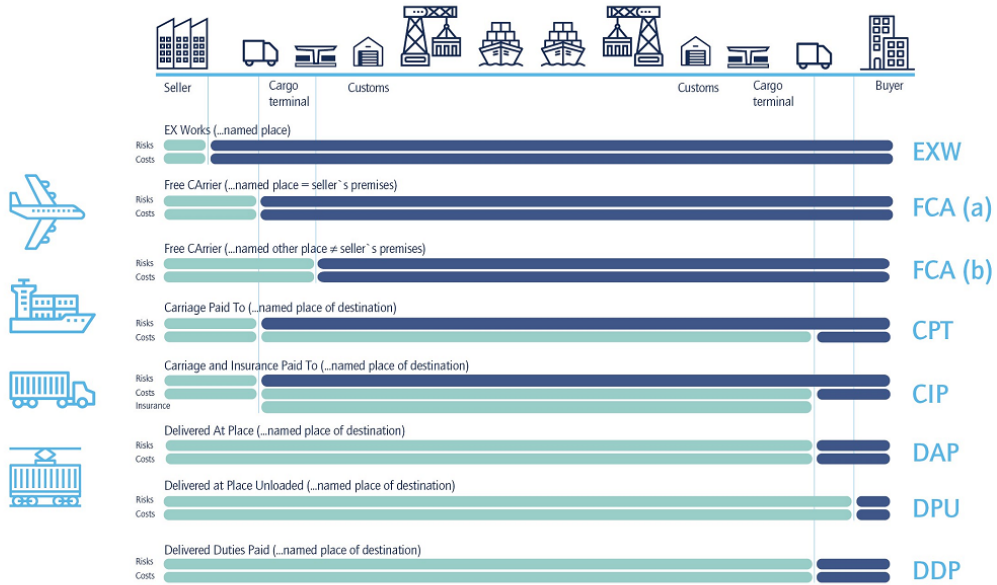

## Rules for sea and inland waterway transport

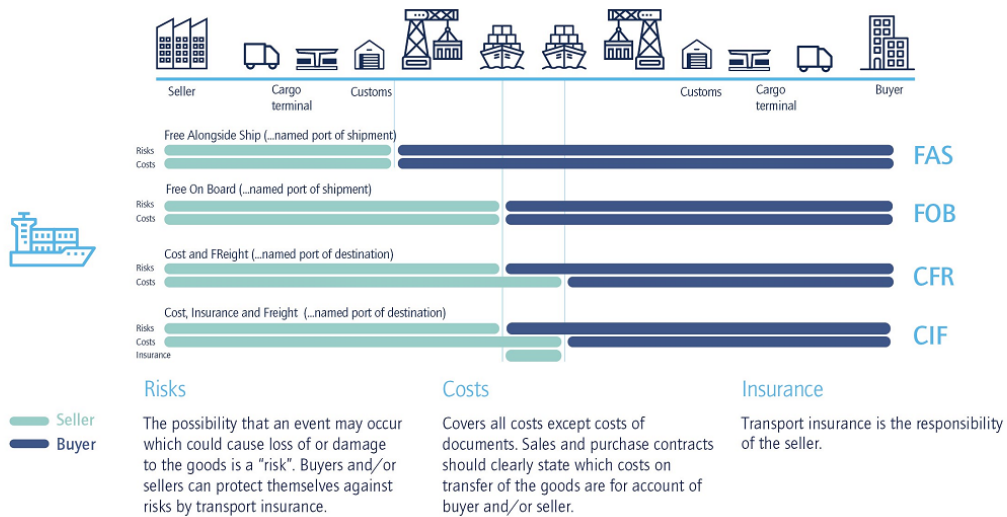

**Základní právní předpisy ČR a EU, mající vztah k celnictví**

(stav k 01.04.2022)

---

*OBSAH:*

- I. Základní celní předpisy
  - II. Preferenční dohody EU
  - III. Licence a omezení vývozu, dovozu, obchodování (embarga)
  - IV. INTRASTAT
  - V. DPH
  - VI. SPD
  - VII. Odpady, látky škodlivé zdraví, omamné a psychotropní látky, životní prostředí, státní zkušebny
  - VIII. Veterinární předpisy
  - IX. Rostlinolékařské předpisy
  - X. Kulturní památky
  - XI. Doprava
  - XII. Obecné zákony
  - XIII. Výsady a imunity
  - XIV. Mezinárodní smlouvy
  - XV. Celní politika
- 

**I. ZÁKLADNÍ CELNÍ PŘEDPISY**

➤ **ČR**

Zákon č. 242/2016 Sb., celní zákon

- Vyhláška č. 245/2016 Sb., k provedení některých ustanovení celního zákona

Zákon č. 17/2012 Sb., o Celní správě České republiky

- Zákon č. 18/2012 Sb., kterým se mění některé zákony v souvislosti s přijetím zákona o Celní správě České republiky
- Vyhláška č. 286/2012 Sb., o vnějším označení, odznacích, služebních stejnokrojích a zvláštním barevném provedení a označení služebních vozidel celní správy
- Vyhláška č. 246/2016 Sb., o způsobu provádění osobní prohlídky celníkem
- Vyhláška č. 328/2020 Sb. o územních pracovištích celních úřadů, která se nenacházejí v jejich sídlech

Příručka o způsobu vyplňování JSD a JSD doplňkového (GŘC Praha, verze 1.1.2022)

➤ **EU**

**Celní kodex Unie**

Nařízení Evropského parlamentu a Rady (EU) č. 952/2013, kterým se stanoví celní kodex Unie (UCC)

- Nařízení Komise v přenesené pravomoci (EU) č. 2015/2446, kterým se doplňuje nařízení Evropského parlamentu a Rady (EU) č. 952/2013, pokud jde o podrobná pravidla k některým ustanovením celního kodexu Unie (DA)

## Příloha 17 Seznam celních úřadů ČR

### Seznam celních úřadů ČR a jejich územních pracovišť

(podle zákona o Celní správě České republiky č. 17/2012 Sb., ve znění vyhlášky č. 328/2020 Sb. o územních pracovištích celních úřadů, která se nenachází v jejich sídlech, stav k 01.04.2022)

1. **Celní úřad pro hlavní město Prahu (CZ510000)**  
Washingtonova 7, Praha 1, 11354
2. **Celní úřad pro Středočeský kraj (CZ610000)**  
Washingtonova 11, Praha 1, 11000
  - Územní pracoviště v Benešově,
  - Územní pracoviště v Kladně,
  - Územní pracoviště v Kolíně,
  - Územní pracoviště v Kosmonosích,
  - Územní pracoviště v Kutné Hoře,
  - Územní pracoviště v Mělníce,
  - Územní pracoviště v Nupakách,
  - Územní pracoviště v Rudné,
  - Územní pracoviště ve Zdíbech
3. **Celní úřad pro Jihočeský kraj (CZ520000)**  
Kasárenská 6/1473, České Budějovice, 37021
  - Územní pracoviště v Jindřichově Hradci,
  - Územní pracoviště v Táboře
4. **Celní úřad pro Plzeňský kraj (CZ600000)**  
Antonína Uxy 11, Plzeň 1, 30100
  - Územní pracoviště v Draženově
5. **Celní úřad pro Karlovarský kraj (CZ540000)**  
Dubová 8, Karlovy Vary, 36004
6. **Celní úřad pro Ústecký kraj (CZ620000)**  
Hoření 3540/7a, Ústí nad Labem 11, 40011
  - Územní pracoviště v Chomutově
7. **Celní úřad pro Liberecký kraj (CZ560000)**  
České mládeže 1122, Liberec 6, 46003
8. **Celní úřad pro Královéhradecký kraj (CZ550000)**  
Bohuslava Martinů 1672/8a, Hradec Králové, 50101
  - Územní pracoviště v Náchodě
9. **Celní úřad pro Pardubický kraj (CZ590000)**  
Palackého 2659, Pardubice, 53002

## Příloha 18 Souhrná deklarace SD

### **PROHLÁŠENÍ PRO DOČASNÉ USKLADNĚNÍ**

*ve smyslu čl. 145 Nařízení Ev. parlamentu a Rady (EU) č. 952/2013, kterým se stanoví celní kodex Unie*

1.	<b>Deklarant:</b>			
	sídlo:			
	IČ:		DIČ:	EORI:
2.	<b>Zástupce deklaranta:</b>			
	sídlo:			
	IČ:		DIČ:	EORI:
	tel.:		e-mail:	
3.	<b>Přesné označení zboží:</b>			
4.	<b>Kód KN cel. sazebníku:</b>			
5.	<b>Počet nákl. ks:</b>		<b>Počet ks:</b>	
6.	<b>Hrubá hmotnost:</b>		<b>Čistá hmotnost:</b>	
7.	<b>Reg. značka vozidla:</b>			
8.	<b>Faktura č.</b>			
9.	<b>Cena zboží:</b>		<b>Měna:</b>	
10.	<b>Dodací podmínka (INCOTERMS):</b>			
11.	<b>Místo vstupu zboží na cel. území EU/stát:</b>		<b>Datum vstupu:</b>	
12.	<b>Č. tranzitního dokladu:</b>			
13.	<b>Místo dočasného uskladnění zboží:</b>	Povolený dočasný sklad ev. č.:		
14.	<b>Zajištění cel. dluhu:</b>	Souborná jistota nepřímého zástupce, GRN:		
15.	<b>Poznámky:</b>			
16.	<b>Místo podání SD:</b>		<b>Datum:</b>	

***Prohlašuji, že všechny mnou uvedené údaje jsou správné.***

17.	<b>Podpis deklaranta/zástupce:</b> Jméno a příjmení: Funkce: celní deklarant	<b>Razítko:</b>
-----	--	-----------------

<b>Autor/ka</b>	<b>Bc. Adam Krejzl</b>
<b>Název DP</b>	<b>Odbavení obchodních zásilek v logistice v režimu tranzit</b>
<b>Studijní obor</b>	<b>Logistika</b>
<b>Rok obhajoby DP</b>	2022
<b>Počet stran</b>	56
<b>Počet příloh</b>	18
<b>Vedoucí DP</b>	<b>prof. Ing. Václav Cempírek, Ph.D., DBA</b>
<b>Anotace</b>	Diplomová práce je zaměřena na odbavení obchodních zásilek v logistice v režimu tranzit. Cílem práce je přiblížit vývoj tranzitu, historické souvislosti a logistické odbavení v tomto režimu. V praktické části se zaměřuje na návrh aplikace pro elektronické podání tranzitního doprovodného dokladu a pro sledování zůstatku souborné jistoty.
<b>Klíčová slova</b>	doprava, silniční kamionová doprava, tranzit, T1, T2, TIR, Evropská unie
<b>Místo uložení</b>	ITC (knihovna) Vysoké školy logistiky v Přerově
<b>Signatura</b>	