

Fotografování jako volnočasová aktivita v zájmovém kroužku

Bakalářská práce

Studijní program:

B7505 Vychovatelství

Studijní obor:

Pedagogika volného času

Autor práce:

Jana Voštová

Vedoucí práce:

PhDr. Milan Hrdina

Katedra pedagogiky a psychologie





Zadání bakalářské práce

Fotografování jako volnočasová aktivita v zájmovém kroužku

Jméno a příjmení: **Jana Voštová**
Osobní číslo: P16000288
Studijní program: B7505 Vychovatelství
Studijní obor: Pedagogika volného času
Zadávací katedra: Katedra pedagogiky a psychologie
Akademický rok: **2017/2018**

Zásady pro vypracování:

Cíl:

Navrhnout, realizovat a vyhodnotit volnočasový program základů fotografování pro zájmový kroužek.

Požadavky:

1. Zjistit znalosti a zájem dětí o fotografování.
2. Navrhnout volnočasový program základů fotografování s prvky zážitkové pedagogiky.
3. Realizovat program.
4. Vyhodnotit účinnost programu pomocí evaluačních metod.

Metody:

Pozorování, rozhovory, dotazníky.

Rozsah grafických prací:
Rozsah pracovní zprávy:
Forma zpracování práce:
Jazyk práce:

tištěná
Čeština



Seznam odborné literatury:

- Ang, T. (2015). Fotografie: velké obrazové dějiny. Praha: Knižní klub.
Činčera, J. (2007). Práce s hrou: pro profesionály. Praha: Grada.
Dewis, G. (2016). Photoshop: příklady z praxe : techniky retušování a montáží, tipy a triky profesionálů. Brno: Zoner Press.
Langmeier, J., & Krejčířová, D. (2006). Vývojová psychologie (2. aktualiz. vyd.). Praha: Grada.
Pelánek, R. (2008). Příručka instruktora zážitkových akcí. Praha: Portál.
Peterson, B. F. (2011). Naučte se fotografovat dobře: jak dosáhnout skvělých snímků vždy, všude a každým fotoaparátem. Brno: Zoner Press.

Vedoucí práce:

PhDr. Milan Hrdina
Katedra pedagogiky a psychologie

Datum zadání práce:

11. dubna 2018

Předpokládaný termín odevzdání:

24. května 2019

prof. RNDr. Jan Pícek, CSc.
děkan

L.S.

doc. PhDr. Tomáš Kasper, Ph.D.
vedoucí katedry

Prohlášení

Prohlašuji, že svou bakalářskou práci jsem vypracovala samostatně jako původní dílo s použitím uvedené literatury a na základě konzultací s vedoucím mé bakalářské práce a konzultantem.

Jsem si vědoma toho, že na mou bakalářskou práci se plně vztahuje zákon č. 121/2000 Sb., o právu autorském, zejména § 60 – školní dílo.

Beru na vědomí, že Technická univerzita v Liberci nezasahuje do mých autorských práv užitím mé bakalářské práce pro vnitřní potřebu Technické univerzity v Liberci.

Užiji-li bakalářskou práci nebo poskytnu-li licenci k jejímu využití, jsem si vědoma povinnosti informovat o této skutečnosti Technickou univerzitu v Liberci; v tomto případě má Technická univerzita v Liberci právo ode mne požadovat úhradu nákladů, které vynaložila na vytvoření díla, až do jejich skutečné výše.

Současně čestně prohlašuji, že text elektronické podoby práce vložený do IS/STAG se shoduje s textem tištěné podoby práce.

Beru na vědomí, že má bakalářská práce bude zveřejněna Technickou univerzitou v Liberci v souladu s § 47b zákona č. 111/1998 Sb., o vysokých školách a o změně a doplnění dalších zákonů (zákon o vysokých školách), ve znění pozdějších předpisů.

Jsem si vědoma následků, které podle zákona o vysokých školách mohou vyplývat z porušení tohoto prohlášení.

15. dubna 2020

Jana Voštová

Poděkování

Nejprve bych ráda poděkovala své rodině a blízkým přátelům za podporu při tvorbě bakalářské práce, po celou dobu studia mě všichni podporovali a věřili v můj úspěch.

Dále bych chtěla poděkovat Věře Motyčkové z Motyčkovice za umožnění realizace programu, podporu a pomoc při tvorbě samotného programu.

Speciální poděkování patří také mému vedoucímu bakalářské práce PhDr. Milanu Hrdinovi za skvělé vedení a vstřícný přístup. Velice si cením odborných rad a připomínek v průběhu celé tvorby. Bez jeho pomoci bych se marně ztrácela ve tvorbě práce.

Anotace

Cílem práce je navrhnout, realizovat a zhodnotit program základů fotografování pro zájmový kroužek. Práce se zabývá fotografováním jako volnočasovou aktivitou. Její náplní je zjistit zájem a znalosti dětí o fotografování.

Práce je rozdělena do dvou částí: teoretická východiska a praktická část.

Teoretická část je zaměřena na vysvětlení základních pojmů, které se týkají práce, a to z oboru pedagogiky, psychologie, pedagogiky volného času, zážitkové pedagogiky a fotografování.

Praktická část popisuje program a následnou realizaci programu a vyhodnocení cílů.

Klíčová slova: Mladší školní věk, dospívání, zájmový kroužek, zážitková pedagogika, fotografování

Annotation

The aim of this paper is design, realize and evaluate a program of photography basics for the hobby group. The work deals with photography as a leisure activity. Its aim is to find out the interest and knowledge of children in photography.

The thesis is parted up into two parts: theoretical part and practical part.

The theoretical part is orientated on the explanation of basic concepts that relate to the work of pedagogy, psychology, leisure time education, experiential education and photography.

The practical part describes the program and the subsequent implementation of the program and evaluation of objectives.

Key words: Primary school-age, adolescence, hobby group, experiential education, photography

Obsah

Úvod.....	11
Teoretická část.....	12
1 Výchova a vzdělávání	12
1.1 Edukace, edukační realita, edukační prostředí.....	13
1.2 Vychovatel.....	13
1.3 Výchovné styly.....	15
2 Vývojová období	16
2.1 Mladší školní období.....	16
2.1.1 Vývoj základních schopností a dovedností	16
2.1.2 Emoční vývoj a socializace.....	17
2.2 Dospívání.....	17
2.2.1 Vývoj základních schopností, dovedností a zájmů.....	19
2.2.2 Hlavní pokroky, které myšlení přináší.....	19
2.2.3 Navazování vztahů k vrstevníkům	20
3 Volný čas a mimoškolní vzdělávání.....	21
3.1 Pedagogika volného času a volný čas	21
3.2 Výchova mimo vyučování.....	22
3.3 Výchova ve volném čase.....	22
3.3.1 Funkce výchovy ve volném čase	23
3.3.2 Cíle, podmínky a prostředky výchovy ve volném čase.....	24
3.3.3 Specifické požadavky na výchovu ve volném čase.....	24
3.3.4 Školská zařízení podílející se na výchově ve volném čase.....	25
4 Zážitková pedagogika a hra.....	30
4.1 Kolbův cyklus	31
4.2 Flow.....	31
4.3 Komfortní zóny.....	32
4.4 Princip dobrovolnosti	33
4.5 Hra	33
5 Reflexe a sebereflexe	35
5.1 Techniky reflexe.....	35
6 Fotografie, fotografování.....	37
6.1 Historie fotografie a fotografování.....	37
6.2 Digitální zrcadlovka	38
6.3 Základní pojmy	39
6.3.1 Expozice.....	39
6.3.2 Clona.....	39
6.3.3 Expoziční čas a ISO	40
6.4 Kompozice	40
Praktická část.....	42
7 Zásady pro vypracování bakalářské práce.....	42
7.1 Cíl.....	42
7.2 Požadavky	42
7.3 Předpoklady pro realizaci programu.....	42
7.3.1 Hlavní předpoklady	42
7.3.2 Vedlejší předpoklady	42

8	Program zájmového kroužku	43
8.1	První lekce	43
8.2	Druhá lekce	45
8.3	Třetí lekce	46
8.4	Čtvrtá lekce	48
8.5	Pátá lekce.....	49
9	Realizace a výsledky.....	51
9.1	Popis prostředí.....	51
9.2	Zkoumaný vzorek.....	51
9.3	Způsob hodnocení aktivit a programu.....	51
9.4	Ovlivnění praktické části pandemií Koronaviru.....	52
9.5	Počáteční dotazník.....	52
9.6	Závěrečný dotazník.....	54
9.7	Výsledky.....	55
9.7.1	Splnění předpokladů práce.....	55
9.7.2	Splnění cíle práce.....	56
10	Diskuze	57
	Závěr.....	58
	Použitá literatura.....	59
	Internetové zdroje	59
	Seznam příloh	60
	Přílohy.....	1

Seznam obrázků

Obrázek 1 Kolbův cyklus (Činčera, 2007, str. 16)	31
Obrázek 2 Komfortní zóny (Činčera, 2007, str. 19)	32
Obrázek 3 Heliografický tisk (rytina) (Ang, 2015).....	37
Obrázek 4 Pohledn z okna v Le Gras (Ang, 2015)	37
Obrázek 5 Schéma zrcadlovky (ŠumavaNet.CZ, 2020)	38
Obrázek 6 Řez zrcadlovky (ŠumavaNet.CZ, 2020)	38

Seznam použitých zkratek

aj. – a jiné

apod. – a podobně

č. – číslo

et al. - a kolektiv

H1 – hlavní předpoklad 1

H2 – hlavní předpoklad 2

ISO – hodnota citlivosti při pořízení snímku

např. – například

o. p. s. - obecně prospěšná společnost

resp. – respektive

str. – strana

V1 – vedlejší předpoklad 1

V2 – vedlejší předpoklad 2

zprav. – zpravidla

z. s. – zapsaný spolek

Úvod

Téma bakalářské práce jsem si zvolila, protože fotografování je mi již pár let velice blízké. Proto jsem také vystudovala Střední průmyslovou školu strojní a elektrotechnickou v Liberci, kde jsem vystudovala obor Technické lyceum se zaměřením na multimédia a design. Hlavním předmětem tohoto oboru bylo fotografování a natáčení videí. Myslím, že spousta dětí, a především mládeže, ani netuší, že jejich chytrý telefon dokáže fotografovat i s manuálním nastavením, a tak vytvářet téměř profesionální fotografie. A také, že kompozice ve fotografii má velký smysl. Přesně z těchto důvodů jsem se rozhodla fotografování dětem zprostředkovat a něco je o tom naučit.

Cílem bakalářské práce je navrhnout, realizovat a zhodnotit program základů fotografování pro děti mladšího školního věku a dospívající.

Práce je rozdělena na teoretická východiska a praktickou část. První kapitola se věnuje dvěma základním pojmům, a to výchově a vzdělávání, dále také popisuje, kdo je vychovatel a jaké existují výchovné styly. Druhá kapitola je zaměřena na vývojovou psychologii, konkrétně mladší školní věk a dospívání, jelikož pro tyto děti byl program tvořen. Ve třetí kapitole nalezneme volný čas a mimoškolní vzdělávání, co je to pedagogika volného času, jaké má funkce, cíle, podmínky, prostředky a požadavky výchova ve volném čase. Na závěr se zaměřuje na zařízení, která se na výchově ve volném čase podílejí. Čtvrtá kapitola je věnována zážitkové pedagogice a hře, Kolbovu cyklu, flow, komfortním zónám a principu dobrovolnosti. Pátá kapitola je věnována reflexi a sebereflexi. Šestá kapitola se zabývá fotografováním a základními pojmy, jako je clona, expozice, ISO a expoziční čas.

V praktické části se věnuji popisu cílů a předpokladů práce, které jsem měla splnit. Dále je popsán celý program zájmového kroužku. Za programem nalezneme způsob hodnocení programu a výsledky dotazníků. Na závěr jsou zde shrnuty cíle a předpoklady a jejich vyhodnocení.

Teoretická část

1 Výchova a vzdělávání

Dle pedagogického slovníku je výchova: „Proces záměrného působení na osobnost člověka s cílem dosáhnout pozitivních změn v jejím vývoji.“ (Průcha, Walterová, & Mareš Jiří, 2008, str. 277)

Dle psychologického slovníku je výchova: „Více či méně systematické rozvíjení citových a rozumových schopností člověka, utváření jeho postojů, způsobů chování, v souladu s cíli dané skupiny a kultury.“ (Hartl & Hartlová, 2010, str. 670)

Dle psychologického slovníku vzdělávání je: „Učením zprostředkované přejímání dosavadních zkušeností lidstva, chování a hodnotových systémů.“ (Hartl & Hartlová, 2010, str. 676)

Dle pedagogického slovníku je vzdělávání: „Zkonstruovaný systém informací a činností, které jsou plánovány v kurikulu různých škol a vyučovacích předmětů a realizovány ve výuce.“ (Průcha, Walterová, & Mareš Jiří, 2008, str. 292)

Výchova je jeden ze základních pedagogických jevů. Výchova ovlivňuje jedince v mnoha směrech. Přípravuje ho na osvojování společenských rolí, ovlivňuje rozvoj osobnosti, přenáší zkušenosti z generace na generaci a připravuje jedince na specifické aktivity, které bude v životě potřebovat. Výchova, a především vychovatel, mají na jedince i celou společnost velký vliv. Jelikož výchova úzce souvisí se společností, musí se ve školských zařízeních odrážet u výchovy hodnotový systém společnosti.

Výchova dle Průchy je: "Činnost, která ve společnosti zajišťuje předávání duchovního majetku společnosti z generace na generaci. Jde tu o zprostředkování vzorců a norem chování, komunikačních rituálů, hygienických návyků apod., jež se uskutečňuje prostřednictvím rodinné výchovy již od nejranějšího věku dětí." (Průcha, 2015, str. 16)

Dle Průchy: "Pojem vzdělávání se obecně v pedagogické teorii chápe jako proces záměrného a organizovaného osvojování poznatků, dovedností, postojů aj., typicky realizovaný prostřednictvím školního vyučování." (Průcha, 2015, str. 17)

Výchova a vzdělávání jsou úzce spjaté procesy, a proto učitel zároveň vzdělává i vychovává. Pokud pedagog volného času vede ve své praxi zájmový kroužek, stejně jako učitel, vzdělává i vychovává.¹

1.1 Edukace, edukační realita, edukační prostředí

Dle Průchy: „Termín vzdělávání se nekryje s obecným pojmem edukace, nýbrž označuje to, že jde o specifickou edukaci, která (a) je obvykle dlouhodobá a institucionalizovaná (probíhá ve vzdělávacím zařízení), (b) realizují jí profesionální edukátoři (učitelé, instruktoři, lektori aj.), (c) je obvykle legislativně vymezena co do svého průběhu a produktu (např. délka jednotlivých úrovní vzdělávání, požadované zkoušky, diplom, certifikát o absolvování výcviku).“ (Průcha, 2015, str. 18)

Edukační realita, je proces, ve kterém probíhají edukační procesy. Edukační procesy (edukace) jsou činnosti, při kterých se lidé učí a někdo jiný je vyučuje (učení zprostředkovává). Edukace vždy probíhá v edukačním prostředí. Edukační prostředí je určené fyzikálními podmínkami (např. učebna, hřiště), zúčastněnými subjekty, jejich komunikací a psychosociálními vztahy. V rodině nebo školní třídě vytváří subjekty edukační klima.

Pedagogická věda se především zaměřuje na zkoumání školní edukace. Tento termín zahrnuje výchovu i vzdělávání.

1.2 Vychovatel

Dle pedagogického slovníku vychovatel je: „Pedagogický pracovník působící ve školách a školských zařízeních ústavní a ochranné výchovy a v oblasti výchovy mimo vyučování.“ (Průcha, Walterová, & Mareš Jiří, 2008, str. 279)

Vychovatel najde své uplatnění ve školních družinách, domovech mládeže a v zařízeních pro ústavní a ochranou výchovu. (Pávková, 2014)

Pojem vychovatel můžeme chápat různě. Vychovatel může být člověk, prostředí nebo stroj, který má vliv na vychovávaného, a tím jej záměrně ovlivňuje. Vychovatel může také být povolání, které vyžaduje odbornou kvalifikaci. Vychovatel je vždy při výchově nositelem cíle a obsahu.

¹ Již 4 roky ve své praxi vzdělávám i vychovávám děti mladšího školního věku. Vedu totiž kroužek a příměstské tábory od společnosti Věda nás baví o. p. s. a díky tomu mám možnost ovlivňovat u dětí výchovu i vzdělávání.

Podle Trundy a Šimáčka základní činností vychovatele je: „Vychovatelská činnost zaměřená na rozvoj osobnosti dětí, žáků nebo studentů, jejich zájmů, znalostí a tvořivých schopností probíhající v zájmovém vzdělávání podle programu činnosti školského nebo jiného zařízení. Výchovná a vzdělávací činnost zaměřená na vytváření a rozšiřování vědomostí, dovedností a návyků klientů zařízení sociální péče nebo v záchytných zařízeních včetně rozvíjení jejich zájmové činnosti s využitím pedagogických metod.“ (Trunda & Šimáček, 2014, str. 119)

Dle Bendla: „Posláním vychovatele je rozvíjet a pěstovat u dětí takové vlastnosti hodnoty a postoje, které prospívají jak vychovávaným (individuální výchovný cíl), tak ostatním lidem, společnosti (sociální výchovný cíl).“ (Bendl, 2015, str. 12)

Vychovatel by měl splňovat určité předpoklady pro výkon své profese, mezi tyto předpoklady patří: odborná kvalifikace, pozitivní vztah k dětem a mládeži, komunikační dovednosti, kreativita, porozumění, smysl pro humor a schopnost improvizace.

V procesu výchovy je téměř vždy aktivnějším činitelem vychovatel a ne vychovávaný, je tomu tak, jelikož vychovatel má zodpovědnost za bezpečí a vývoj vychovávaného. Vychovatel musí znát zákonitosti výchovy a vývoje osobnosti. Vychovatel by se měl v průběhu procesu výchovy stát spíše usměřovatelem aktivit, aby se jedinec naučil sebevýchově a byl samostatný.

Vychovatel má velmi široký rozsah působnosti. Vychovatel může vychovávat děti, mládež i dospělé, a to ve školní družině, domově mládeže, internátu, středisku výchovné péče nebo ve výchovném ústavu. Vychovatel v těchto zařízeních organizuje režim dne, provádí kontrolu a organizuje jednotlivé aktivity ve volném čase. Vychovatel by měl usilovat o rozvoj dětí a mládeže v různých odvětvích (tělesné, výtvarné, hudební apod.). Toho může dosáhnout pomocí zájmových kroužků, výletů a poznávacích akcí. Vychovatelé by měli umět pracovat jak se skupinou dětí, tak i s jednotlivci, a dokázat zvolit správný individuální přístup k nim.

Činnosti vychovatele můžeme rozdělit do několika kategorií:

- Administrativní činnosti – evidence docházky
- Organizační činnosti – organizace režimu dne
- Koordinační činnosti – koordinace činností a prevence
- Metodické činnosti – tvorba materiálů, dokumentů a programů
- Diagnostické činnosti – posuzování individuálních potřeb dětí
- Přímé vzdělávací a výchovné činnosti – podpora osobního rozvoje, výchova k hodnotám a spolupráci. (Bendl, 2015)

1.3 Výchovné styly

Dle pedagogického slovníku je výchovný styl: „Souhrn záměrných i spontánních způsobů chování vychovatele k vychovávanému.“ (Průcha, Walterová, & Mareš Jiří, 2008, str. 279)

V psychologii rozlišujeme čtyři výchovné styly, autoritativní, autoritářský, shovívavý a zanedbávající. (Fontana, 2014)

V autoritativním výchovném stylu se musí děti chovat rozumně a na společenské úrovni, která odpovídá jejich schopnostem a věku. Pečující osoba je vřelá a vyptává se na názory a city dítěte. Rozhodnutí pečující osoby je dětem zdůvodněné.

Podle Heluse: „Jedinec, vyrůstající v autoritářském prostředí, je zpravidla podrobivý vůči silnějším, zakřiknutý, ale krutý vůči slabším (má sklon je šikanovat, odreagovávat si na nich svou vlastní slabost). (Helus, 2017, str. 263)

V autoritářském stylu si pečující osoba prosazuje svou moc a ovládnutí bez oboustranné komunikace. Má na dítě velmi vysoké nároky a vyžaduje poslušnost, úctu a tvrdou práci.

Ve shovívavém výchovném stylu není od dětí moc žádáno. Tento styl je pečující, reagující a orientovaný na děti.

Pečovatelská osoba vychovávající děti v zanedbávajícím výchovném stylu je příliš zaměstnána svými činnostmi a nemá téměř zájem zabývat se životem dítěte. Pečující osoba se vyhýbá komunikaci s dítětem a téměř si nevšímá názorů a citů dítěte.

2 Vývojová období

2.1 Mladší školní období

Dle pedagogického slovníku je mladší školní období: „Věk, který se dá vymezit jednak časově (přibližně od 6 do 10 let), jednak docházkou (1.-4. ročník školní docházky).“ (Průcha, Walterová, & Mareš Jiří, Pedagogický slovník, 2008)

Do období mladšího školního věku můžeme zařadit děti od 6 do 11 let. Dítě se v tomto období snaží o pochopení okolního světa, a to můžeme pozorovat v jeho mluvě, kresbách i písemných projevech. Snaží se o rozšíření vlastních znalostí a pochopení okolního světa.

Podle Langmeiera a Krejčířové: „Zpravidla je realismus školáka zprvu závislý na tom, co mu autority (rodiče, učitelé, knihy) povědí, je to realismus „naivní“, a teprve později se dítě stává kritičtější, a tedy i jeho přístup ke světu je „kriticky realistický“.“ (Langmeier & Krejčířová, 2013, str. 118)

2.1.1 Vývoj základních schopností a dovedností

V tomto období se hodně rozvíjí hrubá a jemná motorika dítěte, jelikož dochází k tělesnému růstu. Díky tělesnému růstu dochází i ke zlepšení koordinace pohybů. Postupně se u dětí zlepšuje výkon při psaní a kreslení.

Podle Langmeiera a Krejčířové: „Dítě je pozornější, vytrvalejší, všechno důkladně zkoumá, je pečlivější a ve svém vnímání méně závislé na svých okamžitých přáních a potřebách než mladší dítě.“ (Langmeier & Krejčířová, 2013, stránky 120-121)

Výrazné pokroky můžeme u dětí pozorovat i ve smyslovém vnímání. Dítě v tomto věku nevnímá věci jako celek, ale snaží se je co nejvíce prozkoumat do detailu. Děti v tomto věku rády vše zkoumají, objevují a pozorují.

Další pokroky můžeme pozorovat u řeči, a to díky vstupu dítěte do školy. Slovní zásoba se rozšiřuje, prodlužuje se délka vět a celkově se mění větná skladba.

Dle Langmeiera a Krejčířové: „děti sedmileté znají průměrně 18 633 slov, děti jedenáctileté znají průměrně 26 468 slov a děti patnáctileté znají průměrně 30 263 slov.“ (Langmeier & Krejčířová, 2013, str. 123)

S řečí souvisí také rozvoj artikulace. U dětí zcela vymizí patlavost díky vstupu do školy, a to i bez pomoci logopeda. Rozvoj řeči také souvisí s rozvojem paměti. Dítě díky větší slovní zásobě dokáže lépe vyjadřovat své myšlenky a zlepšuje se jeho krátkodobá i dlouhodobá paměť. Spolu s pamětí a řečí se také rozvíjí schopnost učit se. Dítě se učí nové poznatky a nové strategie, jak se učit.

Dítě mladšího školního věku je schopno pochopit řazení prvků do tříd a řazení prvků podle délek, hmotnosti apod.

2.1.2 Emoční vývoj a socializace

Dítě se v tomto období učí spolupráci, ale také soutěživosti. Začíná chápat mravní normy. Dítě je samo schopno určit, co je dobré a co není.

Podle Kohlberga existují tři základní stádia morálního vývoje: stádium předkonvenční, stádium konvenční a stádium postkonvenční. V prvním stádiu je za určité jednání přijímán trest nebo odměna. Ve druhém období dítě plní sociální očekávání proto, aby předešlo kritice autoritativních osob, nebo jedná tak, jak se od hodného dítěte očekává. Ve třetím stádiu již dítě jedná plně podle principů, které samo vědomě přijímá. (Langmeier & Krejčířová, 2013)

V tomto období je také rozvíjeno sebepojetí a sebehodnocení. To je rozvíjeno hlavně díky rodičům a škole nebo podle toho, jak dítě vnímá své úspěchy a nezdary.

Dle Jedličky: „Je to zpočátku zejména hodnocení „jeho paní učitelkou“ a následná interiorizace jejich úsudků, pochval či kritik, která vede k sebereflexi a vytváření soudů o sobě jako školákovi. Takové socializační působení vede dítě k lepšímu sebepoznání a následně k spontánnímu rozvoji osobnosti.“ (Jedlička, 2017, str. 115)

2.2 Dospívání

Dle psychologického slovníku je dospívání: „U člověka období ontogenetického vývoje, kdy vrcholí procesy zrání sexuálního, emocionálního a sociálního; zpravidla od 12/14 do 22/24 let.“ (Hartl & Hartlová, 2010, str. 107)

Toto období můžeme ohraničit dvěma významnými událostmi. První je projevení prvních známek pohlavního zrání, a druhá je dovršení pohlavní zralosti a ukončení růstu. Z hlediska psychického vývoje jde o nové vzorce chování spojené se snahou uspokojit nové pudové tendence a zároveň vyspělejší způsob myšlení. S formováním nových vzorců chování souvisí také nové sociální role a prostředí, které se v období dospívání často mění.

Všechny tyto procesy probíhají současně a jsou na sobě závislé. U některých jedinců nejsou změny tak zjevné, zato ale začínají myslet více abstraktním způsobem, u některých jsou změny hodně zjevné, ale jsou ještě emočně, inteligenčně a sociálně dětinští.

Dle Jedličky: „Puberta je ve fyziologickém slova smyslu popisována jako období, během něhož se vyvíjejí sekundární pohlavní znaky, dochází k urychlení růstu a je dosaženo schopnosti sexuální reprodukce.“ (Jedlička, 2017, str. 169)

Období dospívání dělíme na dvě další části:

1. Období pubescence (11-15 let)

- Dle pedagogického slovníku: „Věkové období dospívání, v našich podmínkách přibližně od 11 do 15 let. Rozlišuje se období prepubescence (11-13 let) a vlastní pubescence (13-15let). Dospívání nastupuje dříve u dívek, u chlapců začíná později. Celkově nejbouřlivější období ve vývoji jedince. Jedinec se vyvíjí (zprav. nerovnoměrně) po anatomicko-fyziologické stránce (včetně sexuálního zrání a schopnosti reprodukce), po intelektové stránce (rozvoj abstraktního myšlení), emocionálně i sociálně. Pro pubescenta je typická snaha vymanit se ze závislosti na autoritách (konflikty s rodiči, učiteli), vyvzdorovat si větší samostatnost myšlenkovou i sociální.“ (Průcha, Walterová, & Mareš Jiří, 2008, stránky 193-194)
- Období pubescence ještě dělíme na fázi puberty a fázi vlastní puberty. Fáze puberty začíná prvními známkami pohlavního dospívání a končí nástupem menarche u dívek a analogickým vývojem u chlapců. Tato fáze trvá u dívek od 11 do 13 let a u chlapců o jeden až dva roky později. Fáze vlastní puberty trvá po dokončení předchozí fáze a trvá do dosažení reprodukční schopnosti. (Langmeier & Krejčířová, 2013)

2. Období adolescence (15-22 let)

- Dle pedagogického slovníku adolescent je: „Mladý člověk ve věku adolescence. Jeho fyzický i psychický vývoj se blíží k svému dokončení, sociálně i mravně bývá nevyzrálý. Vazby k rodiči se uvolňují, je preferován styk s vrstevníky, rozvíjí se intenzivní emocionální (často i sexuální) život. Období hledání jistot, nedůvěry k autoritám, tendencí riskovat.“ (Průcha, Walterová, & Mareš Jiří, 2008, str. 12)
- V tomto období dochází k plné reprodukční schopnosti. Jedinec prožívá hlubší erotické vztahy a mění se jeho zásadní sebepojetí. (Langmeier & Krejčířová, 2013)
- Dle Piageta: „Hlavní charakteristikou adolescence je právě takové vymanění z konkrétního a obrát k nereálnému a k budoucnosti. Je to období velikých ideálů či počátku teorií, a navíc i jednoduchých adaptací k realitě. Často se popisuje prudký citový a sociální vývoj v adolescenci, ale ne vždy se chápe, že jeho nezbytnou a předběžnou podmínkou je přeměna myšlení, která umožňuje jedinci pracovat s hypotézami a usuzovat o výrocích bez přímé souvislosti s konkrétním reálným konstatováním.“ (Piaget & Inhelder, 2014, str. 101)

2.2.1 Vývoj základních schopností, dovedností a zájmů

V tomto období dochází k výraznému vývoji motoriky, proto je dospívající schopen rychle získávat dovednosti vyžadující sílu, hbitost, jemnou pohybovou koordinaci a rovnováhu. U jedinců je také rozvíjena slovní zásoba a používání logických souvislostí. (Langmeier & Krejčířová, 2013)

2.2.2 Hlavní pokroky, které myšlení přináší

Dospívající je schopen pracovat s pojmy, které jsou vzdáleny od bezprostřední smyslové zkušenosti, jsou obecnější a abstraktnější. Dospívající chápe pojmy jako je spravedlnost, pravda, právo apod. Uvažuje nad různými řešeními jednoho problému, zkouší je a hodnotí. Také je schopen vytvářet domněnky, které nejsou opřeny o reálnou skutečnost. Dospívající dokáže používat logické operace nezávisle na obsahu soudů. Chápe algebru a fyzikální zákonitosti. Dokáže myslet o myšlení a vytvářet soudy o soudech. Toto je formálně abstraktní myšlení.

2.2.3 Navazování vztahů k vrstevníkům

Navazování vztahů k vrstevníkům můžeme rozdělit do několika fází:

1. Skupinová izosexuální fáze – vytváření organizovaných skupin z jedinců stejného pohlaví. Chlapci zavrhnou děvčata, protože jsou ufnukaná a užalovaná, naopak dívky zavrhnou chlapce, protože jsou hrubí.
2. Individuální izosexuální fáze – užší emoční stav k důvěrnému příteli stejného pohlaví.
3. Přejídná etapa – zájem o druhé pohlaví, tápavý a nejistý.
4. Heterosexuální fáze polygamní – nestálé a proměnlivé vztahy dívek s chlapci.
5. Etapa zamilovanosti – na prahu dospělosti vznikají vztahy trvalejší a důvěrné.

3 Volný čas a mimoškolní vzdělávání

3.1 Pedagogika volného času a volný čas

Podle Spousty: „Volný čas existoval v průběhu lidských dějin stále, aniž byl pocíťován jako problém, aniž by zavdával příležitost k zvláštním úvahám. Střídání činnosti a odpočinku odpovídá biologickému rytmu, vlastnímu živočišné říši, u člověka nabylo podoby střídání práce a volného času.“ (Spousta et al., 1994, str. 10)

Dle pedagogického slovníku je pedagogika volného času: „Disciplína pedagogiky, zaměřená na výchovné a vzdělávací prostředky, napomáhající autonomnímu a smysluplnému využívání volného času dětí, dospívajících i dospělých.“ (Průcha, Walterová, & Mareš Jiří, 2008, str. 161)

Pedagogika jako vědní obor se během svého vývoje rozčlenila na jednotlivé disciplíny, mezi tyto disciplíny patří i pedagogika volného času, která vznikla zhruba ve druhé polovině devatenáctého století a první polovině dvacátého století. Pedagogika volného času se zaměřuje na všechny věkové kategorie.

Dle Bendla: „Zabývá se výchovou ve volném čase, cíli, podmínkami a prostředky výchovy ve volném čas, pedagogickým ovlivňováním či zhodnocováním volného času.“ (Bendl, 2015, str. 118)

Pedagogika volného času patří mezi společenské vědy a má stanovené základní pojmy, metody a praktická doporučení pro výkon praxe. Vznikla ve druhé polovině devatenáctého století, ale nejvíce je rozvíjena až v posledních letech. Pedagogika volného času se zabývá výchovou ve volném čase, a smysluplném trávení volného času dětí, mládeže, dospělých i seniorů. (Pávková, 2014)

Dle Průchy: "Pedagogika volného času se zabývá obsahem, formami a prostředky edukačních aktivit pro kultivaci individuálně a společensky prospěšného trávení volného času u dětí a mládeže; činností školských a jiných zařízení, která zabezpečují edukaci ve volném čase; teorií a výzkumem toho, jak současná mládež (resp. i jiné skupiny populace) tráví volný čas v podmínkách soudobého stavu společnosti." (Průcha, 2015, str. 93)

Volný čas má několik různých znaků, je to čas kdy si jedinec může svobodně vybrat, jakou činnost bude provozovat. Tato činnost je pro jedince příjemná a přináší mu uspokojení, potěšení a radost. Dalším znakem je to, že tyto činnosti vedou k rekreaci, odpočinku a osobnímu rozvoji. Volný čas je tedy dobou, kdy jedinec odpočívá, baví se nebo sebevzdělává. Do volného času patří zájmové kroužky a koníčky.

3.2 Výchova mimo vyučování

Podle Němce: „Pedagogické ovlivňování volného času, a především výchova dětí a mládeže v době mimo vyučování, je významnou oblastí výchovného působení. Poskytuje tak příležitost vést jedince k vhodnému využívání volného času, formovat jeho zájmy, uspokojovat a kultivovat lidské potřeby, rozvíjet specifické schopnosti a žádoucí vlastnosti osobnosti.“ (Němec et al., 2002, str. 21)

Výchova mimo vyučování je blízká výchově ve volném čase, není to ale to samé. Výchova mimo vyučování se zaměřuje na jedince, kteří navštěvují školu (základní i střední). Tato výchova nezahrnuje jen dobrovolné aktivity ve volném čase, ale také povinnosti. Do výchovy mimo vyučování patří také plnění školních povinností a zachování sebeobslužných návyků. Výchova mimo vyučování probíhá například ve školní družině, domově mládeže a dětském domově.

Výchova mimo vyučování je zaměřena na jedince, kteří chodí do školy (základní nebo střední). Do výchovy mimo vyučování kromě dobrovolné aktivity patří i povinnosti. (Pávková, 2014)

3.3 Výchova ve volném čase

Dle pedagogického slovníku výchova pro volný čas: „Rozvíjení schopnosti žáků oceňovat volný čas jako hodnotu, využívat ho smysluplně a racionálně pro svůj rozvoj, plánovat a vybírat si vhodné činnosti. Vztahuje se k intelektuálním, estetickým, tvořivým a výrazovým činnostem; k participaci a diváctví, k rekreaci a relaxaci.“ (Průcha, Walterová, & Mareš Jiří, 2008, str. 278)

Výchova ve volném čase je charakteristická tím, že je nenásilná a především dobrovolná, jako u výchovy je zde zachována záměrnost a cílevědomost. Nejtěžší je pro pedagoga volného času vhodně své svěřence motivovat. Výchova ve volném čase není věkem omezena, a proto se může zaměřovat jak na děti, tak i na dospělé nebo seniory. (Pávková, 2014)

Výchova ve volném čase je téměř totožná s výchovou, má ale několik odlišností. Je u ní dodržena záměrnost a cílevědomost. Liší se tím, že musí být vždy nenásilná a citlivá. Nikdy nesmíme jedince do činností nutit, musíme se snažit hledat vhodný způsob motivace, aby jedinci měli touhu dělat tyto činnosti. Umět motivovat je hlavním úkolem každého pedagoga volného času, a je to zároveň jeho nejtěžší úkol. Výchova ve volném čase se může zabývat všemi věkovými kategoriemi. Činnosti prováděné ve volném čase se mohou stát výchovnými prostředky po splnění bodů zmíněných výše.

3.3.1 Funkce výchovy ve volném čase

Výchova ve volném čase má několik funkcí. Patří sem výchovně-vzdělávací funkce, zdravotní funkce, sociální funkce a preventivní funkce. (Bendl, 2015)

Dle Bendla: „Podmínky volného času dávají možnost působení na psychickou, fyzickou i sociální stránku osobnosti, rozvíjení rozumových schopností, emocí i volných vlastností.“ (Bendl, 2015, str. 122)

V rámci výchovy ve volném čase dochází k sociálnímu učení, kdy si jedinci osvojují vědomosti a dovednosti potřebné pro život mezi lidmi. Tím plní výchova ve volném čase funkci výchovně-vzdělávací.

Zdravotní funkce výchovy ve volném čase je plněna díky aktivitám, které podporují zdravý tělesný, duševní a sociální vývoj jedinců. Toho docílíme tak, že jako pedagogové volného času uspořádáme režim dne podle věku jedinců a jejich individuálních potřeb, budeme zařazovat pohybové aktivity v průběhu vyučování, vedeme jedince ke zdravému stravování a upevňování stravovacích návyků, pěstování a upevňování hygienických návyků, budeme dodržovat bezpečnost práce a podporovat dobré vztahy mezi jedinci, které máme na starost.

Sociální funkci výchovy ve volném čase nejčastěji plníme tak, že zajistíme bezpečnost a ohlídáme děti v čase mimo vyučování, kdy nemají dohled rodičů. Dále můžeme tuto funkci chápat jako možnost seznámení se s novými jedinci v zařízeních pro volný čas a získání nových sociálních rolí. Tato funkce má také pomoci dětem z problematického rodinného prostředí, jelikož všechny děti mají stejné právo na pozornost pedagoga, hračky a vybavení zařízení.

Preventivní funkce výchovy ve volném čase spočívá v tom, že se snažíme předcházet sociálně-patologickým jevům, jako jsou například lhaní, krádeže, záškoláctví, agresivita, šikana a další. Některé volnočasové aktivity mohou sloužit jako nespécifická primární prevence. U jedince, který umí dobře trávit volný čas a využít jej ve svůj prospěch, je nepravděpodobné, že se projeví sociálně-patologické jevy. (Bendl, 2015)

3.3.2 Cíle, podmínky a prostředky výchovy ve volném čase

U pedagoga volného času je důležité, aby uměl zvolit cíl výchovy, uměl přihlídnout k podmínkám, ve kterých probíhá výchovný proces a podle toho zvolil vhodné prostředky, kterými cílů dosáhne. (Bendl, 2015)

Výchovné cíle může pedagog volného času formulovat podle různých hledisek. Mezi tyto hlediska patří věk jedinců, které vychováváme, podle druhu výchovné instituce a podle druhu činnosti. Obecným cílem výchovy ve volném čase je to, aby se jedinci naučili hospodařit se svým volným časem a uměli ho využít. Cíl musí být definován tak, aby byl co nejvíce specifický, a proto pedagog volného času vždy formuluje cíl k připravované aktivitě.

Abychom mohli zvolit správné cíle, a prostředky je důležité znát podmínky. Podmínky rozdělujeme na vnitřní a vnější. Mezi vnitřní podmínky patří věkové a individuální zvláštnosti vychovávaných. Mezi vnější podmínky patří materiální vybavení, prostory, jednotlivci a sociální skupiny.

Volba vhodných cílů a prostředků je pro pedagoga volného času mnohem náročnější než pro ostatní pedagogy, jelikož většinou pracuje s heterogenní skupinou, která obsahuje jedince různého věku, pohlaví a zájmů.

Mezi prostředky výchovy patří předměty, jevy, metody a formy výchovy, které pedagog využívá k dosažení stanovených cílů. (Bendl, 2015)

3.3.3 Specifické požadavky na výchovu ve volném čase

Podle Hájka, Hofbauera a Pávkové: „Podmínkou plnění výchovných cílů je vytvoření prostředí, které umožní dětem společnou činnost ve volném čase v nestresujícím funkčním prostředí, které splňuje podmínky podnětnosti, navozuje kreativitu a odpovídající seberealizaci.“ (Hofbauer, Hájek, & Pávková, 2010, str. 47)

U výchovného procesu je důležité, abychom respektovali specifické požadavky. Specifické cíle můžeme rozdělit na pedagogické principy (požadavek humanity, demokratičnosti, vědeckosti) a pedagogické zásady (cílevědomost, soustavnost, přiměřenost, názornost). Tyto principy a zásady jsou platné ve všech výchovách. Výchova ve volném čase má ještě své specifické požadavky. Patří sem dobrovolnost, seberealizace, pestrost a přitažlivost, zajímavost, odpočinkové a rekreační zaměření, citlivost a sociální kontakt.

Některé požadavky vychází z podstaty trávení volného času. Každý jedinec by neměl být k účasti na volnočasové aktivitě nucen. (Bendl, 2015)

3.3.4 Školská zařízení podílející se na výchově ve volném čase

Školská výchovná zařízení mají volnost při sestavování programu činností. Výhodou je, že tato zařízení mají velice kvalifikované zaměstnance, kteří respektují přání a potřeby jedinců. Jedinci jsou zde v bezpečí a mohou si dobrovolně vybrat, jakých činností se budou účastnit. Školská výchovná zařízení dělíme do tří skupin. První je školské zařízení pro zájmové vzdělávání, druhé jsou školská výchovná zařízení a ubytovací zařízení, a do třetí skupiny patří školská zařízení pro ústavní a ochrannou péči. V každém zařízení je specifické ovlivňování volného času, proto je potřeba si je detailněji představit.

3.3.4.1 Školská výchovná zařízení pro zájmové vzdělávání

Mezi školská výchovná zařízení pro zájmové vzdělávání řadíme školní družiny, střediska volného času a školní kluby. (Bendl, 2015)

Školní družinu můžeme najít jako součást základní školy nebo jako samostatné zařízení pro více základních škol. Školní družina je převážně určena žákům prvního stupně základní školy. Ve školní družině tráví děti čas před nebo po vyučování. Hlavním úkolem družin je, aby žákům umožnila prostor pro odpočinek nebo přípravu na vyučování. Odpočinek tu není vnímán pouze jako klidová aktivita, patří sem i pohybové aktivity, která žákům při vyučování chybí. Je důležité, aby družina poskytovala dětem široký výběr zájmových činností, aby mohly poznat, co je baví a věděly, z čeho si mohou vybrat. Mezi přípravu na vyučování v družině patří plnění domácích úkolů, opakování učiva pomocí her a aplikace poznatků z vyučování při pohybu venku. Během odpoledne by se v družině měly střídát různé druhy činností. Po obědě by měli všichni v družině dodržovat klidový režim. Důležité je, abychom poté během odpoledne zařadili pohybové aktivity, a to nejlépe venku, jelikož děti sedí celé dopoledne na vyučování uvnitř budovy. Velice důležité je, aby družina podporovala hygienické návyky a dbala na jejich dodržování.

Školní klub je zřizován ve školách a je určen především žákům druhého stupně základní školy a odpovídajícím ročníkům gymnázia nebo konzervatoře. Klub může být zřizován pro jednu nebo více škol. Děti ve školním klubu jsou mnohem samostatnější oproti dětem ve školní družině. Děti sem nemusí docházet pravidelně, pokud přijde, zapíše do knihy svůj příchod a odchod. Školní klub realizuje svou činnost několika formami. Patří sem pravidelná zájmová činnost v zájmových útvarech, příležitostná zájmová činnost či rekreační činnost, otevřená nabídka spontánních činností a podpora tvůrčích týmů, skupin iniciativních žáků s výrazným zájmovým zaměřením. Stejně tak jako v družině, i ve školním klubu nalezneme vychovatele. Vychovatel musí být citlivý a do ničeho své svěřence nesmí nutit. Ve školním klubu by měly děti nalézt jak místo soukromí, klidu tak i možnost hrát hry s kamarády. Neměl by zde chybět počítač s připojením na internet (na studijní účely), knihovna a možnost občerstvení.

Jedním ze středisek pro zájmové vzdělávání je středisko volného času. Středisko volného času poskytuje služby pro děti, mládež i dospělé. Existují dva typy středisek volného času, jsou to dům dětí a mládeže a stanice zájmových činností. Střediska pro zájmové vzdělávání poskytují několik forem vzdělávání. Patří sem pravidelná zájmová činnost, příležitostné aktivity zájmového nebo rekreačního zaměření a táborová činnost. Další činností těchto středisek je práce s jedinci se specifickými vzdělávacími potřebami. Střediska umožňují rozvoj nadaných a talentovaných dětí, žáků a studentů. Pořádají přípravu na další studia a organizují různé soutěže a olympiády. Pracují ale i s jedinci s handicapem a snaží se o jejich začlenění mezi zdravé. Střediska se mimo jiné také věnují osvětové činnosti. Pedagogům nabízejí další vzdělávání formou přednášek, ukázek aktivit a dílen. Snaží se podílet na prevenci před sociálně-patologickými jevy.

3.3.4.2 Školská výchovná a ubytovací zařízení

Do školských výchovných a ubytovacích zařízení, které se podílejí na výchově ve volném čase, patří domovy mládeže, internáty a školy v přírodě. Každé z těchto zařízení má jinou funkci. (Bendl, 2015)

V domovech mládeže bydlí žáci nebo studenti, kteří nemohou každý den dojíždět nebo docházet do školy, jelikož vzdálenost od bydliště je příliš velká. Bydlí zde žáci středních škol nebo studenti vyšších odborných škol. Domovy mládeže ubytovaným poskytují ubytování, stravování, podmínky pro studium a přípravu na něj. Domovy se snaží vést ubytované k smysluplnému využívání volného času. Proto nabízí účast v pravidelných zájmových útvarech a možnost podílet se na zájmových a rekreačních činnostech, které jsou příležitostné.

Do zájmových činností není nikdo z ubytovaných nucen, a proto se pedagogičtí pracovníci snaží ubytované motivovat k tomu, aby se do zájmových činností zapojovali sami. Vychovatel v domově mládeže sleduje školní výsledky žáků a snaží se je motivovat k lepším výsledkům. U méně úspěšných žáků se snaží spolupracovat s rodiči a učiteli a pomoci žákům co nejvíce podle svých schopností a dovedností. Jeho povinností ale není žáky doučovat. Dalším úkolem domova mládeže je podporovat sebeobslužné návyky žáků. Snaží se ovlivňovat jejich stravovací návyky (vyvážená strava, pitný režim), péče o sebe a prostředí kde bydlí, proto musí pravidelně udržovat pořádek, který je kontrolován. Vychovatelé dohlíží na docházku do školy, osobní volno, studijní klid apod., vše zaznamenávají.

Internáty poskytují své služby dětem předškolního věku, žákům základních a středních škol se zdravotním postižením. Internát zajišťuje ubytování, stravování a výchovně vzdělávací činnost. Pomáhá s přípravou dětí na vyučování, pomáhá jim smysluplně trávit volný čas a nabízí možnosti rekreace a odpočinku. Internát zajišťuje ubytovaným speciálně pedagogickou podporu a může jim také zajistit léčebně preventivní a rehabilitační péči. Vychovatel zde musí mít ještě kvalifikaci speciální pedagog.

Škola v přírodě zajišťuje zotavovací pobyt ve zdravotně příznivém prostředí, a to pro děti z mateřských škol a žáky ze základních škol. V průběhu ubytování není vzdělávání žáků nijak přerušeno, pouze se musí přizpůsobit novým podmínkám. Výuka pokračuje v dopoledních hodinách podle vzdělávacího programu, jen je upravena tak, aby se dalo co nejvíce využít prostředí (venku). Škola v přírodě je zaměřena tak, aby děti a žáci mohli získat co nejvíce nových vědomostí vlastními pozorováními a činnostmi, které si sami vyzkouší. Škola v přírodě dává prostor pro tvořivost a pohybové aktivity venku. Uspořádání odpoledního programu připomíná uspořádání programu ve školní družině. Děti proto po obědě dodržují klidový režim, potom odchází na procházku nebo vykonávají pohybovou aktivitu někde venku. Zastoupení tu mají ale i činnosti hudební, výtvarné a dramatické. Důležité je během pobytu dbát na sebeobslužné činnosti dětí. Vychovatel proto musí dohlížet na osobní hygienu, vhodné oblečení a pořádek.

3.3.4.3 Školská zařízení pro ústavní a ochrannou výchovu

Do těchto zařízení patří diagnostické ústavy, dětské domovy, dětské domovy se školou a výchovné ústavy.

Dle Bendla: „Ústavní výchova je nařizována soudem, jestliže je výchova dítěte vážně ohrožena či narušena, pokud rodina neplní své funkce. Ochranná výchova je soudem ukládána, pokud dítě vykonalo čin, jenž by mohl být uznán při trestní odpovědnosti dítěte za čin trestný – tedy pro závažné poruchy chování. Předběžné opatření je okamžité opatření soudu, ocitne-li se dítě bez náležité péče nebo je jeho vývoj vážně ohrožen.“ (Bendl, 2015, str. 142)

Do diagnostického ústavu jsou umisťovány děti, kterým byla soudem nařízena ústavní nebo ochranná výchova nebo předběžné opatření. O umístění mohou požádat i osoby pečující o děti, které mají výrazné poruchy chování. Během osmi týdnů, po které tam děti musí být, plní ústav několik funkcí. Patří sem funkce diagnostická, vzdělávací, terapeutická, výchovná, sociální a zdravotní. Diagnostický ústav dále rozhoduje o tom, kam bude dítě umístěno, jestli do dětského domova nebo výchovného ústavu. V diagnostickém ústavu se současně také snaží, aby děti smysluplně využívaly svůj volný čas.

Dětské domovy se starají o děti, které nemají závažné poruchy chování, a jejichž rodiče se o ně nemohou, nechtějí nebo nedokáží postarat. Mohou to být děti z chudých rodin, od závažně nemocných rodičů, z rodin, ve kterých se projevují sociálně patologické jevy (závislost, agresivita, krádeže apod.). V dětském domově můžeme nalézt děti od tří až do dvaceti šesti let. Děti předškolního věku chodí do mateřské školy, žáci chodí do základní nebo speciální školy, a střední školy, dle svých schopností a dovedností. Dětský domov plní několik funkcí, patří sem funkce výchovně-vzdělávací, sociální, zdravotní a preventivní. Vychovatel se snaží naučit děti, jak se mají učit a připravovat na vyučování. Obdobné je to se sebeobslužnými návyky, které se děti teprve začínají učit. Učí se ale také základní úkony do budoucího života, jako je praní, žehlení, úklid, nákupy, vaření a další. Velmi důležité je také ovlivňování volného času. Je důležité, aby děti měly prostor pro odpočinek, pohyb, zábavu a rozvoj vlastních zájmů. Domovy nabízejí některé vlastní zájmové činnosti, ale kladou velký důraz na to, aby se děti podílely na zájmových činnostech i mimo domov. Jde například o docházení do domu dětí a mládeže, základní umělecké školy nebo tělovýchovné jednoty.

Dětský domov se školou se stará také o děti s nařízenou ústavní nebo ochrannou výchovou nebo nezletilé matky. Tito jedinci většinou mají závažné poruchy chování nebo duševní poruchy. V tomto zařízení jsou děti od šesti let do ukončení povinné školní docházky. Funguje podobně jako dětský domov až na rozdíl, že děti docházejí do školy zřízené při dětském domově. (Bendl, 2015)

Do výchovného ústavu jsou umíst'ovány děti od patnácti let, kterým byla nařízena ústavní nebo ochranná výchova, výjimečně zde může být i dvanáctileté dítě, pokud má závažné poruchy chování. Ústav by měl plnit výchovně vzdělávací a sociální funkci. Při výchovném ústavu je zřizována základní škola nebo speciální škola a výjimečně i střední škola. Kvůli předcházení sociálně patologickým jevům je podstatné, aby se děti v ústavu naučily smysluplně trávit svůj volný čas, proto jsou zájmové činnosti zahrnovány ve výchovném plánu.

3.3.4.4 Další zařízení podílející se na výchově ve volném čase

Velký podíl na výchově ve volném čase mají nestátní neziskové organizace. Mezi nestátní neziskové organizace patří například: spolky, nadace a ústavy. Mezi tyto organizace patří například Junák, Sokol, Liga lesní moudrosti a další. ²

² Mezi tyto organizace patří také Věda nás baví o.p.s. a Motyčkovice klika z. s., ve kterých působím jako volnočasový pedagog.

4 Zážitková pedagogika a hra

Dle Činčery: „Prožitková pedagogika (zážitková pedagogika, experiential education) je jedním ze základních teoretických konceptů pro práci s hrou.“ (Činčera, 2007, str. 14)

Podle Pelánka: „Základem zážitkové pedagogiky je vlastní aktivita, prostřednictvím které vychovávaný člověk získává zážitky. Čím víc vlastní energie musí člověk vynaložit, tím je zážitek intenzivnější, zapamatovatelnější a využitelnější pro výuku.“ (Pelánek, 2013, str. 21)

Dle R. Hanuše: „V zážitkové pedagogice jde především o výchovu a proces učení, ve kterém se jednoznačně vyzdvihuje rozvoj a růst osobnosti (s důraznou orientací na výchovu pro život).“ (Hanuš, a další, 2016, str. 65)

Celkově tedy můžeme říct, že zážitková pedagogika nám pomáhá rozvíjet osobnost a lépe si zapamatovat a vstřebat zážitky (zkušenosti), které můžeme získávat pomocí hry. U zážitkové pedagogiky je důležitá především reflexe. To je rozdíl mezi obyčejným zážitkem a pedagogickým zážitkem.

Outward Bound byla organizace, kde se dospělí i mládež seznamovali s výchovou v přírodě. Například s lanovými překážkami, výpravami divočinou apod. Nástupcem této organizace je Project Adventure, kde se snažili využít prožitkovou pedagogiku ve školních podmínkách. Vytvořili zde spoustu aktivit na rozvoj týmové spolupráce a metodiku na využití prožitkové pedagogiky ve škole. Zhruba ve stejnou dobu, kdy vznikl Project Adventure, vznikla i Prázdninová škola Lipnice. Z prázdninové školy Lipnice dále vycházejí další organizace. Prožitková pedagogika vychází ze čtyř základních principů. Těmito principy jsou: cyklus učení prožitkem, flow, komfortní zóny a princip dobrovolnosti.

4.1 Kolbův cyklus

Dle Činčery: „Základním východiskem prožitkové pedagogiky se stala teorie, podle které se lidé nejlépe učí z vlastních zkušeností, pokud ty nejsou destruktivního charakteru a je jim zpětně dobře porozuměno.“ (Činčera, 2007, str. 16)

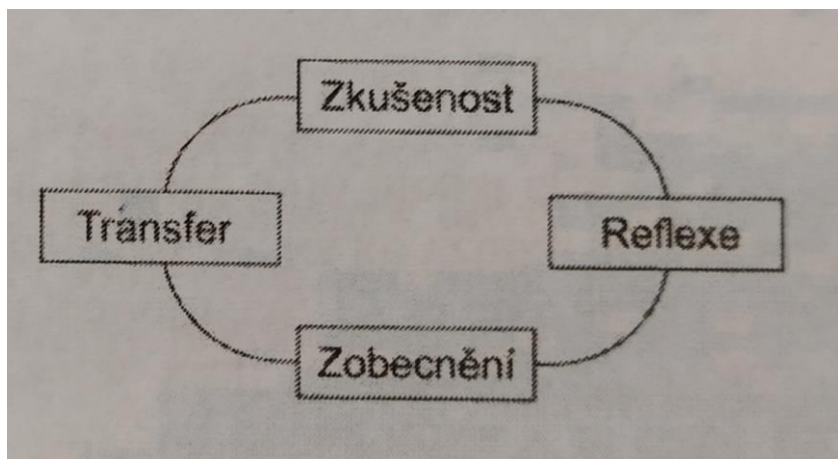

Obrázek 1 Kolbův cyklus (Činčera, 2007, str. 16)

U prožitkové pedagogiky a Kolbova cyklu je důležité pracovat spíše v malých skupinkách, jelikož je jednodušší vyhodnotit aktivitu. Zkušenost je nejprve reflektována a je vyhodnoceno chování všech účastníků v dané aktivitě. V zobecňující části se hledá vztah účastníků, aktivity a zkušenosti v realitě a v poslední fázi je formulováno poučení o případné změně jednání pro základ další nové zkušenosti. (Činčera, 2007)

4.2 Flow

Pro fungování Kolbova cyklu je důležité splnit některé podmínky. První z nich je ponoření účastníků do fiktivní situace – flow. Při tomto ponoření se mění vnímání účastníků, cítí se aktivnější, pozornější, šťastnější apod.

Dle Činčery: „Pro proces flow je typická:

- rovnováha mezi vědomím úrovně svých dovedností a výzvami situace
- přítomnost jasných cílů
- přítomnost jasné zpětné vazby
- koncentrace na řešený úkol
- ztráta rozpaků
- proměna vnímání času“ (Činčera, 2007, str. 17)

Stav flow se vyskytuje pouze tehdy, jestliže dovednosti a úroveň výzvy jsou téměř vyrovnané. Jestliže jsou dovednosti vyšší než úroveň výzvy, účastníci se nudí. Pokud ale úroveň výzvy bude vyšší než dovednosti, účastníci pociťují strach.

Dle Činčery: „Csikszentmihalyi rozlišuje tři hlavní složky stavu flow:

- koncentrace – stav absolutního pohlčení aktivitou
- zájem – základní předpoklad pro udržení motivace
- zábava a s ní související pocit uspokojení“ (Činčera, 2007, str. 17)

4.3 Komfortní zóny

Další podmínkou po fungování Kolbova cyklu je volba odpovídajících výzev.

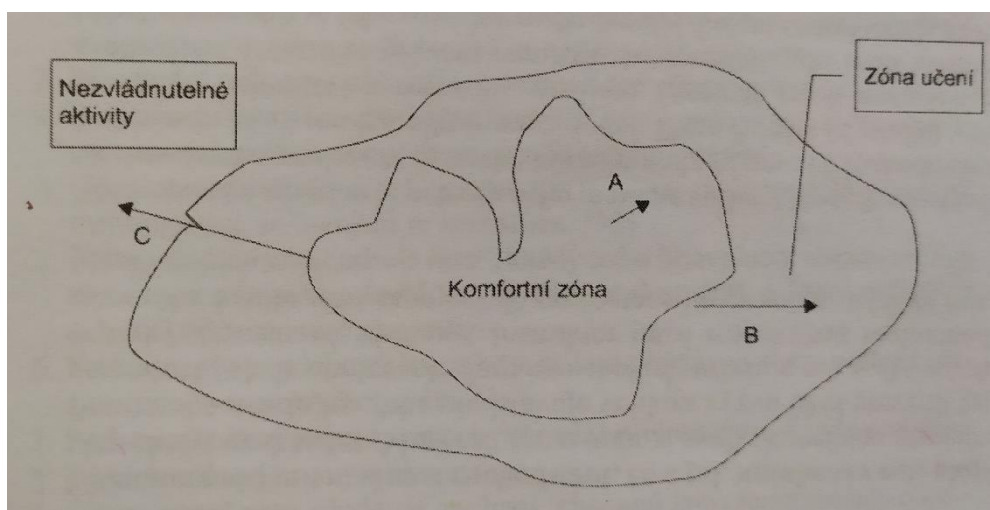

Obrázek 2 Komfortní zóny (Činčera, 2007, str. 19)

V komfortní zóně činnosti, které pro člověka neznamenaají stres a tudíž ani žádnou výzvu. Zóna učení obsahuje činnosti, které pro účastníka znamenají zvládnutelnou výzvu, díky které se účastník poučí a jeho svědomí i komfortní zóna se mohou zvětšit. Hrozbou je pro účastníka opuštění zóny učení, jelikož v této oblasti se nacházejí nezvládnutelné výzvy a pokud účastník selže, může dojít ke zmenšení komfortní zóny a snížení víry ve vlastní dovednosti. Při tvorbě programu musíme počítat s tím, že každý účastník má jinak stanovené tyto zóny, a proto pro někoho může být aktivita příliš těžká a pro někoho příliš jednoduchá. Je proto potřeba rozdělit účastníky správně do skupin tak, aby se nikdo nenudil a nikdo neměl z aktivit strach.³

³ Jako instruktor zážitkových akcí bych měla postupně výzvy ztěžovat a tím postupně rozšiřovat komfortní zónu účastníků.

4.4 Princip dobrovolnosti

Třetí a poslední podmínkou pro fungování Kolbova cyklu je princip dobrovolnosti. Tento princip znamená, že instruktoři by měli být schopni zajistit to, že účastníci programu nebudou nuceni k účasti na aktivitách proti své vůli. Účastníci by ale zároveň měli být schopni přijímat výzvy, které jsou pro ně přijatelné jak fyzicky, tak i psychicky. Tento princip vychází ze tří zásad.

1. Účastníci musí být schopni stanovit si vlastní cíle vzhledem k nabízené výzvě. Například: doběhnutí závodu, překonání časového limitu apod.
2. Účastníci musí mít příležitost vybrat si, co všechno z nabízené výzvy vyzkouší.
3. Třetí zásadou je princip informované volby. Účastník proto potřebuje být dostatečně informovaný o chystaném programu.

Účastník, který se rozhodne opustit danou aktivitu, by měl zůstat přítomen a vnímat, jak aktivita proběhne a skončí, neměl by skupinu opustit a ani se začít věnovat jiné aktivitě. Místo aktivní účasti se může zapojit do pomoci při aktivitě např. jištění, technická pomoc apod.

4.5 Hra

Dle psychologického slovníku je hra: Jedna ze základních lidských činností (vedle učení a práce); provázena pocity napětí a radosti, zpravidla motivována sama sebou a zdánlivě bez jiného cíle kromě sebe samotné, má ale blahodárné účinky jak na duševní vývoj a učení, zejména u dětí v raném věku (chápání sociálních rolí, rozvoj fantazie, dodržování pravidel), tak pro duševní zdraví, rekreaci a relaxaci dospělých.“ (Hartl & Hartlová, 2010, str. 187)

Dle Činčery: „Podle formy můžeme hrou nazvat svobodné jednání, které je míněno jen tak a stojí mimo obyčejný život, ale které přesto může hráče plně zaujmout, k němuž se dále nepřipíná žádný materiální zájem a jímž se nedosahuje žádného užitku, které se uskutečňuje ve zvlášť určeném čase a ve zvlášť určeném prostoru, které probíhá řádně podle určitých pravidel a vyvolává v život společenské skupiny, které se rády obklopují tajemstvím, nebo které se vymaňují z obyčejného světa tím, že se přestavují za jiné.“ (Činčera, 2007, str. 9)

Pojem hra má několik definic, hra je: zápas daný pravidly, zábava, aktivita, které se lidé účastní pro zábavu nebo soutěživá aktivita, ve které proti sobě hráči soutěží. Hru můžeme ale také využít k učení, díky novým zážitkům si může člověk osvojit i nové dovednosti a znalosti.

Hru můžeme také chápat jako činnost, jelikož jakákoliv činnost může být hrou. Záleží jen na tom, kolik úsilí do ní vložíme a kolik za to získáme. (Hanuš, a další, 2016)

5 Reflexe a sebereflexe

Dle psychologického slovníku reflexe: „Následuje po učební zkušenosti, a také dovednosti jsou osvojovány interakcí mezi činností a jejím reflektováním, dokud není dovednost internalizována buď jako osvojená vědomost, nebo jako rutinní výkon.“ (Hartl & Hartlová, 2010, str. 492)

Dle pedagogického slovníku je sebereflexe: „Obecně zamyšlení se jedince nad sebou samým, nad svou osobností, ohlédnutí se zpět za svými činy, myšlenkami, postoji, city, rekapitulování určitého úseku vlastního života či vlastního chování a rozhodování v situacích, které jsou pro daného člověka významné. Cílem je zhodnotit sebe sama, rozhodnout, co a jak změnit, zvolit strategii pro budoucnost.“ (Průcha, Walterová, & Mareš Jiří, 2008, str. 209)

Dle Jany Hakové a Radka Hanuše: „Reflexe je proces ze srdce do mozku, z emocí do uvědomění, z prožitku do nové zkušenosti.“ (Hanuš, a další, 2016, str. 160)

Reflexi můžeme také pojmenovat jako cílenou zpětnou vazbu. Reflexe by měla být prostorem, kde se sdílí pocity a zážitky, a měla by být zpětnou vazbou pro účastníky i instruktory.

Dle Pelánka: „Obecným cílem reflexe je dát zážitky do souvislostí a rozvíjet schopnost učit se ze zkušeností a chyb.“ (Pelánek, 2013, str. 102)

Reflexi můžeme zaměřit buď obecně na celou předcházející aktivitu, nebo na konkrétní prvek dané aktivity. Reflexi můžeme v praxi zaměřit na tři směry. Na skupinu, jednotlivce nebo téma. Pokud zaměříme reflexi na skupinu, zajímají nás většinou vztahy v dané skupině nebo konflikty, komunikace, spolupráce apod. Při zaměření na jednotlivce nás zajímají jeho pocity a zážitky. U témat se soustředíme na jeho hlubší rozbor a postoj účastníků k danému tématu.

5.1 Techniky reflexe

Reflexi můžeme vést pomocí různých technik. Je vhodné, aby se technika vedení reflexe měnila a nebyla vždy stejná. Existuje celkem sedm druhů technik reflexe: grafická, výtvarná, prostorová, předmětná, tělesná, verbální a zvuková.

U grafické reflexe můžeme po účastnících chtít, aby zanesli do grafu, jak se v které části hry cítili, aby nakreslili přímkou a na té vyznačili, jak moc se jim podle nich dařilo apod.

U výtvarné reflexe mohou účastníci své myšlenky ztvárnit na papír nebo vymodelovat nejsilnější zážitek dne (aktivity) z hlíny nebo modelíny, nakreslit barevnou osu svých pocitů apod.

Nejnámější prostorovou reflexí je teploměr, kdy pomocí ruky ukazujeme jako na teploměru, jak moc se nám aktivita líbí. Můžeme také využít to, že vyznačíme v prostoru pomocí lana osu, na jedné straně je místo, kam si stoupnou děti, kterým se to líbilo hodně a na druhém naopak, někdo si také může stoupnout mezi dané části.

U předmětné reflexe můžeme účastníky nechat hledat takový předmět, jako který se cítí, nebo nafouknout balonek podle toho, jak moc je to bavilo apod.

Tělesná reflexe může být například pantomima nebo socha, aby účastníci předvedli, jak se cítí nebo co zažili.

Verbální reflexe je ta vůbec nejsložitější pro účastníky, jelikož spousta lidí má problém vyjádřit své pocity pomocí slov. Můžeme ji zjednodušit tím, že budeme chtít, aby řekli jen jedno slovo nebo větu.

Poslední technikou je zvuková reflexe, která je možná vést tak, že každý vyjádří zvukem, jak se dnes cítil nebo jak si aktivitu užil.

6 Fotografie, fotografování

„Na fotografiích dokážeme zobrazit veškeré činnosti a situace na naší planetě i mimo ni. Na fotografiích se proměňují scény z našich životů – vrcholky hor v mracích, úchvatné scenérie, osobní chvílky, dokonce i podoba světa před miliardami let.“ (Ang, 2015, str. 9)

6.1 Historie fotografie a fotografování

Fotografování se nejvíce rozvíjelo v Británii a Francii. V roce 1850 již bylo fotografování rozšířené téměř po celém světě. Přední osobnosti výtvarného umění odsuzovaly fotografování, jelikož na rozdíl od malby nebo kresby nebylo potřeba tolik zručnosti. Předchůdcem fotoaparátů je Camera obscura (dírková komora), obraz prošel skříňkou a dopadl na stěnu nebo papír, a malíř tak mohl obraz obkreslit a poté dotvořit.

Největší problém měli časem lidé s ustálením obrazu na zobrazovací materiál. První, kdo se pokusil zachytit obraz pomocí světlo citlivých sloučenin, byla Elizabeth Fulhameová. Velice významný byl pro svět fotografie Nicéphore Niépce, který vynalezl fotorezist. Nechával na různé materiály působit světlo, osvětlené části pak ztvrdly a ty ostatní měkké se vymyly. Tím vznikla tiskařská forma. Díky které vznikla, jak některé zdroje na internetu uvádí první fotografie. Toto tvrzení je ale mylné, jelikož jde o rytinu, která vznikla z tiskařské formy.



Obrázek 3 Heliografický tisk (rytina) (Ang, 2015)

První fotografie vznikla o něco později, vyfotografoval ji taktéž Nicéphore Niépce. Jde o fotografii s názvem Pohled z okna v Le Gras. Tato fotografie byla exponována osm hodin.



Obrázek 4 Pohled z okna v Le Gras (Ang, 2015)

Nicéphore Niépce spojil síly s Louistem-Jacquesem-Mandé Daguerrem. Ten po smrti Niépce objevil metodu přímého pozitivu a pojmenoval ji po sobě. Dalším významným vynálezcem byl Henry Fox Talbot, který vynalezl metodu pozitivu a negativu. Poté se již fotoaparáty vyvíjely až do dnešní podoby.

6.2 Digitální zrcadlovka⁴

Digitální zrcadlovky jsou v dnešní době velice oblíbené, a to díky své jednoduché ovladatelnosti a rozmanitosti. Tento typ fotoaparátu je také velmi populární, protože má spoustu funkcí a každý uživatel může podle potřeby zvolit objektiv nebo přídatný blesk.

Zrcadlovky tak, jak je známe dnes, fungují velice jednoduše. Světlo prochází objektivem a odráží se o zrcadlo umístěné uvnitř těla fotoaparátu, odtud se odráží do optického hledáčku, kde vidíme obraz, který právě fotografujeme, a na světlocitlivý čip, kam se poté snímek ukládá.

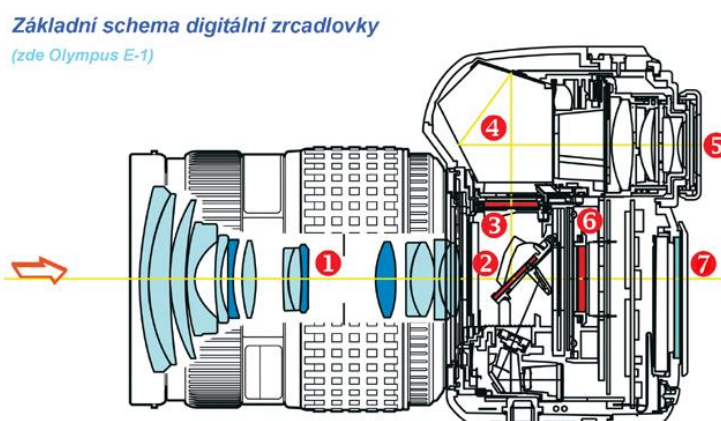

Obrázek 5 Schéma zrcadlovky (ŠumavaNet.CZ, 2020)



Obrázek 6 Řez zrcadlovky (ŠumavaNet.CZ, 2020)

⁴ Konkrétně jde o fotoaparát Canon EOS 600D, který vlastním již pátým rokem.

6.3 Základní pojmy

6.3.1 Expozice

Expozice je jedním ze základních pojmů ve fotografování. Je to proces záznamu obrazu na materiál se světlocitlivou vrstvou. Expozice je tedy přesněji množství světla dopadajícího na světlocitlivý materiál. Před vznikem automatických fotoaparátů, musel každý fotograf ručně nastavit rychlost závěrky a clonu, musel také počítat s citlivostí filmu ISO. Tyto tři údaje ve fotografii nazýváme expoziční trojúhelník.

Pro expoziční trojúhelník je velice podstatný expozimetr. Expozimetr je klíčem každé expozice. Expozimetr reaguje na zdroj světla a určí, jak intenzivní je. Expozimetr také rozpozná, jaké údaje byly na fotoaparátu nastaveny. Současně také expozimetr umí navést člověka k tomu, jak má upravit rychlost závěrky (expoziční čas) a pak také dokáže v hledáčku ukázat, jestli jsme ji nastavili správně. (Peterson, 2011)

6.3.2 Clona

Clona je otvor, který ovlivňuje průchod světla uvnitř objektivu. Clona bývá složená zhruba z šesti až devíti lamel. Clonu můžeme nastavovat různým způsobem, záleží na typu fotoaparátu. Podle nastavení clonového čísla se lamely upravují tak, že otvor buď zmenšují, nebo zvětšují, díky tomu nám na film nebo snímač uvnitř fotoaparátu dopadá více nebo méně světla. Čím nižší máme clonové číslo, tím větší je clona. Pokud nastavíme nejnižší clonové číslo (největší clonu), znamená to, že máme plně otevřený otvor objektivu a na snímač dopadá velké množství světla. Když zvětšujeme clonové číslo, dochází k zmenšování otvoru a tím začloňujeme objektiv. Největší clonové číslo, tudíž nejmenší clona, bývá číslo šestnáct, dvacet dva nebo třicet dva, záleží na typu fotoaparátu.

Upravovat clonové číslo potřebujeme, protože intenzita světla se v různých situacích liší a nejjednodušší způsob, jak snížit nebo zvýšit tuto intenzitu, je upravit otvor v objektivu. To znamená, že pokud fotíme někde v létě na sluníčku, musíme si fotoaparát zaclonit, vytvořit co nejmenší otvor, pokud fotíme někde v budově, kde je špatné osvětlení, tak musíme nastavit co nejmenší clonové číslo, aby byl otvor co nejmenší a mohli jsme získat co nejvíce světla. Clona nám ale také může ovlivnit hloubku ostrosti celého snímku. Musíme také počítat s tím, že čím větší máme clonové číslo, tím je i větší hloubka ostrosti na fotografii. Pokud nastavíme nízká clonová čísla, budeme mít na fotografii ostrý jen objekt, na který máme zaostřeno, jelikož světlo odražené z objektů, které leží před nebo za objektem, na který ostříme, nevytvoří ostrý obraz.

6.3.3 Expoziční čas a ISO

Dle Petersona: „Mechanismus závěrky umožňuje vstup světla do fotoaparátu – to znamená na film nebo snímací prvek digitálního aparátu – po určitý, přesně vymezený časový úsek, pro který se používá termín expoziční čas nebo také rychlost závěrky.“ (Peterson, 2011, str. 76)

Expoziční čas je velice důležitý pro to, jaký pohyb chceme na fotografii zachytit. Pokud použijeme dlouhý expoziční čas, umožní nám to zaznamenat pohyb rozmazaně, pokud však použijeme krátký expoziční čas, pohyb zmrazíme.

Zvolit správné ISO je velice důležité, a proto záleží na tom, jakou kombinaci clony a expozičního času použijeme. Pokud poté zvolíme moc velké ISO, může se stát, že naše fotografie bude zrnitá. Proto je nejlepší vždy zkusit, jaké ISO bude nejvhodnější, pokud si nejsme zcela jisti.

6.4 Kompozice

Pokud správně zvolíme všechny hodnoty, o kterých tu již bylo napsáno, stále se nám nemusí povést úžasný snímek. Musíme mít na paměti, že velkou část snímku dělá to, jakou zvolíme kompozici. Je dobré znát základní kompoziční pravidla, abychom nefotili, jak nás napadne. Proto je důležité u fotografování zapojit nejen kreativitu, ale také správné rozmýšlení, jak snímek vyfotografujeme.

Pokud je to jen trochu možné, je lepší vyfotografovat snímek tak, abychom ho poté v počítači nemuseli ořezávat. Pokud musíme každou fotografii ořezávat, abychom zdůraznili objekt, který má být na fotografii dominantní, tak to znamená, že neumíme pracovat s kompozicí. Proto je dobré toto chování odbourat.

Dále je dobré pro správnou kompozici zvolit vhodné pozadí. V pozadí by neměly být objekty, které naši pozornost přesouvají z hlavního objektu na ně. Stejně tak je důležité myslet na to, aby nám objekt nezmizel v pozadí, podstatný je proto kontrast.

Hlavní objekt bychom měli umísťovat do popředí celého snímku, aby nám v pozadí nezanikl.

Jednou z nejčastějších kompozicí, kterou fotografové používají, je zlatý řez, protože je nejpříjemnější pro oči. Poměr zlatého řezu je osm ku pěti. Velice zajímavě také ve fotografii vypadá, když použijeme objekt v okolí jako rám fotografie a hlavní objekt je v tomto rámu. (Peterson, 2015)

Praktická část

7 Zásady pro vypracování bakalářské práce

7.1 Cíl

Navrhnout, realizovat a vyhodnotit volnočasový program základů fotografování pro zájmový kroužek.

7.2 Požadavky

1. Zjistit znalosti a zájem dětí o fotografování.
2. Navrhnout volnočasový program základů fotografování s prvky zážitkové pedagogiky.
3. Realizovat program.
4. Vyhodnotit účinnost programu pomocí evaluačních metod.

7.3 Předpoklady pro realizaci programu

7.3.1 Hlavní předpoklady

- **H1:** Předpokládáme, že děti mají zájem o fotografování.
- **H2:** Předpokládáme, že děti získají nové dovednosti a znalosti z oblasti fotografování.

7.3.2 Vedlejší předpoklady

- **V1:** Rozvoj fantazie a kreativního myšlení při tvorbě.
- **V2:** Motivovat k vytváření promyšlených a zajímavých fotografií.

8 Program zájmového kroužku

Kurz proběhl formou dvouhodinových bloků. V každém bloku byla část teoretická a část praktická, tak aby děti mohly rovnou nově získané znalosti využít v praxi. Děti měly možnost během celého kurzu fotografovat na zrcadlovku nebo na vlastní mobilní telefon.

8.1 První lekce

V první lekci se děti navzájem seznámí. Pomocí dotazníku se zjistí, co by děti mohlo v oblasti fotografování zajímat. Děti se pomocí obrazového materiálu seznámí s nejdůležitějšími body historie fotografování. Dále se seznámí s fotoaparátem tak, aby viděly fotoaparát na řezu i uvnitř a věděly, jak se s ním pracuje. Děti pak dostanou první praktický úkol a proběhne reflexe.

Vzájemné seznámení

- Časová dotace: 15 minut
- Cíl: Děti se vzájemně seznámí s autorkou a mezi sebou
- Čas na přípravu: 5 minut
- Pomůcky: prezentace, počítač, míč
- Realizace: Během krátké prezentace se autorka dětem představí, aby věděly něco o ní, a představí jim svou fotografickou tvorbu. Dále se krátce představí děti. Poté se stoupne do kroužku a postupně se bude předávat míč a říkat své jméno. Dále se bude posílat dokola a říkat jméno člověka, který stojí vedle, aby si všichni zapamatovali vzájemně jména.

Dotazník

- Časová dotace: 15 minut
- Cíl: Autorka zjistí, co účastníci o focení ví a co se chtějí dozvědět
- Čas na přípravu: 5 minut
- Pomůcky: dotazník, něco na psaní
- Realizace: Dětem budou vysvětleny otázky, které jsou v dotazníku, aby pochopily, na co se dotazník ptá, případně co a jak mají vyplnit. S dotazníkem dětem aktivně autorka pomáhá a radí.

Historie a technika

- Časová dotace: 30 minut
- Cíl: Děti se seznámí s historií fotografování a technikou, kterou budou používat
- Čas na přípravu: 10 minut
- Pomůcky: obrazový materiál z historie, fotoaparát, stativ, selfie tyč
- Realizace: Děti se seznámí s historií fotografování a poznají několik osobností, které stály u jejího zrodu. Zjistí, jak funguje zrcadlovka a podívají se dovnitř. Seznámí se s tím, jak s fotoaparátem pracovat a správně ho používat. Dále jim bude představen i zbytek vybavení.

Cvičení: První fotografování

- Časová dotace: 40 minut
- Cíl: Děti si vyzkouší první fotografování a budou se snažit o vyfocení zajímavého snímku
- Čas na přípravu: 5 minut
- Pomůcky: fotoaparát, mobilní telefon
- Realizace: Děti dostanou zadáno vyfotografovat co nejzajímavější snímek. Fotografie z této hodiny budou využity další hodinu. S fotografováním jim případně bude autorka pomáhat, pokud bude někdo potřebovat.

Reflexe

- Časová dotace: 20 minut
- Cíl: Děti shrnou a zhodnotí první lekci
- Čas na přípravu: 0 minut
- Pomůcky: žádné
- Realizace: Děti si připomenou, co se dnes dozvěděly a naučily. Každý shrne jednou větou, jak si dnešní lekci užil a co se mu nejvíce líbilo.

8.2 Druhá lekce

V druhé lekci se děti dozvědí něco o kompozici a jejích pravidlech. Seznámí se s typy kompozic a příklady jejich využití. Poté si prakticky vyzkouší nafotit správně kompozičně co nejvíce druhů.

Kompozice

- Časová dotace: 60 minut
- Cíl: Děti se seznámí s pravidly kompozice a jejími druhy a chybami v ní
- Čas na přípravu: 20 minut
- Pomůcky: kartičky s názvy kompozic, fotografie různých kompozic, fotky z předchozího dne, papír, něco na psaní
- Realizace: Dětem budou schovány po prostoru kartičky s názvy kompozic a k tomu odpovídající fotografie. Děti mají za úkol všechny kartičky a fotografie najít a poté pospojovat dohromady. Výsledky budou společně zkontrolovány a vysvětlena kompoziční pravidla. Děti budou rozděleny do dvou vyrovnaných skupinek a každá skupina dostane několik fotografií z předchozí lekce. Děti budou mít za úkol ve fotografiích hledat kompoziční chyby. Poté se společně pohovoří o chybách v kompozici.

Cvičení: Fotografování kompozic

- Časová dotace: 45 minut
- Cíl: Děti vyfotografují správně co největší počet kompozic v seznamu
- Čas na přípravu: 5 minut
- Pomůcky: fotoaparát, mobilní telefon, seznam kompozic
- Realizace: Děti mají za úkol vyfotografovat v daném čase co největší počet kompozic ze seznamu podle kompozičních pravidel.

Cvičení: Selfie

- Časová dotace: 10 minut
- Cíl: Děti vyfotografují kompozičně správně selfie
- Čas na přípravu: 0 minut
- Pomůcky: fotoaparát, mobilní telefon
- Realizace: Děti mají za úkol vyfotografovat selfie ve správné kompozici, protože je to dnes nejpoužívanější typ fotografií. Toto cvičení bylo zahrnuto, aby si děti uvědomily, že i selfie může být kompozičně zajímavé.

Reflexe

- Časová dotace: 5 minut
- Cíl: Děti zhodnotí lekci
- Čas na přípravu: 0 minut
- Pomůcky: žádné
- Realizace: Každý bude mít za úkol vyjádřit, jak se mu lekce líbila, jestli pro něho byla přínosná a jestli se mu dobře pracovalo ve skupině. Reflexe bude provedena pomocí pohybu tak, že kdo byl nejvíce spokojen tak stojí, kdo míň tak je v mírném podřepu a kdo je nespokojen tak dřepí úplně na zemi.

8.3 Třetí lekce

Ve třetí lekci se děti seznámí se základy manuálního focení, bez kterých se profesionální fotograf neobejde. Budou jim vysvětleny základní pojmy manuálního focení a budou jim ukázány příklady jejich využití. Poté si děti prakticky vyzkouší různá nastavení a budou mít za úkol vyfotit dvě chybné fotografie a tím docílit přepálené fotografie a podpálené fotografie pomocí nastavení.

Základní pojmy manuálního focení a jejich použití

- Časová dotace: 35 minut
- Cíl: Děti se seznámí s pojmy manuálního focení
- Čas na přípravu: 10 minut
- Pomůcky: fotky s různým manuálním nastavením, definice pojmů
- Realizace: Děti se posadí do kruhu a budou jim vysvětleny základní pojmy manuálního focení. Tyto pojmy uvidí i na fotografiích, aby názorně viděly, jak se změna nastavení fotoaparátu promítne na snímku.

Cvičení: Fotografování s manuálním nastavením

- Časová dotace: 45 minut
- Cíl: Děti si vyzkouší různá nastavení fotoaparátu
- Čas na přípravu: 0 minut
- Pomůcky: fotoaparát, mobilní telefon
- Realizace: Děti mají za úkol vyzkoušet si různá nastavení fotoaparátu a pokusí vyvážit parametry, tak aby fotografie vypadala co nejlépe.

Cvičení: Podpal, přepal, vyvážená fotografie

- Časová dotace: 30 minut
- Cíl: Děti se pokusí o vyvážení světla ve fotografii
- Čas na přípravu: 5 minut
- Pomůcky: fotoaparát, mobilní telefon, fotografie přepalu, podpalu a vyvážené fotografie
- Realizace: Děti se seznámí s takzvaným přepalem a podpalem, jak vzniká, když někdo špatně nastaví fotoaparát. Profesionální fotografové však tento jev používají i jako záměr v kompozici. Děti mají za úkol vyfotografovat přepal, podpal i vyváženou fotografii.

Reflexe

- Časová dotace: 10 minut
- Cíl: Děti zhodnotí lekci
- Čas na přípravu: 0 minut
- Pomůcky: žádné
- Realizace: Děti si připomenou, co se dnes dozvěděly a naučily. Poté každý shrne jednou větou, jak si dnešní lekci užil a co se mu nejvíce líbilo.

8.4 Čtvrtá lekce

Tato lekce se zaměří na úpravu fotografií. Nejprve bude vše vysvětleno a pak ukázáno. Poté si děti upraví některou ze svých fotografií.

Úprava fotografií – teorie

- Časová dotace: 30 minut
- Cíl: Děti zjistí, co všechno lze na fotografii upravovat a jakým způsobem
- Čas na přípravu: 15 minut
- Pomůcky: počítač, fotografie
- Realizace: Dětem bude vysvětleno, co všechno lze na fotografii upravovat. Děti názorně uvidí, jakým způsobem se fotografie upravuje.

Cvičení: Úprava fotografií

- Časová dotace: 85 minut
- Cíl: Děti si vyzkouší úpravy fotografií a vylepšení snímků
- Čas na přípravu: 0 minut
- Pomůcky: počítač, fotografie
- Realizace: Děti si upraví své fotografie, které v předchozích dnech vytvořily. S úpravami jim bude autorka radit a pomáhat, aby lépe pochopily jak na to.

Reflexe

- Časová dotace: 10 minut
- Cíl: Děti zhodnotí lekci
- Čas na přípravu: 0 minut
- Pomůcky: žádné
- Realizace: Děti pomocí palce na ruce zhodnotí danou lekci. Pokud se jim líbila, tak palec směřuje vzhůru, jestliže se jim nelíbila, směřuje dolů a jestli něco mezi, tak do boku.

8.5 Pátá lekce

V této lekci dostanou děti za úkol nafotit a v počítači spojit animaci, kterou vytvoří z lega nebo jiného materiálu, který se jim bude líbit. Pomocí postupného posouvání figurek nafotí pohyb a nějaký příběh. Na konci této lekce si každý vybere svou nejlepší fotografii, kterou ukáže ostatním a poté proběhne hlasování o nejlepší fotografii celého kurzu. Následně děti vyplní krátký dotazník o tom, jak se jim celý kurz líbil, v čem by se chtěly zdokonalit, případně co by se ještě chtěly dozvědět.

Cvičení: Animace – fotografování

- Časová dotace: 40 minut
- Cíl: Děti vytvoří krátké animace s příběhem
- Čas na přípravu: 10 minut
- Pomůcky: lego, fotoaparát, mobilní telefon, stativ
- Realizace: Děti mají za úkol vytvořit příběh a ten nafotit postupně na fotoaparát tak, aby po spojení fotografií došlo k animaci příběhu.

Cvičení: Spojení snímků do animace

- Časová dotace: 40 minut
- Cíl: Děti dopracují animaci
- Čas na přípravu: 0 minut
- Pomůcky: fotografie, počítač
- Realizace: Děti v počítači s pomocí pospojují a doladí svou animaci.

Výběr nejlepších fotografií

- Časová dotace: 20 minut
- Cíl: Děti zhodnotí vlastní fotografie a vyberou nejlepší
- Čas na přípravu: 0 minut
- Pomůcky: fotografie, tiskárna, fotonáhodný papír
- Realizace: Děti si ze svých fotografií vyberou tu, kterou považují za svou nejlepší. Tato fotografie bude každému vytištěna na památku. Poté odhlasují, která z těchto fotografií je ta nejlepší za celý kurz.

Dotazník

- Časová dotace: 20 minut
- Cíl: Děti zhodnotí celý kurz
- Čas na přípravu: 5 minut
- Pomůcky: dotazník, něco na psaní
- Realizace: Dětem budou vysvětleny otázky, které jsou v dotazníku, aby pochopily, na co se jich ptá, případně co a jak mají vyplnit. S dotazníkem dětem bude aktivně pomáháno.

9 Realizace a výsledky

9.1 Popis prostředí

Program kroužku byl uskutečněn v rámci příměstského „Ne tábora“, který proběhl o jarních prázdninách od 9. března do 15. března roku 2020 v organizaci jménem „Motyčkovíc klika“. Organizace se nachází v Kateřinkách v prostorách bývalých dílen učiliště, kde má organizace své sídlo. „Motyčkovíc klika“ má poměrně malé prostory, o které se v průběhu „Ne tábora“ dělilo několik vedoucích. Prostory, které bylo možné použít, byly herna, výtvarná dílna, jídelna, zahrada a nedaleký les. Každý den proběhla jedna lekce kroužku.

Celý týden bylo proměnlivé počasí, kdy chvíli pršelo a jindy bylo slunečno. Takové počasí moc fotografování nepřeje, jelikož se pokaždé musí přenastavit fotoaparát, a to je pro začátečníky velice obtížné.

„Motyčkovíc klika“ je zapsaný spolek, který realizuje zajímavé i netradiční akce, především pro děti a jejich rodiče. Cílem jsou spokojení rodiče, kteří vědí, že je o jejich děti dobře postaráno. Spolek by chtěl vyvést lidi z každodenního stereotypu. Svými akcemi se snaží vyzývat k jednání.

9.2 Zkoumaný vzorek

Zkoumaný vzorek činil celkem osm dětí mladšího školního věku. Jednalo se o dva chlapce ve věku osmi let a šesti dívek ve věku od šesti do osmi let. Děti, které se zúčastnily programu, prostředí „Motyčkovíc kliky“ dobře znají. Program pro ně byl zcela nový, ale měly zájem se o tomto programu něco dozvědět a něco nového se naučit. „Ne tábor“ byl zaměřen na plnění snů a přání jeho účastníků. Jeden z účastníků si přál natáčet video reportáž, a proto bylo toto přání splněno tak, že reportáž byla zahrnuta v jedné z animací.

9.3 Způsob hodnocení aktivit a programu

Reflexe byla prováděna vždy po skončení lekce, aby případně mohla následující lekce být upravena. Na začátku a konci programu čekal děti dotazník, aby bylo jasné, jak zkušené děti na programu jsou a případně aktivity byly upraveny, a také aby mohlo být zhodnoceno, jak děti nové zkušenosti vstřebaly a zvládly.

9.4 Ovlivnění praktické části pandemií Koronaviru

Vzhledem k celosvětové pandemii Koronaviru, autorka stihla program realizovat pouze s malou skupinou dětí těsně před vyhlášením karantény a nouzového stavu v České republice. Program tedy proběhl v malém počtu při příležitosti příměstského „Ne tábora“ formou kroužku, aby byl dodržen alespoň styl programu. Dne 16. března roku 2020 byla v České republice vyhlášena celorepubliková karanténa vzhledem k usnesení vlády č. 194. Tím byl zakázán volný pohyb osob na území celé České republiky s některými výjimkami, do kterých konání zájmových aktivit nespadá. Toto opatření momentálně trvá až do 25. května, kdy bude znovu povoleno organizování zotavovacích akcí pro děti do 15 let, které jsou první možností, kde lze realizovat program pro děti a mládež.

Vzhledem k výše uvedeným skutečnostem nemohou být výsledky práce zobecňovány, protože program proběhl pouze s malým vzorkem a bylo by nemožné jej realizovat později.

9.5 Počáteční dotazník

Počáteční dotazník obsahoval 6 otázek, viz příloha 1.

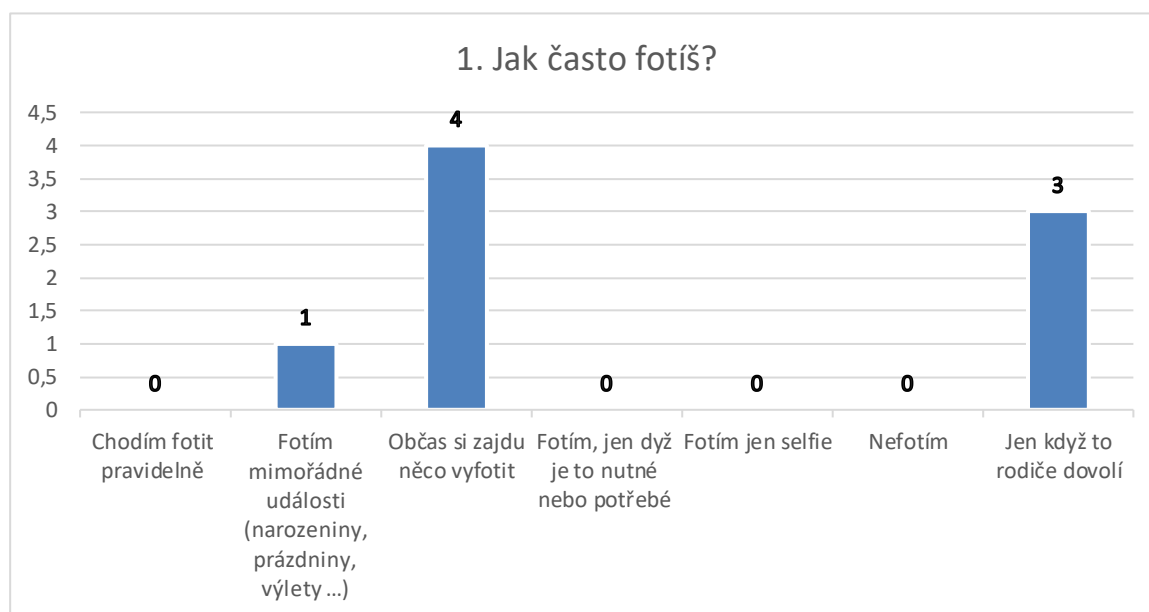

Druhá otázka zněla: Kdy ses začal o fotografování zajímat? Jedno dítě odpovědělo, že v 5 letech, další dvě ve 3 letech a zbytek dětí nevěděl.

3. Čím fotíš?

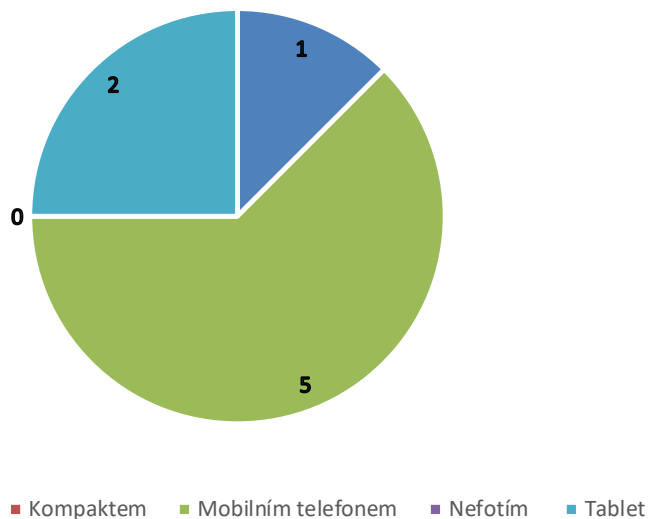

Čtvrtá otázka zněla: Znáš tyto pojmy? V dotazníku byly pojmy: clona, ISO, kompozice, expoziční čas, rozlišení, makro, blesk, čočka. Děti tyto pojmy neznaly, ale dvě z nich prý již o nějakém z nich něco slyšely, nedokázaly je však popsat.

V další otázce bylo zjišťováno, co by se konkrétně chtěly děti dozvědět nebo v čem by se chtěly zlepšit. Z dotazníku vyllynuly čtyři různé odpovědi a to: jak ztmavit fotku, jak se natáčí videa, jak se fotí fotografie večer, když je tma a jak se dají fotografie upravovat.

6. Umíš upravovat fotografie?

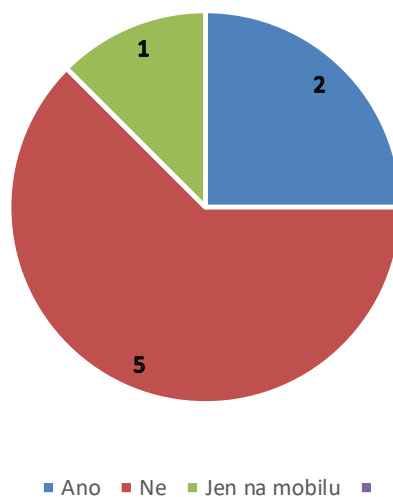

Z dotazníku bylo zjištěno, že děti jsou úplní začátečníci a o fotografování toho moc nevědí, mají o něj velký zájem. Z výsledků vyllynulo, že při aktivitách budou děti potřebovat

pojmy více vysvětlit a pomoc s praktickým provedením. Z výsledků bylo taktéž patrné, že chlapci byli o něco zkušenější než děvčata.

9.6 Závěrečný dotazník

Závěrečný dotazník obsahoval pouze 5 otázek, viz příloha 2, jelikož s dětmi bylo pravidelně reflektováno, a proto stačilo jen těchto 5 otázek.

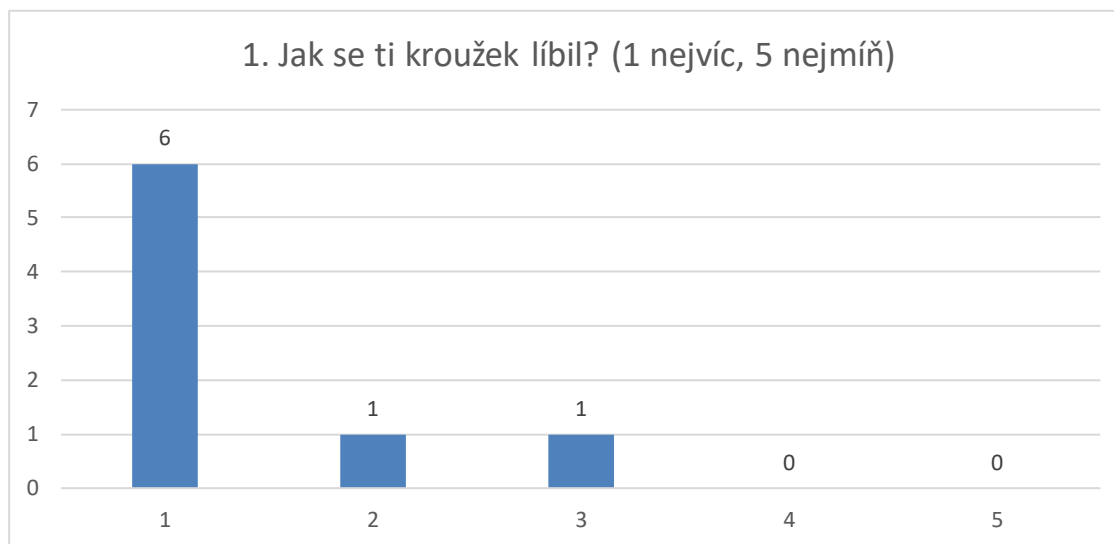

Druhá otázka zněla: Napiš 3 věty, co se ti nejvíc líbilo. Odpovědi zněly: focení pod vodou, vše o foťácích a mobilech, focení přírody, hledací a spojovací hry, vodotěsný fotoaparát.

Další otázka: Je něco, co se ti nelíbilo? Žádné z dětí nenapsalo k této otázce odpověď.

Čtvrtá otázka: Co bys chtěl/a umět lépe? Odpovědi: chtěl bych vyrábět pokračování animace, upravovat fotografie, víc fotografovat. Tato otázka byla pro děti složitá, a proto bylo potřeba jim ji lépe popsat, aby na ni dokázali odpovědět.

Poslední otázka: Co by ses ještě chtěl/a naučit nebo dozvědět? Na tuto otázku odpovědělo jen jedno z dětí, a to naučit se natáčet videa.

9.7 Výsledky

9.7.1 Splnění předpokladů práce

Formulované předpoklady bakalářské práce a jejich naplnění:

Předpoklad	Metoda vyhodnocení	Naplnění cíle
H1: Předpokládáme, že děti mají zájem o fotografování.	Pomocí dotazníku	Ano
H2: Předpokládáme, že děti získají nové dovednosti a znalosti z oblasti fotografování.	Formou pozorování během aktivit a pomocí závěrečného dotazníku	Ano
V1: Rozvoj fantazie a kreativního myšlení při tvorbě.	Formou pozorování během aktivit	Částečně ano
V2: Motivovat k vytváření promyšlených a zajímavých fotografií.	Formou pozorování během aktivit	Ano

H1: Formulovaný předpoklad byl splněn, protože z výsledku dotazníku vyplývá, že děti mají zájem o fotografování jako výplň volného času.

H2: Autorčin druhý hlavní předpoklad, který se týkal toho, že děti získají nové dovednosti a znalosti z oblasti fotografování byl splněn. Vyplývá to z pozorování dětí při aktivitách, protože bylo patrné, že při aktivitách dávaly pozor a snažily se nové vědomosti využít v praktických cvičeních. Děti později dokázaly samy bez pomoci fotografovat snímky a znaly i některé součásti fotoaparátu. Naplnění předpokladu vyplývá i ze závěrečného dotazníku.

V1: Třetí formulovaný předpoklad byl splněn jen částečně, protože program zájmového kroužku nebyl koncipován pouze na rozvoj fantazie a kreativního myšlení. Tento předpoklad byl pouze součástí aktivit, nikoli jejich hlavní náplní.

V2: Autorčin poslední předpoklad byl splněn, což vyplývá z pozorování dětí při aktivitách a následném prohlížení vytvořených fotografií. Splnění tohoto předpokladu bylo nejvíce znatelné u aktivit s kompozicí, kdy děti aktivně usilovaly o co nejpřesnější ztvárnění dané kompozice v místních podmínkách.

9.7.2 Splnění cíle práce

Cílem bakalářské práce podle zadání bylo navrhnout, realizovat a vyhodnotit volnočasový program základů fotografování s prvky zážitkové pedagogiky.

Nejprve bylo potřeba zjistit znalosti a zájem dětí o fotografování. Tento požadavek byl splněn již minulý rok. Splnění tohoto cíle trvalo nejdéle dobu. Děti na školách a ve volnočasových organizacích zájem o fotografování měly, ale na školách byl problém s tím, že autorka je jen studentka a nepracuje pod hlavičkou některé organizace nebo nevlastní svou organizaci. Ředitelé škol ji proto nechtěli umožnit realizaci. Například jeden z ředitelů jí řekl, že není firma, a proto ji ani nemůže k dětem pustit.⁵

Nakonec se autorka spojila s organizací „Motyčkovic klika“ a zde program realizovala. Děti o fotografování měly velký zájem, ale znalosti jim chyběly.

Celkově byl cíl bakalářské práce splněn, protože autorka program navrhla, realizovala o jarních prázdninách, a také vyhodnotila pomocí závěrečného dotazníku. Ze závěrečného dotazníku vyplývá, že děti byly celkově spokojené a projevovaly zájem o další lekce.

⁵ Tento zájem jsem zjišťovala například na ZŠ U Soudu v Liberci, soukromá ZŠ Doctrina v Liberci, ZŠ Rýnovice v Jablonci nad Nisou, SUPŠ Železný brod, DDM Vikýř Jablonec nad Nisou aj.

10 Diskuze

Realizace cíle a programu bakalářské práce byla ovlivněna nezájmem škol (např. ZŠ U Soudu v Liberci, soukromá ZŠ Doctrina v Liberci, ZŠ Rýnovice v Jablonci nad Nisou, SUPŠ Železný brod, DDM Vikýř Jablonec nad Nisou aj.) o kroužek fotografování z důvodu toho, že jsem pouze studentka a nemám živnost, nebo nepracuji pod záštitou nějaké organizace. Jako další ovlivnila mou práci pandemie Koronaviru a vyhlášení celorepublikové karantény a nouzového stavu, které znemožnilo jakoukoliv realizaci v pozdějším termínu až do 25. května roku 2020.

Program jsem koncipovala tak, aby byl pro děti co nejvíce zajímavý a zábavný, jelikož fotografování je poměrně složitá činnost, na kterou jsou potřeba určité znalosti a dovednosti. Moc dobře vím, že počátky fotografování jsou vždy nejtěžší, protože člověk o této aktivitě moc neví. Sama jsem se o fotografování před lety začala zajímat a bylo pro mne velice složité se v této oblasti orientovat a porozumět všem odborným i praktickým termínům. Pomohlo mi až středoškolské studium, kde fotografování bylo jedním z hlavních zaměření oboru. Chtěla jsem dětem zprostředkovat to nejzajímavější z fotografie, a tak je přivést k této aktivitě, aby se jí mohly případně věnovat do budoucna.

Celkově se mi povedlo udělat celostní program základů fotografování, ve kterém se děti naučily ovládat téměř profesionálně fotoaparát, fotografovat podle kompozičních pravidel, a upravovat fotografie a skládat dohromady animaci z fotografií.

Dětem se program velice líbil a byly z něho nadšené, některé z nich projevily dokonce zájem o pokračování a rozšíření dalších znalostí v této oblasti. Dětem se nejvíce líbily aktivity, kde musely hledat poschovávané kartičky a ty potom přiřazovat k sobě. Další aktivitou, která je zaujala, bylo fotografování různých kompozic v určitém čase podle pravidel.

Myslím si, že pro mladší děti je vhodnější fotografování na mobilní telefon. Některé mobilní telefony dokážou úplně to stejné jako zrcadlovky, jsou lehčí a snadněji se s nimi manipuluje, což je pro mladší děti důležitým aspektem.

Myslím si, že program mohl být pro některé děti příliš dlouhý, jelikož nemohou udržet pozornost po celou dobu dvou hodin v kuse. Proto by bylo lepší pro menší děti program rozdělit na kratší úseky a proložit ho více zábavnými aktivitami.

Myslím si, že je to pro mne příležitost do budoucna, buď jako diplomová práce nebo jako zaměstnání, ve kterém bych mohla učit děti různého věku fotografovat.

Závěr

Cílem bakalářské práce bylo navrhnout, realizovat a vyhodnotit volnočasový program základů fotografování s prvky zážitkové pedagogiky.

V teoretické části byly představeny východiska z pedagogiky, psychologie, pedagogiky volného času, zážitkové pedagogiky a fotografování.

V praktické části byl navrhnout program zájmového kroužku zaměřeného na fotografování, který se uskutečnil na jaře v roce 2020.

Stanovený cíl se podařilo naplnit a vznikl celostní program zájmového kroužku pro začínající fotografy.

Dle reflexe zúčastněných dětí a na konci tábora i rodičů si myslíme, že se celý program vydařil a děti se naučily a dozvěděly spoustu nového z oblasti fotografování. Ze závěrečného dotazníku vyplynulo, že děti projevily zájem o pokračování programu nebo jeho rozšíření.

Podle názoru autorky byl cíl bakalářské práce splněn.

Použitá literatura

- Ang, T. (2015). *Fotografie: Velké obrazové dějiny*. Universium.
- Bendl, S. (2015). *Vychovatelství*. Praha: Grada.
- Činčera, J. (2007). *Práce s hrou pro profesionály*. Havlíčkův Brod: Grada.
- Fontana, D. (2014). *Psychologie ve školní praxi*. Praha: Portál.
- Freeman, M. (2012). *Fotografie v praxi digitální úpravy*. Brno: Zoner press.
- Hanuš, M., Hanuš, R., Beneš, Z., Draanský, D., Haková, J., Hanuš, M., ... Štěpánek, K. (2016). *Instruktorský slabikář Metodická příručka pro všechny, kdo organizují kurzy zážitkové pedagogiky*. Nadační fond Gymnasion.
- Hartl, P., & Hartlová, H. (2010). *Velký psychologický slovník*. Praha: Portál.
- Helus, Z. (2017). *Úvod do psychologie*. Praha: Grada.
- Hofbauer, B., Hájek, B., & Pávková, J. (2010). *Pedagogika volného času*. Praha: Univerzita Karlova v Praze, pedagogická fakulta.
- Jedlička, R. (2017). *Psychický vývoj dítěte a výchova*. Praha: Grada.
- Jůva, V. (1999). *Úvod do pedagogiky*. Brno: Paido.
- Langmeier, J., & Krejčířová, D. (2013). *Vývojová psychologie*. Praha: Grada.
- Němec et al., J. (2002). *Kapitoly ze sociální pedagogiky a pedagogiky volného času*. Brno: Paido.
- Pávková, J. (2014). *Pedagogika volného času*. Praha: Univerzita Karlova v Praze.
- Pelánek, R. (2013). *Příručka instruktora zážitkových akcí*. Praha: Portál.
- Peterson, B. (2011). *Naučte se fotografovat dobře: Jak dosáhnout skvělých snímků vždy, všude a každým fotoaparátem*. Brno: Zoner Press.
- Peterson, B. (2015). *Naučte se fotografovat dobře kompozice*. Brno: Zoner press.
- Piaget, J., & Inhelder, B. (2014). *Psychologie dítěte*. Praha: Portál.
- Průcha, J. (2015). *Přehled pedagogiky*. Praha: Portál.
- Průcha, J., Walterová, E., & Mareš Jiří. (2008). *Pedagogický slovník*. Praha: Portál.
- Spousta et al., V. (1994). *Teoretické základy výchovy ve volném čase*. Brno: Masarykova univerzita, fakulta pedagogická.
- Trunda, M., & Šimáček, P. (2014). *Zákon o pedagogických pracovnících s odborným výkladem*. Třinec: RESK.

Internetové zdroje

- Motyčkovice klika. (15. 4 2020). *O nás*. Načteno z Motyčkovice klika: <https://www.motyckovicklika.cz/o-nas/>
- ŠumavaNet.CZ. (2020). *Digitální zrcadlovky - základní představení*. Načteno z Oehling rádce: <http://www.oehlingradce.cz/fotoradce/fr.asp?tab=fotoradce&id=53&burl=&pt=RADZ>

Seznam příloh

Příloha č. 1 – dotazník po fotokroužek

Příloha č. 2 – závěrečný dotazník

Příloha č. 3 – historie + technika 1. lekce – příklady obrazového materiálu

Příloha č. 4 - kompozice 2. lekce – příklad kartiček a fotografií

Příloha č. 5 – Fotografie z realizace programu a fotografie dětí

Přílohy

Příloha č. 1 – dotazník po fotokroužek

Dotazník pro fotokroužek

Chlapec **Věk:**.....
 Dívka

Jak často fotíš?
Vyber jednu z možností.

Chodím fotit pravidelně.
 Fotím mimořádné události (narozneniny, prázdniny, výlety, ...).
 Občas si zajdu něco vyfotit.
 Fotím, jen když je to nutné nebo potřebné.
 Fotím jen Selfie.
 Nefotím.
 Jiné:

Kdy ses začal/a o fotografování zajímat?
.....

Čím fotíš?
Vyber jednu z možností.

Zrcadlovkou
 Kompaktem
 Mobilním telefonem
 Nefotím

Znáš tyto pojmy?
Zaškrtni ano nebo ne. Pokud odpovíš ano, pokus se jednoduše a krátce pojem popsat.

Clona Ano Ne
.....

ISO Ano Ne
.....

Kompozice Ano Ne
.....

Expoziční čas Ano Ne
.....

Rozlišení Ano Ne
.....

Makro Ano Ne
.....

Blesk Ano Ne
.....

Čočka Ano Ne
.....

Co nového by ses chtěl/a dozvědět nebo naučit? V čem by ses chtěl/a zlepšit?
.....
.....

Umíš upravovat fotografie?
Vyber jednu z možností.

Ano
 Ne
 Jen na mobilu

Závěrečný dotazník

Chlapec Věk:.....

Dívka

Jak se ti kroužek líbil?

Vyber jako ve škole 1 nejvíc, 5 nejmíň

- 1
- 2
- 3
- 4
- 5

Napiš 3 věty, co se ti nejvíc líbilo?

.....
.....
.....

Je něco, co se ti nelíbilo?

.....
.....
.....

Co bys chtěl/a umět lépe?

.....
.....
.....

Co by ses ještě chtěl/a naučit nebo dozvědět?

.....
.....
.....

Příloha č. 3 – historie + technika 1. lekce – příklady obrazového materiálu



Zdůraznění
motivu
barvou

Pohyb

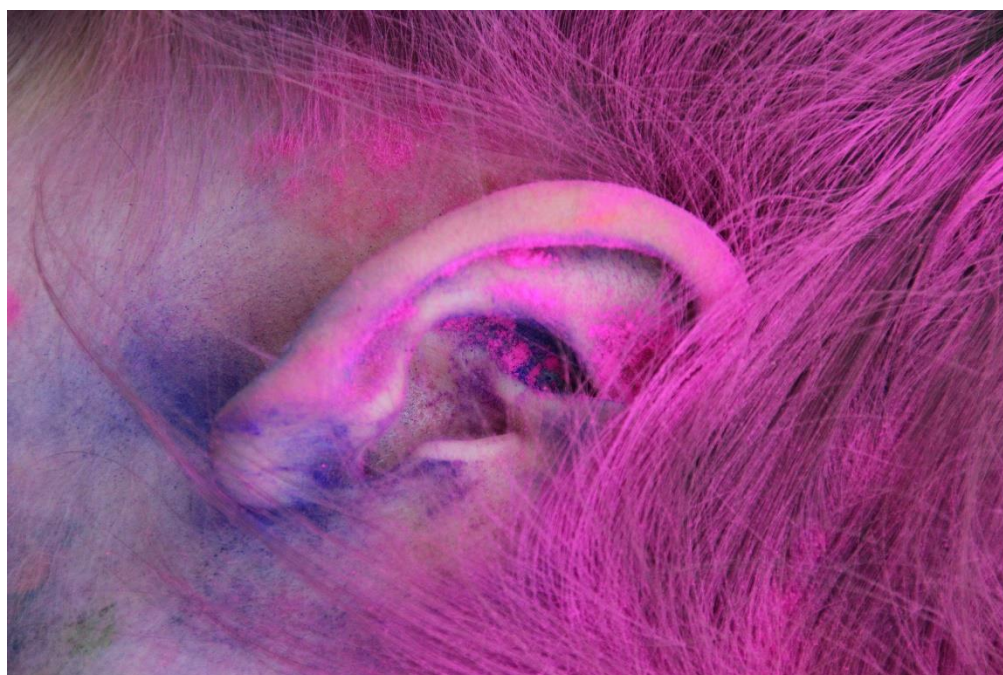
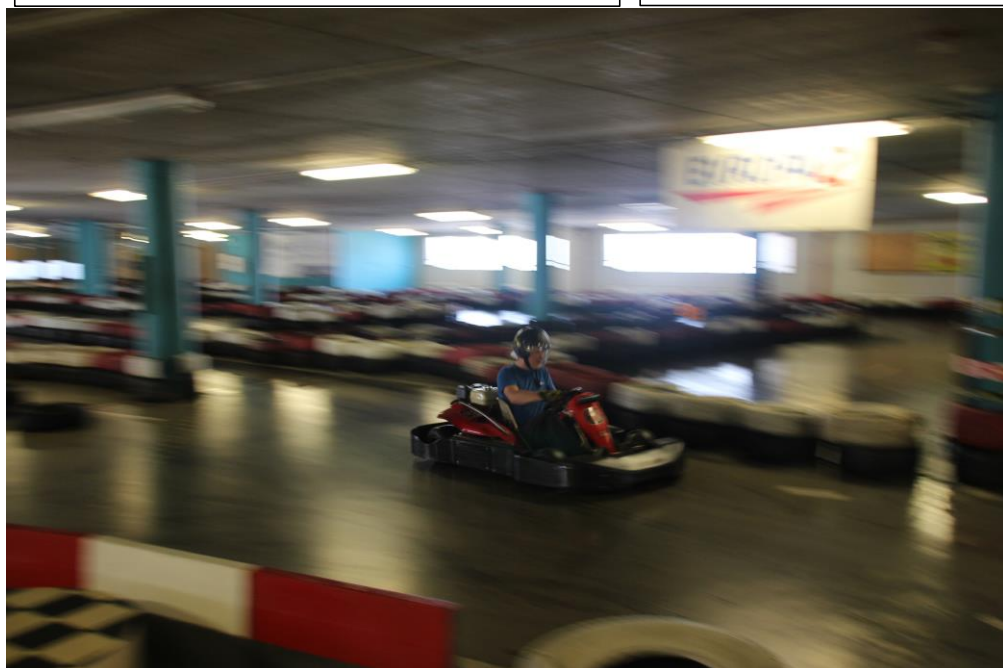

Příloha č. 5 – Fotografie z realizace programu a fotografie dětí

