

Česká zemědělská univerzita v Praze

Provozně ekonomická fakulta

Katedra humanitních věd



Diplomová práce

Vývoj místní samosprávy ve městě Sedlec-Prčice

Bc. Nikola Křížková

© 2018 ČZU v Praze

ČESKÁ ZEMĚDĚLSKÁ UNIVERZITA V PRAZE

Provozně ekonomická fakulta

ZADÁNÍ DIPLOMOVÉ PRÁCE

Bc. Nikola Křížková

Veřejná správa a regionální rozvoj

Název práce

Vývoj místní samosprávy ve městě Sedlec-Prčice

Název anglicky

The Development of Local Government in the Municipality of Sedlec-Prčice

Cíle práce

Cíl práce spočívá ve zjištění faktorů ovlivňujících charakter politického rozhodování orgánů místní samosprávy ve městě Sedlec-Prčice (okres Příbram). Dílčími cíli práce bude v rámci zvoleného tématu: 1. Charakterizovat hlavní socioekonomické ukazatele města a vyhodnotit jejich vliv na vývoj a fungování místní samosprávy. 2. Identifikovat aktéry politického procesu ve městě (lokální politické subjekty, zájmové skupiny, podnikatelské subjekty apod.) a analyzovat jejich vzájemné vztahy. 3. Definovat charakter rozhodovacího procesu místní samosprávy na základě analýzy vývoje lokálního stranického systému a komparace výsledků komunálních voleb od roku 1990.

Metodika

Při vypracování práce bude využit výzkumný přístup, jenž zohledňuje odlišnosti v obsahu a způsobu rozhodování orgánů místní samosprávy v obcích různých kategorií. Práce bude mít charakter případové studie. Ke sběru dat budou využity zejména dvě základní techniky – studium dokumentů a dotazování. Dále budou použity další standardní metodologické postupy, především komparace.

Doporučený rozsah práce

50 – 60 str.

Klíčová slova

Sedlec-Prčice, místní samospráva, komunální volby, volební strany, lokální stranický systém, komunální kalice.

Doporučené zdroje informací

- Balík, S. Komunální politika. Obce, aktéři a cíle místní politiky. Praha: Grada, 2009, ISBN 978-80-247-2908-4.
- Balík, S. Modely exekutivních koalic na komunální úrovni. In Evropeizace. Nové téma politologického výzkumu. Eds.: Dančák, B.; Fiala, P.; Hloušek, V. Brno: Mezinárodní politologický ústav Masarykovy university v Brně, 2005, ISBN 80-210-3865 9.
- Čmejrek, J.; Bubeníček, V.; Čopík, J. Demokracie v lokálním politickém prostoru. Praha: Grada Publishing, 2010, ISBN 978-80-247-3061-5.
- Čmejrek, J. Lokální a regionální politické stranictví v ČR. In: II. Kongres českých politologů. Praha, 5. 6. září 2003. Eds.: Dvořáková, V.; Heroutová, A. Praha: Česká společnost pro politické vědy, 2003, ISBN 80-902176-3-X.
- Čmejrek, J. Obce a regiony jako politický prostor. Praha: Alfa Nakladatelství, 2008, ISBN 978-80-87197-00-4.
- Jüptner, P. Komunální koalice a politické modely. Politologická revue č. 2, 2004, s. 80 101.
- Jüptner, P. Konfrontace teorie koalic s lokální politikou. In Koalice a koaliční vztahy. Ed.: Cabada, L. Plzeň: Aleš Čeněk, 2006, ISBN 80-7380-004-7.
- Řichová, B. Přehled moderních politologických teorií. Empiricko-analytický přístup v soudobé politické vědě. Praha: Portál, 2000, ISBN 80-7178-461-3.
-

Předběžný termín obhajoby

2017/18 LS – PEF

Vedoucí práce

Ing. Václav Bubeníček, Ph.D.

Garantující pracoviště

Katedra humanitních věd

Elektronicky schváleno dne 26. 10. 2017

prof. PhDr. Michal Lošťák, Ph.D.

Vedoucí katedry

Elektronicky schváleno dne 1. 11. 2017

Ing. Martin Pelikán, Ph.D.

Děkan

V Praze dne 05. 03. 2018

Čestné prohlášení

Prohlašuji, že svou diplomovou práci "Vývoj místní samosprávy ve městě Sedlec-Prčice" jsem vypracovala samostatně pod vedením vedoucího diplomové práce a s použitím odborné literatury a dalších informačních zdrojů, které jsou citovány v práci a uvedeny v seznamu použitých zdrojů na konci práce. Jako autorka uvedené diplomové práce dále prohlašuji, že jsem v souvislosti s jejím vytvořením neporušila autorská práva třetích osob.

V Praze dne

Poděkování

Ráda bych touto cestou poděkovala Ing. Václavu Bubeníčkoví, Ph.D. za odborné vedení, konzultace a vstřícnost v průběhu zpracování mé diplomové práce. Dále bych ráda poděkovala zastupitelům a zaměstnancům Městského úřadu Sedlec-Prčice za jejich ochotu a vstřícnost. Poděkování patří i mé rodině za podporu během mého studia.

Vývoj místní samosprávy ve městě Sedlec-Prčice

Abstrakt

Diplomová práce se zabývá vývojem místní samosprávy ve městě Sedlec-Prčice. Práce má formu případové studie a je rozdělená na dvě části, teoretickou a empirickou. Cílem práce je zjištění faktorů, které ovlivňují charakter politického rozhodování místních orgánů samosprávy. Teoretická část práce se zabývá obecnými pojmy týkajícími se základní charakteristiky komunální politiky, které jsou následně využity pro vypracování praktické části práce.

Vlastní práce se zaměřuje na samotné město Sedlec-Prčice a jeho analýzu. V úvodní části je uvedena stručná charakteristika města. Následuje analýza demografických a socioekonomických ukazatelů, které ovlivňují fungování orgánů místní samosprávy. V další části práce je provedena charakteristika a komparace výsledků komunálních voleb ve městě od roku 1990 do roku 2014 a analýza lokálního stranického systému. V závěru práce je na základě analýz definován charakter rozhodovacího procesu místní samosprávy.

Klíčová slova: Sedlec-Prčice, místní samospráva, komunální volby, volební strany, volební systém, lokální stranický systém, komunální koalice, politická participace občanů, nezávislí kandidáti, konfliktní linie.

The Development of Local Government in the Municipality of Sedlec-Prčice

Abstract

This diploma thesis deals with the development of local self-government in Sedlec-Prčice. The thesis takes the form of a case study and is divided into two parts, theoretical and empirical. The aim of the thesis is to identify factors influencing the character of political decision making of local authorities of self-government. The theoretical part of the thesis deals with the general concepts concerning the basic characteristics of communal policy, which are subsequently used to elaborate on the practical part of the thesis.

The main focus of this work aims at the town of Sedlec-Prčice and its analysis. In the introductory part, there is a brief characteristic of the town followed by an analysis of demographic and socio-economic indicators that influence the functioning of local authorities. In the next part of the thesis, the characteristics and comparison of the results of the municipal elections in the city from 1990 to 2014 and the analysis of the local party system are executed. At the end of the thesis, the character of the decision-making process of local self-government is defined based on analyzes.

Keywords: Sedlec-Prčice, local government, municipal elections, electoral parties, electoral system, local party system, communal coalition, political participation of citizens, independent candidates, conflict lines.

Obsah

1	Úvod.....	11
2	Cíl práce a metodika	12
3	Teoretická východiska	13
3.1	Obecní samospráva	13
3.1.1	Obec	13
3.1.2	Občané obce.....	13
3.1.3	Orgány obce.....	13
3.2	Komunální volební systém	16
3.2.1	Funkce voleb.....	17
3.2.2	Volební systémy	17
3.3	Lokální stranické systémy	22
3.3.1	Pluralita lokálních politických prostředí.....	22
3.3.2	Lokální politické subjekty	23
3.3.3	Politická nezávislost	24
3.3.4	Konfliktní linie.....	25
3.3.5	Komunální koalice	26
3.3.6	Lokální modely demokracie	31
3.3.7	Politická participace občanů	34
4	Vlastní práce	37
4.1	Charakteristika města Sedlec-Prčice.....	37
4.1.1	Historie města	37
4.1.2	Demografická a socioekonomická charakteristika	38
4.1.3	Městský úřad Sedlec-Prčice.....	45
4.2	Analýza lokálního stranického systému v letech 1990-2014.....	47
4.2.1	Volební období 1990-1994	47
4.2.2	Volební období 1994-1998	48
4.2.3	Volební období 1998-2002	49
4.2.4	Volební období 2002-2006	50
4.2.5	Volební období 2006-2010	52
4.2.6	Odvolání starostky a některých členů rady.....	53
4.2.7	Volební období 2010-2014	54
4.2.8	Volební období 2014-2018	55
4.3	Participace občanů	57
4.3.1	Volební účast	57

4.3.2	Pasivní volební právo – generační a genderové hledisko	59
4.3.3	Nepolitické formy participace	60
4.3.4	Sestavování kandidátních listin	61
4.4	Nezávislí kandidáti	62
4.5	Důležité politické osobnosti.....	64
4.6	Vývoj stranického systému ve městě Sedlec-Prčice.....	65
4.7	Konfliktní linie.....	70
4.8	Komunální koalice.....	71
4.9	Charakter lokální politiky	72
5	Závěr	74
6	Seznam použitých zdrojů.....	77
7	Přílohy.....	79

Seznam obrázků

Obrázek č. 1:	Lokální modely demokracie	32
Obrázek č. 2:	Schéma přesunu kandidátů (r. 1994-2006).....	68
Obrázek č. 3:	Schéma přesunu kandidátů (r. 2006-2014).....	69

Seznam tabulek

Tabulka č. 1:	Vzdělanostní struktura obyvatel	40
Tabulka č. 2:	Ekonomická aktivita obyvatel	41
Tabulka č. 3:	Odvětví ekonomické činnosti obyvatel.....	42
Tabulka č. 4:	Složení rady města v r. 2014.....	46
Tabulka č. 5:	Složení zastupitelstva města v r. 2014	46
Tabulka č. 6:	Výsledky komunálních voleb v r. 1990	48
Tabulka č. 7:	Výsledky komunálních voleb v r. 1994	49
Tabulka č. 8:	Výsledky komunálních voleb v r. 1998	50
Tabulka č. 9:	Výsledky komunálních voleb v r. 2002	51
Tabulka č. 10:	Výsledky komunálních voleb v r. 2006	53
Tabulka č. 11:	Výsledky komunálních voleb v r. 2010	55
Tabulka č. 12:	Výsledky komunálních voleb v r. 2014	56
Tabulka č. 13:	Srovnání volební účasti v komunálních volbách ve městě Sedlec-Prčice a v ČR (r. 1990-2014).....	57
Tabulka č. 14:	Srovnání volební účasti ve volbách do zastupitelstva města a do Poslanecké sněmovny (r. 1990-2014).....	59
Tabulka č. 15:	Genderové srovnání kandidátů a zastupitelů (r. 1994-2014).....	60
Tabulka č. 16:	Počet a podíl kandidátů a zastupitelů BEZPP (r. 1994-2014)	64

Seznam grafů

Graf č. 1:	Vývoj počtu obyvatel (r. 1991-2015)	39
Graf č. 2:	Věková struktura obyvatel.....	39
Graf č. 3:	Srovnání volební účasti v komunálních volbách ve městě Sedlec-Prčice a v ČR (r. 1990-2014)	58

Graf č. 4: Průměrný věk kandidátů a zastupitelů (r. 1990-2014)	59
----------------------------------------------------------------------	----

Seznam příloh

Příloha č. 1: Poloha města Sedlec-Prčice.....	79
-----------------------------------------------	----

1 Úvod

Komunální politice se v minulosti nevěnovalo příliš mnoho pozornosti. Lokální úroveň byla zastíněna parlamentní politikou na národní úrovni. K rostoucímu významu místní politiky začalo docházet po roce 1989 v souvislosti s reformou veřejné správy a decentralizací státní správy.

Lokální politika je v podmínkách naší země velmi obtížná. Česká republika je charakteristická značně roztržštěnou sídelní strukturou, která představuje existenci velkého počtu malých obcí s nízkým počtem velkých měst. Jednotlivé obecní samosprávy fungují na základě specifických politických systémů. Lokální stranické systémy jsou v jednotlivých obcích ovlivněny danými socioekonomickými ukazateli obce.

Politika na lokální úrovni je na rozdíl od parlamentní politiky charakteristická především osobními vztahy mezi kandidáty a jejich voliči. V malých obcích kandidují do samosprávných orgánů primárně nezávislá sdružení kandidátů, případně samostatní kandidáti bez politické příslušnosti. Politické strany na národní úrovni se na kandidátních listinách objevují jen zřídka. Voliči své zástupce volí na základě osobních vztahů a sympatií.

Diplomová práce se zabývá vývojem místní samosprávy ve městě Sedlec-Prčice, které se nachází ve Středočeském kraji v okrese Příbram. Město drží prvenství v České republice s počtem 36 místních částí. Hlavním cílem práce je identifikovat faktory, které ovlivňují lokální politický systém města.

2 Cíl práce a metodika

Hlavní cíl práce spočívá ve zjištění faktorů ovlivňujících charakter politického rozhodování orgánů místní samosprávy ve městě Sedlec-Prčice.

Dílčím cílem práce je v rámci zvoleného tématu nejprve charakterizovat hlavní socioekonomické ukazatele města a vyhodnotit jejich vliv na fungování orgánů místní samosprávy. Následně identifikovat aktéry politického procesu ve městě, které představují lokální politické subjekty, zájmové skupiny, podnikatelské subjekty a další a analyzovat jejich vzájemné vztahy. Posledním důležitým dílčím cílem práce je definovat charakter rozhodovacího procesu místní samosprávy na základě analýzy vývoje lokálního stranického systému a komparace výsledků komunálních voleb od roku 1990.

Pro vypracování práce je využit výzkumný přístup, který zohledňuje odlišnosti v obsahu a způsobu rozhodování orgánů místní samosprávy v obcích různých kategorií. Práce má charakter případové studie. Ke sběru dat jsou v práci využívány zejména dvě techniky, a to studium dokumentů a dotazování.

V teoretické části práce jsou uvedeny obecné pojmy zabývající se základní charakteristikou komunální politiky. Tato část práce byla zpracována na základě studia odborné literatury. Pro vymezení lokálního stranického systému byly především využity politologické publikace, odborné články a studie, na základě kterých byla následně provedena analýza vývoje lokálního politického systému ve městě.

Pro zpracování praktické části práce bylo využito především poskytnutých zápisů z jednání zastupitelstva a rady města, které významně přispěly k charakteristice jednotlivých výsledků komunálních voleb. Dalším důležitým zdrojem dat byly internetové stránky Českého statistického úřadu, především portál Volby.cz. Některé údaje byly čerpány z webových stránek města. K analýze lokálního politického systému bylo využito informací získaných z polostrukturovaných rozhovorů s aktéry místního politického procesu a zaměstnanci městského úřadu. Při provádění rozhovorů byla dotazovaným zaručena anonymita a nezveřejnění přepisu odpovědí v rámci práce. Práce obsahuje pouze údaje zjištěné z rozhovorů s respondenty, případně některé jejich citace.

3 Teoretická východiska

3.1 Obecní samospráva

3.1.1 Obec

Dle zákona č. 128/2000 Sb. o obcích je obec základním územně samosprávným společenstvím občanů. Tvoří územní celek vymezený jejími hranicemi. Obec je považována za veřejnoprávní korporaci, která disponuje vlastním majetkem a hospodaří podle svého rozpočtu. Vystupuje pod svým jménem a za své jednání nese právní odpovědnost. Obec chrání veřejný zájem a potřeby občanů a usiluje o rozvoj svého území. Obec plní úkoly v samostatné působnosti, jejíž rozsah může být omezen pouze zákonem. Státní správu vykonává na základě zákona v přenesené působnosti. Obec je charakterizována svými občany, územím a majetkem. Sídlní struktura v ČR je velmi rozdrobená. K 1. 1. 2016 bylo v ČR registrováno 6 258 obcí, z toho 576 měst, 220 městysů a 25 statutárních měst. Hlavní město Praha má zvláštní postavení mezi obcemi a řídí se zvláštním zákonem. Patří mezi statutární města a současně představuje i kraj. (www.czsus.cz.)

3.1.2 Občané obce

Občanem obce je fyzická osoba, která má české státní občanství a v obci trvalý pobyt. Jestliže dosáhl věku 18 let má právo volit, případně být zvolen zastupitelstva. Plnoletý občan se může účastnit zastupitelstva a vyjadřovat své názory a připomínky nebo hlasovat v místním referendu, nahlížet a vyjadřovat se k rozpočtu a závěrečnému účtu nebo k usnesení orgánů obce a pořizovat si z nich kopie, případně zápisy. Občan obce může požádat o projednání záležitosti, týkající se samostatné působnosti obce, některým z orgánů obce. (zákon č. 128/2000 Sb.)

3.1.3 Orgány obce

Obec je jako veřejnoprávní korporace spravovaná zastupitelstvem. Dalšími orgány obce jsou dle zákona o obcích rada obce, starosta, obecní úřad a zvláštní orgány (výbory a komise).

Zastupitelstvo

Zastupitelstvo je základním samosprávným orgánem v obci. Členové zastupitelstva jsou voleni občany tajným hlasováním v komunálních volbách. Počet zastupitelů se stanovuje podle počtu obyvatel obce. A to:

- do 500 obyvatel 5-15 členů
- nad 500 do 3000 obyvatel 7-15 členů
- nad 3000 do 10 000 obyvatel 11-15 členů
- nad 10 000 obyvatel do 50 000 obyvatel 15-35 členů
- nad 50 000 obyvatel do 150 000 obyvatel 25-45 členů
- nad 150 000 obyvatel 35-55 členů

Počet volených členů do zastupitelstva stanovuje stávající zastupitelstvo nejpozději 85 dnů před komunálními volbami. Mandát člena zastupitelstva vzniká jeho zvolením po ukončení hlasování. Na ustavujícím zasedání zastupitelstva skládá zvolený zastupitel slib člena zastupitelstva. Funkce člena zastupitelstva je veřejnou funkcí, z které vyplývají určitá práva a povinnosti zastupitelů. Člen zastupitelstva se musí účastnit zasedání zastupitelstva. Zastupitel má právo předkládat orgánům obce své návrhy, vznášet dotazy na jejich členy nebo požadovat informace od zaměstnanců obecního úřadu.

Pravomoc zastupitelstva je rozhodovat ve věcech týkajících se samostatné působnosti. Zastupitelstvo se schází podle potřeby, minimálně však jednou za tři měsíce. Jednání zastupitelstva jsou veřejná a většinou je svolává a řídí starosta obce. Aby bylo zastupitelstvo usnášení schopné, musí být přítomna nadpoloviční většina všech jeho členů. K přijetí usnesení je potřeba nadpoloviční většina hlasů všech zastupitelů. Z každého zasedání zastupitelstva se nejpozději do deseti dnů pořizuje zápis, který podepisuje starosta, místostarosta a ověřovatelé. (Čmejrek, Bubeníček, Čopík, 2010, s. 38-43)

Rada

Rada obce je výkonným orgánem v oblasti samostatné působnosti. Ze své činnosti se zodpovídá zastupitelstvu obce. V menších obcích se rada obce nevolí. Její funkci vykonává starosta obce, případně zastupitelstvo. Kromě starosty a místostarosty je rada složená ze zvolených členů zastupitelstva. Rada se nevolí v obcích, kde je počet zastupitelů

menší než 15. Počet členů rady je vždy lichý a nesmí být vyšší než jedna třetina počtu členů zastupitelstva. Rada může být složena nejméně z 5 a nejvíce z 11 členů. V případě, že rada obce nemůže vykonávat svou funkci, připadá tato pravomoc zastupitelstvu, které může některé povinnosti delegovat na starostu obce. Rada se schází podle potřeby a její schůze jsou neveřejné. Rada je schopná přijmout usnesení, když je přítomna nadpoloviční většina všech jejích členů. Stejně jako zastupitelstvo může rada vydat usnesení, jestliže s ním souhlasí nadpoloviční většina všech členů. Do 7 dnů po zasedání rada musí být pořízen zápis ze schůze, který podepisuje starosta, jeho zástupce, případně někdo z radních.

Starosta a místostarosta

Starostu (místostarostu) si volí zastupitelstvo na ustavující schůzi zastupitelstva veřejným hlasováním ze svých členů. Ze své funkce se odpovídají zastupitelstvu a podmínkou jejich funkce je České občanství. Starosta i místostarosta jsou členy rady. Kromě toho, že zastupuje obec navenek, jmenuje starosta se souhlasem krajského úřadu tajemníka, odpovídá za přezkoumání hospodaření, informuje občany atd. Jeho úkolem je svolávat a řídit schůzi zastupitelstva a rady obce a podepisovat zápisy z jejich zasedání. Starostu v době jeho nepřítomnosti zastupuje místostarosta. (Čmejrek, Bubeníček, Čopík, 2010, s. 43-46)

Obecní úřad

Tento orgán obce se skládá ze starosty, který stojí v čele úřadu, místostarosty, tajemníka a dalších zaměstnanců. Obecní úřad tvoří jednotlivé odbory a oddělení, které vytváří rada obce. V samostatné působnosti plní obecní úřad úkoly, které mu přidělí zastupitelstvo nebo rada obce, pomáhá zvláštním orgánům obce apod. V přenesené působnosti vykonává obecní úřad úkoly, které nejsou součástí působnosti jiného orgánu. V obcích prvního a druhého stupně, tedy v obcích s rozšířenou působností a s pověřeným obecním úřadem se povinně zřizuje funkce tajemníka. Tajemník nesmí být členem politických stran a hnutí. Za plnění úkolů v samostatné a přenesené působnosti je tajemník odpovědný starostovi obce. Není-li v obci zřízena funkce tajemníka, vykonává ji starosta. Ve své funkci plní tajemník úkoly uložené mu zastupitelstvem, radou, případně starostou. Na základě zvláštních předpisů určuje platy zaměstnanců obecního úřadu, vydává spisový,

skartační a pracovní řád, apod. Tajemní se účastní zasedání zastupitelstva a schůzí rady s poradním hlasem.

Zvláštní orgány obce (výbory a komise)

Zastupitelstvo obce si zřizuje jako své poradní a kontrolní výbory. Výbory plní úkoly jim uložené zastupitelstvem. Ze své činnosti se zodpovídají zastupitelstvu. Výbory mají svého předsedu, který je člen zastupitelstva, a další členy, jejichž počet musí být vždy lichý. Zvláštní orgány se scházejí podle potřeby. Pro vydání usnesení je nutné souhlasu nadpoloviční většiny všech členů výboru. Písemné usnesení podepisuje předseda výboru. Povinně si zastupitelstvo zřizuje kontrolní a finanční výbor, který je tříčlenný. Finanční výbor se zabývá hospodařením s majetkem a financemi obce. Kontrolní výbor dohlíží na plnění usnesení orgánů obce a kontroluje dodržování právních předpisů v samostatné působnosti obce. V obci, kde žije více jak 10 % občanů, kteří jsou jiné národnosti, zřizuje zastupitelstvo výbor pro národnostní menšiny. Občané hlásící se k jiné národnosti musí vždy tvořit alespoň polovinu členů. V místních částech obce může zastupitelstvo vytvořit osadní výbor, který je minimálně tříčlenný. Členové musí být občany místní část, ve které byl osadní výbor zřízen. Předsedu určuje zastupitelstvo.

Iniciativními a poradními orgány rady obce jsou komise. Komise je výkonným orgánem v přenesené působnosti obce. Předsedou komise může být osoba, které má podle odbornou způsobilost dle zvláštního zákona. Komise může přijmout usnesení, souhlasí-li s ním nadpoloviční většina všech jejich členů. Komise se odpovídá radě obce a ve věcech přenesené působnosti starostovi. (Čmejrek, Bubeníček, Čopík, 2010, s. 47-49)

3.2 Komunální volební systém

Volby do zastupitelstev obcí upravuje zákon č. 491/2001 Sb., o volbách do zastupitelstev obcí. Komunální volby se opakují každé 4 roky na základě všeobecného, rovného a přímého volebního práva. Od roku 1990 se volby do zastupitelstev obcí konají formou tajného hlasování dle principu poměrného zastoupení.

V komunálních volbách si občané obcí volí své zástupce do zastupitelstev obcí. V porovnání s ostatními volbami bývá volební účast ve volbách do zastupitelstev obcí nejnižší, ale být by to tak určitě nemělo. Prostřednictvím volených zástupců mohou voliči ovlivnit veřejný život ve své obci. (Čmejrek, Bubeníček, Luhanová, 2006, s. 87)

3.2.1 Funkce voleb

Hlavním úkolem zastupitelské demokracie jsou pravidelné a svobodné volby. Představují možnost volby občanů mezi jednotlivými politickými stranami a jejich kandidáty. Funkcí voleb je především zajistit rozložení politických sil na určitém území a stanovit jejich reprezentanty. Volby mají funkci kontrolní, občané mohou jejich prostřednictvím kontrolovat zastupitelské i exekutivní orgány. Na ni navazuje funkce legitimizační, díky které volební orgány získávají legitimitu. Integrační funkce voleb spočívá v propojení zájmů a cílů a k integraci celé společnosti.

Právo volit a být volen má v komunálních volbách každý občan obce, který dosáhl věku 18 let a má trvalý pobyt na území obce. Důležitou podmínkou voleb je pluralita politických stran a svoboda volby. Občan má právo na možnost výběru mezi různými politickými stranami a jejich kandidáty. Volič by měl mít k dispozici dostatečné množství informací o kandidátech, aby si mohl udělat vlastní názor. Aby nedocházelo k nátlaku na voliče při jeho volbě, platí záruka tajného hlasování. (Čmejrek, Bubeníček, Čopík, 2010, s. 51-52)

3.2.2 Volební systémy

Prostřednictvím volebního systému, dochází k přenesení vůle voličů do samotného zastupitelského orgánu. Označení volební systém v užším smyslu představuje metodu, která slouží k převodu hlasů voličů na jednotlivé mandáty. V širším slova smyslu je volební systém mechanismus, který zahrnuje určité volební komponenty. Základními volebními komponenty jsou volební obvod, forma kandidatury, struktura hlada, volební klauzule a volební formule.

Při užším pojetí se volební systém rozděluje na dva volební principy, většinový a proporcionální, které se liší hlavně volebním obvodem. Většinové volební systémy se používají v jednomandátových volebních obvodech, na rozdíl od proporcionálních, které se vyznačují vícemandátovými volebními obvody. Ve většinových systémech je stejný počet volebních obvodů a volených mandátů. Občané volí jednotlivé kandidáty a ten, který získá danou většinu hlasů, zvítězí a dostane mandát. Naopak v rámci proporcionálního volebního systému si voliči nevybírají jednotlivé kandidáty, ale volí celé kandidátní listiny, tedy politické strany. Většinové volební systémy dominují svojí jednoduchostí, osobností volby úzkým vztahem zastupitele s voliči a územím. Nevýhodou je však disproporcionalita

výsledků, která může znevýhodňovat slabé a nově vzniklé politické strany. Většinové volební systému neumožňují rovnoměrné rozložení politických sil na daném území a neplní tak funkci voleb. Nevýhody systému vynikají, když je k vítězství ve volbách potřebná prostá většina, s absolutní většinou hlasů se otvírají možnosti i menším a slabším stranám. Oproti tomu systém poměrného zastoupení přesně odhalí rozložení politických sil ve volebním obvodu a spravedlivě přidělí mandáty. Aby v zastupitelských orgánech nedocházelo k velké fragmentaci politických stran, byl stanoven umělý práh, který se nazývá volební klauzule. Nevýhodou proporcionálního systému je jeho složitost při přepočítávání hlasů na mandáty a závislost kandidátů na politické straně, na kandidátní listině, za kterou kandidují. Ke zlepšení osobnosti voleb se tak v tomto volebním systému udělují preferenční hlasy, kterými voliči mohou zasahovat do pořadí kandidátů na kandidátních listinách. V jednotlivých volbách se oba volební systémy vzájemně propojují, ani jeden z nich však není proporcionální a dochází tak k nadreprezentaci nebo naopak k podreprezentaci stran. (Čmejrek, Bubeníček, Čopík, 2010, s. 52-54)

Volební obvod

Velikost volebního obvodu se stanovuje počtem mandátů přidělovaných v daném obvodu. Zásadní vliv na proporcionalitu voleb má jeho velikost. Čím větší je volební obvod, tím více mandátů se v něm přiděluje. V závislosti na zmenšení volebního obvodu naopak proporcionalita klesá. Hranicí, kdy se již projevuje nadreprezentace silnějších politických stran je volební obvod s pěti mandáty. Volební obvody na lokální úrovni využívají tzv. gerrymandering. Jedná se o posouvání hranic volebního obvodu, který může umožnit některému z kandidátů nebo celé kandidátní listině, zlepšení volebního výsledku. (Čmejrek, Bubeníček, Čopík, 2010, s. 54-55)

Forma kandidatury

Forma kandidatury se odvíjí podle typu volebního systému. Jednomandátové volební obvody využívají personální kandidaturu, kdy volič volí mezi jednotlivými kandidáty. Personální kandidatura se v ČR uplatňuje především ve volbách do Senátu. Ve vícemandátových volebních obvodech se volič rozhoduje mezi kandidátními listinami politických stran. Kandidátní listiny obsahují více kandidátů, než je možné získat mandátů. Důležité je tedy pořadí kandidátů na kandidátních listinách. Čmejrek, Bubeníček, Čopík (2010, s. 55-56) uvádějí v literatuře tři typy kandidátních listin: přísně vázané, vázané

a volné (otevřené). Na přísně vázané kandidátní listině je závazně dané pořadí kandidátů, které volič nemůže ovlivnit. Vázaná kandidátní listina se vyznačuje tím, že má stanovené pořadí kandidátů, jejich pořadí však mohou voliči ovlivnit preferenčními hlasy. Tyto kandidátní listiny se používají při volbách do Poslanecké sněmovny, do Evropského parlamentu a do zastupitelstev krajů. Otevřené kandidátní listiny umožňují voličům volit kandidáty z více kandidátních listin. Využívají se ve volbách do zastupitelstev obcí. Volič tak může dát své hlasy určité kandidátní listině, jednotlivým kandidátům nebo hlasovat pro kandidáty z více kandidátních listin. Volné kandidátní listiny napomáhají vzniku užšího vztahu mezi voliči a kandidáty.

Kandidátní listinu mohou překládat registrované politické strany, politická hnutí a jejich koalice, nezávislí kandidáti a jejich sdružení nebo sdružení politických stran a hnutí a nezávislých kandidátů. Politická strana může být ve volbách do zastupitelstva obce součástí pouze jedné kandidátní listiny a každý kandidát může zastupovat pouze jednu volební stranu. Nezávislí kandidáti a jejich sdružení musejí spolu s kandidátní listinou předložit petici s podpisy voličů, kteří je v kandidatuře podporují. Potřebný počet podpisů je u samostatných nezávislých kandidátů 5-0,5% počtu obyvatel obce, podle její velikosti a u jejich sdružení alespoň 7 %. Počet členů, který může volební strana zapsat na kandidátní listinu, musí odpovídat počtu členů volených do zastupitelstva obce. Pořadí kandidátu na kandidátní listině určuje volební strana. Registrační úřad určuje pořadí stran losem. Kandidátní na hlasovacích lístcích uvádějí své jméno a příjmení, věk, povolání, trvalé bydliště, politickou stranu nebo hnutí, které je navrhuje, případně politickou příslušnost nebo označení, že se jedná o nezávislého kandidáta. (Čmejrek, Bubeníček, Čopík, 2010, s. 60-61)

Struktura hlasu

Volební hlas vyjadřuje preference občana k určité politické straně. Struktura hlasu představuje způsob hlasování, při němž dochází k přeměně politických preferencí jednotlivých voličů do jednotné podoby. Rozlišujeme hlas jediný a vícenásobný. Jediný hlas se v ČR používá při volbách do Senátu, kdy se volí v jednomandátových volebních obvodech. U většinového systému, kdy je pro získání mandátu potřebná absolutní většina hlasů se využít alternativní hlas. Volič může zvolit dva kandidáty na kandidátní listině. Další využití jediného hlasu je ve vícemandátových obvodech s přísně vázanými kandidátními i listinami. Volič má možnost využít v systému poměrného zastoupení

s vázanými kandidátními listinami preferenční hlasy, kterými může změnit pořadí kandidátů na kandidátní listině. Vícenásobný hlas je integrován s otevřenými kandidátními listinami. Počet hlasů, kterými volič disponuje, závisí na velikosti volebního obvodu, na počtu mandátů. Volič může dávat své hlasy kandidátům z různých kandidátních listin napříč politickým spektrem. Panašování se uplatňuje v ČR při komunálních volbách. Pro smíšené volební systémy platí dvojitý hlas, kdy volič disponuje jedním hlasem pro určitého kandidáta v jednomandátovém volebním obvodu a dalším pro kandidátní listinu ve vícemandátovém volebním obvodu. (Čmejrek, Bubeníček, Čopík, 2010, s. 56-57) Ve volbách do zastupitelstva obce má volič vícenásobný hlas, může zvolit tolik kandidátů, kolik členů má zastupitelstvo obce. Volič může volit kandidáty z různých kandidátních listin nebo pouze jednu volební stranu. Jestliže označí jednu volební stranu, dává hlasy tolika kandidátům, kolik může být členů zastupitelstva. Pro politické strany je výhodné mít kandidátní listiny zaplněné. Další možností voliče může být kombinace těchto dvou postupů. (Čmejrek, Bubeníček, Čopík, 2010, s. 62)

Volební klauzule

Volební klauzule, nebo také uzavírací klauzule je uměle stanovený práh, pro vstup politických stran do zastupitelstva. Politické strany musejí získat zákonem stanovenou hranici hlasů, aby se dostaly do skrutinia a mohly získat mandáty. Volební klauzule má zabránit velkému rozdrobení zastupitelského orgánu a je využívána hlavně v proporcionálních volebních systémech. (Čmejrek, Bubeníček, Čopík, 2010, s. 57)

V komunálních volbách v ČR byla uzavírací klauzule zavedena v roce 2001. Její hodnota byla stanovena na 5 % z celkového počtu hlasů vyděleného počtem členů zastupitelstva a vynásobeného počtem kandidátů politické strany. V závislosti na lokálním stranickém systému a počtu kandidátů na kandidátních listinách se uzavírací klauzule často přizpůsobuje. K volebním stranám, které nepřekročí hranici 5 %, se již nepřihlíží. Jestliže se do skrutinia neprobojují alespoň dvě volební strany, hranice volební klauzule se snižuje postupně o 1 %, než dojde ke splnění této podmínky. Dále platí, že musí být obsazena alespoň nadpoloviční většina mandátů, případně musí být počet získaných mandátů vyšší než pět. Jestliže kandiduje pouze jedna volební strana, uzavírací klauzule neplatí. (Balík, 2009, s. 98)

Volební formule

K převodu hlasů na mandáty dochází na základě volební formule, která představuje matematickou operaci definovanou ve volebním zákoně. V jednomandátových volebních systémech se používají většinové volební formule a ve vícemandátových proporcionální volební formule. Ve volbách do zastupitelstev obcí se využívají vícemandátové volební obvody a proporcionální volební formule, které fungují na základě volebních kvót nebo volebních dělitelů. Volební kvóty stanovují přirozený práh vstupu do zastupitelstva, tedy počet hlasů nutných pro získání mandátu. Politická strana získá tolik mandátů, kolikrát lze počet hlasů na kandidátní listině strany vydělit volební kvótou. V případě metody volebních dělitelů se počet hlasů získaných stranou postupně dělí stanovenou řadou dělitelů. Jednotlivé podíly se následně seřadí podle velikosti a mandáty získají politické strany s nejvyššími podíly získaných volebních hlasů. Intervaly mezi jednotlivými děliteli rozhodují o proporcionalitě voleb. Malé rozdíly zvyšují šance silných volebních stran naproti tomu větší intervaly nadreprezentují slabší a menší strany. (Čmejrek, Bubeníček, Čopík, 2010, s. 58,59)

Metody volebních dělitelů se liší v posloupnosti dělitelů. Ve volbách do zastupitelstev obcí se využívá d'Hondtova volební formule s pořadím dělitelů 1, 2, 3 a dále vždy číslo o jednu hodnotu vyšší, aby počet dělitelů odpovídal počtu kandidátů na kandidátní listině. Podíly se seřadí dle velikosti, podle počtu zastupitelů a volební strana získá za každý podíl jeden mandát. Jestliže se podíly shodují, o přidělení mandátu rozhoduje celkový počet hlasů, které volební strana získala nebo následně losování. Mandáty se samotným kandidátům přidělují tak, že se vydělí počet hlasů, které získala volební strana, počtem jejich kandidátů. Dále se mandáty rozdělí podle pořadí kandidátů. Jestliže se podíly hlasů kandidátů shodují, rozhoduje jejich původní pořadí na kandidátce. (Čmejrek, Bubeníček, Čopík, 2010, s. 63,64)

Poprvé byla d'Hondtova metoda použita v komunálních volbách v roce 2002. Do té doby byla pro volby do zastupitelstev obcí používaná metoda Saint-Laguë, která je proporcionálnější. d'Hondtova volební formule snižuje personalizaci volby voliče. Hlas voliče pro kandidáta představuje hlas pro celou kandidátní listinu a naopak hlas pro kandidátní listinu je možným hlasem pro jejího člena. Politické strany tak usilují o co nejvyšší možný počet kandidátů na své listině. Tato situace staví do nevýhodné pozice nezávislé kandidáty, kteří se musejí sdružovat a vytvářet si vlastní kandidátní listiny nebo

kandidovat za některou politickou stranu. Mezi další následky d'Hondtovy metody patří mezistranická disparita v hlasech pro jednotlivé zastupitele. Zvolený zastupitel z jedné politické strany může ve volbách získat méně hlasů, než náhradník z jiné politické strany, která byla ve volbách úspěšná. Politické strany se snaží plně obsadit své kandidátní listiny. Doplňují je tak o nadbytečné členy, kteří politické straně zajistí více hlasů. Na komunální úrovni se na kandidátních listinách objevují kandidáti, kteří nemají o kandidaturu zájem, jen vyplňují prázdná místa. (Čmejrek, Bubeníček, Čopík, 2010, s. 102-104)

3.3 Lokální stranické systémy

Studium lokálních stranických systému Bubeníček považuje za jednu z nejdůležitějších částí zkoumání komunální politiky. Politický systém v malých obcích můžeme ve většině případů analyzovat jen z pohledu místního stranického systému, díky „apolitičnosti“ politického procesu. Lokální stranický systém se v malých obcích vyznačuje proplétáním politických aktivit s běžnými činnostmi a vztahy komunitního života v obci. Pojmy *strana* a *stranický systém* jsou na komunální úrovni zavádějící, přesto se jim nejde při analýze vyhnout. (Bubeníček, 2010, s. 45-46)

3.3.1 Pluralita lokálních politických prostředí

Lokální politická spektra se liší od politických prostředí na vyšších úrovních, a to musíme při jejich analýze zohledňovat. Význam plurality na státní úrovni souvisí se soutěživostí stranického systému a výskytem opozičních stran. Vývoj stranického systému můžeme zkoumat na základě měření ideologické vzdálenosti stran a jeho fragmentace. Aplikace těchto metod na lokální systém však může vést k mylným závěrům. Komunální prostředí je definováno minimální ideologizací, nemožností aplikace pojmu politická strana na místní úrovni a nezastupitelností nezávislých kandidátů, což ovlivňuje měření plurality. V malých obcích je tak měření polarizace nebo ideologické vzdálenosti naprosto nesmyslné. Pluralita lokálního politického prostředí tak závisí pouze na měření fragmentace místního stranického systému. Na komunální úrovni se využívá *index efektivního počtu stran*, který určuje velikost stranického systému dle velikosti volebních stran.

V malých obcích jsou kandidátní listiny často nezaplňené a doplňují je samostatní nezávislí kandidáti. Příčinou této situace je nestabilita místních politických subjektů a nízká participace občanů na politickém životě v obci. V malých obcích se kandidátní

listiny sestavují až v poslední chvíli před volbami a jejich členové mají často rozdílný názor na samosprávu obce. Vzniká tak často pluralitní politické prostředí, které ovšem není kvantitativně měřitelné. *Index efektivního počtu stran* měří míru plurality v závislosti na počtu a velikosti politických subjektů, ale nezohledňuje počet členů kandidátní listiny. Pro měření plurality lokálního politického prostředí je tedy vhodnější *index plurality*, který udává podíl počtu všech kandidátů na kandidátních listinách na počtu volených zastupitelů. Lokální stranický systém je pluralitní, jestliže počet kandidátů převyšuje počet volených členů zastupitelstva. Na komunální úrovni tak může být pluralitní politický systém, ve kterém vystupuje pouze jedna strana. (Bubeníček, 2010, s. 48-50)

3.3.2 Lokální politické subjekty

Politické strany jsou nedílnou součástí zastupitelské demokracie. Působí jako zprostředkovatelé mezi vůlí občanů a politickou mocí. Politické strany se podílí na participaci občanů na demokratickém procesu. Občané se v politických stranách sdružují na základě podobných zájmů, cílů a názorů. Volební strany se ve volbách snaží o co největší podíl na veřejné moci a správě. Zastupují zájmy a uskutečňují cíle svých voličů. Jejich úkolem je integrace společnosti a odrážení politické vůle lidu. (Čmejrek, Bubeníček, Čopík, 2010, s. 65)

Lokální politické systémy tvoří subjekty, které jsou definované v § 20 zákona o volbách do zastupitelstev obcí. Podle tohoto zákona mohou volební stranou být registrované politické strany a politická hnutí a jejich koalice, nezávislí kandidáti, sdružení nezávislých kandidátů nebo sdružení politických stran nebo hnutí a nezávislých kandidátů. Mezi jednotlivými typy volebních stran existují velké rozdíly. Na rozdíl od politických stran a hnutí nemají sdružení nezávislých kandidátů žádné organizační struktury a mechanismy.

Parlamentní strany na lokální úrovni

Na komunální úrovni se parlamentní strany neobejdou při vytváření kandidátních listin bez nezávislých kandidátů. Ve volbách do zastupitelstev obcí je pro volební strany výhodnější mít plně obsazení kandidátní listiny. Dalším důvodem, kromě nedostatku členů v politických stranách, proč strany obsazují na své kandidátní listiny nezávislé kandidáty je snaha o zlepšení jejich image. Na lokální úrovni občané spíše oceňují jednotlivé osobnosti, než politické strany a jejich programy. Čím je obec větší, tím klesá počet kandidátů

bez politické příslušnosti na kandidátních listinách. Naopak nezávislí kandidáti vstupují na kandidátní listiny politických stran, místo aby vytvářeli sdružení nezávislých kandidátů. Nemusí plnit podmínku kandidatury nezávislých kandidátů, a to získávat pod petici podpisy voličů, kteří je v kandidatuře podporují.

Lokální politické strany

Na vznik lokálních politických strana a hnutí má velký podíl změna zákona č. 152/1994 Sb., o volbách do zastupitelstev obcí. V zákoně byly změněny podmínky pro kandidaturu nezávislých kandidátů a jejich sdružení v komunálních volbách. Došlo ke změně množství podpisů potřebného ke kandidatuře. Dle předchozího zákona byl počet podpisů stanoven fixně. Podle změny zákona z roku 1994 je počet podpisů potřebných ke kandidatuře nezávislých kandidátů a jejich sdružení stanoven dle velikosti obce. Sdružení nezávislých kandidátů musí získat alespoň 7 % podpisů občanů obce a samostatní nezávislí kandidáti 5-0,5 % podpisů obyvatel podle velikosti obce. Podle Balíka (2008) dochází k odklonu politiky na obecní úrovni od lokálních politických subjektů v závislosti na zpřísnění legislativy týkající se politických stran a přiblížení se k celostátním stranám. Čmejrek, Bubeníček, Čopík (2010, s. 73-74) v literatuře uvádí jako klasický příklad Sdružení nezávislých kandidátů (SNK), které vzniklo po volbách do poslanecké sněmovny v roce 1998. Zrodilo se na základě specifické politické situace v obecních volbách. SNK se brzo začalo orientovat na celostátní politiku a na vyšší než komunální cíle a volby. Do obecních voleb v roce 2006 proniklo velké množství celostátních stran s „nezávislou“ identitou.

3.3.3 Politická nezávislost

Nezávislí kandidáti a jejich sdružení charakterizují politiku na lokální úrovni. Nezávislost kandidátů představuje typický charakteristický rys české komunální politiky. Sídlní struktura v ČR je značně fragmentovaná. Existuje zde velké množství malých venkovských obcí. V malých obcích jsou mnohdy zastupitelské orgány tvořeny pouze nezávislými kandidáty nebo jejich sdruženími. S rostoucí velikostí obce se jejich zastoupení snižuje a doplňují stranické spektrum. Dle údajů z ČSÚ v obecních volbách v roce 2006 tvořili nezávislí kandidáti a jejich sdružení téměř 40 % navržených kandidátů. Do zastupitelských orgánů na komunální úrovni bylo zvoleno téměř 60 % zastupitelů tohoto typu politických subjektů. Sdružení nezávislých kandidátů nevykazují stabilní

organizační strukturu a politickou kontinuitu. Na lokální úrovni většinou stabilně fungují sdružení, jejich primárním cílem není kandidatura a politická angažovanost. Představitelé se do komunální politiky zapojují za účelem zajištění zájmů sdružení. (Čmejrek, Bubeníček, Čopík, 2010, s. 74-75)

Při zpracování volebních výsledků jsou nezávislí kandidáti velkým problémem v komunální politice. Ve většině případů je nezávislost kandidátů jen taktickým kalkulem a sdružení nezávislých kandidátů sdružuje náhradníky některé ze silných politických stran. Na lokální úrovni se také stává, že politická strana má v obci své zastoupení, ale její členové ve volbách do zastupitelstev obcí raději kandidují jako nezávislí kandidáti. Politické strany jsou v obci označovány za příčinu sporů a politikaření, ale nezávislí kandidáti značí pracovitost a schopnost spolupráce. Straníci se většinou vůbec nescházejí a nevytvářejí si programy. Pro obec jsou důležité významné osobnosti. (Čmejrek, Bubeníček, Luhanová, 2006, s. 138-140)

3.3.4 Konfliktní linie

Konfliktní linie znamenají konflikt rozdílných zájmů několika skupin společnosti, na jejichž základě se mohou vytvořit politické subjekty, které zájmy skupiny reprezentují v politickém prostředí. Tyto vztahy přispívají k formování stranického systému. O konfliktní linie se jedná v případě, kdy jakýkoliv rozdíl mezi skupinami (ideologický, etnický, národnostní, sociální, geografický apod.) přeroste v dlouhodobější otevřený konflikt, který může způsobit politický problém. Největší rozpory na úrovni parlamentních politických stran je jejich politická ideologie, rozlišující strany na pravicové a levicové.

Na komunální úrovni, zvláště pak v malých obcích, nedochází k odlišnostem v ideologii lokální politiky. Nejčastější příčinou konfliktů v malých obcích jsou osobní vztahy mezi lokálními politickými subjekty. Dominantní konfliktní linie na komunální úrovni se týkají odlišné vize rozvoje obce občanů a aktérů politického života. Na základě tohoto rozporu, který se nejčastěji týká nějakého projektu, dochází ke štěpení lokálního stranického systému a k jeho pluralitě. (Bubeníček, 2010, s. 66-67)

Čmejrek, Bubeníček, Čopík (2010, s. 144-145) v literatuře uvádí i další rozpory, které se v malých obcích objevují. Jedná se o geografický rozpor, kdy dochází ke konfliktu mezi centrem a periferiemi. Spatřujeme ho v obcích, které se skládají z více místních částí a osad. V ojedinělých případech se může jednat o historické rozpory, které přetrvávají již

po několik generací, ale jsou obtížně definovatelné. Případně na lokální úrovni přetrvávají štěpení mezi starousedlíky a přistěhovalci, kteří mají odlišný názor na veřejný život v obci.

3.3.5 Komunální koalice

Teorie koalic se zabývá vznikem vlád v parlamentním systému a vychází z cílů politických aktérů. Americká tradice upřednostňuje získání exekutivního postu, naproti tomu evropská tradice staví na důležitou pozici prosazení politického programu. Za nejlepší variantu je považována koalice s minimálním počtem členů, tzv. minimální vítězná koalice. Charakterizuje ji velký podíl na legislativě. Dalším typem koalice je tzv. velká koalice, která má jednoho nebo i více nadbytečných členů. Poslední je menšinová koalice, její podíl na legislativě je minimální.

Aplikování teorie koalic na komunální politiku musí být stanoveny synonyma pro pojmy vláda, premiér, parlament a politické strany. Pojem vláda můžeme nahradit radou města, parlamentem je na komunální úrovni zastupitelstvo a premiéra představuje starosta. Politické strany představují v komunální politice problém, protože mají rozdílné funkční a institucionální charakteristiky. V malých obcích tvoří politické strany volné koalice nebo skupinu jednotlivců, což vyvrací poznatky o koaličním chování politických aktérů a jednotnost politických stran. Zájmové a názorové rozdíly ruší platnost stran, jako unitárních aktérů. V komunální politice tak mluvíme o politických stranách jako o tzv. politických táborech. V lokální politice dominují osobní vztahy, názory na schopnosti a dovednosti kandidátů na plnění určitých funkcí. Je to způsobeno velikostí obce a neexistencí ideologií a politiky v lokálním volebním systému. Některým aktérům jde o získání postu, dalším o splnění svých zájmů a někteří berou svou roli jako společenskou. (Jüptner, 2004, s. 80-81)

Na komunální úrovni bývají často politické strany vzájemně ideově blízké. Není tak možné vytvářet ideologické škály, které pomáhají při konstrukci pravděpodobných koalic. Politické vztahy jsou na komunální úrovni založeny na osobních vztazích a zájmech. (Jüptner, 2004, s. 81-82)

Teorie koalice podle Jüptnera

Komunální politický systém nevytváří společné rysy a nemůže tak být zkoumán jako jeden celek. Jüptner (2004) rozdělil komunální politické systémy do čtyř odlišných typů, podle velikosti na nejmenší obce do 1 700 obyvatel, obce menší střední velikosti

od 1 700-9 000 obyvatel, obce větší střední velikost 9 001-45 000 obyvatel a největší obce 45 000 a více obyvatel.

V *nejmenších obcích* kandidují nejčastěji nezávislí kandidáti a jejich sdružení. V těchto typech obcí se většinou objevují nejvíce dvě politické strany. Volební strany mají malý počet členů a vytvářejí se krátce před volbami. Strany zde fungují spíše na spolkové bázi. Kandidatura za politické strany je v zásadě chápána jako nutná a je v celku jedno, za kterou stranu kandidáti kandidují. Členové stran jsou většinou nezávislí kandidáti a po volbách je jejich příslušnost k politické straně zapomenuta. Politická příslušnost nemá v těchto obcích žádný význam. V zastupitelských orgánech *nejmenších obcí* rozhodují nezávislí kandidáti, buď jako jednotlivé osoby, jejich sdružení, nebo vystupují pod nějakou politickou stranou. Tento způsob kandidatury je v *nejmenších obcích* běžný, politické strany jsou zde chápány jako zdroj sporů a politikaření. Nezávislí jsou naopak znakem spolupráce a pracovitosti.

V těchto typech obcí se zpravidla nekonají schůze politických stran a sdružení. Politika je vytvářena na osobních vztazích a na individuálních a veřejných zájmech. Označení koalice v nejmenších obcích ztrácí význam a nepoužívá se. Tvorba koalic probíhá podle zákona „každý s každým“ a jsou vytvářeny tzv. superkoalice. Zastupitelstvo není rozděleno na vládní a opoziční koalice. V malých obcích se nevolí rada a funkce starosty je neuvolněná. Nedochozí tak k vytváření minimálních vítězných koalic. V malých obcích převládá nesoutěživý systém, ve kterém se kandidátní listiny před volbami navzájem většinou podporují. (Jüptner, 2004, s. 83-87)

Dalším typem jsou *obce menší střední velikosti*, kde již dochází k vyrovnávání sil politických stran a nezávislých kandidátů. S rostoucím počtem obyvatel dostávají kandidáti politických stran více hlasů, než nezávisle kandidující. Mezi politické strany jsou zahrnuty i místní sdružení a regionální politické strany a jejich členové jsou převážně bez politické příslušnosti. V *obcích menší střední velikosti* kandiduje až deset politických stran. Lokální politický systém stojí na „jádrech“, která jsou tvořena aktivními členy politických stran se základnou až 30 osob. Kandidátní listiny jsou doplněny tzv. „křovím“, což jsou členové, kteří neusilují o získání zastupitelského mandátu. Na lokální úrovni můžeme rozdělit politické strany do několika skupin. Etablované strany jsou významné na parlamentní úrovni, v regionálních a komunálních stranách dochází k participaci na politickém systému. Stranické schůze se v těchto obcích stále ještě konají velmi zřídka.

V *obcích menší střední velikosti* se v některých volebních obdobích objevuje „nesoutěživý“ systém (osobní vztahy) a v jiných zase „soutěživý“. Voliči své zástupce stále ještě volí podle osobností na kandidátních listinách.

Koalice v obcích této velikosti se objevují opět pouze zřídka a mají podobu velké neformální koalice, která se snaží spolupracovat, aby nedošlo k vyřazení některého z členů. V povolebním období se vytvářejí exekutivní koalice jen pro volbu zastupitelů a členů rady. Opoziční strany v soutěživém systému poskytují exekutivním koalicím většinou podporu, ne opozici. Při tvorbě koalic hrají významnou roli osobní vztahy, ne rozdílné ideologie. Platí zde princip „každý s každým“. (Jüptner, 2004, s. 87-91)

Počet kandidujících volebních stran je v *obcích větší střední velikosti* 5 až 13 doplňují je nejvíce 2 nezávislá sdružení. V zastupitelstvech obcí se již mají dominantní postavení politické strany s registrovanými členy. Většina kandidátů bez politické příslušnosti na kandidátních listinách politických stran jsou kandidáti komunálních stran, jako Sdružení nezávislých kandidátů nebo Nezávislí. V obcích těchto velikostí se již téměř nevyskytují nezávislá sdružení z důvodu nesplnitelných podmínek kandidatury. Nezávislí kandidáti kandidují za některou komunální politickou stranu. Počty členů místně zakotvených volebních stran jsou v řádech desítek někdy i stovek. Frekvence schůzí politických stran je již vyšší. Některé se scházejí jen v případě důležitých rozhodnutí, další již pravidelně. V *obcích menších středních velikostí* funguje „polosoutěživý systém“ s obsazováním výkonných pozic na základě výsledků voleb.

Důležité je v těchto obcích vytváření povolebních exekutivních koalic pro volbu starosty, zastupitelů a členů rady. Tvoří se zde velké koalice, které zajišťují exekutivní koalici většinu křesel v zastupitelstvu. Koaliční aktéry představují hlavně politické strany. Vyskytují se zde různé druhy koalic na základě dlouhodobé spolupráce. (Jüptner, 2004, s. 92-95)

Nejčastějšími představiteli *největších obcí* jsou územně členěná statutární města. V politických systémech jednoznačně působí politické strany. Již se v nich nevyskytují nezávislí kandidáti a jejich sdružení. Etablované politické strany mají na svých kandidátních listinách výrazné množství stranických členů. Bezpartijní kandidáti se vyskytují spíše na kandidátkách regionálně-komunálních stran, které působí i na této úrovni komunálního systému. V těchto obcích se počet kandidujících stran pohybuje v rozmezí mezi 6 a 13. Místně etablované politické strany mají stovky členů a ostatní disponují desítkami členů. Obce největších velikostí fungují na principu soutěživého

systemu „vlády a opozice“. Obsazování nejvyšších pozic na radnicích a magistrátech často předchází agitace a návštěvy vysokých představitelů politických stran. Četnost schůzí politických stran je vysoká.

Koalice jsou již v těchto obcích nezbytné. Vzhledem k uzavírací klauzuli se utvářejí i koalice předvolební, které usilují o většinu křesel v zastupitelstvu a o nejvyšší exekutivní pozice. Minimální vítězné koalice jsou sice vytvářeny, ale stále se nepovažují za standardní. Vytvořené koalice usilují spíše o udržení moci, než o prosazení politického programu. (Jüptner, 2004, s. 95-98)

Typologie koalic dle Balíka

Balík (2009, s. 188) v literatuře vymezuje dva hlavní druhy koalic nadměrné a minimálně vítězné. Toto rozdělení ovšem vypovídá pouze o soutěživosti politického systému. Do kategorie nadměrných koalic zařazuje velké koalice, které jsou tvořena dvěma největšími ideologicky odlišnými politickými subjekty a dalšími menšími subjekty, představující opozici. Do nadměrných koalic zahrnuje dále nestranické koalice, kde malé opoziční strany neexistují. Koalice jsou tříděny dvouúrovňově dle jejich vzniku a fungování. První úroveň je třída koalice, která je definována počtem aktérů. Druhý typ rozlišuje koalice podle ideologické vzdálenosti strana následně podle počtu subjektů. Ke třídě minimální vítězné koalice přiřazuje typy minimální vítězné koalice ideově propojené a nepropojené, ke třídě nadměrné koalice typy nadměrně ideově propojené a nepropojené, široké a všestranické. Typ velké koalice mohou obsahovat obě třídy. (Balík, 2009, s. 188-189)

Minimální vítězná ideově propojená koalice

Koalice má takový počet členů, který je potřebný pro získání většiny, a členové jsou si navzájem ideově blízko. Tento typ koalice je uváděn jako nejlogičtější řešení povolební situace. Nejvíce umocňuje soutěživý politický systém, kdy nabízí voličům možnost změny politické situace na základě rozdílných výsledků v dalším volebním období. (Balík, 2009 s. 190)

Minimální vítězná ideově nepropojená koalice

Jedná se o zvláštní typ koalice, který se skládá z minimálního počtu členů. Ti vlastní nejmenší možný počet mandátů, postačující k získání většiny. Členové koalice

nejsou ideově propojení a představují jí politické subjekty z opačné strany politického spektra. V koalici spolupracují ideově nestejně strany a zbytek politických subjektů stojí v opozici. (Balík, 2009, s. 191)

Velké koalice

Balík (2009, s. 191-192) tento typ koalice označuje za výjimečný, protože je definován ideově. Jedná se o situaci, kdy v koalici spolupracují dva největší ideově protichůdné subjekty, které doplňují další středové subjekty. Podmínkou velké koalice je existence dvou ideově opačných stran v opozici.

Nadměrně ideově propojená koalice

Nadměrně ideově propojená koalice je typická tím, že má alespoň jednoho člena nadbytečného, bez kterého by stále představovala většinu. Dalším typickým znakem je stejná ideologická orientace spolupracujících subjektů. (Balík, 2009, s. 192)

Nadměrně ideově nepropojené koalice

Jedná se o typ koalice, který se vyskytuje jen minimálně. Od předchozího typu se odlišuje pouze odlišnou ideologií spolupracujících stran. Obdobně jako v posledním typu koalice zde musí působit jeden nadbytečný aktér, bez kterého by koalice stále disponovala většinou hlasů. V opozici musí působit více subjektů a alespoň jeden z nich je středový. (Balík, 2009, s. 194)

Široká koalice

Někdy označovaná jako „duhová“ koalice. Členy koalice jsou téměř všichni relevantní politické subjekty, mimo jediné ideově odlišné strany. Koalice je minimálně dvoučlenná a subjekty musí být schopní získat nadpoloviční většinu. V koalici spolupracují ideově rozdílné strany. Důvodem vytvoření široké koalice je participace co nejvíce subjektů do rozhodování. Jeden subjekt je však ze spolupráce vyřazen. (Balík, 2009, s. 194-195)

Všestraničná koalice

Poslední typ koalice je na různých úrovních politického systému označován odlišně. Vždy však s předponou vše- (všeobecní, všekrajská, všenárodní). Na politické

moci se podílejí všechny relevantní politické subjekty. Důvodem vzniku těchto koalic je snaha o jednotnou komunální politiku a snaha o zajištění pozice v koalici v dalších volbách. (Balík, 2009, s. 195-196)

3.3.6 Lokální modely demokracie

Důležitým kritériem pro určení typu venkovských obcí z pohledu lokálních modelů demokracie je způsob sestavování kandidátních listin, který v malých obcích představuje důležitou politickou předvolební činností. Sestavování kandidátních listin je specifickou činností obce, na základě které lze jasně vymezit hranice mezi kategoriemi malých a větších obcí. Současně s tímto kritériem je nutné pro určení typologie obcí zohlednit i další jako velikost obce a zastupitelského orgánu, (ne)soutěživost lokálního politického systému, formát stranického spektra, formování koalic, občanskou participaci ve veřejném životě, chování volebních subjektů apod. (Bubeníček, 2010, s. 97,98)

Způsob sestavování kandidátních listin závisí na stranickém systému na místní volební úrovni (pluralitě) a na rivalitě mezi subjekty při získávání hlasů voličů, který je dán ustáleným systémem zastupitelstva pro sestavování místní exekutivy. Formát stranického systému a úroveň rivality můžeme označovat za hlavní kritéria pro vymezení modelů sestavování kandidátních listin, na jejich základě můžeme určit typologizaci lokálních modelů demokracie v malých obcích. (Bubeníček, 2010, s. 98)

Dle Bubeníčka (2010, s. 98) je nejlepším kritériem pro určení míry volebního boje na lokální úrovni míra rivality (soutěživost), kterou lze charakterizovat působením opozice ale i dalšími faktory v návaznosti na místní tradice a politickou kulturu. V malých obcích představuje úroveň rivality pouze proces sestavování kandidátních listin. Podle míry rivality můžeme sestavování kandidátních listin rozdělit na *kooperativní* a *nekooperativní*. V závislosti na formátu stranického systému rozlišujeme lokální systém na *pluralitní* a *nepluralitní*. Pluralita systému je definována celkovým počtem kandidátů na kandidátních listinách všech volebních stran. Jako pluralitní je označován systém, ve kterém počet kandidátů převyšuje počet volených zastupitelů. Bubeníček ve své práci dále dělí pluralitní politické prostředí na pluralitní ($ip \geq 2$) a semipluralitní ($1 < ip \leq 2$).

Typologii lokálních modelů demokracie můžeme určit pomocí výše zmíněných kombinací kritérií a rozdělit obce do čtyř různých kategorií:

- A - nepluralitní systém + nekooperativní model
- B - nepluralitní systém + kooperativní model

- C - pluralitní systém + kooperativní model
- D - pluralitní systém + nekooperativní model.

„Model s pluralitním systémem jsou dále rozděleny na dvě kategorie dle míry plurality na semipluralitní (C1 a D1) a pluralitní (C2 a D2).“

Obrázek č. 1: Lokální modely demokracie

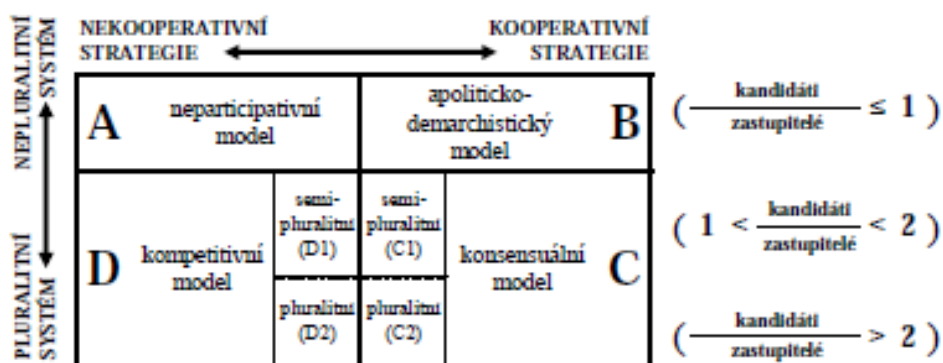

Zdroj: Bubeníček, 2010, s. 99

Model A: Neparticipativní model

Model A zastupuje skupina obcí, ve kterých se objevuje nepluralitní stranický systém a nekooperativní strategie lokálních politických subjektů. Součástí této kategorie jsou obce, ve kterých netečnost a nezájem obyvatel o místní politiku, ohrožují existenci samosprávy obce. Zpravidla se to týká obcí, kde předchozí zastupitelský orgán zadlužil municipalitu natolik, že nikdo z občanů se neodvažuje zaujmout jejich pozice, kvůli veřejnému mínění svých spoluobčanů. Kritickou politickou situací lokálního systému dokazuje konání opakovaných nebo dodatečných voleb, z důvodu nízké účasti kandidátů v řádných volbách (minimálně pět kandidátů). Většinou několik osob, kterým není autonomie obce lhostejná, sestaví v předvolebním období kandidátní listiny.

Ke zlepšení politické situace v obci v této kategorii zpravidla nedochází a jedná se o poslední stádium před zánikem obce a následným připojením k jiné obci. Jednou z možností pro zachování obce je přísun nových obyvatel, kteří se snaží samosprávu obnovit.

Model B: Apoliticko-demarchistický model

Do modelu B zařazujeme obce, ve kterých do komunálních vstupuje pouze jedna volební strana. Počet členů zapsaných na kandidátní listině strany je nižší, než počet volených členů zastupitelstva. Komunální volby jsou tak předem rozhodnuty. Kandidátní listiny jsou doplňovány členy jen za účelem obsazení zastupitelských mandátů a udržení autonomie obce. Hlavní zastoupení tohoto modelu představují nově vzniklé obce, ve kterých dochází v dalším volebním období k rozvoji lokálního stranického systému, ale nemusí tomu tak být. Starosta obce a zastupitelé vykonávají funkci jako neuvolnění a nemají o ně příliš velký zájem. Nízký zájem o exekutivní pozice v obci vede v některých případech ke kandidatuře místních zájmových skupin. Tento model se od předchozí liší v tom, že místním občanům není samostatnost obce lhostejná. Spokojenost občanů se exekutivními orgány obce nepřivádí nové kandidáty k volbám. Zasedání zastupitelstva se většinou konají současně se společenskými událostmi, nebo za přítomnosti veřejnosti. K rozhodnutím zastupitelstva tak dochází na základě schválení a výkonu vůle občanů. Vedení obce, patřící do tohoto modelu lokální demokracie, vykonává svou činnost tak, aby nedocházelo k rozporům v obci. Tento model označuje ve své práci Bubeníček spíše za teoretický. Uvádí, že v obcích, kde dochází k vyšší občanské participaci a politické angažovanosti má model tendenci k vyšší pluralitě a přesunu do modelu C. (Bubeníček, 2010, s. 100-102)

Model C: Konsensuální model

Obce patřící do modelu C mají pluralitní politický systém, ve kterém dochází k zavádění kooperativní strategie při nastolování konsensu. Bubeníček označuje tento model za vyvinutější verzi kategorie B. Stejně jako v předchozím model je pro cíl zachování autonomie obce důležité obsazení všech zastupitelských mandátů. Lokální stranický systém je pluralitní, ale míra rivality můžeme označit spíše za kvazikonkurenční, než kompetitivní, i když ve volbách kandiduje více stran. Volební výsledky sice dopředu známe nejsou, ale v konečné fázi na nich stejně nezáleží. Bubeníček volby označuje jako jistý druh kolektivní hry, ve které je míra rivality mezi kandidáty minimální. Jedná se o celkem častý model lokální demokracie. V obcích je poměrně rozvinutý spolkový život. Participace občanů na místním veřejném životě stojí ruku v ruce s jejich politickou angažovaností. V obcích patřících do modelu C většinou kandidují samostatní nezávislí kandidáti, kteří jsou koordinováni.

Model D: Kompetitivní model

Skupina D je definována různými mechanismy stranického systému, sestavováním kandidátních listin a rozdílnými formami předvolebních bojů. Dochází zde k vyšší úrovni rivality mezi kandidáty v souvislosti s volební kampaní stran. Oproti ostatním modelům již není primárním cílem pouze ustanovit nějaké zastupitelstvo, ale zajištění kvalitního vedení obce. Způsob vedení boje Bubeníček označuje za kompetitivní nebo semikonkurenční. Ve volbách kandiduje vždy více politických stran. Vymezení stranického systému je problematické, protože jejich škála je velmi rozsáhlá. Objevují se zde systémy se samostatně kandidujícími nezávislými kandidáty, ale i rozvinuté pluralitní systémy, blíží se stranickému systému. Ve volbách působí místní organizace politických stran a s celorepublikovou působností. Sestavování kandidátních listin je koordinované a má formu předvolebních koalice či spřátelených kandidátek. Formy volebních kampaní jsou odlišné díky pluralitnímu prostředí. Komparativní výhoda se vyznačuje v personálním obsazení kandidátních listin, její členy jsou známé místní osobnosti. Ve vyvinutějších systémech se objevují znatelné rozdíly ve volebních programech stran. Dle uvedených definic můžeme usoudit, že se lokální politické systémy blíží politickým systémům ve větších stranách. Kompetitivní model je typický pro malé obce, kde se vyskytují alespoň dvě strany s opačným pohledem na vývoj obce. V obcích tohoto typu často dochází k opakovaným nebo dodatečným volbám. Do zastupitelských křesel je voleno 7-9 mandátů. Opoziční stran se může vzdát svých mandátů a vyvolat tak nové volby. Rivalita stran s různými pohledy na rozvoj obce se vyznačuje častými změnami v územním plánu nebo změnou či rušením již schválených projektů. (Bubeníček, 2010, s. 104-105)

3.3.7 Politická participace občanů

Účast občanů ve volbách je jednou z hlavních součástí demokratického systému a stálý problémem zastupitelské demokracie. Malý zájem občanů o politický proces a stále klesající volební účast je dlouhodobý problém zastupitelské demokracie. Balík (2008, s. 42-43) v literatuře uvádí dva přístupy vysvětlující klesající volební účast. První přístup označuje klesající volební účast a kandidaturu občanů za závažný problém demokratického systému. Naopak z jiného pohledu představuje snižující volební účast za přirozený stav, který představuje stabilní demokratické prostředí a souhlas občanů s politickou situací. Druhý přístup převládá právě v komunální politice.

Politická účast občanů bývá obvykle zkoumána ve třech rovinách. Nejčastěji mluvíme o politické participaci občanů v souvislosti s volební účastí. Další rovina obsahuje vedlejší formy politické participace, jako členství v politických stranách, účast na předvolebních aktivitách politických subjektů, komunikace s leadry stran, návštěvy politických diskuzí apod. Poslední část participace občanů přímo nesouvisí s politickým rozhodováním, ale nemůže být vynechána. Představuje účast občanů na veřejném životě v obci.

Zjišťování volební účasti je základní ukazatel participace občanů, který je z hlediska údajů nejdostupnější. Volební účast se odvíjí podle typu voleb. Na začátku devadesátých let byla volební účast ve všech volbách v ČR poměrně vysoká. S každým dalším volebním obdobím má již klesající tendenci. Nejnižší účast mají v ČR volby do Evropského parlamentu. O trochu vyšší volební účastí disponují volby do Senátu ČR. Následují je volby do krajských zastupitelstev. Tyto volby, kterých se občané příliš neúčastní a nepřikládají jim velkou váhu, se nazývají druhořadé volby. Ve srovnání s druhořadými volbami je volební účast ve volbách do Poslanecké sněmovny téměř dvojnásobná. Vyšší volební účast je způsobena identifikací občanů se státem, ve kterém žijí. Volby do Poslanecké sněmovny tedy označujeme za prvořadé. Do této kategorie patří i volby do zastupitelstev obcí, kde je volební účast výrazně vyšší, než u ostatních typů voleb. Volební účast v komunálních volbách je ovlivněna velikostí obce. Malé obce mají ve srovnání s městy vyšší volební účast, než je její celostátní průměr. Dalším faktorem, který ovlivňuje volební účast, může být charakter místního stranického systému. Soutěživý volební systém zvyšuje volební účast a u nesoutěživého je tomu naopak. (Čmejrek, Bubeníček, Čopík, 2010, s. 77-82)

Mezi další aspekty politické participace občanů zařazujeme činnosti občanů v politických stranách a sdruženích, iniciativu občanů, aktivity místních samospráv apod. Informační technologie umožňují občanům zapojení do politického života v obci. Mezi participací občanů můžeme zařazovat i protestní formy, jako petice a nesouhlas občanů s vedením obce, který může někdy zajít až k vytvoření místního sdružení a účasti ve volbách.

Sestavování kandidátních listin v malých obcích probíhá na základě dosazení „vhodných kandidátů“ většinou bez politické příslušnosti, kteří voliče zaujmou. Kandidátní listiny jsou doplňovány o členy, kteří o kandidaturu nemají zájem. Plně obsazené kandidátní listiny jsou při komunálních volbách zvýhodněné. Stranický systém ve volbách

do zastupitelstev obcí ustupuje do pozadí, nejdůležitější jsou osobnosti a politické strany ustupují do pozadí. (Čmejrek, Bubeníček, Čopík, 2010 s. 82-83)

Nepolitickou formu participace občanů na politickém životě v obci představuje spolková a zájmová činnost. Zájmová sdružení umožňují občanům více příležitostí podílet se na veřejném životě v obci. Druhy sdružení se v obcích liší podle její velikosti. Nejčastějšími zájmovými spolky v malých obcích jsou sdružení dobrovolných hasičů, rybářů, chovatelů, myslivců a tělovýchovné jednoty, které zastřešují sportovní aktivity v obci. Sdružení se potýkají se stárnutím dlouholetých členů a nízkým zájmem mladších generací o členství. Dochází tak k úbytku počtu společenských a kulturních akcí realizovaných v rámci sdružení. Zastupitelstva obcí většinou přisívají na zájmovou činnost obcí z rozpočtu obce. Zapojení zájmových sdružení do politického procesu se liší v závislosti na velikosti obce. V malých obcích, kde v politickém systému nepůsobí místní organizace politických stran, představují občanská sdružení lokální politickou reprezentaci.

Další projev participace občanů představuje zájem občanů a jejich účast na zasedání zastupitelstva obce. Situace je v různých obcích odlišná a ve venkovských obcích obvykle převládá nezájem občanů. Příčinou nízké účasti na zasedání zastupitelstev často bývá špatná příprava zastupitelů na jednání a nedostatečné podklady k jednání. Někdy se však za nedostatečnou přípravou zasedání zastupitelstva schovává taktický postup, jak odsunout opozici a vyloučit veřejnost z rozhodování. Občané se zasedání zastupitelstev nejčastěji účastní v případech, kdy se projednává věc, která se jich přímo týká. (Čmejrek, Bubeníček, Čopík, 2010 s. 85-86)

4 Vlastní práce

4.1 Charakteristika města Sedlec-Prčice

Politická situace ve městě je z části ovlivněna demografickými a socioekonomickými faktory, které na ní působí. Z toho důvodu je nejprve v práci stručně uvedena charakteristika města.

Sedlec-Prčice leží v jižní části středních Čech na pomezí okresů Benešov, Příbram a Tábor. Od roku 2006 spadá město pod okres Příbram, dříve od roku 1960 patřilo pod okres Benešov. Pro město je od konce 19. století typické pojmenování „Český Merán“, protože zdejší krajina se nápadně podobá té, kolem italského města Merano. Bývalý městys znovunabyl statutu města v roce 1994.

Město se rozkládá na 64 km² a leží v nadmořské výšce asi 400 metrů. Nejvyšším vrcholem je Javorová skála (723 m n. m.). K 1. 1. 2017 ve městě žilo 2 833 obyvatel. Souměstí se skládá z 36 místních částí a 15 katastrálních území. Sedlec-Prčice náleží do správního obvodu obce s rozšířenou působností v Sedlčanech, která spadá pod okres Příbram. V roce 2007 proto došlo ke změně územní příslušnosti města z okresu Benešov na okres Příbram.

Město je členem několika regionálních organizací jako MAS Krajina Srdce, kde je členem Místní akční skupiny Krajina Srdce. Dále pak Společenství obcí Čertovo břemeno, jehož cílem je hlavně spolupráce a rozvoj mikroregionu týkající se cestovního ruchu. Sedlec-Prčice je zakládajícím členem obecně prospěšné společnosti Český Merán. Společnost se snaží o rozvoj prostřednictvím nových projektů v oblasti cestovního ruchu a kultury. (www.sedlec-prcice.cz)

4.1.1 Historie města

Sedlec a Prčice dříve působily jako samostatné obce. V roce 1957 došlo k jejich sloučení. Prčice je starší a historicky významnější, její kořeny sahají až do 11. století. Z Prčice pochází pravděpodobný zakladatel rodu Vítkovců Vítek z Prčice a jeho syn Vítek III, zakladatel rodu Rožmberků. První zmínka o Sedlci je ze 14. století, předpokládá se však, že město existovalo již dříve. Obě města byla v době třicetileté války poznamenána neúrodou a hladomorem. Ve městě se neuchytil téměř žádný průmysl, díky odklonu železnice, která se nejbližší nachází v asi 6 km vzdálené obci Heřmaničky. Město si tak dodnes zachovalo venkovský charakter a krásnou přírodu. Město bylo v 17. století

zasaženo několika morovými epidemiemi, krátce na to v roce 1701 byla Prčice téměř zničena obrovským požárem. Na sklonku druhé světové války město utrpělo tragickou ztrátu, kdy projíždějící jednotky Sovětského svazu vypálili základní školu, kde místní občané odzbrojovali nacistické vojáky a postříleli 21 obyvatel města. Škola byla zcela zničena, a proto v roce 1947 byla zahájena výstava nové nejmodernější školy v celé České republice.

Nejvýznamnější kulturní památky ve městě představují především církevní stavby jako kostel sv. Vavřince v Prčici, kostel sv. Jeronýma v Sedlci, kaple v Jetřichovicích a další kapličky, který je ve městě nespočet. Za zmínku také stojí bývalá šlechtická sídla, zámky v Prčici, Jetřichovicích, Bolechovicích a Přestavlkách. Až do roku 1815 byla jedinou spojnici mezi Sedlcem a Prčicí bažinatá louka, skrz ni tekla potok. V tomto roce byla zahájena výstavba mostu Karla Burky, která trvala 8 let. Na 200 metrovém mostě stojí dvě pískovcové sochy v nadživotní velikosti. Jedná se o podobiznu sv. Jana Nepomuckého a sv. Floriána, patrona hasičů Historické jádro města je od roku 1992 součástí městské památkové zóny.

Název města je proslulí zejména díky cíli pochodu Praha-Prčice, který se každoročně koná již od roku 1966, třetí květnovou sobotu. (www.sedlec-prceice.cz)

4.1.2 Demografická a socioekonomická charakteristika

Počet obyvatel

V roce 1991 byl počet obyvatel ve městě 3 032, v roce 1993 ještě stoupl na 3 125 obyvatel a v dalších letech má již klesající tendenci. V současné době, k 1. 1. 2017, žije ve městě 2 833 obyvatel. Pozvolný úbytek obyvatel je následkem přirozené migrace obyvatel a větší úmrtnosti v porovnání s přirozeným přírůstkem ve městě. Dochází k poklesu obyvatel, hlavně těch aktivních, což se týká mnoho malých měst. Poměr žen a mužů je dlouhodobě téměř vyrovnaný, k 1. 1. 2017 zde žilo 1 423 mužů a 1 410 žen. (www.czsus.cz)

Graf č. 1: Vývoj počtu obyvatel (r. 1991-2015)

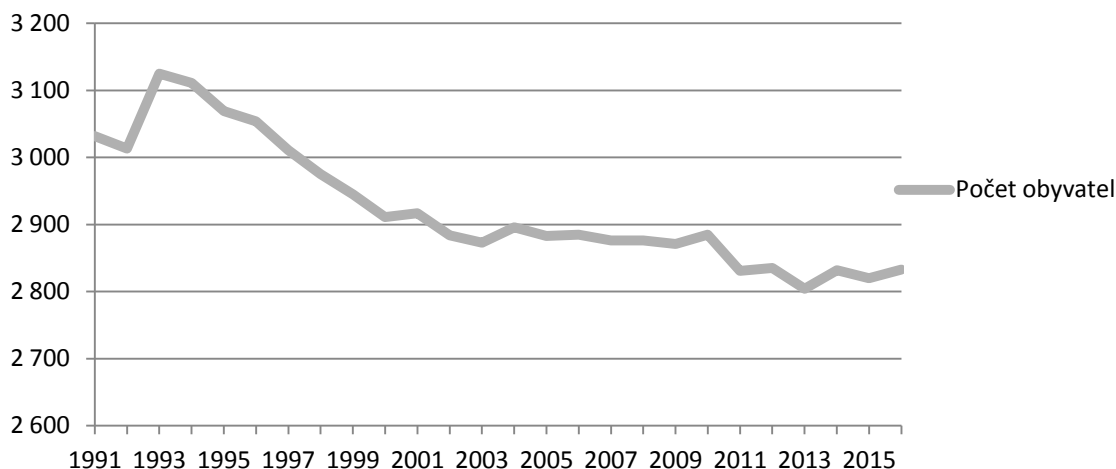

Zdroj: Vlastní zpracování dle www.czsu.cz

Věková struktura

Průměrný věk obyvatel ve městě Sedlec-Prčice byl k 1. 1. 2017 43,3. Od roku 1991, kdy dosahoval hodnoty 36,9, se průměrný věk občanů města zvýšil o 7,2 let. Tato skutečnost je především způsobena nízkou porodností a stále se zvyšujícím průměrným věkem obyvatel. Nejpočetnější skupinu obyvatel dle věkové struktury obyvatel ve všech sledovaných obdobích představují obyvatelé v produktivním věku 15-64 let. Věková skupina s nejmenším počtem obyvatel je rozdílná, a to tak, že v roce 2000 jí tvoří skupina 65-více let, v roce 2008 již skupina 0-14 let a v roce 2016 opět věková skupina 0-14 let. Věková struktura se ve městě vyvíjí stejně jako v celé České republice, dochází k poklesu narozených dětí a prodlužuje se průměrný věk obyvatel a délka jejich dožití

Graf č. 2: Věková struktura obyvatel

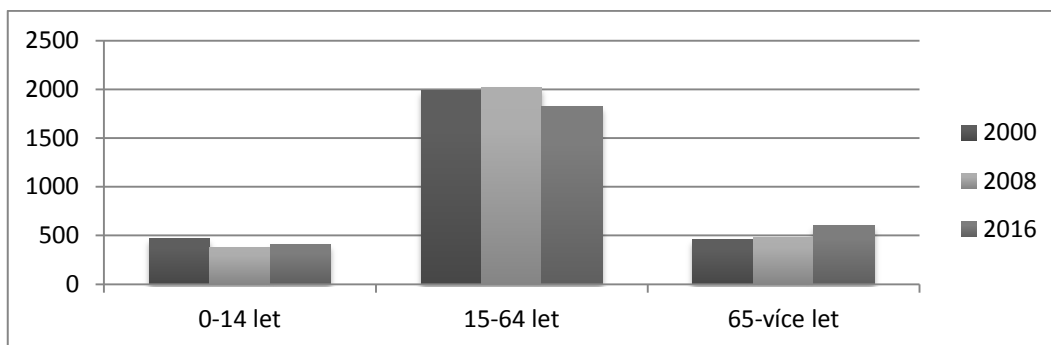

Zdroj: Vlastní zpracování dle www.czsu.cz

Vzdělanostní struktura

Vývoj vzdělanostní struktury ve městě kopíruje celorepublikový trend. Počet obyvatel se základním vzděláním klesá, naopak stoupá počet obyvatel s úplným středním vzděláním s maturitou a s vysokoškolským vzděláním. Tabulka níže ukazuje, jak se mění vzdělanostní struktura obyvatel ve městě Sedlec-Prčice ve dvou sledovaných obdobích. Oproti roku 2001 v roce 2011 výrazně klesl počet obyvatel se základním vzděláním o 130 obyvatel, naopak stoupá počet občanů s úplným středním vzděláním s maturitou, a to od roku 2001 do roku 2011 o 116 obyvatel. Počet vysokoškoláku se za 10 let téměř zdvojnásobil.

Tabulka č. 1: Vzdělanostní struktura obyvatel

Obyvatelstvo 15 - více let	2421	2476
Bez vzdělání	14	14
Základní včetně neukončeného	734	604
Vyučení a stř. odborné bez matur	959	920
Úplné střední s maturitou	502	618
Vyšší odborné a nástavbové	80	104
Vysokoškolské	106	185

Zdroj: Vlastní zpracování dle www.czs.u.cz

Zaměstnanost a ekonomická aktivita obyvatelstva

Sedlec-Prčice leží ve Středočeském kraji, v okrese Příbram. Podíl nezaměstnaných Obec osob v ČR byl k 31.12.2016 5,19 %. Středočeský kraj je jedním z krajů, kde je podíl nezaměstnaných osob nižší, než celorepublikový průměr, který k 31. 12. 2016 činil 4,31 %. Okres Příbram se s 6,31% podílem nezaměstnaných zařazuje ve středočeském kraji na první místo, jako nejvyšší. Jedná se o území při krajských hranicích, a proto se vyznačuje poměrně nepříznivými ekonomickými a sociálními ukazateli. Samotné město Sedlec-Prčice, kde je podíl nezaměstnanosti 3,55 % (stav k 31. 12. 2016), je v okrese jedno s nejnižší nezaměstnaností. Ve sledovaném období, za posledních 10 let byl nejvyšší podíl nezaměstnanosti v roce 2014, kdy dosahoval téměř 8 %.

Z tabulky níže vyplývá, že po posledním sčítání lidu, domů a bytů v roce 2011 ve městě převažuje ekonomicky neaktivní obyvatelstvo nad ekonomicky aktivním. Tato skutečnost je spojena s rostoucí věkovou skupinou obyvatel nad 65 let. Z celkového počtu ekonomicky neaktivních obyvatel (1 507) tvoří 770 osoby v důchodu. Podstatnou část také představují žáci a studenti (484). Většina ekonomicky aktivních obyvatel, téměř 92 %, jsou zaměstnaní.

Tabulka č. 2: Ekonomická aktivita obyvatel

Ekonomicky aktivní	1358
zaměstnaní	1 245
nezaměstnaní	113
Ekonomicky neaktivní	1 507
důchodci	770
žáci, studenti	484
ostatní	253

Zdroj: Vlastní zpracování dle www.czso.cz

V roce 2011 byl tedy celkový počet zaměstnaných ve městě 1245. Z toho bylo téměř 58 % (715) mužů a 42 % (530) žen. Dle odvětví ekonomické činnosti, které jsou uvedena níže v tabulce, ve městě převládá odvětví průmyslu a stavebnictví, kde dohromady pracuje 381 obyvatel. Obyvatelé, kteří pracují v tomto odvětví, musejí za prací dojíždět do okolních měst. Poměrně četně zastoupeno je i odvětví vzdělávání, ve kterém je zaměstnáno 150 obyvatel města, z toho 119 mužů a 31 žen. Město poskytuje občanům spoustu pracovních míst v tomto oboru. Následuje odvětví zemědělství a odvětví zdravotní a sociální péče. Nejméně obyvatel pracuje v odvětví informační a komunikační činnosti (17) a peněžnictví a pojišťovnictví (18). Tato dvě odvětví dohromady představují necelá 3 % z celkového počtu zaměstnaných ve městě.

Jak bylo již výše řečeno, ve městě není tolik rozvinutý průmysl. Nejsou zde žádné velké průmyslové podniky, které by zaměstnávaly více lidí. Občané jsou ve městě nejčastěji zaměstnaní v menších a středních podnicích, v sektoru zemědělství, služeb, školství a obchodu a řemesel. Nejčastějšími zaměstnavateli ve městě jsou Gerimed, a. s., Monínek, a. s., Dětské domovy v Sedlci a Přestavlkách, ZŠ a MŠ Sedlec-Prčice, Město

Sedlec-Prčice, zemědělské podniky Farma Prčice s. r. o., Agro Měšetice s. r. o., a další. Někteří obyvatelé za práci dojíždějí do větších měst.

Tabulka č. 3: Odvětví ekonomické činnosti obyvatel

Odvětví ekonomické činnosti	abs.	v %
Zaměstnaní celkem	1 245	100
průmysl	215	17,3
stavebnictví	166	13,3
zemědělství	114	9,2
doprava a skladování	101	8,8
obchod, oprava motorových vozidel	98	7,9
ubytování, stravování, pohostinství	61	4,9
informační a komunikační činnosti	17	1,4
peněžnictví a pojišťovnictví	18	1,4
administrativní činnosti	62	5
veřejná správa, sociální zabezpečení	50	4
vzdělávání	150	12
zdravotní a sociální péče	107	8,6
nezjištěno	51	4,1

Zdroj: Vlastní zpracování dle www.czso.cz

Doprava a infrastruktura

Město je spojeno s několika silnicemi druhé třídy. Vede tudy silnice II/121 z Votic do Milevska, II/120 ze Sedlčan do Sudoměřic u Tábora a další. Po dokončení dálnice D3, by se měla zlepšit dopravní dostupnost města do Prahy a Českých Budějovic. Vzhledem k tomu, že dálnice by měla stát přibližně 5 km od města,lepší se dopravní dostupnost, ale s rostoucí dopravní situací dojde ke zhoršení ovzduší a hluku. Po napojení na dálnici D1 je možné dojet do Prahy asi za 1 hodinu.

Dopravu mezi městem a jeho místními částmi zabezpečují především autobusy. Spojení hromadná doprava zajišťuje do Sedlčan, Příbrami, Benešova a Votic. Nejbližší železniční stanice se nachází asi 6 km od města, v obci Heřmaničky, kam pravidelně jezdí autobusová linka. Zastávka se nachází na trase IV. koridoru, Praha-Benešov u Prahy-

Tábor-České Budějovice, který je v současnosti modernizován. Vlakovou a autobusovou dopravu využívají především studenti, kteří dojíždějí do měst za vzděláním. (www.sedlec-prcice.cz) Podle údajů z posledního sčítání lidu, domů a bytů v roce 2011 dojíždělo do zaměstnání, případně za studiem 755 obyvatel města. (www.cszo.cz)

Vzhledem k tomu, že má město relativně vysoký počet místních částí, které se rozkládají na rozlehlém území, pečuje tak o mnoho km místních komunikací (asi 70 km). Náklady na rekonstrukce komunikací jsou pro město vysoké.

Hlavní místní části jsou napojeny na kanalizaci s ČOV, vodovod a plynofikaci. Vzhledem k tomu, že ostatní místní části jsou od centra i od sebe navzájem často velmi vzdáleny, je jejich pokrytí sítěmi velmi nákladné. V některých osadách dokonce žije pouze několik osob s trvalým bydlištěm. Velká rekonstrukce proběhla v letech 2005-2006, kdy bylo vybudováno 12 km kanalizačních stok a došlo k renovaci ČOV. Obyvatelé některých menších osad řeší problém nemožnosti připojit se na veřejný vodovod pomocí vlastních studen, které však často nesplňují předepsané parametry. Stejně tak mají vedle domů vlastní septiky, ve kterých často dochází k úniku odpadních vod do vodních toků, což ohrožuje životní prostředí.

Občanská vybavenost

Město Sedlec-Prčice spravuje základní a mateřskou školu a základní uměleckou školu. Další dvě základní školy, které se nacházejí na území města, zřizuje MŠMT a Středočeský kraj. Školy jsou však součástí dětských domovů a navštěvují je děti s různými diagnózami. Základní škola funguje od roku 1949, kdy byla znovu postavena po vypálení nacistickými vojsky. Součástí školy je školní jídelna, tělocvična a kulturní sál. Všechny části budovy byly již několikrát rekonstruovány. Školu navštěvují i děti z okolních vesnic. V letech 2013 – 2014 byla také kompletně rekonstruovaná mateřská škola, která zde stojí již od roku 1979. Díky rekonstrukci se zvýšila její kapacita až na 112 dětí, která je v současné době naplněna. Při mateřské škole působí dětský klub Puntík, který založilo několik maminek předškolních dětí. Nabízí dětem program na podporu jejich rozvoje. Základní umělecká škola zajišťuje výuku řady pohybových, výtvarných a hudebních aktivit.

Studenti středních škol musejí za studiem dojíždět do okolních měst, nejbližší vysoké školy jsou v Praze, Českých Budějovicích a Plzni.

Ve městě se nachází zdravotní středisko s ordinacemi praktického a dětského lékaře. Sídlí zde také stomatologická ordinace a v některých dnech i chirurgická a gynekologická ambulance. V přízemí střediska se nachází také lékárna. Budova prošla v roce 2014 výměnou oken a zateplením. Nejbližší nemocnice se nachází v Sedlčanech. Na náměstí v Prčici stojí léčebna dlouhodobě nemocný, ke které v roce 2010 společnost Gerimed přistavila domov seniorů. Pro seniory zřídilo město dále dům s pečovatelskou službou, který má 19 bytů. Město zaměstnává dvě pracovnice, které zajišťují pečovatelskou službu pro nájemníky bytů i externě občanům, kteří si o ni zažádají.

Na náměstí v sedlci se nachází pobočka České pošty. Do roku 2013 byla další pobočka i v Prčici. V Sedlci je několik obchodů, které zajišťují občanům základní sortiment zboží.

Město Sedlec-Prčice je zřizovatelem městské knihovny, která se nachází v jedno z křídel mateřské školky. Každý pátek promítá kino v kulturním sále v základní škole. Zde se také představují divadelní ochotnické spolky z okolních měst i profesionální soubory z Prahy. Obecně prospěšná společnost Český Merán zajišťuje kulturní akce, které se konají v Ateliéru v Prčici. Na konci června se každoročně koná Derby Sedlec versus Prčice. Jedná se o soutěže občanů v různých sportovních i jiných disciplínách, které jsou zakončeny večerním vyhlášením vítězů a taneční zábavou. Místní spolky pořádají v zimě taneční plesy. Infocentrum nabízí několikrát ročně výstavy obrazů, fotografií i ručních prací od místních i profesionálních umělců.

Sportovní vyžití ve městě zajišťuje především TJ sokol Sedlec-Prčice. Dominantní postavení mezi sporty zaujímá fotbal. Ve městě máme hned několik kategorií od fotbalové přípravky po tzv. „staré pány“. Ve městě působí i oddíl volejbalistů a tenistů. Na fotbalovém stadioně se nachází dvě hřiště, jedno hlavní a druhé vedlejší pro tréninky, tenisový kurt a v roce 2012 zde město nechalo postavit víceúčelové hřiště s osvětlením. Ve městě se nachází ještě několik dětských hřišť. Sportovní aktivity také poskytuje areál Monínek, který kromě lyžování, snowparku a běžkového lyžování nabízí čtyřsedačkovou lanovku, turistické a cyklistické stezky a lanový park. (www.sedlec-prcice.cz)

Spolky a zájmová sdružení

Největší zastoupení mají ve městě sbory dobrovolných hasičů, které působí v jednotlivých osadách. Sbory mají již dlouholetou tradici a pravidelně pořádají pro své občany různé kulturní akce. Řadu let již ve městě působí organizace Českého rybářského

svazu, Českého svazu včelařů nebo chovatelů. Myslivecké svazy mají ve městě také několik zastoupení. Několik let již ve městě působí klub důchodců, který pořádá pro své členy pravidelně semináře a výlet po celé republice i do ciziny.

Výše zmínění TJ Sokol Sedlec-Prčice, který byl založen v roce 1890, patří k neaktivnějším spolkům ve městě. Fotbalový klub, jehož vlajka je modrá a bílá s černobílým míčem, byl založen v roce 1927. (www.sedlec-prcice.cz)

4.1.3 Městský úřad Sedlec-Prčice

Městský úřad v Sedlci-Prčici se nachází na náměstí v Sedlci. V současné době má městský úřad 9 úředníků. Organizačně se městský úřad skládá ze šesti odborů: Ekonomický, Sekretariát, Životní prostředí, Stavební a doprava, Vnitřních věcí a Kultury. Dále pak Zastupitelstva, které má 15 členů a zřizuje si jako kontrolní a poradní orgány dva 5 členné výbory: kontrolní a finanční. Zastupitelstvo dále řídí příspěvkové organizace, ZŠ a MŠ a ZUŠ a organizační složky Kino, JPO I a II a Dům s pečovatelskou službou. Zastupitelstvo je zřizovatelem městské firmy Služby, s. r. o.. Výkonným orgánem městského úřadu je rada, která se skládá z 5 radních a zřizuje si bytovou komisi. Dalším orgánem je starostka Miroslava Jeřábková, která zřizuje zvláštní orgán přestupkovou komisi. V případě potřeby paní starostku zastupuje místostarosta Pavel Král. O chod městského úřadu a jeho odbory se stará tajemnice Jana Typtová. (www.sedlec-prcice.cz)

Orgány města Sedlec-Prčice

Od komunálních voleb v roce 2002 má zastupitelstvo města 15 členů, kteří si na ustavujícím zasedání zastupitelstva volí 5 členů rady, starostu, místostarostu a členy jednotlivých výborů a komisí. V tabulkách níže je uvedeno složení současné rady a zastupitelstva města. Od posledních voleb do zastupitelstva města v roce 2014 nedošlo ke změnám ve složení rady a zastupitelstva města.

Tabulka č. 4: Složení rady města v r. 2014

Jméno a Příjmení	Kandidátní listina	Navrhující strana	Politická příslušnost
Miroslava Jeřábková	TOP 09 a nezávislí	NK	BEZPP
Pavel Král	ČSSD	ČSSD	ČSSD
Pavel Janda	TOP 09 a nezávislí	NK	BEZPP
Tomáš Seidel	ČSSD	ČSSD	ČSSD
Antonín Podzimek	ODS a nez. kan.	NK	BEZPP

Zdroj: Vlastní zpracování dle www.czsu.cz.

Tabulka č. 5: Složení zastupitelstva města v r. 2014

Jméno a Příjmení	Kandidátní listina	Navrhující strana	Politická příslušnost
Miroslava Jeřábková *	TOP 09 a nezávislí	NK	BEZPP
Pavel Král *	ČSSD	ČSSD	ČSSD
Ing. Zbyněk Kobliha *	TOP 09 a nezávislí	NK	BEZPP
Pavel Janda	TOP 09 a nezávislí	NK	BEZPP
Václav Davídek	TOP 09 a nezávislí	ČSSD	BEZPP
Pavel Dvořák *	TOP 09 a nezávislí	NK	BEZPP
Jan Fára *	KDU-ČSL	KDU-ČSL	BEZPP
Jaroslav Hošna	ČSSD	ČSSD	BEZPP
Mgr. Tomáš Míka *	KDU-ČSL	KDU-ČSL	BEZPP
Václav Pilík *	ČSSD	ČSSD	BEZPP
Antonín Podzimek *	ODS a nez. kan.	NK	BEZPP
Mudr. Vladimíra Podzimková *	TOP 09 a nezávislí	NK	BEZPP
Tomáš Seidel *	ČSSD	ČSSD	ČSSD
Josef Sládek	TOP 09 a nezávislí	NK	BEZPP
Marcela Vostoupalová	ODS a nez. kan.	NK	BEZPP

Zdroj: Vlastní zpracování dle www.czsu.cz

V tabulce č. 5 výše jsou hvězdičkou za jménem označeni kandidáti, kteří obhajují mandát v zastupitelstvu z předchozího volebního období 2010-2014. Z 15 volených zastupitelů tedy získalo mandát 10 kandidátů, kteří byli členy minulého zastupitelstva. Všichni současní členové zastupitelstva kandidovali za některou z politických stran nebo jejich předvolebních koalic s nezávislými kandidáty. Současně se však pouze dva zastupitelé hlásí k politické příslušnosti ke straně, za kterou kandidovali. Ostatní členové zastupitelstva jsou bezpartijní. Dva z pěti zastupitelů, kteří se v předešlém volebním období v zastupitelstvu neobjevili, byli členy zastupitelstva již v některém z jiných volebních období.

4.2 Analýza lokálního stranického systému v letech 1990-2014

Tato část práce se zabývá analýzou komunálních voleb ve městě Sedlec-Prčice od roku 1990 až do roku 2014. Informace pro vypracování analýzy byly získány z výsledků jednotlivých volebních období, které jsou zveřejněny na portálu Volby.cz, údajů poskytnutých od tajemnice městského úřadu a rozhovorů se současnými zastupiteli města.

Město Sedlec-Prčice se dělí na deset volebních okrsků, kterými jsou Sedlec, Prčice, Jetřichovice, Měšetice, Uhřice, Vrchotice, Uhřice, Nové dvory, Kvasejovice a Divišovice. (www.sedlec-prcice.cz)

4.2.1 Volební období 1990-1994

První komunální volby, které se konaly po sametové revoluci a po zrušení národních výborů v roce 1989, se konaly 24. listopadu 1990. Počet volených členů zastupitelstva byl v tomto roce 25, tedy nejvyšší ve všech volebních obdobích. Volební účast byla vysoká 89,9 %, dokonce vyšší, než průměrná volební účast v ČR (73,55 %).

Tabulka č. 6: Výsledky komunálních voleb v r. 1990

Kandidátní listina	Hlasy v %	Počet mandátů
ČSSD	37,5	9
KSČ	6,6	2
Občasné fórum	42,9	11
Hnutí za rovnopráv. Postavení žen v Čechách a na Moravě	6,1	1
Volební sdružení československých podnikatelů v ČR	6,8	2

Zdroj: Vlastní zpracování dle www.volby.cz

Do zastupitelstva města kandidovalo v tomto roce 5 volebních stran. Se 42,9 % hlasů zvítězilo Občanské fórum, které získalo 11 mandátů. Následovala ho Československá strana lidová z 37,5 % hlasů a 9 mandátů. O zbylých 5 zastupitelských křeslel se podělili Komunistická strana Československa s 2 mandáty a Volební sdružení československých podnikatelů v ČR se stejným počtem mandátů. Poslední mandát získalo Hnutí za rovnoprávné postavení žen v Čechách a na Moravě.

Na ustavující schůzi zastupitelstva byl tajným hlasováním zvolen starosta města Jaroslav Krejčí, který kandidoval za vítězně politické hnutí Občanské fórum. Jeho zástupcem se stal Ing. Zdeněk Bečvář za ČSL. V tomto roce došlo k opoždění zveřejnění výsledků komunálních voleb ve městě, jehož příčinou byla chyba, která vznikla špatným opisem výsledků hlasování v jednom z volebních okrsků. Na ustavující schůzi zastupitelstva byla dále zvolena 7 členná rada města, která se kromě starosty a místostarosty skládala vždy z jednoho člena ze všech kandidujících politických stran. Rada města si odhlasovala složení všech 7 komisí, finanční, kontrolní, hospodářské, ekologické, kulturní, sociální a komise pro ochranu obecního pořádku.

4.2.2 Volební období 1994-1998

Volby do zastupitelstev obcí se v roce 1994 konaly ve dnech 18. a 19. listopadu. Oproti roku 1990 klesl počet volených členů zastupitelstva na 19. Volby probíhaly v 10 volebních okrscích a volební účast byla 75,34 %, tedy nižší, než v předchozích komunálních volbách. Počet kandidátů do zastupitelstva města byl v tomto roce 26, z toho

22 mužů a 4 ženy. Mandát celkem získalo 16 mužů a 3 ženy. Na rozhodování o veřejných věcech ve městě se tak podíleli převážně muži.

Tabulka č. 7: Výsledky komunálních voleb v r. 1994

Kandidátní listina	Počet kandidátů	Hlasy v %	Počet mandátů
ODS	12	55,67	11
KDU-ČSL	14	44,33	8

Zdroj: Vlastní zpracování dle www.volby.cz

V roce 1994 kandidovaly do zastupitelstva města 2 strany, a to ODS a KDU-ČSL. Komunální volby vyhrála ODS s 55,67 % hlasu. Z 12 volených kandidátů získala 11 mandátů. Druhá kandidující strana, KDU – ČSL obdržela 44,33 % hlasů a zbylých 8 křesel v zastupitelstvu. Bývalý starosta Jaroslav Krejčí navrhl na ustavující schůzi zastupitelstva 26. 11. jako nového starostu Antonína Podzimka. Jiný návrh podán nebyl. Pro jeho zvolení hlasovalo 17 členů zastupitelstva. Antonín Podzimka, který kandidoval za ODS, byl zvolen starostou města pro toto volební období. Ve své úvodní řeči řekl: „*Projev síly národa je cesta vzhůru ke svobodě a tuto cestu chci udržet pro svoje děti*“ Jeho zástupcem se stal Ing. Miloš Pištěk z KDU-ČSL. V tomto volební období byla rada města již jen 5 členná. Do rady města byli dále zvoleni Mgr. Zdeněk Šára z ODS, Pavel Janda z ODS a Ladislav Otradovec z KDU-ČSL. Rada města si zřídila 3 komise, finanční, přestupkovou a kontrolní.

4.2.3 Volební období 1998-2002

Další volební období začalo obecními volbami, které se konaly 13. a 14. listopadu 1998. Stejně jako předešlé volební období byl počet volených členů do zastupitelstva 19. Obyvatelé města se voleb účastnili v 10 volebních okrscích. Volební účast opět klesla na 68,81 %. Na kandidátních listinách bylo v tomto roce celkem 67 kandidátů usilujících o mandát v zastupitelstvu města. Převážnou většinu, 59 kandidátů, tvořili muži a zbylých 8 míst na kandidátních listinách představovaly ženy. Zastupitelské křeslo v tomto volebním období obdobně jako v předchozím obsadilo 16 mužů a 3 ženy.

Tabulka č. 8: Výsledky komunálních voleb v r. 1998

Kandidátní listina	Počet kandidátů	Hlasy v %	Počet mandátů
Unie svobody	19	33,84	7
KDU-ČSL	13	17,94	3
ODS	6	5,05	1
ČSSD	12	16,2	3
NEZÁVISLÍ	17	26,97	5

Zdroj: Vlastní zpracování dle www.volby.cz

Do zastupitelstva města v tomto volební období kandidovalo 6 politických stran. Nejvíce hlasů získala Unie svobody (33,84 %) a obsadila tak 7 křesel v zastupitelstvu. Následovali ji NEZÁVISLÍ s 5 mandáty a 26,97 % hlasů. Po 3 mandátech získala KDU-ČSL a ČSSD. Poslední volné křeslo v zastupitelstvu obsadila ODS. V tomto volebním období byl starostou zvolen opět Antonín Podzimek, který kandidoval za Unii svobody. První 3 navržené zastupitele na funkci místostarosty odmítli. Zástupcem starosty města se stal bývalý starosta Jaroslav Krejčí. Na funkci zastupitele rezignoval Mgr. Zdeněk Šára a nahradil ho první náhradník z politického hnutí Nezávislí. Zastupitelstvo si opět zvolilo 5 člennou radu v čele se starostou a místostarostou. Dalšími členy rady města se stal Ing. Zbyněk Kobliha za NEZÁVISLÍ, Pavel Janda z Unie Svobody a Ing. Vojtěch Hlaváček z KDU-ČSL. V tomto volebním období si rada města zřídila 5 komisí.

K 31. prosinci 2000 se starosta Antonín Podzimek vzdal své funkce. Důvodem jeho rezignace bylo zvolení do krajského zastupitelstva. Stal se jedním ze 4 zástupců hejtmana Středočeského kraje. Stejně tak se vzdal i členství v radě města, kde ho zastoupila Mgr. Štěpánka Trnobranská ze stejné politické strany Unie Svobody. Funkce zastupitele města mu zůstala. Na zasedání zastupitelstva dne 20. 12. 2000 byl veřejným hlasováním zvolen novým starostou města Ing. Vojtěch Hlaváček z KDU-ČSL.

4.2.4 Volební období 2002-2006

Komunální volby se v tomto roce pořádali 1. a 2. listopadu. Počet volebních okrsků zůstal stejný jako v předcházejících letech. Volební účast v obecních volbách opět klesla na 57,01 %. Z celkového počtu 70 kandidátů zapsaných na kandidátních listinách bylo 55 mužů a 15 žen. V tomto volebním období již stoupl počet žen kandidujících do zastupitelstva. Svůj mandát v zastupitelstvu města získalo 11 mužů a 4 ženy. Jedna ze zastupitelek byla dokonce následně zvolena starostkou města.

Tabulka č. 9: Výsledky komunálních voleb v r. 2002

Kandidátní listina	Počet kandidátů	Hlasy v %	Počet mandátů
ODS	9	14,32	1
ČSSD	15	24,75	4
Sdruž. nezáv.kand. "Nezávislí"	15	18,39	3
Unie svobody-Dem. Unie	15	21,82	3
Sdr. nez. kand. A KDU-ČSL	15	26,08	4
Republikáni Miroslava Sládka	1	5,33	0

Zdroj: Vlastní zpracování dle www.volby.cz

V tomto volebním období odevzdalo své kandidátní listiny 6 politických stran. Svě zástupce však do zastupitelstva města dostalo pouze 5 volebních stran. Nejvíce hlasů 26,08 % získalo v obecních volbách Sdružení nezávislých kandidátů a KDU-ČSL a obsadilo tak 4 zastupitelská křesla. Stejně tak 4 mandáty získala ČSSD, která měla celkový podíl hlasů jen asi o 1 % nižší (24,75). Další 3 zastupitelská křesla obsadila Unie svobody-Demokratická unie s podílem 21,82 % hlasů. Podobně na tom bylo Sdružení nezávislých kandidátů „Nezávislí“, které získalo s 18,39 % hlasů 3 mandáty. Stejně jako v předchozím volebním období získala poslední mandát ODS. V tomto volebním období se spojila KDU-ČSL s politickým hnutím Nezávislí. Ještě před ustavující schůzí zastupitelstva na svou funkci rezignovali 2 zastupitelé. V listopadu 2002 odmítli svůj mandát z osobních důvodů Mgr. Josef Nádvorník a Zdenka Müllerová ze Sdružení nezávislých kandidátů a KDU-ČSL. Na jejich funkce nastoupili dva náhradníci ze stejné strany. Na ustavující schůzi zastupitelstva města, která se konala 14. listopadu 2002, navrhl bývalý starosta Antonín Podzimek na jeho funkci Ing. Vojtěcha Hlaváčka ze Sdružení nezávislých kandidátů a KDU-ČSL, který návrh přijal a následně byl zastupiteli zvolen na funkci starosty města. Místostarostou se stal Petr Novák z ODS. Zastupitelstvo si odhlasovalo složení rady města, která měla opět 5 členů. Po vytvoření rady města ihned rezignoval nově zvolený starosta města Ing. Vojtěch Hlaváček na svou funkci. Podal vysvětlení v tom smyslu, že spolupráce je založena na vzájemné důvěře a při tomto složení rady by dle jeho názoru nebyla možná. Současně s ním rezignovali na svou funkci radních Ing. Josef Hořejší a Ladislav Otradovec. Stejně tak odstoupil ze svého postu místostarosta Petr Novák. Zbývajícím členem rady Pavel Král uvedl, že on na svou funkci rezignovat nebude,

jelikož nechce ztratit důvěru voličů. Snahou ČSSD, kterou zastupuje, je složit radu města ze zástupců všech zvolených politických stran. Zasedání zastupitelstva města bylo přerušeno. Na dalším zasedání zastupitelstva navrhl radní Pavel Král na místo starostky města RNDr. Marii Kovalovou ze Sdružení nezávislých kandidátů „Nezávislí“, která byla následně zvolena. Místostarostou se stal Pavel Král za ČSSD. Na posledním zasedání v roce 2002 si zastupitelstvo města schválilo zřízení finančního a kontrolního výboru. Na zasedání zastupitelstva obce 13. února 2003 zazněly obavy voličů, že zastupitelstvo není schopno spolupráce. Dne 15. dubna 2003 rezignoval ze své funkce zastupitel města Ing. Vojtěch Hlaváček. Byli osloveni 4 náhradníci ze SNK a KDU-ČSL, ale všichni odmítli. První mimořádné zasedání zastupitelstva v roce 2004, které bylo svoláno jeho 5 členy, se konalo 27. ledna. Důvodem mimořádné schůze bylo, že starostka města zažádala KÚ o odvolání tajemnice města Jaroslavy Pejchlové z její funkce. Starostka sdělila, že dle jejího názoru tajemnice způsobila několik závažných pochybení a na svou funkci se nehodí. Zastupitel Antonín Podzimek vyslovil návrh, aby zastupitelstvo přijalo v usnesení rezoluci, že nesouhlasí s návrhem na odvolání tajemnice. Většina zastupitelů se k této věci vyjádřila neutrálně, s tím, že s p. Pejchlovou nespolupracují a nemohou tak nic posuzovat. Jelikož se 7 členů zastupitelstva zdrželo hlasování, 6 bylo pro a 1 proti, usnesení nebylo schváleno. Na základě rozhodnutí ředitele KÚ byla tajemnice odvolána ze své funkce z důvodu závažných pochybení. Na prosincovém zasedání zastupitelstva v roce 2003 vyslovil Antonín Podzimek pochybnosti o kompetentnosti celé rady. Svě tvrzení však zastupitelstvu blíže nevysvětlil.

V srpnu 2004 byla schválena dotace na ČOV necelých 66 mil. Kč. V říjnu 2004 byla doručena na městský úřad petice občanů proti výstavbě Areálu Dětského domova a speciálních škol v Sedlci-Prčici, která byla zaslána občany na MŠMT. Zastupitelstvo města vydalo k této věci stanovisko, že s peticí nesouhlasí, neboť se jedná o menšinový názor a částečně i o názor občanů, kteří ve městě nemají trvalý pobyt. Zastupitelstvo podpořilo výstavbu, na kterou již bylo vydáno stavební povolení. (zápisy ze zasedání zastupitelstva)

4.2.5 Volební období 2006-2010

Volby do obecního zastupitelstva se v tomto volebním období konaly 20. a 21. října 2006. Počet volebních okrsků zůstal stejný, jako v předchozích letech. Počet volených zastupitelů se v roce 2006 ustálil na 15 členů. Volební účast oproti minulému volebnímu

období mírně stoupla na 57,85 % Počet kandidátů zapsaných na kandidátních listinách v tomto roce vzrostl na 90, z toho bylo 74 mužů a 16 žen. Mandát v zastupitelstvu získalo 10 mužů a 5 žen. V tomto volebním období ženy obsadili již 1/3 křesel v zastupitelstvu.

Tabulka č. 10: Výsledky komunálních voleb v r. 2006

Kandidátní listina	Počet kandidátů	Hlasy v %	Počet mandátů
SNK Evropští demokraté	15	15,98	2
ODS	15	14,91	2
ČSSD	15	19,05	3
KDU-ČSL	15	9,52	1
Nezávislí	15	27,04	5
Sdružení pro Český Merán	15	13,47	2

Zdroj: Vlastní zpracování dle www.volby.cz

Největší zastoupení v zastupitelstvu mělo v těchto letech sdružení Nezávislí s podílem 27,04 % hlasů a 5 mandáty. Další 3 zastupitelská křesla získala ČSSD s 19,05 % hlasů. Po 2 mandátech získalo SNK Evropští demokraté s 15,98 % hlasů, ODS s podílem hlasů 14,91 % a místní Sdružení pro Český Merán (13,47 %). Poslední zastupitelské křeslo obsadila KDU-ČSL. Na ustavující schůzi zastupitelstva byla opět zvolena dosavadní starostka RNDr. Marie Kovalová z hnutí Nezávislí. Na funkci místostarosty byl stejně jako v předchozím volebním období zvolen Pavel Král za ČSSD. Složení rady města dále doplnili Josef Slabý z ČSSD, Ing. Vojtěch Hlaváček z ODS a Petr Kroužil, jako jediný člen zastupitelstva z KDU-ČSL.

4.2.6 Odvolání starostky a některých členů rady

Na posledním zasedání zastupitelstva v roce 2007 se hodnotila činnost rady. Jeden ze zastupitelů uvedl, že rada nepracuje dobře a navrhl odvolání člena rady Josefa Slabého z ČSSD, který byl následně zastupitelstvem odvolán. Zastupitel uvedl, že měl v úmyslu sám odstoupit, a to ze všech funkcí, které doposud vykonával. K činnosti rady se dále vyjádřila starostka města, které vyzvala k odstoupení dalšího člena rady Petra Kroužila z KDU-ČSL. Jako důvod uvedla, že radní prosazuje především své soukromé podnikatelské zájmy. Zastupitelstvo ho následně odvolalo z jeho funkce. Novými členy rady byli zvoleni František Hrma z ČSSD a Miroslava Jeřábková z ODS. Jeden

ze zastupitelů následně podal návrh na odvolání starostky města RNDr. Marie Kovalové s odůvodněním, že svou práci nezvládá. Návrh nebyl zastupitelstvem podpořen. Na zasedání zastupitelstva 16. 1. 2008 zastupitelstva již po předchozích diskuzích odvolalo starostku města z její funkce. Většina zastupitelů se shodla na tom, že svou funkci nevykonává správně. Jeden ze zastupitelů, který vykonával svou funkci v tomto období, uvedl v rozhovoru, že hlavním důvodem byla nespokojenost většiny členů zastupitelstva s přístupem starostky k některým řešeným otázkám. Jako příklad uvedl stavbu kanalizace. Na odvolání starostky se dle oslovených zastupitelů podílela špatná komunikace se zastupiteli a neochota řešit problémy bez osobního vymezování vůči některým osobám. Ve stejný den hlasovalo zastupitelstvo o zvolení nového starosty. Nejdříve byl navržen Ing. Vojtěch Hlaváček, návrh nebyl schválen zastupitelstvem, následně byl navržen Antonín Podzimek, ale do funkce starosty zvolen také nebyl. K plnění úkolů starosty tak byl pověřen místostarosta Pavel Král. Další zasedání zastupitelstva bylo svoláno pouze z důvodu volby nového starosty, nebyl navržen žádný kandidát a nový starosta nebyl zvolen. Na dalším zasedání zastupitelstva byl a zvolena starostkou Miroslava Jeřábková z ODS.

1. 1. 2007 bylo správní území města Sedlec-Prčice přesunuto do okresu Příbram (dříve Benešov). Všichni občané si tak museli do dubna 2017 vyměnit občanské průkazy. Došlo také ke změně některých úřadů. V roce 2010 probíhala s pomocí dotace od SFŽP odbahnění a revitalizace Černického rybníka a části Sedleckého potoka. V závěru volebního období došlo k zahájení revitalizace Vítková náměstí v Prčici, které je v památkové zóně. (zápisy ze zasedání zastupitelstva)

4.2.7 Volební období 2010-2014

V tomto volebním období se komunální volby konaly ve dnech 15. a 16. října 2010 současně s prvním kolem senátních voleb. Stejně jako v minulých letech se 15 členné zastupitelstvo města volilo v 10 volebních okrscích. Volební účast jen mírně klesla oproti loňskému volebnímu období na 54,71 %. Oproti předchozímu volebnímu období kles počet kandidátů do zastupitelstva města na 62 mužů a 13 žen, celkem 75. Zastupitelská křesla obsadilo 12 mužů a 3 ženy.

Tabulka č. 11: Výsledky komunálních voleb v r. 2010

Kandidátní listina	Počet kandidátů	Hlasy v %	Počet mandátů
"Mladí pro Český Merán"	15	12,35	2
ČSSD	15	27,22	4
TOP 09	15	27,95	4
Nezávislí	15	16,97	3
ODS	15	15,49	2

Zdroj: Vlastní zpracování dle www.volby.cz

Největší podíl hlasů 27,95 % získala nově založená strana TOP 09. Jen o několik desetin procent hlasů méně měla ČSSD (27,22 %) a obdržela 4 mandáty. Další 3 zastupitelská křesla obsadilo s 16,97 % hlasů sdružení Nezávislí, které si oproti loňskému roku pohoršilo o 2 mandáty. Zbylé 4 mandáty si rovnoměrně rozdělila ODS a sdružení Mladí pro Český Merán. Toto sdružení založila skupina mladých občanů, kteří mají zájem o dění v městě a jeho rozvoj. Starostkou města byla zvolena dosavadní starostka Miroslava Jeřábková za TOP 09. Místostarostou se stal již po několikáté Pavel Král z ČSSD. Složení rady města doplnil Ing. Vojtěch Hlaváček z ODS, Antonín Podzimek ze stejné politické strany a Jakub Ryšavý z hnutí „Mladí pro Český Merán“.

V roce 2013 proběhlo na základě dotace z Operačního programu životní prostředí zateplení a výměna oken v ZŠ Sedlec-Prčice. Ve stejném roce proběhla v ZŠ Sedlec-Prčice rekonstrukce školní jídelny za finanční spoluúčasti města. V roce 2012 byl realizován projekt přístavby výtvarného ateliéru v ZUŠ, který byl spolufinancován s pomocí Regionálního operačního programu. V březnu roku 2013 byly zahájeny práce na kompletní rekonstrukci areálu MŠ Sedlec-Prčice. V roce 2014 proběhlo zateplení budovy zdravotního střediska v Sedlci-Prčici s pomocí dotace ze SFŽP. V tomto volebním období došlo také k rekonstrukci komunikací v několika místních částech města. Rekonstrukce probíhala za pomoci dotace z ROP NUTS II Střední Čechy. (zázpisy ze zasedání zastupitelstva)

4.2.8 Volební období 2014-2018

Zatím poslední volby do obecního zastupitelstva se uskutečnily 10. a 11. října 2014 současně s volbami do Senátu ČR. Jako v předchozích letech volili občané města v 10 volebních okrscích 15 zastupitelů města. Volební účast byla v tomto volebním období nejnižší od roku 1990, klesla na 49,76 %. Vzhledem k menšímu počtu kandidujících stran,

klesl počet kandidátů v tomto roce na 60. Počet žen kandidujících do zastupitelstva byl v tomto volebním období nejvyšší, 15. Zbylou část, tedy 45 kandidátů představovali muži. Mandát získalo 12 mužů a 3 ženy, z toho 2 ženy obhájily své křeslo z loňského volebního období.

Tabulka č. 12: Výsledky komunálních voleb v r. 2014

Kandidátní listina	Počet kandidátů	Hlasy v %	Počet mandátů
TOP 09 a nezávislí	15	37,08	6
ČSSD	15	30,47	5
KDU-ČSL	15	15,3	2
ODS a nez. kan.	15	17,13	2

Zdroj: Vlastní zpracování dle www.volby.cz

V tomto roce usilovaly o přízeň občanů 4 politické strany. S počtem 37,08 % zvítězila TOP 09 a nezávislí a získala 6 mandátů. O jeden mandát méně obdržel ČSSD s podílem 30,47 % hlasů. O zbývající 4 zastupitelská křesla se spravedlivě podělila ODS a nezávislí kandidáti (17,13 %) a KDU-ČSL (15,30 %). Na ustavujícím zasedání zastupitelstva, které se konalo v listopadu 2014, byla oprávněně zvolena do funkce starostky města Miroslava Jeřábková za TOP 09 a nezávislí, která ve volbách získala opět nejvyšší počet hlasů. Místostarostou se stal Pavel Král z ČSSD. Zastupitelstvo si dále zvolilo radu, která je kromě starostky a místostarosty složená z dalších 3 zastupitelů Antonína Podzimka z ODS a NK, Tomáše Seidla z ČSSD a Pavla Jandy z TOP 09 a nezávislí.

V roce 2015 se město Sedlec-Prčice podílelo na revitalizaci Pilského rybníka v místní části v Jetřichovicích, jehož investorem byl Monínek, s. r. o.. Ve stejném roce město dále poskytlo účelovou dotaci TJ Sokol Sedlec-Prčice na nákup nového autobusu. V červenci-srpnu 2016 proběhla s pomocí dotace od Středočeského kraje výstavba hrací plochy s umělým povrchem u ZŠ a MŠ Sedlec-Prčice. V roce 2016 získalo město Dotaci ze SFŽP na vybudování vodovodu v Měšetovicích, práce na vodovodu byly dokončeny v červnu 2017. Po celé volební období dochází v rámci dotací a z rozpočtu města k postupné rekonstrukci místních komunikací ve městě. V dubnu 2016 započaly práce

na rekonstrukci mostu Karla Burky, která byla dokončena v prosinci 2017. Rekonstrukci financoval Středočeský kraj ze svého rozpočtu. (zápisy ze zasedání zastupitelstva)

4.3 Participace občanů

Pro politický život v obci je velice důležitá participace občanů na veřejném dění v obci. Politická participace občanů má několik forem, které již byly popsány výše. Do občanské participace zahrnujeme volební účast, účast občanů na zasedání zastupitelstva, členství v politických stranách a sdruženích a s tím související sestavování kandidátních listin a v neposlední řadě zájem občanů o veřejný život v obci.

4.3.1 Volební účast

Tabulka a graf níže ukazují vývoj volební účasti v komunálních volbách ve městě Sedlec-Prčice v porovnání s průměrnou účastí v komunálních volbách v ČR. Volební účast ve městě Sedlec-Prčice je ve srovnání s celorepublikovým průměrem ve všech sledovaných letech nadprůměrná, což ukazuje zájem občanů o politické dění ve městě. Nejvyšší volební účast ve volbách do zastupitelstva města byla v roce 1990 po pádu komunistického režimu 89,9 %. S dalšími volebními obdobími má již klesající tendenci. Nejnižší volební účast v komunálních volbách byla v roce 2014, kdy klesla pod 50 %. Volební účast v roce 2014 vystihuje tvrzení Čmejrka, Bubeníčka, Čopíka (2010, s. 82), že klesající volební účast souvisí se spokojeností občanů s vedením obce. Dotazovaní zastupitelé za nejčastější příčinu klesající volební účasti v komunálních volbách v Sedlci-Prčici označují nezájem občanů o veřejný život města a nedůvěru v politiku. Jeden ze zastupitelů na otázku klesající volební účasti ve volbách do zastupitelstva města odpověděl, že: „*Hlavním důvodem je asi celkově nedůvěra v politiku s ohledem na „politikaření“ na vyšší úrovni.* (rozhovor se současným zastupitelem, 14.2.2018)

Tabulka č. 13: Srovnání volební účasti v komunálních volbách ve městě Sedlec-Prčice a v ČR (r. 1990-2014)

Rok		1990	1994	1998	2002	2006	2010	2014
Volební účast v %	Sedlec-Prčice	89,9	75,34	68,81	57,01	57,85	54,71	49,76
	ČR	73,24	62,26	46,74	45,53	46,32	48,48	44,42

Zdroj: Vlastní zpracování dle www.volby.cz

Graf č. 3: Srovnání volební účasti v komunálních volbách ve městě Sedlec-Prčice a v ČR (r. 1990-2014)

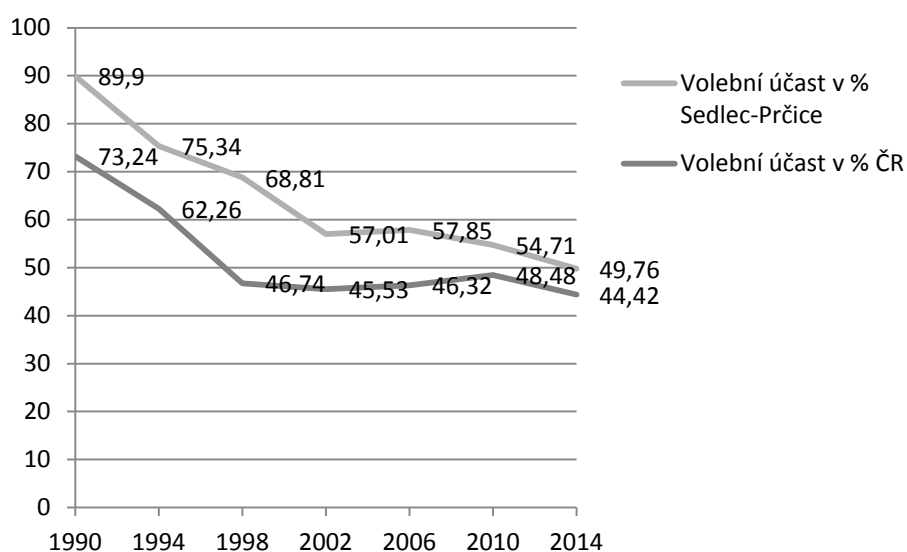

Zdroj: Vlastní zpracování dle www.volby.cz

Z tabulky č. 14 níže vyplývá, že občané města Sedlec-Prčice přikládají větší význam volbám do Poslanecké sněmovny, tedy volbám na nadnárodní úrovni, než volbám do zastupitelstva města. V literatuře Čmejrek, Bubeníček, Čopík (2010, s. 78) označují volby do Poslanecké sněmovny jako „prvořadé“. Volební účast v těchto volbách, je v porovnání s ostatními „druhořadými“ volbami téměř dvojnásobná. Vysoká volební účast ve volbách do Poslanecké sněmovny souvisí s tím, že se občané identifikují se státem, ve kterém žijí. Poslanecká sněmovna představuje podstatnou legislativní moc ve státě. Obdobně jako ve všech ostatních volbách má volební účast v těchto volbách klesající tendenci, a to jak na celorepublikové úrovni, tak i ve městě Sedlec-Prčice. Volební účast ve volbách do Poslanecké sněmovny na komunální úrovni ve městě Sedlec-Prčice je téměř ve všech volebních obdobích nadprůměrná. Výjimkou je rok 2010, kdy byla téměř shodná s celorepublikovým průměrem.

Tabulka č. 14: Srovnání volební účasti ve volbách do zastupitelstva města a do Poslanecké sněmovny (r. 1990-2014)

Rok		1990	1994	1996	1998	2002	2006	2010	2013	2014
Volební účast v %	Volby do zastupitelstva města Sedlec-Prčice	89,9	75,34	X	68,81	57,01	57,85	54,71	X	49,76
	Volby do Poslanecké sněmovny (Sedlec-Prčice)	X	X	86,08	79,19	63,74	65,98	62,53	62,3	X
	Volby do Poslanecké sněmovny (ČR)	X	X	76,41	74,03	58	64,47	62,6	59,48	X

Zdroj: Vlastní zpracování dle www.volby.cz

4.3.2 Pasivní volební právo – generační a genderové hledisko

Jak zobrazuje graf níže, průměrný věk kandidátů a současně i zastupitelů se v posledních sedmi volebních obdobích pohybuje v rozmezí 40 až 50 let a má stoupající tendenci. Graf dokazuje, že největší zájem o veřejný život v obci mají občané v tomto věkovém rozmezí. Složení současného zastupitelstva dosahuje nejvyššího průměrného věku ze všech. V posledních třech volebních obdobích je vždy více jak polovina zastupitelů stejná jako v předešlém zastupitelstvu. Občané volí známé a osvědčené osobnosti, kterým důvěřují. Ve volbách v roce 2010 sestavilo svojí kandidátní listinu sdružení „Mladí pro Český Merán“, které bylo složeno z mladých kandidátů, kteří projevují zájem o veřejný život v obci. Do zastupitelstva města se probjovali dva kandidáti ve věku 25 a 34 let. Věkový průměr zastupitelstva ale výrazně neovlivnili.

Graf č. 4: Průměrný věk kandidátů a zastupitelů (r. 1990-2014)

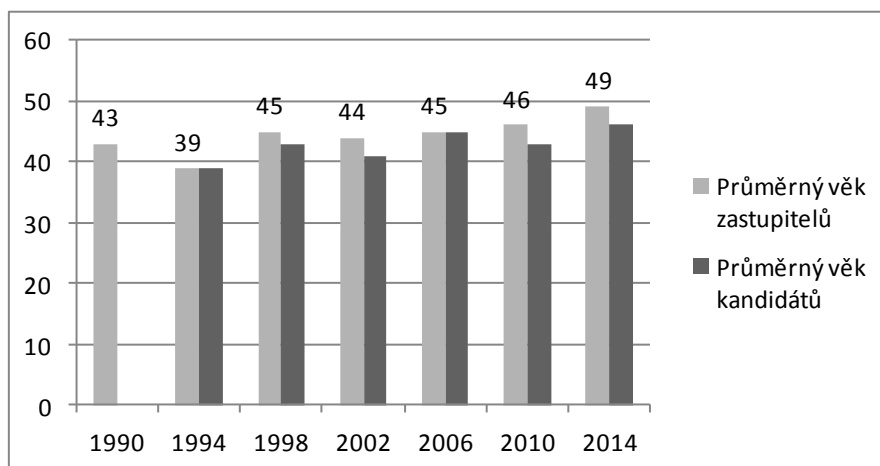

Zdroj: Vlastní zpracování dle www.volby.cz

Z genderového hlediska, jak ukazuje tabulka níže, v komunálních volbách ve městě kandidují spíše muži. V zastupitelstvu města je ve všech volebních obdobích výrazně vyšší zastoupení mužů než žen. Od roku 1990 se počet žen v zastupitelstvu pohybuje mezi 3 až 5 zastupitelskými křesly. Nejvíce žen mělo zastupitelstvo ve volebním období v roce 2006, kdy ženy obsadili 5 mandátů tedy 1/3 zastupitelstva. Od roku 2006, tedy již 3 volební období, si svůj mandát v zastupitelstvu drží 2 stálé kandidátky. Ženské pohlaví přináší do zastupitelstva jiný pohled na dění ve městě. Ačkoliv je podíl žen v zastupitelstvu nízký, silný vliv žen na veřejný život ve městě dokazuje to, že ve 4 ze 7 volebních období vykonávala funkci starostky města žena.

Tabulka č. 15: Genderové srovnání kandidátů a zastupitelů (r. 1994-2014)

Rok	Kandidáty			Zastupitelé		
	Celkem	Muži	Ženy	Celkem	Muži	Ženy
1994	26	22	4	19	16	3
1998	67	59	8	19	16	3
2002	70	55	15	15	11	4
2006	90	74	16	15	10	5
2010	75	62	13	15	12	3
2014	60	45	15	15	12	3

Zdroj: Vlastní zpracování dle www.volby.cz

4.3.3 Nepolitické formy participace

Nepolitická účast občanů na veřejném politickém, kulturním, sportovním a společenském životě představují především spolky a sdružení, které ve městě působí. V Sedlci-Prčici existují spolky a sdružení, které město podporuje, ale představují spíše společenské vyžití pro občany, než politickou angažovanost členů. Jedná se například o rybářský svaz, spolek včelařů, myslivecký spolek, svaz chovatelů, klub důchodců, dobrovolné hasičské sbory v jednotlivých okrscích, dětský klub puntík apod. Jeden z dotazovaných zastupitelů uvedl: „Co se týká zájmů občanů o veřejný život nebo dění v obci, je naší výhodou velký počet aktivních spolků v jednotlivých osadách, které „veřejný život“ organizují. Tím mám na mysli pořádání nejrůznějších kulturních, sportovních a společenských akcí, apod.“ (rozhovor se současným zastupitelem, 14.2.2018)

Větší participaci na politickém životě v obci představuje sbor dobrovolných hasičů Sedlec, který má v zastupitelstvu své členy, kteří kandidují již několik let. Spolupráce města a Tělovýchovné jednoty Sokol Sedlec-Prčice se neprojevuje pouze finančními příspěvky města, ale aktivním zapojením členů do řešení věcí veřejných. Členové zpracovávají různé projekty, týkající se rozvoje volného času a sportovního vyžití ve městě. Rada města se pravidelně účastní zasedání výboru TJ Sokol Sedlec-Prčice. Ve městě již od roku 2001 působí obecné prospěšná společnost Český Merán. Na základě této společnosti vzniklo před volbami v roce 2006 sdružení nezávislých kandidátů, Sdružení pro Český Merán, které obsadilo dvě místa v zastupitelstvu. V následujícím volebním období v roce 2010 si skupina mladých nezávislých kandidátů založila vlastní sdružení „Mladí pro Český Merán“. Členové sdružení získali ve volbách dva mandáty v zastupitelstvu města.

Jedním z dalších projevů nepolitické participace občanů je jejich účast na zasedání zastupitelstva. Dle informací poskytnutých zapisovatelkou na schůzích zastupitelstva města byla nejvyšší účast občanů na zasedání zastupitelstva v prvních dvou volebních období po roce 1990. V dalších letech již účast veřejnosti klesala. Jako hlavní důvod poklesu účasti občanů na zasedání zastupitelstva zapisovatelka uvedla větší dostupnost informací ze zasedání zastupitelstva na úřední desce, na internetových stránkách města, v místním periodiku apod. *„Větší zájem občanů o účast na zasedání zastupitelstva je na ustavujících schůzích zastupitelstva, které se konají vždy po volbách do zastupitelstva města.“* Ustavující zasedání se většinou schází v kulturním sále ZŠ Sedlec-Prčice, protože je zde větší počet míst, než v zasedací místnosti MěÚ. *„Vyšší účast občanů na zasedání zastupitelstva bývá v případech, kdy se řeší nějaká důležitá záležitost nebo velký projekt ve městě, který se občanů přímo týká.“* (rozhovor se současným zastupitelem, 14.2.2018)

4.3.4 Sestavování kandidátních listin

Jednou z dalších forem politické participace občanů je sestavování kandidátních listin. Z rozhovorů se zastupiteli vyplynulo, že se sestavování kandidátních listin jednotlivých volebních stran probíhá většinou stejným způsobem. Sestavovatelé kandidátní listiny, tedy obvykle lídr strany a případně další kandidáti vytipují občany, kteří jsou z jejich pohledu vhodní pro kandidování ve volbách do zastupitelstva města. *„Kandidáty vybíráme s ohledem na jejich schopnosti, rozhled a snahu pracovat pro okolí.“* (rozhovor se současným zastupitelem, 15.2.2018) Tito občané jsou následně osloveni se žádostí

o zapojení se do veřejného života formou kandidování v komunálních volbách, s tím, že po jejich zvolení se od nich očekává, že budou pro město pracovat. *„Důležité pro nás bylo, aby kandidáti měli zájem o naše město, o jeho rozvoj, aby měli přehled o problémech, které se zde vyskytují a zároveň byli schopni a ochotni zapojit své schopnosti a znalosti do práce pro město.“* (rozhovor se současnou starostkou, 14.2.2018)

Dotazovaní zastupitelé shodně uváděli, že zájem o kandidaturu s každým volebním obdobím klesá. *„Sestavit kandidátní listin není v některých případech jednoduché.“* (rozhovor se současným zastupitelem, 15.2.2018) Jako hlavní důvod respondenti uváděli, že občané mají málo času, protože mají časově náročné povolání, které je spojené s cestováním. Velká část občanů města v produktivním věku dojíždí za prací do vzdálenějších větších měst. Sestavování kandidátních listin ovlivňuje i nezájem občanů o veřejné dění, které se projevuje i na poklesu počtu kandidátních listin v posledním volebním období. *Těžko předpokládat, kolik kandidátních listin bude sestaveno pro volby v letošním roce a to i s ohledem na další zákonnou povinnost radních, starostů a místostarostů předkládat na internet volně přístupná oznámení o majetku, které se netýkají pouze osob činných ve veřejném životě, ale mají dopad i na jejich partnery. Myslím tím společné jmění manželů.“* (rozhovor se současnou starostkou, 14.2.2018) Jako další důvod poklesu zájmu o kandidování v komunálních volbách respondenti uváděli odpovědnost zastupitelů za případná napadnutelná rozhodnutí při nakládání s majetkem.

Podle odpovědí zastupitelů jsou některé kandidátní listiny doplňovány občany, kteří o kandidaturu nemají zájem, ale v souvislosti s daným volebním systémem pomáhají kandidátům na předních místech kandidátní listiny k úspěchu. Za nejčastější důvod kandidatury v komunálních volbách uváděli dotazovaní snahu ovlivnit rozvoj města a vložit své nápady do práce pro město. Zastupitelé se shodli, že společenská prestiž na této úrovni nehraje žádnou roli. *„V době, kdy je veřejnosti předkládán názor, že všichni politici, včetně těch na komunální úrovni, jsou „kriminálníci“, které je nutné kontrolovat a hlídat, je to pro zastupitele spíše nevýhoda.“* (rozhovor se současným zastupitelem, 15.2.2018)

4.4 Nezávislí kandidáti

Město Sedlec-Prčice zařazuje ve své teorii Petr Jüptner (2004, s. 87-91) dle počtu obyvatel mezi obce menší střední velikosti. V této kategorii obcí již dochází k vyrovnávání politických sil mezi politickými stranami a nezávislými kandidáty. S rostoucím počtem

obyvatel v obci jsou zpravidla preferováni kandidáti zapsaní na kandidátních listinách politických stran, mezi které zařazujeme i komunální a regionální strany, než nezávisle kandidující. Kandidátní listiny politických stran mají pouze několik členů, kteří mají zájem o mandát v zastupitelstvu a chtějí se podílet na rozhodování o veřejných věcech ve městě. Zbývá část zapsaných kandidátů pouze doplňuje kandidátní listiny, aby volební strany nepřicházely o své hlasy.

Ve městě Sedlec-Prčice se komunálních voleb účastní zástupci politických stran i sdružení nezávislých kandidátů. Ve všech sledovaných volebních obdobích převažují ve volbách do zastupitelstva města kandidáti bez politické příslušnosti. *„Co je příčinou nevím, mohu pouze komentovat vlastní případ. Nejsem členem žádné politické strany ani hnutí nicméně pod „hlavičkou“ parlamentní strany jsem kandidovala stejně, jako další kandidáti na kandidátce.“* (rozhovor se současným zastupitelem, 14.2.2018) Jak můžeme vidět v tabulce č. 16 níže, v roce 1994 v komunálních volbách ve městě kandidovaly do zastupitelstva pouze dvě etablované politické strany, jejichž kandidátní listiny nebyly plně obsazeny. Podíl bezpartijních kandidátů ve volbách v tomto roce nebyl až tak výrazný, jako v následujících volebních obdobích. V roce 1994 kandidovalo do zastupitelstva města 54 % kandidátů bez politické příslušnosti a mandát v zastupitelstvu města z nich získalo 58 %.

Zvyšující se podíl bezpartijních kandidátů můžeme pozorovat od komunálních voleb v roce 1998, kdy do zastupitelstva kromě čtyř politických stran kandidovalo i sdružení nezávislých kandidátů NEZÁVISLÍ. V tomto roce se výrazně zvýšil počet kandidátů do zastupitelstva města a podíl bezpartijních kandidátů představoval 81 %. Zastupitelstvo bylo tvořeno 19 členy, z toho 84 % byli kandidáti bez politické příslušnosti. V komunálních volbách v roce 2002 se snížil počet volených členů zastupitelstva na 15, počet kandidátů zůstal téměř stejný jako v předchozím volebním období. Obdobně byl i podíl kandidátů bez politické příslušnosti téměř neměnný.

V roce 2006 byly již všechny kandidátní listiny plně obsazeny a počet kandidátů byl v tomto roce nejvyšší ze všech sledovaných volebních období. Současné s tím došlo ke zvýšení počtu kandidátů bez politické příslušnosti. Ze šesti zapsaných kandidátních listin byli tři sdružení nezávislých kandidátů. V dalších dvou volebních obdobích sice klesá počet kandidátních listin a jejich kandidátů, ale podíly bezpartijních kandidátů se téměř nemění. Ve volbách v roce 2010 a 2014 shodně kandidovalo do zastupitelstva pouze 9

kandidátů s politickou příslušností. V roce 2010 získali mandát v zastupitelstvu pouze 3 a v roce 2014 jen 2 straničtí kandidáti. V obou případech se jednalo o členy ČSSD.

Z údajů uvedených v tabulce vyplývá, že politické strany působící v komunálních volbách ve městě mají nedostatečnou členskou základnu a kandidátní listiny jsou velice často doplňovány kandidáty bez politické příslušnosti. „V mém případě se jedná o to, že jsem zatím neměla důvod vstoupit do některé ze stran nebo hnutí.“ (rozhovor se současnou zastupitelkou, 15.2.2018) V roce 2010 a 2014 byly kandidátní listiny politických stran TOP 09 a ODS zcela obsazeny nestraníky. Nejvyšší počet politicky příslušných kandidátů si od roku 2002 drží ČSSD. Ve volbách v roce 2010 byli dokonce někteří členové ČSSD jediní straničtí kandidáti.

Nízká příslušnost kandidátů k některé z politických stran ukazuje jejich nedůvěru k politickým stranám na celorepublikové úrovni a jejich hlavním představitelům. Na komunální úrovni nehraje politická příslušnost žádnou roli. Důležité jsou osobnosti a vztahy mezi nimi. „Ve městě naší velikosti nehraje dle mého názoru zásadní roli skutečnost, pod hlavičkou jaké strany daný člověk kandiduje, jako to, jak ho lidé vnímají.“ (rozhovor se současným zastupitelem, 15.2.2018)

Tabulka č. 16: Počet a podíl kandidátů a zastupitelů BEZPP (r. 1994-2014)

Rok	Kandidátní listiny	Počet kandidátů				Počet zastupitelů			
		Celkem	BEZPP	BEZPP (%)	PP	Celkem	BEZPP	BEZPP (%)	PP
1994	2	26	14	54	12	19	11	58	8
1998	5	67	54	81	13	19	16	84	3
2002	6	70	55	79	14	15	11	73	4
2006	6	90	76	84	14	15	13	87	2
2010	5	75	66	88	9	15	12	80	3
2014	4	60	51	85	9	15	13	87	2

Zdroj: Vlastní zpracování dle www.volby.cz

4.5 Důležité politické osobnosti

Mezi významné politické osobnosti ve městě patří **Antonín Podzimek**, který působí v zastupitelstvu obce již od roku 1990. Od komunálních voleb v roce 1990, až do posledních voleb v roce 2014, byl ve všech volebních obdobích součástí zastupitelstva města. Ve volebních obdobích v roce 1990, 1994, 1998, 2010 a 2014 byl

členem městské rady. V roce 1994 byl poprvé zvolen starostou města, kdy kandidoval jako bezpartijní kandidát na kandidátní listině ODS, která v těchto volbách zvítězila. V následujícím volebním období byl opět zvolen na funkci starosty, tentokrát ovšem kandidoval za politickou stranu Unie svobody, která byla vítěznou stranou a získala nejvíce mandátů v zastupitelstvu. K 31. prosinci 2000 musel však na svou funkci starosty a člena rady rezignovat. Důvodem jeho odstoupení bylo zvolení do krajského zastupitelstva a funkce zástupce hejtmana Středočeského kraje. Funkce zastupitele města mu zůstala. V roce 2006 kandidoval v komunálních volbách za nově vytvořené sdružení nezávislých kandidátů Sdružení pro Český Merán. Kromě jeho mandátu získalo sdružení v zastupitelstvu města ještě jedno další křeslo. Jeho dlouholeté působení ve vedení města svědčí o důvěře voličů a ostatních zastupitelů v jeho práci.

Od roku 1998 až do současnosti působí v zastupitelstvu **Pavel Král**. Na ustavujícím zasedání po volbách do zastupitelstva obcí v roce 2002 byl zvolen na funkci místostarosty města, kterou vykonává až do současnosti, již čtyři volební období. Jako jeden z mála kandidoval ve všech volebních obdobích za stejnou politickou stranu ČSSD s politickou příslušností k této straně.

Další politicky důležitou osobou ve městě je současná starostka **Miroslava Jeřábková**. V zastupitelstvu působí od komunálních voleb v roce 2006, kdy kandidovala za ODS. Po odvolání starostky RNDr. Marie Kovalové v lednu 2008 byla zvolena na funkci starostky do konce volebního období. V dalších volbách do zastupitelstva obce v roce 2010 získala od voličů jednoznačně nejvyšší počet hlasů a byla zastupiteli opět zvolena starostkou města. V tomto volebním období kandidovala za vítěznou nově kandidující stranu TOP 09. Obdobně tomu bylo také ve volbách do současného zastupitelstva města, kdy s jednoznačně nejvyšším počtem hlasů a na kandidátní listině vítězné koalice TOP 09 a nezávislí, získala nejdříve mandát v zastupitelstvu a následně funkci starostky města.

4.6 Vývoj stranického systému ve městě Sedlec-Prčice

Schémata na obrázcích č. 2 a 3 zobrazují vývoj stranického spektra ve městě Sedlec-Prčice v šesti volebních obdobích od komunálních voleb v roce 1994 až do voleb do zastupitelstva města v roce 2014. U každého volebního období je uveden počet voličů ve správním území města, počet volených zastupitelů do zastupitelstva města a index plurality, který ve své práci Bubeníček (2010, s. 49-50) vyjadřuje jako podíl počtu

kandidátů na kandidátních listinách a volených členů zastupitelstva. Jestliže je hodnota podílu vyšší než jedna, označuje lokální stranický systém za pluralitní (1-2 potom semipluralitní). Schéma dále zobrazuje kandidátní listiny politických subjektů, které kandidovali v komunálních volbách v určitém volebním období. Ve schématu je u každé volební strany v závorce uveden počet kandidátů, kteří získali mandát a počet členů zapsaných na kandidátní listině. Kontinuita kandidatury je mezi jednotlivými volebními obdobími znázorněna pomocí přesunů kandidátů mezi kandidátními listinami volebních stran. Přesuny jsou naznačeny šipkami a číslo v kruhu představuje počet kandidátů. Tzv. „přeběhlictví“ je na komunální úrovni přirozeným jevem.

Index plurality měl od roku 1994 s každým novým volebním období stoupající trend. Nejnižší byl ve volbách v roce 1994, kdy ale překročil výše uvedenou hranici a stranický systém můžeme označit za pluralitní (semipluralitní). Nejvyšší hodnoty dosahoval index plurality v komunálních volbách v roce 2006, kdy sestavilo svou kandidátní listinu 6 volebních stran s celkovým počtem 90 kandidátů. Všechny kandidátní listiny byly plně obsazené. Větší zájem o kandidaturu v roce 2006 respondenti připisují nespokojenosti občanů a zastupitelů s vedením města, v předchozích letech, které následně v průběhu volebního období vyústilo v odvolání dvou členů rady a starostky města RNDr. Marie Kovalové. V dalších letech má již index plurality klesající tendenci.

Ve volbách do zastupitelstev obcí v roce 1994 kandidovali pouze dvě politické strany. ODS a KDU-ČSL, které se ve volbách objevují až do současnosti. V roce 1998 je patrný přesun téměř poloviny kandidátů z těchto stran do politického hnutí NEZÁVISLÍ. Oproti roku volbám do zastupitelstva města v roce 1994 se v roce 1998 zvýšil počet kandidujících stran na 5 a s tím i počet kandidátů. V komunálních volbách v roce 2002 se snížil počet volených členů zastupitelstva na 15 a současně stoupl počet kandidujících volebních stran a kandidátů. V roce 2002 se spojilo sdružení nezávislých kandidátů s KDU-ČSL a vytvořilo předvolební koalici, do které se přesunula většina kandidátů z hnutí NEZÁVISLÍ a doplnili je někteří kandidáti z KDU-ČSL. Kromě tradičních politických stran dále ve volbách nově kandidovalo SNK „Nezávislí“ a Republikáni Miroslava Sládka, kde kandidovala pouze jedna kandidátka.

V dalším volebním období v roce 2006 bylo vytvořeno místní sdružení nezávislých kandidátů Sdružení pro Český Merán. Do sdružení se přesunula většina kandidátů z US-DEU a vždy jeden kandidát z ČSSD, ODS a SNK „Nezávislí“. Nově vzniklo hnutí SNK Evropští demokraté, kam přešli kandidáti z koalice SNK a KDU-ČSL a z US-DEU.

Většina kandidátů, kteří v předchozích volbách kandidovali za SNK „nezávislí“, se přemístila na kandidátní listinu Nezávislí. Do vedení města kandidovaly již tradiční strany ODS, ČSSD a KDU-ČSL, které v tomto roce již nevytvořilo předvolební koalici se sdružením nezávislých kandidátů. Většina kandidátů zapsaných na kandidátních listinách byla bez politické příslušnosti, když kandidovaly na kandidátní listině některé z politických stran. *„Kandidování za některou z politických stran je pro mě výhodnější, než shánět příslušný počet podpisů na petici. Občané se stejně nerozhodují podle navrhuje politické strany, ale podle osobností, které jsou na kandidátní listině zapsané.“* (rozhovor se současným zastupitelem, 14.2.2018)

V komunálních volbách v roce 2010 vzniklo nové sdružení „Mladí pro Český Merán“, které založili místní mladí občané, kteří se zajímají o veřejný život ve městě. Sdružení získalo v zastupitelstvu dva mandáty. V tomto volebním období se rozpadlo Sdružení pro Český Merán, nejvíce kandidátů se přesunulo do nově vzniklé politické strany TOP 09. Na kandidátní listinu této strany se přidalo 6 kandidátů, z bývalého SNK Evropských Demokratů. V tomto roce se ve volbách objevovaly tradiční strany ODS a ČSSD, kde většina jejich kandidátů zůstala stejná jako v předchozích komunálních volbách. Stejně tak tomu bylo i s kandidáty z politického hnutí Nezávislí. V zatím posledních komunálních volbách v roce 2014 kandidovaly čtyři volební strany. Sdružení „Mladí pro Český Merán“ ukončilo své působení a s ním i většina mladých kandidátů, kteří již v těchto volbách nekandidovali. Pouze 4 kandidáti se přemístili do ODS a nezávislí kandidáti a 1 do KDU-ČSL. Ve volbách opět zvítězila TOP 09 a nezávislí s téměř stejnými kandidáty jako v předchozích volbách v roce 2010. V roce 2014 se do voleb vrátila zpět kandidátní listina KDU-ČSL. Na kandidátní listině ČSSD kandidovala většina stejných kandidátů jako v předchozích volbách. ČSSD působí v komunálních volbách ve městě již od roku 1998 a její členové mají vždy zastoupení v zastupitelstvu. Přední kandidáty na kandidátní listině této strany představují hlavně členové SDH Sedlec a SDH Prčice.

Obrázek č. 2: Schéma přesunu kandidátů (r. 1994-2006)

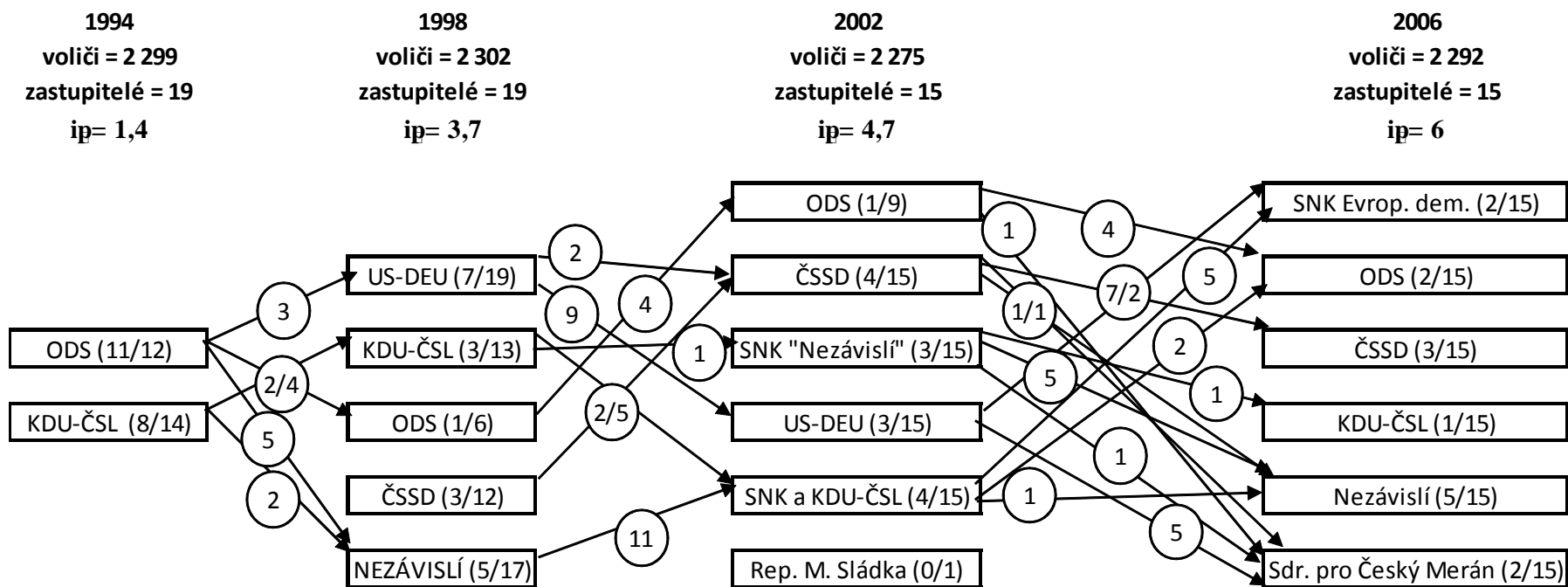

I_p = index plurality (kandidáti/zastupitelé)

Obrázek č. 3: Schéma přesunu kandidátů (r. 2006-2014)

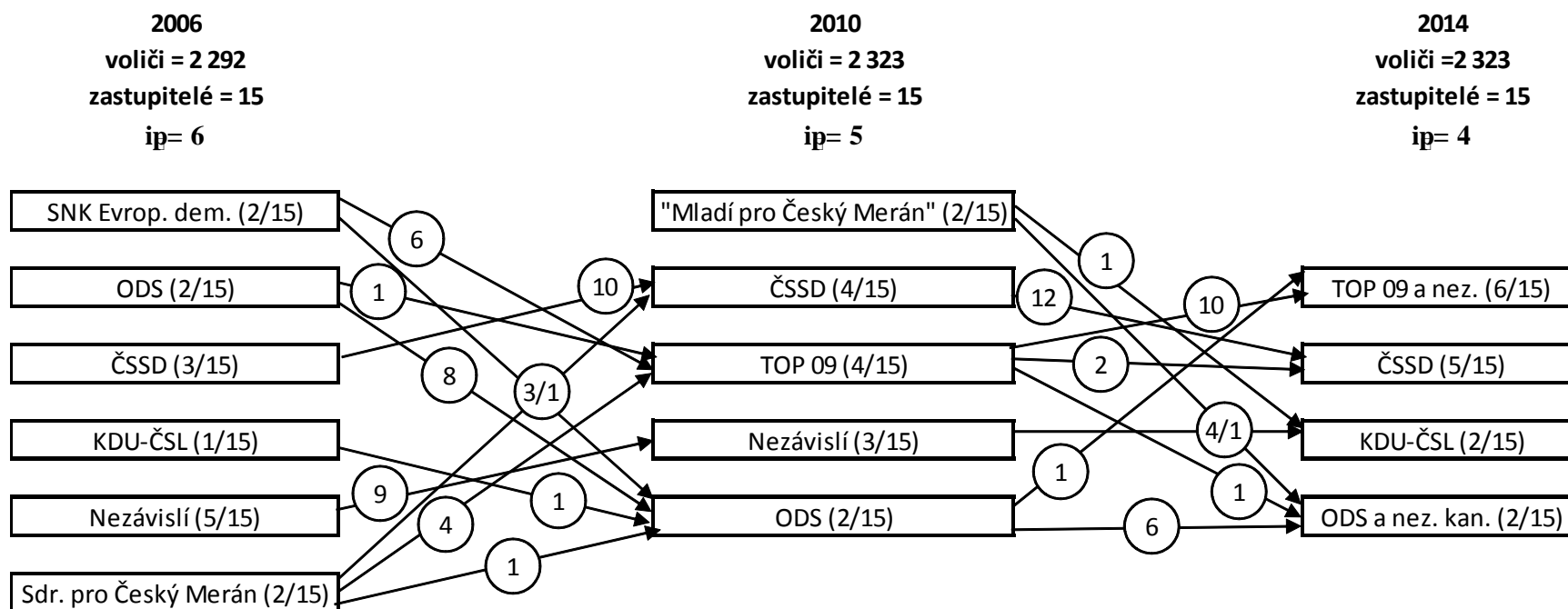

4.7 Konfliktní linie

V teoretické části práce je uvedeno několik možných druhů konfliktů, které mohou v rámci komunálního prostředí vzniknout. Na národní úrovni je nejčastějším typem konfliktů rozdílná ideologie politických stran. Pro komunální úroveň to ovšem neplatí. Spory v komunálním prostředí vznikají spíše v důsledku osobních konfliktů. (Bubeníček, 2010, s. 66-67)

Zastupitelé v rozhovorech shodně uváděli, že v posledních dvou volebních obdobích je spolupráce mezi orgány místní samosprávy ve městě velmi dobrá, bez významných konfliktů. „*Za období, které jsem ve funkci starostky, od roku 2008, mohu konstatovat, že spolupráce je výborná. Nedochází k žádným rozepřím, které by měly vliv na fungování města nebo rozhodování o důležitých otázkách rozvoje.*“ (rozhovor se současnou starostkou města, 14.2.2018) Zastupitelé se snaží přispět svým dílem k rozvoji města, zlepšení infrastruktury a zlepšení života občanů. Dotazovaní uváděli, že po prodiskutování problému obvykle dochází k dohodě i na základě kompromisu. „*Dle mého názoru je v pořádku, že na malé obci je dohoda možná i přes to, že členové zastupitelstva kandidovali za různé subjekty.*“ (rozhovor se současným zastupitelem, 14.2.2018)

Na ustavujícím zasedání zastupitelstva po volbách v roce 2002 nově zvolený starosta rezignoval na svoji funkci bezprostředně po vytvoření rady. Svě jednání vysvětlil tím, že spolupráce je závislá na vzájemné důvěře a při tomto složení rady by tedy nebyla možná. Současně s ním se své funkce vzdali další tři členové rady. Na dalším zasedání zastupitelstva byla zvolena nová starostka a radní. (zápis ze zasedání zastupitelstva, 14.11.2002)

V dalším volebním období došlo v roce 2007 ke konfliktu mezi některými členy rady a starostkou města. Nejprve byl na žádost člena rady odvolán jeden z radních a následně na návrh starostky další člen rady. Na dalším zasedání jeden ze zastupitelů podal návrh na odvolání starostky města, který byl zastupitelstvem podpořen. V zápisu ze zasedání zastupitelstva bylo jako důvod uvedeno, že svoji funkci nevykonává správně. V souvislosti se špatnými osobními vztahy mezi členy se zastupitelstvo nemohlo dohodnout na zvolení nového starosty. (zápis ze zasedání zastupitelstva, 12.12.2007)

Spory mezi zastupiteli a občany obce jsou podle dotazovaných zastupitelů ojedinělé. „*O konfliktech se v našem městě nedá hovořit. Jedná se spíše o odlišné názory a pohled na věc.*“ (rozhovor se současným zastupitelem, 15.2.2018) Jeden z dotazovaných

zastupitelů v rozhovoru zmínil případ z roku 2004, kdy byla na městský úřad doručena z MŠMT petice občanů města proti výstavbě Areálu Dětského domova a speciálních škol v Sedlci-Prčici. Zastupitelstvo vyjádřilo svůj nesouhlas s peticí, z důvodu menšinového názoru a z velké části názoru osob, které ve městě nemají trvalý pobyt. Jednalo se hlavně o osoby, které mají v blízkosti areálu své pozemky. Zastupitelstvo tedy výstavbu podpořilo.

Dalšími z možných konfliktů jsou podle výše zmíněné literatury geografické konflikty, které představují rozdíly mezi centrem a periferií. Sedlec-Prčice je město, které se skládá z 36 místních částí, z nichž Sedlec a Prčice představují centrum. „*Konflikty ve významu tohoto slova nezaznamenáváme, ale určitě je velký rozdíl mezi samotným centrem a osadami, už z pohledu vybavenosti.*“ (rozhovor se současným zastupitelem, 15.2.2018) Ve městě dochází i k případům, kdy nově přichozí obyvatelé mají v některých situacích jiné představy o životě na venkově. *Lidé si přinášejí z původního bydliště určité zažité návyky, ale vše je pouze otázkou dohody a tolerance.*“ (rozhovor se současným zastupitelem 14.2.2018)

Ve městě Sedlec-Prčice se na základě výše uvedeného o konfliktních liniích nedá mluvit. Konflikty jsou spíše na bázi osobních sporů a odlišných názorů, které nemají dlouhodobý charakter a nesouvisí s politickou ideologií.

4.8 Komunální koalice

Komunální koalice ve městě Sedlec-Prčice představují spíše spřízněné kandidátní listiny, které se vytvářejí před volbami do zastupitelstva města. Jüptner (2004, s. 81) v rámci teorie koalic předpokládá dva cíle, a to získání politické moci a prosazení svého politického programu. V případě města Sedlec-Prčice jde především o sestavení funkčního zastupitelstva, které bude řádně vykonávat svou činnost. „*V našem případě není nutné a nebylo by to ani vhodné s ohledem na velikost našeho města se zabývat „politikou“.*“ (rozhovor se starostkou města, 14.2.2018).

Ve své teorii koalic rozděluje Jüptner (2004, s. 83-97) komunální politické systémy do čtyř typů podle velikosti obce. Sedlec-Prčice podle velikosti obyvatel patří do kategorie obcí menší střední velikosti. V těchto typech obcí dochází ke zvyšování počtu kandidujících politických stran, mezi které můžeme zahrnout i regionální politické strany a sdružení nezávislých kandidátů. Toto tvrzení platí i pro komunální politický systém Sedlce-Prčice, kdy je stále většina kandidátů těchto volebních stran bez politické příslušnosti. Ve městě se

nejčastěji utvářejí neformální všestranné koalice, které fungují na principu „velké rodiny“. V komunálních volbách v roce 2014 došlo k vytvoření spřátelených kandidátních listin spojením politických stran (TOP 09 a ODS) a nezávislých kandidátů.

Z rozhovorů s dotazovanými zastupiteli vyplynulo, že ve městě nedochází ke vzniku předvolebních koalic. Exekutivní koalice se vytvářejí pouze po volbách do zastupitelstva města, kdy slouží zpravidla pro volbu starosty, místostarosty a členů rady. Snahou zastupitelů je složit radu ze členů všech zvolených stran. *„Koalice se nevytváří. Po volbách většinou dochází k neformálnímu setkání zvolených členů zastupitelstva, kde ještě před první zasedáním nového zastupitelstva dochází ke shodě na obsazení místa starosty, místostarosty a radních.“* (rozhovor se současným zastupitelem, 14.2.2018)

Z odpovědí respondentů bylo patrné, že na neformálních setkáních dochází téměř vždy ke shodě a o obsazení jednotlivých funkcí je rozhodnuto ještě před ustavujícím zasedáním zastupitelstva. Výjimkou bylo setkání zvolených členů po volbách v roce 2002, kdy nemohlo dojít k dohodě, protože se projevovaly i osobní averze mezi jednotlivými zastupiteli. V dalším období tyto problémy vyvrcholily v odvolání původní starostky města a změně osoby v průběhu volebního období. *„V této situaci bylo poměrně složité najít osobu, která by byla pro všechny zúčastněné strany „průchozí“ do pozice starosty.“* (rozhovor se současným zastupitelem, 14.2.2018) Nakonec však došlo ke shodě a v dalším období se již s ohledem na uklidnění situace žádné problémy nevyskytly. Nebylo nutné sestavovat žádné koalice, protože došlo ke konsensu většiny v zastupitelstvu pro volbu jednotlivých funkcí.

4.9 Charakter lokální politiky

Dle teorie koalic Petra Jüptnera (2004, s. 87-91), která dělí obce podle počtu obyvatel, město Sedlec-Prčice spadá do kategorie obcí menší střední velikosti. V této kategorii obcí již dochází k vyrovnávání sil mezi nezávislými kandidáty a politickými stranami, které představují i sdružení nezávislých kandidátů. V Sedlci-Prčici kandidují ve volbách kandidáti pod „hlavičkou“ parlamentních stran i místních sdružení nezávislých kandidátů. Samostatně kandidující kandidáti se v komunálních volbách ve městě nevyskytují. Převážná většina kandidátů je ovšem bez politické příslušnosti k těmto politickým stranám. Občané volí kandidáty na základě osobních vztahů a příslušnost k politické straně pro ně nemá žádný význam. Vyšší počet kandidujících volebních stran a

kandidátů dělá systém pluralitní, tedy soutěživý. Fungování a rozhodování samosprávných orgánů je zpravidla založeno na konsensu.

Sestavování kandidátních listin, jak vyplynulo z rozhovorů se zastupiteli, není vždy jednoduché. Plně obsazené kandidátní listiny jsou až od komunálních voleb v roce 2006. Do té doby se je nepodařilo vždy všem kandidujícím stranám obsadit. Kandidátní na předních pozicích kandidátních listin jsou doplňováni kandidáty bez zájmu o veřejnou funkci.

Volební účast v komunálních volbách ve městě je ve všech sledovaných volebních obdobích nadprůměrná s porovnáním s celorepublikovým průměrem. Účast občanů na zasedání zastupitelstva města není příliš vysoká. Zájem o veřejné schůze zastupitelstva se zvyšuje, jestliže se na zasedání projednává nějaká důležitá záležitost, nebo velký projekt, který se jich přímo týká. Participaci občanů na veřejném životě ve městě představují aktivní spolky, které se podílejí na organizaci veřejného dění.

Na základě rozhovorů se zastupiteli vyplynulo, že koalice se ve městě prakticky nevyskytují. V posledních volbách v roce 2014 došlo před volbami ke spojení kandidátních listin politických stran a nezávislých kandidátů. Zvolení zastupitelé se před ustavujícím zasedáním zastupitelstva sejdou a dohodnou se na obsazení jednotlivých funkcí. Jejich snahou je, aby rada byla složená z členů všech zvolených politických stran. Dle teorie Balíka (2009, s. 195-196) můžeme koalice v Sedlci-Prčici označit za všestranné, které jsou charakteristické tím, že se na politické moci podílejí všechny relevantní volební strany.

Podle typologie lokálních modelů demokracie Václava Bubeníčka (2010, s. 102-104) lze lokální politický systém v Sedlci-Prčici zařadit spíše do konsensuálního modelu, který se vyznačuje pluralitním politickým systémem a kooperativním modelem sestavování kandidátních listin. Počet kandidátů ve všech sledovaných volebních obdobích převyšuje počet volených zastupitelů a míra rivality mezi jednotlivými politickými subjekty je nízká. Ve volbách kandiduje obvykle 4-6 politických stran, které spolu nesoupeří. Politický systém obce můžeme označit za pluralitní, tedy soutěživý. Samosprávné orgány se zpravidla rozhodují na základě konsensu. Město se vyznačuje rozvinutým spolkovým životem a s ním spojenou participací na veřejném životě, což potvrzuje jeho zařazení do tohoto typu modelu. Kandidátní jsou zpravidla bez politické příslušnosti a občané je volí na základě jejich osobnosti.

5 Závěr

Diplomová práce byla vypracována formou případové studie zabývající se vývojem místní samosprávy v Sedlci-Prčici. Město se nachází ve Středočeském kraji v okrese Příbram a skládá se z 36 místních částí. Centrum představují osady Sedlec a Prčice, ve kterých se nachází veškerá občanská vybavenost. K 1.1.2017 žilo ve městě 2 833 obyvatel.

Jedním z faktorů, které ovlivňuje fungování orgánů místní samosprávy je velikost obce. Podle teorie Petra Jüptnera (2004) se město Sedlec-Prčice řadí do kategorie obcí menší střední velikosti. Kromě počtu obyvatel, který je hlavním charakteristickým znakem pro zařazení do této kategorie, splňuje město i další typické znaky. V komunálním politickém systému jsou samostatní nezávislí kandidáti nahrazeni politickými stranami, které v případě města Sedlec-Prčice představují sdružení nezávislých kandidátů a parlamentní strany. Pod „hlavičkami“ těchto politických stran ovšem vystupují převážně kandidáti bez politické příslušnosti. Kandidátní listinu sestavuje v jednotlivých volebních obdobích 4-6 volebních stran, které jsou tvořeni několika zájemci o zastupitelské křeslo a doplňujícími kandidáty pro zvýšení volebního zisku strany. Podle dotazovaných zastupitelů jsou kandidáti voleni na základě osobnosti a veřejného působení ve městě. Ke vzniku koalic v Sedlci-Prčici prakticky nedochází. Po volbách se zvolení zastupitelé sejdou na neformálním setkání a dohodnou se na obsazení jednotlivých funkcí. Jejich preferencí je, aby byla rada složená ze zástupců všech relevantních stran. Tento typ označuje Balík (2009, s. 195-196) jako všestrannou koalici.

Politický systém v obci ovlivňují různé konfliktní linie. Na komunální úrovni se může objevit několik možných variant sporů. Na základě provedených rozhovorů se zastupiteli bylo zjištěno, že ve městě nedochází k závažnějším konfliktům. V souvislosti s tím, že se obec skládá z 36 místních částí, bylo na základě rozhovoru se zastupiteli zjišťováno, zda nedochází ke sporům mezi centrem a jednotlivými osadami. Dotazování zastupitelé si žádné takové konflikty neuvědomují. Ke sporům by mohlo případně docházet na základě rozdílné vybavenosti centra a ostatních částí města. Nově přistěhovalí obyvatelé mají v některých případech odlišné představy o životě, než ty, které jsou ve městě zažité. Zastupitelé v rozhovorech uváděli, že vše je otázkou tolerance a kompromisů.

Vztahy mezi aktéry místního politického procesu fungují v posledních letech na základě dobrých osobních vazeb. Spory způsobené špatnými vztahy a rozdílnými zájmy

politických aktérů se objevily po volbách v roce 2002, kdy zvolený starosta odmítl spolupracovat se současným složením rady a na svou funkci rezignoval. Současně došlo i k rozpadu rady, kde po odstoupení radních zbyl pouze jeden člen. V dalším období se zvýšila pluralita volebního systému, v důsledku vyššího počtu kandidující strana a plně obsazeným kandidátním listinám. Podle dotazovaných zastupitelů to bylo způsobeno nespokojeností zastupitelstva a občanů s činností bývalé rady. Vyvrcholení nastalo v dalším volebním období, ve kterém došlo ke konfliktu mezi bývalou starostkou města a některými radními. Na návrh starostky byli zastupitelstvem odvoláni dva členové rady, kteří údajně prosazovali vlastní prospěch před veřejným zájmem města. Zastupitelstvo následně odhlasovalo odvolání starostky města, které zdůvodnilo tím, že svoji práci nezvládá a nevykonává správně svou funkci. Špatné osobní vztahy mezi zastupiteli způsobily zdlouhavou volbu nového starosty.

Se zvýšením počtu kandidujících stran a kandidátů ve volbách v roce 2006 stoupla i pluralita politického systému a rivalita mezi jednotlivými stranami. V dalších volebních obdobích již docházelo k jejímu poklesu. Dotazovaní zastupitelé očekávají v následujícím volebním období obdobný počet kandidujících stran i kandidátů jako v předchozích komunálních volbách.

Podle typologie lokálních modelů demokracie Václava Bubeníčka (2010) můžeme město zařadit převážně do konsensuálního modelu. Pouze ve volebním období 2006-2010 došlo k přesunu z konsensuálního modelu spíše do modelu kompetitivního. Přispěla k tomu situace z předchozího volebního období, kdy špatné osobní vztahy mezi radními, zastupiteli a starostkou vedly k nesprávné funkci rady. V tomto volebním období se zvýšila rivalita mezi volebními stranami i jednotlivými kandidáty. Svědčí o tom i fakt, že po odvolání starostky města zastupitelstvo nemohlo dojít ke shodě pro zvolení nového starosty. S volbou nové starostky v průběhu volebního období se město vrátilo zpět ke konsensuálnímu modelu demokracie.

Formování a fungování orgánů místní samosprávy je značně ovlivněno participací občanů na politické a veřejném životě ve městě. Sedlec-Prčice má bohatý spolkový život. Členové spolků se podílí na veřejném životě v obci kandidováním v komunálních volbách a zvláště organizací společenských, kulturních a sportovních akcí. Se spokojeností občanů s vedením města v posledních dvou volebních obdobích se snižuje volební účast, která je však s porovnáním s celorepublikovým průměrem stále nadprůměrná.

Důležitým faktorem, který ovlivňuje vytváření a rozhodování orgánů místní samosprávy, jsou osobní vztahy. Členové samosprávných orgánů v Sedlci-Prčici se zpravidla usnášejí formou konsensu. Ve městě se vytvářejí neformální koalice na základě dohody členů zastupitelstva. Všestranné koaliční uspořádání umožňuje rozhodování všech relevantních politických stran na politické moci ve městě. Soutěživý systém představuje i přes značnou pluralitu konsensuální charakter místní politiky. V současné době se na politické moci a veřejném životě podílejí čtyři volební strany. Zastupitelé v letošních volbách neočekávají velké změny v počtu a složení kandidátních listin.

Sedlce-Prčice se podobně jako většiny malých měst a venkovských obcí týká dlouhodobý pokles počtu obyvatel, který se v posledních letech podařilo zmírnit a počet obyvatel relativně ustálit. Pro dosažení jeho růstu se město bude v dalších letech snažit o zvýšení atraktivity lokality zejména pro mladé rodiny s dětmi.

6 Seznam použitých zdrojů

Knižní zdroje

BALÍK, Stanislav. Česká komunální politika v obcích s rozšířenou působností. Vyd. 1., Brno: CDK, 2008, 388 s. ISBN 978-80-7325-144-4

BALÍK, Stanislav. Komunální politika: obce, aktéři a cíle místní politiky. Vyd. 1. Praha: Grada, 2009, 250 s. ISBN 978-802-4729-084.

BUBENÍČEK, Václav. Lokální modely demokracie v malých obcích ČR. Praha, 2010. Disertační práce. ČZU v Praze, Provozně ekonomická fakulta, Katedra humanitních věd, 2010, 122 s.

ČMEJREK, Jaroslav, a kol. Participace občanů na veřejném životě venkovských obcí ČR. Praha: Kernberg Publishing, s.r.o., 2009. 133 s. ISBN 978-80-87168-10-3.

ČMEJREK, Jaroslav. Obce a region jako politický prostor. Vyd. 1 Praha: Alfa Nakladatelství, 2008, 165 s. ISBN 978-80-87197-00-4.

ČMEJREK, Jaroslav, BUBENÍČEK, Václav a ČOPÍK, Jan. Demokracie v lokálním politickém prostoru: Specifika politického života v obcích ČR. Vyd. 1. Praha: Grada Publishing, 2010, 240 s. ISBN 978-80-247-3061-5.

ČMEJREK, Jaroslav, BUBENÍČEK, Václav a LUHANOVÁ, Markéta. Politika v regionálním rozvoji: Úvod do studia. Vyd. 1. V Praze: Česká zemědělská univerzita, 2006, 162 s. ISBN 80-213-1157-6.

JÜPTNER, Petr. Komunální koalice a politické modely. Politologická revue, roč., č. 2, 2004. 80-101 s. ISSN 1211-0353.

Internetové zdroje

Český statistický úřad. [online]. 2017 [cit. 2017-10-03]. Dostupné z: <https://www.czso.cz/csu/czso/domov>

Český statistický úřad. Sčítání lidu, domů a bytů. [online]. 2017 [cit. 2017-10-03]. Dostupné z: <https://vdb.czso.cz/>

Český statistický úřad. Veřejná databáze. [online]. 2017 [cit. 2017-10-03]. Dostupné z: <https://vdb.czso.cz/>

Město Sedlec-Prčice [online]. 2017 [cit. 2017-09-15]. Dostupné z: <http://www.sedlec-prcice.cz/>

Město Sedlec-Prčice. Strategický plán rozvoje města. [online]. 2015 [cit. 2017-09-15]. Dostupné z: <http://www.sedlec-prcice.cz/strategicky-plan-rozvoje-mesta/d-2719/p1=2470>

Volby.cz. Český statistický úřad [online]. 2017 [cit. 2017-10-03]. Dostupné z: <http://volby.cz/>

Právní normy

Zákony pro lidi. Zákon č. 128/2000 Sb., ze dne 12. dubna 2000, o obcích (obecní zřízení). [cit. 2017-09-09] Dostupný z: <https://www.zakonyprolidi.cz/cs/2000-128>

Zákony pro lidi. Zákon č. 491/2001 Sb., ze dne 6. prosince 2001, o volbách do zastupitelstev obcí a o změně některých zákonů. [cit. 2017-09-09] Dostupný z: <https://www.zakonyprolidi.cz/cs/2001-491>

Ostatní zdroje

Informace od zaměstnanců MěÚ Sedlec-Prčice

Polostrukturované rozhovory se zastupiteli města Sedlec-Prčice z 14. a 15. 2. 2018

Zápisy ze zasedání zastupitelstva města Sedlec-Prčice

Zápisy ze schůzí rady města Sedlec-Prčice

7 Přílohy

Příloha č. 1: Poloha města Sedlec-Prčice

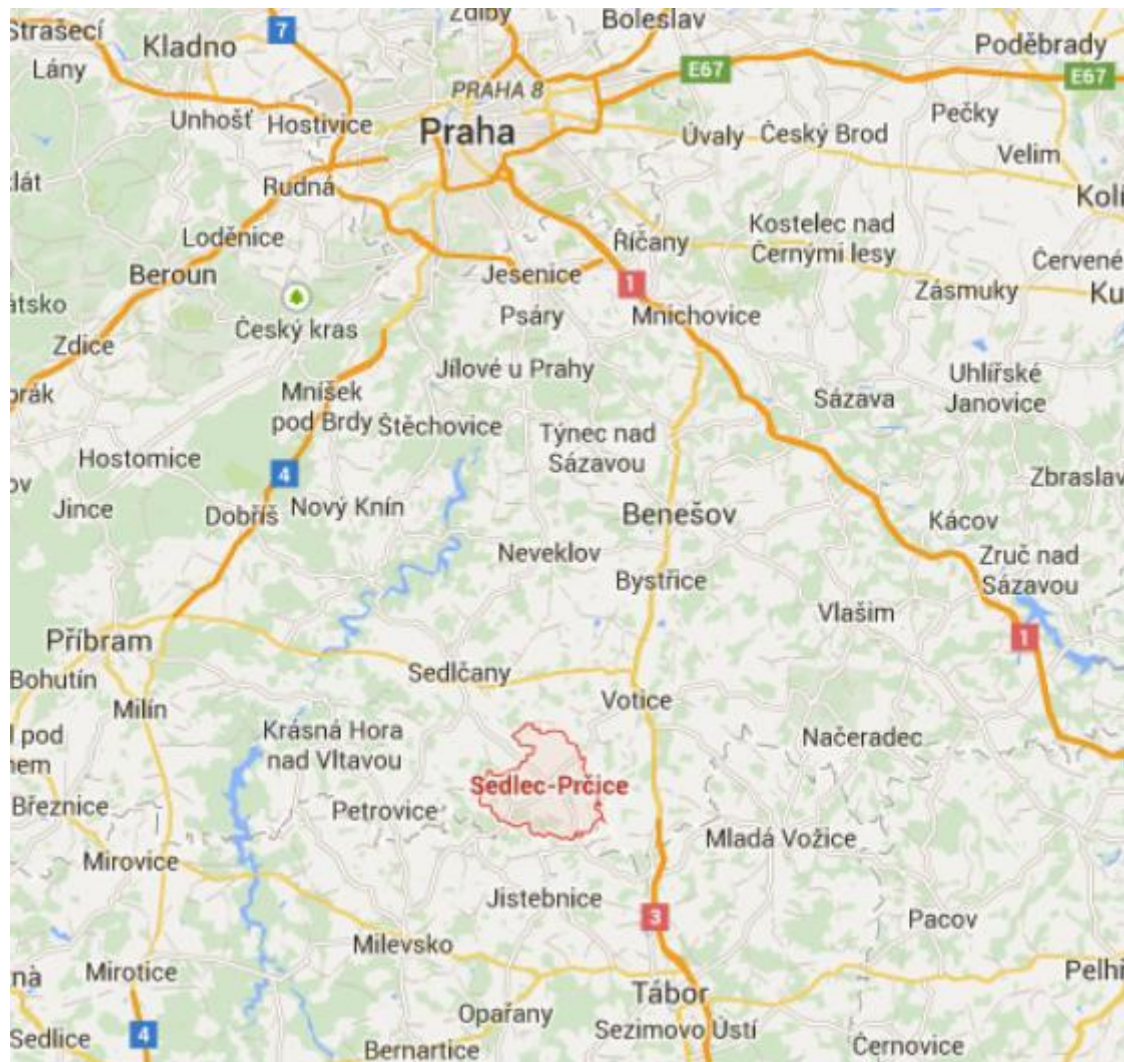

Zdroj: www.sedlec-prcice.cz