

UNIVERZITA PALACKÉHO V OLOMOUCI

PEDAGOGICKÁ FAKULTA

Ústav speciálně pedagogických studií

Bakalářská práce

Michaela Táborská

Rozvoj grafomotoriky a grafomotorické obtíže u dětí předškolního věku

Olomouc 2021

Vedoucí práce: PhDr. Renata Mlčáková, Ph.D.

Prohlášení

„Prohlašuji, že jsem bakalářskou práci vypracovala samostatně, pod odborným vedením PhDr. Renaty Mlčákové, Ph.D., a výhradně s použitím pramenů uvedených v seznamu literatury.“

V Olomouci dne

Podpis autorky práce

Poděkování

Děkuji především PhDr. Renatě Mičákové, Ph.D. za odborné vedení bakalářské práce, za věnovaný čas při poskytování konzultací a za rady, které mi v průběhu zpracování bakalářské práce poskytovala. V neposlední řadě děkuji PhDr. Gabriele Paděrové, Mgr. za korekturu a cenné připomínky z praxe. Dále bych chtěla poděkovat dětem z mateřských škol, v nichž jsem mohla provést své zkoumání, rodičům, za poskytnutí souhlasu pro práci s jejich ratolestmi, a také učitelkám dětí, které byly ochotné se mnou spolupracovat.

Anotace

Název: Rozvoj grafomotoriky a grafomotorické obtíže u dětí předškolního věku

V bakalářské práci pozoruji rozvoj grafomotoriky u dětí předškolního věku, u kterých dále zkoumám pozici sezení u kreslení a psaní. V teoretické části jsem popsala období předškolního věku a největší pozornost jsem věnovala kapitole o grafomotorice a o pracovních návycích při kreslení a psaní. Dále jsem charakterizovala grafomotorické obtíže objevující se v předškolním věku, jejich příčiny a možnosti prevence v předškolním vzdělávání. V praktické části jsem pomocí fotografií pozorovala sezení u dětí předškolního věku, které jsem následně popsala. Také jsem v této části hodnotila grafomotorickou úroveň dětí pomocí Orientačního testu školní zralosti podle J. Jiráka.

Klíčová slova:

Předškolní věk, grafomotorika, pracovní návyky při kreslení a psaní, grafomotorické obtíže

Annotation

Title: Development of graphomotorics and graphomotor difficulties in preschool children

In my bachelor's thesis I observe the development of graphomotor skills in preschool children, I examine the position of sitting while children are drawing and writing. In the theoretical part I described the period of preschool age and I paid the greatest attention to the chapter on graphomotorics and work habits in drawing and writing. I also characterized the graphomotor difficulties appearing in preschool age, their causes and prevention options in preschool education. In the practical part, I used photographs to observe sitting in preschool children, which I then described. Furthermore, in this part I diagnosed the graphomotor level of children using the Orientation test of school maturity from J. Jirásek.

Keywords:

Preschool age, graphomotorics, work habits in drawing and writing, graphomotor difficulties

Obsah

Úvod.....	7
TEORETICKÁ ČÁST	8
1. Předškolní věk.....	9
1.1. Vývoj dětí předškolního věku	9
1.1.1. Motorický vývoj předškolních dětí	9
1.1.2. Kognitivní vývoj předškolních dětí.....	9
1.1.3. Emoční a sociální vývoj předškolních dětí.....	10
1.2. Školní zralost a školní připravenost	11
1.3. Orientační test školní zralosti.....	13
2. Počátky dětské kresby	14
2.1. Motivace ke kreslení	15
3. Grafomotorika.....	16
3.1. Rozvoj grafomotoriky	16
3.1.1. Hrubá motorika	18
3.1.2. Jemná motorika	18
3.1.3. Uvolňovací cviky pro horní končetiny.....	18
3.1.4. Grafomotorické prvky	20
3.2. Očekávané výstupy RVP PV v oblasti grafomotoriky	24
3.3. Lateralita	25
4. Pracovní návyky při kreslení a psaní.....	27
4.1. Poloha těla při psaní a kreslení.....	27
4.2. Úchop psacích potřeb a postavení ruky při psaní.....	29
4.3. Vhodné psací a kreslicí prostředky	30
4.4. Uvolnění ruky.....	31
5. Grafomotorické obtíže v předškolním věku.....	32
5.1. Příčiny grafomotorických poruch.....	33
5.2. Předškolní příprava jako prevence obtíží v psaní.....	33
PRAKTICKÁ ČÁST.....	35
6. Metodologie výzkumného šetření	36
6.1. Cíl.....	36
6.2. Charakteristika mateřských škol a zkoumaného vzorku	36
6.3. Průběh výzkumu.....	37
7. Výsledky výzkumného šetření	38
7.1. Dítě 1 – dívka 6,1 let	40
7.2. Dítě 2 – chlapec 5,6 let.....	42
7.3. Dítě 3 – chlapec 5,9 let.....	44

7.4.	Dítě 4 – chlapec 5,10 let.....	46
7.5.	Dítě 5 – chlapec 5,11 let.....	48
7.6.	Dítě 6 – chlapec 6,2 let.....	50
7.7.	Dítě 7 – dívka 5,1 let.....	52
7.8.	Dítě 8 – dívka 6,4 let.....	54
7.9.	Dítě 9 – dívka 6,10 let.....	56
7.10.	Dítě 10 – chlapec 5,2 let.....	58
7.11.	Dítě 11 – chlapec 5,11 let.....	60
7.12.	Dítě 12 – chlapec 5,11 let.....	62
7.13.	Dítě 13 – chlapec 6,3 let.....	64
7.14.	Dítě 14 – chlapec 6,4 let.....	66
7.15.	Dítě 15 – chlapec 6,8 let.....	68
7.16.	Dítě 16 – chlapec 7,0 let.....	70
7.17.	Dítě 17 – chlapec 7,1 let.....	72
8.	Vyhodnocení výsledků dětí ze sledovaných škol.....	74
	Závěr.....	76
	Seznam odborné literatury.....	77
	Internetové zdroje.....	78
	Seznam obrázků.....	79
	Seznam tabulek.....	81
	Seznam příloh.....	82
	Přílohy.....	83

Úvod

Předkládaná bakalářská práce se věnuje tématu Rozvoje grafomotoriky a grafomotorických obtíží u dětí předškolního věku. Grafomotorika a její rozvoj má zásadní vliv na pozdější osvojování psaní na základní škole. Učitel mateřské školy by měl nenásilně rozvíjet grafomotoriku u dětí tak, aby pro ně kreslení a počáteční psaní bylo zábavou a nevytvářely si k těmto aktivitám negativní postoje.

Pracuji v mateřské škole, kde máme smíšenou třídu dětí od dvou do šesti let. Ve své praxi se setkávám s řadou dětí, které mají potíže s rozvojem grafomotoriky, a u kterých vidím špatně naučené pracovní návyky při kreslení a psaní. Myslím si, že právě tyto návyky mají dominantní vliv na kladný rozvoj grafomotoriky, a proto jsem se rozhodla ve své bakalářské práci věnovat problematice rozvoje grafomotoriky a grafomotorickým obtížím u dětí předškolního věku od pěti do sedmi let.

Bakalářská práce je rozdělena na část teoretickou a praktickou. První kapitola charakterizuje předškolní věk, vývoj dětí v předškolním věku a školní zralost a připravenost. Druhá kapitola se věnuje počátkům dětské kresby. Třetí kapitola popisuje grafomotoriku a její rozvoj včetně laterality. Čtvrtá kapitola se zabývá pracovními návyky při kreslení a psaní, tj. správná pozice sedu, úchop psacích potřeb, výběr správných pomůcek k psaní a uvolnění ruky. Poslední kapitola v teoretické části definuje grafomotorické obtíže, jejich příčiny a možné prevence.

Praktická část popisuje metodiku zjišťování úrovně grafomotoriky a grafomotorických obtíží u zkoumaných dětí předškolního věku. Následně se věnuje samotnému výzkumnému šetření testovaných dětí pomocí fotografií sedu a analýzy dvou úkolů z Orientačního testu školní zralosti podle J. Jiráska. Praktická část je ukončena prezentací dosažených výsledků.

Hlavním cílem bakalářské práce je zjistit pozici sedu u dětí v posledním ročníku mateřské školy. Nesprávný sed u dětí může mít negativní vliv na jejich grafické projevy. Dílčím cílem je analyzovat vybrané grafomotorické dovednosti u dětí před nástupem do první třídy pomocí již zmíněného Orientačního testu školní zralosti podle J. Jiráska.

TEORETICKÁ ČÁST

1. Předškolní věk

Za předškolní věk je zpravidla považováno věkové období od nástupu do mateřské školy, obvykle od 3. roku přibližně do 6 let, kde ukončení není určeno pouze dosažením věkové hranice šesti let, ale nástupem do první třídy základní školy, který sice úzce souvisí s věkem, ale v různých případech se může lišit. Celé období předškolního věku má pro děti velký význam, jak vývoj motorických dovedností a školní zralosti, tak i uvolňování vazby na rodinu. (Vágnerová, 2000)

1.1. Vývoj dětí předškolního věku

1.1.1. Motorický vývoj předškolních dětí

Dochází ke zdokonalení a k růstu kvality pohybové koordinace. Pohyby jsou přesnější a plynulejší. Děti předškolního věku jsou hbitější a jejich pohyby jsou elegantnější. Dokážou velmi dobře a přesně napodobovat sportovní aktivity a činnosti, které pozorují u rodičů nebo jiných dospělých. Předškolní věk je vhodným obdobím pro započetí rozvoje sportovních aktivit, jako je jízda na kole, plavání nebo lyžování. Motorický vývoj závisí na celkové aktivitě dětí mezi třetím a šestým rokem, na možnostech pohybu a podmínkách, které jsou dětem vytvořeny pro rozvoj motorických dovedností a schopností. Pohybová koordinace se ukazuje při zvládnání plné sebeobsluhy, kdy se děti sami oblékají a svlékají, uklízí a rovnají si oblečení nebo samostatně pečují o svou hygienu. Také nastává další rozvoj jemné motoriky, který je ale determinován přeměnou chrupavky v kosti ruky. S rozvojem jemné motoriky dále souvisí rozvoj kresby. (Mertin, 2015)

1.1.2. Kognitivní vývoj předškolních dětí

Děti chápou celek jako soubor jednotlivostí, kde zatím nejsou schopny rozlišovat základní vztahy. Nechají se jednoduše zaujmout výrazným detailem především tehdy, má-li jakýsi vztah k jeho současnému zájmu či potřebě. V tomto věku se rozvíjí zraková a sluchová diferenciací, která je nepostradatelná při pozdějším procesu analýzy a syntézy při psaní a čtení. Vnímání prostoru a času není úplně přesné, protože pokud se zde vyskytne zřejmý podnět, dokáže dítě naprosto zmást. Předškolní děti mají velmi barvitě a bohaté představy, kde mezery v jejich vnímaných jevech bývají doplňovány takzvanou dětskou konfabulací, což jsou v podstatě vymyšlené ideje, o kterých jsou děti přesvědčeny, že jsou pravdivé. Představy jsou pro předškoláky nezbytné, jelikož v tomto věku dochází k důležitému procesu decentrace, při které se děti učí, že existence prostorového, časového a příčinného světa

jevů nezávisí na nich. Mezi třetím a šestým rokem potom přichází postupné uzavírání fáze symbolického, předpojmového myšlení (Mertin, 2015).

Kolem čtvrtého roku dítěte se vývoj inteligence dostává na vyšší úroveň názorového (úrovňového) myšlení, kdy děti již myslí v celistvých pojmech, které vznikají na základě vystižení podstatných podrobností. Uvažování je ale zatím vázáno na vnímané či představované, kdy se děti zaměřují na to, co viděly, i když to dokážou rozčlenit (Langmeier, 2006).

Myšlení předškolních dětí je prelogické, předoperační, jelikož nepostupují podle logických operací, a je stále vázáno na konkrétní činnost a aktivitu dítěte. Z dalších charakteristik myšlení předškoláků můžeme uvést egocentrismus, antropomorfismus (polidšťování) či magické myšlení, což znamená, že si děti tvoří skutečnosti dle vlastního přání a fantazie (Langmeier, 2006).

1.1.3. Emoční a sociální vývoj předškolních dětí

Původce citových zážitků dětí jsou konkrétní činnosti. Dochází k rozvoji smyslu pro humor a děti se radují ze spontánních činností. Vztek a zlost se eliminují, ale ještě se projevují například při neúspěšné činnosti či prohře. Okolo čtvrtého roku u dětí jsou ještě pozorovány obavy z neznámých lidí nebo neznámého prostředí. V pozdějším věku si můžeme všimnout strachu z nereálných fantazijních bytostí. Z vyšších citů se vyvíjí city sociální, intelektuální, estetické a etické.

Sociální city se rozvíjí ve dvou rovinách, a to ve vztahu k vrstevníkům a ve vztahu k dospělým. Na začátku převládají vztahy k dospělým. Vztahy k vrstevníkům se postupem času mění a s přibývajícím věkem narůstá potřeba kontaktu s vrstevníky například ke hře. Děti si vytváří citový vztah sami k sobě, tzv. sebecit, který je v předškolním období motivovaný egocentrismem.

Intelektuální neboli poznávací **city** vzbuzují kladné emoce. Projevují se především nadšením z poznávání, z nových činností nebo při získávání nových zkušeností.

Estetické city dovolují vnímat krásno. Vyvíjejí se při čtení pohádek, při výtvarných činnostech nebo při hře. Zkrátka vždy, když děti prožívají kladné citové stavy u činností a aktivit, jenž považují za hezké a při nichž se cítí příjemně a v bezpečí.

Etickými city neboli morálkou se děti učí u různých aktivit chápat, co je v pořádku a co nikoliv. Uvědomují si, co mohou a co nemohou. Děti jsou uspokojovány pochvalou. Při rozvoji vyšších citů hraje důležitou a nezastupitelnou roli vzor dospělého.

Nejdůležitější činností, která vede proces socializace, je **hra**. Díky hře dítě poznává okolí a zkoumá věci okolo sebe. Dětská hra je považována za základní výchovný prostředek, kterým se ovlivňuje vývoj dětské osobnosti. Hra reflektuje vztahy mezi dětmi a životním prostředím. Je pokládána za významný socializační a motivační faktor. Je primární psychickou potřebou dětí. Díky hře dokážeme pozorovat vývojové zvláštnosti u dětí. V období předškolního věku se ve hře ukazují intersexuální rozdíly, tedy rozdíly mezi tím, s čím si více hrají chlapci a co preferují děvčata (Šimíčková-Čížková, 2010).

1.2. Školní zralost a školní připravenost

Zahájení školní docházky je velmi důležitou a mimořádnou událostí v životě dětí, ale i jejich rodin. Nástup do školy je považován za vyvrcholení dosavadního vývoje a vstup do další nové etapy v životě dětí. Školní zralost a školní připravenost jsou dva odlišné pojmy, avšak náplní obou pojmů je zjištění, zda je dítě na vstup do školy připraveno po všech stránkách (Otevřelová, 2016).

V rámcovém vzdělávacím programu pro předškolní vzdělávání se můžeme dočíst základních principů předškolního vzdělávání s ohledem na specifika předškolních dětí a při respektování tzv. individuálního přístupu:

- akceptovat přirozená vývojová specifika dětí předškolního věku a důsledně je promítat do obsahu, forem a metod jejich vzdělávání
- umožňovat rozvoj a vzdělávání každého jednotlivého dítěte v rozsahu jeho individuálních možností a potřeb
- zaměřit se na vytváření základů klíčových kompetencí dosažitelných v etapě předškolního vzdělávání
- vytvářet předpoklady pro pokračování ve vzdělávání tím, že za všech okolností budou maximálně podporovány individuální rozvojové možnosti dětí a umožňováno tak každému dítěti dospět v době, kdy opouští mateřskou školu, k optimální úrovni osobního rozvoje a učení, respektive k takové úrovni, která je pro dítě individuálně dosažitelná
- na základě dlouhodobého a každodenního styku s dítětem i jeho rodiči může předškolní vzdělávání plnit i úkol diagnostický, zejména ve vztahu k dětem se speciálně vzdělávacími potřebami

(Otevřelová, 2016)

Školní připravenost se vyznačuje v souvislosti s výchovou a vlivem vnějšího prostředí, které mají vliv na vývoj dětí předškolního věku. Můžeme tedy říct, že jde o oblast sociálních zkušeností (Otevřelová, 2016). „*Připravenost v podstatě zahrnuje kompetence v oblasti kognitivní, emocionálně-sociální, pracovní a somatické, které dítě nabývá a rozvíjí učním*“ (Bednářová, 2015).

Školní zralostí jsou charakterizovány vnitřní vývojové aspekty, které se vážou k funkcím závislých na zrání. Centrální nervová soustava dozrává, což zapříčiňuje lepší odolnost jedince při zátěži, snížení emoční lability a rozvoj soustředěnosti (Otevřelová, 2016). „*Můžeme ji tedy vymezit jako dosažení takového stupně vývoje (v oblasti fyzické, mentální, emocionálně-sociální), aby se dítě bylo schopno bez obtíží zapojit do výchovně-vzdělávacího procesu*“ (Bednářová, 2015).

Bednářová, Šmardová (2015) uvádí oblasti, které jsou důležité při posuzování školní zralosti.

- tělesný (somatický) vývoj a zdravotní stav
- úroveň vyspělosti poznávacích (kognitivních) funkcí
- úroveň práce schopnosti (pracovní předpoklady, návyky)
- úroveň zralosti osobnosti (emocionálně-sociální)

Školní nezralost znamená nedosažení způsobilosti pro školu a zpomalený nebo zastavený proces zrání z různých důvodů. Jirásek utřídil příčiny školní nezralosti do těchto bodů:

1. nedostatky ve výchovném prostředí a působení
2. nedostatky v somatickém vývoji
3. neurotický povahový vývoj
4. rané poškození CNS
5. výrazně podprůměrný intelekt až oligofrenie

(Jirásek, 1968)

1.3. Orientační test školní zralosti

Artur Kern jako první v roce 1951 uveřejnil svůj test, který nesl název *Grundleistungstest* a obsahoval šest úkolů. Z tohoto testu pak následně vycházel Jaroslav Jirásek, který vybral tři úlohy, a to kresbu lidské postavy, napodobení psacího písma a obkreslení skupiny teček. Všechny vybrané úkoly orientačního grafického testu školní zralosti zkoumají úroveň jemné motoriky, vizuomotoriku a koordinaci pohybů ruky. Kresba postavy ukazuje úroveň kresebného vývoje, kde je pozorován úzký vztah mezi globalizací ve výtvarném projevu a integrací v psychické činnosti, umožňuje tedy orientační posouzení celkové rozumové úrovně. Úkoly „**napodobení psacího písma**“ a „**obkreslení skupiny teček**“ se zaměřují na grafomotorickou a vizuomotorickou úroveň, kde v prvním úkolu mají děti napodobit psací písmo podle předlohy, například *Eva je tu. Sev pa li. Ci yl osn. Vis hu pe.* V tomto úkolu nejde o psací písmo jako takové, ale o obkreslování a pozorování zvládnutí grafomotorických prvků. V další úloze děti obkreslují skupinu deseti teček, kde se projeví vizuomotorická koordinace. Tyto úlohy reprezentují v testu úkol v pravém slova smyslu, jelikož v nich děti musí vyvinout úsilí a přimět se vůlí ke splnění instrukcí v málo atraktivním úkolu a udržet pozornost nezbytně nutnou dobu při vykonávání této činnosti, což se považuje za důležitý předpoklad pro zapojení do školního vyučování (Jirásek, 1968).

2. Počátky dětské kresby

„Kresba je jednou ze symbolických funkcí, v níž se projeví tendence zobrazit realitu tak, jak ji dítě chápe“ (Piaget, 1970).

O dětskou kresbu se zajímají různí odborníci z různých odvětví, například psychologové, pedagogové i speciální pedagogové. Kresba může poskytnout orientační odhad úrovně vývoje rozumových schopností zejména u předškolních a mladších školních dětí. V pozdějším věku tuto diferenční schopnost ztrácí, protože kresebné dovednosti dozrály a dále se příliš nemění (Mlčáková, 2009).

Jako první nastává období tzv. **„čáranic“**, které se vyskytuje okolo 2. roku, kdy dítěti dělá radost sledovat tužku, jak za sebou nechává náhodnou linii. Dítě pojmenovává svůj výtvar často až po jeho dokončení podle toho, co mu připomíná. Toto období „čáranic“ je pro vývoj kresby dítěte velmi důležitý. Dítě se učí sledovat a ladit jemné pohyby ruky a kreslit první pokusy o záměrně vedenou čáru, kterou bývají především obloukovité tvary v různých směrech (Bednářová, 2018). Dítě při kresbě pohybuje paží, ale i trupem, hlavou i jinými částmi těla. Nadbytečné pohyby se postupně eliminují (Mlčáková, 2009).

Další období nastává okolo 3. roku dítěte, kdy v kresbě lze pozorovat záměrně vedené rovné čáry, které se mohou uzavírat i do kruhu. V kresbě se objevují první postavy, kterým se říká **„hlavonožci“**. Tyto postavy nejsou zcela propracované, jelikož jim chybí podstatné části těla jako je například trup, což znamená že z kruhu představujícího hlavu rovnou vycházejí čáry znázorňující končetiny. Matějček (1994) v této souvislosti stručně a výstižně říká, že dítě kreslí to, co o objektu ví, tj. to, co se mu na něm zdá důležité. Například kresba lidské postavy má na počátku hlavu a nějak zobrazené končetiny, ale často jí chybí trup. Vzhledem k tomu, že by tělo mohlo být docela dobře zobrazeno stejným způsobem jako hlava, neobstojí námitka, že by jej dítě nedokázalo nakreslit. Tříletému dítěti nedělá problém napodobit různý směr čáry, tudíž dovede napodobu vertikální, horizontální i kruhové čáry. Ve třetím roce zvládne napodobit křížek (Langmeier, 2006).

Období ve 4. roce dítěte je charakteristické tím, že se u postav objevují nakreslená ústa a oči a ve spontánní kresbě můžeme vidět sluníčka s paprsky vedenými jedním směrem z důvodu nezvládnutí šikmé čáry (Bednářová, 2018). V tomto období dítě kreslí takzvaný **„lineární náčrt“**. Děti kreslí člověka jako uzavřenou kruhovitou křivku, která naznačuje celé

tělo a k ní připojuje dvě vertikální čáry nebo několik paprskovitých čar. Oblíbenými kreslenými objekty bývají postavy, zvířata, domy nebo dopravní prostředky (Mlčáková, 2009).

Mezi pátým a šestým rokem přichází období **realistické kresby**, kdy dítě nadále kreslí podle představy a fantazie a kresba přestává být lineární. Při kresbě postavy dítě kreslí paže, nohy a krk dvojdimenzionálně a postava je většinou v oblečení, které je rozlišováno podle pohlaví. V kresbě se častěji vyskytují detaily (Mlčáková, 2009). V pátém roce dítě zvládne napodobit čtverec a přibližně v šestém roce je schopno napodobit trojúhelník. (Langmeier, 2006).

Po desátém roce nastupuje období **naturalistické kresby**. Žák vystihuje pohyb, činnost, proporce, perspektivu, uplatňuje stínování a postavu znázorňuje z profilu. Začíná kreslit podle předlohy, modelu, přírody (Mlčáková, 2009).

2.1. Motivace ke kreslení

Většina dětí v předškolním věku ráda kreslí, některé děti však tyto činnosti nevyhledávají nebo odmítají, většinou se jednalo o děti grafomotoricky neobratné. Na motivovanost dětí k aktivitě má velký vliv také obtížnost požadavků. Příliš snadné úkoly dětem nic nového nedávají a příliš vysoké nároky, které nedokážou splnit, je od plnění úkolů odrazují a vytváří v nich nepříjemné pocity nebo pocity selhání. Tudíž je nutné postupovat v obtížnosti úkolů od nejjednodušších po ty složitější, avšak u každého úkolu poskytovat dostatek času na jeho automatizaci. Při kreslení je důležitá zpětná vazba dětem, podpora, popřípadě ocenění dílčích úspěchů (Bednářová, 2006).

3. Grafomotorika

Grafomotorika zahrnuje soubor psychomotorických činností, které jedinec vykonává při psaní a může být nápomocna při diagnostice psychických stavů (únavy, strachu), procesů a vlastností, při diagnostice poruch a nemocí jedince (Průcha, 2013). Pojem grafomotorika v sobě obsahuje psychické i motorické činnosti, které jsou nedílnou součástí počátečního psaní, kreslení a malování. Úroveň grafomotoriky závisí na zvládnutí hrubé motoriky, na koordinaci pohybů těla a na postupném vývoji hybného systému od paže, ruky až k prstům (Otevřelová, 2016). Grafickým projevem dítě kreativně ztvárňuje svět kolem sebe i svůj vlastní vnitřní svět. U každého dítěte je rozvoj grafomotoriky individuální a v závislosti na stupni jeho vývoje.

Nácvik samotného psaní začíná až na základní škole, ale přípravování dětí na psaní zahrnuje již období předškolní. V mateřských školách a prvních třídách základní školy jsou pro období přípravy na psaní využívány grafomotorická cvičení, která slouží k rozvoji jemné motoriky ruky a zrakové koordinace. Nejdůležitějším zájmem by mělo být dostatečné uvolnění svalových skupin paže, zápěstí a ruky, protože osifikace zápěstní kosti ještě není dokončena a svaly jsou ještě ochablé. (Otevřelová, 2016)

3.1. Rozvoj grafomotoriky

Základní pohyby při psaní a kreslení vycházejí z hrubé motoriky a z pohybu velkých kloubů. Proto pokud se dítěti kreslení nedaří, je hrubá motorika první oblastí, na kterou je dobré se zaměřit, protože z rozvoje hrubé motoriky vychází rozvoj jemné motoriky a z té následně rozvoj grafomotoriky (Bednářová, 2006).

Před samotným rozvíjením grafomotoriky hraje důležitou úlohu dostatečné uvolnění ruky pomocí uvolňovacích cviků, aby se dětem nenavodily nepříjemné pocity při psaní hned od počátku. Následně lze přejít k samotnému rozvoji, většinou pomocí grafomotorických listů, kde je nutno dbát na správný výběr s ohledem na věk a na individuální zvláštnosti dětí.

Tabulka 1 - Grafomotorický vývoj (Loose, 2001)

Přibližný věk	Motorika
2-4 měsíce	- náhodné uchopení
4-6 měsíců	- radiálně-palmární (dlaňový) úchop
11-13 měsíců	- jemný pinzetový (klíšťkový) úchop - izolované používání ukazováčku
16-18 měsíců	- první zkušenosti s tužkami – spíše náhodné
18-24 měsíců	- koordinované pohyby - je možné strukturovat list papíru - začíná řízení pohybu (stop – nový začátek) - otočený příčný úchop
2-3 roky	- pohyby při kreslení jsou koordinovanější a jemnější - formy jsou rozmanitější, zprvu hranaté, pak kulaté - začátek zdůrazňování a používání prvních prvků písma - začíná intenzivní čmárání - dítě si může listovat stránkami
3-4,5 let	- začátek pravidelných, kontinuálních pohybů při kreslení a zlepšení tvarových variací - příčný úchop s nataženým ukazováčkem - dítě může kreslit čáry, izolované a klikaté a provádět pohyby orientované určitým směrem, takže vznikají různě orientované tvary, korektury a linie jsou diferencovanější - tužku drží v prstech - dítě může kreslit kruhy (nejprve otevřené – později uzavřené) a umí ho vymalovat - pohyby se mohou cíleně vracet k výchozímu bodu
4,5-5 let	- smysluplná kresba „hlavonožce“ představujícího panáčka - grafické formy jsou uspořádány tak, že dávají smysl - dovede uchopit štětec - dva body spojené čarou - od pěti let jsou možné vědomé změny směru při pohybu tužkou - dítě umí nakreslit kříž - jsou možné nepřetržité, více či méně pravidelné pohyby a nepřetržité, nazpět směřující pohyby
5-7 let	- dítě umí obkreslit a také samostatně namalovat velké postavy - dítě kreslí se správně uchopenou tužkou - panáček přibližně s deseti detaily
6-7 let	- je možné psaní a kreslení v linkách, kresby i písmo se zmenšují
7-8 let	- písmo je spojitější a plynulejší
Od 7 let	- písmo se vyhraňuje stále individuálněji

3.1.1. Hrubá motorika

Hrubá motorika dítěte lze pozorovat při hrách a při základních lokomočních dovednostech, kam se řadí chůze, běh, skok, lezení či házení. Jestliže dítě tyto činnosti zvládá obtížně nebo nezvládá vůbec, je třeba mu umožnit dostatek možností spontánního běhání venku, či překonávání překážek nebo her s ostatními dětmi. Tyto aktivity je však vhodné doplnit o cvičení v tělocvičně nebo o vhodné mimoškolní aktivity založené na pohybových dovednostech, pokud ani to nepomůže pro zlepšení úrovně hrubé motoriky, je na místě konzultace s odborníkem (rehabilitačním pracovníkem, lékařem) a neprodlené zahájení rehabilitačních cvičení (Bednářová, 2006).

3.1.2. Jemná motorika

Jemnou motorikou se rozumí koordinace pohybů potřebných pro uchopování, manipulaci s drobnými předměty, později kreslení a psaní. Rozvoji jemné motoriky jednoznačně napomáhají každodenní činnosti, sebeobsluha, manipulační hry či tvořivé činnosti. Mezi činnosti podporující rozvoj jemné motoriky můžeme zařadit navlékání korálek, listování v knize po jednotlivých stranách, mačkání a trhání papíru, stříhání a manipulaci s nůžkami (Bednářová, 2006).

3.1.3. Uvolňovací cviky pro horní končetiny

Cílem uvolňovacích cviků je dostatečné uvolnění ruky před kreslením a zlepšení koordinace ruky a oka. Tyto cviky se vyznačují tím, že dítě má stanovenou, kudy přesně má stopu vést, tudíž nemusí přemýšlet nad směrem vedení čáry. Zpočátku je směr pro vedení psacího náčiní vyhraněn dvěma liniemi, tudíž má dítě dostatečný prostor pro vedení stopy, což je méně náročné na koordinaci. Postupně jsou nároky na koordinaci ztěžovány. Tím, že je dán směr linie, uvolňovací cviky zároveň poskytují i automatizaci pracovních návyků.

Tato cvičení spočívají v uvolnění a zpřesnění koordinace především ramenního a loketního kloubu. Tyto cviky je vhodné vykonávat vždy před kreslením a mohou být vykonávány ve stoje na tabuli v úrovni očí, v kleče nebo v sedě u stolu (Bednářová, 2006).

Bednářová, Šmardová (2006) dělí rozevíčovací cviky do **tří skupin**:

I. skupina uvolňovacích grafomotorických cviků

Do této skupiny se řadí nejméně náročné grafomotorické uvolňovací cviky. Dráha je vedena dvěma hranicemi, šířka mezi nimi je dostatečně velká a cviky nekladou příliš velké nároky na koordinaci pohybů. Náročnost cvičení se zvyšuje různými záhyby nebo přibližováním prostoru mezi hranicemi. Nejtěžší z těchto cviků je ten, který není vymezen hranicí, ale je tvořen pouze jednou linií, kdy má dítě za úkol kopírovat co nejpřesněji danou stopu, čímž se výrazně zvyšují nároky na vizuomotorickou koordinaci.

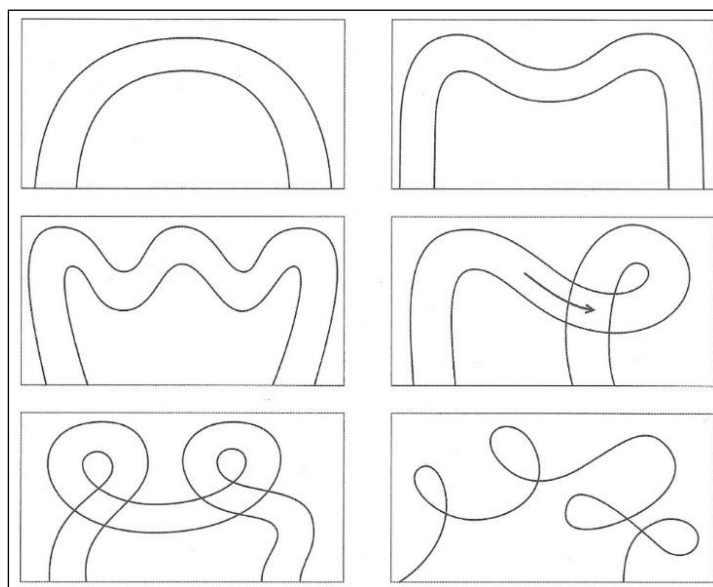

Obrázek 1 – Uvolňovací grafomotorické cviky (dráhy, cesty) od nejméně náročných po obtížnější. (Bednářová, & Šmardová, 2006, s. 59)

Pohyb děti vedou zleva doprava. Uvolňovací grafomotorické cviky děti píšou plynule a snaží se nezvedat při tahu tužkou ruku. Linie by měla být provedena jedním nepřerušovaným tahem. Pokud je pro děti úkol obtížný, lze zvolit snazší variantu, kdy nejprve úkol provedou pouze prstem a následně až použijí tužku.

II. skupina uvolňovacích grafomotorických cviků

Do této skupiny cviků patří úkoly náročnější na koordinaci. Cvičení je ve smyslu obtahování, kdy se děti snaží o plynulý a nepřerušovaný pohyb tužky po papíře. Přesnost v tomto úkolu není až tak důležitá, jako potřebná plynulost. Jednotázná cvičení opakujeme tahem několikrát za sebou.

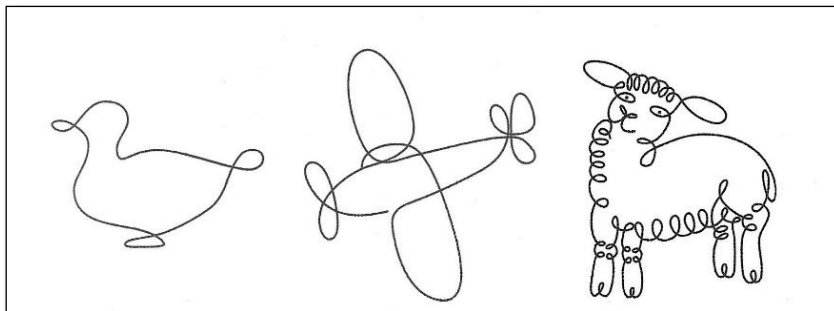

Obrázek 2 - Příklady uvolňovacích cviků, od nejjednodušších po obtížnější (Bednářová, & Šmardová, 2006, s. 60)

III. skupina uvolňovacích grafomotorických cviků

Tato skupina cviků je již náročnější, a proto vyžaduje určitou zručnost a zvládnutí grafomotorických prvků, ze kterých se skládá písmo. Proto, aby se tyto cviky staly uvolňovací, je třeba, aby se kreslení takového prvku již zautomatizovalo, byl osvojený plynulý pohyb po papíru a zvládnutý pohyb ruky ve vodorovném směru zleva doprava.

Při nácvičce jsou tyto úkoly pro dítě pouze grafomotorickými prvky, které rozvíjí grafomotorickou a vizuomotorickou koordinaci, rozhodně tedy nemohou sloužit v době nácvičování k uvolnění ruky.

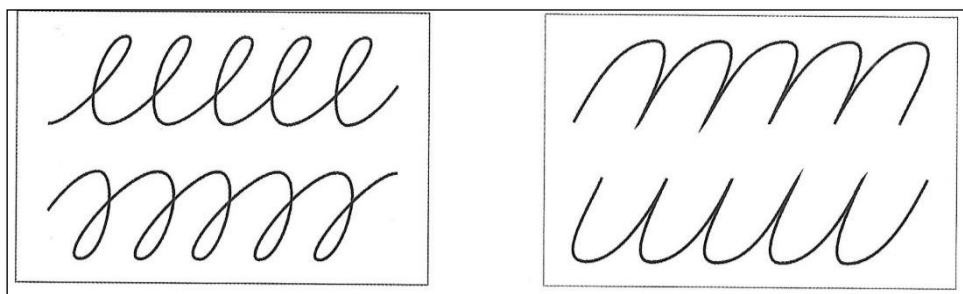

Obrázek 3 - Obtížné varianty uvolňovacích cviků. (Bednářová, & Šmardová, 2006, s. 61)

3.1.4. Grafomotorické prvky

Při rozvoji grafomotoriky je velmi důležitý výběr prvků a taková náročnost, jaká odpovídá současným podmínkám dítěte. Grafomotorické prvky jsou rozděleny do čtyř skupin podle konkrétního věkového rozmezí. Každé dítě je však jedinečné a prochází vývojem s odchylkami od průměru populace, proto ne všechny děti, věkově blízké, budou na stejné úrovni, co se zvládnutí grafomotorických skupin prvků týče.

Ideální je začít s těmi grafomotorickými prvky, které má dítě již osvojeno, následně si je lépe upevní a zautomatizuje, potom teprve lze pokračovat s navozováním prvků obtížnějších. Dětem ale musí být poskytnut dostatek času pro kvalitní zvládnutí a zautomatizování daného prvku, což následně ulehčí osvojování si náročnějších prvků.

I. skupina grafomotorických prvků

Tato skupina je typická pro věkovou skupinu dětí od 3 do 4,5 let. Prvky v této skupině jsou charakteristické tím, že se dítě snaží koordinovaně vést čáru a její směr je předem určen. Dítě vychází ze své představy a předem ví, co kreslí. Prvky jsou úzce spjaty s obdobím čáranic. Z grafických prvků do této skupiny řadíme vývojově nejnižší, koordinované a záměrně vedené prvky, jako je rovná čára a kruh. V první řadě děti zvládají nejdříve svislé čáry vedené shora dolů a teprve potom vedení vodorovných čar.

Svislá čára je vedena shora dolů, plynule a nepřerušovaně. Základní pohyb vychází z ramenního kloubu a pohybuje se celá paže. Na začátku lze dávat dětem takové pracovní listy, kde je jejich úkolem spojení dvou objektů. Ve složitější verzi mohou děti spojovat dva body, což je náročnější na koordinaci pohybu, udržení směru a přesnosti vedení čáry.

Vodorovné čáry musí být kresleny zleva do prava. Zde už jsou děti vedeny k tomu, že v běžném životě se píše a čte zleva doprava, a jsou tak podporovány oční pohyby potřebné pro pozdější bezproblémové čtení a psaní. Na začátku je nutno poskytnout pracovní listy, kde mají děti za úkol spojit větší objekty a těžší variantou pak může být spojování dvou bodů.

Kruh je pro některé děti, které zůstávají ještě v období čáranic, složité uzavřít. Z počátku je pro nácvik těchto prvků vhodné kreslit je ve větším formátu a postupně kruhy zmenšovat. Kresbou kruhu se děti nejlépe učí, jak by měl pohyb při kreslení vycházet z ramenního kloubu a správné a uvolněné postavení ruky.

Dále do první skupiny grafomotorických prvků můžeme zařadit kreslení teček, oblouku a šikmých čar, které jsou vedené opěrnými body, tyto čáry jsou nejnáročnější prvek z první skupiny.

II. skupina grafomotorických prvků

Druhá skupina prvků je určena pro věkové období 4 až 5,5 let. Pro zvládnutí těchto úkolů je třeba větší rozpětí koordinovaných pohybů a záměrné udržení vzdálenosti.

Spirála je prvek náročný na koordinaci a odhad velikosti mezery mezi liniemi, které se nedotýkají předchozí stopy a postupně se zvětšují. Při pohybu je třeba zapojení velkých i malých kloubů, to znamená od ramene po zápěstí. Jako příklady a motivaci lze zvolit hlemýžďe či bludiště.

Šikmá čára se nejlépe projevuje při kresbě sluníčka, kde můžeme vidět úroveň zvládnutí tohoto prvku do všech směrů. Při nácviu šikmých čar jsou použity nejdříve pracovní listy, kde děti spojují šikmo umístěné obrázky nebo dráhy, postupně jsou zařazeny úkoly na spojování bodů s pomocnými čarami. Nutno dbát na to, aby čára byla vedena od středu k vnějšímu okraji, a také aby děti při kresbě neotáčely papírem.

Pro zvládnutí **vlnovky** je zásadní automatizovaný horní a spodní oblouk. Jednodušší možností je kresba vln, kdy není podstatná přesnost v kreslení, tudíž se vlny mohou překrývat. Nutno dohlížet na psaní zleva doprava. Těžší variantou je pak vlnovka, kdy se jednotlivé linie nepřekrývají a vlny jsou stejně velké s pokud možno stejnou mezerou mezi jednotlivými stopami.

Při kresbě **elipsy** je zásadní přirozený pohyb zápěstí. Pro některé děti může být hůř rozpoznatelný rozdíl mezi kruhem, spirálou a elipsou. V takové situaci se s navozováním prvků nespěchá, ale opakují se prvky předchozí.

Ostré obraty neboli **zuby** vyžadují zvládnutí šikmých čar a změny směru v jejich vedení. Při vedení linie by dítě při změně směru mělo ruku přizastavit, ale nezvedat ji z papíru, pouze změnit směr a pokračovat ve vedení stopy. Zuby by neměly být zakulacené, ale ostré.

Spojené oblouky lze kreslit pouze pokud dítě zvládá samostatné oblouky z předchozí skupiny grafomotorických prvků. Tento cvik také vyžaduje zvládnutí změny směru, při nezvládnutí změny směru dítě kreslí samostatné oblouky vedle sebe.

III. skupina grafomotorických prvků

Tato skupina je určena dětem od 5 do 6,5 let. Do těchto prvků se již řadí ty, které vyžadují podobnou koordinaci ruky a rozsah pohybů ve vertikálním i horizontálním směru, jako je potřeba u psaní. Patří sem grafomotorické prvky jako jsou **horní a spodní smyčky s vratným tahem**, kde je třeba zvládnutí křížení šikmých čar a přesné uvědomění směru vedení linie a **horní oblouky (arkády) a dolní oblouky (girlandy) s vratným tahem**.

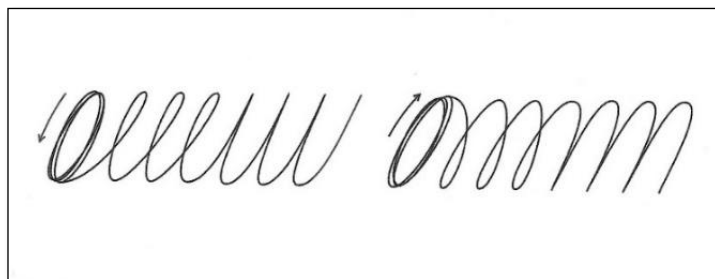

Obrázek 4 - V. Penc uvádí vztah a posloupnost ve vývoji oválu, smyčky a oblouku s vratným tahem (Bednářová, & Šmardová, 2006, s. 73).

IV. skupina grafomotorických prvků

Grafomotorické prvky v této skupině již mají podíl na tvorbě písma. Tyto prvky však dítě nemusí zvládat v předškolním období. Řadíme sem prvky jako jsou: **stoupající šikmá čára, srdcovka, horní a dolní zátroh, horní a dolní klička, prvek písmene a, o.**

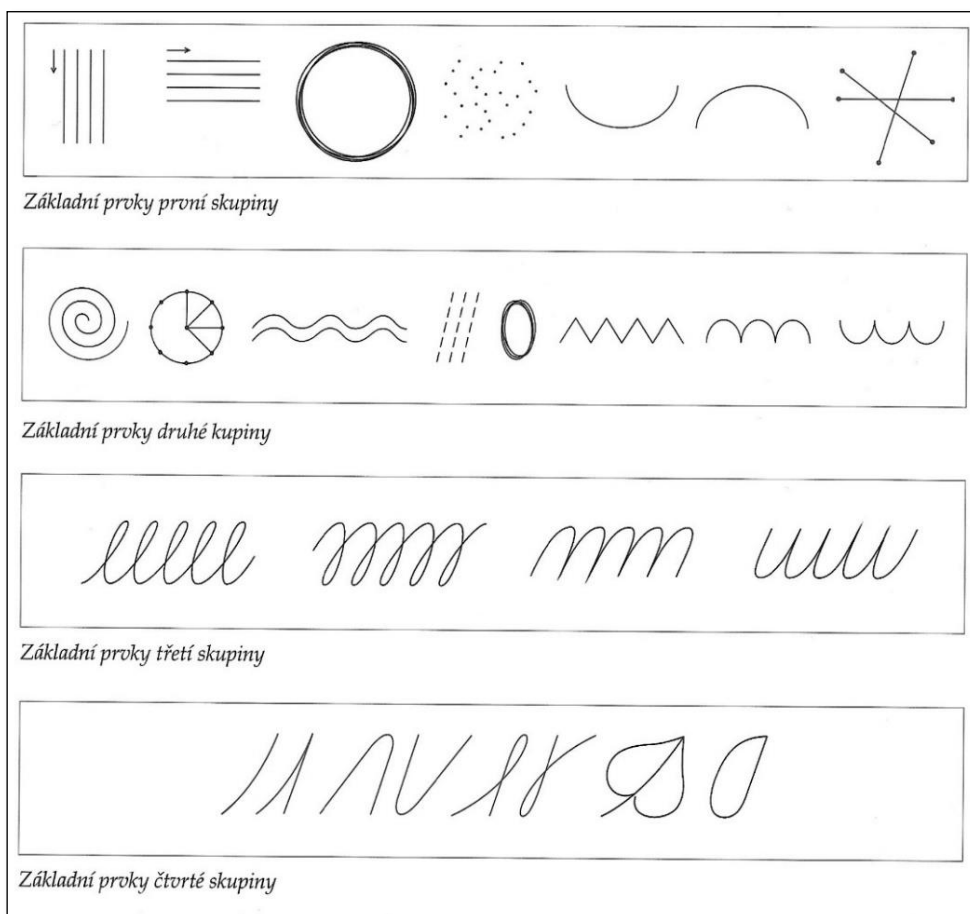

Obrázek 5 - Přehled grafomotorických prvků. (Bednářová, & Šmardová, 2006, s. 74)

3.2. Očekávané výstupy RVP PV v oblasti grafomotoriky

„Konkretizované očekávané výstupy jsou příloha Rámcového vzdělávacího programu pro předškolní vzdělávání a slouží jako orientační materiál, který konkretizuje, co by mělo dítě zpravidla zvládnout v době, kdy ukončuje předškolní vzdělávání; materiál představuje pro učitele 1. stupně základní školy orientační soubor dovedností a poznatků, s nimiž mohou u dětí nastupujících do 1. třídy počítat.“ (RVP PV, 2018)

Uvedené výstupy vztahující se ke grafomotorice patří do biologické vzdělávací oblasti **dítě a jeho tělo** (RVP PV-1, 2018):

- upřednostňovat užívání pravé či levé ruky při kreslení či v jiných činnostech, kde se preference ruky uplatňuje
- držet tužku správně, tj. dvěma prsty, třetí podložený, s uvolněným zápěstím
- zvládat výtvarné činnosti, provádět jednoduché úkony s výtvarnými pomůckami (např. tužkou, pastelem, štětcem, nůžkami) a materiály (např. papírem-překládání, textilem, modelovací hmotou)
- kreslit, malovat, modelovat, vytrhávat, stříhat, lepit, vytvářet objekty z přírodních i umělých materiálů

Z psychologické oblasti, tedy **dítě a jeho psychika** sem patří následující konkretizované očekávané výstupy vztahující se ke grafomotorice (RVP PV-1, 2018):

- sledovat očima zleva doprava a dle potřeby i zprava doleva, případně v dalších směrech, jmenovat objekty zleva doprava, vyhledat první a poslední objekt ve skupině, vést čáru zleva doprava, shora dolů
- poznat napsané své jméno, podepsat se tiskacím písmem svým jménem, popř. graficky označit své výtvary (např. použít nějaký symbol)
- napodobit základní geometrické znaky a tvary (čára svislá, čára vodorovná, křížek, vlnovka, kruh, čtverec, obdélník, trojúhelník atd.)
- napodobit některá písmena, číslice

3.3. Lateralita

Lateralita znázorňuje soubory odchylek párových orgánů v souměrnosti organismu, které se orientují podle střední roviny těla. Sleduje se lateralita oka, ruky, nohy i ucha. Pro předškolní děti je nedůležitější určení laterality oka a ruky. Lateralita ukazuje, jak fungují mozkové hemisféry. Dominance jedné z hemisfér ovlivní přednostní používání konkrétního orgánu, kterým se nám při provádění činnosti více daří. Rozlišuje se praváctví, leváctví nebo ambidextrií, což znamená, že člověk používá pravý i levý orgán při různých činnostech neboli nevyhraněná lateralita (Otevřelová, 2016). Pro psaní a čtení je důležitá především lateralita oka a ruky. Lateralizace je postupný proces. Na začátku života a v prvních letech se ve vývoji dítěte střídají období více symetrického či asymetrického užívání rukou. V období čtvrtého roku již většina dětí začíná preferovat jednu ruku jako obratnější a aktivnější. Mezi pátým a sedmým rokem se lateralita rukou začíná zřetelně projevovat a vyhranovat. Tento proces se stabilizuje kolem desátého až jedenáctého roku dítěte. Pro zjištění laterality potřebujeme mít dostatečný souhrn informací z pozorování dítěte při spontánních i záměrně motivovaných činnostech, z anamnézy, kresby a zkoušek laterality (Bednářová, 2015).

Podle přednostního používání ruky je rozlišováno pět stupňů laterality, a to vyhraněnou pravorukost, méně vyhraněnou pravorukost, nevyhraněnou lateralitu (ambidextrií), méně vyhraněnou levorukost, vyhraněnou levorukost (Otevřelová, 2016).

Podle propojení laterality oko a ruka lze rozlišit lateralitu **souhlasnou** – dominantní je pravá ruka a pravé oko, nebo levá ruka a levé oko, **neurčitou** – dominance ruky a oka jsou nevyhraněné a **zkříženou** – kombinuje se dominance pravé ruky s levým okem, nebo naopak (Otevřelová, 2016).

Lateralita také může být **genotypická**, což znamená, že nedošlo k žádným změnám od vrozené dominance a **fenotypická**, což znamená že mohlo dojít ke změně vlivem prostředí (Otevřelová, 2016). Dále může být lateralita **z nutnosti**, kde je dominantní ruka nahrazená původně pomocnou vlivem úplného vyřazení, například po amputaci nebo úrazu. **Patologická** lateralita nastává v případě, kdy po vyřazení vedoucí hemisféry přebírá dominantní úlohu původně pomocná hemisféra, například při poškození pravé dominantní hemisféry, což má za následek oslabení motoriky a vedoucích orgánů (Bednářová, 2006).

V současné době se používá například zkouška laterality podle Z. Matějčka a Z. Žlaba, která obsahuje deset, resp. dvanáct činností zachycujících lateralitu horních končetin,

dvě zkoušky jsou na posouzení laterality očí. Pro úplnost určení ještě uvádějí čtyři zkoušky pro dolní končetiny a jednu pro uši. Za dominantní ruku se považuje ta, která vykonává pohyb a vede ho, druhá ruka slouží pouze k dopomoci. Mezi úkoly na horní končetiny patří například sbírání korálek a jejich vkládání do lahvičky, odemykání zámků nebo navlékání nitě do jehly. V rámci pozorování sledujeme i úkoly, kdy dítě používá obě ruce zároveň. Mezi úkoly pro rozpoznání laterality očí můžeme zařadit dívání se do kukátka či krasohledu nebo dívání se do klíčové dírky. Pro psaní a čtení je nejdůležitější především laterality oka a ruky. Vyšetření a diagnostika laterality není jednoduchá a snadná záležitost, je třeba k ní přistupovat s respektem a důsledností. Rozhodnutí o pravorukosti či levorukosti bychom měli učinit až po komplexním zhodnocení, kdy je nutné vývoj laterality sledovat v delším časovém období a zkoušky realizovat několikrát s časovými odstupy (Bednářová, 2006).

4. Pracovní návyky při kreslení a psaní

4.1. Poloha těla při psaní a kreslení

Poloha těla při kreslení a psaní ovlivňuje pohyblivost jednotlivých kloubů, jejich uvolnění a koordinaci. Je důležitá kvůli psychické i fyzické pohodě při kreslení. V začátcích děti rádi kreslí ve stoje na papír či tabuli umístěnou na zdi ve výšce jejich očí, což doporučuje i František Synek v článku „Psaní u levorukých dětí“ v Logopedickém zborníku 2-3 (1974). Poloha **vstoje** umožňuje volný pohyb ruky na psací ploše a podporuje pohyb ramenního kloubu. Další polohy mohou být **vkleče**, kdy dítě kreslí na zemi či **vstoje**, kdy dítě kreslí na papír na stole, ale kreslicí ruka se neopírá o stůl. Tyto polohy napomáhají uvolnění ruky od ramenního kloubu. Při správné poloze **vsedě** dítě musí mít vytvořené dobré podmínky na svou postavu, tudíž rozhodně není vhodný nábytek větší či menší bez přizpůsobení pro dítě (Bednářová, 2006).

V závislosti na cíli mé bakalářské práce je v rámci teoretické části potřeba popsat správnou pozici sedu u psaní či kreslení. Dítě by mělo sedět, pokud možno, na celé ploše k sezení, jelikož právě tam spočívá váha těla. Nohy jsou mírně od sebe a kolena svírají zhruba pravý úhel. Chodidla jsou opřena celou plochou o podlahu, aby se nehoupala ve vzduchu. Trup je v mírném náklonu vpřed a hrudník se neopírá o desku stolu, ale je zde mezera 3–6 cm alespoň na šířku dětské dlaně. Obě ramena jsou ve stejné výšce, předloktí leží souměrně na psací desce a lokty jsou oddáleny od trupu ve vzdálenosti přibližně na šířku dlaně. Hlava je v prodloužení páteře, mírně předkloněná. Oči by měly být od papíru ve vzdálenosti minimálně 25–30 cm. Správným držením těla při psaní vytváříme optimální podmínky pro kvalitní grafický výkon dítěte, dbáme na dobrý tělesný vývoj a předcházíme pozdějším ortopedickým vadám (Bednářová, 2006), (Mlčáková, 2009).



Obrázek 6 - Poloha vsedě – správné sezení při kreslení a psaní.
(Bednářová, & Šmardová, 2006, s. 49)

Podle Synka (1974) přílišné vyčerpání energie při dlouhém psaní destruuje tonus, který udržuje celkovou koordinaci muskulárního systému v potřebné rovnováze. To následně spěje k nesprávnému a hygienicky závadnému sezení při psaní, při kterém se vychyluje páteř, poškozuje krevní oběh a ztěžuje se dýchání. Správnou pozici sedu při kreslení a psaní lze dodržet pouze při vhodném výběru nábytku pro děti, který odpovídá jejich tělesné výšce a všem parametrům stanovenými školními hygieniky (Synek, 1974).

Příloha č. 2 Vyhlášky o hygienických požadavcích na prostory a provoz zařízení a provozoven pro výchovu a vzdělávání dětí a mladistvých, (2005) stanovuje **Ergonomické zásady práce žáků vsedě:**

- *výška sedadla se má rovnat délce bérce zvětšené o výšku nízkého podpatku (1-2 cm), tj. chodidla se při zadním sezení bez námahy a celou plochou dotýkají podlahy,*
- *hloubka sedací plochy má podírat nejméně 2/3 délky stehna a při zadním sezení se nesmí přední okraj sedadla dostat až do podkolenní jamky,*
- *šířka sedací plochy musí odpovídat šířce sedu (pánve) zvětšené o 5-6 cm pro oděv a postupnou deformaci měkkých tkání sezením,*
- *s ohledem na potřebnou stabilitu uživatele je potřebný sklon sedací plochy směrem k opěradlu o 2-3 stupně,*
- *tvarování sedací i opěrné plochy má kopírovat povrch těla,*
- *pracovní plocha stolu se má nacházet ve výšce loktů volně spuštěných paží sedícího žáka,*
- *materiál sedadla a opěradla nesmí být pocitově nepříjemný, studený a musí se snadno čistit,*
- *židle (celý komplet školního sedacího nábytku) musí mít potřebnou stabilitu.*

Nejméně namáhavé je sezení v mírném předklonu, vzpřímená poloha znamená zvýšenou námahu. Zdravé je funkční střídání poloh. (Vyhláška o hygienických požadavcích na prostory a provoz zařízení a provozoven pro výchovu a vzdělávání dětí a mladistvých, 2005)

ČSN PENV 1729		
Výška sedáku židle (mm)	Výška desky stolku (mm)	Vhodné výšky dětí (cm)
260	460	100.0 - 112.5
300	520	112.5 - 127.5
340	580	127.5 - 142.5
380	640	142.5 - 157.5
420	700	157.5 - 172.5
460	760	172.5 - 187.5

Obrázek 7 - Velikosti typů nábytku (Vyhláška o hygienických požadavcích na prostory a provoz zařízení a provozoven pro výchovu a vzdělávání dětí a mladistvých, 2005)

4.2. Úchop psacích potřeb a postavení ruky při psaní

Kolem třetího roku dítěte by měl být navozen špetkový úchop, což znamená, že tužka leží na posledním článku prostředníku, seshora ji přidržuje bříško ukazováku a palce. Ruka a prsty jsou uvolněné, nejsou křečovitě sevřené v dlani a ukazovák není prohnutý. Tužka se opírá o kožní ohyb mezi ukazovákem a palcem. Špetkový úchop se považuje za nejvhodnější, jelikož umožňuje nejvyšší koordinaci jemných svalových skupin, které se podílejí na kreslení a psaní (Bednářová, 2015). U některých dětí bývá úchop navozen dříve a u některých později, neznamená to však ještě nějakou formu opoždění. Fixace úchopu by ale rozhodně měla proběhnout ještě před nástupem do první třídy, jelikož posléze se špatné úchopy těžko napravují, mají negativní vliv na grafomotorické výkony dítěte a posléze negativně ovlivňují i počátky psaní ve škole. Nácvik úchopu můžeme procvičovat pomocí cvičení jemné motoriky – úchopy drobných předmětů, korálků či kolíčků. Správné držení psacího náčiní je shodné u pravorukých i levorukých jedinců (Bednářová, 2006).

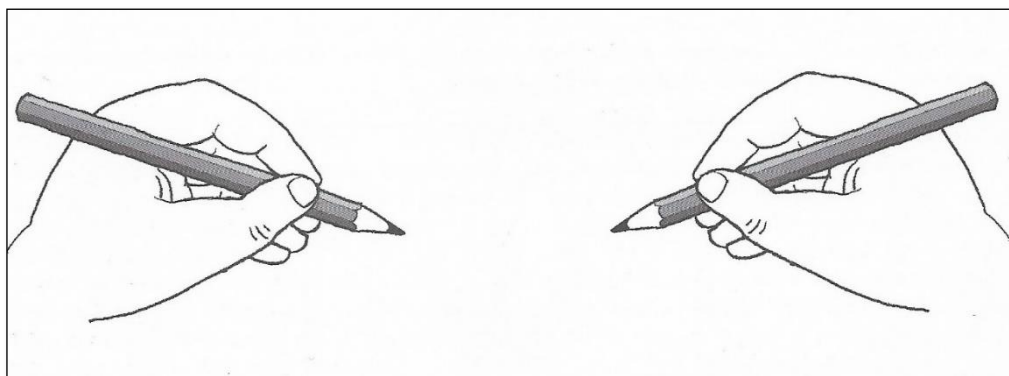

Obrázek 8 - Správné držení psacího náčiní u leváků, u praváků. (Bednářová, & Šmardová, 2006, s. 50)

Důležité při psaní je také postavení ruky. Horní konec tužky směřuje vždy do oblasti mezi ramenem a loktem. Ruka se nadměrně neohýbá v zápěstí a tvoří s paží po oblast lokte poměrně rovnou linii. Pohyb po papíře vychází z ramene a lokte. U leváků nastává riziko nadměrného ohybu ruky v zápěstí. Při nesprávném postavení ruky nastává zvýšená únava při psaní, bolest celé ruky a odmítání aktivit spojených s psaním. Náklon pracovního listu výrazně ovlivňuje správné postavení ruky. Papír by měl být nakloněn u leváků levým horním rohem nahoru a u praváků pravým horním rohem nahoru. Ruka, kterou dítě při psaní nepoužívá, papír přidržuje. Absence pohybu v ruky ramenního kloubu, nedostatečně uvolněná paže a nižší koordinovanost pohybu, jsou nejčastější příčinou pro nadměrný ohyb ruky v zápěstí. Zejména u levorukých jedinců, kteří nadměrně ohýbají ruku v zápěstí z toho důvodu, aby si nerozmazávali text a dobře na něj viděli, nastávají negativní důsledky, jako je například horší prokrvení ruky, křečovitost, bolest ruky či snížená koordinace. Proto je v tomto případě

velmi důležitý náklon pracovního listu či sešitu, správné postavení ruky a v neposlední řadě vhodný výběr psacího náčiní, který se v průběhu psaní nebude rozmazávat (Bednářová, 2006).

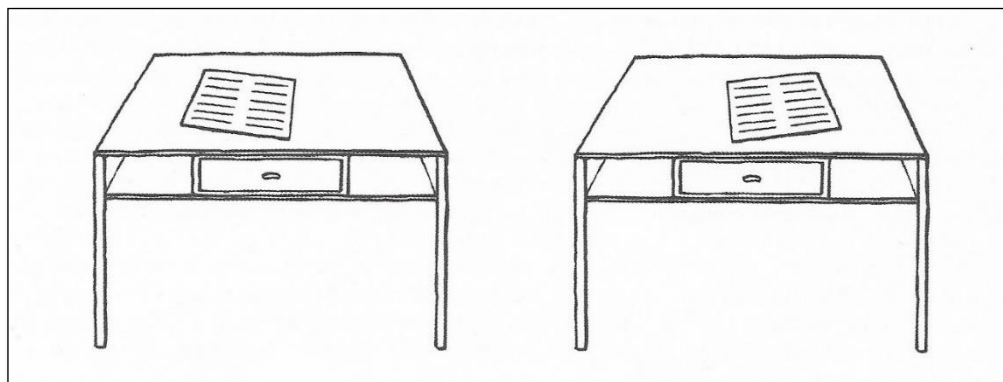

Obrázek 9 - Nákres náklonu papíru u leváků a u praváků. (Bednářová, & Šmardová, 2006, s. 54)

4.3. Vhodné psací a kreslicí prostředky

Výběr vhodných pomůcek pro kreslení a psaní dost ovlivní celkový grafický výkon, jelikož tvar psacích potřeb má vliv na správný úchop a kvalita materiálu tuhy souvisí s tlakem na podložku. Při výběru je nutné brát v potaz účel použití psacích a kreslicích prostředků. Vhodnější je volba kvalitnější pomůcky, například měkčí tužky a pastelky, které vhodně vedou linii a dítě na tě tudíž nemusí vyvíjet nepřiměřený tlak na rozdíl od nekvalitních tvrdších prostředků, na které dítě musí tlačit, a to se následně promítne do kresby dítěte. Nadměrný tlak ovlivňuje celkový vzhled práce, vynaložené úsilí a rychlost vedení čáry. Vhodný tvar je vybírán podle toho, zda podpoří vhodný úchop psacího náčiní, tudíž lze říct, že příliš tlusté fixy, čtverhranný tvar kříd znesnadňují špetkový úchop, nebo příliš krátké tužky, které nepřesahují záhyb mezi palcem a ukazovákem, nejsou příliš vhodné pro vhodný výběr. Přijatelným výběrem jsou psací prostředky běžného objemu, odpovídajícího rozměrům dětských prstů (Bednářová, 2006)..

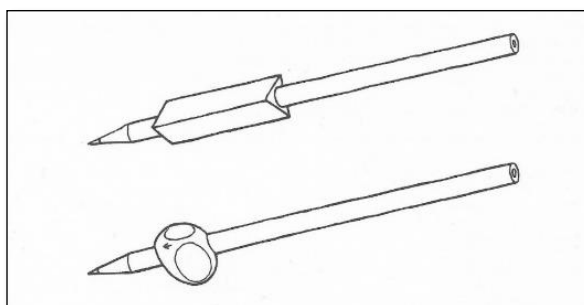

Obrázek 10 - Vhodné násadky dostupné na trhu. (Bednářová, & Šmardová, 2006, s. 51)

4.4. Uvolnění ruky

Uvolněnost ruky výrazně ovlivňuje grafický výkon dítěte a jeho chuť kreslit. Nadměrný tlak a křečovitý úchop po čase způsobuje bolest ruky a poznamenává kresbu tím, že vlivem tlaku není umožněna plynulost pohybu ruky a tím pádem i plynulost vedení čáry. Na počátku vývoje grafomotorických dovedností je tlak na podložku zcela normální, ale během předškolního věku by mělo docházet k postupnému uvolňování ruky (Bednářová, 2015).

Mezi hlavní činitele ovlivňující tlak na podložku řadíme výběr psacího náčiní, psychický stav dítěte či atmosféra při které dítě kreslí. Neopomenutelný vliv má také úroveň jemné a hrubé motoriky. Grafomotorickým cvikům by měly předcházet hry a cvičení zaměřené na rozvoj jemné motoriky. Uvolnění ruky se většinou dostaví až po zmechanizování pohybu, proto je důležité pohyby při manipulačních činnostech i jednotlivých cvičeních opakovat vícekrát za sebou. Velice důležité je také naučit dítě uvědomovat si a ovlivňovat svalové napětí a uvolnění. V neposlední řadě může sloužit k uvolnění ruky také rytmus. Rytmizací se totiž zlepšuje plynulost pohybů. Kresbu jednotlivých grafomotorických prvků můžeme ozvláštnit doprovázením písniček, básniček či rytmickými říkankami. Tyto básničky by však měly být dětem známé, jelikož při méně známých písničkách děti zbytečně odvádí pozornost ke vzpomínání na daný text a zapomínají se soustředit na grafomotorickou činnost. (Bednářová, 2006)

5. Grafomotorické obtíže v předškolním věku

Nedostatky v rozvoji grafomotoriky mohou předznamenávat pozdější potíže při cíleném nácviku psaní na základní škole, proto včasné rozpoznání a zachycení problémů a nedostatků výrazně posiluje prevenci poruch psaní. Grafomotorické obtíže se objevují se špatnou koordinací pohybů těla nebo artikulačních orgánů. (Lipnická, 2007)

Lipnická (2007) dále uvádí některé z rizikových projevu předškolního dítěte ve věku 5 až 6 let, které mohou upozorňovat na pozdější potíže při osvojování psané řeči.

„Za rizikového předškoláka lze považovat dítě, které:

- *kreslí nerado, nebo kreslení vůbec nevyhledává*
- *má problémy se správným držením tužky*
- *je bezradné má-li něco nakreslit*
- *kreslí prvky typické pro nižší vývojový stupeň, např. hlavonožce, aniž by zobrazovalo jednotlivé detaily postavy*
- *nedovede správně obkreslit základní grafické prvky a tvary*
- *má nevyzrálou či zhoršenou motorickou koordinaci (hrubá a jemná motorika, motorika mluvidel)*
- *nemá vyhraněnou laterální, při grafických činnostech střídá obě ruce*
- *má narušené vnímání (zrakové, sluchové, časové, prostorové)*
- *má problémy s pozorností (nedokáže se soustředit, odbíhá od činnosti, je neposedné)“*

Tyto potíže se v mladším školním věku mohou rozvinout ve specifické poruchy učení, jako jsou například dysgrafie nebo dysortografie. Dysgrafie je definována jako *„Porucha schopnosti psát, kdy postižený nedovede napodobit tvary písmen, nezapamatuje si je, zaměňuje je.“* A Dysortografie *„představuje poruchu pravopisu, která patří mezi specifické poruchy učení. Typickými projevy jsou záměny krátkých a dlouhých samohlásek, tvrdých a měkkých slabik, záměny sykavek. Dítě vynechává, přidává, zaměňuje písmena či slabiky, píše slova dohromady. Často se objevují spolu s dysgrafií.“* (Průcha, 2013)

5.1. Příčiny grafomotorických poruch

Loose (2001) uvádí, jak komplexní příčiny grafomotorických poruch mohou být. Proto je důležité, aby rodiče při podezření na grafomotorickou poruchu vyhledali odbornou pomoc a nechali dítě vyšetřit.

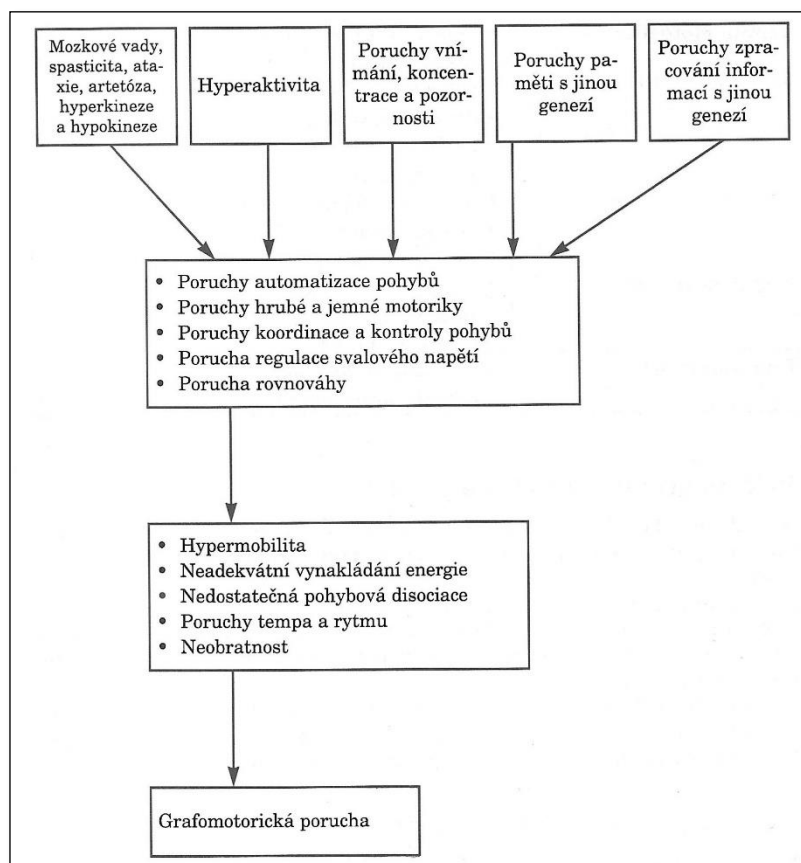

Obrázek 11 – Možné příčiny poruchy ve vývoji psaní (Loose, 2001, s.70)

5.2. Předškolní příprava jako prevence obtíží v psaní

Předškolní věk se vyznačuje velkým a poměrně rychlým rozvojem hrubé a jemné motoriky a míra předškolní přípravy v oblasti grafomotoriky často značně ovlivňuje budoucí školní úspěšnost dítěte. Mnohé se dá v předškolním období podchytit, právě při počátečním kreslení, vybarvování, či používání například štětců, proto je vhodné už v předškolním věku dbát na správnost nově osvojených dovedností, jako je právě správné držení pastelky, tužky aj. Návikem správného úchopu psacích potřeb lze předejít obtížím při psaní nejen ve škole, ale i v dospělosti. Mimo utváření nových dovedností a správných návyků je nezbytné zaměřením na percepční a kognitivní oblasti, kam patří například orientace v prostoru a v rovině, pravolevá orientace, zraková analýza a syntéza a zraková paměť (Jucovičová, 2009).

Při prevenci vzniku dysortografie je nezbytně nutný rozvoj sluchového vnímání, kterému v mnoha případech bývá věnováno méně prostoru. Cvičení sluchové percepce jsou zaměřena na rozvíjení fonemického sluchu, kde děti rozeznávají zvuky a tóny, jejich délku, sílu, výšku nebo počty. Můžeme sem zařadit také různá rytmická cvičení, cvičení na rozeznávání hlásek na začátku a na konci slov (Jucovičová, 2012).

„Cílem předškolní přípravy je, aby dítě bylo optimálně připraveno na vstup do 1. tříd a aby nic nebránilo bezproblémovému průběhu osvojování čtení a psaní.“ (Jucovičová, 2012)

Synek (1974) uvádí, že děti by měly v předškolním věku vykonávat grafické hry hlavně ve stoje, jelikož při pozici vsedě si jen těžko mohou osvojit potřebný svalový tonus a získávají další nežádoucí návyky, které se na základní škole posléze těžce odnaučují. Vlastní psaní, včetně přesných návyků správného sezení, by nadále mělo zůstat prioritou v mladším školním věku na základní škole.

PRAKTICKÁ ČÁST

6. Metodologie výzkumného šetření

6.1. Cíl

Hlavním cílem praktické části této bakalářské práce je zjistit pozici sedu u předškolních dětí v předškolním věku ve věku od pěti do šesti, popřípadě sedmi let. Dílčím cílem je analyzovat vybrané grafomotorické dovednosti. Stěžejní metodou pro zjišťování úrovně grafomotoriky je Orientační test školní zralosti podle Jiráska, z něhož děti vypracovaly dvě úlohy zaměřené na napodobení psacího písma a opis skupiny deseti teček. Pro svůj výzkum byly vybrány děti předškolního věku ze dvou mateřských škol. Během výzkumu byly použity metody pozorování a Orientační test školní zralosti od Jiráska, z kterého jsem si vybrala nápodobu psacího písma a obkreslení skupiny teček.

6.2. Charakteristika mateřských škol a zkoumaného vzorku

Pro můj výzkum jsem si vybrala dvě mateřské školy. První tu, kde působím na pozici učitelky a druhou v mé rodné vesnici. Zaměřila jsem se na všechny děti předškolního věku od 5 do 6 (7) let, tedy z první mateřské školy to bylo 6 dětí, z druhé mateřské školy 11 předškoláků.

1. mateřská škola

Mateřská škola se nachází v malé vesnici a je součástí základní školy, třída je smíšená. Tuto mateřskou školu navštěvuje 16 dětí ve věku od 2 do 6 let. V blízkém okolí mateřské školy se nachází les, rybníky a krásná příroda. Vedle budovy se nachází krásná zahrada. Dětem v této mateřské škole jsou dávány pracovní listy na rozvoj a automatizaci grafomotorických prvků každé ráno, před odchodem na dopolední svačinu. Učitelky vybírají pracovní listy dle obtížnosti a s ohledem na věk dětí a vypracovávají je společně u pracovních stolů.

2. mateřská škola

Mateřská škola se nachází ve větší vesnici. Do této mateřské školy dochází více dětí a je rozdělená na dvě homogenní třídy. „Včeličky“ jsou třída mladších dětí od 3 do 4 let a třída „Čmeláci“ je pro starší děti věkově od 5 do 7 let, zde jsou zařazeny i děti s odkladem školní docházky. Okolí mateřské školy je také krásné, v blízkosti je krásně vybavená zahrada, les a park se zázeminím pro děti. V této mateřské škole si děti vybírají pracovní listy z nabídky vždy na konkrétní grafomotorický prvek a vypracovávají je společně pod dohledem učitelky.

6.3. Průběh výzkumu

Při zjišťování pozice sedu u dětí předškolního věku byla zvolena metoda pozorování. Děti byly se souhlasem zákonných zástupců vyfotografovány a obličej byl anonymizován. Při posuzování úrovně grafomotoriky byly na základě konzultace s vedoucí bakalářské práce, vybrány z Orientačního testu školní zralosti podle Jiráska dva úkoly, a to nápodoba psacího písma „Eva je tu.“ a obkreslení skupiny deseti teček. Testy děti v povinném předškolním vzdělávání vypracovávaly po pětičlenných skupinkách, kdy prvním úkolem byl opis psacího písma a následoval opis skupiny teček. Na úkoly byly použity obyčejné tužky tvrdosti 2.

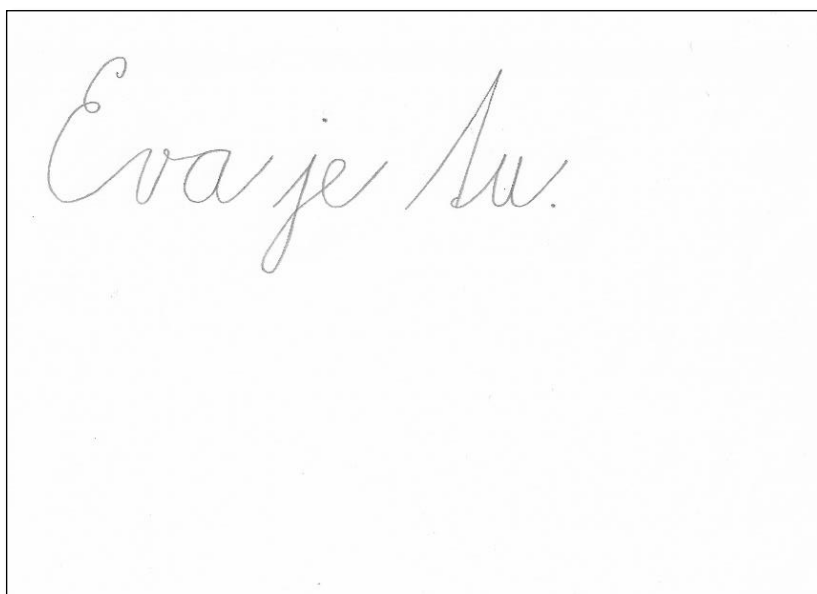

Obrázek 12 - Předloha pro opis psacího písma

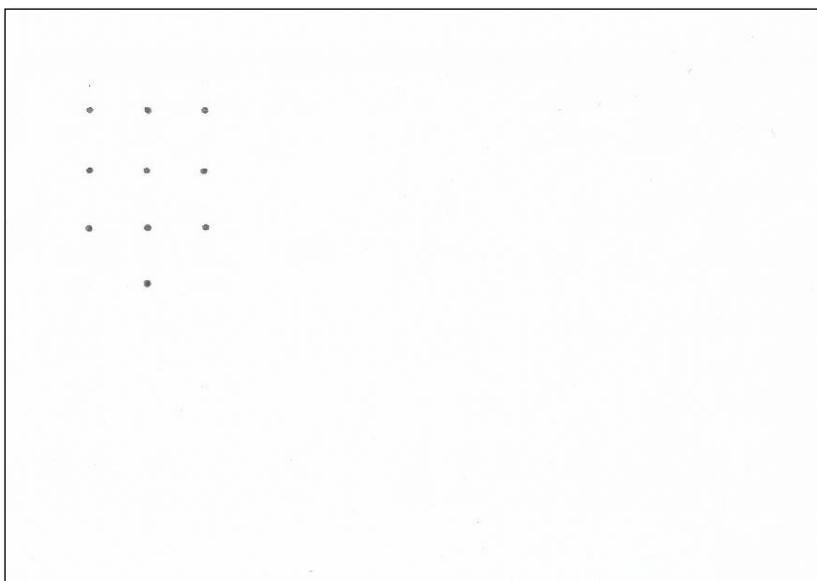

Obrázek 13 - Předloha pro opis skupiny deseti teček

7. Výsledky výzkumného šetření

Sezení bylo posuzováno porovnáním pozice sedu vyfotografovaného dítěte s charakteristikou správného sezení v publikaci Grafomotorika a počáteční psaní (Mlčáková, 2009). Byly zde popisovány nesprávnosti pozorované na fotografiích, včetně zaměření se na vhodnost výšky nábytku pro konkrétní děti.

Vyhodnocení výsledků zkoumaných dětí při napodobení psacího písma a obkreslení skupiny deseti teček bylo realizováno srovnáním vypracovaných úloh dětmi s obrázkovými ukázkami a písemnými instrukcemi z publikace Diagnostika psychického vývoje (Jirásek, 1968). Následně byl test hodnocen Jiráskovou (1968) stupnicí známek od jedničky do pětky.

Napodobení psacího písma

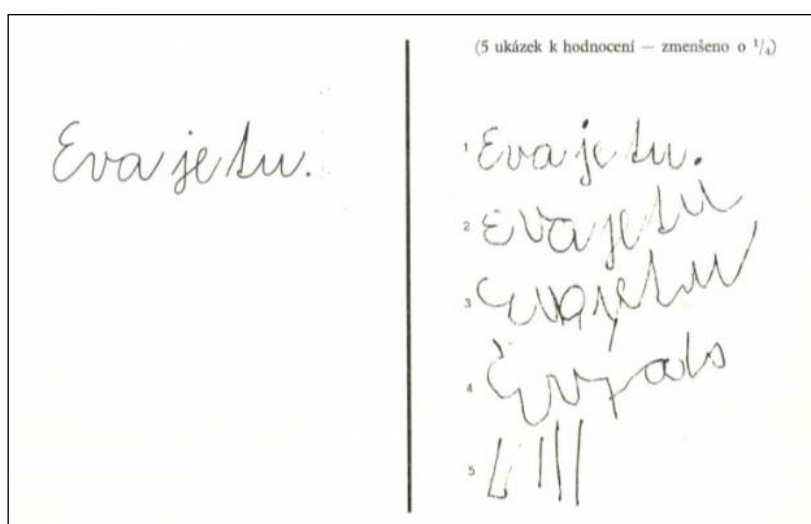

Obrázek 14 – Instrukce pro posuzování s obrázkovými ukázkami (Jirásek, 1968, s. 238)

- 1: Zcela dobře čitelné napodobení napsané předlohy. Písmena nejsou dvakrát větší než v předloze. Začáteční písmeno má výrazně patrnou výšku velkého písmene. Písmena jsou dokonale spojena ve tři slova. Nesmí chybět tečka nad písmenem j (nebo i). Opsaná věta se neodchyluje od vodorovné linie o více než o 30°.
- 2: Ještě čitelné napodobení napsané věty. Na velikosti písmen ani na dodržení vodorovné linie nezáleží.
- 3: Je patrné členění napodobení alespoň na dvě části. Lze rozpoznat alespoň čtyři písmena předlohy.
- 4: S předlohou jsou si podobná alespoň dvě písmena. Celek ještě tvoří řádku „písma“.
- 5: Čmárání.

(Jirásek, 1968)

Obkreslení skupiny bodů

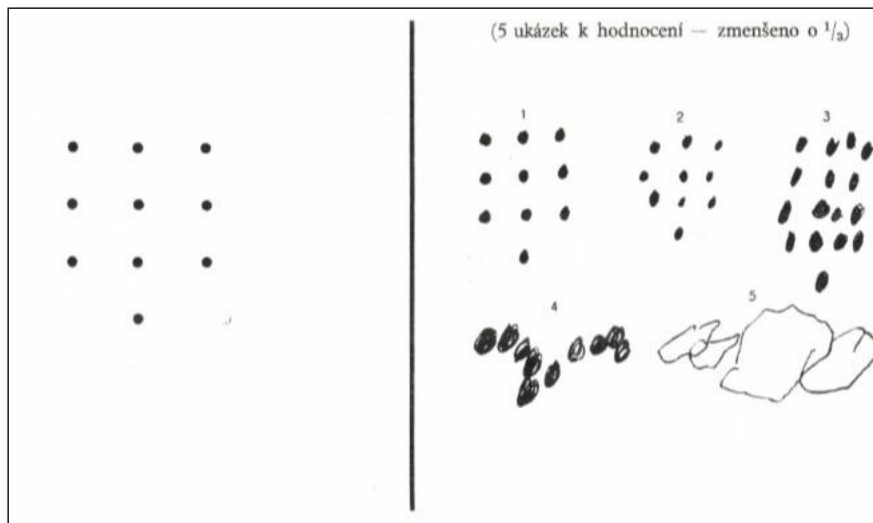

Obrázek 15 Instrukce pro posuzování s obrázkovými instrukcemi (Jirásek, 1968, s. 239)

- 1: *Téměř dokonalé napodobení předlohy. Tolerujeme jen velmi malé vychýlení jednoho bodu z řádky nebo sloupce. Zmenšení obrazce je přípustné, zvětšení nesmí být o více než o polovinu. Obrazec musí být rovnoběžný s předlohou.*
- 2: *Počet i sestavení bodů musí odpovídat předloze. Lze prominout vychýlení až tří teček o půl šířky mezery mezi řádky nebo sloupci.*
- 3: *Celek se svým obrysem podobá předloze. Výškou a šířkou ji nepřevyšuje více než dvakrát. Teček nemusí být správný počet, ale nesmí jich být více než dvacet a méně než sedm. Toleruje se jakékoliv potočení – i o 180° .*
- 4: *Obrazec se svým obrysem již nepodobá předloze, skládá se ale ještě z teček. Na velikosti obrazce a na počtu teček nezáleží. Jiné tvary (čáry) nejsou přípustné.*
- 5: *Čmárání.*

(Jirásek, 1968)

7.1. Dítě 1 – dívka 6,1 let



Obrázek 18 – Pozice sedu z boku (dítě 1)



Obrázek 19 – Pozice sedu zepředu (dítě 1)

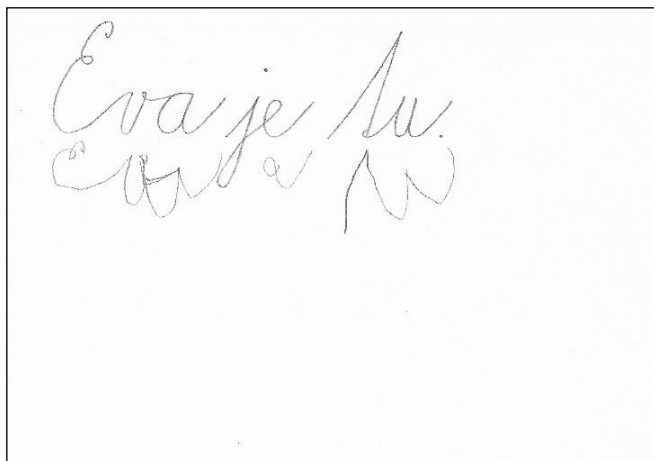

Obrázek 16 – Napodobení psacího písma (dítě 1)

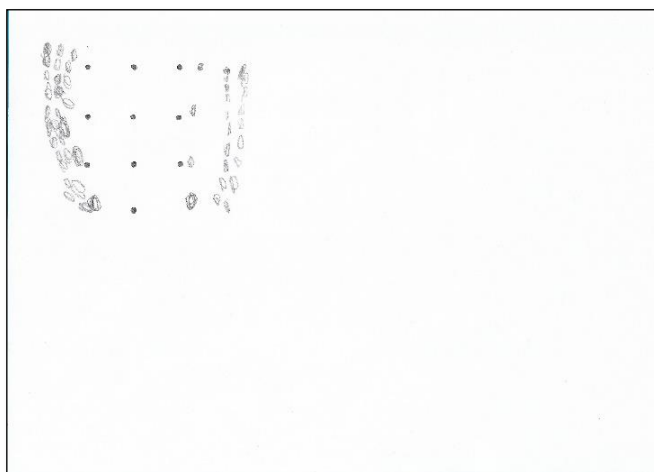

Obrázek 17 – Obkreslení skupiny teček (dítě 1)

Popis sezení při psaní

Na těchto obrázcích pozorujeme pozici sedu dívky (6,1 let). Můžeme zde vidět sed bez opory nohou, kdy si dítě obtáčí nohy kolem židle, tudíž nemůže mít fyziologické předpoklady pro psaní. Kolena svírají úhel přibližně 60°, což je nesprávně méně, než doporučený úhel 90° právě proto, že paty nejsou kolmo pod kolena, ale jsou obtočeny kolem židle. Dítě sedí správně na celé ploše židle, ale ve vzpřímené poloze pouze s mírně předkloněnou hlavou. Více vyhovující by byl mírný předklon celého trupu, kdy by hlava byla v prodloužení páteře. Dívka má opřený hrudník o hranu stolu, což není správně, měla by tam být mezera alespoň na dlaň dětské ruky. Předloktí jsou správně opřené o pracovní desku, kdy jednou rukou dívka píše a druhou rukou si přidržuje pracovní list, ale lokty jsou příliš blízko u těla, což může limitovat plynulý a rovnoměrný pohyb ruky při kreslení a psaní, doporučená je vzdálenost loktů od trupu alespoň na šířku dlaně. Vidíme zde také fakt, že dívka nemá správnou velikost nábytku, volila bych buď vyšší židli nebo nižší stůl.

Vyhodnocení Orientačního testu školní zralosti

Napodobení psacího písma

3: Je patrné členění napodobení alespoň na dvě části. Lze rozpoznat alespoň čtyři písmena předlohy.

Obkreslení skupiny bodů

4: Obrazec se svým obrysem již nepodobá předloze, skládá se ale ještě z teček. Na velikosti obrazce a na počtu teček nezáleží. Jiné tvary (čáry) nejsou přípustné.

Při vyhodnocování výsledků úkolu napodobení psacího písma bylo těžké rozhodnout, zda je výsledek na úrovni hodnocení známkou 3 nebo 4. Nakonec jsem zvolila hodnocení 3, jelikož je věta rozdělena na tři části a dokážu rozpoznat písmena *E*, *v*, *a*, *u*. U obkreslení skupiny teček je patrné, že nákras již není podobný předloze, ale skládá se z teček. Množství však není shodné, tudíž jsem výkon hodnotila známkou 4.

7.2. Dítě 2 – chlapec 5,6 let



Obrázek 22 - Pozice sedu z boku (dítě 2)

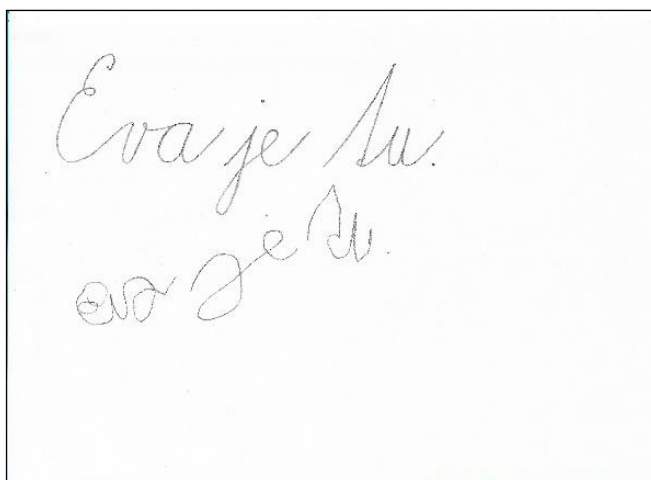

Obrázek 20 - Napodobení psacího písma (dítě 2)



Obrázek 23 - Pozice sedu zepředu (dítě 2)

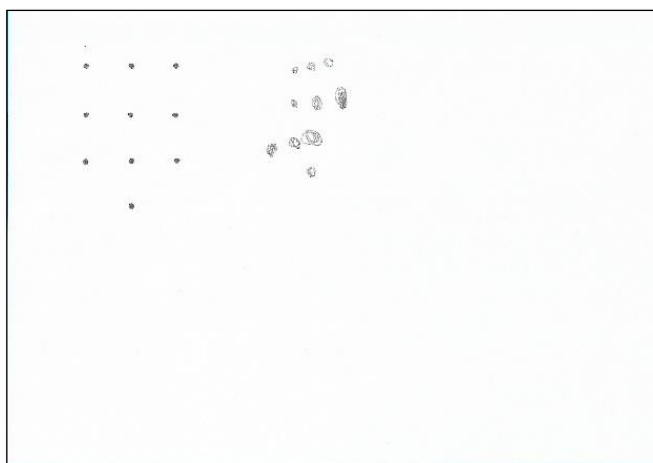

Obrázek 21 - Obkreslení skupiny teček (dítě 2)

Popis sezení při psaní

Na těchto snímcích můžeme vidět pozici sedu 5,6letého dítěte. Chlapec má správně obě chodidla opřená celou plochou o zem, tudíž se nepohybují ve vzduchu. Sedí na téměř celé ploše sedadla, což zajišťuje dobré fyziologické předpoklady pro psaní. Můžeme také pozorovat, že kolena nesvírají přibližný pravý úhel, ba právě tupý úhel, což naznačuje fakt, že nábytek je pro konkrétního chlapce větší, než by měl být. Trup je mírně nakloněn dopředu, hlava je téměř v prodloužení páteře a ramena jsou ve stejné výšce. Lokty ale svírají menší úhel než 90° a neměly by být na pracovní ploše, což také ukazuje, že výška nábytku pro konkrétní dítě není příliš vyhovující, jelikož nemůže dostatečně plynule a rovnoměrně posunovat ruku, což limituje jeho grafický výkon. Chlapec při vypracovávání úkolu správně jednou rukou píše a druhou rukou přidržuje pracovní list.

Vyhodnocení Orientačního testu školní zralosti

Napodobení psacího písma

2: Ještě čitelné napodobení napsané věty. Na velikosti písmen ani na dodržení vodorovné linie nezáleží.

Obkreslení skupiny bodů

2: Počet i sestavení bodů musí odpovídat předloze. Lze prominout vychýlení až tří teček o půl šířky mezery mezi řádky nebo sloupci.

Při napodobení psacího písma je věta moc hezky čitelná, obsahuje i obě tečky nad písmenem „j“ a na konci věty. Vodorovná linie je však příliš vychýlená, tudíž jsem zvolila hodnocení známkou 2. Obkreslení skupiny teček bylo také hodnoceno stupněm 2 z důvodu vychýlení tří teček v řádku. Počet bodů odpovídá a velikostně je obrys menší.

7.3. Dítě 3 – chlapec 5,9 let

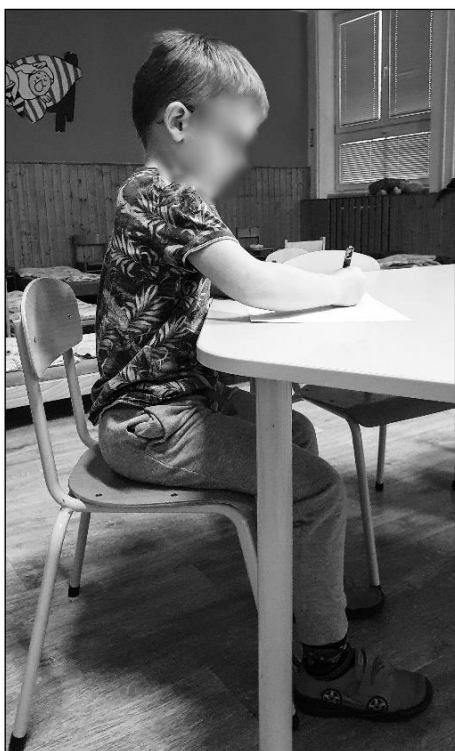

Obrázek 25 - Pozice sedu z boku (dítě 3)

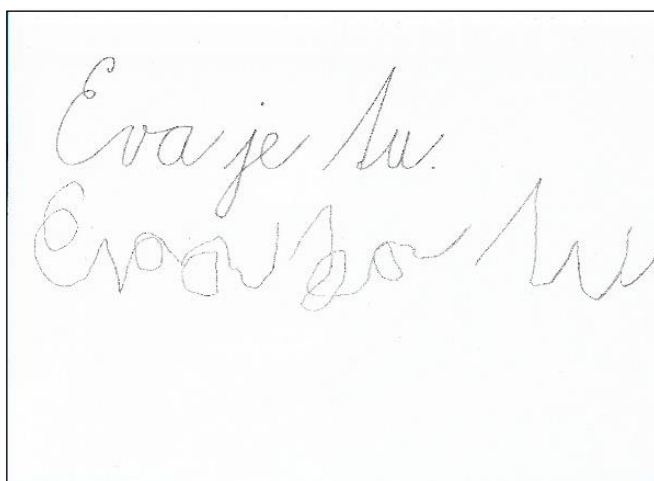

Obrázek 24 - Nápodoba psacího písma (dítě 3)



Obrázek 27 - Pozice sedu zepředu (dítě 3)

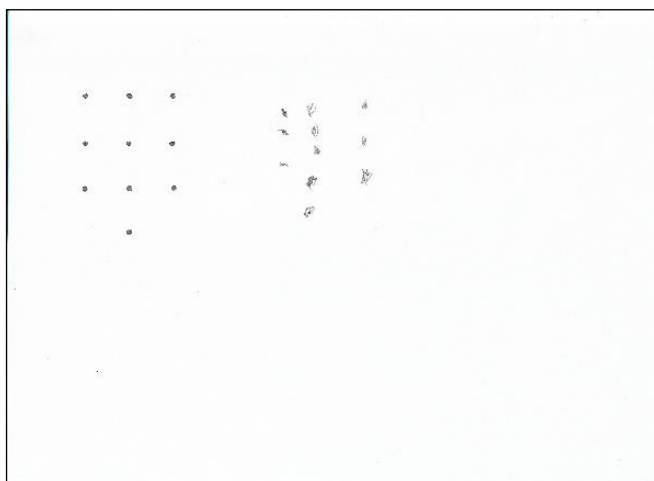

Obrázek 26 - Obkreslení skupiny teček (dítě 3)

Popis sezení při psaní

Na těchto fotografiích pozice sedu vidíme obdobný způsob jako u dítěte 2, kde 5,9letý chlapec má správně umístěna chodidla na podlaze celou plochou, která jsou kolmo pod kolena, avšak úhel v kolenou je větší než 90° , což značí větší nábytek, než by byl vyhovující. Tento fakt můžeme také pozorovat při pohledu zepředu, kdy dítě má pracovní plochu příliš vysoko, což omezuje plynulý pohyb jeho ruky a může ovlivňovat grafický výkon. Lokty má chlapec na stole, což je nevyhovující, měly by ležet mimo pracovní plochu. Dále chlapec sedí správně na celé ploše sedáku, což zajišťuje jeho stabilitu. Trup má chlapec napřímený, jelikož má pracovní plochu příliš blízko u hrudníku a jeho poloha tak nedovoluje větší naklonění trupu. Ramena jsou v rovině, ale při bližším pohledu na obrázek pozice sedu zepředu si můžeme všimnout mírného zkřivení v trupu chlapce, což by mohlo mít negativní vliv na úroveň jeho grafického výkonu, jelikož toto prohnutí může po chvíli přejít v bolest zad. Správně si nedominantní rukou přidržuje pracovní list a preferovanou rukou píše.

Vyhodnocení Orientačního testu školní zralosti

Napodobení psacího písma

3: Je patrné členění napodobení alespoň na dvě části. Lze rozpoznat alespoň čtyři písmena předlohy.

Obkreslení skupiny bodů

3: Celek se svým obrysem podobá předloze. Výškou a šířkou ji nepřevyšuje více než dvakrát. Teček nemusí být správný počet, ale nesmí jich být více než dvacet a méně než sedm. Toleruje se jakékoliv pootočení – i o 180° .

Přepis psacího písma jsem zde hodnotila známkou 3. Věta je členěná správně na tři slova a jsou rozpoznatelná písmena *E*, *a*, *t*, *u*. Obkreslení teček by mohlo být hodnoceno lepší známkou, ale z důvodu nesprávného počtu teček, musela být udělena známka 3.

7.4. Dítě 4 – chlapec 5,10 let



Obrázek 29 - Pozice sedu z boku (dítě 4)

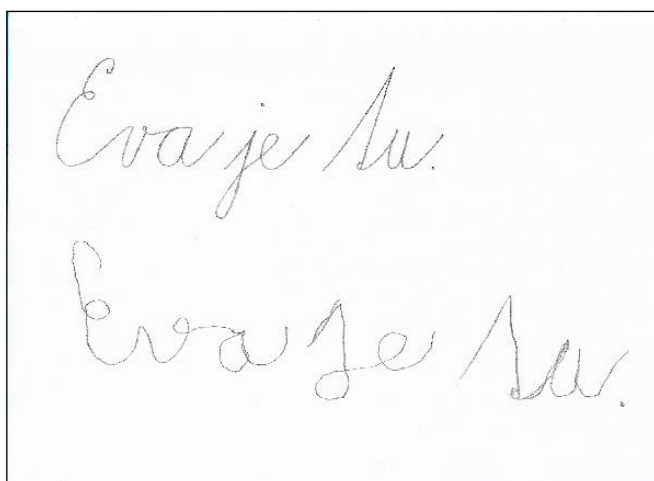

Obrázek 28 - Napodobení psacího písma (dítě 4)



Obrázek 31 - Pozice sedu zepředu (dítě 4)

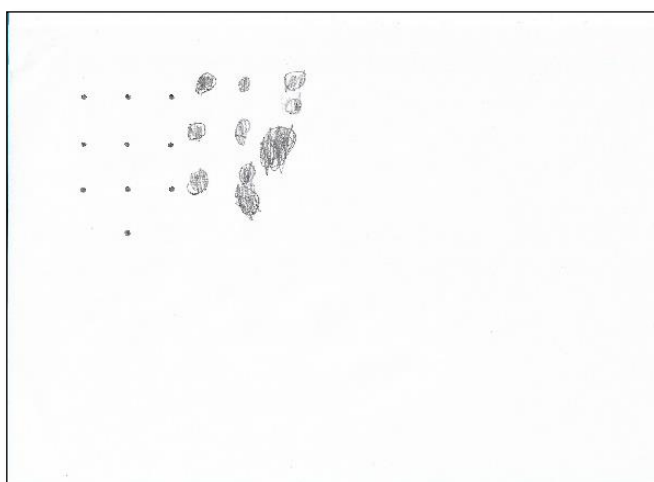

Obrázek 30 - Obkreslení skupiny teček (dítě 4)

Popis sezení při psaní

U tohoto chlapce (5,10 let) si ihned můžeme povšimnout ne příliš vhodného postavení chodidel, která nejsou kolmo pod koleny, tudíž nezajišťují takové fyziologické předpoklady pro psaní, jaké by měly, přičemž jedno z chodidel není o podlahu opřeno celou plochou, ale pouze špičkou. Dítě nesedí na celé ploše k sezení, což může mít vliv na zakulacená záda. Správně by měl sedět na celém sedáku a celý trup by měl být mírně v předklonu, kde hlava je v prodloužení páteře, zde vidíme spíše oblouk a hlavu v mírném náklonu na stranu. Správně si chlapec přidržuje jednou rukou papír a druhou píše, lokty jsou však na stole, což omezuje pohyblivost ruky a plynulý pohyb. Při pohledu z boku ale vidíme, že nábytek je pro dítě vyšší, než by měl být, což také může mít vliv na jeho grafický výkon.

Vyhodnocení Orientačního testu školní zralosti

Napodobení psacího písma

2: Ještě čitelné napodobení napsané věty. Na velikosti písmen ani na dodržení vodorovné linie nezáleží.

Obkreslení skupiny bodů

2: Počet i sestavení bodů musí odpovídat předloze. Lze promínout vychýlení až tří teček o půl šířky mezery mezi řádky nebo sloupci.

Napodobená věta je velmi povedená, je hezky čitelná a téměř dodržuje vodorovnou linii, ale chybí zde tečka nad písmenem „j“, z tohoto důvodu musel být úkol hodnocen známkou 2. Obkreslení skupiny teček je již méně povedené, počet teček však odpovídá, je zde ale patrné mírné vychýlení v posledním sloupci, tudíž je výkon hodnocen známkou 2.

7.5. Dítě 5 – chlapec 5,11 let



Obrázek 33 - Pozice sedu z boku (dítě 5)

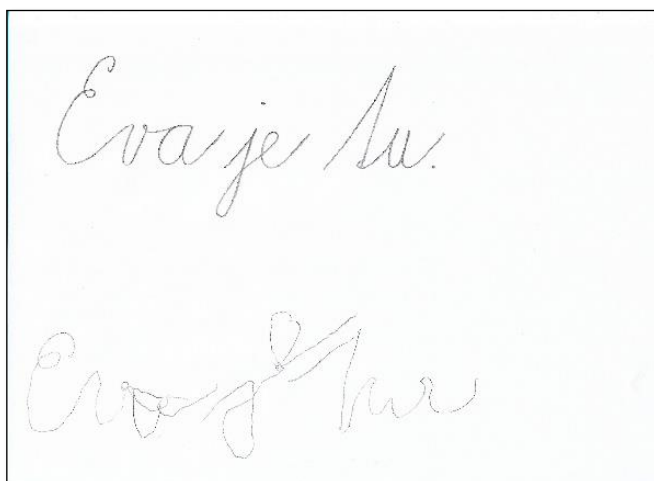

Obrázek 32 - Napodobení psacího písma (dítě 5)



Obrázek 35 - Pozice sedu zepředu (dítě 5)

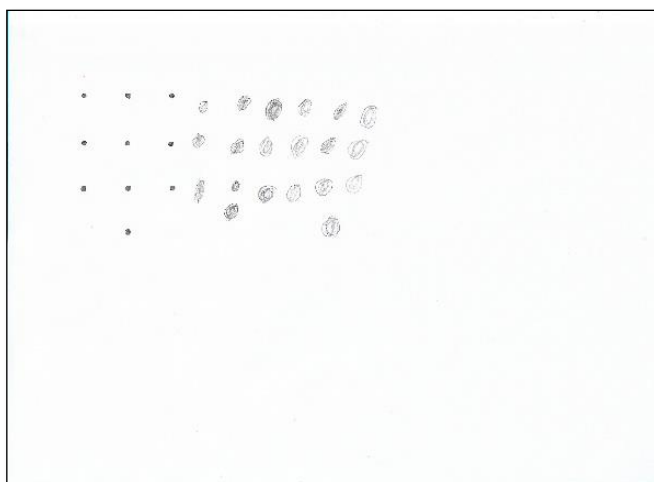

Obrázek 34 - Obkreslení skupiny teček (dítě 5)

Popis sezení při psaní

Zde můžeme pozorovat sed bez opory nohou, což způsobuje nedostatečné uvolnění ruky, křeče nebo ztuhlost. Chodidla nejsou opřena o podlahu a neleží kolmo pod koleny. Chlapec (5,11) však sedí na celé ploše k sezení, což je správně, má také správně nakloněný trup a hlavu v prodloužení páteře, ale mírně nakloněnou na stranu. Chlapec si správně jednou rukou přidrží pracovní list a dominantní rukou vypracovával úkol, ale lokty má na pracovní desce, což je nevyhovující, lokty by měly ležet mimo stůl. Avšak i tomuto dítěti by vyhovoval menší stůl a nižší židle, jelikož větší nábytek nedovoluje dítěti dostatečně uvolnit ruku a omezuje plynulý pohyb po papíře.

Vyhodnocení Orientačního testu školní zralosti

Napodobení psacího písma

3: Je patrné členění napodobení alespoň na dvě části. Lze rozpoznat alespoň čtyři písmena předlohy.

Obkreslení skupiny bodů

3: Celek se svým obrysem podobá předloze. Výškou a šířkou ji nepřevyšuje více než dvakrát. Teček nemusí být správný počet, ale nesmí jich být více než dvacet a méně než sedm. Toleruje se jakékoliv pootočení – i o 180°.

Přepsanou větu bylo velmi těžké zařadit k jedné známce. Rozhodovala jsem se mezi stupněm 3 a stupněm 4 i přes to, že je věta členěná na tři části, ale nedokázala jsem najít čtyři podobná písmena s předlohou. Nakonec jsem našla podobnost s písmeny *E*, *v*, *j* i *e*. Obkreslení skupiny teček jsem hodnotila známkou tři, jelikož neodpovídá počet teček. Chlapec při vypracovávání obkreslil předlohu zřejmě dvakrát, kdyby učinil pouze jeden obrys, hodnotila bych známkou lepší.

7.6. Dítě 6 – chlapec 6,2 let



Obrázek 37 - Pozice sedu z boku (dítě 6)

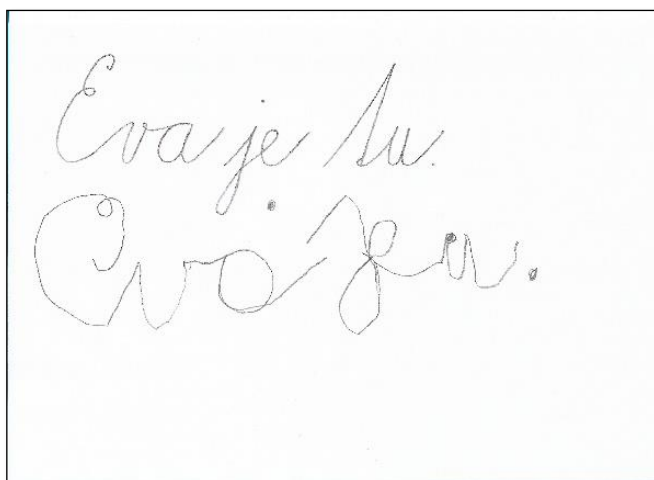

Obrázek 36 - Napodobení psacího písma (dítě 6)



Obrázek 39 - Pozice sedu zepředu (dítě 6)

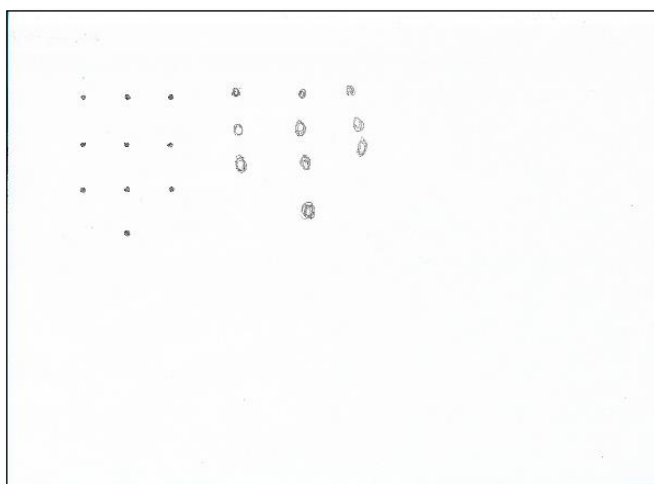

Obrázek 38 - Obkreslení skupiny teček (dítě 6)

Popis sezení při psaní

Na těchto snímcích pozice sedu u 6,2letého chlapce je na první pohled vidět nevyhovující výška nábytku. Dítě nedosáhne celými chodidly úplně na podlahu, tudíž má paty ve vzduchu. Při vyhovující výšce nábytku by tento chlapec měl pozici sedu zcela správně. Paty kolmo pod kolena, sedí na celé ploše sedáku, trup je v mírném předklonu, hlavu má v prodloužení páteře a lokty jsou mimo pracovní plochu. Správně dominantní rukou píše a pomocnou rukou přidržuje pracovní list. I zde vidíme, že stůl je příliš vysoký a chlapec má tak omezené možnosti při plynulém pohybu a uvolnění ramenního kloubu.

Vyhodnocení Orientačního testu školní zralosti

Napodobení psacího písma

3: Je patrné členění napodobení alespoň na dvě části. Lze rozpoznat alespoň čtyři písmena předlohy.

Obkreslení skupiny bodů

1: Téměř dokonalé napodobení předlohy. Tolerujeme jen velmi malé vychýlení jednoho bodu z řádky nebo sloupce. Zmenšení obrazce je přípustné, zvětšení nesmí být o více než o polovinu. Obrazec musí být rovnoběžný s předlohou.

Opsaná věta je rozčleněna na dvě části, je zde patrná snaha o správné umístění teček, rozpoznat se mi podařilo čtyři písmena *v*, *j*, *e*, *u*. Výsledek jsem hodnotila známkou 3. Obkreslení skupiny teček je téměř na dokonalé úrovni, a tudíž jsem obrys hodnotila známkou 1.

7.7. Dítě 7 – dívka 5,1 let



Obrázek 42 - Pozice sedu z boku (dítě 7)

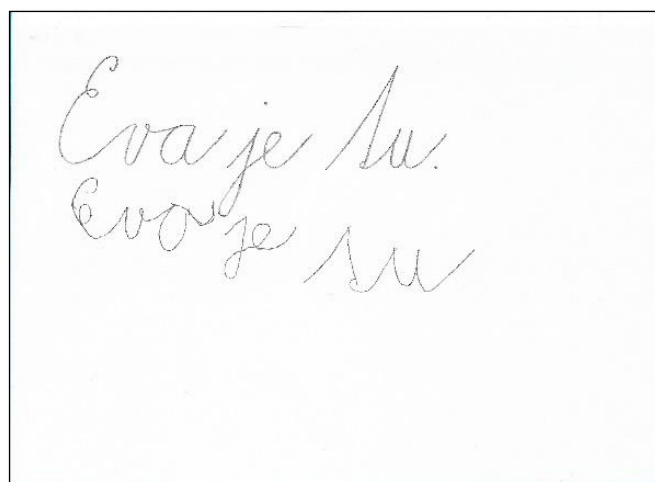

Obrázek 40 - Napodobení psacího písma (dítě 7)



Obrázek 43 - Pozice sedu zepředu (dítě 7)

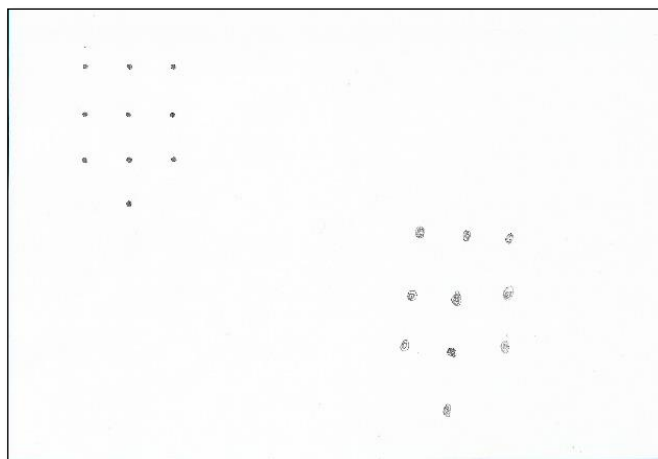

Obrázek 41 - Obkreslení skupiny teček (dítě 7)

Popis sezení při psaní

Zde vidíme sed bez opory nohou, chodidla nejsou opřena o podlahu a nesvírají s koleny pravý úhel. Záda jsou napřímená a hlava v mírném předklonu. Dívka (5,1) však nesedí na celé ploše k sezení, není dostatečně přisunutá a je mírně vytočená do strany, což můžeme pozorovat při pohledu na lokty, kdy jeden nesprávně leží na stole a druhý mimo pracovní plochu či na výšce ramen, kdy jedno je výš než druhé. Tato poloha znemožňuje dostatečné uvolnění celé ruky a plynulost pohybu, a také může mít vliv na úroveň grafického výkonu. Výšku stolu a židle bych hodnotila jako vyhovující. Správně jednou rukou pracuje a druhou rukou si přidržuje pracovní list.

Vyhodnocení Orientačního testu školní zralosti

Napodobení psacího písma

2: Ještě čitelné napodobení napsané věty. Na velikosti písmen ani na dodržení vodorovné linie nezáleží.

Obkreslení skupiny bodů

1: Téměř dokonalé napodobení předlohy. Tolerujeme jen velmi malé vychýlení jednoho bodu z řádky nebo sloupce. Zmenšení obrazce je přípustné, zvětšení nesmí být o více než o polovinu. Obrazec musí být rovnoběžný s předlohou.

Opsaná věta dle předlohy je moc hezky čitelná, jsou rozpoznatelná téměř všechna písmena, nejsou však vůbec umístěny tečky nad „j“ a na konci věty, proto jsem udělila známku 2. Při obkreslení skupiny jsem zvolila hodnocení známkou 1, jelikož zde vidíme správně splněný úkol, kdy celý obrazec splňuje nejlepší hodnocení.

7.8. Dítě 8 – dívka 6,4 let



Obrázek 45 - Pozice sedu z boku (dítě 8)

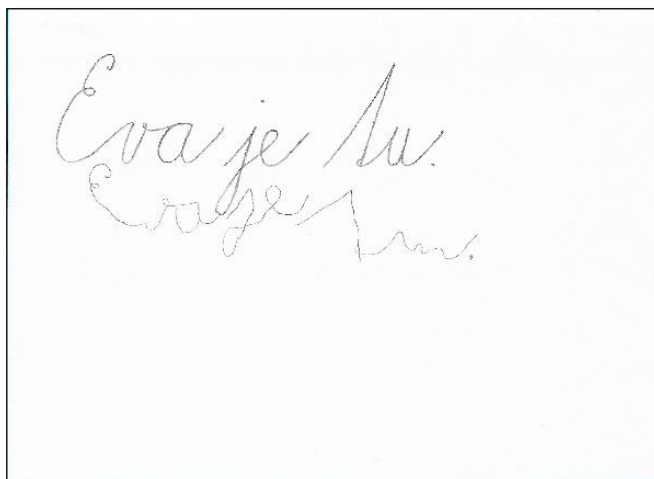

Obrázek 44 - Napodobení psacího písma (dítě 8)



Obrázek 47 - Pozice sedu zepředu (dítě 8)

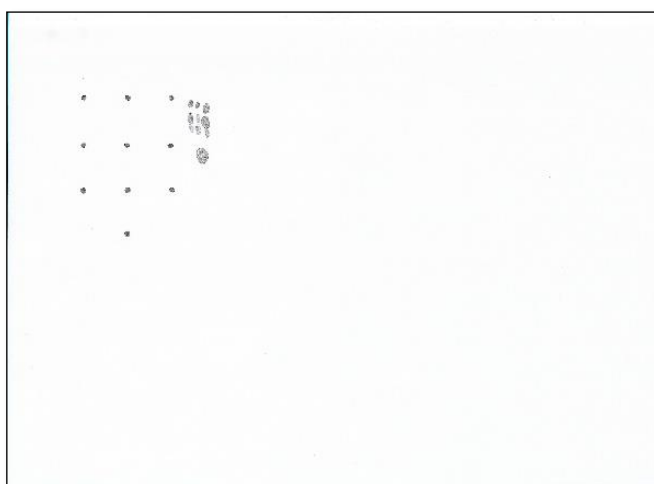

Obrázek 46 - Obkreslení skupiny teček (dítě 8)

Popis sezení při psaní

Na těchto snímcích pozice sedu 6,4leté dívky Pozorujeme sed bez opory nohou, kdy chodidla jsou o podlahu opřena pouze špičkami a paty jsou ve vzduchu, kolena jsou příliš daleko od sebe a svírají přibližně 60°, což je méně než doporučený pravý úhel. Dívka správně sedí na celé ploše sedadla, kdy trup je v mírném předklonu a hlava v prodloužení páteře, hrudník je však opřený o hranu pracovní plochy, vhodnější by bylo menší odsunutí. Dívka má oba lokty na stole, což není vyhovující, měly by ležet mimo pracovní plochu. Jednou rukou píše, druhou rukou si přidržuje pracovní list, ale lokty by také měly svírat úhel 90°, zde dívka nedominantní rukou svírá příliš ostrý úhel. U této dívky bych doporučovala nižší židli i stůl, jelikož tento nábytek je pro dívku příliš vysoký.

Vyhodnocení Orientačního testu školní zralosti

Napodobení psacího písma

3: Je patrné členění napodobení alespoň na dvě části. Lze rozpoznat alespoň čtyři písmena předlohy.

Obkreslení skupiny bodů

3: Celek se svým obrysem podobá předloze. Výškou a šířkou ji nepřevyšuje více než dvakrát. Teček nemusí být správný počet, ale nesmí jich být více než dvacet a méně než sedm. Toleruje se jakékoliv pootočení – i o 180°.

Zde jsem obě úlohy hodnotila známkou 3. Přepis věty je správně členěn na tři části, jsou zde však obtížně rozpoznatelná všechna písmena. Já jsem rozpoznala *E, a, j, e, t*. Správně je zde umístěna tečka na konci věty, ale chybí nad „j“. Obrys deseti teček je ve zmenšené podobě, ale počet odpovídá předloze. Zde jsem se rozhodovala mezi hodnocením známkou 2 a 3, kdy jsem nakonec vybrala 3. stupeň z důvodu vychýlení více teček z obrazce, než bylo přípustné.

7.9. Dítě 9 – dívka 6,10 let



Obrázek 49 - Pozice sedu z boku (dítě 9)

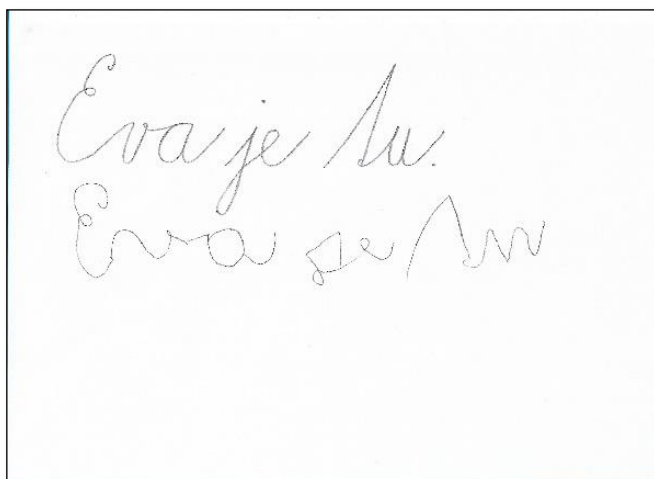

Obrázek 48 - Napodobení psacího písma (dítě 9)



Obrázek 51 - Pozice sedu zepředu (dítě 9)

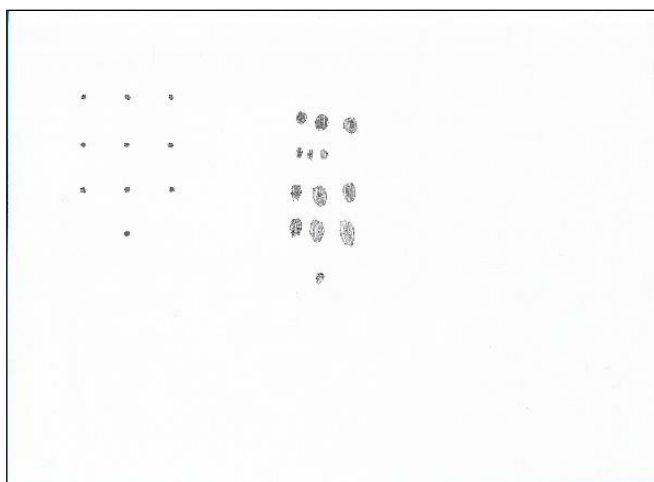

Obrázek 50 - Obkreslení skupiny teček (dítě 9)

Popis sezení při psaní

Zde vidíme nevyhovující sed, kde dívka (6,10 let) nesplňuje fyziologické předpoklady pro psaní. Chodila nejsou celou plochou opřena o podlahu, ale leží přes sebe, kdy jedno chodidlo podepírá druhé. Paty nejsou kolmo pod kolena a kolena nesvírají doporučený úhel 90°. Dále dívka sedí téměř na celé ploše k sezení, její záda však nejsou rovná a v mírném předklonu s hlavou v prodloužení páteře, nýbrž se dítě dotýká opěrky židle a hlava je v mírném předklonu, což má vliv na bolest krční páteře. Jeden loket je správně mimo pracovní plochu, druhý však leží na stole. Vykřivení v pozici vidíme také na výšce ramen, kdy je jedno mnohem výš než druhé, což ovlivňuje grafický výkon dítěte a pohodlí při psaní. Při správném sezení by velikost nábytku pro tuto dívku byla vyhovující.

Vyhodnocení Orientačního testu školní zralosti

Napodobení psacího písma

2: Ještě čitelné napodobení napsané věty. Na velikosti písmen ani na dodržení vodorovné linie nezáleží.

Obkreslení skupiny bodů

3: Celek se svým obrysem podobá předloze. Výškou a šířkou ji nepřevyšuje více než dvakrát. Teček nemusí být správný počet, ale nesmí jich být více než dvacet a méně než sedm. Toleruje se jakékoliv pootočení – i o 180°.

Přepsaná věta, se kromě písmene „j“, podobá předloze a je dobře čitelná. Chybí zde však tečky na konci věty a nad již zmíněným písmenem „j“, tudíž jsem udělila známku 2. Obkreslení skupiny teček hodnotím známkou 3, jelikož se sice obrys podobá předloze, ale počet teček je o tři více.

7.10. Dítě 10 – chlapec 5,2 let

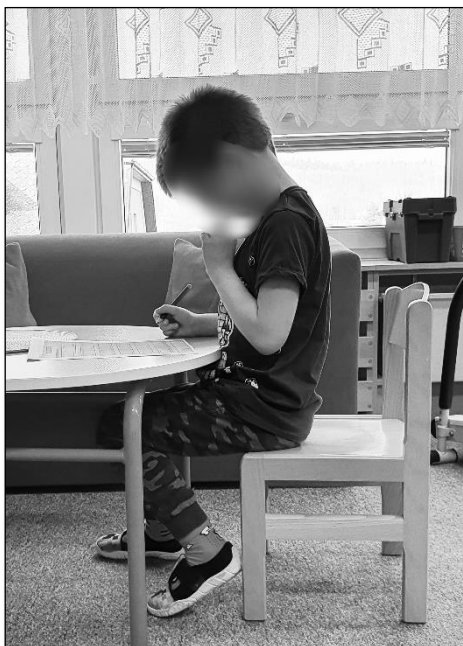

Obrázek 54 - Pozice sedu z boku (dítě 10)

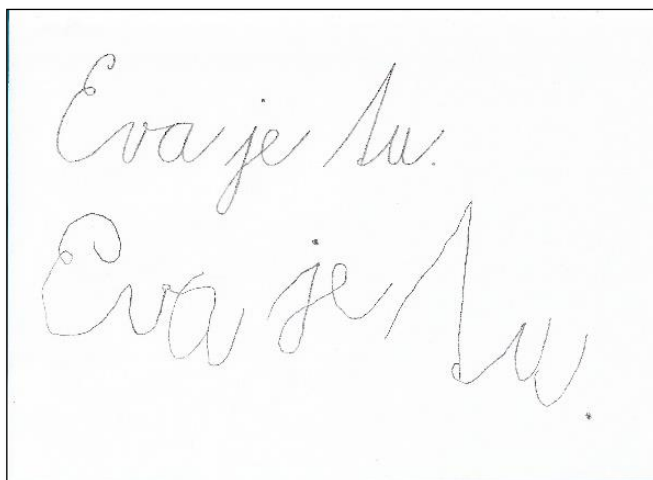

Obrázek 52 - Napodobení psacího písma (dítě 10)



Obrázek 55 - Pozice sedu zepředu (dítě 10)

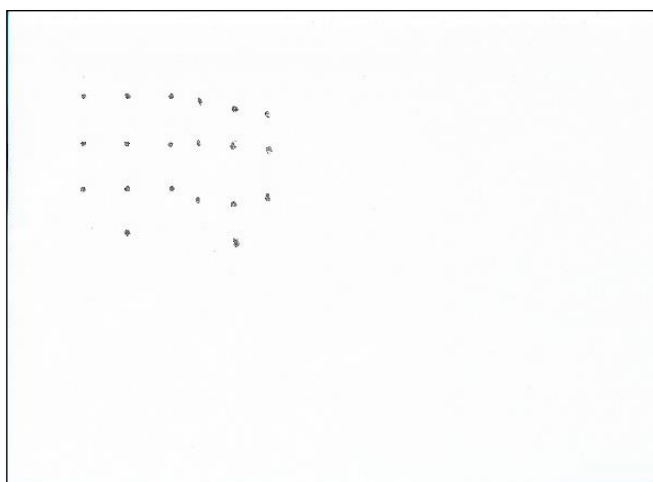

Obrázek 53 - Obkreslení skupiny teček (dítě 10)

Popis sezení při psaní

U tohoto 5,2letého chlapce si můžeme všimnout, že jedno chodidlo je položeno celou plochou na zemi a druhé se patou opírá o nohu židle. Ani jedno však není správně kolmo pod kolenem, kde jedno koleno svírá úhel přibližně 60° , což je méně než doporučený úhel 90° , které sice svírá druhé koleno, ale chodidlo je vychýleno do boku. Chlapec nesedí na celé ploše sedáku, ale pouze na přední části, což ovlivňuje fixaci sedu. Zada má napřímené a hlavu předkloněnou. Hrudník se opírá o pracovní desku stolu, více vyhovující by byla mezera alespoň na sevřenou dlaň ruky. Lokty má chlapec správně mimo stůl, ale příliš blízko u těla, ramena jsou ve stejné výšce. Správně si jednou rukou přidržuje pracovní list a druhou píše. Velikost nábytku je pro chlapce vyhovující.

Vyhodnocení Orientačního testu školní zralosti

Napodobení psacího písma

1: Zcela dobře čitelné napodobení napsané předlohy. Písmena nejsou dvakrát větší než v předloze. Začáteční písmeno má výrazně patrnou výšku velkého písmene. Písmena jsou dokonale spojena ve tři slova. Nesmí chybět tečka nad písmenem j (nebo i). Opsaná věta se neodchyluje od vodorovné linie o více než o 30° .

Obkreslení skupiny bodů

1: Téměř dokonalé napodobení předlohy. Tolerujeme jen velmi malé vychýlení jednoho bodu z řádky nebo sloupce. Zmenšení obrazce je přípustné, zvětšení nesmí být o více než o polovinu. Obrazec musí být rovnoběžný s předlohou.

Přepis je zcela dobře čitelný, ve větě jsou správně umístěny tečky, odchýlení od vodorovné linie je v přijatelné normě, tudíž jsem volila hodnocení známkou 1. Obkreslení skupiny teček je také na velmi dobré úrovni, kde pozoruji jen malé odchýlení tří teček v prvním sloupci, tudíž jsem také udělila známku 1.

7.11. Dítě 11 – chlapec 5,11 let



Obrázek 57 - Pozice sedu z boku (dítě 11)

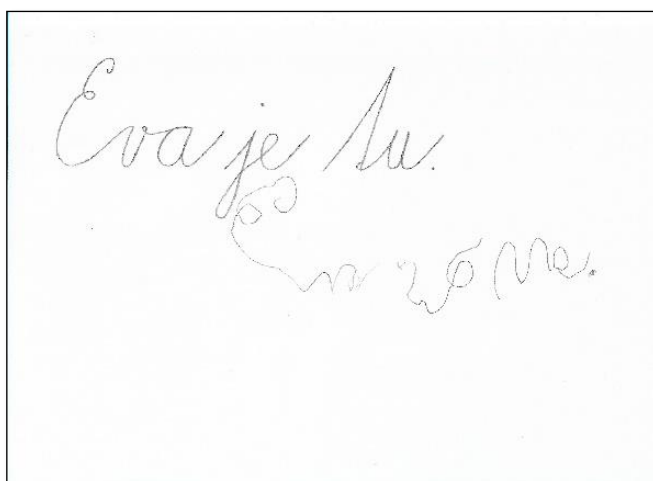

Obrázek 56 - Napodobení psacího písma (dítě 11)



Obrázek 59 - Pozice sedu zepředu (dítě 11)

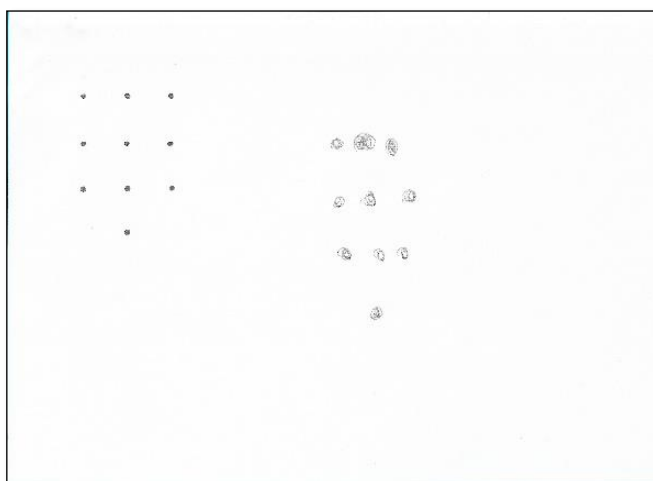

Obrázek 58 - Obkreslení skupiny teček (dítě 11)

Popis sezení při psaní

Na těchto snímcích 5,11letého chlapce vidíme, že nemá chodidla celou plochou opřena o podlahu, tudíž nemá stabilitu v nohou a paty nejsou kolmo pod kolena. Kolena nesvírají doporučený pravý úhel. Chlapec sice sedí na celém sedáku, ale je mírně posunutý na hranu, tudíž nesedí vprostřed židle. Záda nejsou rovná, ale zakulacená, kde hlava není v prodloužení páteře, ale příliš předkloněná. Vzdálenost mezi hlavou a podložkou je velmi malá, vhodné je, aby oči byly minimálně 25–30 cm od pracovního listu. Lokty má chlapec nesprávně položené na stole, správně však jednou rukou píše a pomocnou rukou přidržuje list.

Vyhodnocení Orientačního testu školní zralosti

Napodobení psacího písma

4: S předlohou jsou si podobná alespoň dvě písmena. Celek ještě tvoří řádku „písma“.

Obkreslení skupiny bodů

2: Počet i sestavení bodů musí odpovídat předloze. Lze prominout vychýlení až tří teček o půl šířky mezery mezi řádky nebo sloupci.

Při úkolu přepsání věty jsem se rozhodovala mezi známkou 4 a 5, jelikož jsem nemohla najít alespoň dvě podobná písmena. Nakonec jsem zvolila hodnocení stupněm 4, jelikož podobnost písmen jsem našla v *E* a malé *e*. Při hodnocení obrysu skupiny teček jsem zvolila známku dvě, jelikož je zde patrná podobnost s předlohou a vychýlená je pouze jedna tečka, což je akceptovatelné.

7.12. Dítě 12 – chlapec 5,11 let



Obrázek 61 - Pozice sedu z boku (dítě 12)

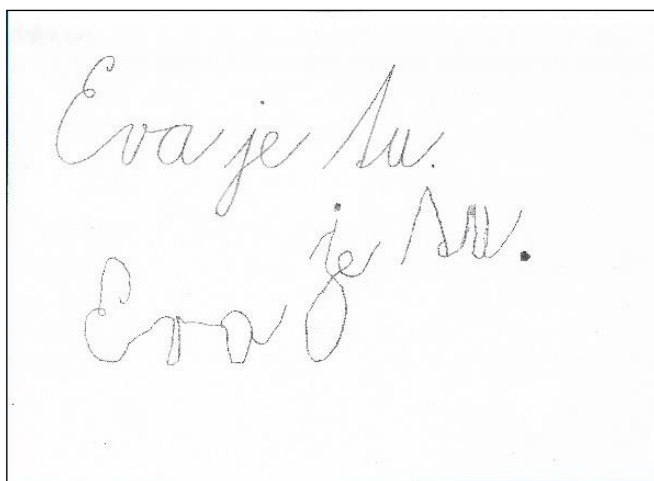

Obrázek 60 - Napodobení psacího písma (dítě 12)



Obrázek 63 - Pozice sedu zepředu (dítě 12)

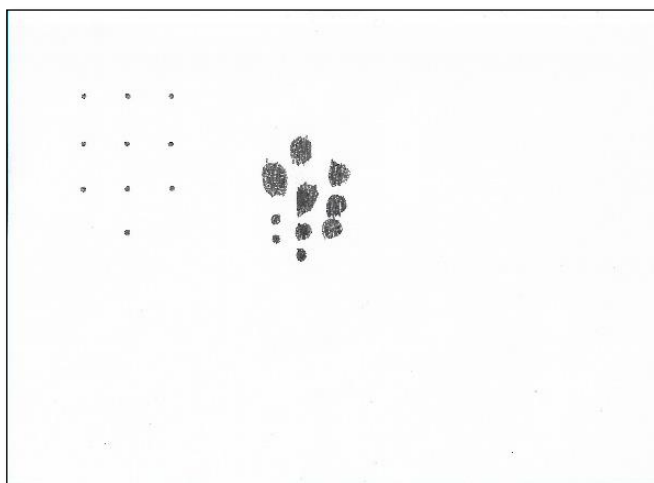

Obrázek 62 - Obkreslení skupiny teček (dítě 12)

Popis sezení při psaní

Zde pozorujeme 5,11letého chlapce. Chodidla nejsou položena celou plochou na podlaze, ale jedno je opřené o druhé, což znemožňuje stabilitu nohou. Paty nejsou kolmo pod kolena a ty nesvírají doporučený pravý úhel. Chlapec sedí téměř na celé ploše k sezení, ale je vytočený do strany. Záda má napřímené a hlavu v předklonu, což není příliš vyhovující, správně by měly být záda v mírném předklonu a hlava v prodloužení páteře. Vzdálenost mezi hlavou a podložkou je nesprávně menší než 25–30 cm. Mezera mezi hrudníkem a pracovní deskou je v pořádku. Lokty sice neleží na stole, ale jsou příliš daleko od pracovní plochy, což ovlivňuje stabilitu ruky při psaní. Dle mého názoru chlapec sedí u vyššího nábytku, než by bylo vyhovující, doporučovala bych proto nižší stůl.

Vyhodnocení Orientačního testu školní zralosti

Napodobení psacího písma

2: Ještě čitelné napodobení napsané věty. Na velikosti písmen ani na dodržení vodorovné linie nezáleží.

Obkreslení skupiny bodů

3: Celek se svým obrysem podobá předloze. Výškou a šířkou ji nepřevyšuje více než dvakrát. Teček nemusí být správný počet, ale nesmí jich být více než dvacet a méně než sedm. Toleruje se jakékoliv pootočení – i o 180°.

Přepis písma je na velmi dobré úrovni a obsahuje téměř všechny kritéria pro hodnocení nejlepší známkou. Vychýlení vodorovné linie je však příliš velké, tudíž jsem zvolila známku 2. Při vyhodnocování úkolu obkreslení skupiny teček jsem se rozhodovala mezi 2. a 3. stupněm. Počet teček a obrys samotný sice odpovídá předloze, ale vidím zde odchýlení více než tří teček, tudíž jsem se rozhodla pro známku 3.

7.13. Dítě 13 – chlapec 6,3 let



Obrázek 65 - Pozice sedu z boku (dítě 13)

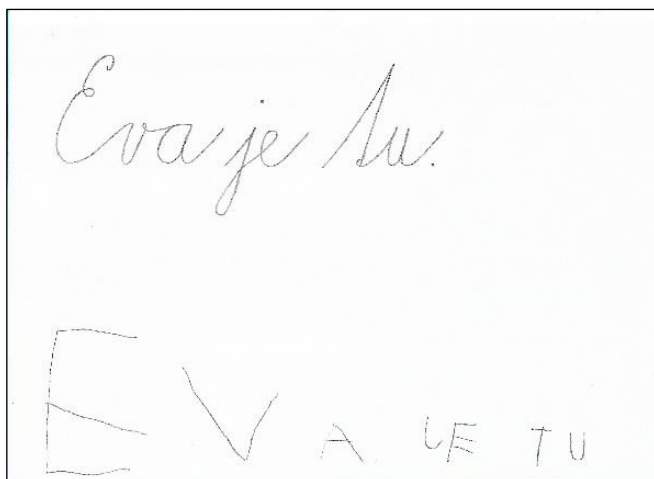

Obrázek 64 - Napodobení psacího písma (dítě 13)

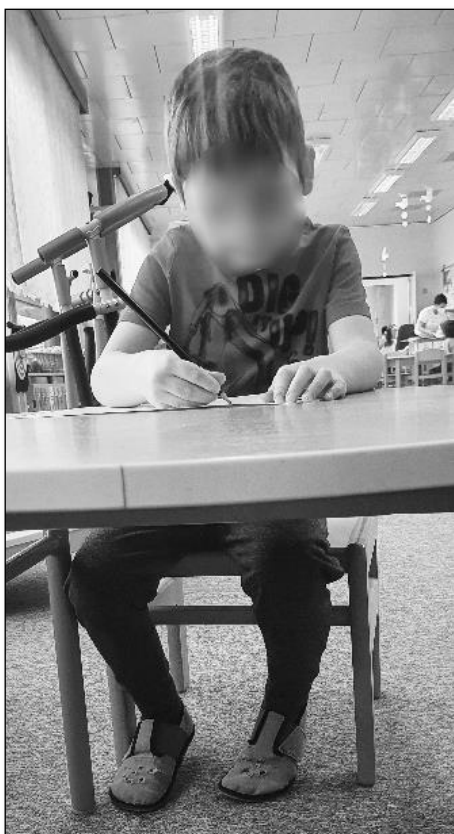

Obrázek 67 - Pozice sedu zepředu (dítě 13)

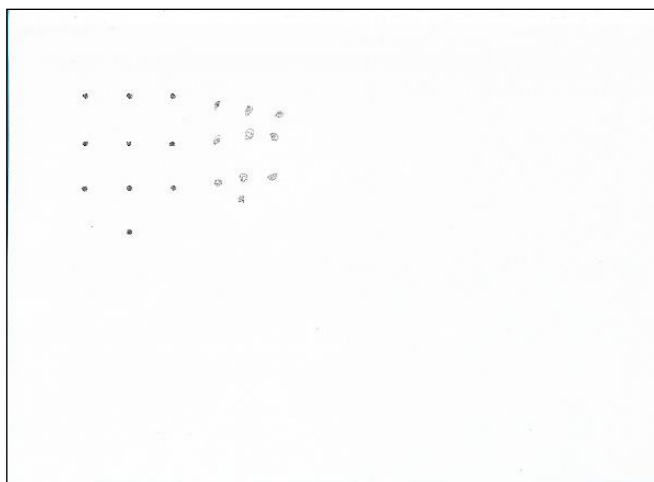

Obrázek 66 - Obkreslení skupiny teček (dítě 13)

Popis sezení při psaní

Na těchto snímcích 6,3letého chlapce pozorujeme chodidla opřená o podlahu pouze přední částí chodidla, paty jsou ve vzduchu a neleží kolmo pod kolena. Kolena svírají úhel přibližně 60°, což je méně než doporučený pravý úhel. Dále chlapec sedí téměř na celé ploše k sezení, záda jsou správně v mírném předklonu, hlava však není v prodloužení páteře, ale je více předkloněná. Mezera mezi hrudníkem a deskou stolu je vyhovující. Chlapec správně píše dominantní rukou a druhou rukou si přidržuje pracovní list. Lokty jsou však příliš blízko u těla a jsou nesprávně položena téměř na desce stolu. Ramena by měly být ve stejné výšce, chlapec má však jedno o něco výš než druhé, což znemožňuje dostatečné uvolnění celé ruky.

Vyhodnocení Orientačního testu školní zralosti

Napodobení psacího písma

X

Obkreslení skupiny bodů

3: Celek se svým obrysem podobá předloze. Výškou a šířkou ji nepřevyšuje více než dvakrát. Teček nemusí být správný počet, ale nesmí jich být více než dvacet a méně než sedm. Toleruje se jakékoliv pootočení – i o 180°.

V tomto případě jsem nemohla přiřadit známku k napodobení psacího písma podle hodnotící stupnice J. Jiráska, jelikož zde nebylo splněno zadání v pravém slova smyslu. Chlapec již okrajově ovládá čtení a rozpozná všechna písmena abecedy, tudíž si větu přečetl a přepsal velkými tiskacími písmeny, což nedokážu zhodnotit. K druhému úkolu jsem přiřadila známku 3. Obrys podobou i počtem teček odpovídá předloze, je zde však patrné vychýlení více než tří teček.

7.14. Dítě 14 – chlapec 6,4 let

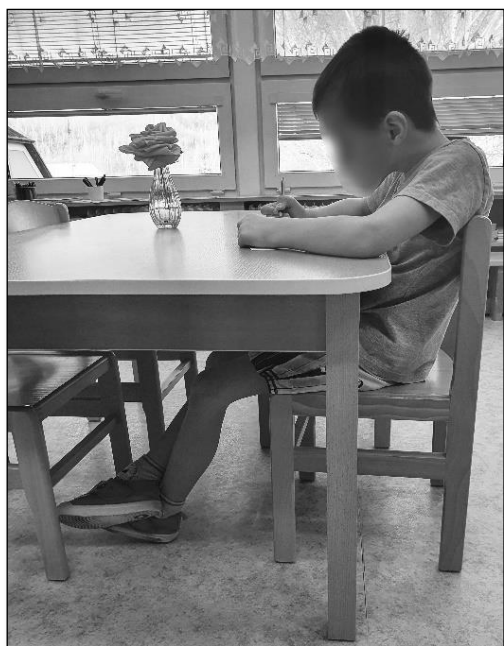

Obrázek 69 - Pozice sedu z boku (dítě 14)

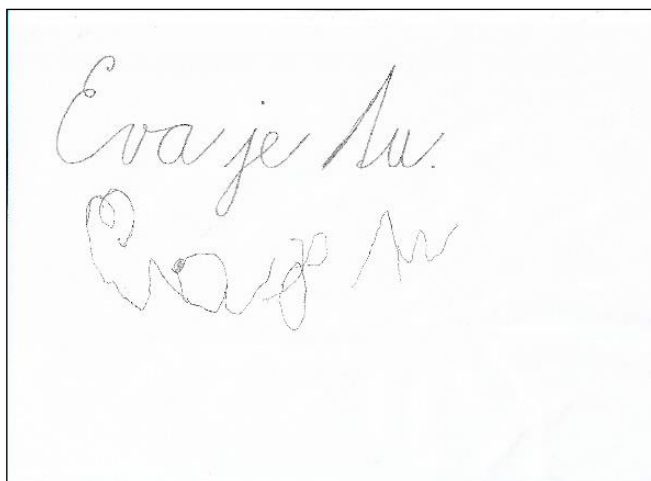

Obrázek 68 - Napodobení psacího písma (dítě 14)

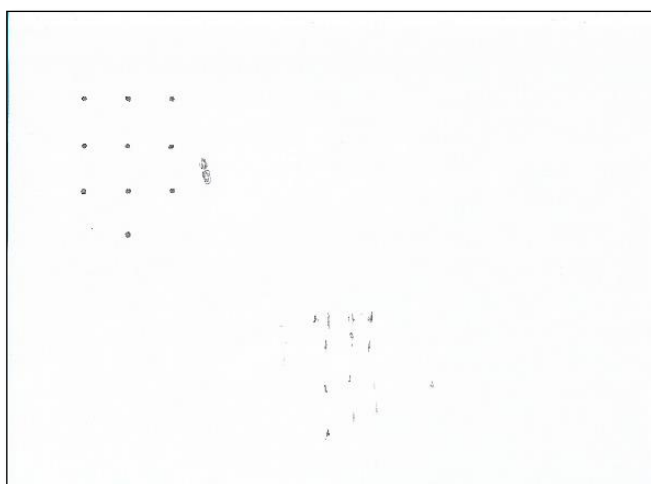

Obrázek 70 - Obkreslení skupiny teček (dítě 14)

Popis sezení při psaní

Toto dítě se mi bohužel nepodařilo vyfotit v pozici sedu zepředu, tato fotografie z boku však ukazuje vše důležité.

U tohoto 6,4letého chlapce vidíme naprosto nevyhovující pozici, která nesplňuje fyziologické předpoklady pro psaní. Pozorujeme sed bez opory nohou, kdy při vypracovávání úkolu nebyly chodidla opřena o podlahu, ale v kotnících byly nohy překříženy. Kolena svírají úhel přibližně 120°, což je mnohem více než doporučený pravý úhel. Chlapec sice sedí celou plochou na sedadle, záda jsou však nesprávně opřena o opěradlo židle, hlava je předkloněná, ale záda tvoří oblouk. Lokty jsou nesprávně položeny na pracovní desce stolu, chlapec dominantní rukou píše a pomocnou ruku má pouze položenou na pracovním listu, ale papír nepřidrží. Při správném sezení bych hodnotila velikost nábytku jako vyhovující.

Vyhodnocení Orientačního testu školní zralosti

Napodobení psacího písma

4: S předlohou jsou si podobná alespoň dvě písmena. Celek ještě tvoří řádku „písma“.

Obkreslení skupiny bodů

4: Obrazec se svým obrysem již nepodobá předloze, skládá se ale ještě z teček. Na velikosti obrazce a na počtu teček nezáleží. Jiné tvary (čáry) nejsou přípustné.

Napodobení psacího písma jsem ohodnotila známkou 4, jelikož věta je sice členěna správně na tři části, ale já jsem však nerozpoznala více než dvě (*a*, *t*) podobná písmena. Obrys v druhém úkolu již podobou ani počtem teček neodpovídá předloze, ale ještě se z teček skládá, proto jsem zvolila stupeň hodnocení 4.

7.15. Dítě 15 – chlapec 6,8 let



Obrázek 73 - Pozice sedu z boku (dítě 15)

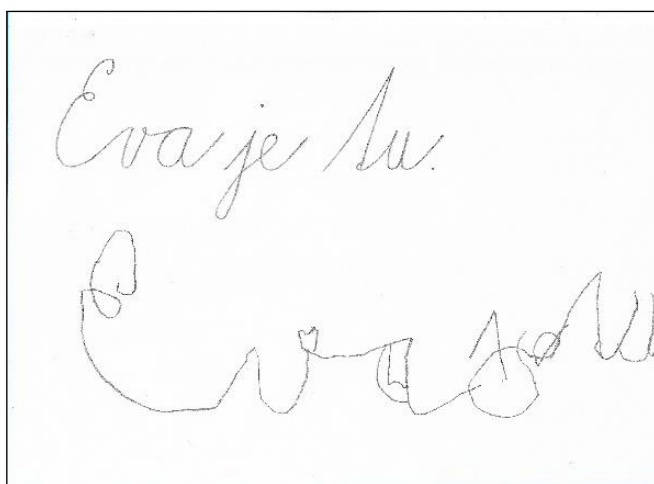

Obrázek 71 - Napodobení psacího písma (dítě 15)



Obrázek 74 - Pozice sedu zepředu (dítě 15)

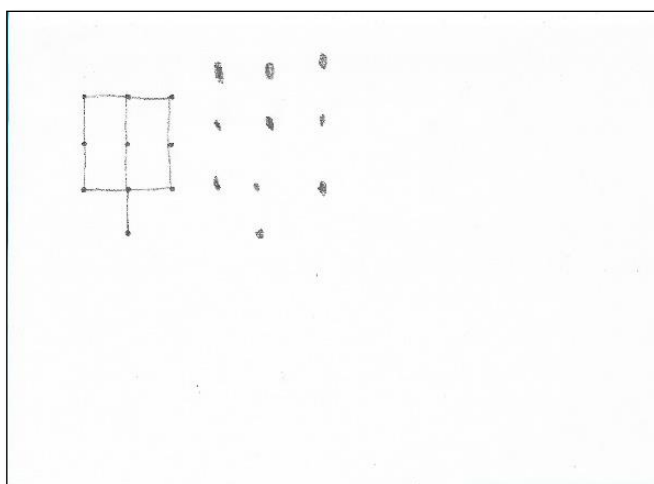

Obrázek 72 - Obkreslení skupiny teček (dítě 15)

Popis sezení při psaní

Na těchto snímcích 6,8letého chlapce vidíme ne příliš vyhovující sed, který nespĺňuje fyziologické předpoklady pro psaní. Jedno chodidlo je správně opřené o podlahu, druhé je však opřené o zem pouze patou a špička je ve vzduchu. Pata jedné nohy je přibližně kolmo pod kolenem, které svírá přibližně pravý úhel, ale u druhé nohy tomu tak není, zde pata není kolmo pod kolenem a koleno svírá nesprávný úhel 120° místo doporučených 90°. Chlapec sedí na celé ploše sedadla, záda však nejsou rovná a v mírném předklonu, ale tvoří oblouk. Hlava není v prodloužení páteře, ale je v předklonu. Vzdálenost mezi hlavou a pracovní deskou je menší než doporučených 25–30 cm. Mezera mezi hrudníkem a hranou stolu je v pořádku. Ramena nejsou ve stejné výšce, lokty jsou ve správné vzdálenosti od těla, nesprávně však leží na pracovní desce stolu. Správně dítě jednou rukou píše a druhou přidržuje pracovní list. Při správném sezení bych doporučovala nižší výšku stolu.

Vyhodnocení Orientačního testu školní zralosti

Napodobení psacího písma

3: Je patrné členění napodobení alespoň na dvě části. Lze rozpoznat alespoň čtyři písmena předlohy.

Obkreslení skupiny bodů

1: Téměř dokonalé napodobení předlohy. Tolerujeme jen velmi malé vychýlení jednoho bodu z řádky nebo sloupce. Zmenšení obrazce je přípustné, zvětšení nesmí být o více než o polovinu. Obrazec musí být rovnoběžný s předlohou.

Při hodnocení přepisu věty jsem se rozhodovala mezi třetím a čtvrtým stupněm, jelikož členění na dvě části není na první pohled patrné. Při bližším prozkoumání jsem udělila známku 3, protože je členění částečně viditelné. S předlohou jsou si podobná více než čtyři písmena. Obrys skupiny deseti teček jsem vyhodnotila známkou 1, protože vidíme téměř dokonalé napodobení předlohy a po změření je zvětšení překresleného obrazce o větší polovinu, tudíž ještě akceptovatelné.

7.16. Dítě 16 – chlapec 7,0 let



Obrázek 76 - Pozice sedu z boku (dítě 16)

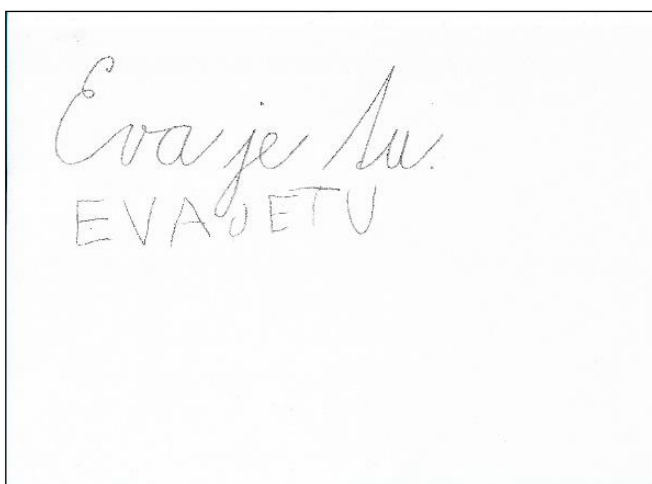

Obrázek 75 - Napodobení psacího písma (dítě 16)



Obrázek 77 - Pozice sedu zepředu (dítě 16)



Obrázek 78 - Obkreslení skupiny teček (dítě 16)

Popis sezení při psaní

U tohoto sedmiletého chlapce vidíme sed bez opory nohou, který nesplňuje fyziologické předpoklady pro psaní. Chodidla nejsou položena celou plochou na podlaze, ale stojí na špičkách a paty jsou opřené o nohy židle. Paty nejsou kolmo pod kolena, ale kolena svírají pravý úhel. Chlapec je posazený pouze na přední části plochy k sezení. Mezera mezi hrudníkem a hranou stolu je vyhovující. Trup má opřený o opěradlo židle a záda tvoří oblouk. Hlava je narovnaná. Vhodná pozice těla je taková, kdy dítě má rovná záda, celý trup je v mírném předklonu a hlava je v prodloužení páteře. Chlapec má ramena ve stejné výšce, lokty ve vhodné vzdálenosti od těla, nevhodně však položené příliš daleko od hrany stolu. Dítě dominantní rukou vypracovává úkol, druhou ruku má však volně položenou mimo list papíru. Při správném sezení by velikost nábytku pro tohoto chlapce byla vyhovující.

Vyhodnocení Orientačního testu školní zralosti

Napodobení psacího písma

X

Obkreslení skupiny bodů

3: Celek se svým obrysem podobá předloze. Výškou a šířkou ji nepřevyšuje více než dvakrát. Teček nemusí být správný počet, ale nesmí jich být více než dvacet a méně než sedm. Toleruje se jakékoliv pootočení – i o 180°.

Zde, stejně jako v případě dítěte 13, nedokážeme zhodnotit výsledek pomocí hodnotící stupnice podle Jiráska. Chlapec má totiž již osvojené základy čtení a rozpozná téměř všechna písmena z abecedy, což mohl být důvod přepisu věty velkými tiskacími písmeny. Druhý úkol jsem hodnotila známkou 3, jelikož je obrazec sice podobný co do velikosti i tvaru, ale počet teček je větší než deset, tudíž neodpovídá předloze.

7.17. Dítě 17 – chlapec 7,1 let



Obrázek 80 - Pozice sedu z boku (dítě 17)

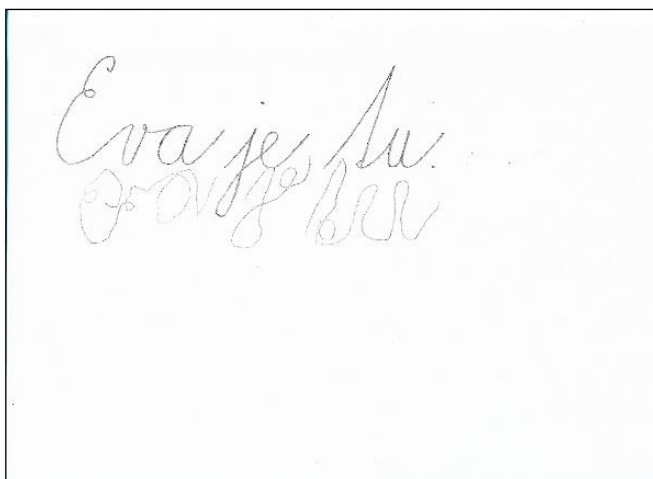

Obrázek 79 - Napodobení psacího písma (dítě 17)



Obrázek 82 - Pozice sedu zepředu (dítě 17)



Obrázek 81 - Obkreslení skupiny teček (dítě 17)

Popis sezení při psaní

Na těchto snímcích pozice sedu 7,1letého chlapce pozorujeme správně opřená chodidla o podlahu, která jsou kolmo pod koleny svírající pravý úhel. Dítě sedí téměř na celém sedadle. Záda však nejsou rovná, ale zaoblená. Hlava není v prodloužení páteře, je skloněná a příliš blízko k pracovní desce, kde doporučená vzdálenost mezi hlavou a stolem je 25–30 cm. Ramena jsou přibližně ve stejné výšce, lokty jsou však příliš daleko od těla a jsou položena na pracovní desce, což není správně, jelikož by měly ležet mimo stůl. Správně však chlapec dominantní rukou píše a pomocnou rukou přidržuje list papíru. U tohoto chlapce bych při správném sezení volila vyšší nábytek.

Vyhodnocení Orientačního testu školní zralosti

Napodobení psacího písma

3: Je patrné členění napodobení alespoň na dvě části. Lze rozpoznat alespoň čtyři písmena předlohy.

Obkreslení skupiny bodů

2: Počet i sestavení bodů musí odpovídat předloze. Lze prominout vychýlení až tří teček o půl šířky mezery mezi řádky nebo sloupci.

Při vyhodnocování přepsané věty jsem váhala mezi známkami 3 a 4. Po rozvaze jsem zvolila stupeň 3, jelikož je věta členěna na tři části a našla jsem podobnost s čtyřmi písmeny s předlohou. Druhému úkolu jsem přiřadila známku 2, jelikož velikostí i počtem bodů odpovídá předloze, je zde však patrné vychýlení méně než tři teček, proto nemohl být výsledek hodnocen 1. stupněm.

8. Vyhodnocení výsledků dětí ze sledovaných škol

Výzkumu se zúčastnilo šest dětí z Mateřské školy v Černé Vodě a jedenáct dětí z Mateřské školy ve Vápenné v povinném ročníku předškolního vzdělávání.

Tabulka 2 - Shrnutí hodnocení pozic sedu dětí v předškolním věku

Pozice sedu	Počet dětí (celkem 17)
Vyhovující	1 dítě
Ještě vyhovující	7 dětí
Zcela nevyhovující	9 dětí
Děti sedící v nevyhovujícím nábytku	7

Tabulka č. 2 řadí zhodnocené pozice sedu do kategorií vyhovující, ještě vyhovující a zcela nevyhovující v případě, že by všechny děti měly správnou velikost nábytku. Do poslední kategorie jsou zařazeny děti sedící na nevyhovující židli či u nesprávně vysokého stolu.

Výsledky jsou, dle mého názoru, až alarmující, jelikož ze sedmnácti zkoumaných předškolních dětí mělo devět z nich zcela nevyhovující pozici sedu, a pouze jedno dítě by při správné výšce nábytku mělo sezení vyhovující. Do prostřední kategorie, ještě vyhovujících sedu, byly zařazeny ty děti, které měly v provedení sezení jen drobné odchylky od správnosti.

Doporučila bych proto všem učitelkám, aby kladly větší důraz na správné sezení, na zachování správného držení těla a na vhodný výběr nábytku pro všechny předškolní děti. Správného sezení totiž dětem velmi pomůže, jak ke správnému rozvoji grafomotoriky, fyziologickým předpokladům pro psaní, tak i k pohodlnému a bezbolestnému kreslení a počátečnímu psaní, ze kterého nebudou mít děti negativní pocity a odpor k němu, ba naopak si tyto činnosti budou užívat a vyhledávat je.

Tabulka 3 - Shrnutí hodnocení úloh z Orientačního testu školní zralosti podle J. Jiráska

Napodobení psacího písma		Obkreslení skupiny deseti teček	
Hodnotící stupnice	Počet dětí	Hodnotící stupnice	Počet dětí
1:	1 dítě	1:	4 děti
2:	5 dětí	2:	4 děti
3:	7 dětí	3:	7 dětí
4:	2 děti	4:	2 děti
5:	0 dětí	5:	0 dětí
Nehodnoceno	2 děti	Nehodnoceno	0 dětí
Průměr:	2,4	Průměr:	2,4

Z tabulky č. 3 je patrné, že úroveň grafomotoriky u testovaných dětí je na ještě vyhovující úrovni. Některé děti zvládly úkoly nadprůměrně dobře a jiní naopak hůř, nikdo však neměl svůj grafický projev na úrovni hodnocení známkou 5. Z celkových 17 dětí při napodobení psacího písma dvě děti nesplnily správně zadání úkolu, kdy přepsali „Eva je tu.“ velkými tiskacími písmeny, tudíž nemohly být hodnoceny pomocí známek dle J. Jiráska. Z průměrů můžeme pozorovat, že obě úlohy z Orientačního testu školní zralosti podle J. Jiráska byly na srovnatelné úrovni.

Děti při vypracovávání těchto grafomotorických úkolů byly šikovné a soustředily se na činnost i přesto, že některým dětem se jevila aktivita jako neatraktivní a nezábavná. Před započítáním úloh jsem se ujistila, zda všechny děti rozumí zadání a ví, co mají dělat.

Závěr

Tématem bakalářské práce byl rozvoj grafomotoriky a grafomotorické obtíže u dětí předškolního věku. Hlavním cílem předkládané práce bylo zjistit pozici sedu u dětí v posledním ročníku mateřské školy. Dílčím cílem bylo analyzovat vybrané grafomotorické dovednosti. Stěžejní metodou pro zjišťování úrovně grafomotoriky byl Orientační test školní zralosti podle Jiráska, z něhož děti vypracovaly dvě úlohy zaměřené na napodobení psacího písma a opis skupiny deseti teček.

Z výzkumného šetření bylo patrné, že většina dětí nemá správnou pozici sedu při psaní. Jednou z příčin byl nevyhovující nábytek. Důvodem nesprávné pozice sedu u dětí, může být podceňování této dovednosti pedagogem při vzdělávání v mateřských školách. Úroveň vybraných grafomotorických dovedností u dětí v posledním ročníku mateřských škol dosahovala průměrných výsledků.

Dle mého názoru má sezení velký vliv na fyziologické předpoklady pro psaní, tudíž pokládám správnost sedu za nezbytné. Grafomotoriku považuji za důležitý faktor pro zjištění školní zralosti při nástupu do základní školy. Domnívám se, že na dosaženou úroveň grafomotoriky u dětí má největší vliv rodina a pedagogové v mateřských školách, kteří by měli vytvářet vhodné prostředí a podmínky pro grafomotorický rozvoj a měli by vědět, jak dítě motivovat a podporovat tak, aby se nevytvořil odpor a negativní postoj ke kreslení a psaní.

Bakalářská práce může být přínosem nejen pro učitelky mateřských škol, ale i pro další studenty předškolní pedagogiky a rodiče kteří se zajímají o tuto problematiku.

Seznam odborné literatury

- BEDNÁŘOVÁ, Jiřina, 2018. *Mezi námi pastelkami: grafomotorická cvičení a rozvoj kresby pro děti od 3 do 5 let - 1. díl*. 3. vydání. Ilustroval Richard ŠMARDA. V Brně: Edika. Dětská naučná edice (Edika). ISBN 978-80-266-1272-8.
- BEDNÁŘOVÁ, Jiřina a Vlasta ŠMARDOVÁ, 2006. *Rozvoj grafomotoriky: jak rozvíjet kreslení a psaní*. Vyd. 1. Brno: Computer Press. Dětská naučná edice. ISBN 978-80-251-0977-9.
- BEDNÁŘOVÁ, Jiřina a Vlasta ŠMARDOVÁ, 2015. *Diagnostika dítěte předškolního věku: co by dítě mělo umět ve věku od 3 do 6 let*. 2. vydání. Ilustroval Richard ŠMARDA. Brno: Edika. Moderní metodika pro rodiče a učitele. ISBN 978-80-266-0658-1.
- BEDNÁŘOVÁ, Jiřina a Vlasta ŠMARDOVÁ, 2015. *Školní zralost: co by mělo umět dítě před vstupem do školy*. 2. vydání. Brno: Edika. Moderní metodika pro rodiče a učitele. ISBN 978-80-266-0793-9.
- JIRÁSEK, Jaroslav a Vladimíra TICHÁ, 1968. *Psychologická hlediska předškolních prohlídek: (metodická příručka pro lékaře a sestry školní zdravotní služby)*. 1. vyd. Praha: Státní zdravotnické nakladatelství. ISBN 08-057-68.
- JUCOVIČOVÁ, Drahomíra a Hana ŽÁČKOVÁ, 2009. *Dysgrafie*. 2., rozš. vyd. Praha: D + H. Metody reedukace specifických poruch učení. ISBN 978-80-903869-9-0.
- JUCOVIČOVÁ, Drahomíra a Hana ŽÁČKOVÁ, 2012. *Dysortografie*. 2. vydání. Praha: D + H. Metody reedukace specifických poruch učení. ISBN 978-80-87295-10-6.
- LANGMEIER, Josef a Dana KREJČÍŘOVÁ, 2006. *Vývojová psychologie*. 2., aktualiz. vyd. Praha: Grada. Psyché (Grada). ISBN 978-80-247-1284-0.
- LIPNICKÁ, Milena, 2007. *Rozvoj grafomotoriky a podpora psaní: preventivní program, který pomáhá předcházet vzniku dysgrafie*. Vyd. 1. Praha: Portál. ISBN 978-80-7367-244-7.
- LOOSE, Antje C., 2001. *Grafomotorika pro děti předškolního věku*. Vyd. 1. Praha: Portál. ISBN 80-7178-540-7.
- MATĚJČEK, Zdeněk, 1994. *Co děti nejvíc potřebují: Eseje z dětské psychologie*. 1. vyd. Praha: Portál. Rádci pro rodiče a vychovatele. ISBN 80-7178-006-5.
- MERTIN, Václav a Ilona GILLERNOVÁ, ed., 2015. *Psychologie pro učitelky mateřské školy*. Třetí vydání. Praha: Portál. ISBN 978-80-262-0977-5.
- MLČÁKOVÁ, Renata, 2009. *Grafomotorika a počáteční psaní*. Vyd. 1. Praha: Grada. Pedagogika (Grada). ISBN 978-80-247-2630-4.
- OTEVŘELOVÁ, Hana, 2016. *Školní zralost a připravenost*. Vydání první. Praha: Portál. ISBN 978-80-262-1092-4.
- PIAGET, Jean, 1999. *Psychologie inteligence*. Vyd. 2., V nakl. Portál 1. Přeložil František JIRÁNEK. Praha: Portál. Studium (Portál). ISBN 80-7178-309-9.
- PRŮCHA, Jan, Eliška WALTEROVÁ a Jiří MAREŠ, 2013. *Pedagogický slovník*. 7., aktualiz. a rozš. vyd. Praha: Portál. ISBN 978-80-262-0403-9.
- SYNEK, František, ed., 1974. *Logopedický zborník 2-3: Psaní u levorukých dětí*. In: LIŠKA, Jozef. 1. vyd. Košice: Východoslovenské vydavateľstvo. ISBN (brož.).

ŠIMÍČKOVÁ-ČÍŽKOVÁ, Jitka, 2010. *Přehled vývojové psychologie*. 3., upr. vyd. Olomouc: Univerzita Palackého v Olomouci. ISBN 978-80-244-2433-0.

VÁGNEROVÁ, Marie, 2000. *Vývojová psychologie: dětství, dospělost, stáří*. Vyd. 1. Praha: Portál. ISBN 80-7178-308-0.

Vyhláška o hygienických požadavcích na prostory a provoz zařízení a provozoven pro výchovu a vzdělávání dětí a mladistvých: Příloha č. 2, 2005. In: *Sbírka zákonů*. Tiskárna Ministerstva vnitra: Ministerstvo vnitra, Ročník 2005, částka 141, číslo 410.

Internetové zdroje

Rámcový vzdělávací program pro předškolní vzdělávání. 1. vydání. [online]. Praha: Výzkumný ústav pedagogický, 2018. 48 s. [cit. 2021-06-03]. ISBN 80-87000-00-5. Dostupné z WWW: <http://www.vuppraha.rvp.cz/wp-content/uploads/2009/12/RVP_PV-2004.pdf>.

Seznam obrázků

Obrázek 1 – Uvolňovací grafomotorické cviky (dráhy, cesty) od nejméně náročných po obtížnější. (Bednářová, & Šmardová, 2006, s. 59).....	19
Obrázek 2 - Příklady uvolňovacích cviků, od nejjednodušších po obtížnější (Bednářová, & Šmardová, 2006, s. 60).....	20
Obrázek 3 - Obtížné varianty uvolňovacích cviků. (Bednářová, & Šmardová, 2006, s. 61)	20
Obrázek 4 - V. Penc uvádí vztah a posloupnost ve vývoji oválu, smyčky a oblouku s vratným tahem (Bednářová, & Šmardová, 2006, s. 73).....	23
Obrázek 5 - Přehled grafomotorických prvků. (Bednářová, & Šmardová, 2006, s. 74)	23
Obrázek 6 - Poloha vsedě – správné sezení při kreslení a psaní. (Bednářová, & Šmardová, 2006, s. 49)	27
Obrázek 7 - Velikosti typů nábytku (Vyhláška o hygienických požadavcích na prostory a provoz zařízení a provozoven pro výchovu a vzdělávání dětí a mladistvých, 2005).....	28
Obrázek 8 - Správné držení psacího náčiní u leváků, u praváků. (Bednářová, & Šmardová, 2006, s. 50)	29
Obrázek 9 - Náskres náklonu papíru u leváků a u praváků. (Bednářová, & Šmardová, 2006, s. 54).....	30
Obrázek 10 - Vhodné násadky dostupné na trhu. (Bednářová, & Šmardová, 2006, s. 51)	30
Obrázek 11 – Možné příčiny poruchy ve vývoji psaní (Loose, 2001, s.70).....	33
Obrázek 12 - Předloha pro opis psacího písma	37
Obrázek 13 - Předloha pro opis skupiny deseti teček	37
Obrázek 14 – Instrukce pro posuzování s obrázkovými ukázkami (Jirásek, 1968, s. 238).....	38
Obrázek 15 Instrukce pro posuzování s obrázkovými instrukcemi (Jirásek, 1968, s. 239)	39
Obrázek 16 – Napodobení psacího písma (dítě 1)	40
Obrázek 17 – Obkreslení skupiny teček (dítě 1)	40
Obrázek 18 – Pozice sedu z boku (dítě 1).....	40
Obrázek 19 – Pozice sedu zepředu (dítě 1).....	40
Obrázek 20 - Napodobení psacího písma (dítě 2)	42
Obrázek 21 - Obkreslení skupiny teček (dítě 2).....	42
Obrázek 22 - Pozice sedu z boku (dítě 2).....	42
Obrázek 23 - Pozice sedu zepředu (dítě 2).....	42
Obrázek 24 - Nápodoba psacího písma (dítě 3)	44
Obrázek 25 - Pozice sedu z boku (dítě 3).....	44
Obrázek 26 - Obkreslení skupiny teček (dítě 3).....	44
Obrázek 27 - Pozice sedu zepředu (dítě 3).....	44
Obrázek 28 - Napodobení psacího písma (dítě 4)	46
Obrázek 29 - Pozice sedu z boku (dítě 4).....	46
Obrázek 30 - Obkreslení skupiny teček (dítě 4).....	46
Obrázek 31 - Pozice sedu zepředu (dítě 4).....	46
Obrázek 32 - Napodobení psacího písma (dítě 5)	48
Obrázek 33 - Pozice sedu z boku (dítě 5).....	48
Obrázek 34 - Obkreslení skupiny teček (dítě 5).....	48
Obrázek 35 - Pozice sedu zepředu (dítě 5).....	48
Obrázek 36 - Napodobení psacího písma (dítě 6)	50
Obrázek 37 - Pozice sedu z boku (dítě 6).....	50
Obrázek 38 - Obkreslení skupiny teček (dítě 6).....	50
Obrázek 39 - Pozice sedu zepředu (dítě 6).....	50
Obrázek 40 - Napodobení psacího písma (dítě 7)	52

Obrázek 41 - Obkreslení skupiny teček (dítě 7).....	52
Obrázek 42 - Pozice sedu z boku (dítě 7).....	52
Obrázek 43 - Pozice sedu zepředu (dítě 7).....	52
Obrázek 44 - Napodobení psacího písma (dítě 8).....	54
Obrázek 45 - Pozice sedu z boku (dítě 8).....	54
Obrázek 46 - Obkreslení skupiny teček (dítě 8).....	54
Obrázek 47 - Pozice sedu zepředu (dítě 8).....	54
Obrázek 48 - Napodobení psacího písma (dítě 9).....	56
Obrázek 49 - Pozice sedu z boku (dítě 9).....	56
Obrázek 50 - Obkreslení skupiny teček (dítě 9).....	56
Obrázek 51 - Pozice sedu zepředu (dítě 9).....	56
Obrázek 52 - Napodobení psacího písma (dítě 10).....	58
Obrázek 53 - Obkreslení skupiny teček (dítě 10).....	58
Obrázek 54 - Pozice sedu z boku (dítě 10).....	58
Obrázek 55 - Pozice sedu zepředu (dítě 10).....	58
Obrázek 56 - Napodobení psacího písma (dítě 11).....	60
Obrázek 57 - Pozice sedu z boku (dítě 11).....	60
Obrázek 58 - Obkreslení skupiny teček (dítě 11).....	60
Obrázek 59 - Pozice sedu zepředu (dítě 11).....	60
Obrázek 60 - Napodobení psacího písma (dítě 12).....	62
Obrázek 61 - Pozice sedu z boku (dítě 12).....	62
Obrázek 62 - Obkreslení skupiny teček (dítě 12).....	62
Obrázek 63 - Pozice sedu zepředu (dítě 12).....	62
Obrázek 64 - Napodobení psacího písma (dítě 13).....	64
Obrázek 65 - Pozice sedu z boku (dítě 13).....	64
Obrázek 66 - Obkreslení skupiny teček (dítě 13).....	64
Obrázek 67 - Pozice sedu zepředu (dítě 13).....	64
Obrázek 68 - Napodobení psacího písma (dítě 14).....	66
Obrázek 69 - Pozice sedu z boku (dítě 14).....	66
Obrázek 70 - Obkreslení skupiny teček (dítě 14).....	66
Obrázek 71 - Napodobení psacího písma (dítě 15).....	68
Obrázek 72 - Obkreslení skupiny teček (dítě 15).....	68
Obrázek 73 - Pozice sedu z boku (dítě 15).....	68
Obrázek 74 - Pozice sedu zepředu (dítě 15).....	68
Obrázek 75 - Napodobení psacího písma (dítě 16).....	70
Obrázek 76 - Pozice sedu z boku (dítě 16).....	70
Obrázek 77 - Pozice sedu zepředu (dítě 16).....	70
Obrázek 78 - Obkreslení skupiny teček (dítě 16).....	70
Obrázek 79 - Napodobení psacího písma (dítě 17).....	72
Obrázek 80 - Pozice sedu z boku (dítě 17).....	72
Obrázek 81 - Obkreslení skupiny teček (dítě 17).....	72
Obrázek 82 - Pozice sedu zepředu (dítě 17).....	72

Seznam tabulek

Tabulka 1 - Grafomotorický vývoj (Loose, 2001)	17
Tabulka 2 - Shrnutí hodnocení pozic sedu dětí v předškolním věku.....	74
Tabulka 3 - Shrnutí hodnocení úloh z Orientačního testu školní zralosti podle J. Jiráska.....	75

Seznam příloh

Příloha 1 – Informovaný souhlas pro rodiče

Příloha 2 – Orientační test školní zralosti podle Jiráska

Přílohy

Příloha 1 – Informovaný souhlas pro rodiče

Vážení rodiče,

Jmenuji se Michaela Táborská a jsem studentkou 3. ročníku oboru Učitelství pro mateřské školy na Pedagogické fakultě Univerzity Palackého v Olomouci. Pod vedením PhDr. Renaty Mlčákové, Ph.D. zpracovávám bakalářskou práci s názvem *Rozvoj grafomotoriky a grafomotorické obtíže u dětí předškolního věku*. Rozvíjení grafomotorických schopností a správné návyky při kreslení jsou velmi důležité pro pozdější kvalitu psaní. Ráda bych ve své výzkumné práci pracovala s Vaším dítětem, kdy se zaměřím na jeho pozici sedu u psaní a pořídím dvě fotografie (jednu zepředu a druhou z boku), obličej bude rozostřen tak, aby nebylo v žádném případě poznat, o jaké dítě se jedná (viz obr.1, obr.2). Zároveň bych Vaše dítě chtěla anonymně diagnostikovat podle Jiráskova testu školní zralosti, kde budu pozorovat úroveň grafomotoriky. Z tohoto testu uplatním dva úkoly (nápodobu psacího písma a obkreslení skupiny teček).

Proto bych Vás, milí rodiče, chtěla požádat o svolení pracovat s Vaším dítětem.

Spolupráce proběhne během měsíce února. Výsledky mohou mít pozitivní vliv při počátečním psaní Vašeho dítěte, a zároveň mohou ukázat oblasti grafomotorických prvků, které je třeba procvičovat více a které jsou zvládnuty s jistotou.

Prosím, zaškrtněte Vámi preferovanou možnost:

1. Umožnění fotografie pozice sedu při psaní

SOUHLASÍM

NESOUHLASÍM

2. Diagnostika grafomotorické úrovně dle Jiráskova testu školní zralosti (nápodobu psacího písma a obkreslení skupiny teček)

SOUHLASÍM

NESOUHLASÍM

Vyšetření bude prováděno pouze za účelem vypracování bakalářské práce. Zpracováno bude výhradně autorkou práce a nebude poskytnuto žádné další osobě. Anonymita bude u všech dětí zajištěna.

.....
Datum

.....
Podpis rodiče
(zákonného zástupce)

Mockrát Vám děkuji za pomoc a spolupráci.

S vřelým pozdravem

Ve Vápenné dne 16. února 2021

.....
Michaela Táborská,

3. ročník oboru Učitelství pro mateřské školy
Univerzita Palackého v Olomouci, pedagogická fakulta



Obr. 1



Obr. 2

Michaela Táborská,

3. ročník oboru Učitelství pro mateřské školy
Univerzita Palackého v Olomouci, pedagogická fakulta

Jiráskův test školní zralosti

Úkol č. 1 – Kresba mužské postavy

- **1 bod** – Nakreslená postava musí mít hlavu, trup a končetiny. Hlava je s trupem spojena krkem a není větší než trup. Na hlavě jsou vlasy (popř. je zakrývá čepice nebo klobouk) a uši, v obličeji oči, nos a ústa. Paže jsou zakončeny pětiprstou rukou. Nohy jsou dole zahnuté. Vyjádření mužského oblečení. Postava je nakreslena tzv. syntetickým způsobem.
- **2 body** – Splnění všech požadavků jako na jedničku kromě syntetického způsobu zobrazení. Tři chybějící části (krk, vlasy, jeden prst ruky, ne však část obličeje) mohou být prominuty, jsou-li vyváženy syntetickým způsobem zobrazení.
- **3 body** – Kresba musí mít hlavu, trup a končetiny. Paže nebo nohy kresleny dvojitou čarou. Tolerujeme vynechání krku, uší, vlasů, oděvu, prstů a chodidel.
- **4 body** – Primitivní kresba s trupem. Končetiny (stačí jen jeden pár) jsou vyjádřeny jen jednoduchými čarami.
- **5 bodů** – Chybí jasné zobrazení trupu („hlavonožec“ nebo překonávání „hlavonožce“) nebo obou párů končetin. Ukázka hodnocení úkolu č. 1

Úkol č. 2 – Nápodoba psacího písma

- **1 bod** – Zcela dobře čitelné napodobení napsané předlohy. Písmena nejsou dvakrát větší než v předloze. Začáteční písmeno má výrazně patrnou výšku velkého písmene. Písmena jsou dokonale spojena ve tři slova. Nesmí chybět tečka nad písmenem j (nebo i). Opsaná věta se neodchyluje od vodorovné linie o více než o 30°.
- **2 body** – Ještě čitelné napodobení napsané věty, na velikosti písmen ani na dodržení vodorovné linie nezáleží.
- **3 body** – Je patrné členění alespoň na dvě části. Lze rozpoznat alespoň čtyři písmena předlohy.
- **4 body** – s předlohou jsou si podobná alespoň dvě písmena. Celek ještě tvoří řádku „písma“.
- **5 bodů** – Čmárání.

A handwritten sample of cursive script, showing the words "Eva je tu" written in a fluid, connected style. The text is written in black ink on a white background. A small yellow dot is visible to the right of the text.

Úkol č.3 – Obkreslení skupiny teček

- **1 bod** – Téměř dokonalé napodobení předlohy. Tolerujeme jen velmi malé vychýlení jednoho bodu z řádky nebo sloupce. Zmenšení obrazce je přípustné, zvětšení nesmí být o více než o polovinu. Obrazec musí být rovnoběžný s předlohou.
- **2 body** – Počet i sestavení bodů musí odpovídat předloze. Lze prominout vychýlení až tří teček o půl šířky mezery mezi řádky nebo sloupci.
- **3 body** – Celek se svým obrysem podobá předloze. Výškou a šířkou ji nepřevyšuje více než dvakrát. Teček nemusí být správný počet, ale nesní jich být více než dvacet a méně než sedm. Toleruje se jakékoli pootočení – i o 180°.
- **4 body** – Obrazec se již svým obrysem nepodobá předloze, skládá se ale ještě z teček. Na velikosti obrazce a na počtu teček nezáleží. Jiné tvary (čáry) nejsou přípustné.
- **5 bodů** – Čmárání.



Celkový výsledek Jiráskova testu školní zralosti

Součet bodů	Úroveň školní zralosti
3 -5	výrazný nadprůměr
6	nadprůměr
7 – 9	průměr
10 – 11	slabší průměr
12	podprůměr
13 – 15	velmi slabá úroveň

Celkový výsledek Jiráskova testu školní zralosti doplněn o úkol napodobit trojici geometrických obrázků

Součet bodů	Úroveň školní zralosti
4 -6	výrazný nadprůměr
7- 8	nadprůměr
9 -13	široký průměr
14 – 16	velmi slabá úroveň
17-20	nedostatečná úroveň

Test verbálního myšlení

Otázky testu, jejich přesná formulace a hodnocení jsou následující:

1. Které zvíře je větší – kůň nebo pes?
 - kůň..... 0
 - špatná odpověď.....-5
2. Ráno snídáme a v poledne ... ?
 - obědváme, jíme polévku, knedlíky, maso 0
 - svačíme, večeříme, spíme aj. chybné odpovědi-3
3. Ve dne je světlo a v noci je ... ?
 - tma0
 - špatná odpověď-4
4. Obloha je modrá, tráva je ... ?
 - zelená 0
 - špatná odpověď-4
5. Proč se před příjezdem vlaku zavírají podle trati závory?
 - aby se vlak nesrazil s autem, aby pod vlak nikdo nevběhl 0
 - špatná odpověď-1
6. Třešně, švestky, hrušky, jablka ... to je?
 - ovoce1
 - špatná odpověď-1
7. Co je Praha, Beroun, Plzeň?
 - Města 1
 - nádraží 0
 - špatná odpověď-1
8. Kolik je hodin? Ukázat na papírových hodinách: čtvrt na sedm, za pět minut osm, čtvrt na dvanáct a pět minut.
 - dobře určeno4
 - určeno jen čtvrt, celá, čtvrt a hod. správná3
 - špatná odpověď-1
9. Malá kráva je telátko, malý pes je ..., malá ovce ...?
 - štěňátko (štěně), jehňátko (jehně)4
 - jen jeden ze dvou údajů 0
 - špatná odpověď-1
10. Podobá se pes více kočce nebo slepici? Čím, co je na nich stejného?
 - kočce, mají čtyři nohy, chlupy, ocas, drápy (stačí jedna podobnost) 0
 - kočce (bez udání znaku podobnosti)-1
 - slepici-3

- 11. Proč má vozidlo brzdu?**
- dva důvody (brzdit z kopce, zpomalit v zatáčce, zastavit v případě nebezpečí srážky, vůbec zastavit při ukončení jízdy)..... 1
 - jeden důvod 0
 - špatná odpověď (např. to by nejelo bez brzd) -1
- 12. Čím se podobají kladivo a sekera?**
- dva společné znaky (jsou ze dřeva a ze železa, mají topůrko, dají se jimi zatloukat hřebíky, je to nářadí, na zadní straně jsou ploché)3
 - jedna podobnost 2
 - špatná odpověď 0
- 13. Čím se podobají veverka a kočka?**
- savci nebo uvedení dvou společných znaků (mají čtyři nohy, ocas srst chlupy, kožich, jsou to zvířata, dovedou lézt po stromech) 3
 - jedna podobnost2
 - špatná odpověď0
- 14. Čím se liší hřebík a šroub? Podle čeho bys je rozeznal, kdyby tu ležely vedle sebe na stole?**
- šroub má závit (vinty, takovou kroucenou čáru okolo, vroubky)..... 3
 - šroub se šroubuje a hřebík se zatlouká – nebo šroub má matku2
 - špatná odpověď0
- 15. Kapaná, skok vysoký, tenis, plavání ... to jsou ...?**
- sporty (tělovýchova) 3
 - hry (cvičení, cviky, tělocvik, závody) 2
 - špatná odpověď0
- 16. Které znáš dopravní prostředky ?**
- tři pozemní dopravní prostředky a letadlo nebo loď 4
 - jen tři pozemní dopravní prostředky nebo úplný výčet, ale teprve po vysvětlení „Dopravní prostředek je to, čím se někam dopravujeme“ 2
 - špatná odpověď0
- 17. Čím se liší starý člověk od mladého? Jaký je mezi nimi rozdíl?**
- tři znaky (šedivé nebo žádné vlasy, vrásky, nemůže už tak pracovat, špatně vidí, špatně slyší, je častěji nemocný, dříve umře než mladý) 4
 - jeden nebo dva rozdíly 2
 - špatná odpověď (má hůl, kouří)0
- 18. Proč lidé pěstují (provazují) sporty?**
- dva důvody (aby byli zdraví, otužili, silní, pohyblivější, aby měli rovné tělo, aby nebyli tlustí, pro zábavu, chtějí dosáhnout rekordu, zvítězit aj. 4
 - jeden důvod 2
 - špatná odpověď (aby něco uměli, to se vsadí a vyhrají se peníze0

19. Proč je nemravné (nesprávné, špatné), když se někdo vyhýbá práci?

- ostatní se na něho musí díít (nebo jiné vyjádření, že je poškozen i někdo jiný) 5
- je líný, málo vydělá a nemůže si nic koupit 2
- špatná odpověď 0

20. Proč se musí na dopis nalepit známka?

- platí se tím za doručení (dopravu) toho dopisu 5
- ten druhý by musel zaplatit pokutu 2
- špatná odpověď 0

Výsledek v testu je dán součtem bodů dosažených v jednotlivých otázkách.

Vyhodnocení výsledků Jiráskova testu verbálního myšlení

+24 a lepší	výrazně nadprůměrný výsledek
+14 až +23	nadprůměrný výsledek
0 až +13	průměrný výsledek
-1 až -10	podprůměrný výsledek
-11	a horší výrazně podprůměrný výsledek

Koordinace ruky a oka, jemná motorika, pravolevá orientace

Dítě splňuje tento požadavek, jestliže:

- je zručné při zacházení s předměty denní potřeby, hračkami, pomůckami a nástroji (pracuje se stavebnicemi, modeluje, stříhá, kreslí, maluje, skládá papír, vytrhává, nalepuje, správně otáčí listy v knize apod.)
- zvládá činnosti s drobnějšími předměty (korálky, drobné stavební prvky apod.)
- tužku drží správně, tj. dvěma prsty třetí podložený, s uvolněným zápěstím
- vede stopu tužky, tahy jsou při kreslení plynulé, (obkresluje, vybarvuje, v kresbě přibývají detaily i vyjádření pohybu)
- umí napodobit základní geometrické obrazce (čtverec, kruh, trojúhelník, obdélník), různé tvary, (popř. písmena)
- rozlišuje pravou a levou stranu, pravou i levou ruku (může chybovat)
- řadí zpravidla prvky zleva doprava
- používá pravou či levou ruku při kreslení či v jiných činnostech, kde se preference ruky uplatňuje (je zpravidla zřejmé, zda je dítě pravák či levák)

Fyzická a pohybová vyspělost, sebeobsluha

Dítě splňuje tento požadavek, jestliže:

- pohybuje se koordinovaně, je přiměřeně obratné a zdatné (např. hází a chytá míč, udrží rovnováhu na jedné noze, běhá, skáče, v běžném prostředí se pohybuje bezpečně, při chůzi po schodech střídá pravou, levou nohu)
- svlékne se, oblékne i obuje (zapne a rozepne zip i malé knoflíky, zaváže si tkaničky, oblékne si čepici, rukavice)
- je samostatné při jídle (používá správně příbor, nalije si nápoj, stoluje čistě, požívá ubrousek)

- zvládá samostatně osobní hygienu (používá kapesník, umí se vysmrkat, umyje a osuší si ruce, použije toaletní papír, použije splachovací zařízení, uklidí po sobě)
- zvládá drobné úklidové práce (posbírání a uklidí předměty a pomůcky na určené místo, připraví další pomůcky, srovná hračky)
- postará se o své věci (udržuje v nich pořádek)

Pro zjištění fyzické zralosti se využívají jednoduché orientační zkoušky:

Filipínská míra a Kapalinův index.

Dítě by mělo mít základní povědomí o svém těle. Mělo by znát základní části svého těla, pravolevou orientaci a orientaci v prostoru. Vše je možné trénovat a procvičovat formou herních aktivit např.:

- Sáhni si na nos.
- Zakryj si pravou rukou ústa.
- Sedni si na zem, zvedni pravou nohu a zatluskej pod kolenem.
- Dotkni se levou rukou levého kolena.

Filipínskou mírou zjišťujeme, zda ve fyzickém vývoji dítěte již došlo ke změně tělesných proporcí, konkrétně protažení končetin.

Provedení této zkoušky: Zvednout pravou paži, ohnout ji přes temeno hlavy a dotknout se levého ucha. Hlava přitom musí být vzpřímeně. Dítě kolem pátého roku věku většinou není schopné toto úspěšně splnit. Proměna proporcí probíhá až kolem šestého roku, kdy by se dítě mělo dotknout ušního boltce.



Sluchové vnímání

Pro rozvoj sluchového vnímání je potřeba učit dítě naslouchat pohádkám, vyprávění příběhů, písničkám, či zařadit audiohry na lokalizaci zvuku, určení zdroje zvuku, rozeznávání zvuků z okolí, rozvoj rytmu 20 a melodie – melodizace slov, rytmizace slov. Často se při procvičování využívá roztleskávání slov na hlásky, hledání rýmů, syntéza slov, tanečky či cvičení na hudbu. Děti také rády hrají slovní kopanou, tichou poštu, učí se básničky a říkanky s pohybem.

Zrakové vnímání

Důležitá je i zraková paměť, kterou můžeme u dítěte např. rozvíjet vyprávěním si, co vidělo v divadle, v kině, na výletě. Využít můžeme i Kimovu hru na zapamatování si určitého počtu předmětů. Dále bychom měli dítě vést k tomu, aby postupovalo při prohlížení knih, časopisů, vyplňování pracovních listů, kreslení zleva doprava.

Vnímání prostoru

Toto vnímání je velice důležité pro orientaci v prostoru a prostředí, pro osvojování si pohybových a sebeobslužných dovedností. Dítě by mělo chápat i předložkové vazby jako je: na, do, za, pod, v, před, vedle, mezi, hned před, hned za, dále by mělo využívat pojmů vysoko, nízko, daleko, blízko, první, prostřední, poslední, málo, hodně, nejvíc. Již v předškolním věku s dítětem trénujeme, aby zvládlo správně určit polohu či směr a pojmenovat ji na vlastním těle, v prostoru či na formátu.

Můžeme využít her jako je: Hlava, ramena, kolena..., určování polohy hračky v prostoru s různými obměnami, atd.

Vnímání času

Dítě by se mělo orientovat v základních činnostech obvyklých pro určitou dobu – ráno, dopoledne, poledne, odpoledne, večer. Dále by mělo znát názvy dnů v týdnu a jednotlivých měsíců v roce. Učíme ho všimnout si změn v přírodě, činnostech, které jsou typické pro jednotlivá roční období. S dítětem si vyprávíme o tom, co bude nejdříve, později, naposled, co bude dnes, zítra a co bylo včera. Pro vnímání času je důležitý pravidelný režim – algoritmy, rituály.

Základní matematické představy

Jedná se zde hlavně o motoriku, zrakové, sluchové, hmatové, prostorové a časové vnímání, řeč. Jde o určování počtu prvků, chápání čísla, číselných řad a operací. Tento proces již začíná porovnáváním co je **malé-velké, krátké-dlouhé, stejně-více-méně**. Pokračuje přes **třídění podle druhu, barev, velikosti, tvaru** až k třídění podle dvou a více daných kritérií.

Důležitou fází je řazení podle velikosti (například **velký-střední-malý, nízký-nižšínejvyšší**); podle množství (**málo-méně-nejméně, hodně-více-nejvíce**).

Pro rozvoj matematických dovedností můžeme využít her jako je člověče nezlob se, kuželky, domino, hry s ovocem, zeleninou, zvířátky, oblečením pro třídění podle druhu, rozpočítávání dětí při pohybových hrách