

JIHOČESKÁ UNIVERZITA V ČESKÝCH BUDĚJOVICÍCH
FILOZOFICKÁ FAKULTA
ÚSTAV BOHEMISTIKY

BAKALÁŘSKÁ PRÁCE

Slang členů České tábornické unie, z.s.

Vedoucí práce: Mgr. Markéta Maturová, Ph.D.

Autorka práce: Markéta Vančurová

Studijní obor: Bohemistika

2021

Prohlášení

Prohlašuji, že jsem autorem této kvalifikační práce a že jsem ji vypracovala pouze s použitím pramenů a literatury uvedených v seznamu použitých zdrojů.

V Českých Budějovicích, 1. 12. 2021

Markéta Vančurová

Poděkování

Ráda bych poděkovala své vedoucí bakalářské práce Mgr. Markéta Maturová, Ph.D., za odborné vedení, za pomoc a rady při zpracování této práce. Dále děkuji ústředí České tábornické unie za vstřícnost a pomoc s distribucí dotazníků a všem členům za jejich vyplnění i následovnou aktivní spolupráci na dohledávání původu některých slangismů.

Anotace

Tato práce se zabývá specifickou mluvou členů České tábornické unie, z.s. – nestátní neziskové české organizace věnující se práci s dětmi a rozvíjení tábornických dovedností. Teoretická část práce je zaměřena na definování národního jazyka a jeho útvarů a poloútvárů, zejména pak na vymezení slangu včetně možných způsobů tvoření slangových názvů. Jedna kapitola je věnována i samotné organizaci, a to její symbolice, historii, struktuře i aktuální činnosti. Praktická část analyzuje materiál získaný dotazníkovým šetřením.

Klíčová slova

Mluva, přezdívky, slang, slovtvorba, sociolekt, tábornictví, zájmové skupiny

Annotation

This thesis deals with the specific speech of the members of Česká tábornická unie, z.s. - non-governmental non-profit Czech organization dedicated to working with children and developing camping skills. The theoretical part of the thesis is focused on defining the national language and its units and semi-units, especially on defining slang, including possible ways of creating slang words. One chapter is devoted to the organization itself, namely its symbolism, history, structure and current activities. The practical part analyses the materials obtained through a questionnaire survey.

Keywords

Camping, interest groups, nicknames, slang, sociolect, speech, word formation

Obsah

ÚVOD	8
1 NÁRODNÍ JAZYK.....	9
1.1 Spisovný jazyk (Standard).....	9
1.2 Nespisovný jazyk (Substandard)	9
1.2.1 Tradiční teritoriální dialekty a interdialekty.....	9
1.2.2 Sociolekty.....	10
1.2.2.1 Profesní mluva	10
1.2.2.2 Slang	10
1.2.2.3 Argot	10
2 SLANG.....	12
2.1 Původ slova slang	12
2.2 Slang v užším a v širším slova smyslu	12
2.3 Charakteristické rysy	13
3 TVOŘENÍ SLANGOVÝCH NÁZVŮ.....	14
3.1 Tvoření nových pojmenování.....	14
3.1.1 Odvozování (Derivace)	14
3.1.1.1 Podstatná jména	14
3.1.1.2 Slovesa	16
3.1.1.3 Přídavná jména.....	16
3.1.2 Skládání (Kompozice).....	16
3.1.3 Zkracování, mechanické krácení a překrucování.....	16
3.2 Sémantické tvoření	16
3.2.1 Metaforické přenášení	16
3.2.2 Metonymické přenášení	17
3.3 Tvoření víceslovných názvů.....	17
3.4 Přejímání z cizích jazyků.....	17

4	ČESKÁ TÁBORNICKÁ UNIE, Z.S.	19
4.1	Symboly.....	19
4.2	Historie	19
4.3	Struktura organizace	20
4.3.1	Sněm ČTU.....	20
4.3.2	Nejvyšší rada ČTU	20
4.3.3	Ústředí ČTU	20
4.3.4	Oblasti ČTU	20
4.3.5	Tábornické kluby a tramské osady.....	20
4.3.6	Členství.....	21
4.4	Činnost ČTU.....	21
4.4.1	Tábory	21
4.4.2	196 hodin.....	21
4.4.3	Hudební festivaly Porta a Brána.....	22
4.4.4	CVVZ.....	22
4.4.5	Kurzy pro vedoucí.....	22
5	METODOLOGIE.....	24
6	SLANG ČLENŮ ČESKÉ TÁBORNICKÉ UNIE, Z.S.....	26
6.1	Slangismy podle významových kategorií.....	26
6.1.1	Pojmenování stanů	26
6.1.2	Pojmenování vybavení	26
6.1.3	Pojmenování osob	27
6.1.4	Pojmenování činností	27
6.1.5	Pojmenování prostorů a míst.....	28
6.2	Slangismy podle způsobu tvoření.....	29
6.2.1	Transformační tvoření	29
6.2.2	Transpoziční tvoření.....	30

6.3	Přezdívký	32
7	SLOVNÍK	34
	ZÁVĚR.....	47
	SEZNAM POUŽITÉ LITERATURY	50
	PŘÍLOHY	52

ÚVOD

Tato bakalářská práce se věnuje specifické mluvě členů České tábornické unie, z.s. Jedná se o neziskovou organizaci, jejímž cílem je rozvíjet u dětí a mládeže vztah k přírodě a zdokonalovat nejen jejich tábornické dovednosti, ale i empatii k druhým a schopnost spolupráce. Ke zvýšenému zájmu o mluvu táborníků vedlo vlastní mnohaleté členství v této organizaci, motivací k sepsání práce byly chybějící studie zabývající se současnou podobou tábornického slangu.

Text je rozdělen na teoretickou a praktickou část. První kapitola teoretické části se věnuje národnímu jazyku, k němuž neřadíme pouze spisovný jazyk, nýbrž i nespisovné útvary a poloútvary. Termín poloútvary vyjadřuje, že se jedná zejména jen o specifickou slovní zásobu, zatímco gramatická stavba je přejímána z jiných útvarů národního jazyka. Mezi poloútvary patří profesní mluva, slang a argot.

Právě samotnému slangu, tedy mluvě zájmových skupin, je věnována druhá kapitola, která mimo jiné pojednává i o původu slova slang a charakterizuje jeho základní rysy. Tvoření slangových názvů je rozebíráno v samostatné kapitole. Ve čtvrté kapitole je přiblížena činnost organizace, její historie i její struktura.

Pro účely této práce byl na základě předchozích pozorování utvořen anonymní dotazník, jehož účelem bylo získat slangismy užívané v jednotlivých oddílech České tábornické unie, z.s. Získaná data jsou analyzována v praktické části, která je nejprve věnována slangovým výrazům řazených podle jejich významových kategorií, dále podle způsobu, jakým byly výrazy utvořeny. Zvláštní podkapitola je vyhrazena pro přezdívky, které jsou ve většině případů nedílnou součástí oddílové identity. Cílem práce je také porovnat, zda se užívané výrazy v jednotlivých oddílech liší, či zda jsou v celé republice shodné, a vytvořit stručný slovník získaných výrazů.

Přímo slangu členů České tábornické unie se doposud nikdo nevěnoval, ale je možné setkat se s pracemi zabývajícími se tramskou mluvou obecně. Pravděpodobně nejkomplexněji zpracoval toto téma Jaroslav Hubáček, který se hojně věnoval problematice slangu a své studie shrnul v knihách *Onomaziologické postupy ve slovní zásobě slangů*. (1971), *O českých slanzích* (2., dopln. a přeprac. vyd., 1981.) a *Malý slovník českých slangů* (1988). Do určité míry se slangem táborníků, konkrétně skautů, zabývá i diplomová práce Kateřiny Vláčilové *Čeština ve skautských časopisech* (Ostrava, 2009. OSTRAVSKÁ UNIVERZITA V OSTRAVĚ. Filozofická fakulta), která je však zaměřena na užívaný jazyk celkově a přímo slangismům je věnována pouze menší část práce.

1 NÁRODNÍ JAZYK

Národní jazyk je soubor všech jazykových variet, které při komunikaci používají příslušníci jednoho národa. Pod označení český národní jazyk spadají všechny podoby češtiny – tvoří jej jazyk spisovný, nespisovné útvary a poloútvary národního jazyka. Tyto útvary a poloútvary se v běžné mluvě kombinují – většina mluvčích nemluví pouze spisovně či nespisovně, ale využívá prostředků ze všech jim známých variet jazyka. Český národní jazyk není vázán pouze na území České republiky, zahrnuje i mluvu Čechů žijících v zahraničí (Čechová 2011, s. 23–26).

1.1 Spisovný jazyk (Standard)

Spisovný jazyk je útvarem kodifikovaným, tzn. že jeho norma je popsána ve slovnících a mluvnicích a je závazná. Na rozdíl od slovní zásoby a skladby jsou přísněji kodifikovány pravopis s tvaroslovím. Kodifikována je i správná výslovnost. S tím, jak se živý jazyk neustále vyvíjí, se mění také jeho norma a změny jsou se zpožděním zaznamenávány i v kodifikaci (Šmilauer 1972, s. 22–24).

Funkce spisovného jazyka je reprezentativní. Slouží k oficiální komunikaci – nejčastěji se s ním setkáváme např. na úřadech, ve školách nebo ve vědeckém a odborném prostředí (Čechová 2011, s. 23). Protože spisovný jazyk spojuje všechny sociální vrstvy i generace, Šmilauer (1972, s. 21) ho označuje za symbol národní jednoty.

Ačkoli je spisovný jazyk kodifikovaný, není zcela jednotný. Součástí spisovného jazyka jsou prostředky neutrální, hovorové, knižní i archaické. Kromě pojmu spisovný jazyk se v lingvistice objevuje i pojem standard, popř. standardní jazyk (Čechová 2011, s. 23–24).

1.2 Nespisovný jazyk (Substandard)

1.2.1 Tradiční teritoriální dialekty a interdialekty

I tradiční teritoriální dialekty, nářečí, mají svou normu, na rozdíl od spisovného jazyka však není kodifikována. Nářečím se hovoří především na venkově a jeho užití je znakem soudružnosti uživatelů a intimity (Čechová 2003, s. 49). Vlivem stále menších a menších rozdílů mezi lidmi žijícími ve městě a na vesnici a jejich zájmy se teritoriální dialekty postupně vytrácejí – na některých územích rychleji a intenzivněji, jinde pomaleji. S odlišnostmi ve společnosti mizí i odlišnosti v jazyce (Chloupek 1971, s. 102–108).

Interdialekty se vyvíjejí z tradičních teritoriálních dialektů. Stykem různých nářečí, ke kterému dochází především ve větších městech, se stírají rozdíly mezi nimi, zanikají výrazné dialektismy a zůstávají pouze ty, které jsou pro setkávající se nářečí společné a bezděčné. Oproti dialektům jsou interdialekty útvary s širším územním vymezením (Hugo 2020, s. 10).

Nejdůležitějším a nejrozšířenějším z interdialektů je obecná čeština, která vznikla ze středočeského nářečí, ale postupně převzala i některé znaky z dalších českých dialektů. Obecná čeština je často využívána i v beletrii pro mluvu postav, v Čechách tvoří základ běžné mluvy (Čechová 2011, s. 24–25).

1.2.2 Sociolekty

Sociolekty (někdy také sociální dialekty) jsou nespisovné útvary jazyka užívané mluvčími stejného sociálního prostředí. Na rozdíl od výše zmíněných variet nemají specifickou gramatickou stavbu, tu přebírají z jiných útvarů národního jazyka. Odlišují se převážně jen specifickou slovní zásobou a frazémy. Z toho důvodu je Čechová (2011, s. 25) označuje za poloutvary národního jazyka a Chloupek (1971, s. 19) za útvary slovníkové.

Mezi sociolekty se řadí profesní mluva, slang a argot, Hugo (2020, s. 13–15) navíc zmiňuje termín žargon, který je někdy vnímán jako synonymum k jednotlivým druhům sociolektů nebo je používán k obecnému označení skupinové mluvy (bez specifikace, zda se jedná o skupinu zájmovou, pracovní nebo skupinu deklasovaných). Hranice mezi jednotlivými sociolekty není ostrá, sociolekty a jejich definice se prolínají a není tedy možné je od sebe stoprocentně oddělit.

1.2.2.1 Profesní mluva

Profesní mluva (někdy též profesionální mluva) je spjata s pracovním prostředím. Výzkumy byly věnovány například profesní mluvě lékařské nebo hutnické. Motivací pro vznik a užívání profesionalismů je zejména jejich úspornost a jednoznačnost oproti termínům odborným. K utvoření profesního termínu může vést i nedostatečná slovní zásoba v odborném jazyce. Z toho důvodu je důležité zabývat se zkoumáním profesní mluvy, protože napomáhá i při utváření odborné terminologie (Chloupek 1971, s. 19).

1.2.2.2 Slang

Slang označuje mluvu lidí se společným zájmem a členů zájmových skupin, ačkoli někteří lingvisté ho vnímají jako termín nadřazený k profesní a zájmové mluvě (více o tom v další kapitole). Pro utváření slangismů je typická především hra s jazykem, jejímž výsledkem je množství synonymních pojmů označující stejnou skutečnost (Hugo 2020, s. 13).

1.2.2.3 Argot

Argot je tajná řeč lidí na okraji společnosti, jako jsou např. žebráci, zloději, vězni, prostitutky. V češtině má argot základy v jidiš, cikánštině a v německém zlodějském argotu rotwelsch (Chloupek 1971, s. 19). Argotická slova se vyznačují expresivností a nesrozumitelností pro cizí posluchače. Nesrozumitelnost se však postupně vytrácí. Vede k tomu snaha odhalit zločince

a jejich plány a také setkávání uživatelů argotu na veřejnosti i s veřejností. Vlivem toho některé argotické termíny pronikají i do obecné češtiny, případně až do spisovného jazyka (Hugo 2020, s. 11–12). V dnešní době vychází i množství publikací zabývajících se argotem, které význam slov odtajňují – např. knihy Lucie Radkové *Jak se mluví za zdmi českých věznic* (2012) a *Mluva uživatelů a výrobců drog* (2015).

2 SLANG

Nedílnou součástí národního jazyka je slang neboli mluva zájmových skupin. Slangovou mluvu tvoří jednoslovná pojmenování a frazémy, souhrnně nazývány slangovými výrazy nebo též slangismy, jazykovou strukturu slang přejímá z ostatních útvarů národního jazyka (Čechová 2003, s. 53–55).

Nejčastěji se se slangem setkáváme v polooficiální nebo neoficiální komunikaci uvnitř zájmové skupiny. Užíváním slangismů mluvčí vyjadřuje svou příslušnost k danému společenství (NESČ¹: Hubáček, Krčmová 2017, SOCIOLEKT).

Můžeme narazit také na termín *interslangismy* označující slova, která pronikla mimo původní skupiny, ve kterých vznikla, a jsou nyní užívána i širokou veřejností (NESČ: Hubáček, Krčmová 2017, SOCIOLEKT). Jan Hugo (2020, s. 14) pracuje s termínem obecný slang, pod který taktéž řadí všeobecně známé a veřejně užívané slangové výrazy.

2.1 Původ slova slang

Výklad etymologie slova slang není jednotný. František Kopečný (1981) se ve své interpretaci přiklání k názoru, že slovo vzniklo z anglického *sling* (mrštit, vrhnout), respektive od jeho minulého tvaru *slang*. Tento názor podpírá myšlenkami britského filologa Waltera Williama Skeata a rumunsko-kanadského lingvisty Ernesta Davida Kleina. V původním slova smyslu slang označoval jazyk žebráků, který se projevoval především neobvyklou intonací.

Jaroslav Hubáček (1988, s. 6) zmiňuje i Kopečného výklad, nicméně za rozšířenější názor považuje, že slovo slang bylo odvozeno z anglického *'s language*, tedy něčí jazyk. Tuto myšlenku Kopečný (1981) ve svém článku vyvrací, a to zejména z toho důvodu, že utvoření nového slova ze sufixu prvního slova a základu druhého považuje za neobvyklý způsob tvoření, se kterým se u jiných slov neseťkal.

Mezi další objevující se názory patří varianty, že slovo slang pochází z cikánštiny, severoamerických dialektů nebo norštiny (Hubáček 1988, s. 6).

2.2 Slang v užším a v širším slova smyslu

Ani užívání termínu slang není sjednocené, mezi lingvisty se vyskytují dva pohledy na chápání slangu – slang v užším slova smyslu (např. Čechová 2003) a slang v širším slova smyslu (např. Hubáček 1988). Slang v užším slova smyslu označuje pouze mluvu zájmových skupin, termín se tedy odděluje od profesní mluvy. V širším slova smyslu je slang termínem nadřazeným, pod který spadá jak mluva zájmových skupin, tak mluva profesní.

¹ Nový encyklopedický slovník češtiny[online]

K širšímu chápání se někteří jazykovědci přiklánějí hlavně kvůli nejasné hranici mezi profesí a zájmem – Lumír Klimeš (1989) jako příklad uvádí obtížnost rozlišení mezi sportovcem amatérem a profesionálem.

V některých případech se od sebe slangismy a profesionalismy odlišují pouze na základě expresivity – ke slangovým výrazům jsou řazena slova expresivní, k pracovním termínům slova neexpresivní (Utěšený 1979). Je tedy možné, aby se např. v lékařské mluvě objevovaly jak profesionalismy, tak slangismy.

Nesjednocené vnímání termínu slang se podle Hubáčka (1988, s. 6) odráží také v množství existujících výrazů, které jsou se slangem do jisté míry synonymní – např. sociální nářečí, společenská mluva nebo pracovní mluva.

2.3 Charakteristické rysy

Užívání slangismů slouží lidem k vyjádření příslušnosti k určité komunitě. Slangové výrazy jsou v prostředí tím užívanější, čím bližší jsou vztahy mezi jednotlivými členy a čím intenzivnější je jejich činnost (Čechová 2003, s. 53). Množství slangismů a závaznost jejich užívání může být ovlivněno také mírou uzavřenosti spolku, jeho stářím a tradicí (Hubáček 1981).

Na rozdíl od ostatních nestrukturních útvarů národního jazyka je jednou z hlavních motivací ke vzniku slangových výrazů jazyková hra a potřeba vyjádřit citový vztah. Zatímco profesionalismy vznikají často z důvodu nedostatečné odborné terminologie, u slangu dochází i k obměně běžných slov (Čechová 2003, s. 55). S potřebou vyjádřit citový vztah souvisí i vyšší míra expresivity, se kterou se u slangu setkáváme (Hubáček 1988, s. 13).

Jazyková hra vede k tomu, že se ve slangu nachází množství synonymních výrazů, a to synonymních nejen s výrazy spisovnými, ale i vzájemně s dalšími výrazy slangovými (NESČ: Hubáček, Krčmová 2017, SOCIOLEKT).

Pro slang je typická tendence k univerbizaci, při které se z víceslovných pojmenování stávají jednoslovná. I z toho důvodu převažují názvy jednoslovné, ale objevují se i sdružená pojmenování a frazémy. Slangismy mají nejčastěji podobu podstatných jmen a sloves, v menší míře se objevují i jako přídavná jména či příslovce (Hubáček 1988, s. 14).

Slangové výrazy patří do nespisovné vrstvy jazyka, přičemž v míra nespisovnosti může být u výrazů různá. V případě, že slangová pojmenování vznikla z nedostatečné terminologie, mohou se časem stát odbornými termíny a dostat se tak do vrstvy spisovné (Hubáček 1981). Stejně jako jazyk se i slang neustále vyvíjí – vznikají nové výrazy, některé slangismy zanikají, některé se přesouvají do jiných útvarů a poloútvárů národního jazyka.

3 TVOŘENÍ SLANGOVÝCH NÁZVŮ

Slang se od pracovní mluvy odlišuje především motivací vzniku výraziva. Zatímco primární motivací pro vznik profesionalismů je úspornost a jednoznačnost, u slangismů to často bývá také jazyková hra. Slovo tvorné postupy jsou u slangu stejné jako v ostatních útvarech češtiny. Slangismy vznikají tvořením nových slov nebo využívají slov již existujících. Hubáček (1988) označuje pojmenovávací postupy za transformační (tvoření nových slov) a transpoziční (sémantické tvoření, přejímání z cizích jazyků a tvoření víceslovných názvů). Hubáčkově rozdělení do slovo tvorných kategorií je využito i pro potřeby této práce.

3.1 Tvoření nových pojmenování

Nová slova můžeme tvořit ze slov již existujících odvozováním nebo skládáním. Mezi další způsoby tvoření, které obvykle mění pouze formu slova, ale zachovávají jeho význam, patří např. zkracování, mechanické krácení, překrucování nebo křížení slov (Dejmek 2002, s. 63).

3.1.1 Odvozování (Derivace)

Odvozování je způsob tvoření nových slov ze slov již existujících, při kterém se ke slovo tvornému základu přidává tzv. slovo tvorný formant, kterým může být předpona, přípona, koncovka nebo jejich kombinace. Derivace je nejčastější způsob tvoření slangových názvů, podle Hubáčka (1971) je odvozováním tvořeno téměř 50 % slangismů, přičemž v naprosté většině případů se jedná o odvozování příponové.

3.1.1.1 Podstatná jména

Substantiva jsou ve slangové slovní zásobě zastoupena nejvíce, z čehož vyplývá i množství níže uvedených kategorií. Početnou kategorií jsou názvy osob, které dále můžeme členit na jména činitelská, jména konatelská, jména nositelů vlastností a jména přechýlená. Mezi slangismy dále nalezneme názvy zvířat, vlastností, míst, prostředků, dějů a jejich výsledků, názvy zdrobnělé a zveličelé.

Jména činitelská nejsou ve slangu příliš častá. Jedná se o názvy osob vykonávajících činnost označenou základovým slovem, kterým je sloveso nebo dějové jméno. Slangová jména činitelská jsou nejčastěji tvořena slovo tvorným formantem -ák (*ležák*), ale můžeme se setkat i s dalšími příponami jako např. -l (*pinkal*), -oun (*šprtoun*), -ař (*blokař*).

Jména konatelská² jsou naopak ve slangových názvech osob kategorií zastoupenou nejvíce. Základovým slovem je vždy podstatné jméno, které pojmenovává věc, se kterou

² F. Štícha s tímto termínem ve *Velké akademické gramatice spisovné češtiny* (2018) již nepracuje

nějakým způsobem osoby nakládají. Ve slangu jsou nejčastěji odvozována slovtvornými formanty -ář (*dálkař*), -ář (*terénář*) a -ák (*spodák*).

Jména nositelů vlastností pojmenovávají osoby, zvířata nebo věci, pro které je typická určitá vlastnost vyjádřená základovým slovem v podobě přídavného jména. Ve slangu jsou hojně zastoupena především pro názvy věcí, méně pro názvy osob. Slangové názvy zvířat se objevují zejména u mluvy zemědělské a myslivecké, jinak jsou zastoupeny řídce. Tvořeny jsou především formanty -ák (*druhák*), -ka (*gibsonka*), -ovka (*časovka*), u názvů zvířat pak -ák (*hnoják*), -ář (*masař*), -ka (*trnovka*), -ice (*trukovice*).

Jména vlastností a stavů nejsou ve slangu příliš častá. Jedná se o pojmenování vlastností prostřednictvím podstatného jména, jehož základovým slovem je přídavné jméno kvalitativní. Tvořena mohou být např. nulovým formantem nebo třeba formanty -ka, -ek.

Jména míst vznikají podle toho, co na daném místě je nebo co se tam děje, základovým slovem tedy bývá podstatné jméno nebo sloveso. Pro slang je častější odvozování od jmenných základů, nejčastěji s formanty -ka (*pévéeska*), -ovka (*placovka*), -ák (*apelák*), -na (*sesterna*) a jeho varianty -árna (*šerifárna*), -ovna (*šparglovna*), -erna (*šiferna*).

Jména prostředků, nástrojů a materiálů jsou další hojně zastoupenou slovtvornou kategorií. Odvozována jsou od sloves, ve slangu zejména formanty -ák (*blafák*), -ka (*kontrolka*), -čka (*lapačka*).

Jména dějů mají ve slangu velké zastoupení, označují podstatná jména vyjadřující děj. Vznikají ze sloves a nejfrekventovanějšími formanty jsou ve slangu -ní (*faulování*), -tí (*upísknutí*), -ka (*sdělávka*), -čka (*dorážek*). Ze sloves jsou dovozena i **jména výsledků děje**, se kterými se však mezi slangismy setkáváme minimálně.

Jména přechýlená vznikají ve slangu velmi často, především ze jmen činitelských, konatelských a nositelů vlastností. Jedná se o utvoření ženského rodu z rodu mužského. Nejfrekventovanějším formantem je -ka (*očarčka*).

Jména zdrobnělá slouží zvláště k expresivnímu vyjádření. Nejčastěji se setkáváme s formanty -ek (*dělnásek*), -ík (*majzlík*), -ka (*lorka*) a varianta -ička (*denička*), -ičko (*laníčko*).

Jména zveličelá se ve slangové slovní zásobě téměř nevyskytují.

Statistiky o frekventovanosti slovtvorných kategorií a slovtvorných formantů vycházejí z výzkumů Jaroslava Hubáčka, které shrnul v knihách *Onomaziologické postupy ve slovní zásobě slangů* (1971) a *O českých slanzích* (1981).

3.1.1.2 Slovesa

Oproti podstatným jménům se odvozená slovesa ve slangu objevují méně. Tvořit se mohou pomocí předpon, které většinou pouze obměňují význam slovesa, a přípon. Přes 50 % slangových sloves je tvořeno formantem -ova- (*fajfkovat*), časté je také užití formantu -i- (*chatařit*) a v minimu případů se můžeme setkat s formanty -a-, -nu-, -nou- (Hubáček 1971).

3.1.1.3 Přídavná jména

Ještě menší zastoupení než slovesa mají ve slangovém výrazivu přídavná jména. Nejčastěji se jedná o denominativa ze slangových podstatných jmen, méně často pak o deverbativa odvozená od slangových sloves. Denominativa jsou tvořena především formantem -ský (*stavbařský*), deverbativa za užití formantu -ý (*vyšmelcovaný*) nebo -cí (*koníčkovací*) (Hubáček 1971).

3.1.2 Skládání (Kompozice)

Při procesu skládání jsou nová slova utvářena z více (v češtině ze dvou až tří) slovtvorných základů a ze slovtvorných formantů. V případě kompozice se navíc může objevit i tzv. konekt – samohláska spojující slovtvorné základy (např. -o- ve slově *rychloběžka*). Vznik složenin je motivován především snahou o jednoslovné vyjádření víceslovných pojmenování (Hubáček 1988, s. 16).

3.1.3 Zkracování, mechanické krácení a překrucování

V případě, že je nové slovo utvořeno složením pouze částmi několika slovtvorných základů, proces nazýváme zkracování. V rámci slangu tak vznikají zkratková slova a iniciálové zkratky. Při tvoření slangových názvů je dále využíváno i mechanického krácení jednoslovných názvů, jehož cílem je utvořit „kratší a zvukově zjednodušené vyjádření“ (Hubáček 1988, s. 17).

Běžné je také překrucování slov, ke kterému může vést např. snaha o odlišení od spisovného jazyka nebo jazyková hra. Může dojít i k tomu, že překrucováním vznikne slovo formálně se shodující s výrazem neexpresivním označujícím zcela jinou skutečnost. Hubáček (1988) takto vzniklé slangismy označuje za tzv. expresivní homonyma.

3.2 Sémantické tvoření

Sémantické tvoření neobohacuje slovní zásobu o další slova, jedná se pouze o přenášení již existujících pojmenování na novou skutečnost, dochází k rozšíření významu slov. Řadíme sem přenášení metaforické a metonymické.

3.2.1 Metaforické přenášení

Metaforizace je založena na vnější podobnosti, pojmenování již existující se přenáší na novou skutečnost, zpravidla na základě výrazných společných znaků, mezi které může patřit např. podobnost tvaru, velikosti nebo barvy. K metaforickému tvoření často vede chybějící

či nedostatečná terminologie nebo potřeba citového a aktualizovaného vyjádření, jedná se tedy o velmi častý způsob tvoření slangových výrazů (Hubáček 1988, s. 17).

U metaforických vyjádření můžeme pozorovat menší nebo větší míru expresivity, která slouží např. k vyjádření humoru, nadsázky nebo citového vztahu. Vzniklé názvy nejčastěji označují prostředky, děje a činnosti, místa a osoby (Hubáček 1988, s. 17–18).

3.2.2 Metonymické přenášení

Metonymizace je založena na vnitřních souvislostech a na rozdíl od metaforizace se v případě slangů jedná o méně častý postup. Metonymická slangová vyjádření nejčastěji vznikají jako jednoslovná podoba víceslovných pojmenování, jedná se tedy o typ univerbizace. I v tomto případě nejčastěji vznikají podstatná jména, často taková, která jsou významově blízká přídavnému jménu, které bylo obsaženo v původním víceslovném názvu (Hubáček 1988, s. 18).

3.3 Tvoření víceslovných názvů

Víceslovná pojmenování ve slangu nejsou příliš častá, i přesto se mezi slangismy můžeme setkat se souslovími a frazémy.

Sousloví, sdružená pojmenování, jsou ve slangové slovní zásobě zastoupena minimálně, což je ovlivněno tendencí směřovat k jednoslovným vyjádřením, tedy k univerbizaci. Když už ve slangu k tvorbě sousloví dochází, výsledná sdružená pojmenování často bývají na pomezí odborných termínů. Tvorba sousloví může být ve slangu také spojená s metaforickým nebo metonymickým přenášením významu. Slangová sousloví nejčastěji spadají do kategorie názvů prostředků a názvů dějů (Hubáček 1971).

Frazémy jsou ustálená spojení slov, z nichž je minimálně jeden člen užit v jiném kontextu, než je obvyklé. Na rozdíl od sdružených pojmenování je řídicím členem vždy sloveso, i z toho důvodu jsou nejvíce zastoupena především frazeologická pojmenování činností (Hubáček 1971).

3.4 Přejímání z cizích jazyků

V tomto případě se nejedná o tvoření slov jako takové, jde o začlenění již hotových slov z cizího jazyka do domácího. Přesto mnohdy dochází k větší nebo menší úpravě podoby slov – např. se přizpůsobují českému pravopisu nebo dochází k morfologické i fonetické změně. Podle zakončení se slova řadí k českým rodům a skloňovacím vzorům. Potřeba přejímání může být ovlivněna nedostatečnou terminologií v českém jazyce, snahou o zachování tradičních pojmů v určitém odvětví (např. ve sportu), touhou po odlišném nebo expresivním vyjádření (Hubáček 1971).

Nezanedbatelné množství přejatých slangových výrazů pochází z němčiny, která je hojně zastoupena především u slangů s větší historickou tradicí. U sloves přejatých z němčiny se ke slovesnému základu přidává domácí přípona -ova-. Přejímání z angličtiny řadí Jaroslav Hubáček (1971) k méně častým způsobům, ale již ve svém *Malém slovníku českých slangů* (1988) zdůrazňuje roli angličtiny oproti ostatním jazykům jako je ruština, francouzština, italština a latina. Podle Marie Koprivové (2010, s. 78) je přejímání z angličtiny v češtině čím dál častější.

4 ČESKÁ TÁBORNICKÁ UNIE, Z.S.

Česká tábornická unie (dále jen ČTU) je spolek působící na území České republiky vycházející z myšlenek woodcraftu (lesní moudrosti) a trampského hnutí. Cílem této neziskové organizace je rozvíjet zájem o přírodu a její ochranu, stejně jako tábornické dovednosti, zejména u dětí a mládeže. ČTU je spolu s dalšími sedmnácti organizacemi držitelem titulu *NNO³ uznaná MŠMT pro práci s dětmi a mládeží* (Ministerstvo školství, mládeže a tělovýchovy 2018) a je také zakládajícím členem České rady dětí a mládeže.

Není-li uvedeno jinak, veškeré informace o ČTU jsou čerpány ze stanov spolku (aktuálně platné stanovy byly podepsány 3. 12. 2016 v Praze a účinnosti nabyly dne 1. 1. 2017), oficiálních webových stránek a osobních zkušeností.

4.1 Symboly

ČTU disponuje vlastní symbolikou – znakem, vlajkou a logem (znak a logo jsou uvedeny v příloze této práce). Jednotlivé pobočné spolky mají navíc i vlastní symboliku. Znak ČTU vychází ze znaku lesní moudrosti (bílý terč s modrými rohy). Skládá se z elipsovitého terče bílé barvy s černými bizoními rohy a bleděmodrého písmene U umístěného do středu terče a přesahujícího přes jeho okraje. Celý znak i jeho jednotlivé části jsou lemovány zlatožlutou barvou. Vlajka ČTU je zelené barvy a může být obdélníkového nebo trojúhelníkového tvaru. Na středu vlajky je vyobrazen výše popsáný znak. Nově má ČTU k dispozici i logo, které vychází ze znaku Unie a je používáno pro propagační účely.

4.2 Historie

Vzniku ČTU předcházela I. tábornická škola, která se uskutečnila v roce 1964 na základně Slunečná paseka pod Křemešником (Šantora 2012, s. 163). Tábornická škola byla několikadenní akce, která nabízela účastníkům zkušenosti s životem v přírodě, a to formou různých aktivit, her i přednášek.

Československá tábornická unie byla založena v březnu 1968. Na podzim v roce 1969 však „přišlo zásadní rozhodnutí předsednictva ústředního výboru Komunistické strany Československa o zrušení všech dosavadních dětských organizací, které měly být postupně nahrazeny Socialistickým svazem mládeže“ (Cuhrová 2002, s. 148). Z toho důvodu ČTU po necelých dvou letech působení přerušila svou činnost. K obnovení činnosti došlo po pádu komunistického režimu – v roce 1990 vznikla Česká tábornická unie, která je aktivní dodnes.

³ Nestátní nezisková organizace

4.3 Struktura organizace

4.3.1 Sněm ČTU

Sněm ČTU je nejvyšším orgánem spolku. Svoláván je pravidelně každé čtyři roky, ale může být svolán také mimořádný sněm, a to na základě písemné žádosti nejméně tří pětin členů ČTU nebo tří pětin Velkých rad oblastí. Úkolem sněmu je ohodnotit uplynulé období, vypracovat Programové prohlášení na nadcházející období, projednávat případné úpravy stanov a volit volené orgány ČTU, tedy náčelníka, místonáčelníky a revizora. Sněmu se mohou účastnit všichni členové ČTU starší patnácti let, mají právo hlasovat i volit, všechny hlasy mají stejnou váhu. Voleni mohou být všichni členové ČTU starší osmnácti let.

4.3.2 Nejvyšší rada ČTU

V době mezi sněmy je nejvyšším orgánem spolku Nejvyšší rada (NR), kterou tvoří náčelník, místonáčelníci a dva volení zástupci z každé oblasti ČTU. Zasedání Nejvyšší rady se účastní také zástupci ústředí, popř. i zástupci odborných týmů. NR se schází minimálně čtyřikrát ročně a zabývá se např. činností organizace a jejími problémy, ekonomickými záležitostmi či výroční zprávou.

4.3.3 Ústředí ČTU

Ústředí je celostátní servisní centrum, které je k dispozici všem oblastem ČTU. Mezi činnost ústředí patří komunikace s úřady, legislativa i propagace spolku. Vedoucího ústředí schvaluje Nejvyšší rada.

4.3.4 Oblasti ČTU

ČTU je rozdělena do dvanácti územních celků, tzv. oblastí, kterými jsou: Beskydská oblast, Chřibsko-Karpatská oblast, Jesenická oblast, Jihočeská oblast, Oblast Jižní Morava, Oblast Praha, Severočeská oblast, Labsko-Sázavská oblast, Oblast Střední Čechy – Západ, Oblast Velké Lucko, Východočeská oblast a Západočeská oblast. Pod oblasti spadají tábornické kluby, tramské osady a samotáři. Samotář je člen ČTU, který nepatří k žádnému klubu ani osadě, ale přesto má všechny práva a povinnosti člena spolku. Jednotlivé oblasti řídí Velké rady (VR), které fungují jako spojení mezi Ústředím a pobočnými spolky.

4.3.5 Tábornické kluby a tramské osady

Kromě výše zmíněných oblastí jsou dalšími organizačními jednotkami pobočné spolky, konkrétně tábornické kluby (T.K.) a tramské osady (T.O.). Místo označení tábornický klub se v běžné mluvě často užívá pouze slovo oddíl. Aby mohl vzniknout tábornický klub nebo tramská osada spadající pod ČTU, je zapotřebí nejméně pět členů, z nichž minimálně tři

musejí být starší osmnácti let. Návrhy na založení nového oddílu schvaluje Nejvyšší rada ČTU, která po svém rozhodnutí podává návrh na zápis do veřejného rejstříku.

T.K. a T.O. pod sebou sdružují členy stejných nebo podobných zájmů. Jednotlivé kluby a osady pro své členy obvykle organizují pravidelné oddílové schůzky, výpravy a dětské tábory. Některé spolky pořádají také tzv. mezioddílové akce, na kterých se setkávají členové z různých klubů a osad. Společné akce pořádá také celá tábornická unie – např. tradiční Setkání v lesích.

4.3.6 Členství

Podle stanov ČTU se členem organizace může stát každý zájemce. Podmínkou přijetí je odevzdání přihlášky (u nezletilých s písemným souhlasem zákonného zástupce), zaplacení členského poplatku a schválení organizační jednotkou (pobočným spolkem, v případě samotářů oblastí), u které člověk o členství žádá. V případě, že se člověk stane členem organizační jednotky, stává se automaticky i členem České tábornické unie a příslušné oblasti.

Základní výše členského poplatku pro rok 2020 byla 80 Kč za dítě či studenta a 150 Kč za dospělého člena. Finální poplatek se může u jednotlivých organizačních jednotek lišit, protože jednotky mají právo stanovit si cenu samy.

Podle výroční zprávy z roku 2019 má spolek 6 268 členů, z nichž přes 70 % tvoří lidé do dvaceti šesti let.

4.4 Činnost ČTU

Většina pobočných spolků je aktivní po celý rok. Vedoucí pro členy zpravidla připravují každotýdenní oddílové schůzky, víkendové i jednodenní výpravy, letní i zimní tábory. Všechny akce se nutně nemusí odehrávat v přírodě, množství oddílů navštěvuje společně i plovárny, kina či jiné veřejné události.

4.4.1 Tábory

Podle výročních zpráv z posledních let se pod záštitou ČTU každoročně koná přes sto dětských táborů, letních i zimních, s trváním od jednoho do tří týdnů. Pro většinu oddílů jsou letní tábory vyvrcholením školního roku. Tábor má obvykle své téma, v jehož duchu se nese celý program nebo přinejmenším celotáborová (dlouhodobá, etapová) hra. Námět může být zcela vymyšlen vedoucími, inspirován historií, knihou nebo i filmem.

4.4.2 196 hodin

Kurz přežití 196 hodin je zážitkově-vzdělávací akce vycházející z původních tábornických škol. Koná se každoročně v srpnu v okolí Kadova u Blatné (Jihočeský kraj). Na kurzu jsou pro účastníky připraveny různé přednášky i aktivity, které jim umožňují vyzkoušet si získané informace v praxi. Mezi témata přednášek patří např. topografie, rozdělávání ohně, zdravotní

nebo stavba přístřešku. Účastníci akce musí být starší patnácti let, členství v ČTU není podmínkou.

4.4.3 Hudební festivaly Porta a Brána

Česká tábornická unie patří také mezi pořadatele Porty a Brány – soutěžních festivalů zaměřených především na folkové, trampské a country písně.

Festival Porta vznikl v roce 1967 v Ústí nad Labem, od roku 1968 je součástí festivalu i autorská soutěž a k programu se přidávaly také výstavy výrobků ze dřeva, kůže a dalších materiálů. Roku 1969 se Porta rozšířila i do dalších měst, začínaly se pořádat oblastní výběrová kola, jejichž organizaci má téměř od počátku na starosti právě Česká tábornická unie. Písně, které zazněly na festivalu se často objevily i v rádiích, Porta má svou zásluhu za rozšíření trampských písní do médií a tím i mezi veřejnost (Porta c2018).

Festival Brána je pořádán Českou tábornickou unií, z jejíž iniciativy byl v roce 1990 založen. Na rozdíl od Porty je soutěžní přehlídka zaměřena na děti a mládež do osmnácti let. Celostátní finále se koná každoročně na podzim v Brně. Vítěz Brány postupuje nadcházející rok do finále Porty.

4.4.4 CVVZ

Celostátní vzájemná výměna zkušenosti (CVVZ) je víkendová akce, na které se setkávají pracovníci s dětmi a mládeží. Setkání se účastní profesionálové i dobrovolníci z různých organizací (ČTU, Pionýr, Junák – český skaut, domy dětí a mládeže, ...), kteří si mohou vybrat z bohatého programu přednášek, diskusí, aktivit a her (CVVZ c2004–2021).

Výměna zkušeností se koná každý rok na jiném místě a pokaždé ji má na starosti jiný pořadatelský tým. V roce 2020 byla pořadatelem Jihočeská oblast ČTU, akce se měla konat v Českých Budějovicích, ale vzhledem k nepříznivému vývoji koronavirové krize byla převedena do online podoby. CVVZ napomáhá pracovníkům s dětmi v osobním i profesním rozvoji, podporuje navazování spoluprací mezi organizacemi a pomocí médií rozšiřuje téma volnočasových aktivit pro děti a mládež mezi veřejnost (CVVZ c2004–2021).

4.4.5 Kurzy pro vedoucí

ČTU pořádá kurzy pro vedoucí akreditované MŠMT, kterých se mohou účastnit členové organizace i veřejnost. V nabídce je kurz pro zdravotníky zotavovacích akcí a kurz pro hlavní vedoucí tábora (v ČTU nazýván „Velká placka“). Kromě těchto dvou kurzů ČTU nabízí také kurz pro rádce, vedoucí a instruktory (tzv. „Malá placka“), který akreditací od MŠMT nedisponuje, ale mohou se ho účastnit i lidé starší patnácti let (u výše zmíněných kurzů mohou

osvědčení získat pouze zletilí). Všechna školení jsou ukončena závěrečnou zkouškou, po jejímž úspěšném splnění získá účastník osvědčení o absolvování kurzu.

5 METODOLOGIE

Praktické části předcházelo vypracování části teoretické. Práce se řídí citační normou ČSN ISO 690, užíváno je harvardského stylu odkazování, kterému je přizpůsoben i soupis použité literatury. Čerpáno bylo také z internetového *Nového encyklopedického slovníku češtiny* (c2012-2020), u kterého byla citace rovněž upravena podle harvardského stylu.

Sběr dat probíhal formou anonymního dotazníku. Otázky zaměřené na základní údaje o respondentech byly utvořeny podle knihy Milroyové a Gordona *Sociolingvistika: metody a interpretace* (2012), otázky týkající se slangu byly formulovány na základě předchozího pozorování, které bylo doprovázeno zaznamenáváním slangismů a probíhalo zejména při aktivitách v oddíle T.K. Čtveráci a dalších oddílech Jihočeské oblasti. Dotazník byl zveřejněn na oficiálních stránkách ČTU a dále rozeslán prostřednictvím e-mailu a sociálních sítí jako dokument ve formátu .docx i jako odkaz na online verzi vytvořenou prostřednictvím Formulářů Google (Google Forms) – respondenti měli možnost vyplnit celý dotazník najednou, nebo si mohli dokument uložit a postupně do něj dopisovat další slangismy, na které si s odstupem času vzpomněli. Téměř 95 % dotazovaných zvolilo online vyplňování.

Pro větší přehlednost a snadnější vyplňování i vyhodnocování byl dotazník rozdělen do několika sémantických podskupin – první část je zaměřena na pojmenování stanů, následuje pojmenování vybavení, osob, prostorů, míst a činností. V poslední části se dotazník zaměřuje také na oddílové přezdívky.

V termínu od 19. února 2021 do 7. března 2021 se sešly odpovědi od 105 respondentů (48 žen a 57 mužů) ve věku od 15 do 79 let, kteří jsou členy ČTU 3 a více let, přičemž nejpočetnější skupinu tvoří ti, kteří jsou členy 11–20 let (47 respondentů). Dotazníkového šetření se zúčastnili samotáři a členové z 30 různých klubů a osad ze všech 12 oblastí ČTU, avšak Západočeská, Severočeská a Jesenická oblast jsou každá zastoupena pouze jedním respondentem. Většinu účastníků výzkumu tvoří aktivní členové, ale dotazník vyplnili i ti, kteří se akcí účastní jen zřídka, nebo už se jich neúčastní vůbec.

Po ukončení sběru dat byly sebrané lexémy srovnávány s daty ve slovnících, zejména ve *Slovníku nespisovné češtiny* (Hugo, 2020). Ponechány byly pouze výrazy, které se ve slovnících nevyskytují, nebo mají odlišný význam. Výjimku tvoří některé lexémy, které jsou sice zaznamenány ve *Slovníku nespisovné češtiny* jako slangismy tramské, vojenské či vězeňské, ale jsou i nedílnou součástí slangu členů ČTU, a byly proto ponechány. Z dotazníků bylo v konečné fázi získáno 455 lexikálních jednotek a několik přezdívek.

Sebrané lexémy byly následně klasifikovány podle jejich vzniku a rozříděny do slovtvorných kategorií, k čemuž posloužila již dříve vypracovaná třetí kapitola této práce, která je věnována tvoření slangových názvů a vychází především z knih Jaroslava Hubáčka – *Onomaziologické postupy ve slovní zásobě slangů* (1971) a *O českých slanzích* (1981). Z těchto knih je také přejato dělení způsobů tvoření na transformační a transpoziční.

6 SLANG ČLENŮ ČESKÉ TÁBORNICKÉ UNIE, Z.S.

Tato práce byla věnována sběrů tábornických slangových výrazů, konkrétně výrazů užívaných členy ČTU, které byly následně rozděleny podle významových kategorií a podle způsobu tvoření. Při klasifikaci bylo vycházeno z teoretické části této práce.

6.1 Slangismy podle významových kategorií

Již během utváření dotazníku byly slangismy rozděleny do několika tematických kategorií. V průběhu vyhodnocování se ukázalo, že se v těchto kategoriích vyskytují některé shodné pojmenovací postupy, jako např. užívání stejných formantů nebo tendence k univerbizaci.

6.1.1 Pojmenování stanů

Napříč celou ČTU se členové shodují na pojmenování stanu s podsadou (nejčastěji *pod sada*, *pod sadák*), týpí (zejména *týpko*, *týpíčko*) a áčkového stanu (*áčko*). Naopak největší neshody panují u pojmenování turistického stanu ve tvaru kupole, u kterého není jednotné ani oficiální pojmenování. Nejčastěji se mezi táborníky vyskytuje označení *iglu* (psáno též *iglu*, *igloo*) a *kopule* (též *kupole*). Objevují se ale i další metaforické názvy jako *boule*, *želva*, *polokoule*, *sauna*, časté je také pojmenování podle některé z firem, která se výrobou stanů zabývá – např. *gemma*, *jurek*.

6.1.2 Pojmenování vybavení

Pro velké množství užívaného vybavení jsou používány dnes již rozšířenější pojmenování – např. *čelovka*, *ešus*, *pohorky*, *spacák*. I přesto, že tyto názvy převažují, můžeme se setkat také s méně známými slangismy. Velké zastoupení mají univerbizáty, utvořené z určující adjektivní části sousloví např. *zavírák* (zavírací nůž), *pěřák* (pěřový spacák), *dekáč* (dekový spacák), *šestistrunka* (šestistrunná kytara), *nafukovačka* (nafukovací karimatka), *plyňák* (plynový vaříč).

Poměrně častá je jazyková hra projevující se především překrucováním názvů. Tímto způsobem vzniklo např. označení *čolkovka* (čelovka), *buzikola* (busola), *hamakuda* (hamaka), *mlaskáče* (maskáče). Jazyková hra je výrazná také u derivačního kompozita karimatka, v angličtině uměle vytvořeného slova (srov. ASCS), u kterého je česká přípona -ka. Druhý člen složeniny je homonymní s českým slovem matka. Proto se rozvinula jazyková hra. Nejčastěji se objevuje pojmenování *karimáma*, *karibába*, ale existuje množství obdobných slangismů jako je např. *karitáta*, *kariotec*, *karidědek*. Kromě jednoslovných označení se můžeme setkat i s pojmenováními víceslovnými – *kariho máma*, *kariho matka*, *matka na kari*.

Stejně jako je tomu u stanů, i u dalšího vybavení se můžeme setkat s pojmenováním podle firmy, které se dále přenáší i na věci danou firmou nevyrobené – *gemma* (kromě výše

zmíněného stanu označuje i větší turistický batoh), *opinel* (zavírací nůž), *petzlovka* (čelovka, podle firmy Petzl).

6.1.3 Pojmenování osob

U názvů osob je hojně využíváno zkratk (často psaných i foneticky) a z nich utvořených zkratkových slov. Hlavní vedoucí je tedy *HV* (psáno i *hávě*) nebo *hávěčko*, případně *HVT*, *hávěťák* (utvořeno od hlavní vedoucí tábora – hlavní vedoucí oddílu a hlavní vedoucí tábora totiž nemusí být vždy ta samá osoba), oddílový vedoucí může být *OV* nebo *ovi* a vedoucí dne, který má mimo jiné na starosti, aby šlo daný den vše podle plánů, je označován jako *VD* (čteno a psáno také jako *véde*, *vidý*), *védečko* nebo *dévěťák* (denní vedoucí). Kromě zkracování dochází i k mechanickému krácení – *ins*, *inst'a*, *insouš* (instruktor).

Nezanedbatelnou část tvoří jména konatelská (*dlouhodobkář* = ten, který má na starosti dlouhodobou hru; *programák* = vedoucí starající se o program; *pišťalák* = vedoucí dne, nosící u sebe pišťalku, se kterou svolává nástupy; *kuchyňák* = kuchař nebo vedoucí mající na starosti kuchyni), zastoupena jsou také jména nositelů vlastností (*hlavák*, *hlavňák* = hlavní vedoucí; *oddílák* = oddílový vedoucí) a jména činitelská (*hvizdec*, *piskač* = vedoucí dne, pískající nástupy; *zásobák* = osoba zásobující tábor).

6.1.4 Pojmenování činností

U pojmenování činností se můžeme setkat i s víceslovnými názvy. Patří mezi ně např. *dlouhodobá hra*, tedy hra, která děti posouvá v příběhu daného tábora nebo i v celoročním příběhu, který je postupně rozvíjen na schůzkách i výpravách a završen letním táborem. Některé oddíly používají také označení *etapová hra*, *programová hra*, *celotáborová hra* nebo *celoroční hra*.

Víceslovná pojmenování jsou často univerbizována a jejich jednoslovná podoba v mluvě převažuje. Z výše uvedených vznikla označení *dlouhodobka*, *etapovka*, *etapa*, *programovka*, *celotáborovka*, *táborovka* a *celoročka*. U takto utvořených názvů je frekventovaná přípona -ka. Univerbizovaná pojmenování se vyskytují i u označení dalších činností. Oddílová/družinová schůzka je *oddílovka*, méně často *družinovka* (především v jihočeské oblasti), jednodenní výpravě se říká *jednodenka* (T.K. Káňata Praha používají variantu *jednodeňka*) nebo *jednodeňák* a vícedenní výpravě *vícedeňák* (případně *dvoudeňák*, *trojdeňák*/*třídeňák*) nebo častěji *vikendovka*, protože se zpravidla koná o víkendu. Univerbizované názvy se užívají také pro konkrétní druhy výprav (*výročka* = výroční výprava; *vánočka* = vánoční výprava) a různé typy her (*nočka*, *nočňák* = noční hra; *výplňovka* = výplňová hra kratšího trvání).

Dalším projevem jazykové ekonomie je užívání zkratk a zkratkových slov – např. *CETAH*, *CTH*, *cétéháčko* (celotáborová hra), *NH* (noční hra), *MTV* (mytí teplou vodou). Některé zkratky ještě dále prochází překrucováním, které většinou slouží k zastření významu, díky čemuž spolu vedoucí mohou mluvit před dětmi i o programu, který by měl být překvapením – jde o označení *duha* (dlouhodobá hra) a *noha* (noční hra).

Výjimečně se můžeme setkat také se skládáním. Důkazem je např. výprava zaměřená na vaření, kterou pořádají členové T.K. Boltuka Praha, nesoucí název *gastrotramp*, nebo rukodělné činnosti a tvoření, které v T.K. Čtveráci ČB nazývají *šmikruky*.

Jak již bylo zmíněno výše, zkoušce na vedoucí tábora se říká *placka* (případně se rozlišuje ještě *malá a velká placka*). Z toho vychází i označení *plackování*, pod které spadá kurz samotný, tedy různé přednášky a plnění zkoušky. Kurzu pro zdravotníka zotavovacích akcí se říká *zdravoťák* (kromě kurzu může *zdravoťák* označovat i ošetřovnu nebo zdravotníka).

6.1.5 Pojmenování prostorů a míst

Názvy prostorů jsou často vázány ke konkrétním tábornickým základnám nebo ke konkrétním místům, většinou se tedy nejedná o obecná pojmenování. Výjimku tvoří *náměstíčko* (méně často jako *náměstí*, *táborové náměstí*), objevující se u vícero oddílů a vícero oblastí ČTU. Označuje prostor zpravidla ohraničený stany nebo chatkami, na kterém se v průběhu dne konají nástupy. Zejména mezi muži jsou rozšířená také pojmenování *buzerplac* a *apelplac*, která pocházejí z vojenského slangu.

Jednota panuje také u výrazu *umývárka*, někdy též zapisované jako *umyvárka*, *umejvárka* nebo zkráceně *umejvka* (zkrácená podoba je užívána pouze s diftongizací). Spisovná podoba umývárna se v mluvě členů ČTU téměř nevyskytuje. Rozšířenější jsou také různá pojmenování latríny – *latroš*, *látra*, *látro*, *latroška*.

Shodné nebo podobné postupy jsou užívané také při pojmenování různých skladů a míst určených ke zpracovávání materiálů – *sekárna* (místo, kde se zpracovává dřevo), *dřevárna* (sklad dřevěného materiálu, případně i místo, kde se dřevo zpracovává), *nářad'ák* (sklad náradí), *spor'ák* (sklad sportovního náčiní) a *zásobák* (sklad potravin a dalšího spotřebního zboží).

Na pomezí mezi pojmenováním obecným a konkrétním je *trojúhelník* vyskytující se poměrně hojně zejména mezi oddíly Jihočeské a Beskydské oblasti. Vždy označuje rozcestí 3 cest, ale v některých případech je užíváno k obecnému pojmenování takovýchto rozcestí, někdy označuje pouze jedno konkrétní rozcestí (poté je psáno s velkým počátečním písmenem), nebo se rozcestí dále rozlišují – *Malý/Velký trojúhelník*, *Horní/Dolní trojúhelník*. Totožné je to s *téčkem/Téčkem* – místo, kde se setkávají 2 cesty a utváří tak tvar písmene T.

6.2 Slangismy podle způsobu tvoření

Stejně jako v jiných útvarech národního jazyka dochází i ve slangu jak k tvoření nových slov, tak k rozšiřování významu slov již existujících. V datech získaných pro účely této práce převažují slova vzniklá pojmenováním postupem transformačním (62 %), tedy slova nově utvořená. Naprostou většinou získaného materiálu tvoří substantiva.

6.2.1 Transformační tvoření

Největší skupinu nově utvořených slov tvoří **slova odvozená** (60 %), přičemž jsou všechna, až na jednu výjimku, utvořena pomocí přípon. Nejfrekventovanější jsou jména nositelů vlastností, která zahrnují osoby, činnosti i vybavení. Velice často se jedná o univerbizaci víceslovných pojmenování. Tvořena jsou především formanty *-ka* (*pokladovka* = hra, jejímž cílem je nalezení pokladu; *nafukovačka* = nafukovací karimatka; *nylonka* = kytara s nylonovými strunami) a *-ák* (*pěřák* = pěřový spacák, *hlavnák* = hlavní vedoucí, *návštěvák* = návštěvní den), hojněji se objevuje také formant *-áč* (*dekáč* = dekový spacák; *liháč* = lihový vaříč; *palubkáč* = stan s palubkovou podsadou).

Další obsáhlou kategorií tvoří jména prostředků, nástrojů a materiálů, která jsou nejčastěji tvořena formanty *-ko* (*camrátko* = upomínkový předmět, často dřevěná placka s gravírováním nebo lístek s obrázkem a datem akce; *drnkátko* = kytara; *svítítko* = svítidla) a *-dlo* (*psadlo* = doslova něco na psaní, nejčastěji tedy tužka nebo propiska; *šajnidlo* = svítidla, *škrtadlo* = křesadlo).

Početnější skupinou je kategorie jmen míst, tvořená zejména formantem *-ák* (*myčák* = umývárna, *písmák* = místo vyhrazené pouze pro vedoucí, název odvozen od toho, že se zde sepisují programy na nadcházející dny a připravují se zde hry; *náradák* = sklad náradí) a variantami formantu *-na*, tedy *-árna*, *-ovna*, *-írna* (*sekárna* = místo, kde se zpracovává dřevo; *vůdcovna* = místo vyhrazené pouze pro vedoucí; *potírna* = stan určený pro koupání v teplé vodě). U pojmenování toalet se vyskytuje i formant *-lišť* (*cvrkaliště*, *čuraliště*).

Jména zdobnělá patří taktéž mezi poměrně frekventovaná a jsou tvořena nejčastěji formanty *-ička* (*karimatička* = karimatka), *-ík* (*výletík* = jednodenní výprava) a *-ek* (*spacáček* = spacák). Názvy činností, které nebyly utvořeny univerbizací víceslovných pojmenování, spadají do kategorie jmen dějů, ve které se uplatňují především formanty *-čka* (*plížečka* = hra, jejíž hlavní náplní je plížení se z jednoho místa na druhé; *stavěčka* = stavění tábora, většinou se jedná o víkendovou akci pro starší) a *-ní* (*plackování* = kurz pro vedoucí; *tukanění* = nerozumné nebo nešikovné zacházení). Názvy osob jsou představovány zejména jmény konatelskými, primárně tvořenými formantem *-ák* (*kuchyňák* = kuchař nebo vedoucí mající na starosti vaření,

pišťalák = vedoucí dne, nosící u sebe pišťalku, se kterou svolává nástupy; *programák* = vedoucí starající se o program), méně často pak např. formantem -ář (*dlouhodobkář* = ten, který má na starosti dlouhodobou hru), a již výše zmíněnými jmény nositelů vlastností. Nejmenší zastoupení mají jména činitelská (*hvizdec*, *písač* = vedoucí dne, pískající nástupy, *zásobák* = osoba zásobující tábor).

Ačkoli v získaných materiálech převažují substantiva, vyskytují se v nich i 2 slovesa a 2 přídavná jména, taktéž vzniklá odvozováním. Slovesa byla utvořena od jmenných základů prostřednictvím formantu -ova- (*uzlovat* = vázat uzly, často ve spojení *učit se uzlovat*, tedy učít se základní uzly hodící se nejen při táboření) a -i- (*tukanit* = dělat něco nerozumně nebo nešikovně). Od slovesa *uzlovat* bylo dále odvozeno účelové přídavné jméno *uzlovací* (užíváno ve spojení *uzlovací provaz*). Adjektivum *mezioddílový* (vyskytující se nejčastěji ve spojení *mezioddílová hra*, *mezioddílové klání* nebo *mezioddílová výprava*) je jediným příkladem předponového odvozování – užitá byla předpona mezi-, ke které bylo připojeno již existující přídavné jméno oddílový.

Druhým nejčastějším slovtvorným postupem je **překrucování**. Jeho vyšší frekventovanost je ovlivněna pravděpodobně tím, že se u něj projevuje jazyková hravost, která je pro tvoření slangismů charakteristická. Vznikla tak např. slangová pojmenování jako *čelůvka*, *čolkovka* (čelovka), *buzikola* (busola), *kejtra*, *chajtra*, *gajtra*, *kytála* (kytara). Především překrucováním na základě zvukové podobnosti vznikají tzv. expresivní homonyma (zmiňovaná již dříve v této práci), např. *pahorky* (pohorky) nebo *zrádce* (od přeneseného *rádce* ve smyslu instruktor). K překrucování může docházet i u slov s přeneseným významem, objevují se také vulgarismy – *lampiča* (baterka), *srágofág* (latrína). Výjimečně dochází i k překrucování zkratk – z *HV* (hlavní vedoucí) vzniklo *HiV*.

Zastoupena jsou také slova vzniklá **zkracováním** (*CTH*, *CETAH* = celotáborová hra; *KPZ*, *krpozach* = krabička poslední záchrany) a **mechanickým krácením** (*ins*, *inst'a*, *insouš* = instruktor; *uzlák* = provaz na uzlování, mechanické krácení slangového *uzlovák*). Nejmenší výskyt je u slov utvořených **skládáním** (*stromopostel* = hamaka; *všenuž* = univerzální nůž; *vlažkokláda* = vlajkový stožár).

6.2.2 Transpoziční tvoření

Nejčastějším transpozičním postupem je **sémantické tvoření**, tedy přenášení již existujících pojmenování na nové skutečnosti. Převažuje metaforické přenášení, ale hojně zastoupená je i metonymie. Zejména u slangových pojmenování stanů se setkáváme s přeneseným pojmenováním podle toho, co tvarem připomínají – stan ve tvaru A je nazýván *áčko*, turistický

stan ve tvaru kupole je *kupole*, *želva* nebo třeba *igli*, stan s podsadou je mimo jiné označován také jako *domeček* či *řadovka*. Pojmenování podle tvarové podobnosti se objevuje i u dalšího vybavení – např. *trojúhelník* a *čtverec* jako pojmenování různých celt dle jejich tvaru.

Metaforické přenášení je dále založeno také na barvě – *bažina* označuje velký tmavě zelený vojenský stan, který mnohdy slouží jako místo vyhrazené pouze pro vedoucí nebo jako jídelna. Maskované oblečení může být podle barvy označováno jako *špenát*, častější je však pojmenování přímo podle vzoru a jeho vzhledu – *jehličky*, *jehličí* (maskovací vzor 60 Československé lidové armády nebo vzor Německé východní armády), *devadesátky* (vz. 90), *pětadevadesátky* (vz. 95).

Kromě pojmenování podle tvaru nebo barvy se objevují další sémantická pojmenování založena na celkové vnější podobnosti nebo na tom, že slouží k podobnému účelu či k podobné činnosti, jako věc výrazem označená primárně. Např. *světluška* nebo *bludička* označují svítilnu, zejména čelovou. Dále sem můžeme zařadit *posed* (latrína) či *náměstíčko* (méně často *náměstí*; prostor ohraničen stany nebo chatkami).

Velice často se objevuje pojmenování podle materiálu, ze kterého jsou předměty vyrobeny. Turistický stan ve tvaru kupole je podle materiálu tyčí nazýván *laminát* nebo podle svrchní vrstvy *šusťák*, při označení ešusu se můžeme setkat s výrazem *plech*, případně i *plechovka*, a pěřový spacák bývá označován jako *peří*.

Objevuje se také pojmenování podle firmy, která danou věc vyrábí nebo vyráběla, přičemž se jména přenášejí i na další stejné předměty jiné značky. Časté je to například u stanů, jak již bylo zmíněno výše – turistický stan ve tvaru kupole je běžně nazýván podle názvu firmy *gemma* nebo *jurek*. V naprosté většině případů se jedná o názvy vybavení, ale v jednom případě se můžeme setkat i s užitím názvu značky pro označení osoby, konkrétně s označením zdravotníka podle tekutého obvazu *novikov*.

Sémantické tvoření je ve velké míře užíváno i pro pojmenování osob. Často se pracuje s názvy, které už původně osoby označují, ale jsou užity ve volnějším nebo přeneseném významu – např. *medik* neoznačuje studenta medicíny, ale zdravotníka nebo zdravotnici. Stejně tak pojmenování *šaman* a *medicinman* nejsou v případě členů ČTU používána pro označení léčitele přírodních národů, ale pro zdravotníky. Dalším takovým příkladem je *svačínář*, kterým je nazýván vedoucí dne z toho důvodu, že svolává děti na svačiny, případně je i rozdává.

K sémantickému tvoření často vedou i univerbizační procesy. Vznikají tak zpodstatnělá přídavná jména (*programový* = programový vedoucí; *černá* = černá skříňka, do které se dávají nalezené věci a jejich majitelé za ně za trest musí vykonat nějakou práci) nebo se užívá pouze jednoho substantiva z víceslovného názvu (*pod sada* = stan s podsadou) či substantiva, které

bylo původně základovým slovem pro adjektivum obsažené ve víceslovném názvu (*oddíl* = oddílová schůzka).

Víceslovná pojmenování nejsou příliš zastoupená. Jedná se zejména o pojmenování skládající se z podstatného a přídavného jména, užívána je však převážně univerbizovaná podoba těchto názvů – např. častěji než s označením *etapová hra* se setkáme s označením *etapovka*.

V případě **přejímání z cizích jazyků** stále převažuje němčina (*feldflaska* = polní lahev; *klábrštok* = silnější větev na topení, v ideálním případě buková; *wanderbuch* = zápisník na zaznamenávání oddílových akcí), z níž bylo podle výzkumů Hubáčka často přejímáno i v případě slangu trampského a vojenského. Zastoupena je však také angličtina (*torčka* = svítilna; *gitára/gytára/gytár* = kytara; *kepi* = čepice) a ve specifickém případě T.O. Hunkpapa Chomutov i lakotština (*čikála* = děti do patnácti let; *akičita* = děti ve věku od patnácti do osmnácti let). Jak je patrné z uvedených příkladů, dochází k menší nebo větší obměně přejímaného slova a k uzpůsobování českému pravopisu.

6.3 Přezdívky

Ve většině oddílů přezdívky spoluutvářejí tábornickou identitu. Když člen získá přezdívku, snáze díky tomu vnímá, že je součástí dané komunity. Společenství spojuje i to, že jeho členové znají příběhy stojící za vznikem přezdívek, které většinou zůstávají pozorovatelům zvenčí neznámé. Některé oddíly preferují užívání křestních jmen a přezdívky dávají především tehdy, když je potřeba od sebe odlišit osoby se stejným jménem. Příkladem takového odlišení jsou například přezdívky *Mali* a *Veli*, jako malá a velká Linda.

Přezdívky vzniklé z křestního jména jsou časté i v případech, u kterých potřeba po odlišení nebyla – např. *Cézar* (křestní jméno Julius), *Anakin* (Anika), *Dafan* (Fanda). Přezdívky nejsou utvářeny jen z křestních jmen, ale i z příjmení. Vznikl tak např. *Ševa* (Ševčík), *Bříza* (Březina) nebo *Kléma* (Gotvald).

V případě, že noví členové mají nebo měli v oddíle už dříve staršího sourozence nebo rodiče, je velmi běžné, že je jejich přezdívka odvozena od přezdívek rodinných příslušníků. V přezdívkách pak velmi často figuruje to, že jsou mladšími a menšími sourozenci – *Malobobr* (mladší bratr *Bobra*), *Maloléňa* a *Mikroléňa* (mladší sestry *Léni*), *Máňa* (mladší bratr *Áni*, tedy malý *Áňa*), *MK* (mladší bratr *Kachny*, zkratka ze spojení malý *Kachna*). Může dojít i ke zdvojnásobení přezdívkou staršího sourozence, jako je tomu v případě *Buclý* a její mladší sestry *Buclinky*. Od rodičů převzal přezdívku např. *Kozel* (syn *Kozy*) nebo *Zulajda* (dcera *Kulajdy*, jejíž křestní jméno začíná písmenem Z).

Výjimkou není ani obdržení přezdívky na základě vzhledu nebo oblečení. V jednom oddíle získal člen, který byl na první výpravě celý v červeném oblečení, přezdívku *Karkula*, v jiném zase *Rajče*. Obdobně vznikla i přezdívka *Modrásek* (modré oblečení) nebo *Hugo* (oblečení značky Hugo Boss). Od vzhledu jsou odvozeny i přezdívky *Husky* (každé oko jiné), *Čert* (tmavé kudrnaté vlasy) a *Upírek* (výrazné špičáky).

Frekventované jsou také přezdívky vzniklé na základě chování a charakterových vlastností jedince. Takovéto přezdívky jsou zpravidla snadno dekódovatelné i pro vnější pozorovatele. Je tedy jasné, že *Kecka* je ukecaná, *Ječik* uřvaný a *Optik* optimistický. Přezdívky však často vznikají i ironicky – *Rychlík* patřil mezi pomalejší děti v oddíle a *Worky* (z angl. work = práce) mezi línější. Určitá ironie se projevuje i v následujících přezdívkách – *Kompoťák* nejedl kompot a *Ňok* nemá rád, když se noky vyslovují s počátečním „ň“.

Nejvíce interní bývají zejména přezdívky utvořené na základě nějaké události a vázané ke konkrétnímu momentu, táboru nebo konkrétní výpravě. *Jóžin* zapadl do bažiny a byl tedy pojmenován podle písně *Jožin z bažin*, *Cukroušovi* se v batohu rozsypal cukr, *Fénix* usnul ve slavnostním ohništi a *Ďoblík* byla na prvním táboře celá „podřobaná“ od komárů.

Neobvyklé přezdívky můžeme pozorovat u členů T.O. Hunkapa Chomutov. Samotný název osady byl převzat od lakotského kmene. Přezdívky vznikají sice stejným způsobem, jako je tomu u ostatních oddílů a jak je popsáno výše, ale navíc je využíváno i překlady do lakotštiny. V této osadě můžeme najít přezdívky jako *Šiotanka* (= flétna), *Čikála* (= malý), *Wašte win* (= dobrá žena), *Pežuta win* (= léčitelka) nebo *Tatoe* (= vítr).

Často se stává, že se v různých oddílech vyskytují totožné přezdívky, ale jen výjimečně stojí za jejich vznikem stejný příběh. Jeden *Králík* si svou přezdívku vysloužil tím, že je vegetarián, jiný ji získal z příjmení Král. Stejně je to i u *Smiška*, který se hodně a výrazně smál a u *Smiška*, jehož přezdívka vznikla obměnou příjmení Míšek. Ačkoli se tedy některé přezdívky zdají na první pohled očividné, jejich pravý význam znají s jistotou zpravidla jen jejich nositelé a členové oddílu, kteří byli vzniku přezdívky přítomni.

7 SLOVNÍK

Použité zkratky:

BSK – Beskydská oblast

JHČ – Jihočeská oblast

JM – oblast Jižní Morava

LBS – Labsko-Sázavská oblast

PHA – oblast Praha

SČZ – oblast Střední Čechy – Západ

SNČ – Slovník nespisovné češtiny

VL – oblast Velké Lucko

A

akičita – VL, T.O. *Hunkpapa*, účastníci ve věku 15–18 let; z lakotštiny

alp – krosna

alumatka – karimatka s aluminiovou vrstvou; též *alomatka*

apelplac – prostor ohraničený stany nebo chatkami, sloužící pro scházení se v době nástupů; podle SNČ vojenský slang

Á

áčko – áčkový stan

B

báglo – batoh

bagr – 1. lžice; podle SNČ vojenský slang.
2. ešus

balič – PHA, T.K. *Boltuka*, obal na spacák

banka – místo vyhrazené pouze pro vedoucí; pozůstatek dlouhodobé hry na téma western, vyskytující se u vícero oddílů

baterýho nástroj – svítilna

bažina – 1. velký vojenský tmavě zelený stan. 2. místo vyhrazené pouze pro vedoucí; podle vojenského stanu, ale přeneseno i na další prostory

biojáma – místo na vyhazování zbytků potravin

bludička – čelovka

boule – turistický stan ve tvaru kupole

bouračka – bourání a úklid tábora

brusle – JHČ, T.K. *Čtveráci*, sběr dřeva na topení; zkráceně *brigáda u státních lesů*

brutar – kotel na dřevo sloužící k ohřívání vody; podle vynálezce p. Brutara

buld'a – JM, T.K. *Rozrazil*, velká sekera

buldok – JM, T.K. *Rozrazil*, velká sekera

buřtovka – PHA, T.K. *Boltuka*, svítilna; podle „buřtových“ baterek

buzerplac – prostor ohraničený stany nebo chatkami, sloužící pro scházení se v době nástupů; podle SNČ vojenský slang

buzík – vedoucí dne, který se stará o to, aby byl daný den připravený program a vše šlo

podle plánu, a který svolává nástupy; utvořeno od toho, že buzeruje ostatní vedoucí, aby bylo vše hotovo; též *buzik, b uzík*

buzikola – busola

buzna – busola

C

camrátko – upomínkový předmět, často dřevěná placka s gravírováním nebo lístek s obrázkem a datem akce; pravděpodobně od již nepoužívaného slovesa *camrat* = tlachat – rozdávaly se jako upomínka na *tlachu*

cancák – osobní deník sloužící k zaznamenávání oddílových akcí, do kterého si jeho majitelé vkládají upomínkové lístečky (tzv. *cancátka*) a fotografie, případně si píší i krátké záznamy a nechávají si napsat vzkazy od dalších účastníků akce; podle SNČ trampský slang
cancátka – upomínkové lístečky na oddílové akce, které si účastníci lepí do *cancáku*

cédéčko – nečekané bodování stanů spojené s vyházením obsahu neuklizených stanů; zkráceně *cikánský den*)

celodeňák – jednodenní výprava

celooddílovka – oddílová schůzka

celoročka – viz *celoroční hra*

celoroční hra – příběhová hra, která je rozdělena na jednotlivé etapy a je postupně rozvíjena v průběhu celého roku a zpravidla završena táborem

celotáborová hra – příběhová hra, která je postupně rozvíjena během tábora

celotáborovka – viz *celotáborová hra*

celťák – stan ve tvaru A postavený z celt

cest'ák – osobní deník sloužící k zaznamenávání oddílových akcí

CETAH – viz *celotáborová hra*

cikánský den – nečekané bodování stanů spojené s vyházením obsahu neuklizených stanů

CTH – vedoucí, který má na starosti celotáborovu hru, totožně označovanou jako *CTH*

CTH – viz *celotáborová hra*

CTHčko – vedoucí, který má na starosti celotáborovu hru, totožně označovanou jako *CTHčko*

CTHčko – viz *celotáborová hra*

cvrkalistě – záchod

Č

čárkáče – *LBS, T.K. Průzkumník*, maskovací oblečení; maskovací vzor 60 Československé lidové armády nebo vzor Německé východní armády

čelárna – JM, *T.K. Kamzíci*, čelovka

čelůvka – čelovka

černá – **1.** krabice na ztráty a nálezy, komu skončí něco v *černé*, dostane za trest nějakou práci. **2.** práce za trest

černoč – člen, který má za trest vykonat nějakou práci; podle *černé*, ve které končí ztráty a nálezy

čikála – VL, T.O. *Hunkpapa*, účastníci ve věku do 15 let; z lakotštiny

čolkovka – LBS, T.K. *Průzkumník*, čelovka

čtverec – celta čtvercového tvaru

čukr – pomocná pracovní síla; zkráceně *čurák k ruce*

čuraliště – záchod

D

dálava – svolání všech účastníků; pojmenováno podle toho, že ke svolání slouží zapískání písmena D, pro jehož zapamatování v morseovce slouží pomocné slovo *dálava* (-..) – jedno dlouhé zapískání a dvě krátká

dekáč – dekový spacák

dekl na hlavu – čepice

den plačících dětí – návštěvní den

deňák – vedoucí dne, který se stará o to, aby byl daný den připravený program a vše šlo podle plánu, a který svolává nástupy

deník – vedoucí dne, který se stará o to, aby byl daný den připravený program a vše šlo podle plánu, a který svolává nástupy

deňoch – JM, T.K. *Rozrazil*, osobní deník sloužící k zaznamenávání oddílových akcí

deňous – vedoucí dne, který se stará o to, aby byl daný den připravený program a vše šlo podle plánu, a který svolává nástupy

detík – VL, T.K. *Taxodium*, osobní deník sloužící k zaznamenávání oddílových akcí; utvořeno od *deník táborníka*

devadesátky – maskovací oblečení; vzor 90

devadesátpětky – maskovací oblečení; vzor 95

dévět'ák – denní vedoucí, který se stará o to, aby byl daný den připravený program a vše šlo podle plánu, a který svolává nástupy; utvořeno od zkratky DV; též *deveťák*

devítka – denní vedoucí, který se stará o to, aby byl daný den připravený program a vše šlo podle plánu, a který svolává nástupy; utvořeno od zkratky DV

digitály – maskovací oblečení; digitální vzor americké námořní pěchoty

dlouhodobá hra – příběhová hra, která je rozdělena na jednotlivé etapy a je postupně rozvíjena buď v průběhu celého roku nebo během tábora

dlouhodobka – viz *dlouhodobá hra*

dlouhodobkář – vedoucí, který má na starosti dlouhodobou hru

domeček – stan s podsadou

drapáky – pohorky; původně v motoristickém slangu označuje pneumatiky s hrubým vzorem, v tábornickém slangu boty s hrubým vzorem

drnkátko – kytara

drobničky – JM, krátké výplňové hry

druhý břeh – PHA, T.K. *Bolutka*, latrína; podle toho, že mají u tábořiště latríny za potokem na druhém břehu

družinovka – 1. družinová schůzka. 2. skupina, která má daný den na starosti mytí nádobí

dřevárna – sklad prken a dalšího dřevěného materiálu

dřevo – kytara

duha – maskovací označení pro *dlouhodobou hru*

duťák – spacák z dutých vláken

dvoudeňák – též *dvojdeňák* **1.** dvoudenní výprava. **2.** dvoudenní puťák na táboře

džingis – *SČZ, T.O. Navaho*, místo vyhrazené pouze pro vedoucí; od původního označení *džinfis*, tedy džin s tonikem, který se v *džingisu* pil.

E

echáč – ešus

echál – ešus; podle SNČ vězeňský slang

echo – ešus; podle SNČ vězeňský slang

eššálek – ešus; podle SNČ vojenský slang; též *es šálek, S-šálek, S šálek*

ešák – ešus; podle SNČ vojenský slang

ešál – ešus

etapa – viz *etapová hra*

etapka – viz *etapová hra*

etapová hra – příběhová hra, která je rozdělena na jednotlivé etapy a je postupně rozvíjena buď v průběhu celého roku nebo během tábora

etapovka – viz *etapová hra*

Eva – *JHČ*, karimatka; podle materiálu

EVA – ethylenvinylacetát

F

feldflaška – polní láhev, z němčiny

fifinka – *JM, T.K. Kamzíci*, sekera značky Fiskars

G

gajtra – kytara; spojení brněnského *kajtra* a anglického *guitar*

gastrotramp – *PHA, T.K. Boltuka*, výprava zaměřená na vaření

gemma – krosna, podle firmy Gemma, která se výrobě batohů věnuje; též *gema*

gemma – turistický stan ve tvaru kupole podle firmy Gemma, která stany vyrábí. Objevuje se také varianta *gema*

gitára – kytara; z anglického *guitar*; též *gytára*

goráče – pohorky; podle nepromokavé Gore-Tex membrány

gytár – kytara; z anglického *guitar*

H

hadrák – áčkový stan

hájenka – *JM*, vícedenní výprava

hamakuda – hamaka

hamok – hamaka

harmonika – karimatka, která se skládá do tvaru harmoniky

haroš – dítě; utvořeno od označení *harant*

hávěčko – hlavní vedoucí

hávěťák – hlavní vedoucí tábora

hitler – turistický stan ve tvaru kupole; podle firmy Hillerberg, která stany vyrábí

HiV – hlavní vedoucí; utvořeno překrucováním zkratky *HV*

hlavák – hlavní vedoucí

hlavňák – hlavní vedoucí

hliníkáč – ešus; podle materiálu

hopík – účastník

houpací deka – hamaka

hunástroj – 1. kytara. 2. hudební nástroj

HV – hlavní vedoucí, též *hávě*

hvězdář – starý dřevěný spacák; podle toho, že je skrz něj možné pozorovat hvězdy

hvizdec – vedoucí dne, který se stará o to, aby byl daný den připravený program a vše šlo podle plánu; utvořeno od toho, že hvízdá nástupy

HVT – hlavní vedoucí tábora

hygienik – vedoucí, který se stará o pořádek v táboře, tedy aby byly čisté záchody a umývárna, aby bylo doplněné mýdlo, aby byly děti umyté a v čistém oblečení atd.

CH

chajtra – kytara

chcadlo – záchod

I

iglú – turistický stan ve tvaru kupole, další varianty: iglů, igloo

iglůčko – turistický stan ve tvaru kupole

igůčko – turistický stan ve tvaru kupole

ins – instruktor

insouš – instruktor

inst'a – instruktor

Í

íčko – instruktor

J

jednodeňák – jednodenní výprava

jednodenka – jednodenní výprava

jednodeňka – *PHA, T.K. Káňata*, jednodenní výprava

jehličí – maskovací oblečení; maskovací vzor 60 Československé lidové armády nebo vzor Německé východní armády

jehličky – maskovací oblečení; maskovací vzor 60 Československé lidové armády nebo vzor Německé východní armády

jurek – turistický stan ve tvaru kupole; podle firmy Jurek, která stany vyrábí

K

kafilérka – *JHČ, T.K. Čtveráci*, táborová kamna; odvozeno od *kafilérie* na základě to, že se v kamnech občas pálí kosti a jiný živočišný odpad

kafina – *JHČ, T.K. Čtveráci*, táborová kamna; odvozeno od *kafilérie* na základě to, že se v kamnech občas pálí kosti a jiný živočišný odpad

kápézetka – krabička poslední záchrany

kari – karimatka

karibába – karimatka

karidědek – karimatka

karifotr – karimatka

kariho máma – karimatka

kariho matka – karimatka

karimágle – karimatka

karimáma – karimatka

karimát'a – karimatka

karimatička – karimatka

karina – karimatka

Kariotec – karimatka

karitáta – karimatka

karitaťka – karimatka

károša – karimatka

kati – dvojice vedoucích, která hází děti za trest do rybníčka

kejtra – kytara; podle SNČ hudební slang

kelímek – frisbee

kempák – turistický stan ve tvaru kupole; podle toho, že se s ním jezdí do kempu

kempýč – turistický stan ve tvaru kupole

kepi – čepice, z anglického *cap*

klábrštok – *JHČ, T.K. Čtveráci*, silnější větev na topení, v ideálním případě buková; spojení neznámého *klábr* a německého *stock* klacek

kletrák – horolezecký batoh; od spisovného *kletr*

klientík – účastník

klubovka – klubovna

kokon – 1. spacák. 2. hamaka

konve – velké boty

kopule – turistický stan ve tvaru kupole, další varianty: kupole

kopulka – turistický stan ve tvaru kupole

korálkování – jakýkoli odpočinkový program

korýtko – ešus

koryto – ešus

kotníkáče – pohorky; utvořeno od označení *kotníkové boty*

koule – turistický stan ve tvaru kupole

KPZ – krabička poslední záchrany

kredenc – velký batoh

krmelec – jídelna

kroužky – reflektování programu mezi vedoucími a dětmi

krpozach – krabička poslední záchrany

kruh – místo, na které se svolávají nástupy

kudlička – malý kapesní nůž

kuchyň – kuchař, případně kuchaři

kuchyňák – kuchař

kuchyně – kuchař, případně kuchaři

kuchyňka – kuchař(ka)

kukla – 1. spacák. 2. hamaka

kytála – kytara

L

laminát – turistický stan ve tvaru kupole; podle materiálu tyčí

lampiča – svítilna

látr – latrína

látra – latrína

látro – latrína

latroš – latrína

latroška – latrína

letečák – nečekané bodování stanů spojené s vyházením obsahu neuklizených stanů; podle SNČ vojenský slang

liháč – lihový vařič

lísteček – pozvánka na výpravu, tábor nebo jinou oddílovou akci

lítačka – nečekané bodování stanů spojené s vyházením obsahu neuklizených stanů

M

macgyver – multifunkční nůž

máma – karimatka

maskovačka – maskovací oblečení

matka – karimatka

matka na kari – karimatka

med'ák – zdravotník

medicinman – zdravotník

medik – zdravotník

medik – zdravotník; utvořeno překrucováním označení *medik*

mezidružinovka – hra pořádaná mezi více oddíly

mezioddílovka – hra pořádaná mezi více oddíly; univerbizace označení *mezioddílová hra*

mezioddílový – konající se mezi oddíly; odvozeno od adjektiva *oddílový* jmennou předponou *mezi-*; nejčastěji se objevuje ve spojení *mezioddílová hra*, *mezioddílové klání* nebo *mezioddílová výprava*

mind'a – *JM, T.K. Rozrazil*, malý rýč

mlaskáče – *LBS, T.K. Průzkumník*, maskovací oblečení

močálek – místo vyhrazené pro nové vedoucí a instruktory; od označení místa pro stávající vedoucí *bažina*

močka – noční hra

mokasín – *PHA*, klání pořádané mezi pražskými oddíly

MTV – *JHČ, T.K. Čtveráci*, mytí teplou vodou

mumie – spacák; též *múmie*

myčák – umývárna

N

nafukovačka – nafukovací karimatka

náčelňák – místo vyhrazené pouze pro vedoucí

náměstí – *PHA*, prostor ohraničený stany nebo chatkami, sloužící pro scházení se v době nástupů, častěji *náměstíčko*

náměstíčko – prostor ohraničený stany nebo chatkami, sloužící pro scházení se v době nástupů

nářad'ák – sklad náradí

návratka – *VL, T.O. Hunkpapa*, pozvánka na výpravu, tábor nebo jinou oddílovou akci

návštěvák – návštěvní den

návštěvňák – *JHČ, T.K. Toulavý vítr*, návštěvní den

nepromokavka – celta

NH – noční hra

nočka – noční hra

nočňák – noční hra

noha – maskovací označení pro noční hru

noty – mapa

novikov – zdravotník; pojmenování podle tekutého obvazu Novikov

nylonka – kytara s nylonovými strunami

O

obušek – svítilna

oddíl – oddílová schůzka

oddílák – oddílový vedoucí

oddílovka – **1.** oddílová schůzka. **2.** hra pořádaná mezi více oddíly

odpoledko – polední klid

ohnivec – ten, který se stará o oheň, může jít o vedoucího i o starší dítě

Olymp – místo vyhrazené pouze pro vedoucí

opinel – zavírací nůž; podle firmy Opinel, která vyrábí nože

osobák – osobní volno, klid po večeri

OV – oddílový vedoucí

ovečka – *SČZ, T.O. Navaho*, oddílový vedoucí; utvořeno od zkratky *OV*

ovi – *JHČ, samotáři*, oddílový vedoucí

oznamko – pozvánka na výpravu, tábor nebo jinou oddílovou akci

P

pahorky – pohorky

palubkáč – stan s podsadou

panahon – vedoucí, který hlídá dodržování denního harmonogramu

past'ák – *JHČ, T.K. Toulavý vítr*, sklad podsad

pádlo – kytara; podle *SNČ* označuje v hudebním slangu elektrickou kytaru

pendrek – svítlna

pěnovka – pěnová karimatka

pěřák – péřový spacák

peří – péřový spacák

pětadevadesátky – maskovací oblečení; vzor 95

pétépák – pomocná pracovní síla; od zkratky *PTP* označující *Pomocný technický prapor*

petzlovka – čelovka; podle firmy *Petzl*, která čelové svítilny vyrábí

PéZetko – účastník; zkratka *PZ* dle potřeby znamená *pohádkové zlatíčko* nebo *parchant zasraný*

PHV – pan hlavní vedoucí; posměšné označení

pišť'alák – vedoucí dne, který se stará o to, aby byl daný den připravený program a vše šlo podle plánu, a který svolává nástupy;

utvořeno od toho, že u sebe nosí pišťalku, kterou svolává nástupy

pizouš – pisoár

píškač – vedoucí dne, který se stará o to, aby byl daný den připravený program a vše šlo podle plánu; utvořeno od toho, že píšká nástupy

písmák – místo vyhrazené pouze pro vedoucí, název odvozen od toho, že se zde sepisují programy na nadcházející dny a připravují se zde hry

placka – osvědčení o absolvování kurzu pro vedoucí

plackování – kurz pro vedoucí

placht – áčkový stan

plachta – mapa

placht'ák – stan s podsadou

plachtan – áčkový stan

plápolák – velký zahajovací nebo ukončovací oheň

plech – ešus

plechovka – ešus

plížečka – hra, jejíž hlavní náplní je plížení se z jednoho místa na druhé

plyňák – plynový vaříč

podržšlichta – kuchař

podsada – stan s podsadou

podsad'ák – stan s podsadou

pohoplárna – *PHA*, **1.** klubovna. **2.** místo vyhrazené pouze pro vedoucí

pohor – pohorky

pohotovost – vedoucí, kterého v noci budí hlídka s podezřením na přeřepad nebo jiný

problém dříve, než vyhlásí poplach a vzbudí celý tábor

pochod'ák – puťák

pokladovka – hra, jejímž cílem je nalezení pokladu

poledňák – polední klid

polokoule – turistický stan ve tvaru kupole

poprava – vhození za trest do rybníčka

popravenec – člověk (nejčastěji dítě, ale může to být i vedoucí nebo instruktor), který je za trest vhozen do rybníčka

posed – latrína

postupovka – příběhová hra, která je rozdělena na jednotlivé etapy a je postupně rozvíjena buď v průběhu celého roku nebo během tábora

potírna – JM, T.K. *Rozrazil*, stan určený pro koupání v teplé vodě

prágoš – instruktor; utvořeno od označení *praktikant*

praktoš – instruktor; utvořeno od označení *praktikant*

prckomut – vlastní dítě vedoucího, které na táboře zatím není jako účastník

programák – vedoucí starající se o program, též *programový vedoucí*

programátor – vedoucí starající se o program

programová hra – příběhová hra, která je rozdělena na jednotlivé etapy a je postupně rozvíjena buď v průběhu celého roku nebo během tábora

programovka – viz *programová hra*

programový – vedoucí starající se o program; univerbizace označení *programový vedoucí*

programový vedoucí – vedoucí starající se o program

přepad – noční krádež vlajky jiného/jinému oddílu

přespání – nocování mimo tábořiště

přespávačka – zimní akce pro děti v klubovně

psadlo – doslova „něco na psaní“, nejčastěji tedy propiska nebo tužka

PTP – pomocná pracovní síla; od zkratky *PTP* označující *Pomocný technický prapor*

puťák – turistický stan ve tvaru kupole; podle toho, že ho s sebou lidé často nosí na puťák

putovka – vícedenní výprava, jejíž hlavní náplní je putování z jednoho místa na druhé

R

ragulin – JHČ, T.K. *Čtveráci*, velké kladivo; podle ruského hokejového obránce Alexandra Ragulina

raketa – BSK, T.K. *Placatý kámen*, spacák; pojmenováno podle jedné výpravy, jejíž členové si ve spacácích hráli na cestu do vesmíru; též *raketka*

ranec – JHČ, batoh

rádce – účastník na přelomu mezi dítětem a vedoucím ve věku 15–17 let, často je vedoucím družiny

rébl – *JHČ, T.K. Čtveráci*, celta nebo nepromokavá plachta; zkrácením věty *Rychle Édo, bude lejt.*

rodičák – návštěvní den

rohož – karimatka

Ř

řadovka – stan s podsadou

S

samonafukovačka – samonafukovací karimatka

sanitárka – den úklidu

sauna – turistický stan ve tvaru kupole; pojmenování na základě tvaru i na základě toho, že v létě v něm občas bývá horko jako v sauně

sborovna – místo vyhrazené pouze pro vedoucí

sejráče – *JHČ, T.K. Čtveráci*, smažené sýrové placky

sekárna – místo, kde se zpracovává dřevo

schýza – oddílová schůzka; expresivně

sojka – 1. noční hlídka. 2. pšouk

soumar – *JHČ, T.K. Cassiopeia*, velký batoh; přenesené pojmenování podle tzv. *soumarských zvířat* nosících těžký náklad

spacáček – spacák

spaci – spacák

spacoš – *LBS, T.K. Průzkumník*, spacák

spáčák – spacák

sport'ák – sklad sportovního náčiní

srágofág – latrína

stavěčka – stavba tábořiště, případně spojená i s dotvářením rekvizit na tábor

stromopostel – hamaka

struna – kytara

sučip – hlavní vedoucí; hanlivé označení; pozpátku *pičus*

sucháč – suchý záchod

svačínář – vedoucí dne, který se stará o to, aby byl daný den připravený program a vše šlo podle plánu; utvořeno od toho, že svolává děti na svačinu, případně ji i sám rozdává

světlo na řepu – čelovka

světluška – svítilna, zejména čelová

svítítko – svítilna

Š

šajna – svítilna; od spisovného šajn

šajnidlo – svítilna; od spisovného šajn

šajnilka – svítilna; od spisovného šajn

šaman – zdravotník

šedesátky – maskovací oblečení; vzor 60

šestistrunka – kytara

škrpy – boty

škrtadlo – křesadlo

šlichtovna – kuchyně

šmajchl – místo vyhrazené pouze pro vedoucí

šmajchlkabinet – místo vyhrazené pouze pro vedoucí

šmikruky – *JHČ, T.K. Čtveráci*, rukodělné činnosti a tvoření

šoufek – *LBS, T.K. Průzkumník*, ešus

šour – jednodenní výprava

špenát – maskovací oblečení

štáb – místo vyhrazené pouze pro vedoucí

šťábák – místo vyhrazené pouze pro vedoucí

šus – ešus

šust'ák – turistický stan ve tvaru kupole; podle materiálu svrchní vrstvy

švýcarák – švýcarský zavírací multifunkční nůž, též *švícárak*, *švejcarák*

T

tarp – celta nebo nepromokavá plachta

taxis – meliorační strouha; podle překážky *Taxisův příkop* na Velké pardubické

táborky – JM, T.K. *Rozrazil*, topinky ve vajíčku s oblohou

táborovka – JHČ, T.K. *Toulavý vítr*, příběhová hra, která je postupně rozvíjena během tábora

tele – batoh z telecí kůže

THP – pomocná pracovní síla; zkráceně technicko-hospodářský pracovník

tkanička – provaz, na kterém se učí vázání uzlů; označení *tkanička* je většinou vnímáno expresivně a označuje příliš tenký provaz, na kterém se uzly vážou obtížně

tlach – přátelské setkání

torčka – svítilna; z anglického *torch*

TP – týpí, další varianty: tépé

traper – áčkový stan

trekovky – pohorky; utvořeno od označení *trekové boty*

treky – pohorky; utvořeno od označení *trekové boty*

trojúhelník – 1. celta trojúhelníkového tvaru, 2. rozcestí tří cest

tropikáč – turistický stan ve tvaru kupole

tropiko – áčkový stan

třídeňák – třídenní výprava, též *trojdeňák*

tukan – JHČ, T.K. *Brontové*, trouba, nešika

tukanění – JHČ, T.K. *Brontové*, dělání něčeho nerozumně nebo nešikovně; od označení nešikovného člověka *tukan*

tukanit – JHČ, T.K. *Brontové*, dělat něco nerozumně nebo nešikovně; od označení nešikovného člověka *tukan*

turist'áky – pohorky; utvořeno od označení *turistické boty*

Typáč – týpí, další varianty: tipáč

Typan – týpí

Týpek – týpí

týpíčko – týpí, další varianty: típíčko, tee-pee čko, teepeečko, týpýčko

Týpičo – týpí

týpko – týpí další varianty: teepko, tejpko, típko

U

úkáčko – JHČ, T.K. *Cassiopeia*, 1. pracovní síla odpovídající požadavku „ne moc chytrý, ale silný“; utvořeno od označení *Ukrajinec*, který pracuje na stavbách. 2. hanlivé označení pro účastníka **umejvka** – umývárna

umělina – turistický stan ve tvaru kupole

umývárka – umývárna; též *umývarka*, *umyvárka*, *umejvárka*

usárna – plátěný batoh amerického původu zvaný *U.S. torna*

uska – plátěný batoh amerického původu
zvaný *U.S. torna*

úvazek – provaz, na kterém se učí vázání
uzlů

uzlák – provaz, na kterém se učí vázání uzlů

uzlovací – ve spojení *uzlovací provaz*,
označujícím provaz, na kterém se učí vázání
uzlů

uzlovačka – provaz, na kterém se učí
vázání uzlů

uzlovajda – provaz, na kterém se učí vázání
uzlů

uzlovák – provaz, na kterém se učí vázání
uzlů

uzlovat – vázat uzly; často se vyskytuje ve
spojení *učit se uzlovat*, tedy učít se základní
uzly hodící se nejen při táboření

V

vánočka – vánoční výprava

vazačka – provaz, na kterém se učí vázání
uzlů, též *vázačka*

VD – vedoucí dne, který se stará o to, aby
byl daný den připravený program a vše šlo
podle plánu, a který svolává nástupy; psáno
a čteno také jako *véde, vídý*

VDčko – vedoucí dne, který se stará o to,
aby byl daný den připravený program a vše
šlo podle plánu, a který svolává nástupy;
také *vídýčko, vídíčko*

večerní toxicita – *SČZ, T.K. Průzkumník*,
za každý odpadek nalezený v tábořišti musí
všichni udělat jeden klik

véděčko – vedoucí dne, který se stará o to,
aby byl daný den připravený program a vše
šlo podle plánu, a který svolává nástupy;
utvořeno od zkratky *VD*

vejde – vedoucí dne, který se stará o to, aby
byl daný den připravený program a vše šlo
podle plánu, a který svolává nástupy;
utvořeno překrucováním zkratky *VD*

velká výprava – vícedenní výprava

velký tah – výprava za odměnu

velký vandr – puťák, který trvá déle než
víkend

velorex – *JHČ, T.K. Toulavý vítr*, souhrnné
označení pro vedoucí a instruktory

vícedeňák – vícedenní výprava

vícedeňka – *PHA, T.K. Káňata*, vícedenní
výprava

vícedenka – vícedenní výprava

víkendovka – víkendová výprava

vlajkokláda – vlajkový stožár

vlajková četa – členové, kteří mají na
starosti slavnostní vztyčování a snímání
vlajky

vlajkovka – viz *vlajková četa*

vosy – účastníci

votvírák – zavírací nůž; utvořen buď jako
opak k *zavíráku* nebo podle toho, že nůž
bývá často užíván také jako otvírák na pivo
vsakovačka – místo na vyhazování zbytků
potravin

všenůž – multifunkční nůž

vůdcák – 1. místo vyhrazené pouze pro
vedoucí 2. stan programového vedoucího

vůdce – 1. vedoucí. 2. *JHČ, T.K. Cassiopeia*, hlavní vedoucí

vůdcovna – místo vyhrazené pouze pro vedoucí

vyhlídka – latrína

výletík – jednodenní výprava

výplňovka – krátká výplňová hra

výpravička – jednodenní výprava

výročka – výroční výprava

výsadek – noční hra pro starší členy oddílu, při které jsou dovezeni se zavázanýma očima na neznámé místo a musí se vrátit zpět do tábora

W

wanderbuch – osobní deník sloužící k zaznamenávání oddílových akcí; z německého *wanderbuch* vandrovní knížka

Z

za trnkovým keřem – místo k řešení problémů a vyřikání si věcí mimo doslech dětí

zahajovák – zahajovací oheň na začátku školního roku nebo na začátku tábora

zásobák – 1. sklad potravin. 2. osoba zajišťující zásobování tábora

zašivárna – *JM, T.K. Rozrazil*, akce, při které se společně opravují cely a plachty

zavírák – zavírací nůž

zdravas – zdravotník

zdravka – 1. zdravotnice 2. ošetřovna

zdrávka – ošetřovna

zdravotník – 1. zdravotník. 2. zdravotnický kurz. 3. ošetřovna

zdravotka – ošetřovna

zobák – instruktor; podle SNČ ve vojenském slangu označuje *vojáka mladšího ročníku*

zrádce – viz rádce; vzniklé překrucováním

zvadlo – pozvánka na výpravu, tábor nebo jinou oddílovou akci

Ž

želízko – nůž; podle SNČ argotické

želva – turistický stan ve tvaru kupole

ZÁVĚR

Cílem předkládané práce bylo zaznamenat užívané slangové výrazy členů ČTU, analyzovat je a porovnat, zda se jejich užívání liší v jednotlivých oddílech a oblastech, případně zda nějakou roli hraje pohlaví, věk nebo to, jak dlouho jsou respondenti členy ČTU, či jak jsou v poslední době v organizaci aktivní. Vytvořen byl také slovník všech sebraných výrazů, který je součástí 7. kapitoly.

Některé sebrané slangismy jsou užívány napříč celou ČTU. Většinou se jedná o ty výrazy, které pronikají i mezi veřejnost, jako je např. *týpko* (týpí), *áčko* (áčkový stan), *ěšák* (ešus) nebo *uzlovačka* (provaz, na kterém se učí vázání uzlů). Jiné slangismy se vyskytují pouze v některých oblastech nebo v některých oddílech. Např. *ranec*, označující batoh, užívají pouze muži z Jihočeské oblasti, svítilnu nazývají *buřtovkou* pouze členové pražského T.K. Boltuka a z čelové svítilny vznikla překrucováním u kolínského T.K. Průzkumník *čolkovka*.

Kromě zcela odlišných výrazů se mezi oddíly a oblastmi vyskytují podobné výrazy s lehkými obměnami. Většina respondentů preferuje pro prostor mezi stany nebo chatkami, na kterém se konají nástupy, označení *náměstíčko*, ale v pražské oblasti se velmi často objevuje i nezdobnělé *náměstí*. Obdobné je to i s převažujícím výrazem *jednodenka*, který je u T.K. Průzkumník nahrazen *jednodeňkou*. Pravopisné rozdíly se vyskytují i uvnitř jednotlivých oddílů, což je pravděpodobně ovlivněno tím, že je slang užíván především v mluvené podobě a většinou členům nevzniká potřeba daná slova zapisovat. Můžeme se tedy setkat např. se zápisem *týpíčko* (nejčastější), ale i *típíčko*, *týpýčko*, *tee-peečko* nebo *teepeečko*.

Ukázalo se, že asi nejmenší shoda panuje v případě jmen míst, která jsou mnohdy vázána na konkrétní místa a pojmenování se tedy liší i uvnitř jednotlivých oddílů, jejichž členové se při pojmenování řídí tím, na jaké základně nebo na jakém místě se zrovna nacházejí. Názvy míst jsou většinou ojedinělé a specifické a z toho důvodu většina nebyla zařazena do slovníku, ani s nimi není počítáno při vyhodnocování. Jedná se např. o označení *obéza* pro jídelnu na jihočeské základně Dálava nebo o označení míst v blízkosti tábořišť či kluboven. Často jde o názvy podle toho, co na daném místě je (*U Smrku*, *U Křížku*, *Vrbová louka*, *Signál* = nejbližší místo u tábořiště, na kterém byl mobilní signál) nebo co se na daném místě děje (*Hrací les* = les, do kterého se nejčastěji chodí hrát s dětmi hry; *Rozcvičková louka* = louka sloužící k ranním rozcvičkám; *Slibák* = kámen, u nějž členové T.K. Cassiopeia skládají své sliby). Není výjimkou, že se místa

pojmenovávají podle dlouhodobé hry. Některé takto utvořené názvy se uchytí a stále se mezi členy oddílu užívají i několik let poté – příkladem může být označení *U Fauna*, *U Druida*, *jeskyně Čarodějnice* nebo *tunel U Šmaka*. Běžná jsou také pojmenování míst podle jiného oddílu, který sídlí nedaleko. Vyskytují se především tehdy, přichází-li spolu dané oddíly do styku, ať už kolem svých tábořišť jen procházejí nebo spolu pořádají i klání či hrají hry. Můžeme tedy narazit na *louku Pod Čtverákama, Prahu* (tedy tábořiště pražského oddílu na jihu Čech) nebo na místo, jemuž se říká *U Skautů*.

Ačkoli byly pro vypracování práce užívány starší zdroje týkající se tvoření slangových názvů, tedy Hubáčkovy *Onomaziologické postupy ve slovní zásobě slangů* z roku 1971, frekventovanost slovotvorných kategorií i slovotvorných formantů z většiny odpovídá výsledkům této práce. 60 % získaných slangismů utvořených transformačním slovotvorným postupem vzniklo odvozováním, ze všech sebraných slangismů je to poté téměř 40 %. Hubáček uvádí, že odvozováním vzniká téměř 50 % slangových pojmenování.

Nejhojněji zastoupenou pojmenovací kategorií jsou jména nositelů vlastností (56 % slangismů utvořených derivací), přičemž stejně jako u Hubáčka častěji než osoby pojmenovávají věci. Nejobsáhlejší kategorií názvů osob jsou jména konatelská (např. *dlouhodobkář* = ten, který má na starosti dlouhodobou hru; *programák* = vedoucí starající se o program), jména činitelská (např. *zásobák* = osoba zásobující tábor) jsou zastoupena o něco méně a kromě nejčastějšího formatnu -ák (*zásobák*) a méně častého -č (*pískač* = vedoucí dne, pískající nástupy), které zmiňuje i Hubáček, jsou tvořena formantem, který Hubáček neuvádí vůbec, a to formantem -ec (*hvizdec* = vedoucí dne, hvízdající nástupy).

Na výběr slovotvorných prostředků neměl vliv ani věk respondentů, ani jejich pohlaví, místo působení nebo aktivita v ČTU. Tyto faktory většinou nehrály roli ani ve volbě daných slangismů, rozdíly se objevují jen ve výjimečných případech – např. pojmenování spacáku *spacoš* užívají pouze ženy a označení marodky *zdravotka* zase převažuje u mužů, stejně jako již výše zmíněný *ranec*, *buzerplac* a *apelplac*. Výrazy přejímané z němčiny (která je v případě tohoto slangu stále hlavním jazykem, ze kterého se názvy přejímají) se častěji vyskytují v Jihočeské oblasti a v oblasti Jižní Morava.

Pouze minimum získaných slangových pojmenování se shoduje s těmi, které Hubáček uvádí ve svých publikacích (*O českých slanzích*, 1981 a *Malý slovník českých slangů*, 1988) mezi trampským slangem – např. *uska* (plátěný batoh), *spáčák* (spacák), *bagr* (lžice) nebo *šour* (jednodenní výprava). Větší shodu našeho slangového slovníku

nacházíme v materiálech z diplomové práce Vlácilové (*Čeština ve skautských časopisech*, 2009), což může být ovlivněno tím, že jsou si v časovém horizontu bližší. Přesto se jedná pouze o 15 slangismů – např. *náměstíčko* (prostor ohraničený stany, sloužící pro scházení se v době nástupů), *áčko* (stan ve tvaru A), *uzlovačka* (provaz, na kterém se trénují uzle), *podsadák* (stan s dřevěnou podsadou) nebo *pěřák* (pěřový spacák). Analýza sebraných slangových výrazů byla obohacující a mohla by alespoň dílčím způsobem přispět ke zkoumání nespisovné češtiny.

SEZNAM POUŽITÉ LITERATURY

- CUHROVÁ, Libuše, 2002. Dvacet let ve stínu. In: VANĚK, Miroslav. *Ostrůvky svobody: kulturní a občanské aktivity mladé generace v 80. letech v Československu*. Praha: Ústav pro soudobé dějiny AV ČR a Votobia, s. 145-174. ISBN 80-7220-124-7.
- ČECHOVÁ, Marie, 2003. *Současná česká stylistika*. Praha: ISV. Jazykověda (Institut sociálních vztahů). ISBN 80-86642-00-3.
- ČECHOVÁ, Marie, 2011. *Čeština – řeč a jazyk*. 3., rozš. a upr. vyd. Praha: SPN – pedagogické nakladatelství. ISBN 978-80-7235-413-9.
- ČESKÁ TÁBORNICKÁ UNIE, 2016. *Česká tábornická unie, z.s.: stanovy spolku*. Praha, 3. 12. 2016. Dostupné také z: <https://tabornici.cz/dokumenty>
- DEJMEK, Bohumír, 2002. *Tvoření a stavba slov: pro studenty bohemisty a učitele českého jazyka s cvičeními*. 3., upr. a rozš. vyd. Olomouc: Nakladatelství Olomouc. ISBN 80-7182-135-7.
- HUBÁČEK, Jaroslav, 1971. *Onomaziologické postupy ve slovní zásobě slangů*. Praha: Státní pedagogické nakladatelství.
- HUBÁČEK, Jaroslav, 1981. *O českých slanzích*. 2., dopln. a přeprac. vyd. Ostrava: Profil.
- HUBÁČEK, Jaroslav, 1988. *Malý slovník českých slangů*. Ostrava: Profil.
- HUGO, Jan, ed., 2020. *Slovník nespisovné češtiny: argot, slangy a obecná mluva od nejstarších dob po současnost : historie a původ slov*. 4., rozš. vyd. Praha: Maxdorf. ISBN 978-80-7345-647-4.
- CHLOUPEK, Jan, 1971. *Aspekty dialektu*. Brno: Univerzita J.E. Purkyně.
- KOPŘIVOVÁ, Marie, 2010. Lexikologie. In: CVRČEK, Václav. *Mluvnice současné češtiny*. V Praze: Karolinum. ISBN 978-80-246-1743-5.
- ŠANTORA, Roman, 2012. *Skautské století: dobrodružný příběh 100 let českého skautingu*. Praha: Junák – TDC. ISBN 978-80-86825-72-4.
- ŠMILAUER, Vladimír, 1972. *Nauka o českém jazyku: pomocná kniha pro vyučování na školách 2. cyklu*. Praha: SPN. Pomocné knihy pro žáky (Státní pedagogické nakladatelství).

Elektronické zdroje

- CVVZ [online]. c2004-2021 [cit. 2021-02-28]. Dostupné z: <https://www.cvvz.cz/>
- Internetová jazyková příručka [online] c2008–2021. Praha: Ústav pro jazyk český AV ČR, v. v. i. [cit. 28. 7. 2021]. Dostupné z: <https://prirucka.ujc.cas.cz/>

- HUBÁČEK, Jaroslav a Marie KRČMOVÁ, 2017. SOCIOLEKT. In: Petr Karlík, Marek Nekula, Jana Pleskalová (eds.), *CzechEncy – Nový encyklopedický slovník češtiny* [online]. Masarykova univerzita, Brno, c2012-2020. [cit. 2021-03-29] Dostupné z: <https://www.czechency.org/slovník/SOCIOLEKT>
- KLIMEŠ, Lumír, 1989. Časová a lexikální nasycenost slangu. *Naše řeč* [online]. 72(2), 57-63 [cit. 2021-02-10]. Dostupné z: <http://nase-rec.ujc.cas.cz/archiv.php?art=6827>
- KOPEČNÝ, František, 1981. K původu termínů slang, argot, hantýrka a žargón. *Naše řeč* [online]. 64(2), 76-80 [cit. 2021-02-10]. Dostupné z: <http://nase-rec.ujc.cas.cz/archiv.php?art=6239>
- MINISTERSTVO ŠKOLSTVÍ, MLÁDEŽE A TĚLOVÝCHOVY, 2018. NNO uznaná MŠMT pro práci s dětmi a mládeží. In: *Ministerstvo školství, mládeže a tělovýchovy* [online]. 14. 8. 2018 [cit. 2021-02-16]. Dostupné z: <https://www.msmt.cz/mladez/nno-uznana-msmt-pro-praci-s-detmi-a-mladezi-1>
- PORTA, c2018. Historie Porty. In: *Porta: nejstarší hudební open festival v ČR* [online]. [cit. 2021-02-28]. Dostupné z: <https://www.porta-festival.cz/historie-porty>
- Táborníci* [online]. c2019-2021 [cit. 2021-02-28]. Dostupné z: <https://www.tabornici.cz/>
- Tábornická základna* [online]. c2019-2021 [cit. 2021-02-28]. Dostupné z: <https://zakladna.tabornici.cz/>
- UTĚŠENÝ, Slavomír, 1979. K pojmosloví a terminologii sociálních nářečí. *Naše řeč* [online]. 62(2), 88-94 [cit. 2021-02-18]. Dostupné z: <http://nase-rec.ujc.cas.cz/archiv.php?art=6113>

Necitovaná literatura

- MILROYOVÁ, Lesley a Matthew J. GORDON, 2012. *Sociolingvistika: metody a interpretace*. Praha: Karolinum. Lingvistika (Karolinum). ISBN 978-80-246-2125-8.
- RADKOVÁ, Lucie, 2012. *Jak se mluví za zdmi českých věznic*. Ostrava: Filozofická fakulta Ostravské univerzity v Ostravě. ISBN 978-80-7464-109-1.
- RADKOVÁ, Lucie a Jana RAUSOVÁ, 2015. *Mluva uživatelů a výrobců drog*. Ostrava: Filozofická fakulta Ostravské univerzity v Ostravě. ISBN 978-80-7464-707-9.
- VLÁČILOVÁ, Kateřina, 2009. *Čeština ve skautských časopisech*. Ostrava. Diplomová práce. Ostravské univerzity v Ostravě, Filozofická fakulta. Vedoucí práce doc. PhDr. Eva Jandová, Ph.D.

PŘÍLOHY

Příloha č. 1 – symbolika ČTU



**Česká tábornická
unie, z.s.**

Obrázek 1: Znak ČTU, zdroj: <https://zakladna.tabornici.cz/graficke-podklady>



Česká tábornická unie

příroda, přátelé a mnohem víc...

Obrázek 2: Logo ČTU, zdroj: <https://zakladna.tabornici.cz/graficke-podklady>

Příloha č. 2 – dotazník

Milé tábornice, milí táborníci,

ráda bych vás požádala o vyplnění následujícího dotazníku. Dotazník je určen pro všechny členy starší 15 let, je anonymní a bude sloužit pouze pro vypracování mé bakalářské práce zabývající se slangem členů České tábornické unie.

Vyplněné dotazníky mi prosím zašlete na e-mailovou adresu kosslm01@ff.jcu.cz do **7. 3. 2021**. Dotazníky také může vybrat jeden člen oddílu a poslat mi je v jednom e-mailu za celý oddíl.

Děkuji za váš čas!

Maki





T. K. Čtveráci

1) informace o respondentovi

V případě, že jsou v kolonce pro odpovědi uvedeny možnosti, ponechte pouze 1 správnou a zbytek smažte.

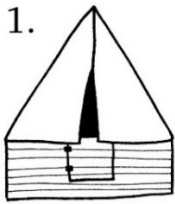
Pohlaví:	muž / žena
Věk:	
Klub / osada / samotář:	
Oblast ČTU, pod kterou spadáte:	Praha / Střední Čechy – západ / Labsko-Sázavská / Východočeská / Severočeská / Velké Lucko / Západočeská / Jihočeská / Jižní Morava / Jesenická / Chřibsko-Karpatská / Beskydská
Kolik let jste členem klubu/osady? Případně kolik let jste členem ČTU jako samotář?	méně než rok / 1–2 roky / 3–5 let / 6–10 let / 11–20 let / 21 let a více
Jak často se v posledních letech účastníte oddílových či unijních akcí?	účastním se všech nebo téměř všech akcí / účastním se většiny akcí / účastním se méně než poloviny akcí / akcí se účastním zřídka / akcí se už vůbec neúčastním

2) Pojmenujte obrázky – uveďte co nejvíce možných názvů.

1.	
2.	
3.	
4.	
1.	
2.	
3.	
4.	

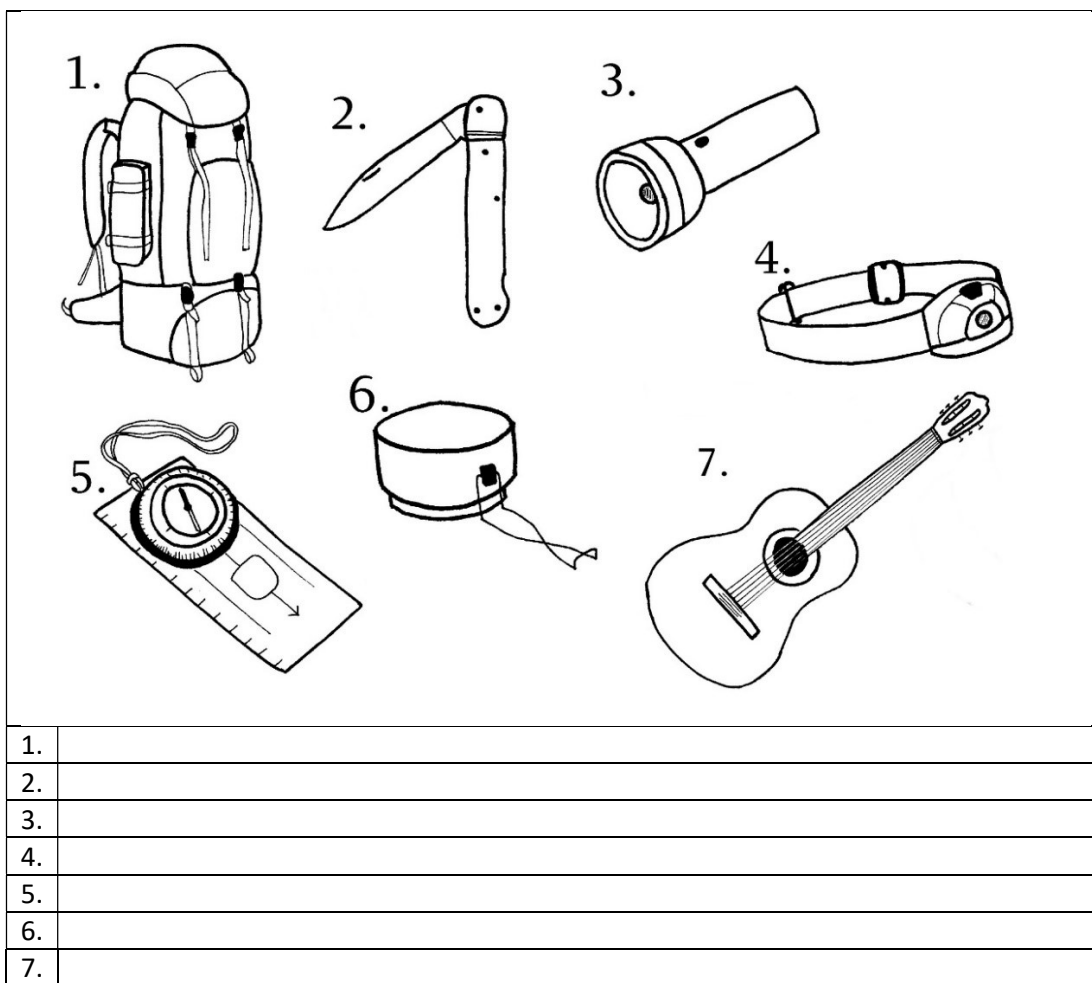

3) Jakými jinými slovy byste popsali následující výrazy? Uvedte co nejvíce variant, na které si vzpomenete. V případě, že žádný jiný název označující danou skutečnost neznáte, nechte políčko prázdné.

Výbava

karimatka:	
spací pytel:	
hamak:	
celta:	
uzlovací provaz:	
mapa:	
kotníková turistická obuv:	
maskovací oděv:	
pozvánka na výpravu či jinou oddílovou akci:	
osobní památníček na zaznamenávání oddílových akcí:	
<i>další názvy vybavení:</i>	

Osoby

vedoucí:	
instruktor:	
dítě/účastník:	
hlavní vedoucí:	
programový vedoucí:	
vedoucí dne:	
zdravotník:	
kuchař:	
hlídka:	
<i>další názvy osob:</i>	

Prostory

klubovna:	
umývárna:	
WC:	
kuchyně:	
jídlna:	
společenský prostor:	
ošetřovna:	
prostor, na kterém se scházíte v případě svolání nástupu:	
prostor vyhrazen pouze pro vedoucí (popř. instruktory):	
<i>další názvy prostorů:</i>	

Aktivity a činnosti

oddílová schůzka:	
jednodenní výprava:	
vícedenní výprava:	
tábor:	
etapová hra:	
noční hra:	
mezioddílová hra:	
návštěvní den:	
polední klid:	
putování:	
<i>další názvy činností:</i>	

4) Vyjmenujte minimálně 5 přezdivek z vašeho oddílu. Pokud víte, jak přezdívky vznikly, uveďte jejich původ do závorky.

--

5) Uveďte alespoň 3 názvy míst nacházejících se v okolí vaší táborové základny, popř. klubovny, kterým by pravděpodobně rozuměli pouze členové vašeho oddílu.
Můžete uvést i více názvů označující jedno místo.

--

6) Vyjmenujte nejméně 3 názvy základen a osad, na které si vzpomenete.
Názvy mohou označovat buď stejnou základu či osadu, nebo pokaždé jinou.

--

7) Pokud vás napadají další slangové výrazy používané ve vašem oddíle, uveďte je prosím zde. Prosím i o vysvětlení, co slova označují, popř. jak název vznikl.

--