

Česká zemědělská univerzita v Praze

Provozně ekonomická fakulta

Katedra humanitních věd



Diplomová práce

**Vývoj místní samosprávy v Městské části Praha 18 -
Letňany**

Eva Neumanová

© 2014 ČZU v Praze

ČESKÁ ZEMĚDĚLSKÁ UNIVERZITA V PRAZE

Katedra humanitních věd
Provozně ekonomická fakulta

ZADÁNÍ DIPLOMOVÉ PRÁCE

Neumanová Eva

Hospodářská a kulturní studia

Název práce

Vývoj místní samosprávy v Městské části Praha 18 – Letňany

Anglický název

The Development of Local Government in the Municipality of Prague 18 – Letňany

Cíle práce

Cíl práce spočívá ve zjištění faktorů ovlivňujících charakter politického rozhodování orgánů místní samosprávy v Městské části Praha 18 - Letňany. Dílčími cíli práce bude v rámci zvoleného tématu: 1. Charakterizovat hlavní socioekonomické ukazatele obce a vyhodnotit jejich vliv na vývoj a fungování místní samosprávy. 2. Identifikovat aktéry politického procesu v městské části Praha 18 (lokální politické subjekty, zájmové skupiny, podnikatelské subjekty apod.) a analyzovat jejich vzájemné vztahy. 3. Definovat charakter rozhodovacího procesu místní samosprávy na základě analýzy vývoje lokálního stranického systému a komparace výsledků komunálních voleb od roku 1994 do roku 2010.

Metodika

Při vypracovávání práce bude využit výzkumný přístup, jenž zohledňuje odlišnosti v obsahu a způsobu rozhodování orgánů místní samosprávy v obcích různých kategorií. Práce bude mít charakter případové studie. Ke sběru dat budou využity zejména dvě základní techniky - studium dokumentů a dotazování. Dále budou použity další standardní metodologické postupy, především komparace.

Harmonogram zpracování

Studium literatury – do 06/2013 a dále dle potřeby v průběhu zpracování práce

Vyhledání podkladových materiálů – do 07/2013 a dále dle potřeby

Realizace rozhovorů – 06/2013 až 09/2013

Zpracování práce a teze – do 02/2014

Odevzdání práce a teze – do 03/2014

Rozsah textové části

50 - 60 str.

Klíčová slova

Praha 18, Letňany, městská část, místní samospráva, komunální volby, volební strany, lokální stranický systém, komunální koalice.

Doporučené zdroje informací

Balík, S. Komunální politika. Obce, aktéři a cíle místní politiky. Praha: Grada, 2009, ISBN 978-80-247-2908-4.

Balík, S. Modely exekutivních koalic na komunální úrovni. In Evropeizace. Nové téma politologického výzkumu. Eds.: Dančák, B.; Fiala, P.; Hloušek, V. Brno: Mezinárodní politologický ústav Masarykovy university v Brně, 2005, ISBN 80-210-3865 9.

Čmejrek, J. Obce a regiony jako politický prostor. Praha: Alfa Nakladatelství, 2008, ISBN 978-80-87197-00-4.

Čmejrek, J.; Bubeníček, V.; Čopík, J. Demokracie v lokálním politickém prostoru. Praha: Grada Publishing, 2010, ISBN 978-80-247-3061-5.

Čmejrek, J.; Bubeníček, V.; Luhanová, M. Politika v regionálním rozvoji. Úvod do studia. Praha: Provozně ekonomická fakulta České zemědělské univerzity v Praze, 2004, ISBN: 80-213-1157-6.

Jüptner, P. Komunální koalice a politické modely. Politologická revue č. 2, 2004, s. 80 – 101.

Jüptner, P. Konfrontace teorie koalic s lokální politikou. In Koalice a koaliční vztahy. Ed.: Cabada, L. Plzeň: Aleš Čeněk, 2006, ISBN 80-7380-004-7.

Říchová, B. Přehled moderních politologických teorií. Empiricko-analytický přístup v soudobé politické vědě. Praha: Portál, 2000, ISBN 80-7178-461-3.

Vedoucí práce

Bubeníček Václav, Ing., Ph.D.

Termín odevzdání

březen 2014



prof. Ing. PhDr. Věra Majerová, CSc.

Vedoucí katedry



prof. Ing. Jan Hron, DrSc., dr. h. c.

Děkan fakulty

V Praze dne 5.12.2013

Čestné prohlášení

Prohlašuji, že svou diplomovou práci Vývoj místní samosprávy v Městské části Praha 18 - Letňany jsem vypracovala samostatně pod vedením vedoucího diplomové práce a s použitím odborné literatury a dalších informačních zdrojů, které jsou citovány v práci a uvedeny v seznamu literatury na konci práce. Jako autorka uvedené diplomové práce dále prohlašuji, že jsem v souvislosti s jejím vytvořením neporušila autorská práva třetích osob.

V Praze dne 31. 3. 2014

Poděkování

Ráda bych touto cestou poděkovala vedoucímu práce Ing. Václavu Bubeníčkoví za odborné vedení této práce a jeho připomínky k obsahu i formě. Dále bych ráda poděkovala některým zastupitelům Prahy 18 za poskytnuté rozhovory.

Vývoj místní samosprávy v Městské části Praha 18 - Letňany

The Development of Local Government in the Municipality of Prague 18 – Letňany

Souhrn

Práce se zabývá charakterem politického prostředí v městské části Praha 18 – Letňany, od roku 1994 až dodnes. Má charakter případové studie. První část mapuje problematiku voleb, volebních systémů a volebního práva, zaměřuje se především na proporcionální volební systém. Zabývá se také vymezením městské části, jejích funkcí a orgány městské části. Přibližuje také různé přístupy k chápání stranického systému a utváření koalic, především v malých obcích. V další části je charakterizována městská část Praha 18 z hlediska populace a socioekonomické situace. Ve stěžejní části jsou analyzovány volby do zastupitelstva městské části za jednotlivá volební období. Dále je zde nastíněna současná situace i možné vyhlídky do budoucích voleb. Obsahuje také analýzu charakteru lokální politiky a to zejména z pohledu kontinuity stranického systému, nebo z hlediska základních statistik letňanských komunálních voleb. V souladu s hlavním cílem práce je nejdůležitější částí zjištění faktorů ovlivňujících charakter politického rozhodování orgánů místní samosprávy v městské části Praha 18 – Letňany.

Summary

The thesis deals with the nature of the political environment in the district of Prague 18 - Letňany, from 1994 until today. It has the character of a case study. The first part maps the issue of elections, electoral systems and voting rights, focusing primarily on proportional electoral system. It also discusses the definition of the district, its functions and authorities of the district. It tends to explain different approaches to the understanding of the party system and creation of coalitions, especially in small communities. The next part describes the district of Prague 18 in terms of population and socio-economic situation. The crucial part analyzes elections to the district councils for each term. There is also outlined the current situation and possible prospects in future elections. It also contains an analysis of the nature of local politics, especially in terms of the continuity of the party system, or in terms of basic statistics of municipal elections in Letnany. In accordance with the main objective of this work is the most important part of finding the factors affecting the character of political decision-making of local authorities in the district of Prague 18 - Letňany.

Klíčová slova: Praha 18, Letňany, městská část, místní samospráva, komunální volby, volební strany, lokální stranický systém, komunální koalice.

Keywords: Prague 18, Letňany, district, local government, municipal elections, election party, local party system, municipal coalition

Obsah

1.	Úvod.....	9
2	Cíl práce.....	12
3	Metodika.....	12
4	Teoretická část	14
4.1	Obecní samospráva	14
4.1.1	Orgány městské části.....	16
4.1.2	Funkce obce	19
4.2	Volby	21
4.2.1	Volební právo	21
4.2.2	Volební systémy.....	22
4.2.3	Volby do obecních zastupitelstev	25
4.2.4	Volební kampaň	26
4.3	Stranický systém	27
4.3.1	Pluralita stranického systému	29
4.3.2	Dynamika stranického systému	30
4.3.3	Lokální politické subjekty, Fenomén nezávislosti.....	31
4.3.4	Konfliktní linie.....	31
4.4	Koalice na komunální úrovni.....	33
4.4.1	Koalice dle Balíka	33
4.4.2	Koalice dle Jüptnera	34
5	Praktická část	37
5.1	Charakteristika Městské části Praha 18 – Letňany	37
5.1.1	Historie	38
5.1.2	Obyvatelstvo	39
5.1.3	Podniky.....	41

5.1.4	Doprava	42
5.1.5	Bytová situace	43
5.1.6	Školství	43
5.1.7	Zdravotnictví.....	43
5.1.8	Volný čas, kultura	44
5.2	Analýza voleb	45
5.2.1	Volby v roce 1994.....	45
5.1.1	Volby v roce 1998.....	47
5.1.2	Volby v roce 2002.....	49
5.1.3	Volby v roce 2006.....	50
5.1.4	Volby v roce 2010.....	52
5.1.5	Současná situace	54
5.1.6	Výhledy do budoucna.....	55
5.2	Analýza charakteru lokální politiky	58
5.3	Faktory ovlivňující politické rozhodování	66
6	Závěr.....	72
7	Seznam použitých zdrojů.....	75
8	Přílohy	78

1. Úvod

Obce jsou nejmenší politickou jednotkou samosprávy státního území. Vznik obcí, jakožto jednotek územní samosprávy je možné na území současné České republiky vysledovat až v roce 1849. Pro jakoukoliv formu územní samosprávy bylo nejprve třeba zavést nezbytné reformy feudálního státu. Zejména za pomoci zrušení roboty a zavedení alespoň nějaké formy svobody a rovnoprávnosti občanů začít vtahovat občany do politického rozhodování. Již z doby vzniku obcí, jakožto samosprávných jednotek, byla formulována jedna ze základních zásad moderního státu: „*Základem svobodného státu je svobodná obec*“ (Hendrych a kol., s. 136)

Obce během více než 150 let své historie prošly velice zajímavým vývojem. Zpočátku byly jedinou politickou jednotkou v Rakouském císařství a později v Rakousko - Uhersku, kde se mohl realizovat český politický život. Samozřejmě především zpočátku existence obcí jako samosprávných jednotek v souladu s přetrvávajícími prvky feudalismu, nepovažoval stát za moudré naprosto uvolnit přístup do politiky všem vrstvám obyvatelstva. Proto byly volby svázány přísnými majetkovými cenzy a nevolenými členy obecních výborů (tehdejší název pro obecní zastupitelstva). (Malý a kol. 2005, s. 255).

Politicky samosprávným prostorem zůstaly obce i v průběhu tzv. první Československé republiky, naopak samosprávná funkce obce byla potlačena v průběhu existence tzv. druhé republiky a ještě podstatně v rámci státního útvaru Protektorátu Čechy a Morava, kde byly obce jakožto svobodné a samosprávné celky zcela potlačeny německou okupační správou. V poválečných letech došlo v obcích k ustavení národních výborů jako nového systému veřejné správy, která popírala veškerý dosavadní vývoj. Národní výbory v sobě spojili samostatnou a přenesou působnost obce a byly jak orgánem obce, tak orgánem státu. Ustavením místního národního výboru fakticky zaniklo obecní zastupitelstvo, ale nezanikla obec. (Hendrych a kol. 2009, s. 138)

Tento model místní správy se ukázal jako zcela nepřijatelný v podmínkách svobodné demokratické společnosti, v níž se Československo přeměnilo v roce 1989, resp. v roce 1990. Postupně došlo k jeho demokratizaci a právo na obecní samosprávu bylo zakotveno také do Ústavy České republiky, konkrétně do jejího čl. 99 až 105. Ústava České republiky tak garantuje samosprávnost obcí a jejich správu pomocí orgánů, které vzejdou z tajného hlasování na základě všeobecného, rovného a přímého volebního práva

a formuluje tak právo na obecní samosprávu jako jednu z podstatných náležitostí demokratického právního státu. V roce 1994 se pak uskutečnily první svobodné volby do obecních zastupitelstev a byla tak obnovena tradice svobodné obce jako politické jednotky nejbližší samotnému člověku. Pojmu územní samospráva se tak vrátil význam samostatné nezávislé, svobodné samosprávy územního společenství občanů vykonávaného tímto společenstvím (Pavlíček a kol. 2008, s. 653).

Volbám do obecního zastupitelstva nebývá mezi odbornou veřejností ani mezi voliči přikládána taková důležitost a nejsou podrobeny tak důkladné analýze jako volby do celostátních orgánů, tzv. volby prvního řádu. Obecní volby tak z pohledu politologické teorie spadají do skupiny méně významných volebních aktů a jsou v literatuře označovány jako volby druhého řádu, ačkoliv občané komunální volby obecně označují za velmi důležité, jak dokázal například výzkum STEM z února 2014 (STEM – Středisko empirických výzkumů, 2014 [on-line]. <http://www.stem.cz/clanek/2887>). Zda jsou volby prvořadé, či druhořadé je vždy třeba poměřovat dle jejich významu v celostátním kontextu. V České republice jsou volby prvního řádu jednoznačně volby do Poslanecké sněmovny Parlamentu České republiky, což je dáno širší pravomocí, které jsou Ústavou vloženy na bedra poslanců. Všechny ostatní volby jsou pak méně významné. (Tokarský 2010, s. 37-47). Volby druhého řádu se vyznačují několika specifiky, zejména pak nižší volební účastí, akcentem na témata celospolečenského významu, možností úspěchu neparlamentních nebo místních politických stran a tím, že volební úspěch vládních stran ovlivňuje, v jaké fázi cyklu voleb prvního řádu se volby konají. Další specifika pak vykazují volby do zastupitelstev městských částí v Hlavním městě Praze, neboť se jedná vlastně o volby druhého řádu v rámci komunálních voleb. Velká část pravomocí, která přináleží samostatným obcím je totiž zákonem č. 131/2000 Sb., o hlavním městě Praze, a Statutem hlavního města Prahy svěřena právě magistrátu hlavního města Prahy a nikoliv jednotlivým městským částem.

Činnost obecních úřadů a obecních samospráv je občany zpravidla hodnocena jako výborná či velmi dobrá (STEM – Středisko empirických výzkumů, 2014 [on-line]. <http://www.stem.cz/clanek/2887>) a občané mají v nejbližší politickou jednotku velkou důvěru. Na jakých principech stojí rozhodování politické reprezentace, však zpravidla zmapováno není. Je proto třeba se nad vlivy na rozhodování komunální reprezentace

zamyslet a analyzovat, jak politická reprezentace na obecní úrovni funguje, jaké jsou její zákonitosti, motivace a případné třecí plochy.

2 Cíl práce

Cíl práce spočívá ve zjištění faktorů ovlivňujících charakter politického rozhodování orgánů místní samosprávy v Městské části Praha 18 – Letňany. Dílčími cíli práce bude v rámci zvoleného tématu:

1. Charakterizovat hlavní socioekonomické ukazatele obce a vyhodnotit jejich vliv na vývoj a fungování místní samosprávy.
2. Identifikovat aktéry politického procesu v městské části Praha 18 (lokální politické subjekty, zájmové skupiny, podnikatelské subjekty apod.) a analyzovat jejich vzájemné vztahy.
3. Definovat charakter rozhodovacího procesu místní samosprávy na základě analýzy vývoje lokálního stranického systému a komparace výsledků komunálních voleb od roku 1994 do roku 2010.

3 Metodika

Komunální politika každé obce specifická, jak uvádí například Václav Bubeníček ve své Lokální modely demokracie v malých obcích. (Bubeníček 2010, s. 6) Analýza komunální politiky v Letňanech vychází z tohoto předpokladu. Práce má charakter případové studie. Práce navazuje na bakalářskou práci autorky Komunální volby ve vybrané obci (Praha – Letňany) ve které se zaměřuje na poslední komunální volby v roce 2010 a jejich srovnání s volbami vyššího řádu. Jak bylo již řečeno, hlavním cílem diplomové práce je zjistit faktory, které ovlivňují politické rozhodování orgánů Městské části Praha 18. Dosažení cíle odpovídá i struktura práce, která je členěna do několika částí.

První část práce se věnuje především zákonnému vymezení Prahy a jejích městských částí. To je obsaženo v zákoně č. 131/2000 Sb., o hlavním městě Praze. Samostatná působnost městských částí je definována Statutem hlavního města Prahy. Městská část je vymezena v jiném zákoně, než obce, má však mnoho stejných rysů. Lze ji proto zkoumat i z pohledu teorií zabývajících se obcemi a komunálním politickým procesem. Druhá část pojednává o charakteru komunálních voleb. Přibližuje pojem volebního práva a volebních systémů. Komunální volby v České republice probíhají dle zásad proporcionalního systému, proto se tato část zaměřuje na něj. Informace potřebné

pro první část práce byly získány s pomocí sekundárních zdrojů dat. Dále je zde přiblížena problematika stranického systému. Stranický systém je klíčový pro následnou analýzu komunálních voleb. Jsou zde vysvětleny jednotlivé ukazatele plurality, dynamiky i postup při jejich výpočtu. Poslední podkapitola teoretické části se zabývá koalicemi na lokální úrovni. Ty jsou přiblíženy z pohledu dvou významných politologů, kteří se zabývají politickým děním v malých obcích. V celé teoretické části je použita technika studia dokumentů. Základním pramenem byly právní předpisy, které upravují fungování obcí a městských částí a také různé politologické studie.

Další částí diplomové práce je charakteristika Městské části Praha 18 – Letňany. Data jsou získána zejména od ČSÚ (Sčítání lidu, domů a bytů 2011). Významným zdrojem byl také web obce Letňany. Z něj lze vyčíst celou řadu významných informací, od personálního obsazení na zastupitelstvu, k záznamům z jednání. Také se zde nachází další užitečný zdroj pro přiblížení dění v Letňanech, a to místní zpravodaj Letňanské listy. Velice vhodným materiálem k pochopení situace v Letňanech se ukázala sociodemografická studie, vypracovaná v roce 2010 společností Výzkumy Soukup.

Praktická část zahrnuje analýzu jednotlivých volebních výsledků i povolebního vyjednávání. Současně je zde také predikce možného vývoje do budoucna. Bylo použito především metody komparace dat získaných ze serveru Volby.cz. Tato data jsou jinde obtížně dohledatelná, proto se jedná o velice důležitý zdroj. V kapitole analýza charakteru lokální politiky byla použita opět především komparace dat z ČSÚ. Dále jsou zde vypočítány ukazatele plurality, fragmentace i stability stranického systému. Výpočty probíhaly na základě vzorců v teoretické části i jejich teoretické interpretace.

Nejdůležitější část práce identifikuje faktory, které ovlivňují charakter politického rozhodování v Letňanech. Tato část vycházela především z informací, získaných technikou polostandardizovaných rozhovorů s lokálními politickými aktéry. Dále samozřejmě vycházejí z poznatků získaných z teoretické části i z jednotlivých analýz. Důležitým zdrojem byly články z tisku, na kterých lze ukázat některé praktické příklady vyzkoumaných skutečností. Zároveň pomohly dát do souvislostí události na komunální úrovni s vyšší úrovní politiky.

4 Teoretická část

4.1 Obecní samospráva

Letňany jsou městskou částí hlavního města Prahy a částí správního obvodu Praha 18. Jako takový je pro ně rozhodující zákon č. 131/2000 Sb., o hlavním městě Praze. Je také potřeba uvést obecnou právní úpravu obecní samosprávy, jak je pojata v zákoně č. 128/2000 Sb., o obcích (obecní zřízení). Dále bude porovnávána se zákonnou úpravou městské části. Dle obecního zřízení *„Je Obec základním územním samosprávným společenstvím občanů, tvoří územní celek, který je vymezen hranicí území obce. Obec je veřejnoprávní korporací, má vlastní majetek. Obec vystupuje v právních vztazích svým jménem a nese zodpovědnost z těchto vztahů vyplývající. Obec pečuje o všestranný rozvoj svého území a o potřeby svých občanů; při plnění svých úkolů chrání též veřejný zájem. Obec spravuje své záležitosti samostatně (dále jen „samostatná působnost“). Státní orgány a orgány krajů mohou do samostatné působnosti zasahovat, jen vyžaduje-li to ochrana zákona, a jen způsobem, který zákon stanoví. Rozsah samostatné působnosti může být omezen jen zákonem. Státní správu, jejíž výkon byl zákonem svěřen orgánu obce, vykonává tento orgán jako svou přenesenou působnost.“* (Zákon č. 128/2000 Sb. o obcích, § 1-7). Oproti této úpravě je úprava pražských městských částí mírně odlišná. Dle zákona o hlavním městě Praze jsou *„Úkoly patřící do samosprávy městských částí (dále jen „samostatná působnost městských částí“) plní městské části v rozsahu stanoveném tímto zákonem nebo zvláštním zákonem a Statutem hlavního města Prahy (dále jen „Statut“) a v rozsahu odpovídajícím potřebám městských částí. Městské části v rozsahu stanoveném zákonem a Statutem vystupují v právních vztazích svým jménem a nesou odpovědnost z těchto vztahů.“* (zákon 131/2000 Sb. o hlavním městě Praze). Z výše uvedeného je zřejmé, že pro městské části a jejich postavení je klíčovým předpisem výše zmíněný Statut. Statut je vydáván formou obecně závazné vyhlášky a *„hlavní město Praha upraví své vnitřní poměry ve věcech správy města Statutem.“* (Zákon 131/2000 Sb. o hlavním městě Praze).

Samostatná působnost obce obnáší podle zákona č. 128/2000 Sb. o obcích *„spravování záležitostí, které jsou v zájmu obce a jejich občanů, pokud nejsou svěřeny zákonem krajům nebo pokud nejde o výkon přenesené působnosti, a dále záležitosti, které do samostatné působnosti obce svěří zvláštní zákon.“* Hranice mezi samostatnou a přenesenou působností tedy určují zákonodárci, není však jasně definována a vymezena.

Obec může vydávat svá rozhodnutí v rámci obecně závazných předpisů platných na území obce, což jsou obecně závazné vyhlášky (v samostatné působnosti) a nařízení (v přenesené působnosti).

Oproti tomu, jak bylo popsáno výše, úprava samostatné působnosti městské části je dána kombinací zákona č. 131/2000 Sb., o hlavním městě Praze a Statutem. Úprava se od obecné úpravy v obecním zřízení opět příliš neliší. Nevětší rozdíl je možné spatřovat v tom, že městské části nemohou vydávat obecně závazné vyhlášky, tato pravomoc je ponechána hlavnímu městu Praze.

Přenesená působnost je pak primárně dána pouze hlavnímu městu. Nechává však na vnitřní úpravě města, zda se rozhodne vykonávat veškeré činnosti státní správy na Magistrátu hlavního města (obdobu Obecního úřadu), či svěří výkon přenesené působnosti městským částem. Děje se tak opět Statutem, kdy je Praha rozdělena na tzv. správní obvody. Zákon tento postup předpokládá a v hlavě páté stanovuje pro výkon přenesené působnosti pravidla.

Z výše uvedených informací o obcích obecně, a o městských částech hlavního města Prahy je zřejmé, že městské části jsou ve slabším postavení. Provázanost hlavního města Prahy a jeho městských částí je značná, mnohem větší než provázanost obcí s krajem. Obce mají široké spektrum pravomocí vyplývajících přímo z obecního zřízení (jsou nejnižší univerzální jednotkou územní samosprávy) a kraj je nemůže svou vyhláškou nijak omezit, naproti tomu městské části jsou na rozhodování hlavního města závislé.

Postavení obce je vymezeno v Ústavě České Republiky (Hlava sedmá, nazvaná Územní samospráva, článek 99 – 105). Definuje pojem samosprávného celku popisující postavení zastupitelstev ve vztahu ke státu, vymezuje podstatu jejich kompetencí a stanovuje zásady volebního práva. V komunálních volbách občané vybírají své zástupce pro nejnižší úroveň organizace politické moci, tedy pro obce a jejich části. Tyto principy bezesporu platí i pro městské části hlavního města Prahy.

Obecní samospráva posiluje demokratický princip státu, protože zvolení zastupitelé jsou na úrovni, která je občanům nejbližší. Také ovšem omezuje centralizovanou vůli většiny obyvatel státu (reprezentovanou hlavně Poslaneckou sněmovnou). Všeobecné, rovné a přímé volby do zastupitelstev obcí zaručují legitimitu obecní samosprávy.

Legitimitu zaručují i dalším samosprávným orgánům, které jsou od zastupitelstva odvozeny. (Wintr 2006, s. 53)

Podle novely zákona o obcích z roku 2002, spojené se zánikem okresů, jako článků státní správy, existují tři typy obcí, obce I. stupně, kterou je každá obec, obce s pověřeným obecním úřadem a obce s rozšířenou působností. Obec s pověřeným obecním úřadem vykonává státní správu pro malé obce bezprostředně sousedící, které jsou v jejím správním území. Má na starosti některé jednoduché správní činnosti. Šíře jejích kompetencí je zakotvena v zákonu o obcích a v dalších zákonných normách a jiných právních předpisech. Obce s rozšířenou působností jsou velká města a vykonávají státní správu pro obce ve svém regionu. Mají větší kompetence, než obce s pověřeným obecním úřadem. Jejich funkce je například vydávání osobních, cestovních dokladů a řidičských dokladů, evidence obyvatelstva a motorových vozidel, živnostenská oprávnění, péče o staré a zdravotně postižené a jiné. (Vodička, Cabada 2007, s. 318)

4.1.1 Orgány městské části

Zastupitelstvo městské části

O zastupitelstvu městské části rozhodují občané v obecních volbách (volbách do zastupitelstva městské části). Počet členů zastupitelstva se odvíjí od počtu obyvatel:

Tab. 1 Počet volených členů zastupitelstva

Do 500 obyvatel	5 až 9 členů
Od 500 do 3 000 obyvatel	7 až 15 členů
Od 3 000 do 10 000 obyvatel	11 až 25 členů
Od 10 000 do 30 000 obyvatel	15 až 25 členů
Od 30 000 do 70 000 obyvatel	25 až 35 členů
Nad 70 000 obyvatel	35 až 45 členů

Zdroj: zákon č. 131/2000 Sb.

„Na postavení a jednání zastupitelstva městské části a na práva a povinnosti jeho členů se obdobně použijí ustanovení vztahující se na postavení a jednání zastupitelstva hlavního města Prahy a na práva a povinnosti členů zastupitelstva hlavního města Prahy“ (zákon 131/2000 Sb. o hlavním městě Praze). Mandát člena zastupitelstva vzniká zvolením, ke zvolení dojde ukončením hlasování, mandát musí vykonávat osobně. Má svá práva a povinnosti. Mezi práva člena zastupitelstva patří možnost předkládat návrhy k projednání, vznášet dotazy, připomínky a podněty a jiné. Jeho povinnost je zúčastňovat se zasedání zastupitelstva, hájit zájmy občanů obce a jednat a vystupovat tak, aby nebyla

ohrožena vážnost jeho funkce. Zastupitelstvo městské části rozhoduje o věcech patřících do samostatné působnosti městské části. Zastupitelstvu je vyhrazeno schvalovat program rozvoje městské části (v souladu s programem rozvoje hlavního města Prahy), vyjadřovat se k návrhu územně plánovací dokumentace hlavního města Prahy, k návrhu rozpočtu hlavního města Prahy a k návrhu programu rozvoje hlavního města Prahy. Dále schvalovat rozpočet a závěrečný účet obce, zřizovat a rušit příspěvkové organizace a organizační složky obce a další. Velice důležitá je pravomoc rozhodovat o vyhlášení místního referenda a v neposlední řadě má zastupitelstvo městské části řadu možností rozhodovat o majetkoprávních úkonech. K platnému usnesení zastupitelstva, rozhodnutí nebo volbě je třeba souhlasu nadpoloviční většiny všech členů zastupitelstva obce. Schází se podle potřeby, nejméně však jedenkrát za 3 měsíce. Zasedání svolává starosta, je povinen ho svolat, požádá-li o to aspoň jedna třetina členů zastupitelstva obce nebo primátor hlavního města. Zasedání je veřejné, obecní úřad musí informovat občany o místě a čase konání. O zasedání se pořizuje zápis. (Zákon 131/2000 Sb. o hlavním městě Praze)

Rada městské části

Rada městské části je výkonným orgánem obce v oblasti samostatné působnosti a ze své činnosti se odpovídá zastupitelstvu městské části. Opět se v tomto případě uplatňuje obdobně právní úprava, která dopadá na radu hlavního města. V oblasti přenesené působnosti přísluší radě městské části rozhodovat, jen stanoví-li tak zákon. Radu městské části tvoří starosta, místostarosta (místostarostové) a další členové rady volení z řad členů zastupitelstva městské části. Počet členů rady městské části je lichý a činí nejméně 5 a nejvýše 9 členů, přičemž nesmí přesahovat jednu třetinu počtu členů zastupitelstva městské části. Rada městské části se nevolí v městských částech, kde zastupitelstvo obce má méně než 15 členů. Rada městské části se schází ke svým schůzím podle potřeby, její schůze jsou neveřejné. Rada městské části je schopna se usnášet, je-li přítomna nadpoloviční většina všech jejích členů; k platnému usnesení nebo rozhodnutí je třeba souhlasu nadpoloviční většiny všech jejích členů. Rada městské části připravuje návrhy pro jednání zastupitelstva městské části a zabezpečuje plnění jím přijatých usnesení. Radě městské části je vyhrazeno zabezpečovat hospodaření městské části podle schváleného rozpočtu, projednávat a řešit návrhy, připomínky a podněty předložené jí členy zastupitelstva obce nebo komisemi rady obce a jiné, které jsou stanoveny § 94 odst.

2 zákona č. 131/2000 Sb., o hlavním městě Praze. (Zákon 131/2000 Sb. o hlavním městě Praze)

Starosta městské části

Starosta zastupuje městskou část navenek. Starostu a místostarostu volí do funkcí zastupitelstvo městské části z řad svých členů. Starosta a místostarosta musí být občanem České republiky. Za výkon své funkce odpovídají zastupitelstvu městské části. Starosta jmenuje a odvolává tajemníka úřadu městské části, nikoliv však zcela samostatně. Tuto pravomoc může vykonávat pouze se souhlasem ředitele magistrátu. Bez jeho svolení by bylo jmenování nebo odvolání neplatné. Starosta městské části se může účastnit jednání zastupitelstva hlavního města Prahy a to s hlasem poradním. Musí mu být na zasedání zastupitelstva hlavního města Prahy uděleno slovo, pokud se jedná o záležitosti „jeho“ městské části. Starosta spolu s místostarostou podepisuje právní předpisy obce, odpovídá za informování veřejnosti o činnosti obce, zabezpečuje výkon přenesené působnosti v obcích, kde není tajemník, rozhoduje o záležitostech samostatné působnosti obce svěřených mu radou obce, plní další úkoly stanovené zákonem a plní obdobné úkoly jako statutární orgán zaměstnavatele podle zvláštních právních předpisů vůči uvolněným členům zastupitelstva a tajemníkovi úřadu městské části. (Zákon č.131/2000 Sb., o hlavním městě Praze)

Úřad městské části

Obecní úřad tvoří starosta, místostarosta (místostarostové), tajemník úřadu městské části, je-li tato funkce zřízena, a zaměstnanci městské části zařazení do obecního úřadu. V čele úřadu městské části je starosta. Rada obce může zřídit pro jednotlivé úseky činnosti úřadu městské části odbory a oddělení, v nichž jsou začleněni zaměstnanci obce zařazení do úřadu městské části. Úřad městské části plní úkoly, které mu uložilo zastupitelstvo městské části nebo rada městské části a další.

Tajemník úřadu městské části je odpovědný starostovi za plnění úkolů úřadu městské části v samostatné i přenesené působnosti. Tajemník úřadu městské části zajišťuje výkon přenesené působnosti s výjimkou věcí, které jsou zákonem svěřeny radě městské části nebo zvláštnímu orgánu městské části, plní úkoly uložené mu zastupitelstvem městské části, radou městské části nebo starostou. Tajemník úřadu městské části nesmí vykonávat funkce v politických stranách a politických hnutích.

Zastupitelstvo městské části zřizuje finanční a kontrolní výbor. Finanční výbor provádí kontrolu hospodaření s majetkem a finančními prostředky obce. Kontrolní výbor kontroluje plnění usnesení zastupitelstva obce a rady obce, je-li zřízena, kontroluje dodržování právních předpisů ostatními výbory a obecním úřadem.

Další orgány městské části jsou orgány zastupitelstva městské části a rady městské části. Konkrétně jsou to výbory a komise. (Zákon č.131/2000 Sb., o hlavním městě Praze)

4.1.2 Funkce obce

Podle Stanislava Balíka [Balík 2009, s. 27 - 32] v dnešní době funguje koncept dvojího chápání společenství lidí na určitém území, *Gemeinschaft* a *Gesellschaft*.¹ *Gemeinschaft* bere společenství občanů obce z pohledu sousedských vztahů. Dalo by se říci, že je založen spíše na emocionalitě, solidaritě, vychází z rolnických i měšťanských postojů. Naproti tomu *Gesellschaft* se staví k obci z racionálního hlediska. Společnost je podle tohoto konceptu založená na soutěživosti, egoismu a snaze dosáhnout zisku. Již z definice obce jsou patrné oba přístupy, jednak obec jako nejnižší organizační jednotka (*Gesellschaft*), jednak jako společenství lidí (*Gemeinschaft*). Tyto rozdílné postoje se často promítají do běžného chodu obce, hlavně co se týká chápání funkcí obcí.

Při vymezení funkcí obce je důležité rozlišovat mezi přirozenou a přenesenou působností (zákonné vymezení viz výše). Následující přehled funkcí se bude týkat přirozené působnosti, kde spíše mohou nastat spory v pojetí mezi *Gesellschaft* a *Gemeinschaft*. V první řadě jsou to funkce politické. Sem patří například vyhlášení místního referenda, volba a ustavování orgánů obce a tak dále. Další funkce jsou ekonomické, kam patří ekonomické vedení obce, zakládání a rušení právnických osob a organizačních složek územních samosprávních celků a podobně. Důležitou funkcí, v jejíž oblasti často vznikají spory, je funkce sociální. Ty se týkají především zdravotnictví, vzdělávání a sportu i kultury. Dále jsou to funkce ekologické, bezpečnostní, infrastrukturní (sem patří správa komunikací, kanalizací atd.) a prognostické. Do posledně jmenované funkce patří schvalování územního a regulačního plánu, programu rozvoje obce a různých koncepčních dokumentů. Pro městské části hlavního města Prahy ovšem platí, že územní plán schvaluje magistrát a městská část má pouze poradní hlas. (Balík 2009, s. 27 – 32)

¹ S tímto konceptem přišel na konci 19. století německý sociolog, ekonom a filosof Ferdinand Tönnies.

Pro plnění funkcí mají obce mnoho nástrojů. Administrativní nástroje jsou například obecně závazné vyhlášky obce, nařízení obce, jednací řády orgánů obce, postupy pro řešení různých událostí. Koncepční nástroje zahrnují strategie rozvoje, různé dílčí koncepce, krizový plán, strategie svazku obcí, politické deklarace – volební programy, územní plán, regulační plán, plán pozemkových úprav. Institucionální nástroje jsou výbory zastupitelstva obce, komise rady obce, organizace zřizované obcemi, turistická informační centra, členství ve svazku obcí, v místní akční skupině, členství ve Svazu měst a obcí, ve Sdružení místních samospráv, členství v organizacích cestovního ruchu, partnerské obce. Věcné nástroje jsou budování technické a dopravní infrastruktury, budování zařízení pro volnočasové aktivity obyvatel, poskytnutí prostor pro podnikání či pro aktivity občanů, poskytnutí služeb občanům či podnikatelům (např. propagace), poradenství podnikatelům či občanům. Sociálně-psychologické nástroje zahrnují společenské, kulturní a sportovní akce v obci, vzdělávací akce, prostředky komunikace (obecní zpravodaj, internetové stránky obce, obecní vývěska, obecní rozhlas, informování pomocí SMS apod.) a jejich využití, soutěže – účast v soutěži Vesnice roku, pořádání místních soutěží. A nakonec finanční nástroje, mezi které patří příspěvky občanům, finanční podpora určitých podnikatelských aktivit a granty pro neziskové organizace. (Chabičovská et al., s. 30)

4.2 Volby

Volby patří k základním pilířům demokracie. Aby splňovaly své demokratické poslání, musí být pravidelně pořádané a svobodné. Představují pro občany možnost vybrat si mezi různými politickými alternativami, které jsou reprezentovány jednotlivými politickými stranami. Hlavním úkolem voleb je zjistit aktuální rozložení politických sil v daném politickém prostoru a zajistit jim odpovídající reprezentaci. (Čmejrek et al. 2010, s. 51)

Volby mají několik základních funkcí. Jsou to funkce kontrolní, legitimizační a integrační. Kontrolní funkcí rozumíme rozhodování voličů, kteří mohou zvolené zastupitele ohodnotit v příštích volbách a dát, nebo nedat jim své hlasy. Zastupitelé by se proto měli chovat ke spokojenosti voličů, aby byli zvoleni znovu. Demokratické volby zajišťují legitimitu pro zvolený orgán i pro odvozené orgány. Integrační funkce znamená nutnou spolupráci politických sil. Jednotlivé politické strany (či jiná politická seskupení nebo jednotlivci) musí často jednat nebo spolupracovat s jinak politicky smýšlejícími a tím dochází k integraci mezi politickými silami. (Čmejrek et al. 2010, s. 51)

4.2.1 Volební právo

Volební právo v objektivním smyslu je soubor právních norem, které upravují přípravu, organizaci a provádění voleb. Volební právo v subjektivním smyslu je souhrn oprávnění, která vyplývají z volebního práva v objektivním smyslu, právo občanů účastnit se formování orgánů veřejné moci, a to jak pasivně (být volen), tak aktivně (volit). Každý, kdo splňuje stanovené podmínky, má právo se účastnit voleb. Volební právo nelze účinně vykonávat samostatně; jde o právo podílet se s ostatními na svobodné volbě zástupců.

Principy volebního práva jsou všeobecnost, rovnost, přímost a tajnost. Všeobecnost volebního práva znamená, že každý, kdo splňuje ústavně stanovené podmínky (censy), má volební právo. Rovnost volebního práva spočívá v tom, že všichni voliči mají stejný počet hlasů a každý hlas má stejnou váhu. Přímost volebního práva je požadavek, aby voliči svým hlasem bezprostředně rozhodovali o tom, kdo má být zvolen do voleného orgánu, a to bez jakéhokoliv prostředníka. Tajnost volebního práva znamená, že hlasování musí probíhat za takových podmínek, které znemožňují zjistit, jak konkrétní volič hlasoval. Volič volí bez nátlaku, zastrašování a bez kontroly. (Pavlíček 2008, s. 329)

4.2.2 Volební systémy

Volebním systémem rozumíme v širším pojetí celé pojetí voleb a upravení volebního procesu. Je charakterizován několika znaky, volebním obvodem, formou kandidatury, strukturou hlasu, volební klauzulí a volební formulí. V užším pojetí je to systém převádění hlasů voličů na jednotlivé mandáty.

Rozlišujeme dva volební systémy – většinový a proporcionální (poměrný). Liší se zejména konstrukcí volebních obvodů. Ve většinovém volebním systému jsou to obvody jednomandátové. Voliči vybírají jednoho kandidáta a je tolik volebních obvodů, kolik se rozděluje mandátů. Mandáty se rozdělují podle toho, kdo dostal v daném obvodu většinu (absolutní nebo relativní). Tento systém je efektivní a dobře se sestavuje vládnoucí koalice, na druhé straně neodráží reálně rozložení politických sil a znevýhodňuje menší politické strany.

V proporcionálním systému jsou obvody vícemandátové (v daném volebním obvodu se rozděluje víc mandátů). Tento systém je spravedlivější, reálně odráží politické smýšlení občanů. Je však méně efektivní, než většinový systém. Hůře se utváří vládnoucí většina, politická síla je rozdrobena mezi více stran (tento problém se řeší pomocí volební klauzule). Více se také projevuje vliv politických stran, je oslabena personalizace voleb. Mandáty se rozdělují v poměru k počtu získaných hlasů. (Čmejrek et al. 2010, s. 53)

Znaky volebních systémů

Volební obvod

Nejdůležitější hledisko, jak posuzovat volební obvod, je jeho velikost. Ta se ovšem neurčuje počtem voličů ale počtem volených mandátů. Na různých úrovních voleb mohou být stejné oblasti jinak velkým volebním obvodem. Významný rozdíl je například mezi volbami do zastupitelstva kraje a do poslanecké sněmovny.

Ve volbách do obecního zastupitelstva je zpravidla obec jedním volebním obvodem. Může být ovšem rozdělena do více volebních obvodů a to dle rozhodnutí zastupitelstva. Ovšem toto rozhodnutí musí respektovat určitá pravidla, zejména týkající se počtu volených zastupitelů a tedy rozdělovaných mandátů. (Čmejrek et al. 2010, s 54 - 60)

Forma kandidatury, struktura hlasu

Struktura hlasu i forma kandidatury spolu úzce souvisí, lze říci, že jedno bez druhého by nemělo smysl. Ve volbách na různých úrovních lze využít buď listinnou, nebo personální formu kandidatury. Strukturu hlasu potom rozlišujeme na dva způsoby, hlas vícenásobný a hlas jediný. U personální formy kandidatury je na kandidátní listině jen jeden člověk. Používá se v jednomandátovém volebním obvodu. U této formy se využívá jediný hlas. Když je ve volbách vícemandátový volební obvod, využívá se listinná forma kandidatury. Na jednotlivých kandidátních listinách je uvedeno více kandidátů. Ti jsou uvedeni pod jednou politickou stranou, politickým sdružením, sdružením nezávislých kandidátů aj. Možnosti způsobu kandidatury v komunálních volbách budou uvedeny dále. Kandidátní listiny s listinnou formou kandidatury jsou přísně vázané, vázané a otevřené. V přísně vázané kandidátní listině má volič pouze jeden hlas. Volí proto pouze jednu kandidátní listinu a pozbývá možnosti jakkoli nakládat se svým hlasem. Proto, aby kandidát získal mandát, je rozhodující jeho pořadí na kandidátní listině. Čím výš je uveden, tím větší šanci na zvolení má. Ve volbách, kde se použije systém vázané listiny, má volič k dispozici preferenční hlas. Může si vybrat jednoho či více kandidátů na jedné kandidátce a jemu/jim hlas dát. Největší možnost volby má volič při použití systému otevřené kandidátní listiny. Podle toho, kolik se v daném volebním obvodu rozděluje mandátů, tolik má volič hlasů. Volič může své hlasy rozdělit naprosto podle své volby, komukoli z jakékoli kandidující strany. Tato forma nejvíce reflektuje přání voličů, ovšem může vést k roztržitosti zvoleného zastupitelstva a tedy k budoucím obtížím při sestavování vládnoucích koalic. Listinná forma kandidatury používá vícenásobný hlas. (Čmejrek et al. 2010, s. 55-57)

Již bylo nadneseno, že u volné kandidátní listiny má volič největší svobodu v rozhodování, komu dát svůj hlas. S tím je úzce spojena míra politické participace občanů. V tomto smyslu participace občanů na politickém dění se jedná o tzv. panašování a kumulování. Systém panašování již byl popsán výše, je to ono vybírání kandidátů napříč politickým spektrem, volič si tedy může sestavit vybranou podobu svého zastupitelstva pouze podle svého rozhodnutí a není ničím limitován. Naproti tomu kumulování znamená, že volič mezme všechny hlasy, které má k dispozici a může je rozdělit mezi menší počet kandidátů, či dokonce pouze jedinému. Tito kandidáti potom získají větší počet hlasů,

hlasy se u nich tedy kumulují. Další forma participace občanů na komunální úrovni se může projevat například místním referendem, nebo přímou volbou starosty.

Ve volbách do obecních zastupitelstev se používá otevřená kandidátní listina. Volební lístek je jen jeden, na kterém jsou všechny kandidující strany i konkrétní kandidáti. Znamená to tedy, že pro každou obec jsou jiné volební lístky. Volič může reálně volit třemi způsoby. Za prvé dá své hlasy jedné volební straně, tzn. každému jednomu kandidátovi strany. Nebo si vybere své kandidáty napříč kandidujícími stranami a každý vybraný kandidát obdrží jeden hlas. Poslední možnost je kombinací obou předchozích, což znamená, že volič si vybere jak konkrétní stranu, tak kandidáty z jiných stran. Počet vybraných kandidátů z jiných stran se odečte od maximálního počtu hlasů a zbytek případně volené straně, přičemž z ní se kandidáti určují podle pořadí na kandidátce. (Balík 2009, s. 95 - 98)

Volební klauzule

V českém volebním řádu je stanovena tzv. volební klauzule. Je to uměle vytvořený práh pro získání mandátu. Byl vytvořen proto, aby po volbách nedošlo k přílišné roztržitosti zvoleného orgánů (ať už se jedná o zastupitelstvo obcí a krajů, nebo poslaneckou sněmovnu). Přílišná roztržitost brání v sestavení exekutivní většiny a tedy i efektivnímu rozhodování. Ve volbách v České republice byla tato hranice v roce 2001 stanovena na 5 %.

Existují možnosti, jak tuto hranici zvýšit, nebo snížit. Ke snížení volební klauzule může dojít v komunálních volbách umělým zásahem na základě výpočtů Českého statistického úřadu. K tomuto rozhodnutí dochází z důvodů zachování politické konkurence, nebo aby byl zvolený potřebný počet kandidátů. Minimální počet mandátů volených do obecního zastupitelstva musí být 5 (viz tabulka výše). (Čmejrek et al. 2010, s. 57, 63)

Ke zvýšení hranice volební klauzule může dojít přirozenou cestou. Hranice se zvedne na tzv. přirozený práh. Jeho výška závisí na mnoha okolnostech a vlivech, je to kupříkladu velikost volebního obvodu, nebo podoba volební formule atd. Při volbách do zastupitelstev, která mají do 15 členů, je tento přirozený práh většinou vyšší, než ona 5% volební klauzule, proto má volební klauzule větší smysl u voleb do zastupitelstev nad 15 členů. (Balík, 2009, s. 98 - 99)

Volební formule

Důležitým znakem volebního systému je volební formule. Je to způsob, jak převádět hlasy voličů na mandáty. Lze jí vyjádřit jako jakousi matematickou operaci, která přepočítává hlasy zvoleným způsobem. Rozdělujeme většinovou a proporcionální volební formuli. Většinová volební formule se využívá v jednomandátových volebních obvodech. Proporcionální volební formule se používají ve vícemandátových volebních obvodech. Jsou založeny buď na volebních dělitelích, nebo na volebních kvótách. Systém volebních kvót je jednodušší. Určuje, jaký je minimální počet hlasů potřebný pro získání mandátu. U volebního dělitele je výpočet složitější. Když se volební formule počítá podle něj, mandát získá kandidát s největším průměrem hlasů na mandát. Zisky hlasů jednotlivých stran se postupně dělí řadou dělitelů a mandát dostane ten, kdo dosáhne po vydělení nejvyššího čísla. Existuje několik různých metod volebních dělitelů. Liší se podle zvolených čísel, kterými dělíme volební zisky stran.

Ve volbách v České republice se využívá volební formule založené na volebních volitelích a to od roku 2001. Konkrétní metoda je D'Hondtova volební formule. Čísla, kterými se postupně dělí, jsou podle D'Hondtovy metody 1, 2, 3 až n, kde n je počet mandátů. Získané hlasy stran se postupně dělí těmito čísly a potom se seřadí podle velikosti. Mandát získá ten, který se dostane do určitého limitního pořadí (určené podle počtu mandátů). (Čmejrek et al. 2010, s. 58, 63)

4.2.3 Volby do obecních zastupitelstev

Volby do zastupitelstev obcí probíhají na základě zákona č. 491/2001 Sb., o volbách do zastupitelstev obcí. Volí se podle proporcionálního volebního systému, volební období zastupitelstev je čtyřleté. Právo volit má každý občan České Republiky starší 18 let, který má trvalé bydliště na území obce, pokud není zbaven způsobilosti k právním úkonům. Od roku 2001 má volební právo také občan cizí země, pokud je v obci přihlášen k trvalému pobytu, je starší 18 let a jemuž právo volit přiznává mezinárodní úmluva, kterou je Česká republika vázána a která byla vyhlášena ve Sbírce mezinárodních smluv. (zákon č. 491/2001 Sb., o volbách do zastupitelstev obcí § 4). Právo být volen se váže na stejné osoby, být zvolen může být i občan jiného státu. (Čmejrek et al. 2010, s. 59)

Mandát člena zastupitelstva vzniká zvolením (ukončení hlasování) a zaniknout může několika způsoby. Je to například odmítnutím slibu, rezignací, úmrtím, prvním dnem voleb do zastupitelstva obce, nebo sloučením obcí či připojením obce k jiné obci.

Od roku 1994 má pravomoc vyhlašovat volby prezident ČR a to nejdéle 90 dnů před konáním voleb. Volby probíhají ve dvou dnech, v pátek od 14:00 do 22:00 a v sobotu od 8:00 do 14:00. Poté začíná sčítání hlasů.

Do voleb mohou od roku 1990 kandidovat jednak politické strany a jejich koalice, jednak nezávislí kandidáti a jejich sdružení. Na jedné kandidátní listině může být uveden pouze takový počet kandidátů, kolik se jich volí do příslušného zastupitelstva a jeden kandidát může být uveden jen na jedné kandidátní listině. To se stalo problémem pro malé obce, kde často kandidovalo jen tolik osob, kolik jich má být zvoleno, a to na jedné kandidátní listině. Když zanikly mandáty třem zastupitelům (viz vznik a zánik mandátu), obce za ně neměly náhradníky a musely vypsát nové volby. Od roku 2001 mohou proto malé obce, s nejvýše sedmičlenným zastupitelstvem, mít na kandidátních listinách až o třetinu více kandidátů, než je volený počet zastupitelů. (Balík 2009, s. 90-92)

4.2.4 Volební kampaň

Od roku 1990 došlo ke značnému vývoji v právním vymezení volební kampaně. Měnily se délky období, v nichž mohla kampaň probíhat i za jakých podmínek se mohly politické strany prezentovat na veřejných plochách i ve veřejných sdělovacích prostředcích. V roce 2001 ze zákona zmizelo časové vymezení kampaně, 48 hodin před volbami již neplatí pro politickou agitaci žádné dosavadní zákazy. V době počínající třetím dnem přede dnem voleb a končící ukončením hlasování nesmějí být žádným způsobem zveřejňovány výsledky předvolebních a volebních průzkumů. Ve dnech voleb je zakázána volební agitace a propagace v objektu, v němž je umístěna volební místnost, a v jeho bezprostředním okolí. (zákon č. 491/2001 Sb.)

4.3 Stranický systém

Pro nejjednodušší pochopení stranického systému byl na úvod zvolen citát významných politologů.

Definice stranického systému dle Antoszewskiho a Herbuta: „... na jedné straně konfiguraci politických stran v rámci politického systému, na straně druhé soubor vzájemných vztahů mezi politickými stranami a schémat chování, která jsou důsledkem mezistranické rivality determinované především bojem o hlasy voličů, a v případě většího počtu stran nutností hledání eventuálních partnerů připravených účastnit se procesu formování vládních koalic“ [cit. dle Kubát 2007: 231]

Dle § 20 zákona č. 491/2001 Sb. mohou být politickou stranou „registrované politické strany a politická hnutí, jejichž činnost nebyla pozastavena, a jejich koalice, nezávislí kandidáti, sdružení nezávislých kandidátů nebo sdružení politických stran nebo politických hnutí a nezávislých kandidátů.“ Výběr, jak kandidovat, je tedy opravdu široký. Politické strany mají klíčovou funkci v prostředí zastupitelské demokracie. Hájí zájmy svých stoupenců, odrážení politickou vůlí občanů a v neposlední řadě umožňují participaci lidí na politickém procesu. V České republice se podobně jako ve zbytku vyspělých demokratických zemí objevuje trend zužování stranických základů stran. Laicky řečeno to znamená, že čím dál tím méně lidí je členy politických stran. V období rozkvětu politických stran, tj. v období mezi válkami, byla členská základna politických stran natolik široká, že měly i v obcích dostatek straníků na své kandidátky, dokonce je mohly často obměňovat. Naproti tomu dnes se politické strany na komunální úrovni neobejdou bez nezávislých kandidátů.

Rozdíl mezi politickými uskupeními a uskupeními nezávislých kandidátů (např. SNK) spočívá i v jejich kontinuitě. Politické strany bývají organizačně stabilní a je zde patrná určitá vývojová kontinuita, nezávislá hnutí takové tendence nevykazují. Často nemají takové organizační struktury, které by zajistily politickou kontinuitu. Zajímavé je srovnání, na co se váže kontinuita na celostátní a komunální úrovni. Zatímco na celostátní úrovni je to spíše organizace a struktura, na komunální úrovni je to hlavně osobnost. V obcích se tak často mění politické subjekty, ale v jejich řadách figurují stejné osobnosti.

Na komunální úrovni se často objevují rozdíly mezi volebním ziskem politických stran a počtem zastupitelů, kteří jsou členy dané politické strany. To je způsobeno

především značným počtem nezávislých kandidátů, jež figuruje na kandidátkách politických stran. Ti jsou zde zastoupeni z nejrůznějších důvodů. Politické strany potřebují „zaplnit“ kandidátky, protože je vzhledem ke struktuře hlasu výhodné mít kandidátku co nejzaplněnější. V některých případech si také zlepšují image u voličů, kteří často nezávislé kandidáty preferují. Nezávislí kandidáti také někdy vyhledávají kandidaturu pod politickou stranou, protože je to pro ně jednodušší, než si tvořit vlastní. Komunálních voleb se zúčastňuje mnoho lokálních politických stran. Od roku 1994, kdy se měnil zákon o volbách do zastupitelstev obcí, jejich počet výrazně vzrostl. Změnily se podmínky vzniku, konkrétně počet podpisů voličů potřebný ke kandidatuře. Nově začal reflektovat velikost obce a podmínky vstupu na lokální politickou scénu se zejména v malých obcích zjednodušily.

Charakteristickým rysem české komunální politiky je kandidatura místních sdružení nezávislých kandidátů a také jednotlivých nezávislých kandidátů. V nejmenších obcích jsou často jediným způsobem, jak utvářet politické subjekty. Obecně platí, že čím větší obec, tím je vliv nezávislých kandidátů menší. Nicméně stále platí, že jsou na lokální úrovni důležití, i kdyby jen jako doplnění místního stranického spektra.

Charakteristika lokálního stranictví v České republice závisí především na velikosti obce. Česká republika je charakteristická velkým množstvím malých obcí, ve kterých je největší rozdíl mezi volbami do poslanecké sněmovny ČR a volbami do zastupitelstev. Ve velkých městech jsou výsledky komunálních voleb prakticky stejné jako do PSP ČR. Také spektrum politických stran, které se zúčastní komunální politiky, je skoro totožné. Nehrají zde podstatnou roli nezávislí kandidáti, naopak politická a ideologická příslušnost je pro voliče nejdůležitější. Ve velkých městech je volič vzdálený svým kandidátům, většinou je nezná a při rozhodování se orientuje právě podle politické příslušnosti.

V malých obcích je tomu naopak. Velkou roli zde hrají nezávislí a místní politická seskupení. Občané mohou volit podle osobních zkušeností s jednotlivými kandidáty, jejich politická příslušnost většinou nehraje roli. V malých obcích většinou nejsou zastoupeny všechny parlamentní politické strany, pokud tu vůbec nějaké jsou. Příslušnost k politické straně může být dokonce brána jako přítěž. Čím větší je obec, tím větší význam mají politické strany. (Čmejrek et al. 2010, s. 107 – 120)

Pro pochopení fungování stranického systému je důležité pochopit mechanismus stranického systému (zjednodušeně vztahy mezi stranami) i jeho formát. Ten říká, jakou podobu má stranický systém a to zpravidla na základě počtu politických stran, které na dané politické scéně figuruji. I když je mnohdy obtížné identifikovat na komunální úrovni konkrétní stranický systém, je důležitý zejména pro určování plurality politického spektra. (Bubeníček 2010, s. 47)

4.3.1 Pluralita stranického systému

Pro měření plurality lokálních politických spekter se používá zejména metoda měření polarizace stranického systému a jeho roztržitosti – fragmentace. Nejpoužívanější metodou na měření fragmentace je Laasko-Taageparuv index efektivního počtu stran. Ten ukazuje, jaká je šíře stranického systému a to podle relativní velikosti počtu volebních stran. Vypočítá se pomocí vzorce:

$$i_{eps} = \frac{1}{\sum_{i=1}^n p_i^2}$$

kde p je součet kvadrátů podílů volebních zisků jednotlivých stran na celkovém počtu odevzdaných hlasů.

Když se index rovná jedné ukazuje to na nepluralitní systém, kde všichni zastupitelé kandidovali za jednu stranu. Čím vyšší index je, tím větší je roztržitost stranického systému. Na lokální úrovni analýzy stranického systému, když se používá index efektivního počtu stran, mohou nastat dva problémy. Jednak skutečnost, že na kandidátce může figurovat pouze jeden kandidát a díky tomu je stranický systém nadhodnocen jako pluralitnější. Druhý problém spočívá v jediné kandidátní listině, kde je počet kandidátů vyšší, než je volený počet zastupitelů. V takovém případě je stranický systém naopak podhodnocen jako nepluralitní. Další metodou měření plurality lokálních politických spekter je index plurality. Ten může vyrovnat problémy, které mohou nastat při použití indexu efektivního počtu stran. Reflektuje na rozdíl od předchozího indexu celkový počet kandidátů na kandidátkách. Vypočítá se jako prostý podíl počtu kandidátů a volených zastupitelů. Ukazuje, kolik kandidátů připadlo na jedno zastupitelské křeslo. Když je počet kandidátů větší, než kolik je volených zastupitelů (to znamená že $i_p > 1$), je takový systém pluralitní. Podle neoklasické teorie demokracie musí

pluralitní stranický systém splňovat dokonce podmínku $i_p \geq 2$, což vyjadřuje, že volby umožní kompletně vyměnit vládnoucí zastupitele. (Čmejrek et al. 2010, s. 108 – 113)

4.3.2 Dynamika stranického systému

K posouzení dynamiky stranického systému, respektive jeho stability, se většinou vychází z výpočtu volatility a to konkrétně z Pedersenova indexu volatility. Ten se vypočítá následujícím způsobem:

$$V = \frac{1}{2} \sum |p_{it} - p_{it-1}|$$

p_{it} vyjadřuje zisk strany ve volbách v procentech, p_{it-1} vyjadřuje to samé, jen z předchozích voleb. Index má rozmezí 0 až 100. Hodnota 0 znamená, že všechny strany dosáhly v obou sledovaných volbách stejné podpory, při hodnotě 100 potom hlasy dostaly pouze nové politické subjekty.

Pedersenův index volatility neslouží k vyjádření subjektivních preferencí každého voliče, je určen spíše ke sledování změn v systému politických stran, tedy pro sledování stability systému. Je také výhodou, že index bere v potaz celkové výsledky hlasování, ne jen vzorku voličů.

Index volatility se dá také různým způsobem upravovat, podle toho, jaké negativní vlivy výpočtů chceme eliminovat, například v některých případech necitlivost indexu. Podle výzkumů v postkomunistických zemích, ke kterým patří i Česká republika, figurují ve volbách jisté specifika, která hodnoty indexu ovlivňují. Pokud se například ve stranickém systému objeví nová strana, index rychle stoupá. V postkomunistických zemích ovšem často nové strany nereflektují změnu voličských preferencí. Strana, kterou volili minulé volby, již není a pouze vedoucí člen strany kandiduje za jiný politický subjekt. Pro tento účel slouží upravený výpočet indexu, který zahrnuje pouze politické subjekty, které se zúčastnily obou po sobě jdoucích voleb. Index se v tomto případě vypočítá následujícím způsobem:

$$Vb = \frac{\sum |c_{it} - c_{it-1}|}{\sum c_{it} - \sum c_{it-1}}$$

(Šedo 2011, s. 64 – 65)

4.3.3 Lokální politické subjekty, Fenomén nezávislosti

Na komunální úrovni je problematické zkoumat postavení politických stran. Zpravidla zde nefungují stejné předpoklady jako na celostátní úrovni, například jejich ideologická vzdálenost, nebo odhad koaličního potenciálu. Problematizuje to zejména kolísavost formátů stranických systémů v obcích, nebo například časté přesuny kandidátů mezi politickými subjekty. Při analýze komunálního politického spektra je proto důležité zaměřit se na postavení nezávislých kandidátů a jejich roli v dané komunální politice. V malých obcích parlamentní politické strany prakticky nefigurují, často v nich nemají ani místní organizace. Důležitými aktéry komunální politiky se proto stávají nezávislí kandidáti. Může to být způsobeno nízkou mírou důležitosti ideologií v komunální politice, nebo malým zájmem obyvatel o podílení se na vedení obce. Často kandidují na kandidátkách velkých parlamentních stran, takže se může zdát, že ve volbách figurují kandidáti parlamentních stran, i když třeba na své kandidátce nemají jediného straníka. Otázkou je, proč nezávislí figurují na kandidátkách politických stran a nevytvoří kandidátku vlastní. Může to být tím, že je jednodušší se zapsat pod nějakou etablovanou stranu, než shánět potřebný počet podpisů. (Čmejrek et al. 2010, s. 65 – 75)

4.3.4 Konfliktní linie

„Konfliktní linie (...) představují konflikt protichůdných zájmů různých (povětšinou dvou) skupin ve společnosti, okolo nichž se mohou případně formovat politické subjekty, jež dané partikulární zájmy artikulují na politické scéně, a jejichž vzájemné vztahy pak přispívají k tvorbě podpory a mechanismu stranického systému.“ (Čmejrek et. al. 2010, 125)

Konfliktní linie je tedy jakýsi dlouhotrvající rozpor mezi skupinami, který představuje politický problém. Jelikož Česká republika je zemí národnostně homogenní, jako nejčastější konfliktní linie se tedy považuje socioekonomická (pravice proti levici). Ovšem na lokální úrovni komunální politiky nelze příliš mluvit o nějakých ideologických rozporech. Lze říci, že čím je obec menší, tím menší ideologické rozpory v ní fungují. Spory vypukají spíše kvůli osobním vztahům v dané komunální politice.

Jako nejčastější konfliktní linie na úrovni malých obcí se ukazuje spor, jakým směrem vývoje by se měla obec ubírat. Zde se objevují dva rozdílné postoje. První zastává názor, že obec by měla fungovat především jako prostor sousedské spolupráce, na základě soudržnosti. Spory by se měly řešit hlavně komunikací neformální cestou mezi aktéry.

Druhý postoj spočívá v individualismu, soutěživosti, formální komunikaci. Obec je v tomto pojetí nejmenší správní jednotkou. Tyto postoje se odráží především v jednáních o různých investicích v obci, o výstavbě, změně územního plánu a podobně. Když je takový spor pouze jednorázový a s vyřešením konkrétního problému odezní, nelze v pravém slova smyslu hovořit o konfliktní linii, protože nejde o trvalý spor. *„Pokud ovšem zmíněnou konfliktní linii definujeme jako konfrontaci vizí rozvoje obce, které mohou být spojeny s určitými politickými osobnostmi, lokálními stranami nebo přesněji jádry, pak lze o daném rozporu jako o faktoru ovlivňujícím formování stranických systémů hovořit.“* (Čmejrek et al. 2010, 127) Nejlépe jsou takové situace vidět v obcích, kde se hodně staví, což znamená jak nárůst počtu obyvatel, tak především značnou zátěž pro místní infrastrukturu a občanskou vybavenost obce. Tato situace může vést k tomu, že nově příchozí obyvatelé začnou politicky participovat na dění v obci. Paradoxně se stanou politickými rivaly stávající politické reprezentaci, která jim umožnila příchod do obce. Často se také stane, že vedení obce nemá na budování nové infrastruktury peníze. Výše příjmů za nové usedlíky totiž nemusí odpovídat za skutečně nově přistěhované. Mnozí lidé si totiž nechávají svá trvalá bydliště jinde a do obce proto přijde méně peněz. Z toho můžou vznikat další spory o představě dalšího směřování obce.

Dalšími konfliktními liniemi může být například geografická otázka. Když nastane situace, že část obce je zřetelně oddělena od zbytku, může vzniknout rozpor. Podobně tomu může dojít i ve vztahu centra a periferie. (Čmejrek et. al. 2010, s. 125 - 144)

4.4 Koalice na komunální úrovni

4.4.1 Koalice dle Balíka

Po volbách velmi často nastane situace, kdy vítězná strana nezíská potřebnou exekutivní většinu a musí se spojit s jiným politickým subjektem. Spojenectví nejméně dvou stran se běžně označuje jako koalice. *Mezi vyhlášením výsledků voleb a ustavujícím jednáním zastupitelstva může uplynout maximálně 15 dnů.* (§ 91 zákona č. 128/2000 Sb.) V místních zastupitelstvech se přistupuje ke koalici buď jen za účelem sestavení rady, nebo na celé volební období. Rozlišuje se několik typů koalic (dle Balík, 2008). Jsou to minimální vítězné koalice ideově propojené a ideově nepropojené, nadměrné koalice ideově propojené, ideově nepropojené, široké, nestranické a poslední kategorie, koalice velké.

Minimální vítězná ideově propojená koalice má nejmenší počet mandátů, který ještě postačí k exekutivní většině. Její členové jsou si ideově blízcí, je to nejlogičtější řešení povolební situace. Bohužel tato situace často není reálná, vítězná strana nemá dostatek ideově blízkých partnerů, a proto musí přistoupit i k jiným řešením. Další druh minimální vítězné koalice je koalice ideově nepropojená. Je to vlastně stejná koalice jako předchozí typ, ale členové nejsou ideově propojení, v opozici zůstává více politických uskupení a nejedná se o spojenectví dvou nejsilnějších opozičních stran. K této koalici může dojít, když vítězná strana nemůže sestavit koalici s partnerem stejného ideologického smýšlení, ale zároveň chce pouze doplnit zastupitelstvo o potřebný počet hlasů k získání většiny. Volí si slabšího partnera, aby měla v rozhodování hlavní slovo.

Zvláštním typem koalice je koalice velká. Nastává, když se spojí dvě protikladné dominantní strany, ale v opozici zůstanou dva politické subjekty, které nejsou ideově propojené. Důvod vzniku může být jakási touha po bezpečí z pohledu vítězné strany a také minimalizace opozice.

V nadměrných koalicích je vždy přítomen člen „navíc“, bez kterého by bylo možné dosáhnout exekutivní většiny. Ideově propojená koalice má více členů, kteří jsou si navzájem ideově blízcí. Toto spojení je logické a umožňuje plnění často velmi podobných programů a není nutné dělat nějaké větší politické kompromisy. Vítězná strana k nadměrné koalici přistupuje kvůli obavám z vydírání ze strany jediného koaličního partnera, nebo

z obav roztržštěnosti ve vlastních řadách. Nadměrná ideově nepropojená koalice se příliš nevyskytuje, její členové nejsou na stejné straně politického spektra.

Široká koalice v sobě zahrnuje skoro všechny politické subjekty, ovšem kromě jednoho, často ideově vyhraněného subjektu. Koalice je ideově nepropojená, jsou v ní více než dva partneři. Vzniká většinou jako jakási obrana proti vyloučenému subjektu, „ochraňuje“ společnost, funguje motiv společného nepřítele.

Posledním typem je všestranická koalice, nastává, když jsou v koalici přítomny všechny politické subjekty, které získaly mandát. Zdá se nejspravedlivější, protože v ní jsou zastoupeny všechny strany, které si voliči ve volbách zvolili. Také pro vítěznou stranu naplňuje touhu po bezpečí bez opozice. (Balík 2008, s. 42 - 47)

4.4.2 Koalice dle Jüptnera

Dle Jüptnera (in: Komunální koalice a politické modely) lze rozlišit několik typů koalic. Nejracionálnější minimální vítězná koalice, velká koalice a menšinová koalice. Rozlišují se podle toho, jaký mají podíl v legislativě. Tyto typy koalic lze použít také na komunální úrovni. Zde se ovšem objevují problémy s politickými stranami, které se mohou chovat zcela jinak, než na parlamentní úrovni. Mohou být doplněny nezávislými sdruženími, která plní podobnou funkci, nebo lze politickým stranám přiřknout i jiné funkcionální charakteristiky. Díky tomu je obtížnější zkonstruovat obecné zákonitosti koaličního chování politických aktérů. V politických stranách na komunální úrovni často nemůžeme uplatnit představu unitárních aktérů, existují v nich různé názorové proudy a koalice se tvoří spíše na základě těchto proudů. Podle koaličních teorií lze rozlišit zejména dva cíle tvorby koalic a to jsou snaha o získání exekutivních postů a snaha o prosazení politického programu. Významnou roli hrají také osobní vztahy, hlavně co se týká kandidátů na starostu. Je to způsobeno zpravidla menší velikostí obce i zastupitelstva a také tím, že komunální zastupitelstva bývají často nepolitická a neideologická. Političtí aktéři na komunální úrovni také sledují dosažení různých cílů, což dále ztěžuje jednání a sestavování koalic. Politické strany na komunální úrovni lze také mnohdy těžko zařadit na nějakou ideologickou škálu, protože se mezi nimi ideologické rozdíly stírají a často nejsou nijak patrné. Pro vztahy mezi politickými aktéry jsou mnohem důležitější osobní vztahy a různé společné cíle, než příslušnost k politickým stranám. I proto lze na úrovni

obecních zastupitelstev těžko předvídat možné koalice, nebo alespoň hůře než na úrovni celostátní.

Jüptner ve své studii rozděluje komunální systémy na čtyři skupiny, podle velikosti obcí. Tato práce se vzhledem k objektu svého zkoumání zaměří pouze na obce větší střední velikosti a na největší obce. Do této kategorie Jüptner zařadil obce s počtem občanů mezi 9 001 a 45 000, což je i případ Letňan. V této kategorii jsou podle něj v zastupitelstvech převážně registrovaní členové politických stran a nestraníci jsou často kandidáti za politická uskupení typu Sdružení nezávislých kandidátů, či Nezávislých. Nezávislá sdružení se v kandidátkách této kategorie obcí většinou nevyskytují a to kvůli obtížným podmínkám kandidatury, kandidují tedy na kandidátkách regionálně-komunálních politických stran. Tyto strany také většinou nemají v obcích mnoho členů, není ani výjimkou, že v obci nemají žádné členy a na jejich kandidátkách figurují pouze nezávislí. Pro obce větší střední velikosti je nejčastější polosoutěživý funkční systém, který spočívá v obsazování jednotlivých postů v radě podle výsledků voleb a v období mezi volbami je soutěživost mezi politickými aktéry snižena. Další varianta je systém soutěživý, tedy princip vlády a opozice, který je sice méně, ale také zastoupen. Systém nesoutěživý se téměř nevyskytuje.

Na formě exekutivních koalic vytvořených po volbách záleží při volbě starosty i ostatních členů městské rady. V kategorii větších středních obcí jsou podle Jüptnera nejčastější velké koalice. Ty zajišťují v zastupitelstvu výraznou většinu a nezahrnují celé politické spektrum. V obcích větší střední velikosti se můžeme někdy setkat s fluktuací kandidátů mezi politickými stranami. To může být spojeno s existencí tzv. jádra. To může být významným politickým aktérem na komunální úrovni. V jádru jsou velice důležité osobní vztahy a představují neprůhledný a nestandardní politický systém. Jsou často tvořena aktéry z různých politických stran a sledují jejich zájmy a cíle.

Do kategorie největších obcí Jüptner zařazuje obce nad 45 000. Sem sice Letňany nezapadají, ale jelikož se jedná o městskou část a tedy součást hlavního města Prahy, autorka považovala za vhodné je do této práce zařadit. V těchto obcích naprosto dominují politické strany a nezávislí kandidáti, nebo sdružení nezávislých kandidátů se zde téměř nevyskytují. Zastupitelská křesla získávají převážně členové politických stran, a to jak parlamentních, tak lokálních. Nezávislí kandidáti kandidují převážně pod lokálními

politickými stranami, nikoli pod celostátními. Průměrný počet kandidujících stran na této úrovni obcí je mezi 9 a 10. Členská základna politických stran je vysoká, u velkých stran jako ODS, ČSSD a KSČM v řádech stovek členů, u stran jako US – DEU nebo KDU – ČSL v řádech desítek členů. Politické systémy v kategorii největších obcí jsou soutěživé, funguje zde systém vlády a opozice. Přesto není výjimkou, že zde můžou panovat přátelské vztahy. Klade se také mnohem větší důraz na předvolební kampaně, mnohdy i za účasti vedoucích představitelů politických stran. Exekutivní posty na této úrovni již zajišťují značný vliv a přerozděluje se zde značné množství financí. Nejúspěšnější komunální politici často vstupují do vrcholné politiky. Jednotlivé politické strany a frakce bývají na této úrovni značně disciplinovaní. Ideologie nehrají takovou roli jako na celostátní úrovni, zároveň se zastupitelé ovšem nechovají tak nepoliticky, jako v menších obcích.

Na této úrovni se již lze setkat s termínem koalice, jak je chápán na celostátní úrovni. Často se utvářejí i předvolební koalice. Na úrovni největších obcí vznikají minimální koalice, které se ovšem často rozšiřují. Mohou vnikat i velké koalice, kdy tolik nezáleží na ideologii, ale spíše na tom, získat co největší moc. Do koalic často vstupují strany, které by na celostátní úrovni spolupracovat nemohly, běžné jsou například koalice ODS a ČSSD, nebo přizvání KSČM. (Jüptner 2004, s. 92 – 98)

5 Praktická část

5.1 Charakteristika Městské části Praha 18 – Letňany



Městská část Praha 18 – Letňany leží na severovýchodním okraji Prahy. Městská část se rozkládá na ploše přibližně 561 hektarů a nachází se přibližně ve výšce 300 metrů nad mořem. Dopravně jsou Letňany obslouženy zejména linkou metra C, která zde má od roku 2008 svou konečnou stanici s názvem „Letňany“ a autobusovými linkami, provozovanými Dopravním podnikem Hlavního města Prahy. K nejdůležitějším objektům na území městské části patří největší samostatné obchodní centrum v České republice - Obchodní Centrum Letňany s hypermarketem Tesco a více než 180 obchodů, sportovní centrum s aquacentrem, zimním stadionem a tenisovou a badmintonovou halou a také výstaviště PVA EXPO PRAHA. Letňany získaly statut obce v roce 1850. Od sedmdesátých let tvoří Letňany převážně zástavba panelových domů. V období posledních cca šesti let dochází na území městské části k výraznému rozvoji výstavby nových

obytných objektů a ke stále častějším rekonstrukcím jak panelových domů, tak původní zástavby rodinných domků.

Letňany se v posledních letech staly cílem značného množství investorů. Nejzásadnější změnou v Letňanech se stalo vybudování rezidenčního projektu společnosti Central Group, a.s. - Nové Letňany. Jedná se o vybudování souboru několika bytových domů s celkovým počtem 720 bytů. Důležitou, i když negativní, zprávou bylo také výrazné utlumení činnosti společnosti AVIA Ashok Leyland a.s. v polovině roku 2013. Městská část tak přišla o dominantního zaměstnavatele na svém území. Z plánovaných projektů je pak možné jmenovat projekt kancelářského centra Letňany Islands v blízkosti stanice metra „Letňany“. Vlastníky pozemků ve velkých průmyslových areálech Letov a Avia, kde došlo k útlumu či zrušení výroby, je plánováno nové využití. Tyto pozemky jsou určeny jak k bytové výstavbě, tak k obchodnímu využití. (Soukup 2010, s. 7)

V současné době je MČ Praha 18 – Letňany jednou z největších okrajových městských částí Prahy. K 31. prosinci 2012 žilo na území městské části 17 566 obyvatel. S ohledem na stále probíhající výstavbu v okolí ulice Beranových a Lesoparku Letňany je možné očekávat další růst počtu obyvatel městské části.

5.1.1 Historie

První písemná zmínka o Letňanech pochází z roku 1347. V tomto roce historické prameny zmiňují založení poplužního dvora „Wesz Letniany“. V průběhu následujících století byla letňanská usedlost a k ní náležející polnosti majetkem různých rodů, až se v roce 1651 staly Letňany součástí Vinořského panství. Od roku 1850 se Letňany staly samostatnou obcí s vlastní samosprávou. Z tohoto období také pochází nejvýznamnější historická památka v Letňanech - klasicistní kaple sv. Kříže postavená v roce 1865.

Na přelomu devatenáctého a dvacátého století se Letňany rozrostly, neboť vznikla poptávka ze strany vysočanských továren po ubytování svých dělníků. Důležitým mezníkem ve vývoji Letňan se stalo období po konci první světové války, kdy zde bylo vybudováno několik továren, Letov (1921), Avia (1931), Výzkumný a zkušební letecký ústav (VZLÚ, 1927) a pobočky Aera a Pragy, které se postupně staly špičkou leteckého průmyslu v tehdejším Československu. Společně s továrnami byla v blízkosti Letňan zbudována dvě letiště. Letňany se tak během patnácti let prvorepublikové konjunktury změnili ze zemědělské usedlosti na moderní průmyslové předměstí Prahy. V roce 1968

byly Letňany připojeny k Praze a začleněny do správního obvodu Praha 9. V 70. a 80. letech se tvář Letňan znovu zásadně změnila. S ohledem na přilehlé průmyslové areály, které potřebovaly ubytovat ve své blízkosti své zaměstnance, došlo k vybudování panelového sídliště na západní a severozápadní straně městské části. Z hlediska právního postavení Letňan byl přelomový rok 2000, kdy nabyl účinnosti zákon č. 131/2000 Sb. o hlavním městě Praze, a Letňany se staly samostatným správním obvodem, tedy městskou částí Prahou 18. Od roku 2006 pak Letňany vykonávají přenesenou působnost také pro městské části Praha – Čakovice, Praha – Miškovice a Praha – Třeboradice spadající do správního obvodu Praha 18.

Významnou lokalitou v Letňanech je letňanské letiště, které je od roku 2005 Národní přírodní památka a současně je největší rezervací sysla obecného v České republice. V roce 2008 byla na území městské části vybudovaná konečná stanice linky metra C a v roce 2010 byl pro veřejnost otevřen nový Lesopark Letňany, který se stal největší nově vybudovanou zelenou plochou na území hlavního města. (Městská část Praha 18 - Letňany, 2010 [on-line]. <http://www.letnany.cz/clanky.php?clanek=historie>)

5.1.2 Obyvatelstvo

K datu 31. prosince 2012 obývalo městskou část 17 566 obyvatel, toto číslo vychází z posunů po sčítání lidí, bytů a domů v roce 2011. Další podrobné údaje je možné vyčíst právě z výsledků velkého sčítání z roku 2011, kdy byl celkový počet obyvatel 17 206. V tomto počtu jsou zahrnuti jak obyvatelé s trvalým bydlištěm na území městské části, kterých bylo 15 344, tak osoby v městské části dlouhodobě pobývající 1 862. Vzhledem k dokončení několika obytných budov v roce 2013 je možné se domnívat, že vzroste zejména počet obyvatel dlouhodobě obývajících Letňany bez trvalého bydliště. Co se týká pohlaví, je situace v městské části téměř vyrovnaná. Následující tabulka ukazuje vývoj počtu obyvatel od roku 1991 do roku 2010. Z ní je možné vyčíst, že za sledovaných 10 let vzrostl počet obyvatel městské části o 2 761 obyvatel, což je nárůst téměř o jednu pětinu. Lze se tak domnívat, že tento trend bude pokračovat, ačkoliv již ne tak rychlým tempem (kromě skokového zvýšení s ohledem na dokončení prakticky celé nové čtvrti v roce 2013).

Tab. 2 Vývoj počtu obyvatel

Rok	1991	2001	2002	2003	2004	2005	2006	2007	2008	2009	2010
Počet obyvatel	14 432	14 192	14 240	14 311	14 448	14 721	15 325	16 083	16 433	17 063	17 193

Zdroj: ČSÚ 2013

Nejpočetnější věkovou skupinu tvoří lidé v ekonomicky aktivním věku mezi 15 – 64 lety. Děti ve věku 0 – 14 let bylo v Letňanech 2 304, což je asi 13% všech obyvatel městské části. Tato skupina, tj. děti do 14 let se neustále zmenšuje, v roce 1991 jich bylo 3 634 (přes 25% obyvatel), v posledních letech je však možné vysledovat částečné zpomalování tohoto trendu, což souvisí s tlakem na zvýšení kapacity mateřských škol. Naproti tomu trend ve skupině obyvatel nad 65, je zcela opačný. V roce 1991 bylo osob ve věku nad 65 let pouze 736, k 26. 3. 2011 jich již bylo 1 944. Počet osob v důchodovém věku vzrostl za sledované období téměř trojnásobně a důchodci tvořili v roce 2011 přes 11,5% obyvatel městské části, ačkoliv v roce 1991 to bylo pouze 5% obyvatel. S ohledem na vývoj průměrné délky života je možné usuzovat, že podíl obyvatel v důchodovém věku stále poroste. Lze tedy uzavřít, že obyvatelstvo stárne a v budoucnu může dojít k tomu, že skupina obyvatel v důchodovém věku početně převýší skupinu ve věku do 14 let.

Z hlediska vzdělanostní struktury je možné letňanské obyvatelstvo vzhledem k celorepublikovému průměru označit za nadprůměrně vzdělané. Nejpočetnější skupinou jsou absolventi úplného středního vzdělání s maturitou, nebo vyššího odborného vzdělání. Tato skupina má podíl na celkovém obyvatelstvu městské části přibližně 35%. Asi 25% obyvatel má střední školu bez maturity, cca 11% obyvatel má pouze základní vzdělání a přibližně 18% obyvatel má ukončené vysokoškolské vzdělání.

Jak bylo uvedeno výše, dosahoval v roce 2011 počet ekonomicky aktivních obyvatel Letňan přibližně 54% z celkového počtu letňanských, a to 9 253 z 17 206 obyvatel. Tento počet se za posledních několik let zásadně nezměnil. Nezaměstnanost dosahuje asi 7,13%. Přes 70% ekonomicky aktivních obyvatel pracovalo v roce 2011 jako zaměstnanci (6 704), zbytek jsou z velké části osoby samostatně výdělečně činné a osoby podnikající v jiné formě podnikání.

V detailně sledovaném období let 1991 až 2011 ubylo mezi obyvateli věřících, kteří se hlásí ke konkrétní církvi. V roce 1991 to bylo 3 284 obyvatel, k 26. 3. 2011 již pouze 1 491 obyvatel. Skoro polovina těch, kteří se za věřící označili, se nepřihlásili k žádné církvi, nebo náboženské společnosti. Pokud věřící deklarovali příslušnost k církvi, pak to byly zejména Církev římskokatolická, Církev československá husitská a Českobratrská církev evangelická. Asi 40% obyvatel městské části uvedlo, že je bez náboženského vyznání a více než polovina obyvatel své vyznání vůbec neuvedla. (ČSÚ, 2012 [on-line]. www.cszo.cz)

5.1.3 Podniky

Největším současným letňanským zaměstnavatelem jsou společnosti, které si najímají prostory v rámci Obchodního Centra Letňany, přičemž významným je zejména jeho hlavní nájemce Tesco. Na průmyslovou tradici Letňan navazují další společnosti např. společnost ACTIVA, zabývající se nákupem a prodejem kancelářského materiálu, nebo areál GREENPARK, který poskytuje zázemí několika menším společnostem.

V katastru městské části se stále nachází dva velké průmyslové areály, které byly od roku 1920 do roku 1989 v podstatě hlavními hybateli vývoje Letňan. Jedná se o prostor bývalých podniků Avia a Letov. Tovární haly podniků, které patřily k letecké průmyslové špičce první republiky, časem zcela změnily své zaměření a po roce 1989 postupně omezily svou činnost a přestaly využívat celý prostor svých rozsáhlých areálů. V areálech našla své prostory řada nových společností, např. výrobce leteckých motorů Walter, který sem přesunul výrobu z původní „Waltrovky“ na Praze 5. Některé z průmyslových hal byly využity jako filmové či televizní kulisy. Největší průmyslová společnost, výrobce nákladních vozidel AVIA, který však v průběhu roku 2013 utlumil svou ekonomickou aktivitu a v nejbližších letech patrně dojde k úplnému uzavření podniku, který byl největším zaměstnavatelem v Letňanech. Průmyslové areály AVIA a Letov tak nadále poskytují pracovní místa letňanským obyvatelům. Jako možného budoucího velkého zaměstnavatele na území Letňan je možné uvést budoucího nájemce prostor k podnikání v rámci připravovaného kancelářského projektu OFFICE ISLANDS, který má již stavební povolení a po dokončení bude poskytovat necelých 70.000 m² užitných ploch. (Městská část Praha 18 - Letňany, 2012 [on-line]. <http://www.letnany.cz/databaze-podnikatelu.php>)

5.1.4 Doprava

Problematika dopravy je pro organismus města nesmírně důležitá, stejně tak pro městskou část. Dlouhodobě Letňany hledají způsob jak uspokojit požadavky stále rostoucího počtu motorových vozidel, aniž by tím byly výrazně zasaženy např. volné zelené plochy. Problematické body je možné najít jak v rámci individuální automobilové dopravy (špatný stav silnic), tak dopravou v klidu (nedostatek parkovacích míst). Hlavní dopravní komunikace Letňany (ulice Tupolevova, Beranových a Veselská) nejsou v uspokojivém technickém stavu. K dosažení uspokojivého stavu by bylo nezbytné provést celkovou výměnu povrchu a značení ulic, které byly svou šířkou dimenzovány na provoz těžkých nákladních vozů. Rekonstrukce zatím proběhla pouze na ulici Tupolevova. Katastrálním území Letňan prochází ulice Kbelská, která je součástí provizorního pražského okruhu. V případě omezení průjezdu touto ulicí užívají řidiči letňanské komunikace jako objízdné trasy.

Doprava v klidu, tj. parkování, naráží na nedostatečné plánování při výstavbě sídliště v 80. letech. V současnosti připadá na jedno auto cca 1,94 obyvatele, což je stav, který lze v hustě zastavěném území jen velmi špatně řešit. Velký rozvoj v posledních letech zažívá cyklo doprava, pro kterou městská část připravila poměrně příhodné podmínky, když prosadila instalaci stojanů před veřejnými budovami v Letňanech a vyznačení cyklopruhů na ulici Tupolevova. V rámci Lesoparku Letňany je pak možné využít cyklostezku ke spojení s městskou částí Praha – Kbely. (Soukup 2010, s. 52)

I přes mnohé výtky je na velice dobré úrovni dopravní obslužení městské části veřejnou dopravou. Na území městské části se nachází konečná stanice metra C „Letňany“, jenž nebyla vybudovaná v centru obytné oblasti městské části. Její poloha byla zvolena v centru velkého rozvojového území na pomezí katastru Letňan a Kbel, kde vedení hlavního města Prahy plánovalo mimo jiné pořádání olympijských her. Městská část proto musí být obsloužena několika autobusovými linkami, včetně metrobusových linek, které mají větší kapacitu a kratší interval než běžné autobusové linky. Přímé spojení pak autobusy zajišťují také do okolních městských částí a na stanice metra Palmovka, Vysočanská, Českomoravská a Nádraží Holešovice, jež jsou také tramvajovými uzly. Centrum Letňan obsluhuje od října 2010 linka č. 295, která zabezpečuje spojení zejména škol, lékařských zařízení a domů s pečovatelskou službou v katastru Prahy 18, Prahy 9

a Prahy 8 a je tak určena zejména seniorům a žákům škol. (Letňanské listy, 2010 [on-line], http://listy.letnany.cz/uploads/modules/kh/1/776_priloha1.pdf)

5.1.5 Bytová situace

V městské části Letňany bylo ke dni 26. března 2011 celkově 639 domů, z toho 606 obydlených. Jak bylo uvedeno výše, tento počet se vzhledem k výstavbě posledních let zvýšil. Více než 40% domů jsou pak rodinné domy, zbytek tvoří bytové domy. Před privatizací bytového fondu vlastnily většinu domů společnosti či obec. V současnosti již většinu domů vlastní buď fyzické osoby, nebo jsou ve spoluvlastnictví vlastníků bytů. Obec a stát vlastní pouze 16 domů, jejichž prostřednictvím plní také funkce spojené se sociálním bydlením a 22 letňanských domů je družstevních. Obytných bytů bylo v roce 2011 v Letňanech celkem 6 604. Z toho 3 941 bytů vlastnily fyzické osoby či manželé v rámci společného jmění, 1 697 bytů je nájemních a 468 bytů je družstevních. S ohledem na skutečnosti uvedené výše došlo zajisté k nárůstu počtu obytných bytů na území městské části. (ČSÚ, 2012 [on-line]. www.cszo.cz)

5.1.6 Školství

Letňany se, ostatně jako většina Prahy, v posledních letech potýkají se zvýšenou poptávkou po předškolních zařízeních, která je následkem jevu označovaného jako baby boom. V městské části se nachází několik předškolních zařízení, přičemž v posledních letech městská část investovala do předškolních zařízení a vybudovala nová místa pro předškolní děti (zcela nová školka v ulici Beranových byla otevřena na konci roku 2013). Lze očekávat, že v budoucnu se problém s kapacitou přeneseme na letňanské základní školy.

Na území městské části se nachází 3 základní školy a několik veřejných středních škol zaměřených odborně, např. střední odborná škola polygrafická. Na území městské části se nachází také několik soukromých školních zařízení předškolního vzdělávání a středoškolského stupně. Nejedná se tedy o úplnou paletu středoškolského vzdělání. (Městská část Praha 18 - Letňany, 2010 [on-line]. <http://www.letnany.cz/clanky.php?clanek=skoly>)

5.1.7 Zdravotnictví

Městská část nabízí dostatečně širokou, avšak nikoliv komplexní paletu lékařské péče. V městské části není poliklinika v pravém slova smyslu, ale i tak jsou zde ordinace 10 praktických lékařů a většina běžných medicínských oborů je v Letňanech zastoupena.

Ordinace lékařů se nacházejí přibližně uprostřed městské části, kde se nachází převážně lékařské objekty – Centrum služeb Šumperka a bývalé zdravotní středisko Frýdecká (dnes sídlo Společnosti lékařů Lege Artris). Letňany se mohou pochlubit i několika nadstandardními lékařskými zařízeními, např. velká imunologická laboratoř nebo spánková laboratoř. (Městská část Praha 18 - Letňany, 2010 [on-line]. <http://www.letnany.cz/clanky.php?clanek=zdravotnicka-zarizeni>)

5.1.8 Volný čas, kultura

Kultura v okrajových částech Prahy často trpí tím, že velké kulturní akce se odehrávají zpravidla v centru hlavního města, nebo v k tomu určených multifunkčních halách. Letňany mohou i tak nabídnout řadu kulturních zařízení a akcí. Letňanští mohou navštívit multikino Cinema City, které je součástí Obchodního centra Letňany. Dalšími kulturními stánky jsou pak hudební klub Oiai, který kromě koncertů pořádá i představení divadla a v letním období také venkovní aktivity (výstava soch), nebo bývalý kulturní dům Avion, dnes Letňanka. Letňany jsou také známé folklórním spolkem Kytice. Kulturní akce se pořádají také ve venkovním prostoru na Staré návsi, přičemž největší venkovní akcí je již tradiční oslava dětského dne „Letňany nejen dětem“. Patrně nejdůležitější společenskou akcí městské části je pravidelný letňanský ples pořádaný na výstaviště PVA EXPO PRAHA. (Soukup 2010, s. 79)

Další volnočasovou aktivitou letňanských obyvatel může být sport. K dispozici mají hojně využívaný lesopark, který využívají zejména běžci a in-line bruslaři. Letňany jsou díky tomu jednou z mála destinací in-line bruslařů na severovýchodě Prahy. Dále je možné využít několik sportovních center s posilovnami různých úrovní (nejznámějším je health club BLUE ORANGE), hokejovou halu ICE ARENA, bazén Lagoon nebo badmintonové a tenisové kurty. Co se týká profesionálního sportu, velkou tradici má letňanský oddíl šermířů a také místní hokejový tým HC Letci Letňany. V katastrálním území městské části se také z poloviny nachází fotbalový stadion druholigového týmu Bohemians Praha. (Městská část Praha 18 - Letňany, 2010 [on-line]. <http://www.letnany.cz/clanky.php?clanek=volny-cas>)

5.2 Analýza voleb

5.2.1 Volby v roce 1994

Tab. 3 Výsledky voleb 1994

Zapsaní voliči	Vydané obálky	Vol. účast v %	Odevzd. obálky	Platné hlasy
10 775	5 840	54.20	5 812	110 325

Strana	Hlasy		Počet mandátů
	Abs.	V %	
Sdružení ODS, ODA, NK	55 282	50.11	10
Komunistická str. Čech a Moravy	18 607	16.87	4
Důchodci za životní jistoty	11 268	10.21	2
Sdružení ČSSD, NK	25 168	22.81	5

Zdroj: Volby.cz, vlastní zpracování

V roce 1994 se konaly první komunální volby v nově vzniklé České republice a také první volby s novým politickým uspořádáním a dnes již zavedenými politickými stranami. Přestalo existovat Občanské fórum, vznikla ODS a další strany. V době konání voleb v České republice fungovala vládní koalice složená z ODS, KDU – ČSL, ODA a KDS (opozice, v jejímž čele byla KSČM, dále ČSSD). V komunálních volbách vysoce převažovali kandidáti nezávislých uskupení. Nezávislí kandidáti mohou ve stejných volbách figurovat na několika kandidátních listinách a těžko se proto dají srovnávat s velkými politickými stranami. Nejvíce kandidátů za politickou stranu měla KSČM, druhá KDU – ČSL. Z nově založených stran měla nejvíce kandidátů ODS. To bylo částečně způsobeno přímou návazností ODS s Občanským fórem. Volby se konaly dne 18. 11. – 19. 11. 1994. (Balík 2009, s. 141 – 144)

Volby v městské části Praha 18 – Letňany měly volební účast 54,20 %. Podíl nestraníků na volebních kandidátkách byl 57,14 %, Nejvíce straníků figurovalo na kandidátce KSČM, což bylo podobné jako na úrovni celé České republiky. Oproti celorepublikové situaci však v Letňanech nepostavila žádnou kandidátku KDU – ČSL. Z velkých parlamentních stran měla největší podíl straníků ODS s 42,68 %. ČSSD měla na kandidátce pouze 19,05 %.

Dominantním politickým hráčem v novém zastupitelstvu Letňan bylo sdružení ODS, ODA, NK, které získalo dohromady deset mandátů. Bylo proto jasné, že se budou podílet na vládnoucí koalici. K získání většiny v zastupitelstvu by jim stačil i nejslabší potencionální koaliční partner. Volba padla na sdružení ČSSD, NK, která jim byla nejbližší programově a zajistila jim pohodlnou exekutivní většinu. Jedničkou na vítězné kandidátce byl Jozef Dobrý, který se stal prvním starostou Letňan po vzniku České republiky. Před rokem 1994 byl Jozef Dobrý vedoucí představitel Občanského fóra v Letňanech. Ostatně celá kandidátní listina ODS, ODA, NK navazovala na Občanské fórum. Potvrzuje se tedy trend z celé ČR, že strany navazující na OF v těchto volbách získaly nejvíce mandátů.

Zajímavostí oproti celorepublikovým výsledkům se také může jevit naprostá absence kandidátky KDU-ČSL, ačkoliv se jednalo o stranu vládní. KDU-ČSL navíc v komunálních volbách v roce 1994 obsadila celkově 3. místo. Dále je třeba zmínit poměrně neobvyklou absenci kandidátky SPR-RSČ, tehdy parlamentní stany, která ve volbách do zastupitelstva hlavního města Prahy dosáhla na 1 mandát.

Naproti tomu se také jako překvapivý jeví úspěch kandidátky Důchodců za životní jistoty, která získala více než 10% hlasů. To je oproti víc než 3% hlasů, které strana Důchodců za životní jistoty získala ve všech pražských zastupitelstvech značný rozdíl, který je třeba přičítat místním osobnostem ve vedení kandidátky. Na tomto místě je třeba upozornit, že strana Důchodců za životní jistoty získala v zastupitelstvu městské části Praha – Letňany 2 ze svých celkem 13 pražských zastupitelů.

Poslední zajímavou okolností komunálních voleb do zastupitelstva městské části Praha – Letňany konaných v listopadu 1994 je skutečnost, že kandidovaly pouze 4 kandidátky, v pozdějších volbách to bylo vždy víc. Tuto skutečnost je možné přičítat nerozvinutému stranickému systému, malé profesionalizaci komunálních politiků v polovině devadesátých let i postupné fragmentaci politického spektra.

5.1.1 Volby v roce 1998

Tab. 4 Výsledky voleb 1998

Zapsaní voliči	Vydané obálky	Vol. účast v %	Odevzd. obálky	Platné hlasy
11 572	4 394	37.97	4 387	87 322

Strana	Hlasy		Počet mandátů
	Abs.	V %	
Koalice ČSNS, ODA	7 372	8.44	2
Občanská demokratická strana	25 310	28.98	6
Česká str.sociálně demokrat.	24 817	28.42	6
Humanistická aliance	33	0.04	0
Strana za životní jistoty	2 294	2.63	1
Komunistická str.Čech a Moravy	11 785	13.50	3
Koalice KDU-ČSL, DEU, US	15 711	17.99	3

Zdroj: Volby.cz, vlastní zpracování

Velkou změnou oproti předchozím volbám (které se konaly v polovině čtyřletého volebního voleb do poslanecké sněmovny), je konání obecních voleb krátce po volbách do poslanecké sněmovny. Tato situace nastala kvůli nezbytnosti konat předčasné parlamentní volby v roce 1998. Tato skutečnost, ačkoliv na první pohled nepřilíží důležitá, může mít na výsledky obecních voleb zásadní vliv. Jak uvádí Stanislav Balík „podzimní komunální volby bývají chápány buď jako potvrzení správného rozhodnutí, nebo jako možnost reparátu za „nepovedené“ volby sněmovní.“ (Balík 2009, s. 174)

Z hlediska proměny jednotlivých kandidátek je třeba upozornit na významné posílení ČSSD, která svou stranickou kandidátku obsadila z více než 85% straníky. Stala se tak stranou jejíž kandidátka byla nejsilněji stranicky profilovaná. Tento efekt je možné přičítat právě blízkosti vítězných parlamentních voleb a tzv. efektu vítěze, který je možné v současné době vysledovat u politických stran jako ANO či Úsvit přímé demokracie. Ke kandidátce ČSSD je třeba dále uvést, že hlavní postavou kandidátky byl tehdejší starosta městské části Praha – Letňany Jozef Dobrý. Ten v předchozích volbách kandidoval jakožto kandidát bez politické příslušnosti na společné kandidátce ODS, ODA a NK. Jako zajímavost je možné označit fakt, že na 14. místě kandidátky kandidoval do zastupitelstva

městské části Praha – Letňany tehdy 38letý Jiří Rusnok, čerstvý náměstek ministra práce a sociálních věcí Vladimíra Špidly.

Stranický systém v městské části prošel do roku 1998 značnou fragmentací a došlo k rozpadu širších spolupracujících bloků z voleb v roce 1994. Samostatnou kandidátku postavila ODA v koalici s ČSNS a také koaliční kandidátka KDU-ČSL, US a DEU (tzv. Čtyřkoalice). Dění na letňanské politické scéně tak do velké míry kopíruje posuny, které se udály na politické scéně celostátní.

Vítěznou kandidátkou se stala kandidátka sestavená a navržená ODS o necelých 500 hlasů před kandidátkou ČSSD. Každá z těchto stran získala 6 mandátů. Tento výsledek může být ze strany ODS vnímán jako prohra, neboť ve volbách do zastupitelstva hlavního města Prahy zvítězila s výsledkem více jak 36 procent hlasů. Naproti tomu zisk letňanské ČSSD je třeba označit za úspěch, neboť ve volbách do zastupitelstva hlavního města Prahy obsadila s výsledkem více jak 17 procent hlasů až třetí místo. Tento výsledek je možné přičítat personálně silné kandidátce ČSSD a úspěšnému vedení městské části tehdejší starostou.

Překvapením se jeví poměrně slabý výsledek stran tzv. Čtyřkoalice, ačkoliv tento patrně pramení z toho, že zde ani jedna ze stran (KDU-ČSL, US, DEU) neměla v Letňanech zastoupení v předchozím volebním období (platí zejména o KDU-ČSL). Kandidátka KSČM mírně oslabila oproti výsledkům z roku 1994, avšak stále je její pozice oproti zbytku Prahy nadprůměrná. Stále je tak možné v obyvatelstvu městské části Praha 18 vysledovat to, že Letňany byly spíše „dělnickou“ čtvrtí a stále v roce 1998 velkou část obyvatel a tedy i voličů tvoří současní a bývalí dělníci průmyslových areálů AVIA a LETOV.

Strana za životní jistoty, v níž se přeměnila strana Důchodci za životní jistoty, potvrdila svojí pozici z minulého volebního období a v zastupitelstvu městské části Praha 18 – Letňany získala svého jediného pražského zastupitele. Spíše jako zajímavost je třeba zmínit kandidátku Humanistické aliance, kterou tvořil jediný kandidát a která získala celkem 33% hlasů.

5.1.2 Volby v roce 2002

Tab. 5 Výsledky voleb 2002

Zapsaní voliči	Vydané obálky	Vol. účast v %	Odevzd. obálky	Platné hlasy
11 917	3 823	32.08	3 797	70 669

Strana	Hlasy		Počet mandátů
	Abs.	V %	
Česká strana sociálně demokratická	25 508	37.89	8
Str.zdrav.postiž.,důch.,slab.	2 341	3.31	0
Koalice KDU-ČSL, US-DEU	8 514	12.65	2
Komunistická str.Čech a Moravy	9 555	13.52	3
Občanská demokratická strana	24 751	35.02	8

Zdroj: Volby.cz, vlastní zpracování

Komunální volby v listopadu roku 2002 se konaly opět stejně jako komunální volby v roce 1998 přibližně půl roku po volbách do Poslanecké sněmovny parlamentu ČR. Tento faktor ovlivňoval komunální volby po 4 volební období, dokud nebylo jeho působení oslabeno předčasnými parlamentními volbami v roce 2013. Výsledek komunálních voleb je tak ovlivněn novou politickou situací, neboť vládu ČSSD a ODS, nazývanou také tzv. opoziční smlouvou, nahradila koaliční vláda ČSSD, KDU-ČSL a US-DEU. Posledně jmenované politické strany byly před volbami spojené do volného spojení označovaného jako „Koalice“.(Balík 2009, s. 151 - 153)

V městské části Praha 18 – Letňany postavily kandidátku všechny hlavní politické strany zastoupené v Poslanecké sněmovně. Poslední, tedy pátou kandidátku postavila Strana zdravotně postižených, důchodců a sociálně slabých občanů, která přímo navazuje na obdobná uskupení, která kandidovala v Letňanech v letech 1994 a 1998.

Zajímavostí je, že vítězná kandidátka postavená ČSSD měla pouze 20 kandidátů, ačkoliv maximální počet kandidátů je 21. Každý hlasovací lístek vhozený do urny pro ČSSD znamenal získání 20 hlasů, avšak každý platný hlasovací lístek odevzdaný pro ostatní kandidátní listiny znamenal 21 hlasů. ČSSD tak na každém hlasovacím lístku mohla teoreticky ztrácet jeden hlas. Přesto komunální volby v městské části Praha 18 – Letňany

vyhrála se ziskem 37,89 % před druhou ODS se ziskem 35,02 % hlasů. Obě strany tak získaly po osmi zastupitelích. Třetí KSČM (13,52 %) a čtvrtá Koalice (koaliční kandidátka US-DEU a KDU-ČSL získala 12,65%) si rozdělili zbývajících 5 zastupitelů, KSČM získala 3 křesla a Koalice 2 křesla.

Z hlediska srovnání s celorepublikovými výsledky komunálních voleb a s výsledky voleb do zastupitelstva hlavního města Prahy je možné uzavřít, že Letňany kopírují celorepublikový a celopražský trend s několika výjimkami, zejména pak výsadním postavením ČSSD. ČSSD se ve volbách do pražského zastupitelstva umístila na třetím místě za vítěznou ODS a uskupením Sdružení ED a SNK se ziskem 14,66% hlasů. Převahu ŠSD v Letňanech je možné vysvětlovat podobně jako v předchozích letech, tedy sociální strukturou letňanských voličů, ale také bezproblémovým fungováním letňanského vedení v čele s dlouholetým starostou Jozefem Dobrým. ODS dosáhla ve volbách do letňanského zastupitelstva a ve volbách do zastupitelstva hlavního města Prahy velice podobných výsledků 35,02% hlasů a 35,54% hlasů. Ze strany ODS se tak v Letňanech nejednalo o špatný výsledek. Další výjimkou je absence nezávislých kandidátů, což je však spojeno s městskou povahou Letňan. V poslední řadě je třeba také upozornit na absenci kandidátku Sdružení ED a SNK, která uspěla ve volbách do zastupitelstva hlavního města Prahy, když jako kandidáta na primátora postavila bývalého pražského primátora Jana Kasla.

5.1.3 Volby v roce 2006

Tab. 6 Výsledky voleb 2006

Zapsaní voliči	Vydané obálky	Vol. účast v %	Odevzd. obálky	Platné hlasy
12 687	5 356	42,22	5 344	106 712

Strana	Hlasy		Počet mandátů
	Abs.	V %	
VOLBA PRO LETŇANY	7 862	7,36	1
NEZÁVISLÍ	3 150	2,95	0
Komunistická str.Čech a Moravy	9 685	9,07	2
ZELENÁ PRO LETŇANY	10 626	9,95	2
Občanská demokratická strana	50 700	47,51	11

Česká str.sociálně demokrat.	24 689	23,13	5
------------------------------	--------	-------	---

Zdroj: Volby.cz, vlastní zpracování

Komunální volby v roce 2006 se odehrály za rozjitřené politické atmosféry tzv. sněmovního „patu“, neboť předcházející volby do Poslanecké sněmovny Parlamentu ČR dopadly nerozhodným výsledkem. ODS, KDU-ČSL a Strana zelených získaly dohromady 100 mandátů a ČSSD a KSČM získaly dohromady také 100 mandátů. Turbulentní jednání o podobě vládní koalice vyústila v situaci, kdy v ČR vládla menšinová vláda ODS bez důvěry Poslanecké sněmovny. Vzhledem k tomu, že výsledek voleb byl ve společnosti stále silně akcentovaný, shodli se politologové na tom, že komunální volby v roce 2006 získaly další rozměr. Voliči měli poprvé možnost se vyjádřit k tehdejší patové politické situaci. (Balík 2009, s. 155 - 157)

V komunálních volbách v městské části Praha – Letňany je možné také tento výše uvedený rozměr komunálních voleb reflektovat, a to jak v aktérech komunálních voleb, tedy v kandidujících uskupeních, tak ve výsledcích voleb. Do volebního klání v Letňanech se zapojili již tradiční aktéři ODS, ČSSD a KSČM. Přibyla tři nová uskupení volební uskupení ZELENÁ PRO LETŇANY (koalice Strany zelených, KDU-ČSL a místních občanských sdružení), VOLBA PRO LETŇANY (jeho základem bylo SNK-ED) a NEZÁVISLÍ (první politický subjekt v Letňanech zcela bez podílu straníků).

Komunální volby v roce 2006 i v Letňanech vykazovaly obdobné znaky jako v celostátním srovnání. Došlo jak k nárůstu počtu kandidátů, tak také k nárůstu volební účasti. V Letňanech se do zastupitelstva dostali zástupci 5 kandidátek, pouze NEZÁVISLÍ skončili bez mandátu. Volby vyhrála ODS se ziskem 47,51% hlasů a ziskem 11 zastupitelských mandátů. Druhá skončila ČSSD se ziskem 23,13% hlasů a 5 mandátů, třetí skončila kandidátka ZELENÁ PRO LETŇANY se ziskem 9,91% hlasů a 2 mandáty pro zástupce Strany zelených. Následuje KSČM s 9,07% hlasů a 2 mandáty a poslední mandát získala zástupkyně VOLBY PRO LETŇANY se ziskem 7,36% hlasů.

Výsledky letňanských voleb v roce 2006 znamenaly pro městskou část několik prvenství. Poprvé plně kopírovaly výsledek voleb do zastupitelstva Hlavního města Prahy a poprvé získala jediná strana nadpoloviční většinu zastupitelů v letňanském zastupitelstvu (ODS získala 11 z celkem 21 možných zastupitelů). Dále pokračoval politický propad KSČM, která poprvé ztratila pozici třetí nejsilnější letňanské politické strany a získala pod 10% všech hlasů.

Příčiny těchto výsledků je možné hledat zejména v odrazu celostátní politické situace. Ta v celé Praze nahrávala spíše stranám pravé části politického spektra jednajících v té době o vzniku koaliční vlády. V celé Praze došlo k výraznému příklonu k pravici. Dále měla na rozhodování letňanských voličů zajisté vliv i postava v té době rekordně populárního primátora Prahy Pavla Béma z ODS. Vliv na rozhodování mohla mít také únava obyvatel Letňan z dlouhodobě vládoucí ČSSD. Vliv mohly mít také posuny v kandidátních listinách, např. radní za ČSSD Věra Ježková kandidovala místo ČSSD jako lídr kandidátky VOLBY PRO LETŇANY. Výsledkem voleb v roce 2006 byla podstatná změna politické reality městské části Praha 18 – Letňany.

5.1.4 Volby v roce 2010

Tab. 7 Výsledky voleb 2010

Zapsaní voliči	Vydané obálky	Vol. účast v %	Odevzd. obálky	Platné hlasy
12 472	5 218	41,84	5 215	102 736

Strana	Hlasy		Počet mandátů
	Abs.	V %	
Česká strana sociálně demokratická	20 666	20,12	5
Komunistická strana Čech a Moravy	8 723	8,49	2
Občanská demokratická strana	38 294	37,27	9
NEZÁVISLÍ	4 037	3,93	0
Suverenita - Strana zdravého rozumu	4 788	4,66	0
Věci veřejné	7 366	7,17	1
TOP 09	18 862	18,36	4

Zdroj: Volby.cz, vlastní zpracování

Zatím poslední volby do zastupitelstva městské části Praha 18 se konaly 15. 10. – 16. 10. 2010. V Letňanech byl pouze jeden volební obvod, rozdělený na 12 volebních okrsků. Celkový počet voličů byl 12 472 osob. V Letňanech se jako každé předchozí volby volilo 21 členné zastupitelstvo ze 147 kandidátů. Kandidovalo celkem sedm politických subjektů, na jejichž kandidátních listinách byli příslušníci uvádějících devět různých politických příslušností. Všechny kandidátní listiny byly plně obsazené.

Kandidátů bez politické příslušnosti bylo 57,14 % z celkového počtu 147 kandidátů. ČSSD i ODS měly podobný počet kandidátů – straníků, ČSSD 20 kandidátů, ODS 18 kandidátů. Další strany již měly menšinový počet straníků na svých kandidátních listinách. KSČM měla 10 kandidátů ze strany a ostatní politické strany měly jen malý počet. Jediná politická strana, která sestavila svou vlastní kandidátní listinu, byla Strana zelených, která měla své dva kandidáty na listině TOP 09. Politické strany měly ve svých kandidátních listinách své členy doplněné o kandidáty bez politické příslušnosti.

Volební účast dosáhla 41,84%, což je o něco méně, než byl celopražský průměr, který byl 44,43%. Nejvyšší počet devíti zvolených zastupitelů získala Občanská demokratická strana, za ní se se ziskem pěti mandátů umístila Česká strana sociálně demokratická. Do zastupitelstva obce se dále dostali ještě tři kandidáti bez politické příslušnosti, dva kandidáti z KSČM, dva kandidáti z TOP 09 a jeden kandidát ze strany zelených. Kandidáti bez politické příslušnosti získali pouze 14% mandátů, i když jich kandidovalo přes 50 %.

Je patrné, že panašování zamíchalo hlasy podle přání voličů. Jenom u kandidátů strany ODS zůstalo pořadí zvolených kandidátů stejné, jako na kandidátní listině. Na rozhodování voličů měly tedy evidentní vliv osobní sympatie k vybraným komunálním politikům.

Po volbách se otevřelo několik možností k sestavení koalice na letňanské radnici. Na rozdíl od voleb minulých, kdy získala jedna strana jasnou převahu a mohla sestavit radu městské části sama, bylo v roce 2010 nutné pro zisk většiny v zastupitelstvu uzavřít koalici. Nabízelo se několik možností. ODS získala 9 zastupitelů, ČSSD 5, TOP09 4, KSČM 2 a VV 1.

První projednávanou variantou byla široká koalice ODS, ČSSD a TOP 09. Zejména menší koaliční partneři tuto variantu preferovali, tato varianta však ztroskotala na personálních otázkách. V radě městské části by bylo takové rozdělení sil, že by jeden subjekt nemohl přehlasovat zbývající dva. Další varianta sestavení exekutivní většiny byla velká koalice ODS a ČSSD. Strany sice vstoupily do tohoto jednání, nakonec získala na vrch jiná varianta rozložení sil. Jak je však vidět v kapitole současná situace, dnes je na radnici Letňan situace podobná této koalici. Nakonec se zvolení zastupitelé shodli na nadměrně ideově propojené koalici ODS a TOP09 s podporou jednoho člena Věcí

veřejných. Nejnáročnější bylo dohodnout rozdělení míst v radě, tzn. počet místostarostů, radních a jejich uvolnění pro funkci. Na tomto jednání došlo k rozkolu v zastupitelském klubu TOP09 a bývalý místostarosta Kolínský z klubu vystoupil. Pouze pro doplnění přehledu je uvedena poslední možnost koalice všichni proti vítězi, tedy spojení ČSSD, TOP09, KSČM a VV, o které nebylo ve skutečnosti nikdy jednáno. Bylo by zde příliš velké ideologické pnutí a pravděpodobně i personální neshody.

Nakonec tedy vyhrálo jednání ODS, TOP 09 a VV. Těmto stranám se podařilo utvořit exekutivní většinu se 14 členy. Starostou se stal Ondřej Lněnička z ODS, zástupci starosty jsou Iveta Lojková (TOP 09), Věra Ježková (kandidující za ODS), Stanislav Tomášek (ODS) a Martin Zástěra (TOP 09). Členové rady jsou Ivan Kabický a Jan Mikulecký (oba za ODS).

5.1.5 Současná situace

V současné době je situace v letňanském zastupitelstvu poněkud odlišná od situace bezprostředně po volbách v roce 2010. Koalice složená z ODS, TOP 09 a jedné zastupitelky zvolené na kandidátce VV se na podzim roku 2013 rozpadla. Dnešní situace je taková, že hlavní rozhodovací silou v koalici sice zůstala ODS, avšak již s jiným starostou.

Dosavadní starosta Ondřej Lněnička byl zvolen letňanským zastupitelstvem do funkce starosty poté, co Ústavní soud zamítl ústavní stížnost neúspěšných kandidátů do zastupitelstva hlavního města Prahy proti výsledkům komunálních voleb v roce 2010. V tento moment již byla jistá pozice Ivana Kabického jako náměstka primátora hlavního města Prahy Bohuslava Svobody. V návaznosti na odvolání primátora Svobody z funkce a následných změn magistrátní koalice se měl Ivan Kabický přesunout z pozice neuvolněného radního pro finance zpět do funkce starosty. (viz. článek na serveru iDnes (iDnes, 2013 [on-line]. http://zpravy.idnes.cz/odvolani-primatora-svobody-dpj-/domaci.aspx?c=A130523_091442_praha-zpravy_eb) Ondřej Lněnička tak měl být starostou pouze na přechodnou dobu, dokud bude Ivan Kabický působit jako náměstek primátora hlavního města Prahy.

Situace v zastupitelstvu městské části však nebyla změně starosty příliš nakloněna a pro zvolení starosty bylo třeba získat i hlasy zastupitelů mimo původní radniční koalice. Proto ODS získala nového koaličního partnera – ČSSD. Dosavadní partner strana TOP 09 se rozpadla na dvě letňanské frakce, jedna podporující novou koalici a druhá nikoliv.

Místostarosta Martin Zástěra se rozhodl odstoupit a v zastupitelstvu zůstal jeden člen TOP 09 podporující novou koalici, zástupkyně starosty Iveta Lojková. Bývalý starosta Ondřej Lněnička po podzimním „převratu“ zůstal v letňanském zastupitelstvu jako místostarosta, ačkoliv jeho pozice zůstala nadále nejistá. Jednak s ohledem na skutečnost, že v nově vzniklé radě byli dva radní zodpovědní za gesci sportu, a jednak proto, že je možné ho považovat za hlavního iniciátora možného nezvolení Ivana Kabického zpět do funkce starosty. Nejistá pozice Ondřeje Lněničky, jak byla popsána výše, vedla k dalšímu oslabování jeho pozice uvnitř rady i vlastní strany a v průběhu ledna 2014 byl odvolán z rady městské části.

Z rozhovorů s letňanskými zastupiteli Martinem Zástěrou (TOP 09) a Ondřejem Miffkem (ČSSD) je patrné, že každá ze zainteresovaných stran má na současnou situaci a na události, které k ní vedly poněkud odlišný pohled. Výpovědi se lišily zejména co do pohledu na účast největší dosud opoziční síly, ČSSD v nové koalici s dosud kritizovanými představiteli ODS. Oba zastupitelé se však shodli na tom, že k změnám na podzim roku 2013 nejvýrazněji přispěla vnitrostraničná situace v ODS, kdy část zastupitelů strany byla loajálních vůči Ivanu Kabickému a část vůči Ondřeji Lněničkovi. Tuto situaci vyřešil předseda místní organizace ODS Ivan Kabický tak, že uvolnil místo zástupce starosty v radě, přizval do koalice ČSSD a následně obměnil naprostou většinu dalších politických orgánů obce (výbory zastupitelstva městské části a komise rady městské části).

5.1.6 Výhledy do budoucna

V současné ne zcela přehledné celostátní politické situaci je velmi obtížné predikovat výsledek. Je velkou neznámou, jakým způsobem dopadnou volby do evropského parlamentu, které budou mít na rozhodování voličů zajisté také vliv. Letňany prokazují, jak bylo uvedeno v předcházejících kapitolách této práce jistou resistenci k celostátnímu a celopražskému politickému vývoji. I s ohledem na toto je velice obtížné odhadovat budoucí vývoj.

Lze však předpokládat, že strany, které mají s ohledem na výsledky voleb do Poslanecké sněmovny z roku 2013 na území městské části potenciál uspět i v komunálních volbách, postaví kandidátní listiny také do voleb komunálních v listopadu roku 2014 (viz výsledky za územní celek Praha 18 v tabulce č. 7). Dle níže uvedené tabulky se jedná

zejména o nové uskupení – Hnutí ANO 2011 a Úsvit přímé demokracie T. Okamury, ačkoliv v případě Úsvitu lze pochybovat o dostatečném organizačním rozvoji této strany.

Tab. 7 Výsledky voleb do Poslanecké sněmovny 2013

Politická strana či hnutí	Počet odevzdaných volebních lístků	Podíl hlasů (%)
ANO 2011	1 479	19,50
TOP 09	1 454	19,17
Česká strana sociálně demokratická	1 274	16,79
Občanská demokratická strana	745	9,82
Komunistická strana Čech a Moravy	745	9,82
Strana zelených	369	4,86
Úsvit přímé demokracie T. Okamury	327	4,31
Křesť.demokr.unie-Čs.str.lid.	320	4,21
Strana svobodných občanů	292	3,85
Česká pirátská strana	277	3,65

Zdroj: Volby.cz, vlastní zpracování

Hnutí ANO 2011 již ohlásilo jasný úmysl získat post primátora hlavního města Prahy, což dokazuje také angažování Jana Kasla, pražského primátora hlavního města Prahy z let 1998 až 2002. Vzhledem k tomu zároveň v současné době probíhá budování místních organizací v částech Prahy, hnutí ANO 2011 se zřejmě primárně zaměří na získání co nejsilnější pozice v zastupitelstvu hlavního města Prahy a na získání silné pozice ve větších městských částech více městského charakteru (Praha 1 - 10). Pokud se však najde v Letňanech dost politicky aktivních občanů, kteří by vytvořili místní organizaci, je možné předpokládat, že budou těžit ze současné obecné obliby Hnutí ANO 2011.

ČSSD měla v Letňanech v minulých letech podstatně lepší výsledky než ve zbytku Prahy navíc je nyní vládní stranou. Pokud nepřistoupí k realizaci tzv. „nepopulárních“ opatření může z této pozice voličsky těžit. Je tak možné předpokládat, že ČSSD svou pozici oproti výsledkům voleb v roce 2010 vylepší.

Velký otazník visí nad pozicí ODS v nadcházejících komunálních volbách. Strana, která měla v posledních dvou volebních obdobích jasnou vedoucí pozici ve stranickém systému Letňan, patrně pozici lídra v letňanském zastupitelstvu neobhájí. Je otázkou, zda se podaří populárnímu starostovi Ivanu Kabickému přesvědčit voliče, že místní organizace

politické strany, která během posledních čtyř let ztratila většinu voličské přízně, vedla Letňany dobře a je toho schopná i nadále. Roli v pozici stran radniční koalice bude zajisté hrát i fakt, jakým způsobem se podaří zrealizovat investice naplánované do předvolebního období (zejména dokončení rekonstrukce ulice Tupolevova, projekt rekonstrukce sídliště „Letňanské lentilky“), případně kulturní akce realizované v předvolebním období a propagaci výsledků vládnutí v radničním zpravodaji Letňanské listy. Pomocí těchto nástrojů může ODS výrazně zrelativizovat špatné jméno, které se nyní se značkou ODS pojí.

Co se týká TOP 09, ani zde není snadné predikovat vývoj. Nejdůležitější otázkou je, která část místních členů získá hlavní slovo při sestavování kandidátky, případně vyjednávání předvolební spolupráce. Zda se bude opakovat účast členů Strany zelených na kandidátce TOP 09, také není možné v současné chvíli zodpovědět.

Jako stabilní je možné označit pozici KSČM, která bez většího snažení dosáhne obdobného výsledku jako v případě voleb do zastupitelstva městské části v roce 2010 a voleb do Poslanecké sněmovny v roce 2013. Je zcela nepochybné, že KSČM postaví samostatnou stranickou kandidátku.

Menší strany jako Strana zelených, jejíž základní organizace působí v Letňanech od roku 2006, KDU-ČSL a další pak budou patrně hledat nějaký model předvolební spolupráce, aby jejich šance dostat se do zastupitelstva městské části byla co nejvyšší. Dále je možné, že se voleb zúčastní také další uskupení, např. kandidátka Suverenity či NEZÁVISLÝCH, kteří se neúspěšně účastnili volebního klání již ve volbách v roce 2006 a 2010. Ve hře je také kandidátka postavená na půdorysu místních občanských sdružení, zejména pak ZDRAVÉ LETŇANY o.s., jenž často kritizuje současné politické aktéry a pořádá kulturní akce. Jejím předsedou je bývalý člen ODS a v roce 2010 lídr kandidátky Věcí veřejných Olaf Deustch².

Pokud se politické strany a občanská sdružení nedohodnou na úzké předvolební spolupráci a přípravě společné či koaliční kandidátky, pak lze předpokládat, že by se počet kandidujících uskupení mohl vyrovnat dosud nejvyššímu počtu z roku 2010, kdy se o hlasy letňanských voličů ucházelo celkem sedm uskupení. Z výsledků je možné na základě

² Dalším představitelem je také bývalý místostarosta za ODS z Lubor Pavlíček

současných informací a domněnek pouze dovést posílení pozice ČSSD a oslabení pozice ODS. Jak markantní bude tento posun, lze pouze věštit.

5.2 Analýza charakteru lokální politiky

V následujícím schématu je naznačen vývoj lokálního stranického systému a kontinuita kandidatury lokálních politických subjektů v období 2002 – 2010. U každé kandidátní listiny je uvedeno, kolik v daném volebním období získala mandátů, lomené počtem jejích kandidátů. Černě zvýrazněné strany jsou ty, ze kterých vyšel v daném volebním období starosta. Šedivé označují členy vládnoucí koalice v Letňanech. Šipky mezi jednotlivými stranami naznačují přesun kandidátů mezi stranami, čísla na nich potom udávají jejich počet. Když číslo chybí, přesunul se pouze jeden kandidát. Přerušovaná šipka naznačuje, že daný kandidát/kandidáti nezískali mandát ani v jednom ze dvou volebních období. V komentářích pod schématem je zanalyzována kontinuita mezi jednotlivými politickými stranami. Pro přehlednost jsou rozděleny na pravidelné a nepravidelné účastníky politické soutěže v Letňanech, vývoj je potom zaznamenán konkrétně pro každou stranu.

Schéma č. 1: Vývoj lokálního stranického systému a kontinuita kandidatury lokálních politických subjektů 2002–2010.

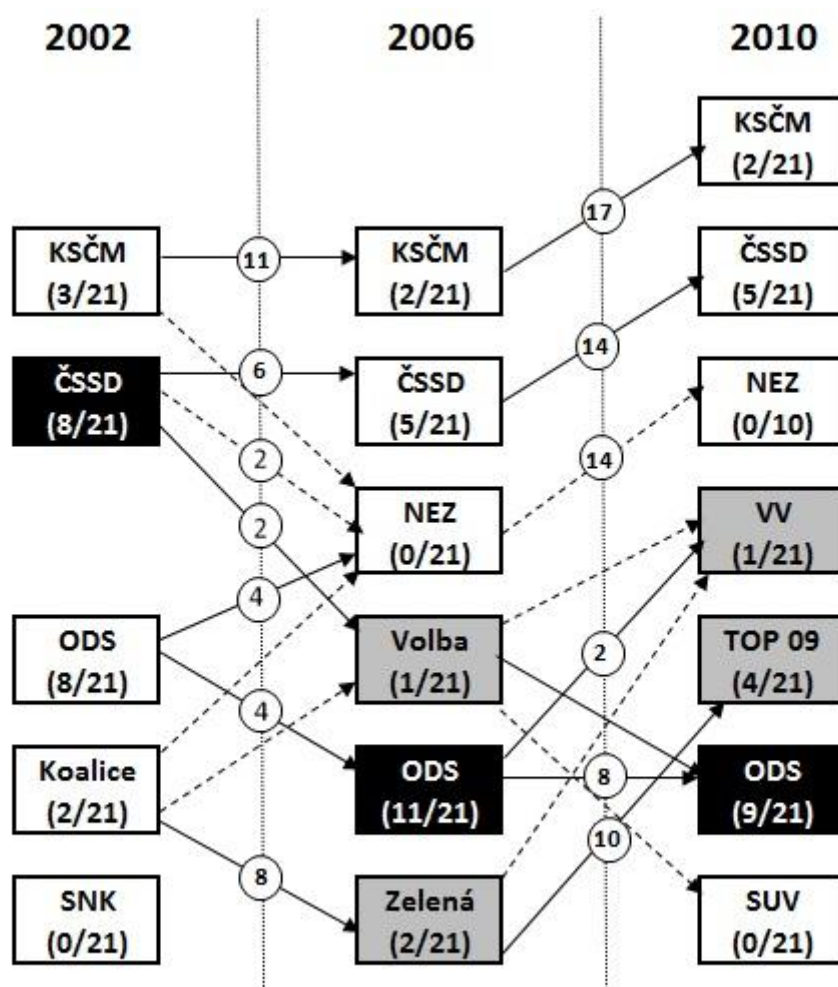

Pravidelní účastníci politické soutěže v Letňanech

ČSSD

ČSSD v roce 2002 vyhrála volby se ziskem osmi zastupitelských mandátů. Do voleb v roce 2006 šla strana ovšem se značně obměněnou kandidátkou, když z kandidátní listiny v roce 2002 zůstalo pouze 6 kandidátů, tedy dokonce méně než strana získala zastupitelů. Největší podíl na této obměně měla skutečnost, že 11 z 21 kandidátů v roce 2002 již v roce 2006 nekandidovalo vůbec. Dva kandidáti ČSSD z roku 2002, oba bez zastupitelského mandátu a oba bez politické příslušnosti se pro rok 2006 přesunuli na kandidátku volebního uskupení NEZÁVISLÍ. Zajímavější posun se odehrál směrem z ČSSD na kandidátku uskupení VOLBA PRO LETŇANY. Tímto směrem se po rozkolu

v letňanské buňce ČSSD vydala její známá tvář, členka strany, zastupitelka Věra Ježková. Společně s ní odešel i další zastupitel.

Mezi kandidátkami v roce 2002 a 2006 si letňanská ČSSD vybrala své bouřlivé období a mezi lety 2006 a 2010 zaznamenala pouze přirozenou obměnu kandidátní listiny, neboť z kandidátky z roku 2006 pokračovalo v roce 2010 celých 14 kandidátů a na kandidátní listinu se s pauzou jednoho volebního období vrátili tři kandidáti z roku 2002.

ODS

V roce 2002 skončila ODS druhá v počtu hlasů za ČSSD, získala však stejně zastupitelů, tj. osm. Přesto bylo volební období 2002 - 2006 pro ODS ještě turbulentnější než pro ČSSD, neboť část zastupitelů zvolených za ODS podpořila starostu z ČSSD. Do dalších voleb v roce 2006 postavila ODS kandidátku, v níž byli pouze čtyři kandidáti z roku 2002. Po velké obměně v letňanské organizaci ODS se stal lídrem tehdejší ředitel ZŠ Tupolevova Ivan Kabický, který kolem sebe vytvořil téměř novou kandidátku. Čtyři členové kandidátky z roku 2002 včetně jednoho zastupitele, kteří podporovali ČSSD, přešli na kandidátku uskupení NEZÁVISLÍ. V roce 2006 získala ODS první místo s 11 zastupiteli. K větší stabilizaci její kandidátky však nedošlo ani ve volebním období 2006 – 2010. Z úspěšné kandidátky z roku 2006 zachovala ODS osm kandidátů. Jeden kandidát přešel opět na kandidátku uskupení NEZÁVISLÍ. Pro neshody s Ivanem Kabickým odešli dva kandidáti na kandidátku Věcí veřejných.

KSČM

Politická strana KSČM dlouhodobě vykazuje vysokou míru stability. Je tomu tak i v městské části Praha - Letňany. KSČM mezi lety 2002 a 2010 zaznamenala pouze jeden politický „přestup“. Z kandidátky sestavené pro komunální volby v roce 2002 jeden kandidát přešel na kandidátku uskupení NEZÁVISLÍ. Z roku 2002 kandidovalo v roce 2006 11 kandidátů a v roce 2010 kandidovalo dokonce 17 kandidátů z předchozí kandidátky.

Nepravidelní účastníci politické soutěže v Letňanech

Strana zdravotně postižených, důchodců, slabých

Tato strana po neúspěchu v roce 2002 již v roce 2006 nekandidovala a na kandidátkách ostatních stran se nevyskytovali ani členové této kandidátky.

Koalice KDU-ČSL, US-DEU

Kandidátku Koalice v roce 2002 tvořili nominanti stran KDU-ČSL a US-DEU a tvořila tzv. „alternativu“ vybočující ze tří dlouhodobě nejsilnějších stran v Letňanech. Vzhledem k tomu, že během volebního období 2002 – 2006 došlo k postupné marginalizaci US-DEU zanikla i tato společná kandidátka a voleb v roce 2006 se již neúčastnila. Politická strana KDU-ČSL se však účastnila pro komunální volby v roce 2006 volebního klání v Letňanech v rámci kandidátky ZELENÁ PRO LETŇANY. Proto není překvapivé, že celkem osm kandidátů kandidovalo v roce 2008 právě na kandidátce tohoto uskupení. Po jednom kandidátovi přešlo na kandidátku uskupení NEZÁVISLÍ a VOLBA PRO LETŇANY.

NEZÁVISLÍ

Kandidátka nezávislých vznikla v roce 2006 jako první čistě nezávislé uskupení bez jakéhokoliv vměšování politických stran v Letňanech. Kandidáty se stali lidé s předchozí politickou zkušeností ze čtyř kandidátek, které se zúčastnili voleb v roce 2002. Největší množství zástupců přešlo na kandidátní listinu NEZÁVISLÝCH z ODS (4 kandidáti), dále pak ČSSD (2 kandidáti), Koalice a KSČM (každá po 1 kandidátu). NEZÁVISLÍ v roce 2006 nezískali žádného zastupitele a ve volbách v roce 2010 postavili obdobnou kandidátku, neboť pokračovalo 14 kandidátů.

VOLBA PRO LETŇANY

Volba vznikla za podpory SNK-ED, jakožto strany se silnou pozicí v zastupitelstvu hlavního města Prahy a s vyhlídkami na slušný volební úspěch i v jednotlivých městských částech. Kandidátka byla složena téměř výhradně z nových tváří. Lídrem kandidátky se stala tehdejší radní pro školství Věra Ježková, bývalá vedoucí členka ČSSD. Volba do sebe pojala ještě jednoho bývalého kandidáta ČSSD a jednoho bývalého kandidáta Koalice. Volba získala v roce 2006 jedno zastupitelské křeslo právě pro svého lídra. Dalších voleb se již Volba nezúčastnila. Z jejích kandidátů pokračovala dále na kandidátce ODS v roce 2010 právě Věra Ježková, po jednom kandidátovi posílilo kandidátní listiny Suverenity a Věcí veřejných.

ZELENÁ PRO LETŇANY

Kandidátka Zelené vznikla spojením Strany Zelených, KDU-ČSL a místních občanských sdružení. Kandidátka Zelené do sebe pojala osm bývalých kandidátů Koalice, což však není vzhledem ke společné účasti KDU-ČSL nic překvapivého. Zelená získala dvě zastupitelská křesla. Vzhledem k politickému vývoji v letech 2006 – 2010, kdy došlo k postupnému úpadku Strany zelených a KDU-ČSL rozhodli se zúčastněné strany nepostavit kandidátku na stejném půdorysu jako v roce 2006. Přesto značné množství kandidátů pokračovalo i v roce 2010, a to zejména na kandidátce TOP 09, kam přešlo 10 kandidátů. Jedna kandidátka přešla na kandidátku Věcí veřejných.

TOP 09

Jak je uvedeno výše navazovala kandidátka TOP 09 postavená pro komunální volby v roce 2010 primárně na kandidátku ZELENÁ PRO LETŇANY a druhotně také na kandidátku Koalice. Kandidátka tak měla pokračovat v tradici tzv. alternativní strany ke třem tradičním účastníkům volebních klání v Letňanech. TOP 09 dosáhla ve volbách v roce 2010 na třetí místo se ziskem čtyř zastupitelských mandátů. Pokračování kandidátky TOP 09 ve volbách v roce 2014 je velmi pravděpodobné.

Věci veřejné

Kandidátka věcí veřejných postavená bývalým členem ODS Olafem Deutschem se pokusila využít úspěchu strany Věci veřejné v parlamentních volbách v roce 2010. Kandidátka Věcí veřejných byla složena téměř výhradně z politických nováčků. Na kandidátce Věcí veřejných se politického boje zúčastnili dva bývalí kandidáti ODS, jeden kandidát Zelené a jeden kandidát Volby. Věci veřejné získali ve volbách v roce 2010 jednoho zastupitele, avšak vzhledem k politickému vývoji posledních let je pokračování v roce 2014 velmi nepravděpodobné.

Suverenita

Suverenita postavila v roce 2010 kandidátku až na jednoho bývalého kandidáta Volby ze zcela nových kandidátů a nezískala žádného zastupitele.

V následující tabulce je přehled základních statistik komunálních voleb v letech 1994 – 2010. Z těchto statistik je možné vyčíst mnoho zajímavostí o stranickém systému v Letňanech, jako je jeho stabilita (fragmentace), nebo pluralita. Dále udává počty voličů

a jejich vývoj, jakož i vývoj volební účasti. Důležitou částí jsou řádky udávající počet kandidujících parlamentních stran i SNK, procenta kandidátů i zastupitelů bez politické příslušnosti i hlasy pro dvě největší strany.

Tab. 8 Základní statistiky letňanských komunálních voleb 1994 – 2010

Volební rok	1994	1998	2002	2006	2010
Počet voličů	10755	11 572	11 917	12 687	12 472
– nárůst počtu voličů	X	7,60%	3,4%	5,6%	-1,7%
Volební účast	54.20%	37.97%	32.08%	42,22%	41,84%
Počet kandidujících stran	4	7	5	6	7
– parlamentní strany	3	5	4	4	6
– SNK	1	2	1	2	1
Kandidáti bez pol. příslušnosti	57,14%	57,48%	50,49%	61,90%	57,14%
Zastupitelé bez pol. příslušnosti	61,9%	33.32%	23,8%	14,28%	14,28%
Hlasy pro 2 největší strany	72,92%	57,4%	72,91%	70,64%	57,39%
Propadlé hlasy	0	0.04	3.31	2,95	8,59
Pluralita	4	6,05	4,9	6	7
Fragmentace – hlasy	2,9238	4,4811	3,3158	3,2934	4,3638
Volatilita	X	34,89	17,645	33,96	31,155
– selekce: účast v obou volbách		18,7379	11,1028	19,0803	9,71339

Zdroj: Vlastní zpracování dle dat ČSÚ

V první části je patrný nárůst počtu voličů, kromě posledního volebního období, kdy je patrný naopak pokles. Volební účast je značně kolísavá. V prvních svobodných volbách po revoluci je účast přes 50%, což lze logicky vysvětlit nadšením lidí z nového systému a jejich snahou ovlivnit dění v jejich obci. V následujících volbách byl zřetelný výrazný pokles. Pro obyvatele České republiky jsou přece jen komunální volby druhého řádu. Voliči jim dlouhodobě přikládají o stupeň nižší význam než parlamentním. Je také možné, že nově příchozí voliči nechodili k volbám a proto nastal pokles. Ovšem i kdyby nepřišel ani jeden nově příchozí volič, rozdíl ve volební účasti by se tím nepokryl, je proto nutné hledat důvody spíše jinde. V roce 2002 byla volební účast nejnižší, ale to bylo společným ukazatelem komunálních voleb v celé Praze. V roce 2006 volební účast zase stoupla, dokonce více než o deset procent. To mohlo být způsobeno napjatou celostátní

situací, kdy voliči chtěli dát najevo své preference pomocí komunálních voleb. V zatím posledních komunálních volbách byla volební účast přibližně stejná, jako v předchozích.

Z tabulky je patrné, že v Letňanech kandidují pouze jedno až dvě sdružení nezávislých kandidátů, které navíc často nedostanou ani jeden mandát (viz propadlé hlasy). Naopak počet parlamentních stran, které v Letňanech kandidují, je poměrně vysoký. Kromě voleb v roce 1994 jich zde kandidovala většina. Ve volbách v roce 2010 je také patrný nárůst kandidujících stran. To je způsobeno vznikem nových stran na celostátní úrovni, které se také hned dostaly do poslanecké sněmovny. Konkrétně to byly strany TOP 09 a Věci veřejné. V Letňanech také poprvé kandidovala Suverenita – Strana zdravého rozumu. První dvě zmíněné strany uspěly ve volbách a hned získaly mandáty, i když ne v takové míře jako ve zbytku Prahy, nebo jako ve volbách do poslanecké sněmovny. Suverenita získala přes 4,5%, ale mandát žádný nezískala. Je také zajímavé sledovat, jak si vedly dvě největší politické strany v Letňanech. Ve všech volbách to byly strany ODS a ČSSD, nebo koaliční kandidátky, na kterých figurovaly. Po třech volbách získaly přes 70%, ve volbách v roce 1998 a 2010 shodně 57%. Dobře to koresponduje i s ukazatelem fragmentace, který je v těchto volbách vyšší. V roce 1998 to mohlo být způsobeno situací na celostátní úrovni, po podepsání opoziční smlouvy mezi ODS a ČSSD. V roce 2010 to byl již zmíněný nástup nových parlamentních stran, které voliče dokázaly oslovit.

Další zajímavostí, která stojí za povšimnutí, je procento kandidátů bez politické příslušnosti. Zvláště zajímavé je to ve srovnání s tím, kolik získali mandátů. Procento kandidátů je pořád přibližně stejné, okolo 57 %, což je mírný republikový nadprůměr. Naproti tomu procento nestraníků, kterým se kandidaturu podaří proměnit na mandát, neustále ubývá. Zatímco v roce 1994 bylo zastupitelů bez politické příslušnosti přes 60%, po volbách v roce 2010 již pouhých 14%, což značí rapidní pokles jejich volitelnosti.

Z ukazatelů plurality, fragmentace i volatility v tabulce lze částečně odvodit stabilitu stranického systému v Letňanech. Stranický systém v Letňanech je vysoce pluralitní, jak nám ukazuje míra plurality, která je vyjádřena počtem kandidátů připadající na jedno zastupitelské místo. Od voleb v roce 1994 se zvýšila o tři body, počet kandidátů se téměř zdvojnásobil. Míra fragmentace, která je v tomto případě měřena indexem efektivního počtu stran, je v jednotlivých volbách proměnlivá. Promítá se do ní počet kandidujících stran. Je vidět, že v letech 1998 a 2010, kdy kandidoval největší počet stran,

je míra fragmentace nejvyšší. Jak již bylo řečeno výše, souvisí to i s tím, že procento, které získaly dvě největší strany, je v těchto volbách výrazně nižší. Voličská podpora se přesunula od velkých politických stran k těm menším. Lze tedy pozorovat jistou destabilizaci ve stranickém systému v Letňanech.

Zkoumání plurality a fragmentace stranického systému je vhodné doplnit i o analýzu voličského chování. V tomto případě byl použit Pedersenův index volatility, který ukazuje stabilitu vývoje lokálního stranického systému, nebo spíše říká, jak stálí jsou voliči k jedné straně. Nejdříve byl použit pro všechny strany, které se zúčastnily alespoň jednoho ze dvou po sobě jdoucích volebních období. Je vidět, že ve většině případů byl index volatility poměrně vysoký, přes 30%. Pouze mezi volbami v roce 1998 a 2002 byl index výrazně nižší, téměř o polovinu. Je to nejspíše způsobeno značnou oblibou tehdejšího starosty za ČSSD Dobrého a tedy stabilní podporou ČSSD v Letňanech. Když se index volatility počítá pro všechny kandidující strany, je jeho výše výrazně ovlivněna vznikem nových stran. To je přesně případ voleb v roce 2010, kdy v tomto volebním období kandidovali nově vzniklé TOP 09, Věci veřejné a Suverenita. Index volatility je sice přibližně stejně vysoký jako předchozí volební období, ale pořadí dosahuje vysokých hodnot.

Další výpočet indexu volatility byl proveden jako selekce pouze vybraných stran. Index byl vypočítán pro strany, které kandidovaly v obou volebních obdobích.³ Hodnoty indexu jsou v tomto případě výrazně nižší. V obou po sobě jdoucích volbách kandidovaly vždy 3 – 4 politické subjekty. Vždy to byla ODS, KSČM a ČSSD. Přesuny hlasů mezi těmito stranami byly nižší, než u všech stran dohromady. Nicméně není vidět žádná trvalá tendence buď k poklesu, nebo stoupající. Dá se proto říct, že stranický systém v Letňanech je nestabilní.

³ Index volatility se v tomto případě vypočítá jako podíl součtu rozdílů procentických zisků zahrnutých stran ve dvou po sobě jdoucích volbách a součtem podílů daných stran v obou volbách dohromady

5.3 Faktory ovlivňující politické rozhodování

Hlavním cílem této práce bylo zjistit, jaké faktory nejvíce ovlivňují politické rozhodování v Letňanech. Na základě studia teoretických východisek, poznatků o obci, analýzy charakteru lokální politiky i rozhovorů s politickými aktéry bylo identifikováno několik faktorů, které hrají zásadní roli při tvorbě politických rozhodnutí komunální politické scény.

Velice důležitým faktorem je samozřejmě samotný charakter obce. Zejména její poloha na okraji Prahy, její velikost a snadná dopravní dostupnost. Letňany leží ve velice výhodné lokalitě. Leží poměrně blízko centra hlavního města Prahy a jsou velice dobře dostupné městskou hromadnou dopravou i individuální automobilovou dopravou. Zároveň se v katastrálním území městské části nachází značné množství ploch dostupných pro další výstavbu a rozvoj městské části. Tím se stávají cílem nejrůznějších developerů a investorů, kteří vyvíjejí tlak na politiky v Letňanech, aby mohli využít volných ploch k výstavě za co nejvýhodnějších podmínek. Na mapě Letňan (viz kapitola Charakteristika Městské části Praha 18 Letňany) je vidět rozloha využitelných ploch pro stavbu. Jsou to jednak pole a jednak prostory průmyslových areálů, které jsou z větší části nevyužité. Zde se tedy skrývá velký potenciál pro novou zástavbu jak tzv. na zelené louce, tak zástavbu v rámci tzv. brownfields. Zároveň jsou Letňany dopravně obslouženy metrem C a několika autobusovými linkami městské hromadné dopravy, včetně kapacitních tzv. metrobusových linek, což z nich činí ještě lukrativnější oblast. Občanská vybavenost je také dobrá, je zde několik mateřských škol, včetně nově vybudované školky, tři základní školy s dostatečnou kapacitou, v blízkosti se dále nachází i dvě gymnázia a další střední školy. Také jsou zde občansky atraktivní podniky jako Tesco, aquapark, zimní stadion nebo rozsáhlá zelená plocha letňanského lesoparku.

Povaha městské části také ovlivňuje postavení nezávislých kandidátů a jejich sdružení na politické scéně. Po analýze volebních výsledků vyvstala otázka, proč nezávislí kandidáti získávají čím dále tím méně mandátů, ač jich kandiduje přibližně stejné procento. Zajímavá je také výrazná neúspěšnost tamních SNK. Z rozhovorů vyplynulo, že tyto výsledky vyplývají především z povahy Letňan. Není zde žádný zásadní problém, který by mohl nezávislé kandidáty spojit a na kterém by mohli založit svou kandidaturu. Žádaná kontroverzní výstavba, nebo jiný projekt zde není plánován a proto se nezávislí kandidáti nemají na čem vyprofilovat. Jeden zastupitel také uvedl, že je pro nezávislé kandidáty

a jejich sdružení také velice obtížné vůbec získat peníze na volební kampaň a dostat se tak do podvědomí lidí.

Faktorem, který ovlivňuje politické rozhodování je také počet obyvatel. Podle Jüptnerova rozdělení (viz kapitola Koalice dle Jüptnera), spadají Letňany do kategorie obcí větší střední velikosti. U obcí v této velikostní kategorii je charakteristická převaha parlamentních stran, kde nezávislí kandidáti nehrají takovou roli. Objevuje se zde převážně polosoutěživý systém, kdy je vláda a opozice patrná spíše bezprostředně před a během voleb, mezi volbami prakticky nikoli. To se vyskytuje i v Letňanech. Figurují zde především strany ODS a ČSSD, seskupení nezávislých kandidátů nebývají úspěšná. Polosoutěživý systém je také pro Letňany charakteristický, jak potvrdily rozhovory jak se členy vládnoucí koalice, tak opozice.

Dalším důležitým faktorem je vztah zastupitelstva Letňan s magistrátem hlavního města Prahy. Vztah s magistrátem hlavního města Prahy zásadně ovlivňuje mnoho situací, které v zastupitelstvu městské části nastanou. Jedná se hlavně o finanční prostředky, které mohou zastupitelé od magistrátu získat v rámci dotací na rozvoj městské části. Zastupitelé hlavního města Prahy rozhodují o dotacích do značné míry subjektivně, tudíž záleží také na osobním vztahu s nimi. Tázání zastupitelé městské části se shodují, že minimálně poslední volební období jsou vztahy s magistrátem nadstandardní. To je způsobeno hlavně osobou současného starosty Letňan Ivana Kabického, který je členem zastupitelstva hlavního města Prahy a nadto působil od listopadu 2010 do května 2013 v pozici náměstka primátora hlavního města Prahy Bohuslava Svobody. Podle Martina Zástěry je také výhodné, že koalice, která vznikla po volbách v roce 2010 v Letňanech, prakticky kopírovala koalici na magistrátu (ODS a TOP 09). Zastupitelé se shodují, že je jednodušší jednat se zastupiteli magistrátu z vlastní strany. Jednání tak mohou probíhat neformální cestou a zpravidla se dosahuje lepších výsledků. Letňanský zastupitel Ondřej Miffek z ČSSD dodává, že vztahy letňanských zastupitelů zvolených za ČSSD nemají se sociálně - demokratickými zastupiteli na magistrátu moc dobré vztahy a nechávají proto jednat především letňanské zastupitele zvolené za ODS a zejména pak přímo starostu. Velký vliv magistrátu byl například vidět ve starších kauzách, konkrétně u výstavby areálu PVA Letňany a stanice metra Letňany. Mnoho Pražanů dodnes pamatuje, jak chtěl dřívější primátor hlavního města Prahy Pavel Bém uspořádat letní olympijské hry v Praze v letech 2016 či 2020. Hlavní olympijská sportoviště i olympijská vesnice se měly nacházet právě

na území Letňan. Z rozhovorů vyplynulo, že v zastupitelstvu Letňan kolují spekulace, že tato událost ovlivnila poněkud nelogické umístění stanice metra, které se nachází ve větší vzdálenosti od sídliště a je tak nezbytné, aby většina obyvatel Letňan k metru dojížděla, neboť stanice metra není v rozumné docházkové vzdálenosti. V jednání o PVA Letňany byl původně plán na vybudování mnohem většího areálu, ze kterého nakonec sešlo. V gesci zastupitelstva hlavního města Prahy je také rozhodování o územním plánu celého hlavního města Prahy a městské části mají pouze omezené možnosti, jak se k územnímu plánu městské části vyjádřit. Z těchto příkladů je vidět, že dění na magistrátu má na situaci v městské části velký vliv a ovlivňuje tedy zásadním způsobem i politická rozhodování zastupitelů.

Na politická rozhodování zastupitelů nemá vliv jen vztah s magistrátem, ale také vztah s okolními městskými částmi. Jedná se například o dopravní propojení s okolními městskými částmi, či spolupráci právě v otázkách výstavby při hranicích katastrálního území. Vždy je tak třeba koordinovat např. větší projekty, jejichž realizace může mít dopad na okolní městské části (např. zvýšení dopravy, atd.). Typickou situací je část Letňan, která je vybudována v okolí ulice Terezínská a je místními nazývána Nový Prosek. Tato zástavba je součástí městské části Letňany, neboť leží na katastrálním území Letňan, logicky však zapadá spíše do celku katastrálního území Prosek, které je součástí městské části Praha 9. Letňany tak s Prahou 9 spolupracují v určitých aspektech rozvoje této části svého území.

Zajímavý faktor důležitý pro pochopení komunální politiky v Letňanech je identifikace případné konfliktní linie a její závažnost pro místní politiky. Nejvýraznější linie, která rozděluje tamní politiky je způsob, jak vnímat funkci obce. V teoretických východiscích této práce, konkrétně v kapitole funkce obce, je uvedena teorie o pojetí obce jako *Gemeinschaft*, nebo *Gesellschaft*. Podobný spor lze najít i v Letňanech. Z rozhovorů vyplynulo, že zastupitelé se zastávají buď rozpočtovou, nebo sociálně zaměřenou strategií. Proti sobě (zjednodušeně, ne vždy zcela striktně) stojí strany ODS a ČSSD. Zastupitelé ODS vidí tedy obec spíše z pohledu racionálního, obec chtějí vést jako „firmu“. Hledají optimální řešení z hlediska ekonomického, snaží se efektivně alokovat zdroje a maximalizovat vstupy. Naproti tomu ČSSD záleží spíše na sociálním hledisku, na spokojenosti obyvatel a chce provozovat služby občanům i za cenu ekonomických ztrát. Projevuje se to hlavně ve způsobu, jak mají zastupitelé nakládat s financemi obce. Podle

respondentů je to dlouhodobý spor, který panuje kvůli způsobu, jakým zajišťovat veřejné služby. ODS dlouhodobě prosazuje outsourcing veřejných služeb do společností, které bude vlastnit městská část. Za tímto účelem zřizuje společnosti, které budou tyto služby zajišťovat. ČSSD je proti tomu, chce, aby tyto služby poskytovala sama obec. Příkladem může být založení společnosti Letňanská sportovní a kulturní, s.r.o., která v Letňanech zajišťuje dětská hřiště a jiná sportoviště, podporuje sportovní kluby a organizuje a financuje sportovní a kulturní akce. Dalším příkladem může být nová organizace školního stravování, kdy došlo k centralizaci školního stravování pro všechna školská zařízení na území Letňan, což bylo ve volebním období 2006 – 2010 spojeno nejen s konfliktem s opozicí, ale také s vnitrostranickým konfliktem v místní organizaci ODS.

Lze to také ukázat na prodloužení midilinky, která jezdí centrem Letňan. Midibusová linka č. 295 provozovaná Dopravním podnikem hlavního města Prahy slouží primárně občanům s horší mobilitou, matkám s kočárky, seniorům a žákům škol, neboť spojuje významné cíle - zdravotnická zařízení a školy. Hlavní její přednost je, že zajíždí i do těžko přístupných míst, kam se normální autobus nedostane a zkracuje tak docházkovou vzdálenost k zastávkám MHD. Část zastupitelů podporovala prodloužení linky hlavně za účelem zvýšení dostupnosti úřadu městské části a pošty. Podmínkou prodloužení byla finanční spoluúčast městské části na provozu linky. Prodloužení však nebylo odsouhlaseno Radou městské části v čele s ODS z důvodů přílišného finančního zatížení.

Jako jeden z nejvýznamnějších faktorů, které ovlivňují politické rozhodování v Letňanech, je snaha o získání co největší podpory voličů a co nejvíce hlasů. Tento faktor byl identifikován na základě rozhovorů se zastupiteli z různých politických stran. Většina politických aktérů se rozhoduje na základě toho, kolik jim to přinese hlasů od voličů. Jako příklad může být projekt Letňanské lentilky. V oblasti bývalého sídliště Avie je dlouhodobě nízké procento voličů ODS. Proto vládnoucí strana na radnici cílila na toto sídliště jeden z nejvýznamnějších projektů v Letňanech v posledních letech. V prostorách mezi panelovými domy probíhá revitalizace zeleně a veřejných prostor. Podle zastupitele Ondřeje Miffka je to politický krok radnice, zejména kvůli načasování začátku stavebních prací letos v březnu, tedy půl roku před komunálními volbami.

Dalším rozhodovacím faktorem je způsob, jakým se v Letňanech sestavují koalice. Podle zastupitelů není v koaličním jednání důležitá ideologie, ale pouze početní hledisko.

Preferují většinu s rozdílem větším než jeden hlas a podle toho se také koalice formují. Žádný z politických aktérů není z jednání vyloučen, což dokazuje skutečnost, že komunisté byli většinou členy koalice s ČSSD (do voleb roku 2006, kdy zvítězila ODS), nebo alespoň jejími tichými podporovateli. Z rozhovorů rovněž vyplynulo, že v jednáních hraje roli mnohdy i osobní kalkul, aby jednotliví zastupitelé či strany získali co nejvíc a co nejlepších exekutivních postů v prostředí letňanské samosprávy. Zastupitelé se chtějí dostat hlavně do rady, respektive v ní získat exekutivní většinu pro stranu. Tím způsobem mohou ovládat Letňany a následně i tok financí. Dotazovaní spekulovali o tom, že pro některé zastupitele je také důležité dostat se k důležitým informacím o obci a na základě těchto informací získávat osobní profit. K podobnému závěru došli i Kubálek a Bubeníček ve své studii Charakter lokální politiky v suburbánním politickém prostoru, kde tento jev vyjadřují jako snahu „nepromarnit volební výsledek“ a získat důležité funkce. (Kubálek, Bubeníček 2012., s. 300 – 302)

Neposlední faktorem jsou osobní vztahy mezi politickými aktéry. To je typickým znakem komunální politiky a Letňany nejsou výjimkou. Osobní vztahy hrají roli jak v povolebním vyjednávání, tak v každodenních situacích na zastupitelstvu. Z rozhovorů vyplynulo, že v Letňanech „každý zná každého“. Jeden zastupitel uvedl, že on rozděluje politiky v Letňanech na „koupitelné a nekoupitelné“ a podle toho s nimi také jedná. Z jeho odpovědí také vyplynulo, že v Letňanech je poslední dvě volební období také velice důležitý vztah se starostou Ivanem Kabickým. Ten se prý „zbavuje“ politických odpůrců, ať to jsou zvolení zastupitelé, nebo předsedové komisí. Tento jev nastal také v rámci výměny koalice na podzim 2013, kdy bylo odvoláno několik předsedů i členů komisí.

V prostoru komunální politiky v Letňanech je patrný také značný vývoj v profesionalizaci. Z vývoje voleb je patrné, že sice kandiduje přibližně stejný počet nezávislých kandidátů v jednotlivých volbách, ale počet nezávislých, kteří získali mandát soustavně klesá. Lze v tom vidět zvyšující se profesionalizaci politické scény. Na kandidátkách etablovaných stran přitom nezávislí kandidáti figurují méně a méně. Členská základna stran v Letňanech tedy stoupá. Ve volbách v roce 1998 se také stalo, že na kandidátní listině Humanistické aliance kandidoval pouze jeden člověk. To bylo způsobeno neprofesionálností politického subjektu a jeho nepochopením volebního systému České republiky, kdy je pro stranu důležité, aby měla kandidátní listinu co nejvíce obsazenou. O vývoji v profesionalizaci politické scény svědčí také fakt, že komunální

politik Ivan Kabický se dostal na důležitý post náměstka primátora na pražském magistrátu.

6 Závěr

Cíl diplomové práce spočíval ve zjištění faktorů ovlivňujících charakter politického rozhodování orgánů místní samosprávy v městské části Praha 18 – Letňany. Práce měla i dílčí cíle a to charakterizovat hlavní socioekonomické ukazatele obce, identifikovat aktéry politického procesu a definovat charakter rozhodovacího procesu místní samosprávy na základě analýzy vývoje lokálního stranického systému. Text je rozdělen na několik částí. V první části je na základě studia dokumentů charakterizovaná městská část a principy proporcionálního volebního systému, který se týká i voleb komunálních. Dále je zde přiblížen stranický systém a formování koalic na komunální úrovni. V druhé části je charakterizována městská část Praha 18 – Letňany a popsány lokální problémy obce. Ve stěžejní části diplomové práce je politický proces přiblížen na základě kvantitativní analýzy volebních dat a také kvalitativního výzkumu, který byl v Letňanech proveden pomocí rozhovorů s místními politickými představiteli.

Letňany jsou městská část ležící na severovýchodě Prahy. V současné době je se svými 17 566 obyvateli jednou z největších okrajových částí Prahy a je pravděpodobné, že jejich počet dále poroste. V posledních letech se Letňany staly cílem mnoha investorů. Převažuje zde zástavba panelových domů, což jistě ovlivňuje celou povahu této městské části. Postupně ale začínají přibývat novostavby a je otázka, jak to ovlivní voličskou základnu. V Letňanech od roku 1994 figurovali dva silní starostové, Jozef Dobrý za ČSSD a Ivan Kabický za ODS. Až do roku 2006 byly síly dvou největších stran vyrovnané, získávaly přibližně stejný počet mandátů. ČSSD však vždy sestavilo vládnoucí koalici v čele se svým starostou Jozefem Dobrým. Zlom přišel až po volbách v roce 2006, kdy se ODS jako první politické straně v Letňanech podařilo získat nadpoloviční počet mandátů. Od té doby se stala hlavním politickým subjektem a ČSSD se po dlouhé době dostala do opozice. Síly se poněkud vyrovnaly na podzim roku 2013, kdy se ČSSD stala koaličním partnerem ODS. Otázkou zůstává, jak se bude situace vyvíjet, hlavně s ohledem na celostátní situaci.

Analýza charakteru lokální politiky se zaměřila především na stabilitu stranického systému. Lze říci, že letňanský stranický systém příliš stabilní není. Stejní kandidáti v jednotlivých volbách kandidují za různá politická uskupení. Pouze stany KSČM a ČSSD vykazují vysokou míru kontinuity. Stranický systém v Letňanech je vysoce pluralitní.

Z vysokých hodnot indexů vyjadřujících fragmentaci i voličské chování lze usoudit, že stranický systém v Letňanech je skutečně nestabilní. Jedním ze zajímavých výsledků této analýzy je také fakt, že čím dál tím méně kandidátům bez politické příslušnosti se podaří proměnit kandidaturu v mandát.

Faktorů, které ovlivňují charakter lokální politiky v Letňanech, je celá řada. V závěru budou přiblíženy jenom ty nejdůležitější. Jedním z nich je samotný charakter obce, jako poloha, počet obyvatel, infrastruktura i struktura obyvatel. Letňany se stávají cílem nejrůznějších developerů a investorů, kteří vyvíjejí tlak na politiky v Letňanech, aby mohli využít volných ploch k výstavbě za co nejvýhodnějších podmínek. Povaha městské části také ovlivňuje postavení nezávislých kandidátů a jejich sdružení na politické scéně. Není zde žádný zásadní problém, který by mohl nezávislé kandidáty spojit a na kterém by mohli založit svou kandidaturu.

Dalším důležitým faktorem je vztah zastupitelstva Letňan s magistrátem hlavního města Prahy. V gesci zastupitelstva hlavního města Prahy je například rozhodování o územním plánu celého hlavního města Prahy a městské části mají pouze omezené možnosti, jak se k územnímu plánu městské části vyjádřit. Jako jeden z nejvýznamnějších faktorů, které ovlivňují politické rozhodování v Letňanech, je snaha o získání co největší podpory voličů a co nejvíce hlasů. Pro některé politické aktéry je také důležité nepromarnit volební výsledek a získat co nejlepší postavení v radě obce.

Zajímavý faktor důležitý pro pochopení komunální politiky v Letňanech je identifikace případné konfliktní linie a její závažnost pro místní politiky. Nejvýraznější linie, která rozděluje tamní politiky je způsob, jak vnímat funkci obce. V Letňanech lze najít rozdílný přístup různých skupin k pojetí obce (rozpor mezi tzv. *Gemeinschaft* a *Gesellschaft*). Zastupitelé se zastávají buď rozpočtové, nebo sociálně zaměřené strategie. Proti sobě stojí strany ODS a ČSSD. Zastupitelé ODS vidí tedy obec spíše z pohledu racionálního, obec chtějí vést jako „firmu“. Naproti tomu ČSSD záleží spíše na sociálním hledisku, na spokojenosti obyvatel a chce provozovat služby občanům i za cenu ekonomických ztrát.

Je možné, že v budoucnu se v Letňanech začnou utvářet další třetí plochy, které by mohly přerůst až v další konfliktní linii. V městské části Praha 18 se stále staví nové bytové domy. Územní plán počítá s další výstavbou. Magistrát území zařadil i na seznam

tzv. Velkých rozvojových území (VRÚ Letňany – Kbely) – viz příloha, kde je zrušená stavební uzávěra. Je jasné, že počet obyvatel se bude dále zvyšovat. Jako v mnoha jiných analýzách politického prostoru v malých obcích⁴, je možné soudit, že nastane konflikt mezi nově příchozími a „starousedlíky“. Záleží hlavně na míře politické participace nově příchozích. Konfliktní linie může nastat v případě, že se strany neshodnou ve vizi, jakým směrem by měla obec pokračovat. Další potenciální konflikt se může utvořit z geografického hlediska. Část Letňan Nový Prosek je výrazně územně oddělena od zbytku Letňan, který je kompaktní. Obyvatelé Nového Proseka si stěžují na opomíjení ze strany letňanského zastupitelstva. Z jejich pohledu se o ně nestará tak, jako o zbytek Letňan. Příkladem může být nerovnoměrné financování na území Letňan, a s tím spojený projekt Letňanské lentilky. Jeden z největších projektů v Letňanech je cílen pouze na část letňanského sídliště. Zatím obyvatelé pouze vyjadřují nespokojenost, ale potenciál pro vznik konfliktní linie zde jistě je. Bude zajímavé sledovat další vývoj místní samosprávy.

⁴ Například v případové studii Charakter lokální politiky v suburbánním politickém prostoru, je podle autorů vidět konfliktní linie mezi nově příchozími a „starousedlíky“ v obci Roztoky (Kubálek, Bubeníček 2012, s. 297 – 300)

7 Seznam použitých zdrojů

- BALÍK, S. *Komunální politika Obce, aktéři a cíle místní politiky*. PRAHA: Grada Publishing, a.s., 2009. 256 s. ISBN 978-80-247-2908-4
- BALÍK, S. *Česká komunální politika v obcích s rozšířenou působností* BRNO: Centrum pro studium demokracie a kultury, 2008. 387 s. ISBN 978-80-7325-144-4
- BUBENÍČEK, V. *Lokální modely demokracie v malých obcích*. Praha 2010. 123 s. Disertační práce na Provozně ekonomická fakultě České zemědělské univerzity na katedře humanitních věd. Školitel Jaroslav Čmejrek.
- ČMEJREK, J. *Obce a regiony jako politický prostor*. PRAHA: Alfa Nakladatelství, s.r.o., 2008. 165 s. ISBN 978-80-87197-00-4
- ČMEJREK, J. a kol. *Demokracie v lokálním politickém prostoru*. PRAHA: Grada Publishing, a.s., 2010. 224 s. ISBN 978-80-247-3061-5
- HENDRYCH, D. a kol. *Správní právo. Obecná část*. 7. vyd. Praha: C. H. Beck, 2009. 875 s. ISBN 978-80-7400-049-2
- CHABIČOVSKÁ, K. et. al. *Rozvojový interaktivní audit*. Brno: GaREP, spol. s.r.o. 2011. 78 s. ISBN 978-80-904308-9-1
- JÜPTNER, P. *Komunální koalice a politické modely*. Politologická revue 2, prosinec 2004, s. 80-101
- KUBÁLEK, M. – BUBENÍČEK, V. *Charakter lokální politiky v suburbánním Politickém prostoru*. *Acta Politologica*, 2012 vol. 4, no. 3, 284-305. ISSN 1803–8220.
- KUBÁT, M. *Stranické systémy*. In Cabada, L.; Kubát, M. a kol. *Úvod do studia politické vědy*. Plzeň: Aleš Čeněk, 2007. ISBN 978-80-7380-076-5.
- MALÝ, K a kol. *Dějiny českého a československého práva od roku 1945*. 3. vyd. Praha: Linde Praha, a.s., 2005. 673 s. ISBN 80-7201-433-1
- NEUMANOVÁ, E. *Komunální volby ve vybrané obci (Praha – Letňany)*. Praha 2012. 51 s. Bakalářská práce na Provozně ekonomická fakultě České zemědělské univerzity na katedře humanitních věd. Vedoucí bakalářské práce Jaroslav Čmejrek
- PAVLÍČEK, V. *Ústavní právo a státověda, II díl*. PRAHA: Linde Praha a. s., 2008, 797 s. ISBN 978-80-7201-694-5
- TOKARSKÝ, V. *Volby do zastupitelstev obcí*. In *Volby, demokracie, politické svobody*. Antoš, M. Wintr, J. (eds) 1. vyd. Praha: Leges, 2010. Kapitola 3, s. 37-47.
- ŠEDO, J. *Vybrané problémy kvantitativního výzkumu stability stranických systémů a jejich možná řešení*. *European Electoral Studies*, 2011, vol. 6, no. 1, s. 67-74. ISSN 1801-6545
- VODIČKA, K., CABADA, L. *Politický systém České republiky*. PRAHA: Portál, s.r.o., 2007. 374 s. ISBN 978-80-7367-337-6

VÝZKUMY SOUKUP. *Sociodemografická studie: MČ Praha - Letňany*. Praha, 2010.

WINTR, J. *Principy českého ústavního práva*. PRAHA: Nakladatelství Eurolex Bohemia, a. s., 2006, 247 s. ISBN 80-86861-75-9

Internetové zdroje

BRENDLOVÁ, E. – ŠVEC, P. Zastupitelé Prahy odvolali primátora Svobodu a dva radní z ODS. iDnes.cz 2013 [online] Poslední revize 23. 5. 2013 [cit 5. 2. 2014] Dostupné z <http://zpravy.idnes.cz/odvolani-primatora-svobody-dpj-domaci.aspx?c=A130523_091442_praha-zpravy_eb>

ČESKÝ STATISTICKÝ ÚŘAD. Sčítání lidu, domů a bytů 2011 [online]. [cit. 13. 10. 2013]. Dostupné z: <www.scitani.cz>

ČESKÝ STATISTICKÝ ÚŘAD. Volby.cz [online]. [cit. 17. 10. 2013]. Dostupné z: <www.volby.cz>

KOLÍNSKÝ, David, ČERMÁK, R. Letňanské listy 2012 [online]. Poslední revize 15. 9. 2010 [cit. 15. 2. 2014] Dostupné z: <http://listy.letnany.cz/uploads/modules/kh/1/776_priloha1.pdf>

Městská část Praha 18 – Letňany. Databáze podnikatelů 2010 [on-line]. Poslední revize 2010 [cit. 10. 9. 2013] Dostupné z: <<http://www.letnany.cz/databaze-podnikatelu.php>>

Městská část Praha 18 – Letňany. Školy a školky 2010 [on-line]. Poslední revize 2010 [cit. 10. 9. 2013] Dostupné z: <<http://www.letnany.cz/clanky.php?clanek=skoly>>

Městská část Praha 18 – Letňany. Volný čas 2010 [on-line]. Poslední revize 2010 [cit. 10. 9. 2013] Dostupné z: <<http://www.letnany.cz/clanky.php?clanek=volny-cas>>

Městská část Praha 18 – Letňany. Zdravotnická zařízení 2010 [on-line]. Poslední revize 2010 [cit. 10. 9. 2013] Dostupné z: <<http://www.letnany.cz/clanky.php?clanek=zdravotnicka-zarizeni>>

Městská část Praha 18 – Letňany. Z historie Letňan 2013 [on-line]. Poslední revize 2010 [cit. 10. 9. 2013] Dostupné z: <<http://www.letnany.cz/clanky.php?clanek=historie>>

PORTÁL ÚZEMNÍHO PLÁNOVÁNÍ HL. M. PRAHY, Velká rozvojová území a velká území rekreace 2012 [on-line] Poslední revize 11. 9. 2012 [cit. 13. 3. 2014] Dostupné z: <<http://www.uppraha.cz/clanek/65/velka-rozvojova-uzemi-a-velka-uzemi-rekreace>>

STEM – Středisko empirických výzkumů. Blížící se volby do evropského parlamentu? 2014 [on-line]. Poslední revize 3. 3. 2014 [cit. 15. 3. 2014] Dostupné z: <<http://www.stem.cz/clanek/2887>>

Zákon o hlavním městě Praze (Zákon č. 131/2000 Sb.) Dostupné on-line na http://portal.gov.cz/app/zakony/zakonPar.jsp?page=0&idBiblio=49301&l_nr=131~2F2000~20Sb.&l_name=o~20hlavn~C3~ADm~20m~C4~9Bst~C4~9B~20Praze&fulltext=&nr=131~2F2000&part=&name= [cit. 18. 8. 2013]

Zákon o obcích (obecní zřízení) (Zákon č. 128/2000 Sb.) Dostupné on-line na http://portal.gov.cz/app/zakony/zakonPar.jsp?idBiblio=49296&l_nr=128~2F2000~20Sb.&l_name=o~20obc~C3~ADch~20~28~20obecn~C3~AD~20z~C5~99~C3~ADzen~C3~AD~20~29&fulltext=Z~C3~A1kon~20o~20obc~C3~ADch~20~28obecn~C3~AD~20z~C5~99~C3~ADzen~C3~AD~29&nr=128~2F2000&part=&name= [cit. 18. 8. 1013]

Zákon o volbách do obecních zastupitelstev (Zákon č. 491/2001 Sb.) Dostupné on-line na http://portal.gov.cz/app/zakony/zakonPar.jsp?idBiblio=51988&l_nr=491~2F2001~20Sb.&l_name=o~20volb~C3~A1ch~20do~20zastupitelstev~20obc~C3~AD~20a~20o~20zm~C4~9Bn~C4~9B~20n~C4~9Bkter~C3~BDch~20z~C3~A1kon~C5~AF&fulltext=&nr=491~2F2001&part=&name= [cit. 18. 8. 1013]

8 Přílohy

Velká rozvojová území a velká území rekreace

11.09. 2012 | Platný územní plán

Velká rozvojová území

Územní plán sídelního útvaru hl. m. Prahy definuje tzv. velká rozvojová území (VRÚ), klíčové lokality pro budoucí rozvoj města. V těchto územích je nutné dříve, než zde bude povolována nová zástavba, celkovou koncepci území prověřit podrobnější územně plánovací dokumentací (regulačním plánem) nebo územně plánovacím podkladem (územní studií). Tato podrobnější územně plánovací dokumentace nebo územně plánovací podklad musí být pořizována Odborem územního plánu Magistrátu hl. m. Prahy a musí být zpracována v rozsahu celého velkého rozvojového území nebo jeho ucelené části, vymezené pořizovatelem územního plánu (MHMP-OUP). Procentuální podíl jednotlivých funkčních ploch ve velkých rozvojových územích (VRÚ) je závazný.

Pro VRÚ platí do doby schválení podrobnější územně plánovací dokumentace nebo pořízení a projednání územně plánovacího podkladu stavební uzávěra podle vyhlášky č. 33/1999 Sb. hl. m. Prahy, o stavební uzávěře ve velkých rozvojových územích Prahy, ve znění pozdějších předpisů. Výjimku tvoří VRÚ Letňany – Kbely, kde byla stavební uzávěra zrušena rozhodnutím Nejvyššího správního soudu 4 Ao 8/2011 69 ze dne 21. 2. 2012.

Na území stavební uzávěry je zakázáno provádět veškeré stavby mimo staveb drobných, stavebních úprav stávajících staveb, u kterých nedojde ke změně jejich funkčního využití, staveb inženýrských sítí celoměstského významu nebo nezbytných pro existenci stávajících staveb a staveb dopravních celoměstského významu.

Stavební úřad může v odůvodněných případech, po dohodě s dotčenými orgány státní správy a po kladném stanovisku Útvaru rozvoje hl. m. Prahy, povolit výjimku ze stavební uzávěry ve velkém rozvojovém území.

Územní plán sídelního útvaru hl. m. Prahy vymezuje celkem 15 velkých rozvojových území:

1) Letiště
Ruzyně -
Drnovská

2) Dejvice -
kasárna, ulice
Gen. Píky

3) Bubeneč

4) Troja

5) Pelc -
Tyrolka

6) Holešovice

7) Strahov

8) Smíchov jih

9) Vysokoškolský
areál
Jinonice

10) Radotín -
Lahovice -
Zbraslav

11) Bohdalec -
Slatiny

12) Letňany -
Kbely

13) Štěrboholy
- Malešice

14) Štěrboholy
- Dubeč - D.
Měcholupy

15) D.
Počernice -
Běchovice



VRÚ Letňany - Kbely

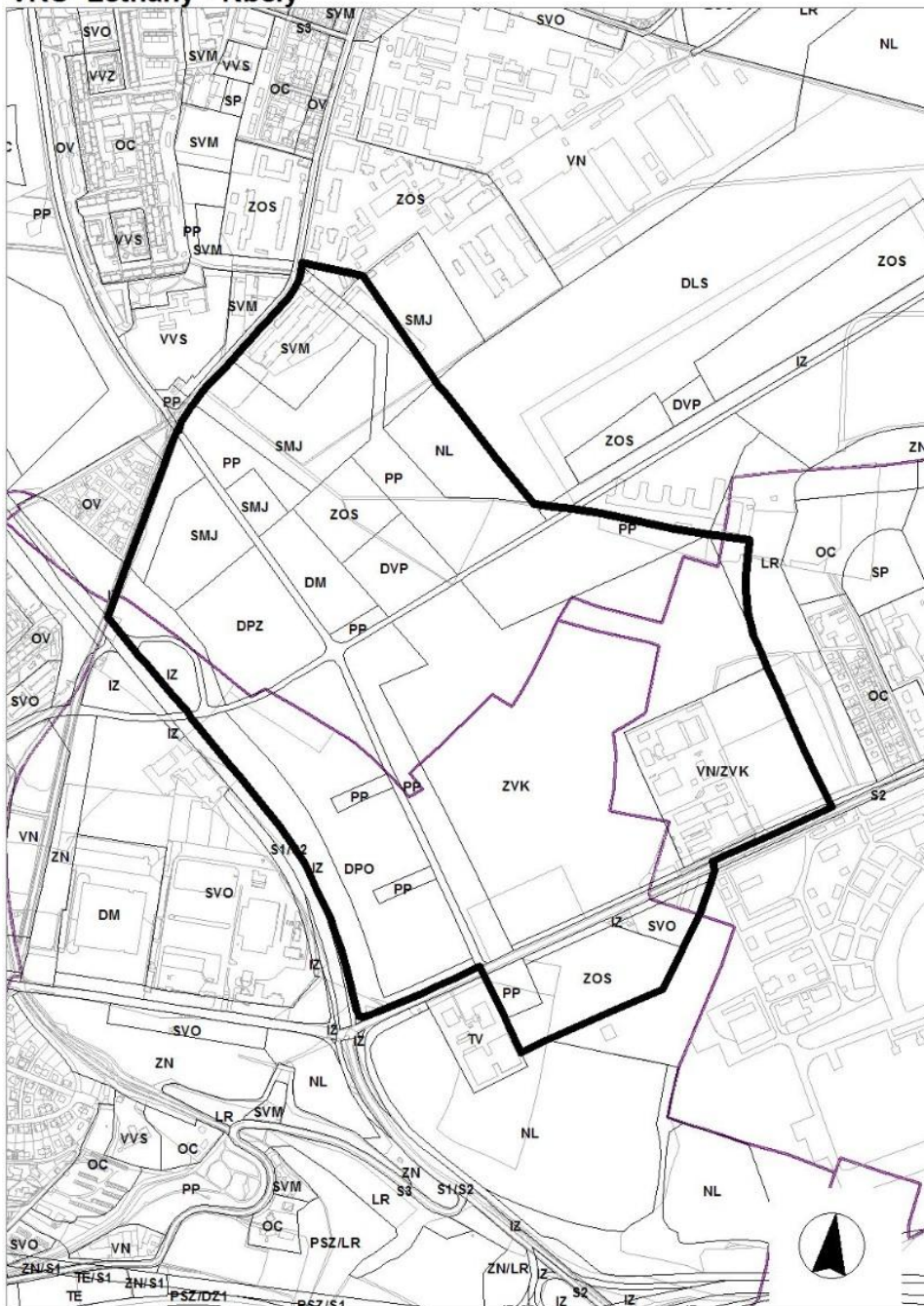

Příloha převzata ze serveru Portál územního plánování hl. m. Prahy (Portál územního plánování hl. m. Prahy, 2012 [on-line]. <http://www.uppraha.cz/clanek/65/velka-rozvojova-uzemi-a-velka-uzemi-rekreace>)