

**Česká zemědělská univerzita v Praze**

**Provozně ekonomická fakulta**

**Katedra ekonomických teorií**



**Diplomová práce**

**Kvalifikační kritéria jako klíč k nákladové úspoře  
veřejných zakázek**

**Bc. Jan Březina**

© 2022 ČZU v Praze



## ZADÁNÍ DIPLOMOVÉ PRÁCE

Bc. Jan Březina

Veřejná správa a regionální rozvoj – k. s. Sez. Ústí – Tábor

Název práce

**Kvalifikační kritéria jako klíč k nákladové úspoře veřejných zakázek**

Název anglicky

**Qualification criteria as a key to cost savings in public procurement**

---

### Cíle práce

Cílem diplomové práce je identifikovat nákladovou úsporu nediskriminačního nastavení kvalifikačních kritérií veřejných zakázek v oblasti bezpečnosti dopravy na příkladu zakázky „Lineární směrovací systém na silnicích II. a III. třídy na území Středočeského kraje“ vypsané Krajskou správou a údržbou silnicí Středočeského kraje.

Dílní cíle diplomové práce jsou:

- bazická analýza legislativy upravující problematiku zadávání veřejných zakázek,
- identifikace zadavatelů veřejných zakázek v oblasti bezpečnosti dopravy a základní deskripce jejich činností,
- analýza zjištěných informací a formulace návrhů na úpravu procesů, které by vedly k nákladové úspoře.

### Metodika

V teoretické části práce bude provedena analýza legislativy upravující zadávání veřejných zakázek v České republice se zaměřením na kvalifikační kritéria a bude uveden popis jednotlivých činností a materiálů používaných v oblasti bezpečnosti dopravy.

V praktické části práce bude zpracována deskripce nejvýznamnějších zadavatelů veřejných zakázek ve zkoumané oblasti a následně bude provedena analýza požadavků kvalifikace na veřejné zakázce „Lineární směrovací systém na silnicích II. a III. třídy na území Středočeského kraje“. Za pomoci komparace a průzkumu trhu bude vyčíslena nákladová úspora zakázky v případě nastavení nediskriminačních kvalifikačních kritérií. Na základě současné legislativy a praktických poznatků dodavatelů z oboru bude závěrečná část diplomové práce obsahovat návrhy na úpravu procesů při zadávání veřejných zakázek, které by umožnily dosáhnout nákladové úspory.

V práci budou využity metody deskripce, komparace, analýzy a syntézy.

## **Doporučený rozsah práce**

60 – 80 stran

## **Klíčová slova**

dodavatelé, ekonomická výhodnost, elektronické tržiště, kvalifikační kritéria, nabídka, nejnižší cena, požádávka, Správa a údržba silnic, transparentnost, veřejné zakázky

---

## **Doporučené zdroje informací**

BALÝOVÁ, L. Veřejné zakázky. V Praze: C.H. Beck, 2015. ISBN 978-80-7400-560-2.

Česko. Zákon 134/2016 Sb. O zadávání veřejných zakázek. 2016. Sv. Sbírka zákonů.

KAPLAN, Milan, ZRNÍK, Josef a kolektiv. Firemní nákup a e-aukce Jak šetřit čas a peníze. Praha: Grada Publishing, a.s., 2007. ISBN 978-80-247-2002-9.

LIDINSKÝ, Vít. eGovernment bezpečně. Praha: Grada Publishing, a.s., 2008. ISBN 978-80-247-2462-1.

MAITAH, Mansoor. Macroeconomics. Praha: Česká zemědělská univerzita, 2010. ISBN 978-80-213-2051-2.

PAVEL, J. Veřejné zakázky a efektivnost. Praha: Ekopress, 2013. ISBN 978-80-87865-04-0.

POREMSKÁ, Michaela. Elektronické zadávání veřejných zakázek. Praha: Wolters Kluwer ČR, 2013. ISBN 978-80-7357-760-5.

RHODE, Alexander. Public Procurement in the European Union. Berlin, Germany: Springer Gabler, 2019. ISBN 978-3-658-28072-7.

---

## **Předběžný termín obhajoby**

2021/22 LS – PEF

## **Vedoucí práce**

Ing. Pavel Hrdlička, MBA, Ph.D.

## **Garantující pracoviště**

Katedra ekonomických teorií

---

Elektronicky schváleno dne 30. 12. 2021

**doc. PhDr. Ing. Lucie Severová, Ph.D.**

Vedoucí katedry

---

Elektronicky schváleno dne 8. 2. 2022

**doc. Ing. Tomáš Šubrt, Ph.D.**

Děkan

V Praze dne 28. 02. 2022

### **Čestné prohlášení**

Prohlašuji, že svou diplomovou práci "*Kvalifikační kritéria jako klíč k nákladové úspoře veřejných zakázek*" jsem vypracoval samostatně pod vedením vedoucího diplomové práce a s použitím odborné literatury a dalších informačních zdrojů, které jsou citovány v a uvedeny v seznamu použitých zdrojů na konci práce. Jako autor uvedené diplomové práce dále prohlašuji, že jsem v souvislosti s jejím vytvořením neporušil autorská práva třetích osob.

V Praze dne 21.3.2022

---

## **Poděkování**

Rád bych touto cestou poděkoval vedoucímu mé diplomové práce, panu Ing. Pavlu Hrdličkovi, MBA, Ph.D. za odborné vedení a poskytnutí cenných rad při vypracování diplomové práce. Dále děkuji za podporu během studia mé manželce a rodině.

# Kvalifikační kritéria jako klíč k nákladové úspoře veřejných zakázek

## Abstrakt

Diplomová práce se zabývá pochybením Krajské správy a údržby Silnic střeđočeského kraje při zadávání veřejné zakázky „*Lineární směrovací systém na silnicích II. a III. třídy na území Střeđočeského kraje*“ na podzim roku 2019 a následným vyčíslením potencionální nákladové úspory při odlišně nastavených kvalifikačních kritériích.

V teoretické části práce je provedena analýza legislativy upravující problematiku veřejných zakázek v České republice, která nám umožňuje zhodnotit způsob zadávání konkrétní veřejné zakázky výše uvedeným zadavatelem. Na závěr teoretické části diplomové práce jsou popsány jednotlivé činnosti a materiály používané ve zkoumané oblasti bezpečnosti dopravy.

Praktická část práce obsahuje deskripci činností správců pozemních komunikací, jakožto nejvýznamnějších zadavatelů veřejných zakázek v oboru bezpečnosti dopravy a analýzu předmětné veřejné zakázky a jejího zadávacího řízení. S pomocí průzkumu trhu a komparace obdobných veřejných zakázek je vyčíslena potencionální nákladová úspora analyzované zakázky. Na základě těchto skutečností jsou na závěr práce identifikovány pochybení zadavatele při zadávání veřejné zakázky a jsou navržena opatření, která by umožnila dosahovat větší nákladové úspory při zadávání veřejných zakázek obdobného typu.

**Klíčová slova:** dodavatelé, ekonomická výhodnost, elektronické tržiště, kvalifikační kritéria, nabídka, nejnižší cena, poptávka, Správa a údržba silnic, transparentnost, veřejné zakázky

# Qualification criteria as a key to cost savings in public procurement

## Abstract

The diploma thesis deals with the mistakes of the Road management and maintenance of the Central Bohemian Region during public procurement „*Linear routing system on roads II. and III. classes in the Central Bohemian Region*” in the autumn of 2019 and the subsequent quantification of potential cost savings with differently set qualification criteria.

The theoretical part of the work contains an analysis of legislation governing the issue of public procurement in the Czech Republic, which allows us to evaluate the method of awarding a specific public procurement by the above contracting authority. At the end of the theoretical part of the diploma thesis, the individual activities and materials used in the researched area of traffic safety are described.

The practical part of the thesis contains a description of the activities of road administrators as the most important contracting authorities in the field of transport safety and an analysis of the public procurement and its procurement procedure. With the help of market research and comparison of similar public procurements, the potential cost savings of the analysed contract are quantified. Based on these facts, at the end of the work, the contracting authority's mistakes in awarding a public contract are identified and measures are proposed that would enable greater cost savings in awarding public procurements of a similar type.

**Keywords:** suppliers, economic profitability, electronic marketplace, qualification criteria, supply, lowest price, demand, Road management and maintenance, transparency, public procurement



# Obsah

<b>1 Úvod.....</b>	<b>11</b>
<b>2 Cíl práce a metodika .....</b>	<b>12</b>
2.1 Cíl práce .....	12
2.2 Metodika .....	12
<b>3 Teoretická východiska .....</b>	<b>14</b>
3.1 Definice a pohledy na veřejné zakázky .....	14
3.2 Legislativa veřejných zakázek a její vývoj .....	14
3.3 Vymezení základních pojmů.....	16
3.3.1 Zadavatel.....	16
3.3.2 Dodavatel .....	17
3.3.3 Zadávací řízení .....	17
3.3.4 Účastník zadávacího řízení .....	18
3.3.5 Zadávací dokumentace .....	18
3.3.6 Zadání veřejné zakázky .....	18
3.3.7 Veřejné výdaje .....	19
3.4 Dělení a druhy veřejných zakázek .....	19
3.4.1 Dělení podle předmětu zadávacího řízení.....	20
3.4.2 Dělení podle předpokládané hodnoty .....	21
3.5 Druhy zadávacího řízení .....	23
3.5.1 Zjednodušené podlimitní řízení .....	24
3.5.2 Otevřené řízení.....	24
3.5.3 Užší řízení .....	24
3.5.4 Jednací řízení s uveřejněním.....	25
3.5.5 Jednací řízení bez uveřejnění .....	26
3.5.6 Řízení se soutěžním dialogem .....	26
3.5.7 Řízení o inovačním partnerství.....	27
3.5.8 Koncesní řízení .....	27
3.5.9 Řízení pro zadání veřejné zakázky ve zjednodušeném režimu.....	28
3.6 Základní zásady zadávání .....	29
3.6.1 Zásada transparentnosti.....	29
3.6.2 Zásada rovného zacházení .....	30
3.6.3 Zásada zákazu diskriminace .....	31
3.6.4 Zásada přiměřenosti.....	32
3.6.5 Zásady 3E .....	32
3.6.6 Zásady sociálně odpovědného zadávání, environmentálně odpovědného zadávání a inovací .....	33
3.7 Kvalifikační kritéria .....	37

3.7.1	Základní způsobilost .....	38
3.7.2	Profesní způsobilost .....	39
3.7.3	Ekonomická kvalifikace.....	40
3.7.4	Technická kvalifikace .....	40
3.8	Bezpečnost dopravy .....	42
3.8.1	Záchytné systémy .....	42
3.8.2	Svislé dopravní značení .....	46
3.8.3	Vodorovné dopravní značení .....	47
<b>4</b>	<b>Vlastní práce .....</b>	<b>49</b>
4.1	Nejvýznamnější zadavatelé veřejných zakázek v oblasti bezpečnosti dopravy	49
4.1.1	Ředitelství silnic a dálnic České republiky .....	52
4.1.2	Krajské správy a údržby silnic .....	57
4.2	Veřejná zakázka „Lineární směrovací systém na silnicích II. a III. třídy na území Středočeského kraje“ .....	61
4.2.1	Předmět plnění zakázky, podmínky a požadavky na zpracování nabídky	63
4.2.2	Požadavky na kvalifikaci dodavatele .....	67
4.3	Potencionální nákladová úspora zakázky v případě změny nastavení kvalifikačních kritérií a identifikace pochybení zadavatele .....	75
4.4	Návrhy na úpravu procesů vedoucí k nákladové úspoře zakázek .....	82
<b>5</b>	<b>Výsledky a diskuse .....</b>	<b>86</b>
5.1	Výsledky .....	86
5.2	Diskuse .....	89
<b>6</b>	<b>Závěr .....</b>	<b>93</b>
<b>7</b>	<b>Seznam použitých zdrojů.....</b>	<b>95</b>
<b>8</b>	<b>Seznam obrázků, tabulek, grafů a zkratk .....</b>	<b>106</b>
8.1	Seznam obrázků .....	106
8.2	Seznam tabulek.....	106
8.3	Seznam grafů .....	107
	<b>Přílohy .....</b>	<b>108</b>

# 1 Úvod

Stát investuje veřejné finance na nákup služeb, zboží a stavebních prací prostřednictvím Zákona o zadávání veřejných zakázek. Stávající legislativní úprava vychází ze směrnic Evropské unie, přičemž aktuální česká legislativa se řídí Zákonem o zadávání veřejných zakázek, který vstoupil v platnost v roce 2016.

Veřejné zakázky se v ročních rozpočtech České republiky podílejí na nákladech v rámci stovek miliard Kč a není tak divu, že se stávají častým celospolečenským tématem pro diskuzi a polemiku. Proces zadávání veřejných zakázek se neustále vyvíjí a snaží se být více transparentním, čemuž zajisté pomáhají nejnovější technologie a volný přístup k internetu. V rámci této transparentnosti jsou často využívána elektronická tržiště nebo veřejný registr smluv, což jsou v konkurenčním soukromém sektoru nenahraditelné zdroje informací. Kromě kontroly přerozdělování veřejných financí vycházející ze zmiňovaného konkurenčního prostředí v soukromém sektoru, probíhá vnitřní kontrola a to od institucí, které mají přerozdělování veřejných peněz na starost až po Nejvyšší kontrolní úřad, který vykonává kontrolu nad hospodařením se státním majetkem a Úřad pro ochranu hospodářské soutěže.

Přes stále se zdokonalující prostředí, veřejný sektor někdy provádí nákupy, které jsou nevhodné, neúčelné a neefektivní. Velmi často je na vinně diskriminační a nepřiměřené zadávací řízení, které omezí potenciální okruh účastníků veřejné zakázky na naprosté minimum. Přestože se veřejné instituce musí držet hranic vytyčenými Zákonem o zadávání veřejných zakázek, některá kvalifikační kritéria lze nastavit tak, aby účelově omezila přístup do soutěže nežádoucími uchazeči nebo naopak pomohla k vítězství předem vytipovanému účastníkovi. Toto jednání má mimo jiné za následek pokřivené podnikatelské prostředí, přičemž daný předem vytipovaný výherce má k dispozici kvalifikační reference do dalších zakázek nebo mu zbývá více zdrojů na investice do technologií a rozvoje.

## 2 Cíl práce a metodika

### 2.1 Cíl práce

Cílem diplomové práce je identifikovat pochybení, která Krajská správa a údržba silnic Středočeského kraje učinila v rámci zakázky „*Lineární směrovací systém na silnicích II. a III. třídy na území Středočeského kraje*“ a vyčíslit potencionální nákladovou úsporu veřejných financí při nediskriminačním nastavení kvalifikačních kritérií, které by vedlo k otevření zakázky pro více účastníků, kteří se běžně v oblasti bezpečnosti dopravy veřejných zakázek účastní.

Diplomová práce má také další dílčí cíle:

- bazická analýza legislativy upravující problematiku zadávání veřejných zakázek,
- identifikace zadavatelů veřejných zakázek v oblasti bezpečnosti dopravy a základní deskripce jejich činností,
- analýza cen u obdobných projektů a jejich komparace se zkoumanou veřejnou zakázkou,
- analýza zjištěných informací a formulace návrhů na úpravu procesů, které by vedly k nákladové úspoře.

### 2.2 Metodika

V teoretické části práce bude provedena analýza legislativy upravující zadávání veřejných zakázek v České republice a deskripce druhů veřejných zakázek spolu s typy zadávacích řízení. V souvislosti s vymezenými cíli práce budou specifikovány zásady zadávání veřejných zakázek spolu s možnostmi zadavatele nastavit požadavky kvalifikačních kritérií. Na závěr teoretické části diplomové práce budou popsány jednotlivé činnosti a materiály používané ve zkoumané oblasti bezpečnosti dopravy.

V praktické části diplomové práce bude nejprve zpracována deskripce činností nejvýznamnějších zadavatelů veřejných zakázek ve zkoumané oblasti a následně bude provedena analýza kvalifikačních požadavků na zkoumané veřejné zakázce „*Lineární směrovací systém na silnicích II. a III. třídy na území Středočeského kraje*“. Za pomoci komparace podobných veřejných zakázek a průzkumu trhu bude vyčíslena potencionální nákladová úspora zakázky v případě nastavení nediskriminačních kvalifikačních kritérií a

z toho vycházející otevřenosti zakázky dalším uchazečům v oboru. Na základě současné legislativy a praktických poznatků dodavatelů bude závěrečná část diplomové práce obsahovat návrhy na úpravu procesů při zadávání veřejných zakázek, které by umožnily dosáhnout nákladové úspory.

V práci budou využity metody deskripce, komparace, analýzy a syntézy.

## 3 Teoretická východiska

### 3.1 Definice a pohledy na veřejné zakázky

Zákon o veřejné zakázce hovoří jako o „uzavření úplatné smlouvy mezi zadavatelem a dodavatelem, z níž vyplývá povinnost dodavatele poskytnout dodávky, služby nebo stavební práce“. O veřejnou zakázku se však nejedná, dojde-li k uzavření smlouvy o pracovněprávním vztahu bez ohledu na to, zdali se jedná o poskytování služeb nebo stavební práce. (1, § 2 odst. 1)

Na problematiku veřejných zakázek lze nahlížet z několika úhlů pohledu, ale v odborné literatuře je nejčastěji prezentován právní a ekonomický pohled na věc. Právní pohled vychází především z výše citovaného Zákona č. 134/2016 Sb., o zadávání veřejných zakázek. V něm jsou mimo jiné uvedeny druhy a režimy veřejných zakázek, zadávací podmínky nebo rozsah požadavků zadavatele na kvalifikaci. Z ekonomického hlediska je veřejná zakázka především „účelná alokace zdrojů, kterou zadavatel sleduje obvykle ekonomicko-sociální cíle“. Z tohoto úhlu můžeme veřejné zakázky také vnímat jako určitou formu outsourcingu, tedy nevyužívat vlastní zdroje, ale k produkci statků využívat externího dodavatele. (8, s. 9) (3)

Z výše uvedených pohledů na problematiku je právní hledisko to, které se soustřeďuje na formální stránku věci, zatímco ekonomické hledisko se zabývá obsahovou stránkou zadávání veřejných zakázek. U ekonomického hlediska nás zajímá hlavně racionalita vynaložených zdrojů na produkci. To, co oba náhledy na problematiku spojuje je úplatnost - zadavatel za poskytnuté plnění druhé straně zaplatí. (2)

### 3.2 Legislativa veřejných zakázek a její vývoj

Na území současné České republiky byly normy zadávání veřejných zakázek legislativně upraveny již v době Rakouska-Uherska. V období 1. republiky až do 50. let 20. století zadávání veřejných zakázek vycházelo z Nařízení vlády č. 667/1920 Sb., o zadávání státních dodávek a prací. Následné socialistické období přineslo zrušení většiny předpisů, které se dané problematice týkaly, jelikož byly v rozporu s centrálně plánovaným hospodářstvím. Když se po roce 1989 vrátila na naše území tržní ekonomika, opět vyvstala potřeba právní regulace pro zadávání veřejných zakázek. První norma, která řešila popisovanou problematiku byl Zákon č. 199/1994 Sb., který byl postupně novelizován tak,

aby se co nejvíce přibližoval právu Evropské unie. Samotné přijetí tohoto zákona bylo vyvrcholení naší integrační snahy o vstup do Evropské unie. (9)

Po vstupu do Evropské unie Česká republika implementovala zadávací směrnice Evropské unie do české legislativy, z čehož postupně vznikl Zákon č. 40/2004 Sb., který byl však platný pouhé 2 roky z toho důvodu, že vznikly nové směrnice a zákon z roku 2004 jim plně neodpovídal. Došlo tak k nahrazení novou právní úpravou ve formě Zákona č. 137/2006 Sb., který je v této chvíli posledním nahrazeným zákonem týkající se zadávání veřejných zakázek.

Důležitým legislativním mezníkem byla v rámci politiky Smart Administration elektronizace veřejných zakázek. Na základě novel zákona o veřejných zakázkách č. 179/2010 Sb., č. 55/2012 Sb., 341/2013 Sb. a 40/2015 Sb. se odstartovalo elektronické zadávání, které vedlo ke snižování administrativních a transakčních nákladů nebo také k zrychlené komunikaci mezi zadavateli a dodavateli. (17)

Zatím nejaktuálnějším právním předpisem se po implementaci níže uvedených zadávacích směrnic stal Zákon o zadávání veřejných zakázek z roku 2016.

- Směrnice Evropského parlamentu a Rady 2014/24/EU ze dne 26. února 2014 o zadávání veřejných zakázek a o zrušení směrnice 2004/18/ES.
- Směrnice Evropského parlamentu a Rady 2014/23/EU ze dne 26. února 2014 o udělování koncesí.
- Směrnice Evropského parlamentu a Rady 2014/25/EU ze dne 26. února 2014 o zadávání zakázek subjekty působícími v odvětví vodního hospodářství, energetiky, dopravy a poštovních služeb a o zrušení směrnice 2004/17/ES.

Regulace v rámci Evropské unie je nutná obzvláště ve vztahu k volnému pohybu zboží a služeb. (14)

Jeden z nejdůležitějších cílů této implementace, bylo znemožnit poskytnout nepřímé veřejné podpory za pomoci základních zásad zadávání veřejných zakázek, kterými jsou rovné zacházení, zákaz diskriminace, transparentnost a přiměřenost. (3)

### 3.3 Vymezení základních pojmů

Tato část práce se bude věnovat vymezením základních pojmů v rámci veřejných zakázek, které jsou pro danou problematiku stěžejní.

#### 3.3.1 Zadavatel

Subjekt, který poptává, vypisuje a zadává veřejné zakázky, je v oblasti veřejných zakázek nazýván jako zadavatel. Má za úkol především zajistit, že jsou realizovány veřejné zakázky, které odpovídají potřebám a požadavkům občanů. V legislativě z roku 2006 byly zadavatelé členěny na veřejné, sektorové a dotované. Věcné vymezení pojmů „sektorového“ a „dotovaného“ zadavatele řeší také aktuální Zákon o zadávání veřejných zakázek. (8) (15)

Přesný výčet toho, kdo je veřejným zadavatelem je uveden v § 4 Zákona o zadávání veřejných zakázek:

- *Česká republika (a její organizační složky),*
- *Česká národní banka,*
- *státní příspěvkové organizace (například v diplomové práci řešené Ředitelství silnic a dálnic České republiky),*
- *územní samosprávné celky a jejich příspěvkové organizace (například v diplomové práci řešená Krajská správa a údržba silnic Středočeského kraje),*
- *jiná právnická osoba, pokud byla založena nebo zřízena za účelem uspokojování potřeb veřejného zájmu, které nemají průmyslovou nebo obchodní povahu a jiný veřejný zadavatel ji převážně financuje, může v ní uplatňovat rozhodující vliv nebo jmenuje nebo volí více než polovinu členů v jejím statutárním nebo kontrolním orgánu. (1, §4)*

Dotovaný zadavatel, je osoba, která k financování veřejné zakázky využívá finanční zdroje z rozpočtu veřejného zadavatele nebo z rozpočtu EU či veřejného rozpočtu jiného cizího státu, pokud objem těchto prostředků je větší než 200 000 000 Kč, nebo více než 50% z ceny zakázky. (1, §4)

Sektorový zadavatel je subjekt, který na základě zvláštního nebo výhradního práva vykonává některou z činností, které dále vymezuje Zákon o zadávání veřejných zakázek. Jedná se například o oblasti teplárenství, plynárenství, vodárenství a podobně.



Poslední typ zadavatele, který zákon zmiňuje, je kategorie zadavatele, který není nucen vypisovat zakázky podle Zákona o zadávání veřejných zakázek, ale zahájil toto řízení, ačkoliv k tomu nebyl povinen. Po takto zahájeném řízení je tak povinen ve vztahu k zadávané veřejné zakázce dodržovat tento zákon.

V rámci zákona je specifikován pojem „zadavatel“, který představuje nejširší okruh a obsahuje všechny uvedené kategorie zadavatelů a dále pojem „veřejný zadavatel“, který označuje specifitější, zákonem jasně definovaný okruh subjektů. (15)

### **3.3.2 Dodavatel**

Zákon o zadávání veřejných zakázek definuje dodavatele v § 5 jako „osobu, která nabízí poskytnutí dodávek, služeb nebo stavebních prací, nebo více těchto osob společně. Za dodavatele se považuje i pobočka závodu; v takovém případě se za sídlo dodavatele považuje sídlo pobočky závodu.“ (1, § 5)

### **3.3.3 Zadávací řízení**

Zadávací řízení je forma procesu, která pracuje s danými legislativními normami a dává si za cíl vybrat nejvhodnějšího dodavatele pro plnění veřejné zakázky. Ne vždy je cílem vybrat dodavatele s nejnižší cenou, ale mohou se zohledňovat další kritéria jako je kvalita, záruční doba, doba výstavby/dodání a podobně.

Zadávací řízení lze rozdělit na několik druhů, kterou jsou specifikovány v § 3 Zákona o zadávání veřejných zakázek. Jedná se o následující druhy:

*„Zjednodušené podlimitní řízení, otevřené řízení, užší řízení, jednací řízení s uveřejněním, jednací řízení bez uveřejnění, řízení se soutěžním dialogem, řízení o inovačním partnerství, koncesní řízení a řízení pro zadání veřejné zakázky ve zjednodušeném režimu.“ (1, § 3)*

Přesná definice zadávacího řízení není v Zákoně o zadávání veřejných zakázek specifikována, nicméně v odborné literatuře lze najít například tuto definici: *„Zadávacím řízením ve smyslu Zákona o zadávání veřejných zakázek se rozumí procesní postup zadavatele směřující k zadání veřejné zakázky vybranému dodavateli či vybraným dodavatelům. Jinak řečeno, zadávací řízení představují zákonem definovaná pravidla, jejichž aplikací zadavatel dospěje k zadání veřejné zakázky.“ (15, s. 19)*

V určitých postupech zadávacího řízení má zadavatel částečnou možnost stanovit je podle svého uvážení, tyto postupy však vždy musí být v souladu s vymezeným zákonným rámcem. (9)

### **3.3.4 Účastník zadávacího řízení**

Zákon o zadávání veřejných zakázek specifikuje tento pojem v § 47, kde je uvedeno, že účastníkem zadávacího řízení se stává subjekt, který vyjádří předběžný zájem, podá žádost o účast nebo nabídku, nebo zahájí jednání se zadavatelem v zadávacím řízení. (1)

### **3.3.5 Zadávací dokumentace**

Zadávací dokumentace je velmi důležitá součást zadávacího řízení, na které je závislá samotná nabídka dodavatele. Nedostatky a chyby v zadávací dokumentaci mohou vést ke sporům a nezřídka kdy se tomu tak opravdu děje. Jasně definovaná zadávací dokumentace je nezbytná pro správnou cenotvorbu a uchazeči o zakázku se tak můžou vyhnout například pouhým odhadům objemu poptávané služby či dodávky. Správně zpracovaná zadávací dokumentace tak vede k narovnání soutěžního prostředí a uchazeči mohou ocenit naprosto identickou věc. V zadávací dokumentaci bývá zde velmi často problém v položkách, kde je měrná jednotka 1 kpl, neboli komplet.

Pro vyjasnění zavádějících bodů zadávací dokumentace slouží institut žádostí o dodatečné vysvětlení, ale dodavatelé často nemají možnost v tak krátké době prostudovat do nejmenšího detailu celou zadávací dokumentaci. S tímto problémem se velmi často potýkají stavební firmy na velkých dopravních stavbách, kdy je takřka nemožné během 2-3 týdnů, kdy běží zadávací řízení, vše do detailu nastudovat.

V zákoně najdeme definici zadávací dokumentace pod § 28 „*Vymezení dalších pojmů*“, kde se dočteme, že je složena z veškerých písemných dokumentů obsahujících zadávací podmínky, sdělované účastníkům zadávacího řízení. (1)

### **3.3.6 Zadání veřejné zakázky**

V rámci ustanovení § 2 Zákona o zadávání veřejných zakázek, je uvedeno, že zadáním veřejné zakázky se rozumí „*uzavření úplatné smlouvy mezi zadavatelem a dodavatelem, z níž vyplývá povinnost dodavatele poskytnout dodávky, služby nebo stavební práce*“. (1, § 2)

Z uvedené definice lze vyvodit několik specifických bodů, které jsou pro zadání veřejné zakázky stěžejní.

- Úplatnost smlouvy - dodavatel realizuje zakázku za úplatu a ta může mít jak přímý peněžitý charakter, tak nepřímou formu úplaty.
- Zadavatel a dodavatel – přímo určené subjekty, které jsou spolu právně vázány. Zadavatel je uveden jako objednatel, zatímco dodavatel vystupuje v roli zhotovitele.
- Vymezený předmět smlouvy – jasně specifikovaný předmět smlouvy mezi zadavatelem a dodavatelem, kde bude uvedena povinnost dodavatele zhotovit zakázku a zadavatel bude mít povinnost dodavateli poskytnout za plnění předmětu smlouvy úplatu. (15)

Pro to, aby bylo zadání veřejné zakázky správné, je nezbytné splnit veškeré výše zmíněné body. (15)

### **3.3.7 Veřejné výdaje**

Maaytová definuje veřejné výdaje jako „*takovou aktivitu veřejných financí, která je výstupem z veřejných rozpočtů. Smyslem veřejných výdajů je finančně krýt cíle jednotlivých veřejných politik, a to ať se jedná o veřejné politiky na úrovni centrální vlády, tak i o politiky na úrovni samosprávy (komunální veřejné politiky, které realizují kraje a obce)*“. (2, s. 18)

Veřejné výdaje musí být vynaloženy dle specifických kritérií, které jsou uloženy v Zákoně č. 320/2001 Sb. o finanční kontrole ve veřejné správě a o změně některých zákonů.

Tato kritéria jsou nazývána Zásady 3E a jedná se o povinnost subjektů veřejné správy nakládat s veřejnými financemi efektivně, hospodárně a účelně. (3)

## **3.4 Dělení a druhy veřejných zakázek**

Veřejné zakázky lze rozdělit na několik typů, kde každý z těchto typů má svá specifika. Toto dělení je možné na základě předmětu zadávacího řízení nebo na základě předpokládané hodnoty zakázky.

### 3.4.1 Dělení podle předmětu zadávacího řízení

#### Veřejné zakázky na dodávky

Předmětem takové veřejné zakázky je pořízení (koupě, nájem nebo pacht) zboží či věci, ale také zvířat a energií jako je voda, teplo, plyn nebo elektřina. To vše za předpokladu, že to není součástí veřejné zakázky na stavební práce. Pořízení věci nemusí být vždy výlučné a v rámci zakázky tak někdy bývá spojeno s dodávkou služby. V případě, že primárním cílem zakázky je pořízení věci a daná služba je až jevem doprovodným, jedná se právě o zakázku na dodávky. (9)

#### Veřejné zakázky na stavební práce

Pro účely Zákona o zadávání veřejných zakázek dle § 14 odstavec 4 rozumíme stavbou „*výsledek stavebních nebo montážních prací vytvářející jednotný celek, který je sám o sobě dostatečný k plnění hospodářské nebo technické funkce*“. (1, § 14 odst. 4)

Veřejná zakázka jejímž předmětem jsou stavební práce je dle zákona:

- a) popis činností, které jsou sepsány v oddílu 45 Nařízení Evropského parlamentu a Rady (ES) č. 2195/2002 o společném slovníku pro veřejné zakázky CPV,
- b) zhotovení stavby,
- c) související projektové činnosti, které jsou zadávány společně se stavebními pracemi podle bodu a) nebo bodu b). (5)

Stavební práce jsou jednou z nejvýznamnějších oblastí veřejných zakázek, což sebou samozřejmě přináší řadu sporných a rizikových bodů. V rámci historického vývoje České republiky je zásadní přechod z plánované centrální ekonomiky na tržní hospodářství, kde se obecně postkomunistické země nacházejí v horší situaci v oblasti trhu s veřejnými zakázkami, jelikož začínali prakticky od začátku, zatímco zbytek západoevropských zemí vycházel z postupného vývoje. Snaha o dohánění zbytku Evropy, která je dosahována především přes vysoké veřejné investice, jen zvyšuje korupční příležitosti. (11)

#### Veřejné zakázky na služby

Definici veřejné zakázky na služby je možné odvodit od zakázek na stavební práce a na dodávky. Proto ji lze definovat negativně, tedy že veřejnými zakázkami na služby jsou ty zakázky, které nepatří do kategorie zakázek stavebních prací ani dodávek. Může nastat

otázka, o jaký typ zakázky se jedná v případech, které obsahují jak služby, tak dodávky věcí. Zde se uplatní princip výše předpokládané hodnoty konkrétních částí zakázky. (10)

### **3.4.2 Dělení podle předpokládané hodnoty**

#### **Nadlimitní veřejné zakázky**

Do kategorie nadlimitních řadíme ty veřejné zakázky, které mají nejvyšší finanční hodnotu, která se rovná nebo převyšuje finanční limit uvedený v nařízení vlády. Tato nařízení vlády se časem aktualizují na základě legislativy Evropské unie.

Veřejná zakázka nesmí být uměle rozdělena tak, aby došlo ke snížení hodnoty pro konkrétní druh zakázky. Samotná cena je vždy kalkulována na základě projektové dokumentace, znaleckého posudku či průzkumu trhu. U nadlimitních veřejných zakázek je zadávání nejpřísněji regulováno, jelikož jsou to zakázky s nejvyšší předpokládanou hodnotou. (15)

Dle Nařízení vlády 172/2016 Sb. o stanovení finančních limitů a částek pro účely Zákona o zadávání veřejných zakázek ve znění účinném od 1.1.2020, klesly limity oproti předchozí legislativní úpravě na níže uvedené úrovni:

- Minimální limit pro stavební práce: 137.366.600 Kč
- Minimální limit na dodávky a služby: 3.568.000 Kč

U sektorových zadavatelů jsou limity následující:

- Minimální limit pro stavební práce: 137.366.600 Kč
- Minimální limit na dodávky a služby: 10.989.000 Kč

Ceny jsou uváděny bez DPH.

U tohoto druhu veřejných zakázek bývá nezřídka kdy účastníkem subjekt se sídlem mimo Českou republiku a o to více se musí dbát na odborně zpracované a formalizované zadávání. (15)

#### **Podlimitní veřejné zakázky**

Evropské směrnice na rozdíl od nadlimitních veřejných zakázek, zakázky podlimitní neupravují a Česká republika si tak finanční hranice určuje samostatně.

Definice podlimitní veřejné zakázky vychází z § 26 Zákona o zadávání veřejných zakázek, kde je vymezena negativně jako „*veřejná zakázka, jejíž předpokládaná hodnota nedosahuje limitu podle § 25 (nadlimitní veřejná zakázka) a přesahuje hodnoty stanovené v § 27 (veřejná zakázka malého rozsahu).*“ (1, § 26)

Oproti staré legislativní úpravě platí dle Zákona o zadávání veřejných zakázek pravidlo, které říká, že pokud se předpokládaná hodnota veřejné zakázky rovná limitu pro nadlimitní veřejnou zakázku nebo veřejnou zakázku malého rozsahu, tak se nikdy nebude jednat o podlimitní veřejnou zakázku. (13)

Hranice podlimitních veřejných zakázek:

- Na dodávky a služby zadávané ústředními orgány státní správy: 2.000.000 – 3.568.000 Kč
- Na dodávky a služby zadávané veřejnými zadavateli na nižší úrovni: 2.000.000 – 5.494.664 Kč
- Na stavební práce: 6.000.000 – 137.366.000 Kč

Ceny jsou uváděny bez DPH.

V tomto případě se nejedná o veřejné zakázky s tak vysokou předpokládanou hodnotou a proto je formalizace a administrativní náročnost mírnější, než u zakázek nadlimitních. (15)

### **Veřejné zakázky malého rozsahu**

Stejně jako u podlimitních veřejných zakázek, tak ani u veřejných zakázek malého rozsahu nejsou hranice předpokládaných hodnot upravovány evropskými směrnicemi a ty jsou tak dány čistě českou právní úpravou.

Zadavatel u veřejné zakázky malého rozsahu není povinen uskutečnit zadávací řízení, může však na dobrovolné bázi k takovému kroku přistoupit a následně by již byl povinen dodržovat postupy Zákona o zadávání veřejných zakázek ve vztahu k veřejné zakázce. I bez zadávacího řízení je však zadavatel povinen držet se zásad přiměřenosti, transparentnosti, rovného zacházení a zákazu diskriminace a to dle § 31 Zákona o zadávání veřejných zakázek. Veřejné zakázky malého rozsahu a jejich zadávání je zadavateli nejběžněji stanoveno v interních předpisech konkrétních zadavatelů. Zakázky, kterých se týkají dotace, se pak musí držet pravidel, jež stanovuje poskytovatel dotace. (13)

Hranice pro veřejné zakázky malého rozsahu:

- Na dodávky a služby: do 2.000.000 Kč včetně
- Na stavební práce: do 6.000.000 Kč včetně

Ceny jsou uváděny bez DPH.

Jak vyplývá z výše uvedeného, tak u veřejné zakázky malého rozsahu má zadavatel nejvíce volnou ruku a tyto zakázky se tak jeví jako nejméně administrativně náročné.

**Tabulka 1 - Přehled veřejných zakázek dle limitu za rok 2020**

<b>Limit VZ</b>	<b>Počet zadaných VZ</b>	<b>Podíl zadaných VZ v %</b>	<b>Hodnota v mld. Kč</b>	<b>Podíl na hodnotě v %</b>
Nadlimitní	6 267	45,9 %	345	75,5 %
Podlimitní	6 612	48,4 %	77	16,8 %
VZMR	81	0,6 %	3,39	0,7 %
Neuvedeno	692	5 %	31,8	7 %
Celkem	13 652	100,0 %	457	100,0 %

Zdroj: (99)

Výše uvedená tabulka číslo 1 nám prezentuje přehled veřejných zakázek podle jejich limitu za rok 2020. Nejprve je nutné zdůraznit, že data vycházejí z Věstníku veřejných zakázek, kde zadavatelé informují o veřejných zakázkách malého rozsahu pouze na dobrovolné fázi a data jsou tak tímto faktem částečně zkreslena. Z tabulky lze vyčíst, že co do počtu jsou s 48,4 % nejzastoupenější podlimitní veřejné zakázky, avšak co do celkové hodnoty jsou naprosto dominantní nadlimitní veřejné zakázky, které tvoří 75,5 % celkového finančního objemu vynaloženého na veřejné zakázky. (99)

### **3.5 Druhy zadávacího řízení**

V okamžiku, kdy si zadavatel vybere konkrétní druh zadávacího řízení, je nezbytné, aby se řídil danými předpisy v celém jeho průběhu. Pro výběr zadávacího řízení existují určitá pravidla, přičemž například zjednodušené podlimitní řízení je možné využít pouze pro podlimitní veřejnou zakázku. Z Rozhodnutí Úřadu pro ochranu hospodářské soutěže ze dne 18. 10. 2013, č. j. ÚOHS-S462/2013VZ-20406/2013/514/ZČa vyplývá, že postup pro nadlimitní veřejnou zakázku nelze v průběhu zahájeného zadávacího řízení zaměnit za postupy platné pro podlimitní veřejnou zakázku. Zadavatel tak byl v tomto případě nucen zadávání veřejné zakázky ukončit. (12)

V rámci univerzality v použití zadávacího řízení je nejlepším řešením použít otevřené řízení nebo užší řízení, které jsou vhodné pro téměř každý typ veřejné zakázky. Je to dáno především tím, že se jedná o nejtransparentnější typy zadávacího řízení.

### **3.5.1 Zjednodušené podlimitní řízení**

Zjednodušené podlimitní řízení je možné aplikovat u podlimitních veřejných zakázek. Nejedná se o oblast, která vychází z nařízení Evropské unie, ale je definována pouze národním právem. Tento typ řízení je velmi podobný otevřenému řízení, ale jeho procesní postupy jsou o něco zjednodušené a to například u prokazování kvalifikace, lhůty pro podávání nabídek do veřejných zakázek a podobně. (15)

Zjednodušené podlimitní řízení je detailně popsáno v ustanovení Zákona o zadávání veřejných zakázek v § 53 a § 54. V tomto druhu řízení není ovšem možné zadat veškeré podlimitní veřejné zakázky, existují zde určité výjimky. Takovou výjimkou jsou stavební práce s předpokládanou hodnotou přesahující 50 mil. Kč. Za zahájení řízení je považováno uveřejnění výzvy k podání nabídky na internetovém profilu zadavatele a jeho vyvěšení ve Věstníku veřejných zakázek. Kromě samotného uveřejnění výzvy na internetu je zadavatel oprávněn zaslat danou veřejnou zakázku vybraným dodavatelům, těch však musí být nejméně 5. (6)

### **3.5.2 Otevřené řízení**

Toto zadávací řízení patří mezi ty nejvíce otevřené, transparentní a ty s případnou nejvyšší mírou konkurence, což může vést k nákladové úspoře zadavatelů. Jedná se tak o nejpoužívanější typ zadávacího řízení. Nelze ho však použít na všechny typy veřejných zakázek, výjimku tvoří zakázky v oblasti bezpečnosti a obrany. V otevřeném řízení zadavatel vyzývá neomezený počet dodavatelů a ti, kteří mají zájem, předkládají své nabídky a prokazují splnění kvalifikačních předpokladů. Zadavatel má v průběhu zadávacího řízení zakázáno s účastníky komunikovat. Po uplynutí lhůty pro podání nabídek již účastníci zadávacího řízení nemohou své nabídky měnit nebo jinak editovat. (20) (15)

### **3.5.3 Užší řízení**

Po otevřeném řízení je také užší řízení jedním z transparentních druhů zadávacích řízení. K užšímu zadávacímu řízení je jako u otevřeného řízení vyzváno neomezené množství



uchazečů, avšak hlavním rozdílem je, že je rozděleno na 2 části. Uchazeči nejprve podávají žádost o samotnou účast v zadávacím řízení konkrétní veřejné zakázky a zároveň se prokazují jako kvalifikovaný dodavatel, tj. musí splnit požadovanou kvalifikaci v předepsaném termínu. Na základě této žádosti a dokladů k prokázání kvalifikace, zadavatel vybere ty uchazeče, kteří splňují jeho požadavky. Jen takto vybraní dodavatelé mohou podat cenovou nabídku. (1)

Tím, že nabídku podávají pouze vybraní kvalifikovaní dodavatelé, může v rámci zadávacího řízení docházet k úspoře transakčních nákladů. Zadavatelé zkoumají pouze nabídky od kvalifikovaných dodavatelů a naopak dodavatelé zpracovávají svou nabídku až na základě schválení jejich kvalifikace. Z druhé strany se díky tomuto druhu zadávacího řízení nemusí k zadavateli dostat potenciální nejnižší nabídková cena, jelikož daný postup vyvolá nižší počet doručených nabídek. (15)

#### **3.5.4 Jednací řízení s uveřejněním**

Zadavatel využívá jednací řízení s uveřejněním v níže uvedených případech.

- a) Požadavek zadavatele je tak jedinečný, že dodávku či službu není možné uspokojit na trhu nacházejícím se řešením.
- b) Součástí plnění je inovace nebo návrh takového inovačního řešení.
- c) Plnění je v rámci své povahy nebo složitosti tak ojedinělé, že nelze stanovit technické podmínky.
- d) V případě, že není možné veřejnou zakázku zadat bez předešlého jednání z důvodu složitosti nebo finančních a právních podmínek, které se pojí s předmětem veřejné zakázky.
- e) Otevřené nebo užší řízení nebylo úspěšné a nebo se zadavateli se nepřihlásil žádný uchazeč. (1)

Jednací řízení s uveřejněním je rozděleno na 3 části. První 2 části jsou stejné jako v případě užšího řízení, tj. výzva neomezenému počtu dodavatelů a následný výběr dodavatelů, kteří splňují podmínky zadavatele a jsou oprávněni podat cenovou nabídku. Poslední část tohoto řízení je jejím specifikem, z něhož plyne i jeho název. Zadavatel s vybranými kvalifikovanými dodavateli jedná a vybírá tak pro plnění veřejné zakázky tu nejvhodnější nabídku. Zadavatel je v tomto druhu zadávacího řízení oprávněn k omezení

počtu zájemců, zároveň je však povinen vyzvat minimálně 3 dodavatele k podání nabídky. (21)

V rámci transparentnosti zadávacího řízení a z důvodů potencionální diskriminace určitých dodavatelů, je daný postup striktně regulován a protokolován. Administrativně je tak náročnější než otevřené nebo užší zadávací řízení. Účelem jednacího řízení s uveřejněním je dosáhnout takového plnění, které skrze jednání s uchazeči co nejvhodněji zajistí specifické potřeby zadavatele. (15)

### **3.5.5 Jednací řízení bez uveřejnění**

Zadavatel prostřednictvím jednacího řízení bez uveřejnění vyzývá dodavatele k jednání, prokázání kvalifikace a k podání nabídek, ale oproti jednacímu řízení s uveřejněním, zde nenajedeme oznámení o zahájení zadávacího řízení neomezenému počtu uchazečů. Jelikož jde z formální stránky o jednoduché a málo transparentní zadávací řízení, jeho užívání je striktně kontrolováno příslušnými dohledovými orgány. Zadavatel na základě žádosti Evropské komise musí výběr daného řízení odůvodnit. (22)

Jednací řízení bez uveřejnění je jen výjimečně využívané zadávací řízení, jelikož je možné ho použít jen v zákonem daných speciálních podmínkách. Jedná se o specifické, krajně naléhavé situace, kdy zadavatel není schopen vybrat dodavatele prostřednictvím jiných druhů zadávacího řízení. Zadavatel zašle výzvu k podání nabídky do veřejné zakázky jen vybraným dodavatelům a nebo dokonce jen jedinému dodavateli. V jednacím řízení je jednání nejvíce důležitou částí řízení. Nabídky se zadavatelům následně zasílají s již předem vyjednanými podmínkami. Z důvodu, že se jedná o řízení bez uveřejnění, je hospodářská soutěž značně omezená až prakticky vyloučena. (15)

### **3.5.6 Řízení se soutěžním dialogem**

Řízení se soutěžním dialogem je jedno z administrativně nejvíce náročných zadávacích řízení. Tento druh řízení je aplikován na zvláště komplikované a obtížně definované veřejné zakázky nebo v případech, kde předchází otevřené či užší řízení bylo ukončeno. Oznámení o zahájení zadávacího řízení je opět veřejně dostupné pro neomezený počet dodavatelů, ale na rozdíl od jednacího řízení s uveřejněním, není po účastnících požadováno podávání předběžné nabídky pro projednávání. Minimální počet uchazečů nutný pro soutěžní dialog jsou 3, přičemž zadavatel nemá povinnost jednat se všemi zájemci současně. Toto řízení má za cíl nacházet inovativní řešení, která mají splnit

specifické potřeby zadavatelů. Řízení se soutěžním dialogem zadavatel volí, pokud přesné vhodné technické řešení nezná, na rozdíl od jednacího řízení s uveřejněním, které se uplatňuje tam, kde má zadavatel určité představy o možnostech a postupech řešení veřejné zakázky. Dalším výrazným rozdílem je, že u řízení se soutěžním dialogem má zadavatel dovoleno jednat s vybraným uchazečem o jeho nabídku také po podání lhůty pro podání nabídek. (15)

### **3.5.7 Řízení o inovačním partnerství**

Řízení o inovačním partnerství je nový druh zadávacího řízení, který se objevil až s platností Zákona o zadávání veřejných zakázek v roce 2016. Používá se v těch případech, kdy plnění veřejné zakázky spočívá v dodávce, službě nebo stavební práci, které na trhu není v danou chvíli dostupná a je nutné přijít s inovativním řešením. Předpokládaná hodnota takové zakázky však musí být přiměřená k potřebné investici pro vývoj. (1)

Zadavatel zveřejní veřejnou zakázku neomezenému okruhu dodavatelů a pro podání žádosti o účast určí takovou lhůtu, která bude reflektovat složitost zadávacího řízení. Potencionální dodavatel musí disponovat časem na prostudování zadávací dokumentace a zvážení případného zájmu o účast v zadávacím řízení. Takováto minimální lhůta je 22 pracovních dní ode dne zahájení zadávacího řízení. Toto řízení vytváří prostředí pro dlouhodobé inovační partnerství, které má za cíl vývoj a nákup inovativních dodávek, služeb nebo stavebních prací. Používá se v případech, kdy je vývoj a inovace příliš nákladná a uchazeči by tak výzkum z vlastní iniciativy neprováděli bez jistoty následného odběru ze strany zadavatele. (23)

Není podmínkou, aby smlouva na zavedení inovačního partnerství byla podepsána jen s jediným uchazečem, ale je možné uzavřít smlouvy s více dodavateli. Každý ze smluvních partnerů následně iniciuje vlastní výzkum, který má za cíl přijít s inovativním řešením dle požadavků objednatele. (15)

### **3.5.8 Koncesní řízení**

Koncesní řízení je speciálním typem zadávacího řízení, které specifikuje § 174 odst. 2 a 3 Zákona o zadávání veřejných zakázek. Zadavatel vyzývá neomezený počet dodavatelů k podání žádosti o účast v zadávacím řízení. Odlišuje se především v přenosu rizik z plnění veřejné zakázky na dodavatele. Protiplnění nemusí být od zadavatele čistě finanční, ale může se odvíjet z užítku poskytované služby nebo uskutečněné práce. (1)

### 3.5.9 Řízení pro zadání veřejné zakázky ve zjednodušeném režimu

V řízení pro zadání zakázky ve zjednodušeném režimu se zadávají veřejné zakázky na zvláštní služby, které jsou definovány v příloze č. 4 Zákona o zadávání veřejných zakázek. Jedná se o služby, které mají omezený přeshraniční rozměr, jako zdravotní, vzdělávací a sociální služby. Dále zde řadíme restaurační služby, právní poradenství, nebo záchranné a hasičské služby. Zadavatel je oprávněn upravit si řízení podle vlastních potřeb a to v součinnosti s kvalitou zadávaných služeb, adekvátní cenou a dostupností těchto služeb. Toto řízení má nejnižší míru regulace. (21)

**Tabulka 2 - Přehled veřejných zakázek dle zadávacího řízení za rok 2020 u veřejných zadavatelů**

Druh zadávacího řízení	Počet zadaných VZ	Podíl zadaných VZ v %	Hodnota v mld. Kč	Podíl na hodnotě v %
Otevřené řízení	5 621	43,0 %	225	67,6 %
Zjednodušené podlimitní řízení	5 525	42,3 %	44,5	13,3 %
Jednací řízení bez uveřejnění	742	5,7 %	17	5,1 %
Užší řízení	1 115	8,5 %	43,4	13,0 %
Jednací řízení s uveřejněním	37	0,3 %	2,51	0,8 %
Řízení se soutěžním dialogem	16	0,1%	0,27	0,1 %
Řízení o inovačním partnerství	5	0,0%	0,07	0,0 %
Řízení pro zadání VZ ve zjednodušeném režimu	8	0,1 %	0,15	0,0 %
<b>Celkem</b>	<b>13 069</b>	<b>100,0 %</b>	<b>333</b>	<b>100,0 %</b>

Zdroj: (99)

Z výše uvedené tabulky vyplývá, že naprosto dominantní formou zadávacího řízení je otevřené řízení a zjednodušené podlimitní řízení. Tyto 2 druhy zadávacího řízení za rok 2020 dohromady tvořily více než 85 % všech veřejných zakázek od veřejných zadavatelů, přičemž jsou zastoupeny v přibližně stejném počtu přes 5.500 zakázek za daný rok. Z druhé strany je řízení o inovačním partnerství nejméně používaným druhem zadávacího řízení, které bylo využito za celý rok 2020 pouze pětkrát. V oblasti celkové finanční hodnoty je nejvýraznější formou zadávacího řízení otevřené řízení, které tvořilo 67,6 % celkových nákladů veřejných zadavatelů.

### 3.6 Základní zásady zadávání

Zadávání veřejných zakázek se řídí zásadami, které vycházejí ze Zákona o zadávání veřejných zakázek. Tyto zásady jsou legislativně upraveny přímo nebo jejich použití z některých ustanovení plyne. V § 6 Zákona o zadávání veřejných zakázek jsou uvedeny základní zásady, které je nutné dodržovat pokaždé bez ohledu na druh, výši předpokládané hodnoty či předmět plnění veřejné zakázky. Jedná se o zásadu transparentnosti, rovného zacházení, přiměřenosti, zákazu diskriminace a zásady o sociálně a environmentálně odpovědném zadávání a zásadě inovací. Z některých ustanovení dále vyplývá, že mezi zásady pro zadávání veřejných zakázek patří také hospodárnost, efektivnost a účelnost nakládání s veřejnými prostředky neboli zásady 3E. Zakotvení těchto zásad při zadávání veřejných zakázek potvrdil Nejvyšší správní soud ve svém Rozsudku č. j. 1 Afs 20/2008-152 ze dne 5. 6. 2008, kde rozhodl, že cílem zadávání veřejné zakázky *„je zajištění hospodárnosti, efektivnosti a účelnosti nakládání s veřejnými prostředky. Zákon tohoto cíle dosahuje především vytvářením podmínek pro to, aby smlouvy, jejichž plnění je hrazeno z veřejných prostředků, byly zadavateli uzavírány při zajištění hospodářské soutěže a konkurenčního prostředí mezi dodavateli“*. (100)

Pokud budou všechny základní zásady pro zadávání veřejných zakázek dodržovány, mělo by to vézt ke smysluplnému a z ekonomického hlediska výhodnému nakládání s veřejnými zdroji. (31)

#### 3.6.1 Zásada transparentnosti

Na zásadu transparentnosti je kladen velký důraz ze strany Evropské unie, a to především prostřednictvím jejich předpisů. V této zásadě je obsažen princip odpovědnosti ve veřejném sektoru se zaměřením na průhlednost zadávání veřejných zakázek veřejnými zadavateli. (38)

Zásada transparentnosti není v Zákoně o zadávání veřejných zakázek explicitně definována a její definici je tak nezbytné odvodit z rozhodovací praxe Nejvyššího správního soudu a obdobné judikatury. Podle Rozsudku Nejvyššího správního soudu č. j. 7 Afs 31 / 2012-55 ze dne 20. 6. 2012 vyplývá, že: *„Podmínkou dodržení zásady transparentnosti je takový průběh zadávacího řízení, který se navenek jeví jako férový a řádný. Motivy jednotlivých osob participujících na výběru zájemců o veřejnou zakázku ... jsou již v tomto ohledu pro posouzení zásady transparentnosti irelevantní. Porušení zásady*

*transparentnosti nastává tedy nezávisle na tom, zda se podaří prokázat konkrétní porušení některé zákonné povinnosti.“ (101)*

Tato zásada má za cíl zajistit vysokou míru informovanosti o průběhu veřejných zakázek a to nejen ze strany dodavatelů, ale také zadavatelů a veřejnosti. Je důležité, aby zadavatelé i kontrolní orgány své úkony zdůvodňovali a jejich postupy byly v rámci legislativní jistoty předvídatelné. Tato zásada má za dílčí cíl zvýšit počet uchazečů veřejných zakázek na maximum prostřednictvím toho, aby se o zakázkách dozvědělo co nejvíce potenciálních dodavatelů. (9)

Ze strany zadavatele je dbán důraz na jasně definované podmínky a postupy zadávacího řízení a také na to, aby příslušná dokumentace zahrnovala kompletní zadavateli kroky během zadávacího řízení. Tyto kroky musí být jasné a snadno přezkoumatelné, aby nebyl prostor pro vznik pochybností o postupu zadavatele. (24)

### **3.6.2 Zásada rovného zacházení**

Zásada rovného zacházení není v Zákoně o zadávání veřejných zakázek přímo definována a jedná se o identickou zásadu jako je zásada diskriminace, což vychází z Rozsudku Nejvyššího správního soudu ČR č. j. 1 Afs 20/2008-152 ze dne 5. 6. 2008, který konstatuje, že zásada rovného zacházení je pozitivně vyjádřena zásada diskriminace. (100)

V rámci zadávání veřejných zakázek je rovným zacházením myšlena povinnost zadavatelů zacházet a jednat se všemi dodavateli shodně. Definici a význam této zásady komentuje Nejvyšší správní soud ve svém Rozsudku č. j. 5 Afs 131/2007 – 132 ze dne 12. 5. 2008, kde uvádí že, „*tato zásada v sobě obsahuje rovnost příležitostí všech uchazečů a zadavatel ji musí dodržovat v každé fázi procesu zadávání veřejné zakázky. Jejím cílem je podporovat rozvoj zdravé a účinné hospodářské soutěže mezi subjekty, které se zúčastní řízení o zadání veřejné zakázky, a proto ukládá, aby všichni uchazeči měli při vypracování znění jejich nabídek stejné příležitosti. Předpokládá se tedy, že nabídky všech soutěžitelů podléhají stejným podmínkám.*“ (26) (102)

V rámci EU lze tento princip chápat v širším kontextu rovného zacházení v rámci původu a národnosti. Rozhodovací praxe však jasně deklaruje, že nikdo nesmí být zvýhodňován na úkor ostatních dodavatelů a to v rámci všech částí zadávacího řízení. (21)

### 3.6.3 Zásada zákazu diskriminace

Zásada zákazu diskriminace je negativním vyjádřením výše uvedené zásady rovného zacházení. Jedná se o rozdílné jednání zadavatele s dodavatelem ve srovnání s ostatními dodavateli. Tato zásada je zadavateli nejvíce porušována v nastavení nepřiměřených požadavků na kvalifikaci dodavatelů. Takto nepřiměřeně nastavené kvalifikační požadavky vedou k nemožnosti uchazečů splnit požadavky zadavatele a ty jsou následně z výběrového řízení vyloučeni. Tímto zadavatel porušuje nejen zásadu zákazu diskriminace, ale také zásadu přiměřenosti. Dalším z nejběžnějších prohřešků zadavatele vůči této zásadě je neoprávněné použití jednacího řízení bez uveřejnění, což vede k diskriminaci všech dodavatelů, kteří nebyli k jednání vyzváni a přesto, že by měli o zakázku zájem, byla jim účast v zadávacím řízení znemožněna. (21)

Případy zjevného porušení zásady zákazu diskriminace se identifikují mnohem snáze než případy skryté diskriminace. Skrytá diskriminace je ukrytá ve formálně rovných podmínkách, které ovšem mají na vybrané uchazeče jiný dopad než na uchazeče jiné. V Rozsudku Nejvyššího správního soudu čj. 1 Afs 20/2008-152 ze dne 5. 6. 2008, který řešil případ neodůvodněného nastavení přísných kvalifikačních kritérií, které mělo za důsledek vyloučení účasti menších dodavatelů, soud na diskriminaci nahlíží jako na „*Formu zjevnou, a formu skrytou. Za skrytou formu nepřijatelné diskriminace je třeba považovat i takový postup, kterým zadavatel znemožní některým dodavatelům ucházet se o veřejnou zakázku nastavením technických kvalifikačních předpokladů zjevně nepřiměřených ve vztahu k velikosti, složitosti a technické náročnosti konkrétní veřejné zakázky, v důsledku čehož je zřejmé, že zakázku nemohou splnit někteří z potenciálních uchazečů, jež by jinak byli bývali k plnění předmětu veřejné zakázky objektivně způsobilými*“. Důležité ovšem je, že z předmětného rozhodnutí vyplývá také to, že zásada zákazu diskriminace automaticky neznamená volnou účast pro všechny potencionální dodavatele. V opačném případě by zadavatel neměl možnost nastavit prakticky žádná kvalifikační kritéria. Tyto podmínky ovšem musí být odůvodnitelné ve vztahu k předmětu plnění, složitosti a náročnosti veřejné zakázky. (100)

V rámci zásady zákazu diskriminace existují určité výjimky. Zákon o zadávání veřejných zakázek dává zadavateli výslovně možnost omezit či vyloučit účastníka zadávacího řízení, pokud tento dodavatel pochází z „nečlenských států“, se kterými nemá Česká republika garantovaný přístup k veřejným zakázkám. Jedná se především o dodavatele, kteří nejsou členy EU nebo nejsou členy Evropského hospodářského prostoru.

Na seznam zemí, které mají garantovaný přístup k veřejným zakázkám, patří kromě členů výše uvedených organizací také například Švýcarsko a další státy, které mají s Českou republikou nebo s EU uzavřeny zvláštní mezinárodní smlouvy. (15).

Další výjimkou z této zásady je možnost zadavatele trvat na zpracování nabídky a na komunikaci v českém jazyce. Zadavatel je tedy oprávněn používat opodstatněné a k zakázce přiměřené zadávací podmínky, ale nikoli naopak. (9)

#### **3.6.4 Zásada přiměřenosti**

Na výše uvedené zásady navazuje zásada přiměřenosti, která byla do legislativního řádu České republiky implementována na základě Směrnice Evropského parlamentu a Rady č. 2014/24/EU o zadávání veřejných zakázek a je tak jedním z nových prvků, které zavedl Zákon o zadávání veřejných zakázek z roku 2016. Zásada přiměřenosti určitým způsobem navazuje na skrytou diskriminaci v nepřiměřenosti kvalifikačních požadavků a byla téměř bez výhrad akceptována v české rozhodovací praxi také před jejím oficiálním zavedením. Zavedení této zásady ovšem posiluje právní jistotu všem subjektům, kteří se ocitnou v procesu zadávacího řízení. (21)

Zadavatel určuje podmínky zadávání veřejné zakázky tak, aby co nejlépe odpovídaly jeho specifickým požadavkům. Podmínky, které zákon nestanovuje si zadavatel určuje dle svého uvážení, avšak nemůže si je určovat bez neomezené volnosti. Tím, co má zajistit, aby nedocházelo ke zcela svévolnému a nevhodnému jednání k uchazečům veřejné zakázky, je zásada přiměřenosti. (27)

Vymezení specifických požadavků zadavatele dle zásady přiměřenosti musí být odpovídající předmětu plnění a charakteru veřejné zakázky. Jedná se hlavně o podmínky týkající se prokazování technické kvalifikace nebo délky lhůty k předložení nabídek. Zásada přiměřenosti se ovšem musí objevovat v kompletním zadávacím procesu. (28)

#### **3.6.5 Zásady 3E**

Zásady účelnosti, hospodárnosti a efektivity neboli zásad 3E (effectiveness, economy, efficiency) nejsou legislativně upraveny přímo v Zákoně o zadávání veřejných zakázek, ale vycházejí z rozhodovací praxe přílišných institucí a také ze Zákona č. 320/2001 Sb., o finanční kontrole ve veřejné správě nebo například ze Zákona č. 218/2000 Sb., o rozpočtových pravidlech.



Bližší deskripce jednotlivých zásad:

- **Efektivnost** – Sledování nákladů na jednotku výstupu (poměr mezi vstupy a výstupy), což optimalizuje využití zdrojů při tvorbě výstupů. Efektivita spočívá v použití veřejných prostředků tak, aby se dosáhlo největšího možného rozsahu, kvality a přínosu ve srovnání s objemem prostředků vynaložených na plnění. (16) (8)
- **Hospodárnost** – Dle této zásady je nutné sledovat, zdali byly stanovené cíle dosaženy za nejnižší možnou cenu a zda odpovídají požadované kvalitě. Jedná se o minimalizaci výdajů s ohledem na dodržování cílů a kvality, které si veřejné zakázky předem vytýčily. K dodržení principu hospodárnosti je nezbytné, aby zdroje na veřejnou zakázku byli k dispozici v dostačující kvantitě, kvalitě, ve správnou dobu a místě a také za co možná nejvýhodnější cenu. (32)
- **Účelnost** – Zásada, která sleduje, zdali byly cíle definované v rámci veřejného projektu naplněny a uspokojily tak veřejnou potřebu. (3)

### **3.6.6 Zásady sociálně odpovědného zadávání, environmentálně odpovědného zadávání a inovací**

Ministerstvo pro místní rozvoj České republiky je pověřeno výkonem gesce Zákona č. 134/2016 Sb., o zadávání veřejných zakázek a stejně tak je tedy gestorem pro implementaci a dohled nad zásadami odpovědného zadávání veřejných zakázek. Existuje několik metodik vytvořených právě Ministerstvem pro místní rozvoj České republiky, které si kladou za cíl uvést dané zásady do plné kompatibility s příslušným zákonem. Odpovědné zadávání je gestorem vnímáno jako „*proces, při kterém zadavatel nakupuje produkty, služby a stavební práce, které potřebuje, přičemž získává maximální hodnotu za peníze vytvářením prospěchu pro společnost a ekonomiku a minimalizací negativních dopadů na životní prostředí*“, což vychází z mezinárodní metodiky využívané Organizací spojených národů. (41, s. 5)

Takto pojaté zadávání veřejných zakázek tak zvýrazňuje důležitost vlivu dopadu na společnost a osoby realizující či ovlivněné danou zakázkou, životní prostředí a ekonomiku spjatou především se společnostmi, které zakázku realizují nebo se o ni ve výběrovém řízení ucházejí. Není primárním cílem pořízení zakázky za co nejnižší možnou cenu, ale získat nejvyšší hodnotu za peníze v souladu se zásadami 3E. (103)

V rámci novely Zákona č. 134/2016 Sb., o zadávání veřejných zakázek byl do § 6 s účinností od 1.1.2021 vložen odstavec č. 4, který říká že „Zadavatel je při postupu podle tohoto zákona, a to při vytváření zadávacích podmínek, hodnocení nabídek a výběru dodavatele, povinen za předpokladu, že to bude vzhledem k povaze a smyslu zakázky možné, dodržovat zásady sociálně odpovědného zadávání, environmentálně odpovědného zadávání a inovací ve smyslu tohoto zákona. Svůj postup je zadavatel povinen řádně odůvodnit“ a dále byly do § 28 přidané definice pojmů odpovědného zadávání. (1, § 6 odst. 4)

Od 1.1.2021 již není odpovědné zadávání pouze doporučeno, ale všichni zadavatelé jsou povinni principy sociálně odpovědného zadávání, environmentálně odpovědného zadávání a inovací použít na všechny typy veřejných zakázek a na všechny typy zadávacích řízení, bude-li to vzhledem k povaze a smyslu zakázky možné. Tyto nově zavedené zásady jsou rovnocenné se všemi ostatními základními zásadami, které řeší odstavec 3.6 této diplomové práce a zadavatel by měl při zadávání zakázky zohlednit všechna specifika konkrétních předmětů plnění veřejných zakázek. (39)

Zadavatel má za úkol pečlivě zvážit, zdali je nebo není možné odpovědné veřejné zadávání a inovace v rámci zakázky využít a to tak, aby žádná ze zásad a principů nebyla nadřazena ostatním. Gestor doporučuje nalézt vyváženost a rovnováhu všech principů avšak s tím, že zásadní se jeví zásada přiměřenosti. Podmínka toho, aby se odpovědné zadávání a inovace ve veřejné zakázce objevily, tak není nutná pokud by se ukázalo, že narušuje ostatní principy a dané řešení by tak bylo neúčelné nebo například nepřiměřené. Další důležitou zásadou je také transparentnost, jelikož je zadavatel povinen daný postup patřičně odůvodnit. Nejlepším řešením je, pokud má zadavatel promyšlené odůvodnění již ve fázi přípravy zadávací dokumentace. (103)

Vývoj odpovědného zadávání u nás probíhá již mnoho let a zadavatelé tak povětšinou implementovaly tyto principy do veřejných zakázek již před nabitím účinnosti příslušné novely. Pro efektivní orientaci v dotčené problematice spustilo Ministerstvo pro místní rozvoj ČR projekt Institutu veřejného odpovědného zadávání, který mimo jiné pořádá semináře a publikuje naučné materiály. V listopadu roku 2021 proběhla Konference Odpovědné veřejné zadávání 2021, která si kladla za cíl propojit téma v rámci mezinárodního kontextu a představit strategii k uplatnění odpovědného nakupování zadavatelů veřejných zakázek. (104)

**Sociálně odpovědné zadávání** – Zadavatel je povinen dbát například na sociální začlenění, důstojné pracovní podmínky, pracovní příležitosti nebo jiná sociální hlediska.

(1)

Mezi příležitosti sociálně odpovědného zadávání patří zejména:

- Podpora zaměstnanosti osob znevýhodněných na trhu práce a Podpora zaměstnávání osob s trestní minulostí

Jedná se o to, aby měli lidé, kteří jsou na trhu práce znevýhodněni, větší šanci získat práci. Tento aspekt je vhodné použít u zakázek na stavební práce nebo služby jako ostraha, komunální úklid nebo tam, kde se uvažuje s dlouhou dobou plnění a plnění zakázky bude pravděpodobně vyžadovat nábor nových zaměstnanců.

- Podpora vzdělávání, praxe a rekvalifikací

Pokud je možné v rámci plnění zakázky, aby nezaměstnaní lidé získali práci a případně zvýšili svoji kvalifikaci nebo se umožní realizovat školní exkurze, je dobré zohlednit tyto vzdělávací příležitosti do zadávacích podmínek. Ideální předpoklad pro to mají stavební zakázky v regionech s vyšší mírou nezaměstnanosti.

- Podpora důstojných pracovních podmínek a bezpečnosti práce

U zakázek s nižší cenou práce jako jsou úklid nebo stavební práce existuje vyšší míra rizika porušování pracovních podmínek zaměstnanců a pro zadavatele tak existuje možnost upravit zadávací podmínky tak, aby společnost, která bude zakázku plnit garantovala důstojné pracovní podmínky. (103)

Ministerstvo práce a sociálních věcí České republiky ve své metodice k odpovědnému zadávání uvádí jako správný příklad z praxe například město Kadaň, které při zadávání veřejné zakázky podpořilo zaměstnávání znevýhodněných osob na trhu práce na podlimitní veřejné zakázce „Kadaň, Studentské náměstí“ s předpokládanou hodnotou 28 mil. Kč. Konkrétně se jednalo o podmínku, aby minimálně 10 % z celkového počtu zaměstnanců účastníka výběrového řízení byli nezaměstnaní absolventi škol. (40)

**Environmentálně odpovědné zadávání** – Zadavateli je dána povinnost při zadávání veřejné zakázky zohlednit například trvale udržitelný rozvoj, dopad na životní prostředí nebo jiná environmentální hlediska ve spojitosti s konkrétní veřejnou zakázkou. (1)

Mezi příležitosti environmentálně odpovědného zadávání patří zejména:

- Ekologicky šetrná řešení

V případech, kdy se na trhu nachází produkty, které jsou šetrné k životnímu prostředí a zároveň dávají ekonomicky smysl, má zadavatel možnost zohlednit tyto enviromentální aspekty v zadávací dokumentaci. Jedná se například o zakázky na dodávky nábytku, vodovodní instalace, údržbu zeleně, úklidové a čisticí prostředky, recyklaci opadu, ale také na stavební zakázky.

- Cirkulární ekonomika

U projektů, které mají možnost implementovat například recyklované suroviny, obnovitelné zdroje nebo zohlednit životní cykly produktů a kde zároveň existuje takto ekonomicky akceptovatelné řešení, má zadavatel příležitost využít možnosti cirkulárních nákupů. Jedná se například o:

- a) procentuální podíl recyklovaného materiálu – například u textilu,
- b) produkt je servisovatelný se zárukou opravitelnosti 10 let,
- c) označení produktu Environmentální značkou a prohlášením, dle ČSN ISO 14025 nebo o
- d) renovace stávajících produktů a následné začlenění při rekonstrukci – například u nábytku. (104)

Takto uplatněnou příležitost v rámci odpovědného zadávání lze implementovat typicky do veřejných zakázek týkajících se stavebnictví, dodávek s nastavením odstranění obalů nebo svozu odpadů. (103)

Příkladem správně použité zásady v praxi je například čin Městské části Praha 7, která začala nakupovat elektřinu jen na aukcích se zárukou původu z obnovitelných zdrojů nebo například Lužánky - středisko volného času, které si pořídilo ekologicky šetrný nábytek na základě zadání požadavků kvalifikace na technické provedení nábytku bez formaldehydu, těkavých látek a dalších nebezpečných látek. (40)

**Inovace** – Tuto zásadu Zákon o zadávání veřejných zakázek definuje jako zavádění úplně nové nebo vylepšené služby, postupu nebo produktu, který je ve vztahu k předmětu plnění veřejné zakázky. (1)

Mezi příležitostmi odpovědného zadávání ve smyslu inovací patří především situace, kdy se na trhu nachází ekonomicky akceptovatelné řešení, které implementuje zcela nový nebo

aspoň značně vylepšený produkt či službu. Inovace jako všechny další aspekty musí být v souladu s ostatními zásadami zadávání veřejných zakázek a neměly by být pořizovány jen pro svou inovativnost. Primárním hlediskem by mělo být to, že inovativní řešení má stejné nebo kvalitnější výsledky, než řešení stávající a to při nižších nákladech. Jedná se především o zakázky, které mají spojitost s ekoinovacemi, udržitelností nebo cirkulární ekonomikou. (103)

Správně použitou zásadu inovace Ministerstvo práce a sociálních věcí České republiky neuvádí na žádném příkladu z České republiky, ale upozorňuje například na švédského města Örebro, které si i přes právní problémy prosadilo do nemocnic nákup katetry na bázi PVC (bez škodlivých látek) a to přesto, že v danou dobu nebyly prakticky k dostání a nabízel je jen jediný subjekt. Tento požadavek navíc pomohl k vývoji trhu, kde o 8 let později nabízely katetry na bázi PVC již všechny subjekty, které se daných zakázek účastnily. (40)

### **3.7 Kvalifikační kritéria**

Aby se dodavatel mohl stát účastníkem zadávacího řízení a mohl řádně podat nabídku, musí splnit veškerá kvalifikační kritéria, která zadavatel v rámci Zákona o zadávání veřejných zakázek stanoví. Kvalifikací se dle § 28 odst. 1 písm. c) Zákona o zadávání veřejných zakázek rozumí „*způsobilost a schopnost dodavatele plnit veřejnou zakázku*“. Kvalifikační kritéria mají za cíl zajistit, aby byl pro plnění veřejné zakázky vybrán takový dodavatel, který bude schopný zajistit požadované řádné, včasné a kvalitně provedené plnění. (1) (34)

Zadavatel je oprávněn u veřejných zakázek v nadlimitním i podlimitním režimu a také u veřejných zakázek malého rozsahu vyžadovat po dodavatelích prokázání základní, profesní, ekonomické a technické kvalifikace. U zakázek v podlimitním režimu a u zakázek malého rozsahu může zadavatel mimo rozsah Zákona o zadávání veřejných zakázek v částech upravujících nadlimitní režim, požadovat také dodatečná odlišná kritéria, která však musejí být v souladu se zásadami o zadávání veřejných zakázek. (13) (1)

Pro účely podávání nabídek do veřejných zakázek je možné nahradit základní a profesní způsobilost výpisem ze seznamu kvalifikovaných dodavatelů dle ustanovení § 228 Zákona o zadávání veřejných zakázek. V okamžiku, kdy je dodavatel v tomto seznamu

zapsán, není povinen předkládat doklady k prokázání těchto způsobilostí. Takto předložený výpis však nesmí být starší než 3 měsíce k datu, kdy má být daná způsobilost zadavateli prokázána. (1)

### 3.7.1 Základní způsobilost

Zákon o zadávání veřejných zakázek definuje základní způsobilost negativně a dodavatel je tak povinen prokázat, že se nejedná o dodavatele, který:

- a) *„byl v zemi svého sídla v posledních 5 letech před zahájením zadávacího řízení pravomocně odsouzen pro trestný čin uvedený v příloze č. 3 k tomuto zákonu nebo obdobný trestný čin podle právního řádu země sídla dodavatele; k zahlazeným odsouzením se nepřihlíží,*
- b) *má v České republice nebo v zemi svého sídla v evidenci daní zachycen splatný daňový nedoplatek,*
- c) *má v České republice nebo v zemi svého sídla splatný nedoplatek na pojistném nebo na penále na veřejné zdravotní pojištění,*
- d) *má v České republice nebo v zemi svého sídla splatný nedoplatek na pojistném nebo na penále na sociální zabezpečení a příspěvku na státní politiku zaměstnanosti,*
- e) *je v likvidaci, proti němuž bylo vydáno rozhodnutí o úpadku, vůči němuž byla nařízena nucená správa podle jiného právního předpisu nebo v obdobné situaci podle právního řádu země sídla dodavatele“.* (1, § 74 odst. 1)

Prokázání základní způsobilosti a splnění všech výše uvedených podmínek dodavatel prokazuje prostřednictvím:

**Trestní bezúhonnost** - Výpis z evidence Rejstříku trestů pro právnickou osobu a taktéž pro fyzické osoby, jež jsou oprávněni jménem této právnické osoby jednat.

**Daňová bezdlužnost** - Potvrzení příslušného finančního úřadu.

**Neexistence nedoplatku na pojistném nebo penále na zdravotním pojištění** - Čestné prohlášení, z kterého jednoznačně splnění způsobilosti vyplývá.

**Neexistence splatného nedoplatku na sociálním zabezpečení** - Potvrzením příslušné okresní správy sociálního zabezpečení.

**Dodavatel není v likvidaci** - Výpisem z obchodního rejstříku. (1)

Prokazování základní způsobilosti je u veřejných zakázek, které jsou vypisovány v nadlimitním režimu povinné a tuto způsobilost nelze prokázat skrze jiné osoby nebo poddodavatele. V případě zahraničních účastníků zadávacího řízení je základní způsobilost prokazována skrze doklady vydávaných v příslušných státech. Zákon o zadávání veřejných zakázek platný od roku 2016 zavedl v oblasti prokazování kvalifikace novou úpravu týkající se sídla dodavatele, pokud se jedná jen o pobočku závodu. Jako příklad lze uvést rakouskou pobočku německé firmy, která se bude prokazovat prostřednictvím dokladů vztahující se k Rakousku. (13)

### **3.7.2 Profesní způsobilost**

Požadavek na prokazování profesní způsobilosti je, vyjma jednacího řízení bez uveřejnění, povinný pouze v ustanovení dle § 77 odst. 1 Zákona o zadávání veřejných zakázek, které spočívá v předložení výpisu z obchodního rejstříku nebo jiné obdobné evidence. Veškeré ostatní požadavky týkající se profesní kvalifikace dodavatele jsou na zvážení zadavatele, který může vyžadovat jejich prokázání všude tam, kde je uvedena povinnost disponovat danými doklady v jiných právních předpisech. V případě, že se zadavatel rozhodne využít možnosti požadovat jinak nepovinné doklady, musí být tento požadavek explicitně uveden v zadávací dokumentaci. Platí zde ovšem zákaz zpřísnování požadavků, které vycházejí z legislativy pro výkon dané činnosti. Tento druh kvalifikačního požadavku má za cíl zjistit, zdali nároky na plnění předmětu veřejné zakázky účastník splňuje. (13) (15)

Zadavateli je umožněno vyžadovat doklady, které prokazují, že dodavatel je:

- a) *oprávněn podnikat v rozsahu odpovídajícímu předmětu veřejné zakázky, pokud jiné právní předpisy takové oprávnění vyžadují,*
- b) *členem profesní samosprávné komory nebo jiné profesní organizace, je-li takové členství pro plnění veřejné zakázky na služby jinými právními předpisy vyžadováno, nebo*
- c) *odborně způsobilý nebo disponuje osobou, jejímž prostřednictvím odbornou způsobilost zabezpečuje, je-li pro plnění veřejné zakázky odborná způsobilost jinými právními předpisy vyžadována. (1, § 77 odst. 2)*

Prokázání výše uvedených podmínek dodavatel prokazuje prostřednictvím:

**Oprávnění podnikat v požadovaném rozsahu** - Výpisem z živnostenského rejstříku dle § 10 odst. 3 písm. a) zákona č. 455/1991 Sb., o živnostenském podnikání (živnostenský zákon).

**Člen profesní organizace** - Příslušné dokumenty, ze kterých členství vyplývá (kopie certifikátů a platných dokladů).

**Odborná způsobilost** - Čestným prohlášením (zadavatel musí disponovat osobou, která tuto způsobilost zajišťuje) a příslušnými přílohami (kopie platných dokladů v rozsahu požadavků zadávací dokumentace). (1)

### **3.7.3 Ekonomická kvalifikace**

Požadování ekonomické kvalifikace vychází z § 78 Zákona o zadávání veřejných zakázek a je zcela na svévolném uvážení zadavatele. Tento druh kvalifikace má za cíl zajistit, aby předmět veřejné zakázky plnil pouze takový dodavatel, který je ekonomicky stabilní. Zadavateli je umožněno, aby dodavatel prostřednictvím výkazu zisku a ztrát předložil celkový obrát a to za maximálně 3 bezprostředně za sebou jdoucí účetní období. Tento požadavek však musí být stanoven s přihlédnutím na předmět plnění a míru rizika zakázky. Legislativa nařizuje jako maximální hranici na požadavek tohoto kritéria dvojnásobek předpokládané hodnoty veřejné zakázky. Tento požadavek na kvalifikaci zadavatel není oprávněn vyžadovat u veřejných zakázek, které jsou uvedeny v oddílu 71 společného slovníku pro veřejné zakázky CPV (Common Procurement Vocabulary). (13)

### **3.7.4 Technická kvalifikace**

Zákon o zadávání veřejných zakázek legislativně upravuje technickou kvalifikaci v § 79, kde je uveden výčet variant, které má zadavatel k dispozici pro ověření technické způsobilosti dodavatele pro předmět plnění veřejné zakázky. Cílem této kvalifikace je tedy zabezpečit, že dodavatele disponuje dostatečnými personálními a technickými zdroji. Znovu zde platí zásady pro zadávání veřejných zakázek a tak požadavky musí být definovány přiměřeně ke předmětu plnění a jeho složitosti. Vždy se vymezuje minimální úroveň těchto požadavků a způsob, jakým se mají prokazovat. (13)

K prokazování tohoto druhu kvalifikace je zadavatel oprávněn požadovat:

- a) *seznam stavebních prací poskytnutých za posledních 5 let před zahájením zadávacího řízení včetně osvědčení objednatelů o řádném poskytnutí a dokončení nejvýznamnějších z těchto prací,*



- b) seznam významných dodávek nebo významných služeb poskytnutých za poslední 3 roky před zahájením zadávacího řízení včetně uvedení ceny a doby jejich poskytnutí a identifikace objednatele,
- c) seznam techniků nebo technických útvarů, které se budou podílet na plnění veřejné zakázky,
- d) osvědčení o vzdělání a odborné kvalifikaci vztahující se k požadovaným dodávkám, službám nebo stavebním pracím,
- e) popis technického vybavení, popis opatření dodavatele k zajištění kvality nebo popis zařízení pro výzkum,
- f) přehled o řízení dodavatelského řetězce a systémy sledování dodavatelského řetězce, které dodavatel bude moci uplatnit při plnění veřejné zakázky,
- g) provedení kontroly technické kapacity zadavatelem nebo jeho jménem příslušným úředním orgánem v zemi sídla dodavatele,
- h) opatření v oblasti řízení z hlediska ochrany životního prostředí, která bude dodavatel schopen použít při plnění veřejné zakázky,
- i) přehled průměrného ročního počtu zaměstnanců dodavatele nebo počtu vedoucích zaměstnanců dodavatele nebo osob v obdobném postavení za poslední 3 roky,
- j) přehled nástrojů nebo pomůcek, provozních nebo technických zařízení, které bude mít dodavatel při plnění veřejné zakázky k dispozici,
- k) vzorky, popisy nebo fotografie výrobků určených k dodání, nebo
- l) doklad prokazující shodu požadovaného výrobku s požadovanou technickou normou nebo technickým dokumentem. (1, § 79, od. 2)

V rámci požadavků jsou vymezeny také určité výjimky. Jedná se například o Seznam stavebních prací poskytnutých za posledních 5 let nebo Seznam významných dodávek a služeb poskytnutých za poslední 3 roky. Dané lhůty je zadavateli umožněno prodloužit s cílem zajistit řádnou hospodářskou soutěž. Jedná se především o nevšední a ojedinělé stavby, jako je například budování jaderné elektrárny nebo o dodávky jedinečných předmětů a služeb jako jsou mezinárodní konference. U daných situací je prodloužení daných lhůt žádoucí. (13)

Definování požadavků zadavatele na technickou kvalifikaci musí být dostatečně specifické a určité, zároveň však nesmí odkazovat na konkrétní výrobky či produkty konkrétních dodavatelů. Pokud se na trhu objevuje technicky srovnatelné řešení, je takový

postup dle Rozhodnutí Úřadu pro ochranu hospodářské soutěže č. j. 31768/2020/522/JKr ze dne 12. 9. 2020 v rozporu se zásadou zákazu diskriminace. V rámci zadávacího řízení nesmí docházet k neodůvodnitelnému zvýhodnění určitých dodavatelů a zároveň nesmí docházet k omezování hospodářské soutěže. (36)

### **3.8 Bezpečnost dopravy**

Činnosti a materiály používané ve zkoumané oblasti bezpečnosti dopravy vycházejí především z předpisů a nařízení Ministerstva dopravy České republiky spolu s Ředitelstvím silnic a dálnic České republiky. Tyto dvě organizace spravují Systém jakosti pozemních komunikací, kde nalezneme ucelenou řadu předpisů a zásad, které mají za cíl dodržování a zvyšování jakosti v oboru. Mezi tyto předpisy řadíme především technické nebo obchodní kvalitativní podmínky staveb, oborový třídění stavebních konstrukcí a prací, technické podmínky, metodické podmínky nebo vzorové listy. Tyto uvedené předpisy schvaluje Ministerstvo dopravy, zatímco Ředitelství silnic a dálnic navíc vydává své další normy, které doplňují a upřesňují předpisy Ministerstva dopravy spolu s Českými technickými normami. Jedná se například o výkresy opakovaných řešení nebo požadavky na provedení a kvalitu. Všechny normy a předpisy jsou vyvěšeny a volně k dostání na webu [www.pjpk.cz](http://www.pjpk.cz). (45)

Systém jakosti pozemních komunikací rozděluje prvky bezpečnosti dopravy dle následujícího klíče:

#### **3.8.1 Záchytné systémy**

- a) Svodidla pro trvalé umístění na stavbě
  - Ocelová silniční svodidla
  - Ocelová mostní svodidla
  - Ocelová svodidla pro zvláštní použití
  - Betonová svodidla
  - Koncové části svodidel
- b) Svodidla pro dočasné umístění na stavbě
  - i. Dočasná mobilní svodidla
- c) Tlumiče nárazu

U záchytných systémů je několik klíčových vlastností, které podléhají výzkumu a testování. Dle těchto vlastností jsou následné typy záchytných systémů projektovány do projektů samotných staveb. Mezi tyto vlastnosti patří především:

- Úroveň zadržení – Jedná se o testovanou velikost bočního nárazu vozidla tak, aby nedošlo k překonání svodidla vozidlem. Testování probíhá různými typy vozidel při různých rychlostech, z čehož vychází klasifikace úrovně zadržení od nízkého úhlového zadržení T1, T2, T3, přes běžné úrovně zadržení N1, N2 a vyšší úrovně zadržení H1, H2, H3 až k velmi vysoké úrovni zadržení H4a, H4b.
- Pracovní šířka – Jedná se o vzdálenost mezi lícem svodidla před samotným nárazem a maximální polohou jakékoliv hlavní části záchytného systému.
- Dynamický průhyb – Jedná se o maximální boční dynamické přemístění líce svodidla.
- Vyklonění vozidla – Jedná se o maximální dynamickou boční polohu vozidla od líce svodidla, která se měří ve výšce 4 m nad zpevněnou pozemní komunikací.
- Index prudkosti nárazu – Jedná se o míru nebezpečného zrychlení nebo zpomalení při nárazu pro osoby sedící ve vozidle během nárazu, které se ověřuje prostřednictvím figuríny. (46)

**Silniční ocelová svodidla** – Jedná se o nejčastěji zastoupený typ záchytného systému na komunikacích. Zásadní předpisy pro tento druh záchytného systému jsou především TP 114 – Svodidla na pozemních komunikacích a TP 203 – Ocelová svodidla (svodnicového typu). Tyto technické předpisy jsou vydány v součinnosti s dalšími příslušnými předpisy a to především s ČSN EN 1317-2 (73 7001) Silniční záchytné systémy. (46)

Svodidla obecně se osazují především z důvodu ochrany provozu na pozemní komunikaci včetně všech účastníků provozu, ale také z důvodu ochrany okolí komunikací a to opět včetně osob pohybujících se v okolí a také včetně budov a jiného majetku. Silniční ocelová svodidla se skládají ze sloupků, svodnic, případných distančních dílů, výztuh a spojovacího materiálu. Jejich montáž probíhá beraněním sloupků do krajnice vozovky za pomoci beranidla a následné montáží svodnic a případných dalších prvků. (46) a (48)

Jediným výrobcem silničních ocelových svodidel z České republiky je společnost Liberty Ostrava a.s., která měla v minulosti na tato svodidla prakticky monopol. Otevření

trhu umožnilo vstup různých systémů od výrobců z prakticky celé Evropy. Přesto je stále jedním z nejběžněji používaných svodidel typ JSAM-4/N2, který se skládá pouze ze sloupku, svodnice a spojovacího materiálu a jehož označení se skládá z následujících zkratk: „JS“ – jednostranné, „AM“ – profil svodnice AM, „4“ – sloupky po 4 metrech a „N2“ – úroveň zadržetí vozidel N2.

**Obrázek 1 - Výkres svodidla JSAM-4/N2**

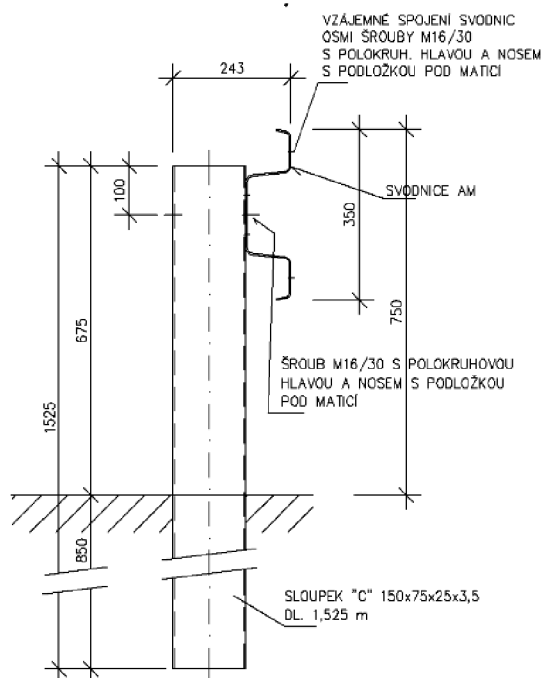

Zdroj: (48)

**Ocelová mostní svodidla** - Osazují se na římsy prostřednictvím vrtání a kotvení sloupků, které jsou na patních deskách. Svodidla na mostech lze rozdělit na nízké mostní svodidlo, které se umísťuje především tam, kde je za vozovkou na mostech chodník se zábradlím a na vysoké zábradelní svodidlo na které lze namontovat různé typy výplní a používá se především tam, kde je za vozovkou přímo propast nebo například vodní plocha. (46) (50)

**Ocelová svodidla pro zvláštní použití** - Jedná se o svodidla, která se používají na přejezdech středních dělicích pásů a jejich hlavní předností je snadná demontáž a možnost otevřít střední dělicí pás pro přejetí vozidel. Tato svodidla mají uplatnění především při řízení dopravy v uzavírkách nebo pro vozidla integrovaného záchranného systému. (46) (50)

**Betonová svodidla** - Tato svodidla mají kromě TP 114 svůj speciální technický předpis a to TP 139 – Betonové svodidlo. Betonová svodidla jsou opět různých typů (jednostranné, oboustranné, silniční, mostní kotvená) a velikostí (nejčastěji 0,8 m, 1,0 m a 1,2 m vysoká svodidla). Dané předpisy řeší jejich umístování a správné přechody na další typy svodidel. Jejich výhoda spočívá především v nižší pracovní šířce a také v tom, že se umisťují na zpevněný podklad, který neprorůstá vegetací a je tak snazší na údržbu. (46)

**Koncové absorpční části svodidel** – Tyto prvky se montují na začátek a konec svodidlových systémů, kde mají za úkol absorbovat energii při nárazu svodidla. Na rozdíl od běžného ukončení silničních ocelových svodidel výškovým náběhem do země, je u tohoto absorpčního kusu svodidla menší pravděpodobnost převrácení vozidla.

### Obrázek 2 - Schéma absorpčního systému Primus P2



Zdroj: (51)

**Dočasná mobilní svodidla** – Jedná se o speciální typ svodidel, která se používají především při uzavírkách, kde je nutné bezpečně oddělit obousměrný provoz nebo oddělit pracoviště od používané komunikace a pouhé dopravní značení k tomu není dostatečné. Tento systém se hojně používá na modernizaci dálnice D1, která začala v roce 2013 a skončila na podzim roku 2021. Existuje několik typů těchto svodidel ať už se jedná o betonové, ocelové nebo ocelovo-betonové konstrukce v délkách 6 m a 12 m. (52)

**Tlumiče nárazu** – Tento druh záchytného systému je testován na osobních vozidlech a je tak zkonstruován na zadržení nebo eventuální přesměrování těchto vozidel. Podrobně tento výrobek popisují technické podmínky TP 158 – Tlumiče nárazu, které je dělí na vodící a nevodící. Rozdíl mezi nimi je především v tom, že vodící tlumiče nárazu jsou testovány kromě čelních nárazů také na nárazy boční. Pro zvolení správného typu tlumiče nárazu je rozhodující maximální povolená rychlost na komunikaci, kde se tlumič nárazu plánuje osadit, přičemž se vychází z údajů uvedených v níže uvedené tabulce.

**Tabulka 3 - Úroveň zadržetí tlumičů nárazu na pozemních komunikacích**

Pozemní komunikace s povolenou rychlostí	Minimální úroveň zadržetí
> 110 km/h	110
> 90 km/h ale ≤ 110 km/h	100
> 70 km/h ale ≤ 90 km/h	80
≤ 70 km/h	50

Zdroj: (105)

Tlumiče nárazu se osazují před pevnou překážkou tam, kde není možné namontovat svodidlo v dostatečné délce nebo tam, kde není jiný relevantní způsob jak ochránit dopravu. Dalším místem, kde se tlumiče nárazu umísťují jsou riziková místa, kde dochází často k dopravním nehodám a montáž tlumiče nárazu tak povede k minimalizaci možných škod.

**Obrázek 3 - Technické schéma tlumiče nárazu typu AIR-H**

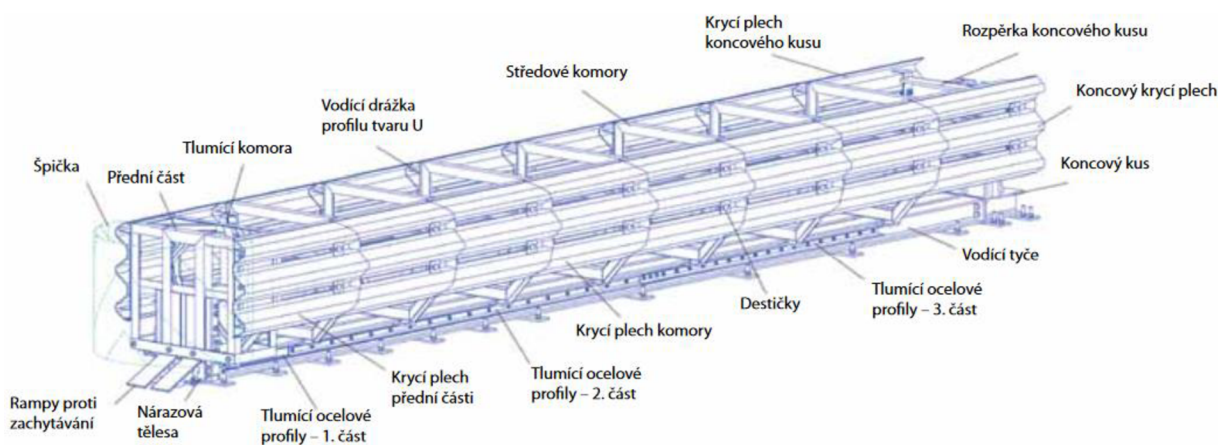

Zdroj: (53)

### 3.8.2 Svislé dopravní značení

Do kategorie svislého dopravního značení spadají mimo běžné dopravní značky také světelné a akustické signály, směrové sloupky nebo zařízení pro provozní informace jako jsou proměnné dopravní značky. Mezi nejdůležitější předpisy patří zejména technický předpis TP 65 - Zásady pro dopravní značení na pozemních komunikacích nebo technická norma ČSN EN 12899 - Stálé svislé dopravní značení. (54)

Jedním z dalších možných dělení je rozdělení na stálé dopravní značení a přenosné dopravní značení. Stálé dopravní značení je umístěno na kulatém sloupku (případně jiné

konstrukci), který je napevno namontovaný do terénu buď napřímo nebo přes zabetonovanou kotevní patku. Přenosné dopravní značení se využívá hlavně při dočasných změnách v úpravě provozu a je umístěno na červenobílém sloupku, který není zabudován do terénu na pevně, ale stojí ve speciálních přenosných podstavcích. Zásady jeho umístění řeší především technický předpis TP 66 - Zásady pro označování pracovních míst na pozemních komunikacích. (54)

Dalším možným dělením dopravních značek je:

- Rozdělení podle významu - Výstražné, upravující přednost, zákazové, příkazové, informativní a dodatkové tabulky.
- Rozdělení podle reflexivity – Retroreflexivní materiál, který odráží světlo a zviditelňuje tak dopravní značku je rozdělen na třídu RA1, RA2 a RA3 od nižší reflexivity po vyšší a účinnější, která se používá na dálnicích a silnicích prvních tříd. Dále existují značky nereflexivní, prosvětlené s vnitřním světelným zdrojem a osvětlované značky s vnějším světelným zdrojem.
- Rozdělení podle velikosti – Zmenšené, základní a zvětšené dopravní značení. (54)

### **3.8.3 Vodorovné dopravní značení**

Vodorovné dopravní značení vyznačuje dopravní značky přímo na povrch pozemní komunikace skrze speciální hmoty k tomu určené. Tyto vodorovné dopravní značky se používají spolu se svislým dopravním značením (zdůraznění významu svislé dopravní značky) nebo zcela samostatně. Kromě stálého dopravního značení, které se používá v provedení barva nebo v provedení plast, existuje stejně jako u svislého dopravního značení také značení přechodné. K tomu je využíváno speciálních samolepících pásek nebo vodorovného dopravního značení ve zpravidla žluté barvě, která se po skončení přechodné úpravy provozu odstraní a to například vybroušením. Takto vyznačené přechodné vodorovné značení je nadřazeno stálému vodorovnému dopravnímu značení. K rozporu mezi svislým dopravním značením a tím vodorovným by docházet nemělo a pokud se tomu tak v krajním případě stane, má nadřazenost to svislé. (54) (55)

Z předpisů se vodorovné dopravní značení musí řídit především TP 65 - Zásady pro dopravní značení na pozemních komunikacích, TP 133 - Zásady pro vodorovné dopravní značení na pozemních komunikacích a technickou normou ČSN EN 1463 - Vodorovné dopravní značení. Tyto předpisy definují rozměry a jednotlivé typy vodorovného

dopravního značení nebo způsob odstranění stávajícího vodorovného dopravního značení.  
(54) (55)



## 4 Vlastní práce

Praktická část diplomové práce je zaměřena na nejvýznamnější zadavatele veřejných zakázek v oblasti bezpečnosti dopravy, popis jejich organizace, činností a také praxe v zadávání veřejných zakázek na elektronických tržištích. V rámci konkrétního příkladu bude analyzována veřejná zakázka „*Lineární směrovací systém na silnicích II. a III. třídy na území Středočeského kraje*“ zadaná v roce 2019 Krajskou správou a údržba silnic Středočeského kraje. Na tomto příkladu bude proveden rozbor a analýza kvalifikačních kritérií a následně vyčíslena možná nákladová úspora při odlišně nastavených kvalifikačních kritériích. K docílení těchto závěrů bylo nutné nashromáždit data z průběžného šetření a jejich následná analýza. Průběžné šetření zahrnovalo telefonické rozhovory, e-mailovou komunikaci a studium obdobných veřejných zakázek.

### 4.1 Nejvýznamnější zadavatelé veřejných zakázek v oblasti bezpečnosti dopravy

Správu a údržbu záchytných systémů a dopravního značení na pozemních komunikacích má v České republice na starost majitel konkrétního úseku komunikace či případný správce, který je majitelem pověřen tuto činnost vykonávat. Zákon č. 13/1997 Sb. o pozemních komunikacích rozděluje pozemní komunikace na tyto kategorie:

- **Dálnice**

Dálnice je nejvyšší kategorií pozemních komunikací, která je určena především pro nejvytíženější vnitrostátní i mezinárodní trasy. Dálnice jsou konstruovány se směrově oddělenými jízdnými pásy a s mimoúrovňovým křížením jízdních pásů. Není zde dovolen vstup pro pěší pohyb a z toho tedy vyplývající zákaz stopování. Vlastníkem dálnic je stát. (56)

Jedná se o pozemní komunikaci pro motorová silniční vozidla jejichž nejvyšší povolená rychlost není nižší, než 80 kilometrů za hodinu. V případě, že během jízdy po dálnici dojde na vozidle k závadě, která neumožní dosáhnout této požadované rychlosti, je řidič povinen opustit tento typ pozemní komunikace na nejbližším možném výjezdu. Maximální přípustná rychlost jízdy na dálnici je 130 kilometrů za hodinu. (57)

Celková délka dálnic na území České republiky k 1.7.2021 je 1.305 kilometrů, které tvoří 17 specifických dálnic, kde každá z nich je označena velkým písmenem D a

číslicí. Nejdelší dálnicí z celkových sedmnácti je dálnice D1, která měří 366 kilometrů a vede z Prahy přes Brno až do Bohumína, kde se dále napojuje na polskou dálniční síť. (58)

- **Silnice**

Silnice je druhou nejvyšší kategorií pozemních komunikací, která se od dálnice liší tím, že je určena také pro chodce a i jiná, než silniční vozidla. Nejvyšší dovolená rychlost je stanovena na 90 kilometrů za hodinu, avšak v případě, že silnice splňuje požadavky podobné jako má dálnice (například mimoúrovňové křížení), může být označena za silnici pro motorová vozidla, kde platí nejvyšší dovolená rychlost až 110 kilometrů za hodinu.

Silnice jsou rozděleny do tří tříd podle svého určení a významu, jedná se o:

*„a) silnice I. třídy, která je určena zejména pro dálkovou a mezistátní dopravu,*

*b) silnice II. třídy, která je určena pro dopravu mezi okresy,*

*c) silnice III. třídy, která je určena k vzájemnému spojení obcí nebo jejich napojení na ostatní pozemní komunikace.“ (56, § 5, odst. 2)*

Vlastníkem silnic I. třídy je stát, zatímco vlastníkem silnic II. a III. třídy je konkrétní kraj. Celková délka silnic I. tříd je k 1.7.2021 v České republice 5.807 kilometrů, z čehož je 147 kilometrů označeno jako silnice pro motorová vozidla. Silnice I. třídy tvoří 69 konkrétních silnic, které jsou značeny velkým písmenem I a jako u dálnic je každá z nich označena také číslicí. Nejdelší silnicí I. třídy je silnice I/11, která vede od Poděbrad přes Hradec Králové dále na Opavu až k Jablunkovu, kde se napojuje na slovenskou silniční síť. Tato silnice měří 350 kilometrů. Celková délka silnic II. třídy k 1.7.2021 činí 14.623 kilometrů a délka silnic III. třídy činí 34.062 kilometrů. (58)

- **Místní komunikace**

Třetím stupněm pozemních komunikací je místní komunikace, která je určena především k lokální dopravě po obci. Velmi často se jedná mimo jiné o ulice, náměstí nebo parkoviště. Podobně jako u silnic, tak i u místních komunikací můžeme rozlišit dle svého významu několik tříd a to konkrétně:

*„a) místní komunikace I. třídy,*

*b) místní komunikace II. třídy, kterou je dopravně významná sběrná komunikace s omezením přímého připojení sousedních nemovitostí,*

c) místní komunikace III. třídy, kterou je obslužná komunikace,

d) místní komunikace IV. třídy, kterou je komunikace nepřístupná provozu silničních motorových vozidel nebo na které je umožněn smíšený provoz.“ (56, § 6, odst. 2)

Vlastníkem místní komunikace je obec, v jejímž katastru se tento typ komunikace nachází a ta je tak povinna vykonávat její údržbu. (59)

- **Účelová komunikace**

Posledním stupněm pozemních komunikací jsou účelové komunikace, která mají za cíl spojit nemovitosti s dalšími typy pozemních komunikací nebo nemovitosti navzájem. Účelovými komunikacemi rozumíme také propojení komunikací k lesním či zemědělským pozemkům nebo komunikace uvnitř uzavřeným areálů a objektů. (56)

Jelikož vlastníkem účelové komunikace je konkrétní právnická či fyzická osoba, je možné, aby silniční správní úřad vyhověl žádosti vlastníka a pro projednání s Policií České republiky zamezil přístup na tuto komunikace veřejnosti, jeli to nutné k ochraně zájmu daného vlastníka. (56)

**Graf 1 - Celková délka pozemních komunikací v České republice bez účelových komunikací, uvedená v kilometrech**

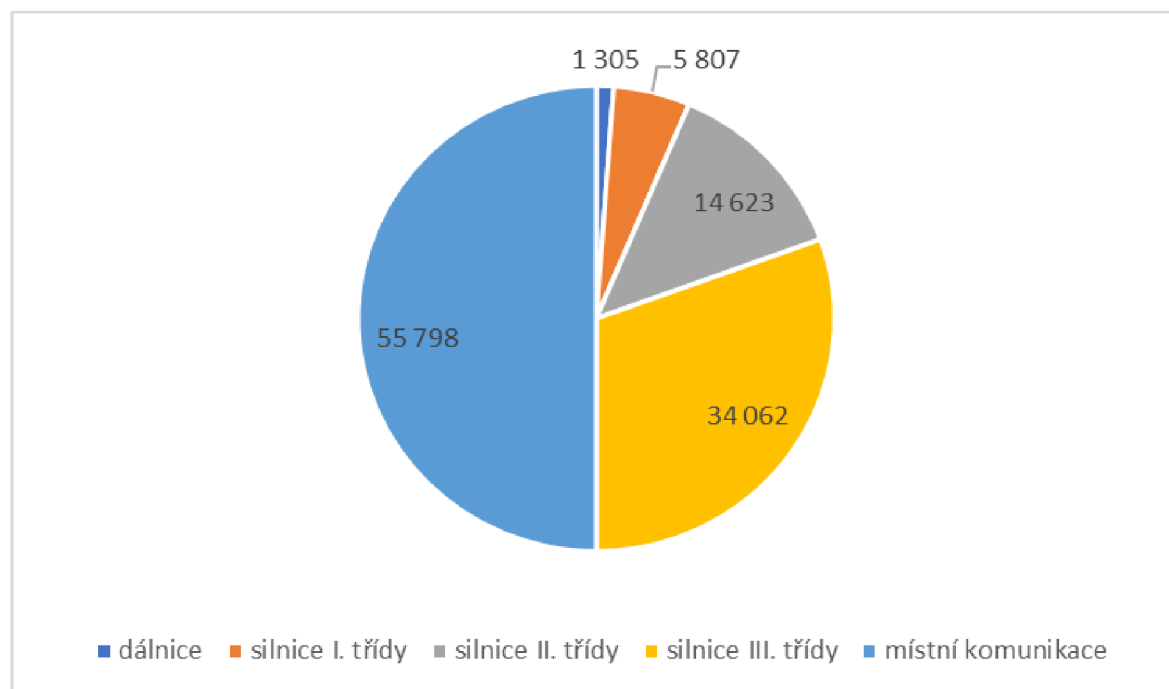

Zdroj: vlastní zpracování dle (58) (60)

Z grafu je zřejmé, že čím vyšší kategorie pozemní komunikace, o to má v celkovém počtu kilometrů v České republice menší zastoupení. Dálnice jako nejvyšší kategorie pozemní komunikace má zastoupení jen lehce přes 1 %, zatímco místní komunikace, jakožto nejnižší kategorie z uvedených, mají zastoupení téměř 50 %. Jedná se o porovnání celkového počtu kilometrů, které nebere v úvahu kvalitu komunikací, náklady na jejich výstavbu a údržbu či výši bezpečnostního rizika při jízdě. Dálnice jsou oproti místním komunikacím ve všech uvedených aspektech významnější a proto zde najdeme záchytné systémy a výstražné, zákazové a příkazové dopravní značení ve vyšších třídách reflexivity a případném rozměru. Na druhé straně na místních komunikacích najdeme hlavně informativní dopravní značení a dodatkové tabulky v základních třídách reflexivity.

Počet a kvalita zádržných systémů a dalších bezpečnostních prvků na komunikacích je tak dán především jejich důležitostí, funkčností a vytížeností. Zadavateli veřejných zakázek v oblasti bezpečnosti dopravy jsou majitelé nebo případní správci výše uvedených typů pozemních komunikací v České republice s tím, že jako nejvýznamnější zadavatelé byly alokováni především správci dálnic a silnic. Přestože, místních komunikací je co do počtu kilometrů nejvíce, oblast záchytných systémů a bezpečnosti dopravy se těchto komunikací příliš netýká a jedná se zde spíše o informativní dopravní značení pomáhající účastníkům silničního provozu v orientaci. (59)

#### **4.1.1 Ředitelství silnic a dálnic České republiky**

Na pozemních komunikacích, kde je vlastníkem stát, tedy dálnice a silnice I. třídy, zabezpečuje údržbu, správu, opravy, výstavbu a modernizaci Ředitelství silnic a dálnic České republiky. Jedná se o státní příspěvkovou organizaci zřízenou Ministerstvem dopravy České republiky na základě zřizovací listiny ze dne 11. 12. 1996 ve znění dalších dodatků, přičemž ten nejaktuálnější je dodatek č. 15 z 30.03.2021, který podepsal příslušný ministr dopravy doc. Ing. Karel Havlíček, Ph.D., MBA. Nejvýše postaveným orgánem je v organizační struktuře Ředitelství silnic a dálnic České republiky generální ředitel, kterého jmenuje ministr dopravy a v této době tuto funkci od 1.10.2019 vykonává Ing. Radek Mátl. (61)

Organizace v roce 2020 zaměstnávala 2096 osob, což koresponduje s jejím plánem a dá se tak říci, že Ředitelství silnic a dálnic České republiky má dostatek zaměstnanců na provoz a zjištění své činnosti. Více než 32% zaměstnanců má vysokoškolské vzdělání, přes 66 % má úplné a střední vzdělání a nižší vzdělání má 30 osob, což dělá přibližně 1,5 %

z celkového počtu zaměstnanců. Ženy tvoří v organizaci 36 % zaměstnanců, z toho je však naprostá většina na pozicích technicko hospodářských pracovníků – 724 žen, kde tvoří oproti 682 mužů většinu. U dělnických profesí je významně vyšší podíl mužských pracovníků v počtu 681 mužů oproti 43 ženám. (62)

Na základě zřizovací listiny má organizace za cíl plnit především tyto úkoly:

- a) realizovat příslušnou dopravní politiku na pozemních komunikacích v její kompetenci a zabezpečovat její rozvoj a územní ochranu,
- b) být v kooperaci s dalšími příslušnými orgány, poskytovat jim podklady a zpracovávat stanoviska,
- c) dohlížet na hospodárné využití prostředků, zdůvodňovat získání a účelnost jejich rozdělení,
- d) realizovat činnosti pro přípravu a realizaci staveb a oprav včetně následného předání díla příslušným správcům,
- e) zajišťovat technickou politiku daného oboru, připravovat podklady a podílet se na tvorbě technických předpisů,
- f) vést příslušné majetkové evidence a pasporty, zajišťovat výkon majetkové správy a provozovat informační systém nemovitostí, které jsou dotčeny aktuálními stavbami nebo jejich přípravami,
- g) realizovat a zajišťovat prohlídky mostů,
- h) zajišťovat uveřejnění silničních map a realizovat dané úkoly ve statistice a evidenci dálnic a silnic I. třídy,
- i) zabezpečovat informační systém silničního hospodářství včetně zimní informační služby o sjízdnosti příslušných pozemních komunikací,
- j) zajišťovat konzultační a zkušební činnost v příslušné oblasti včetně vývoje nehodovosti a návrhů následných opatření,
- k) má na starost zajištění skladů mostních provizorií,
- l) realizuje a zajišťuje provoz mýtných systémů na dálnicích a silnicích I. třídy. (62)

Účelem zřízení organizace je pak především:

- a) hospodařit s dálnicemi a silnicemi I. třídy včetně jejich příslušenství a příslušnými pozemky a stavbami,
- b) realizovat opravy a údržbu příslušných pozemních komunikací v její správě včetně jejího příslušenství,
- c) zabezpečovat výstavbu a modernizaci pozemních komunikací v její správě včetně příslušenství a staveb nezbytných pro jejich provoz, údržbu a opravy včetně pořízení majetku důležitého pro hospodaření se svěřeným majetkem,
- d) zabezpečit plnění závazků, které státu vyplývají z koncesionářských smluv podle čtvrté části zákona č. 13/1997 Sb., o pozemních komunikacích v takovém rozsahu, jakým organizaci pověří Ministerstvo dopravy,
- e) průběžně sledovat a hodnotit konsekvence rozložení rizik mezi státem a příslušným koncesionářem během výstavby, provozu a údržby pozemní komunikace,
- f) zabezpečovat odůvodnění pro vytyčení koncepcí v příslušné oblasti,
- g) realizovat zakrývání a odstraňování ilegálních reklamních zařízení podél příslušných pozemních komunikací,
- h) zajišťovat činnost výkonového zpoplatnění vybraných dálnic a silnic I. třídy,
- i) zabezpečení vysokorychlostního inspekčního vážení na stanovených pozemních komunikacích. (62)

Aby mohla organizace vykonávat všechny své činnosti, existují kromě generálního ředitelství další 3 úseky, 2 závody, 12 správ provozních úseků a 19 středisek správy a údržby dálnic, které mají za úkol zajišťovat správu a údržbu svěřeného úseku pozemní komunikace a to včetně letní údržby, která probíhá v měsících od dubna do října a včetně zimní údržby v měsících listopad až březen. (59)

**Tabulka 4 - Seznam útvarů tvořící Ředitelství silnic a dálnic včetně adres jejich sídel**

Název útvaru	Adresa sídla útvaru
Generální ředitelství	Čerčanská 2023/12, 140 00 Praha 4
Provozní úsek	Práčská 3338/3, 106 00 Praha 10
Úsek provozovatele elektronického mytí	nábřeží Ludvíka Svobody 1222/12, 110 00 Praha 1
Úsek telematiky	Čerčanská 2023/12, 140 00 Praha 4

Závod Praha	Na Pankráci 546/56, 140 00 Praha 4
Závod Brno	Šumavská 525/33, 602 00 Brno
Správa Praha	Brankovická 337, 280 00 Kolín
Správa České Budějovice	Lidická 110/49, 370 44 České Budějovice
Správa Plzeň	Hřimalého 2464/37, 301 00 Plzeň
Správa Karlovy Vary	Závodní 369/82, 360 06 Karlovy Vary
Správa Chomutov	Kochova 3975/10, 430 01 Chomutov
Správa Liberec	Zeyerova 1310/2, 460 01 Liberec
Správa Hradec Králové	Pouchovská 401/59, 503 41 Hradec Králové
Správa Pardubice	Hlaváčova 902, 530 02 Pardubice
Správa Jihlava	Kosovská 4951/10a, 586 01 Jihlava
Správa Olomouc	Wolkerova 951/24a, 779 11 Olomouc
Správa Zlín	Fügnerovo nábř. 5476, 760 01 Zlín
Správa Ostrava	Mojmírovců 597/5, 709 81 Ostrava
SSÚD 1 Mirošovice	Hlavní 199, 251 66 Senohraby, okr. Praha-východ
SSÚD 2 Bernartice	Bernartice 7, 257 65 Čechtice, okr. Benešov
SSÚD 3 Velký Beranov	588 21 Velký Beranov 362, okr. Jihlava
SSÚD 4 Domašov	Lesní 1, 664 83 Domašov, okr. Brno-venkov
SSÚD 5 Kocourovce	Kocourovce 18, 783 56 Doloplazy, okr. Olomouc
SSÚD 6 Chrlice	Rebešovická 702/40, 643 00 Chrlice, okr. Brno-město
SSÚD 7 Podivín	Bratislavská 867/71, 691 45 Podivín, okr. Břeclav
SSÚD 8 Rudná	Masarykova 963, 252 19 Rudná u Prahy, okr. Praha-západ
SSÚD 9 Svojkovice	Volduchy 413, 338 22 Volduchy, okr. Rokycany
SSÚD 10 Ostrov u Stříbra	Ostrov u Stříbra 1, 349 01 Stříbro, okr. Tachov
SSÚD 11 Nová Ves	Nová Ves 184, 277 52 Nová Ves u Mělníka, okr. Mělník
SSÚD 12 Řehlovice	Hlišany 20, 400 02 Ústí nad Labem
SSÚD 13 Poříčany	U Dálnice 399, 289 14 Poříčany, okr. Kolín
SSÚD 14 Pravy	Pravy 50, 533 41 Lázně Bohdaneč, okr. Pardubice
SSÚD 17 Chotoviny	Červené Záhoří 207, 391 37 Chotoviny, okr. Tábor
SSÚD 20 Ivanovice na Hané	Dálniční 855/1, 683 23 Ivanovice na Hané, okr. Vyškov
SSÚD 22 Mankovice	Mankovice 157, 742 35 Mankovice, okr. Nový Jičín
SSÚD 23 Ostrava	Slovenská 1142/7, 702 00 Ostrava
SSÚD 30 Rozvadov	Rozvadov 286, 348 06 Přimda, okr. Tachov

Zdroj: vlastní zpracování dle (63)

Ředitelství silnic a dálnic České republiky je povinna hospodařit s majetkem státu v rozsahu, který mu ukládá Zákon č. 13/1997 Sb., o pozemních komunikacích a její provoz je financován:

- a) ze státního rozpočtu České republiky,
- b) z příspěvku poskytovaného Státním fondem dopravní infrastruktury,
- c) ze zdrojů mezinárodních institucí,
- d) z případných dalších finančních zdrojů.

Pro zveřejňování veřejných zakázek využívá Ředitelství silnic a dálnic veřejně dostupné elektronické tržiště Tender arena, které je dostupné na internetové adrese [www.tenderarena.cz](http://www.tenderarena.cz). Na tomto elektronické tržiště má zřízen profil zadavatel pod názvem „*Ředitelství silnic a dálnic ČR*“ a zveřejňuje zde tak jednotlivé veřejné zakázky, které označí jménem zakázky, identifikačním kódem a lhůtou pro podání nabídky. V detailu každé zakázky je dále kromě již zmíněného uveden stručný popis zakázky, typ zakázky, druh veřejné zakázky, systémové číslo, interní číslo, druh zadávacího řízení, stav zakázky, informace zdali zakázka souvisí s výkonem relevantní činnosti, datum zahájení zadávacího řízení, datum uveřejnění, informaci zdali je výsledkem rámcová dohoda a zdali se jedná o zakázku zavádějící dynamický nákupní systém.

U jednotlivých zakázek má uživatel možnost stáhnout si dokumenty nezbytné pro podání nabídky, kde se většinou jedná o zadávací dokumentaci, výzvu k podání nabídky, soupis pro ocenění poptávaných položek, rámcový návrh smlouvy mezi zadavatelem a dodavatelem, technickou a průvodní dokumentaci nebo jiné relevantní podklady pro zpracování cenové nabídky. V případě, že se dodavatel rozhodne zpracovávat a podat nabídku, probíhá její podání opět prostřednictvím serveru Tender arena. Na rozdíl od prohlížení zakázek a stahování dokumentů, pro podání nabídek musí být dodavatel na serveru zaregistrován. Zadavatel pod veřejnou zakázkou dále zveřejňuje anonymizované výsledky soutěže a uveřejňuje rozhodnutí o výběru dodavatele. Ředitelství silnic a dálnic České republiky je státní příspěvkovou organizací a je tak povinna zveřejňovat příslušné smlouvy na veřejné registru smluv, který se nachází na internetové adrese [www.smlouvy.gov.cz](http://www.smlouvy.gov.cz).



#### 4.1.2 Krajské správy a údržby silnic

Vlastníky silnic II. a III. třídy jsou kraje, které tak mají povinnost správy, údržby, ale i modernizace a výstavby těchto silnic. Kraje tuto povinnost spravují za pomoci svých příspěvkových organizací, případně prostřednictvím soukromých společností. (59)

**Tabulka 5 - Seznam organizací spravující silnice II. a III. tříd na území České republiky včetně adres jejich sídel**

Název organizace	Adresa sídla organizace
Správa a údržba silnic Pardubického kraje, p.o.	Doubravice 98, 533 53 Pardubice
Správa a údržba silnic Jihočeského kraje, p.o.	Nemanická 2133/10, 370 10 České Budějovice
Krajská správa a údržba silnic Středočeského kraje, p.o.	Zborovská 11, 150 21 Praha 5
Krajská správa a údržba silnic Vysočiny, p.o.	Kosovská 1122/16, 586 01 Jihlava
Krajská správa a údržba silnic Karlovarského kraje, p.o.	Chebská 282, 356 01 Sokolov
Krajská správa silnic Libereckého kraje, p.o.	České mládeže 632/32, Liberec
Správa a údržba silnic Ústeckého kraje, p.o.	Ruská 260, 417 03 Dubí
Správa a údržba silnic Plzeňského kraje, p.o.	Koterovská 162, 326 00 Plzeň
Správa silnic Olomouckého kraje, p.o.	Lipenská 753/120, Hodolany, 779 00 Olomouc
Správa silnic Moravskoslezského kraje, p.o.	Úprkova 795/1, 702 23 Ostrava
Správa a údržba silnic Jihomoravského kraje, p.o.	Žerotínovo náměstí 3, 601 82 Brno
Správa silnic Královéhradeckého kraje, p.o. ÚDRŽBA SILNIC Královéhradeckého kraje a.s.	Na Okrouhlíku 1371/30, 500 02 Hradec Králové Kutnohorská 59, 500 04 Hradec Králové
Ředitelství silnic Zlínského kraje, p.o.	K Majáku 5001, 760 01 Zlín
Správa a údržba silnic Zlínska, s.r.o.	K Majáku 5001, 760 01 Zlín
Správa a údržba silnic Kroměřížska, s.r.o.	Kotojedy 56, 767 01 Kroměříž
Správa a údržba silnic Slovácka, s.r.o.	Pivovarská 514, 686 01 Uherské Hradiště
Správa a údržba silnic Valašska, s.r.o.	Jiráskova 35, 757 01 Valašské Meziříčí
Technická správa komunikací hl. m.	Řásnovka 770/8, Staré Město, 110 00 Praha 1

Prahy, a.s.	
-------------	--

Zdroj: vlastní zpracování dle (64) (65) (66) (67) (68) (69) (70) (71) (72) (73) (74) (75) (76) (77) (78) (79) (80) (81) (82)

Jak můžeme vidět v tabulce číslo 2, kraje si z naprosté většiny na správu a údržbu silnic zřizují své příspěvkové organizace, ale najdou se mezi nimi i výjimky. V Královéhradeckém kraji existuje kromě krajské příspěvkové organizace, která má na starost správu majetku k zajištění výkonu práv kraje k příslušným pozemním komunikacím, také akciová společnost „*ÚDRŽBA SILNIC Královéhradeckého kraje a.s.*“, která zařizuje údržbu silnic II. a III. třídy v Královéhradeckém kraji. Toto oddělení od mateřské organizace proběhlo již 1.7.2007, ale až s účinností od 1.10.2017 změnila své jméno na současnou podobu tak, aby lépe vystihovalo podstatu předmětu činnosti. Jediným akcionářem společnosti je samotný kraj. (83)

Speciálním příkladem je také situace ve Zlínském kraji, kde opět existuje krajská příspěvková organizace, která má na starost majetkovou správu a čtyři společnosti s ručením omezeným vykonávající letní a zimní údržbu komunikací. Toto vyčlenění je z roku 2003 a soukromé společnosti, které se snaží maximalizovat zisk provádějí kromě běžné údržby na krajských komunikacích další práce jako ostatní soukromé společnosti. Jedná se například o pronájem dopravního značení nebo strojů a zařízení. (78) (79) (80) (81)

Hlavní město Praha si pro správu, údržbu, opravy a rozvoj nemovitého majetku zřídilo akciovou společnost „*Technickou správu komunikací hl. m. Prahy, a.s.*“. Dalšími činnostmi této společnosti jsou opatření vedoucí ke snižování dopravní nehodovosti, sledováním a vyhodnocováním vývoje dopravy nebo systematický rozvoj kompletní dopravní soustavy Prahy tak, aby byla doprava po hlavním městě co nejplynulejší a co nejrychlejší. Zajímavostí je, že veškeré činnosti společnost outsourcuje a nezaměstnává tak žádné dělnické profese, ale pouze organizační a řídicí tým pracovníků. (84)

Jako příklad příspěvkové organizace kraje, která má na starost správu a údržbu silnic II. a III. tříd na svém území uvedu Krajskou správu a údržbu silnic Středočeského kraje, p.o. se sídlem v ulici Zborovská na Praze 5. Hlavním účelem a předmětem činnosti je výkon majetkových práv svěřeného majetku ve vlastnictví Středočeského kraje a údržba příslušných silnic včetně jejich příslušenství. Jedná se především o činnosti spojené:

- a) s evidencí silnic a jejich příslušenstvím,
- b) s prohlídkami mostních objektů a silnic,
- c) s údržbou a opravou mostů,
- d) s údržbou a opravou silnic, které mají za cíl odstraňovat závady ve sjízdnosti, poškození silnic a jejich příslušenství,
- e) s ostatními činnostmi vyplývající ze Zákona č. 13/1997 Sb. o pozemních komunikacích a vyplývající vyhláškou Ministerstva dopravy č. 104/1997, kterou se zákon o pozemních komunikacích provádí. (66)

Tato příspěvková organizace je rozdělena na čtyři hlavní úseky – Ředitelství, Úsek mostních techniků, Provozní úseky a Technicko správní úseky. Vzhledem k hustotě silniční sítě a nutnosti správy a údržby, která je zejména v zimních měsících náročná na obsluhu a koordinaci činností, působí Krajská správa a údržba silnic Středočeského kraje hned na několika střediscích a to konkrétně ve městech Kladno, Kutná Hora, Benešov a Mnichovo Hradiště. (66)

**Tabulka 6 - Přehled úseků a odpovědných zaměstnanců Krajské správy a údržby silnic Středočeského kraje, p.o. k 1.10.2021**

<b>Ředitelství</b>		
<b>oblast</b>	<b>odpovědná funkce</b>	<b>jméno odpovědného zaměstnance</b>
úsek ředitele	Ředitel	Ing. Jan Lichtneger
ekonomický úsek	vedoucí ekonomického oddělení	Petr Heinrich
<b>Úsek mostních techniků</b>		
<b>oblast</b>	<b>odpovědná funkce</b>	<b>jméno odpovědného zaměstnance</b>
Středočeský kraj	vedoucí mostních techniků	Bc. Miroslav Dostál
Kladno	mostní technik	Ing. Michal Šťastný
Kutná Hora	mostní technik	Ing. Jiří Čapek
Benešov	mostní technik	Lucie Jandíková
Mnichovo Hradiště	mostní technik	Miroslav Týnek
<b>Provozní úseky</b>		
<b>oblast</b>	<b>odpovědná funkce</b>	<b>jméno odpovědného zaměstnance</b>
Středočeský kraj	vedoucí techniků oblasti BESIP	Jiří Procházka
Kladno	oblastní provozní technik	Bohumil Taraba
Kutná Hora	oblastní provozní technik	Radek Salač

Benešov	oblastní provozní technik	Jiří Šrankota
Mnichovo Hradiště	oblastní provozní technik	Karel Sulek
Technicko správní úseky		
oblast	odpovědná funkce	jméno odpovědného zaměstnance
Kladno	vedoucí oblasti	Karel Motal
Kutná Hora	vedoucí oblasti	Petr Holan
Benešov	vedoucí oblasti	JUDr. Luděk Beneš
Mnichovo Hradiště	vedoucí oblasti	Lenka Chmelová

Zdroj: vlastní zpracování dle (66)

Středočeský kraj je největším krajem v České republice a stejně tak má i největší silniční síť silnic II. a III. tříd. Z celkového počtu 14.623 kilometrů silnic II. tříd spadá pod Středočeský kraj 2.387 kilometrů, což je o 755 kilometrů více než druhý v pořadí, kterým je kraj Vysočina. Co do počtu silnic III. tříd je dominance Středočeského kraje ještě výraznější, jelikož z celkového počtu 34.062 kilometrů se jich v kraji nachází 6.228. Druhý v pořadí je Jihočeský kraj, který má zhruba o 40 % méně kilometrů tohoto typu pozemní komunikace s celkovým počtem 3.800 kilometrů. (62)

Veřejné zakázky zadavatel zveřejňuje na portále elektronického tržiště E-ZAK, které je volně dostupné na internetové adrese [www.ezak.cz](http://www.ezak.cz) a přímý odkaz nabízejí také stránky Krajské správy a údržba silnic Středočeského kraje. Na elektronickém tržišti E-ZAK najdeme možnost třídění zakázek dle stavu zadávacího řízení, stavu archivu, druhu veřejné zakázky nebo dle místa plnění. Úvodní výpis seznamu veřejných zakázek nám na první pohled bez jejich bližšího zkoumání nabízí informace jako je název zakázky, režim veřejné zakázky, fáze zadávacího řízení, datum zahájení výběrového řízení a lhůtu pro podání nabídky, což je více informací než konkurenční server Tender arena, který používá například Ředitelství silnic a dálnic. Jedná se však jen o funkci přehledu, všechny zmíněné údaje o zakázce lze dohled na obou elektronických tržištích.

Stejně jako u Tender areny, tak i na portále E-ZAK se pro podání nabídky do výběrového řízení musí dodavatel zaregistrovat, což se doporučuje s předstihem před podáním nabídky, aby nedošlo k průtahům, které by vedly k vypršení lhůty pro podání nabídky. Krajská správa a údržba silnic Středočeského kraje na svém profilu elektronického tržiště u veřejných zakázek po jejich vyhodnocení zveřejňuje oznámení a rozhodnutí o výběru dodavatele včetně anonymizované smlouvy. Smlouvy mezi zadavatelem a dodavatelem také zveřejňuje na veřejném registru smluv, dostupného online.

#### 4.2 Veřejná zakázka „Lineární směrovací systém na silnicích II. a III. třídy na území Středočeského kraje“

Dne 18.10.2019 byla Krajskou správou a údržbou silnic Středočeského kraje vypsána veřejná zakázka s názvem „Lineární směrovací systém na silnicích II. a III. třídy na území Středočeského kraje“. Tato nadlimitní veřejná zakázka s předpokládanou hodnotou 45.639.000 Kč bez DPH byla v rámci otevřeného řízení zveřejněna na profilu zadavatele na elektronickém tržišti E-ZAK.

Zakázka obsahovala tyto položky plnění:

**Tabulka 7 - Přehled položek, druh a předpokládaný počet měrných jednotek uvedený v zadávací dokumentaci**

Číslo	Název/druh položky	Mj.	Počet Mj.
1.	TLUMIČ NÁRAZU DO ÚROVNĚ ZADRŽENÍ 80	KPL	15
2.	BALISETY Z PLASTICKÝCH HMOT	Kus	1500
3.	VODOR DOPRAV ZNAČ - KNOFLÍKY TRVALÉ ZAPUŠTĚNÉ - DOD A POKLÁD	Kus	4000
4.	VODOR DOPRAV ZNAČ - KNOFLÍKY SKLENĚNÉ OBRUBNÍKOVÉ - DOD A POKLÁD	Kus	1000
5.	BEZPEČNOST ZNAČKY RETROREFLEX NA HLINÍK PLECHU DOD A MONTÁŽ	Kus	27700
	Lineární směrovací systém, fluorescenční bezpečnostní pás na hliníkovém plechu včetně spojovacího materiálu, dodávky a montáže		
6.	POMOC PRÁCE ZŘÍZ. NEBO ZAJIŠŤ. REGULACI A OCHRANU DOPRAVY - UZAVŘENÍ JEDNOHO JÍZDNÍHO PRUHU SILNICE- ŘÍZENÍ PROVOZU KYVADLOVĚ NÁLEŽITĚ POUČENÝMI OSOBAMI	1 den	50
7.	POMOC PRÁCE ZŘÍZ. NEBO ZAJIŠŤ. REGULACI A OCHRANU DOPRAVY - UZAVŘENÍ JEDNOHO JÍZDNÍHO PRUHU SILNICE - ŘÍZENÍ PROVOZU SEMAFORY	1 den	40
8.	POMOC PRÁCE ZŘÍZ. NEBO ZAJIŠŤ. REGULACI A OCHRANU DOPRAVY - UZAVŘENA KRAJNICE - DOPRAVA VEDENA VE STÁVAJÍCÍCH PRUZÍCH	1 den	40

Zdroj: vlastní zpracování dle (85)

Jak vyplývá z žádostí o vysvětlení zadávací dokumentace, tak potenciální dodavatelé zakázky, kteří mohli mít o plnění veřejné zakázky zájem, nevěděli, co se pod pojmem „*Lineární směrovací systém*“ skrývá. Jelikož zadavatel tímto pojmem nedefinoval pouze jednu z položek soupisu prací, ale dokonce název celé zakázky, bylo pravděpodobně pro tyto dodavatele obtížné veřejnou zakázku vůbec objevit. Z tohoto lze vyvodit, že množství potenciálních dodavatelů dopravního značení a záchytných systémů tuto zakázku vůbec neobjevili, čímž se snížil počet možných uchazečů. Dalším negativem takto pojmenované zakázky je skutečnost, že dodavatelé mají v praxi velmi často zaplacené služby externích společností specializovaných na vyhledávání veřejných zakázek, kteří jim zasílají notifikace o takto vypsáných zakázkách, kde jsou nastavena klíčová slova jako „svodidla“, „dopravní značení“ nebo „reflexní“. Takto označenou zakázku tedy pravděpodobně nedohledají. (85)

Dodavatelé, kteří na profilu zadavatele příslušného elektronického tržiště zakázku objevili, si mohli stáhnout zadávací dokumentaci, která se skládala z následujících podkladů pro zpracování cenové nabídky.

- **Zadávací dokumentace ve formátu PDF**

16 stránkový dokument obsahující komplexní informace o veřejné zakázce, jako jsou požadavky na kvalifikaci, na způsob zpracování cenové nabídky a další podmínky zadavatele.

- **Vzor krycího listu ve formátu DOCX**

Vzor úvodního krycího listu zakázky, který je účastník veřejné zakázky oprávněn použít. Obsahuje údaje na doplnění jako jsou základní údaje účastníka a celková nabídková cena.

- **Vzor smlouvy ve formátu DOCX**

Jedná se o vzor „*Smlouvy na realizaci lineárního směrovacího systému na silnice II. a III. tříd na území Středočeského kraje*“ jejíž podepsaná kopie musela být součástí nabídky uchazeče.

- **Slepý soupis prací ve formátu XLSX**

Jedná se o Ceník jednotlivých cen, který je účastník povinen řádně vyplnit za účelem stanovení nabídkové ceny a který obsahuje soupis předpokládaných položek plnění během trvání smlouvy.

- **Formulář Seznam poddodavatelů ve formátu DOCX**

Vzor formuláře, který v případě záměru využít služeb poddodavatelů nebo záměru prokázání části kvalifikace poddodavatelem, předloží účastník zadavateli. Formulář obsahuje prostor pro popis plnění a identifikační údaje poddodavatelů.

- **Formulář Seznam významných dodávek ve formátu DOCX**

Jedná se o vzor formuláře, kde je připravena tabulka k uvedení významných zakázek, kterými účastník hodlá plnit kvalifikační kritéria nastavená zadavatelem. (85)

#### **4.2.1 Předmět plnění zakázky, podmínky a požadavky na zpracování nabídky**

Účelem plnění této zakázky je podle zadavatele zvýšená bezpečnost provozu a komfort jízdy na pozemních komunikacích, k čemuž má sloužit dodávka lineárního směrovacího systému na silnicích II. a III. třídy ve vlastnictví kraje. Dodávka, která bude v rámci plnění zakázky realizována bude dodána dle potřeb a dle pokynů zadavatele. (85)

Zadávací dokumentací bylo stanoveno, že s dodavatelem veřejné zakázky bude uzavřena smlouva na dobu určitou 4 let nebo do dosažení částky sjednané celkové ceny. Předpokládaná hodnota zakázky byla zadavatelem stanovena na 45.639.000 Kč bez DPH. Zadavatel dále uvádí, že nabídková cena účastníků výběrového řízení bude stanovena prostřednictvím jednotkových cen doplněných do Slepého soupisu prací neboli do Ceníku jednotkových cen, který je součástí zadávací dokumentace. Ceny, které do tohoto ceníku účastník uvede jsou konečné a maximálně přípustné, musí tedy obsahovat veškeré režijní náklady na energie, materiál a podobně. Zadavatel si výslovně vyhrazuje právo nevyčerpat předpokládané množství jednotlivých položek plnění uvedených v soupisu prací, ale stejně tak je oprávněn čerpat plnění i ve větším množství než předpokládaném. (85)

Podrobný popis obsahu dodávky zakázky a podmínek jejich poskytnutí je uveden ve vzoru smlouvy, který tvoří přílohu zadávací dokumentace. Tato smlouva obsahuje Přílohu č. 2 s názvem „*Specifikace lineárního směrovacího systému*“, která detailně popisuje tuto dodávku jako „*system, který je určen k vytvoření lineárních reflexních prvků*“

na betonových zábranách a kovových svodidlech. Panely LDS jsou vyrobeny z reflexní fólie třídy RA 3, nalaminované na tenký pozinkovaný plech a vytvarované do specifického tvaru, který zaručuje retroreflexi ve velmi širokém rozmezí osvětlovacích a referenčních úhlů“. Je zajímavé zmínit, že v propagačním článku společnosti 3K značka s. r. o. na internetovém stavebním portále TVstav.cz z 9.11.2017, je ve výčtu produktů společnosti uveden produkt „Fluorescenční bezpečnostní pásky na svodidla“, který kopíruje popis produktu zveřejněný zadavatelem. Kromě zadávací dokumentace a zmíněného propagačního článku však nejsou na internetu k dohledání výrazy „lineární směrovací systém“ ani „Fluorescenční bezpečnostní pásky na svodidla“. (85) (88) (86)

Jak vyplývá ze zveřejněných žádostí o vysvětlení zadávací dokumentace, tak tato specifikace byla pro dodavatele, kteří se veřejnou zakázkou zabývali, nedostatečná. Ti se v rámci předmětu plnění dotazovali především na:

- a) neexistenci „Lineárního směrovacího systému“, nemožnost jeho dohledání a jeho neuvedení na internetových stránkách politiky jakosti pozemních komunikací,
- b) obecné sdělení, že „produkt je vytvarován do specifického tvaru, který zaručuje retroreflexi ve velmi širokém rozmezí osvětlovacích a referenčních úhlů“, které je nic neříkající o jeho tvarech a rozměrech,
- c) do jaké skupiny dopravních značek tento produkt spadá,
- d) tloušťku plechu z kterého je systém vyroben a celkovou bližší specifikaci,
- e) způsob osazení/uchycení systému,
- f) to, zdali je systém montován na sloupek dopravního značení nebo bez sloupku,
- g) konkrétní parametr norem ČSN EN 485-2 a ČSN EN 573-3, kterému má lineární směrovací systém odpovídat. (85)

Na základě těchto žádostí o vysvětlení zadávací dokumentace zadavatel upřesnil předmět a specifikaci plnění veřejné zakázky následujícím způsobem.

- a) Výrobek není dopravní značkou ve smyslu ustanovení § 124 odstavce 2 písmena c) Zákona o silničním provozu, který uvádí, že státní správa „schvaluje na žádost a náklady výrobce nebo výhradního dovozce provedení a používání dopravních značek, světelných a akustických signálů, dopravních zařízení a zařízení pro provozní informace“ (85) (57)



- b) Výrobek není dopravním zařízením ve smyslu § 15 Vyhlášky č. 294/2015 Sb., která ho definuje jako
- a. „dopravní zařízení uvedená v příloze č. 10 této vyhlášky,
  - b. odrazky, které se umísťují v barvě oranžové vpravo a v barvě bílé vlevo ve směru jízdy,
  - c. odrazové zrcadlo,
  - d. zábradlí, svodidla, vodící stěna, vodící práh, vodící obrubník,
  - e. dopravně bezpečnostní zařízení, kterými jsou zejména tlumiče nárazu a zařízení pro dopravně bezpečnostní informace“. (85) 106)
- c) „Jedná se o vodící bezpečnostní zařízení, které zabezpečuje optické směrové vedení vozidla. Jedná se o retroreflexní prvek, který v noci a za podmínek snížené viditelnosti, při nasvícení reflektory vozidla, odráží dopadající světlo zpět k řidiči a tím vytváří kontinuální světelnou linii, která vede řidiče.“ (85)
- d) „Podklad směrovacího systému je zhotoven z hliníkového plechu minimální tloušťky 1 mm, který odpovídá normě ČSN EN 485-2 a ČSN EN 573-3. Na podklad je aplikována retroreflexní fluorescenční fólie RA3. Rozměry výrobku jsou minimálně 1000 mm dlouhý a 100 mm široký. Systém se osazuje do prolisu svodnice svodidel nebo na betonové svodidlo (bariéru). Upínací prvek není blíže specifikován, ale nesmí porušit původní vlastnosti svodidel. Položka je bez sloupku.“ (85)

Místem plnění veřejné zakázky jsou silnice II. a III. na území Středočeského kraje a konkrétní místo vždy určí zadavatel při zadání konkrétního plnění. Jelikož je místo plnění veřejné zakázky volně přístupné, zadavatel neorganizoval společnou prohlídku místa plnění. (85)

Takto specifikovaný předmět plnění zadavatel doplnil o další podmínky a požadavky na zpracování nabídky. Oprávněný požadavek dodavatelů o vysvětlení zadávací dokumentace musel být podán v písemné podobě nejpozději 8 pracovních dnů před uplynutím lhůty pro podání nabídek. Doporučenou formou podání žádosti je skrze profil zadavatele na elektronickém tržišti. Pokud dodavatelé splní požadavky a podají oprávněnou žádost o vysvětlení zadávací dokumentace, zadavatel je povinen nejpozději do

3 pracovních dnů od doručení žádosti poskytnout vysvětlení, jinak je povinen prodloužit lhůtu pro podání nabídek, což vychází z § 98 Zákona o zadávání veřejných zakázek. (85)

Hodnocení nabídek zakázky bylo určeno podle jediného kritéria, kterým byla nejnižší celková nabídková cena uvedena v Kč bez DPH. Tuto cenu jsou účastníci zadávacího řízení povinni řádně zpracovat doplněním jednotkových cen do Ceníku jednotlivých cen, který byl součástí zadávací dokumentace. Řádným vyplnění ceníku je myšleno ocenění všech položek v ceníku uvedených. V případě, že nabídková cena a to i ve vztahu k jednotlivým částem plnění, bude shledána jako mimořádně nízká nabídková cena, zadavatel vyzve účastníka ke zdůvodnění stanovení takto mimořádně nízké nabídkové ceny. Pokud ze zdůvodnění vyplynou skutečnosti uvedené v § 113 odstavce 6 Zákona o zadávání veřejných zakázek, účastník bude ze zadávacího řízení vyloučen. (85)

Součástí nabídky účastníka musí být podepsaný návrh smlouvy uveden v zadávací dokumentaci. Podpis musí být vykonán osobou oprávněnou jednat za účastníka. Podepsaná smlouva může být přiložena jako scan nebo jako elektronicky podepsaný originál návrhu smlouvy, ale účastník musí zároveň odevzdat i nepodepsanou editovatelnou verzi smlouvy doplněnou o iniciály účastníka a to například ve formátu DOCX nebo DOC. (85)

Zadavatel doporučil následující členění zpracované nabídky účastníka:

- a) krycí list nabídky (účastníci jsou oprávněni použít vzor, který tvoří přílohu zadávací dokumentace),
- b) obsah nabídky, který by měl obsahovat všechny kapitoly nabídky dle požadovaného členění a to včetně čísel příslušných listů,
- c) doklady splňující požadavky kvalifikace,
- d) návrh smlouvy na plnění veřejné zakázky včetně požadovaných příloh
  - a. Příloha č. 1 – Ceník,
  - b. Příloha č. 2 – Specifikace lineárního směrovacího systému,
  - c. Příloha č. 3 – Seznam poddodavatelů a popis jejich plnění,
- e) v případě, že podává nabídku společně více účastníků, účastník doloží smlouvu o společnosti nebo jiný doklad osvědčující, jaké bude rozdělení odpovědnosti za plnění zakázky,

- f) ceník,
- g) další dokumenty, které účastník uváží jako relevantní,
- h) prohlášení, že účastník spadá pod definici malého a středního podniku pro účely formuláře „*Oznámení o výsledku zadávacího řízení*“ uveřejněného ve Věstníku veřejných zakázek. (85)

Kontaktní osobou pro veřejnou zakázku „*Lineární směrovací systém na silnicích II. a III. třídy na území Středočeského kraje*“ byla v organizačních věcech určena Mgr. Sabina Kolocová, s uveřejněným e-mailem sabina.kolocova@ksus.cz. Lhůta pro podání nabídek byla stanovena na 19.11.2019 v 10:00 hodin, na základě Vysvětlení zadávací dokumentace číslo 5-7 byla prodloužena na den 26.11.2019 v 10:00 hodin a na základě Vysvětlení zadávací dokumentace číslo 8-9 byla finálně prodloužena na den 27.11. v 10:00 hodin. (85)

#### **4.2.2 Požadavky na kvalifikaci dodavatele**

Zadávací dokumentace stanovila v rámci požadavků na kvalifikaci 4 okruhy, u kterých musí účastník prokázat jejich splnění.

- a) Základní způsobilost dle § 74 Zákona o zadávání veřejných zakázek,
- b) Profesní způsobilost dle § 77 Zákona o zadávání veřejných zakázek,
- c) Ekonomickou kvalifikaci dle § 78 Zákona o zadávání veřejných zakázek a
- d) Technickou kvalifikaci dle § 79 Zákona o zadávání veřejných zakázek.

Další kvalifikační požadavky jsou na rámec výše uvedených okruhů uvedeny v zadávací dokumentaci pod uvedením „*Další podmínky pro uzavření smlouvy*“ v kapitole 11. (85)

Účastník je oprávněn prokázat splnění určité části základní a profesní způsobilosti prostřednictvím Výpisu ze seznamu kvalifikovaných dodavatelů vedeného Ministerstvem pro místní rozvoj České republiky podle § 226 až § 232 Zákona o zadávání veřejných zakázek. Jeli dodavatel členem takto kvalifikovaných dodavatelů, je možné vyhledat tento výpis na internetových stránkách Informačního systému o veřejných zakázkách dostupném na adrese [www.isvz.cz](http://www.isvz.cz) a stáhnout originální elektronicky podepsaný dokument. Výpis ze seznamu kvalifikovaných dodavatelů však při podání nabídky nesmí být starší než 3 měsíce k poslednímu dni, ke kterému má být základní a profesní způsobilost prokázána.

Účastník je dle daného výpisu kvalifikovaný v takovém rozsahu, který je na certifikátu uveden.

- **Základní způsobilost**

Účastník musí zadavateli prokázat, že splňuje základní kvalifikaci podle ustanovení § 74 Zákona o zadávání veřejných zakázek v takovém rozsahu a způsobu, který stanovuje § 75 Zákona o zadávání veřejných zakázek. Jedná se o tyto doklady:

- a) výpis z evidence Rejstříku trestů, který prokáže splnění požadavku § 74 odstavce 1 písmena a) Zákona o zadávání veřejných zakázek,
- b) potvrzení příslušného finančního úřadu a čestné prohlášení ke spotřební dani, které prokážou požadavek § 74 odstavce 1 písmena b) Zákona o zadávání veřejných zakázek,
- c) čestné prohlášené v písemné podobě, které prokáže požadavek § 74 odstavce 1 písmena c) Zákona o zadávání veřejných zakázek,
- d) potvrzení okresní správy sociálního zabezpečení, které prokáže požadavek § 74 odstavce 1 písmena d) Zákona o zadávání veřejných zakázek a
- e) výpis z obchodního rejstříku či čestné prohlášení v případě, že není v obchodníku rejstříku zapsán, kterými prokáže požadavek § 74 odstavce 1 písmena e) Zákona o zadávání veřejných zakázek. (85)

Splnění výše uvedených dokladů kromě bodu e) musí dodavatel prokázat jak ve vztahu k České republice, tak ke vztahu k zemi jeho sídla. Počet a druh dokumentů, který dodavatel musí předkládat je náročný na administrativu a proto se jeví jako výhodnější způsob být zapsán ve Výpisu kvalifikovaných dodavatelů. Tento Výpis nahrazuje veškeré dokumenty uvedené v bodech a) až e) a pokud se dodavatel plánuje účastnit více zadávacích řízení veřejných zakázek, je toto řešení pravděpodobně vhodnější a ulehčí administrativní činnost při přípravách nabídek. (85)

Uvedené požadavky na prokázání základní způsobilosti jsou běžné a nevybočují z požadavků jiných zadavatelů.

- **Profesní způsobilost**

Účastník musí zadavateli prokázat, že splňuje profesní způsobilost podle ustanovení § 77 Zákona o zadávání veřejných zakázek níže uvedeným způsobem.

**Tabulka 8 - Přehled požadavků a způsobů jejich prokázání v rámci profesní způsobilosti dodavatele**

Číslo	Požadavek zadavatele	Způsob prokázání požadavku
1.	Předložení výpisu z obchodního rejstříku či z jiné podobné evidence, vyžaduje-li to jiný právní předpis.	Výpis z obchodního rejstříku nebo jiné obdobné evidence.
2.	Předložení dokladu o tom, že má dodavatel oprávnění podnikat v takovém rozsahu, k, který odpovídá předmětu veřejné zakázky, jestliže jiné právní předpisy takové oprávnění vyžadují.	Platným oprávnění k podnikání, jakými jsou výpisy z živnostenského rejstříku v předmětu podnikání: - výroba, obchod a služby neuvedené v příloze 1 až 3 Zákona č. 455/1991 Sb. o živnostenském podnikání. Účastník může předložit i jiný než výše uvedený předmět podnikání bude-li požadovanému předmětu obsahově odpovídat. Jedná se především o živnostenské listy vydané za dravěji platné právní úpravy.

Zdroj: vlastní zpracování dle (85)

Stejně jako u základní způsobilosti, tak i u té profesní nesmí být dokumenty odevzdané do nabídky starší než 3 měsíce ke dni zahájení zadávacího řízení. Z tabulky lze také odvodit, že požadavek na Výpis z obchodního rejstříku se překrývá jak u základní, tak u profesní způsobilosti. (85)

Uvedené požadavky na prokázání profesní způsobilosti jsou v rámci obdobných zakázek standardní a nevybočují z běžných požadavků zadavatelů u tohoto typu zakázek.

- **Ekonomická kvalifikace**

Zadavatel požaduje po účastnících zadávacího řízení předložit dokumenty prokazující splnění ekonomické kvalifikace dle § 78 odstavce 5 Zákona o zadávání veřejných zakázek. Konkrétně se jedná o výkaz zisku a ztrát nebo jiný obdobný doklad dle právního řádu země sídla dodavatele. Z něho musí vyplývat že „*účastník dosáhl v každém ze tří bezprostředně předcházejících účetních období celkového obrátu ve výši alespoň 20.000.000 Kč*“. (85)

V případech, kdy účastník vznikl později, předloží tento účastník dokumenty o obrátu společnosti ze všechny roky své existence. Ekonomickou kvalifikaci může účastník prokázat prostřednictvím jiné osoby a to na základě § 83 Zákona o zadávání veřejných

zakázek. Bude-li účastník prokazovat toto kritérium jinou osobou je však nezbytné, aby součástí nabídky bylo prohlášení z kterého bude vyplývat, že účastník a tato jiná osoba nesou společnou a nerozdílnou odpovědnost za plnění veřejné zakázky. (85)

Tento bod zadávací dokumentace neporušuje Zákon o zadávání veřejných zakázek ve smyslu § 78 odstavce 2, který uvádí, že „*Podmínka minimální výše ročního obratu nesmí přesahovat dvojnásobek předpokládané hodnoty veřejné zakázky*“, ale působí minimálně na hraně se zásadou přiměřenosti a diskriminace. Vezmeme-li v potaz, že celková hodnota zakázky na 4 roky je stanovena na 45.639.000 Kč bez DPH, pak průměrné roční plnění vychází na 11.409.750 Kč bez DPH. Zadavatel tedy požaduje, aby dodavatel měl za rok obrat 1,75 krát vyšší než toto průměrné roční plnění, pro což neexistuje žádný objektivní důvod a ani žádný takový důvod zadavatel neuvádí. (85)

- **Technická kvalifikace**

Zadavatel ustanovil níže uvedená kritéria, která je účastník povinen prokázat ke splnění požadavků zadavatele na technickou kvalifikaci podle § 79 Zákona o zadávání veřejných zakázek.

Seznam významných dodávek

Účastník je zadavateli povinen předložit seznam významných dodávek za poslední 3 roky před zahájení zadávacího řízení veřejné zakázky, ze kterého vyplývá že „*v rozhodném období realizoval 1 či více dodávek lineárního směrovacího systému na pozemních komunikacích včetně instalace, jejichž celková hodnota v součtu dosahovala alespoň 5.000.000 Kč bez DPH*“. (85)

Zadavatel doporučuje, aby účastník předložil čestné prohlášení významných zakázek, ze kterého bude bez jakýchkoliv pochybností zřejmé splnění požadavků zadavatele a dále bude u každé významné dodávky uvedena:

- identifikace objednatele dodávky,
- specifikace poskytnuté dodávky,
- místo a doba poskytnutí dodávky, včetně uvedení zdali je dodávky již poskytnuta nebo stále probíhá,
- cena dodávky,

- telefonní číslo a e-mail na odpovědnou osobu objednatele u které je možné tyto informace ověřit.

Tato část technické kvalifikace požaduje po účastníkovi předložení seznamu významných dodávek lineárního směrovacího systému, o kterém však dodavatelé nevěděli co znamená a není ani dopravní značkou podle Zákona o silničním provozu ani dopravním zařízením na základě Vyhlášky č. 294/2015 Sb. kterou se provádějí pravidla provozu na pozemních komunikacích. V rámci průzkumu trhu jsem oslovil odborníky z Centra dopravního výzkumu, Ministerstva dopravy, Ministerstva vnitra a BESIP, ale nikdo neměl k tomuto systému žádné informace. (107) (108) (109) (110)

Během průzkumu trhu jsem mimo jiné poptal Krajské správy a údržby silnic, správce středisek správ Ředitelství silnic a dálnic České republiky a dalším zdrojem při hledání byl veřejný registr smluv. V rámci průzkumu bylo před vypsáním zakázky „*Lineární směrovací systém na silnicích II. a III. třídy na území Středočeského kraje*“ dohledatelných pouhých 5 zakázek na dodávky, které svým předmět plnění splňovali předmět plnění zkoumané veřejné zakázky. Jedná se o tyto zakázky:

**č. 1)** Název: „*I/2 Instalace retroreflexních prvků pro zvýšení BESIP*“

Objednatel: Ředitelství silnic a dálnic ČR

Dodavatel: 3K značky s.r.o.

Cena celkem bez DPH: 1.592.530 Kč

Publikováno ve veřejném registru smluv: 25.9.2017

Forma zadání zakázky: typ zakázky není uveden. Jednalo se však o neveřejnou formu zadání, pouze se zasláním výzvy k podání nabídek několika vybraným společnostem. Účastníky veřejné zakázky byly 3 společnosti a to 3K značky s.r.o., TANNACO, a.s. a Pražské služby, a.s.

**č. 2)** Název: „*I/2 Ždánický kopec - doplnění retroreflexních pásů pro zlepšení Besip*“

Objednatel: Ředitelství silnic a dálnic ČR

Dodavatel: 3K značky s.r.o.

Cena celkem bez DPH: 90.240 Kč

Publikováno ve veřejném registru smluv: 5.8.2019

Forma zadání zakázky: neveřejná. Objednatel zaslal napřímo objednávku.

**č. 3)** Název: „*Fluorescenční retroreflexní pásy obl. KH*“

Objednatel: Krajská správa a údržba silnic Středočeského kraje

Dodavatel: DOSA PLUS, spol. s r.o.

Cena celkem bez DPH: 1.836.425 Kč

Publikováno ve veřejném registru smluv: 16.7.2018

Forma zadání zakázky: neveřejná. Ve veřejném registru smluv uvedena pouze kupní smlouva mezi objednatelem a zhotovitelem. Veřejná zakázka malého rozsahu za dodávky a služby lehce pod limitem 2.000.000 Kč a tedy i bez povinnosti uskutečnit zadávací řízení.

**č. 4)** Název: „*BESIP retroreflexní pásy obl. K.Hora*“

Objednatel: Krajská správa a údržba silnic Středočeského kraje

Dodavatel: DOSA PLUS, spol. s r.o.

Cena celkem bez DPH: 1.818.900 Kč

Publikováno ve veřejném registru smluv: 11.2.2019

Forma zadání zakázky: neveřejná. Ve veřejném registru smluv uvedena pouze kupní smlouva mezi objednatelem a zhotovitelem. Veřejná zakázka malého rozsahu za dodávky a služby lehce pod limitem 2.000.000 Kč a tedy i bez povinnosti uskutečnit zadávací řízení.

**č. 5)** Název: „*Instalace reflexních svodidlových pásů v MSK 2018-2021*“

Objednatel: Ředitelství silnic a dálnic ČR

Dodavatel: NVB LINE s.r.o.

Cena celkem bez DPH: 3.699.000 Kč

Publikováno ve veřejném registru smluv: 3.10.2018

Forma zadání zakázky: typ zakázky není specifikován. Jednalo se však o neveřejnou formu zadání, pouze se zasláním výzvy k podání nabídek vybraným společnostem. Účastníky veřejné zakázky byly 4 společnosti. Jednalo se o SEKNE, spol. s r.o., HICON, spol. s r.o., SAROUTE s.r.o. a NVB LINE s.r.o.



Jak vyplývá z forem zadání zakázek, tak ani u jedné nebyla otevřená možnost zúčastnit se výběrového řízení, jelikož objednatelé oslovovali zhotovitele napřímo bez otevřeně vypsané soutěže. Objednatelem opomenutí zhotovitelé tak neměli šanci získat ani jednu referenční stavbu, natož v takovém objemu a specifikaci, které jsou v zadávací dokumentaci uvedeny.

Vítězem a zhotovitelem analyzované veřejné zakázky „*Lineární směrovací systém na silnicích II. a III. třídy na území Středočeského kraje*“ se stalo sdružení firem 3K značka s.r.o. a DOSA PLUS, spol. s r.o., kteří realizovali 4 z 5 jediných zakázek na předmět plnění veřejné zakázky. Poddodavatelem vítězného sdružení byla identifikována společnost NVB Line s.r.o., tedy zhotovitel zbývajících 5. zakázek. Součet celkových cen zakázek vítězného sdružení je 5.338.095 Kč, tedy těsně nad vypsání limit 5.000.000 Kč. Zajímavostí zajisté je, že firmy 3K značka s.r.o. a DOSA PLUS, spol. s r.o. sídlí na stejné adrese ve městě Říčany. Zkoumaná veřejná zakázka se také naprosto diametrálně liší svou celkovou cenou za kterou sdružení dvou zmíněných firem zakázku získalo a to 44.593.000 Kč bez DPH oproti druhé zakázce s nejvyšším finančním objemem, která byla uzavřena za 3.699.000 Kč bez DPH. (87) (88) (89) (90) (91) (92) (93)

Jak z provedené analýzy vyplývá, žádný jiný účastník nemohl splnit zadávací podmínky a zakázku získat.

#### Doklady prokazující shodu

Zadavatel požaduje, aby účastník prokázal splnění daného kvalifikačního předpokladu tak, že předloží doklad (certifikát) vydaný akreditovanou laboratoří, který dokládá shodu použitého lineárního směrovacího systému s příslušnými právními předpisy. V rámci dotazů dodavatelů zadavatel ve vysvětlení uvádí, že se jedná o „*obecný*“ certifikát. (85)

Jak vyplývá z reakcí odborníků, kteří mají bezpečnost na komunikacích v gesci, tento výrobek není většinou z nich znám a není jasno, proč výrobek není uveden v dopravním zařízení dle právního rámce České republiky. (107) (108) (109) (110)

#### Popis výrobku

Tento bod technické kvalifikace dodavatel prokáže tak, že předloží detailní popis nabízeného výrobku (lineární směrovací systém), přičemž z tohoto popisu musí jednoznačně vyplývat, že se jedná o výrobky splňující požadavky zadavatele. (85)

V případě, že by Krajská správa a údržba silnic Středočeského kraje poptávala typizované dopravní zařízení, nebyl by zřejmě tento popis nutný, ale v rámci nejednoznačnosti zadání je tento bod pochopitelný.

- **Další podmínky pro uzavření smlouvy**

Technická kvalifikace dodavatele je spojena s odstavcem číslo 11 zadávací dokumentace, který jako další podmínku pro uzavření smlouvy uvádí že *„dodavatel je před uzavřením smlouvy povinen předložit písemné potvrzení o skutečnosti, že výrobek, který má být v rámci plnění veřejné zakázky dodán a instalován, byl již instalován na silnicích II. a III. tříd alespoň u jednoho objednatele“* jakožto také požaduje potvrzení daného správce místní komunikace, že lineární směrovací systém je v provozu, bez vad a plně funkční. (85)

Jediným správcem místní komunikace, který měl na silnicích II. a III. tříd tento výrobek a mohl tak vydat dané potvrzení je Krajská správa a údržba silnic Středočeského kraje, která dané prvky instalovala ve spolupráci s firmou DOSA PLUS, spol. s r.o. na 2 zakázkách obdobného charakteru. Z daného plyne, že nikdo jiný než následný vítěz veřejné zakázky tento dokument nemohl vlastnit a poskytl mu ho sám zadavatel veřejné zakázky. Tato podmínka byla jednou z těch, které prakticky uzavřeli možnost ostatním dodavatelům účastnit se veřejné zakázky a je zcela v rozporu se základními principy zadávání veřejných zakázek. (87)

Zadavatel k tomuto bodu uvádí, že *„pro vyloučení pochybností uvádí, že výše uvedený požadavek zadavatele je stanoven z důvodu dodržení bezpečnosti silničního provozu a dodržení příslušných právních a jiných předpisů“*, avšak neuvádí jediný důvod proč tento výrobek musel být realizován jen na silnicích II. a III. tříd a nikoliv například na pozemních komunikacích vyšší třídy, kde jsou z logiky věci vyšší nároky na bezpečnost provozu. (85)

Další podmínkou pro uzavření smlouvy se zadavatelem je povinnost účastníka předložit pojistnou smlouvu o pojištění odpovědnosti vůči třetí osobě při výkonu podnikatelských činností spojených s výkonem plnění předmětu veřejné zakázky. Tento požadavek je dodavatel oprávněn prokázat prostřednictvím pojistné smlouvy či certifikátem s limitem pojistného plnění 5.000.000 Kč. (85)

### 4.3 Potencionální nákladová úspora zakázky v případě změny nastavení kvalifikačních kritérií a identifikace pochybení zadavatele

Vítězná nabídka sdružení „3K značky a DOSA PLUS – LSS – Středočeský kraj“ byla v celkové hodnotě 44.593.000 Kč bez DPH, tedy za 97,7 % předpokládané celkové hodnoty veřejné zakázky. Ve zveřejněné smlouvě na realizaci lineárního směrovacího systému na silnicích II. a III. tříd na území Středočeského kraje lze dohledat rozpočet vítězného sdružení s uvedenými jednotkovými cenami.

**Tabulka 9 - Rozpočet sdružení „3K značky a DOSA PLUS – LSS – Středočeský kraj“ s uvedenými jednotkovými cenami**

Kód položky	Název/druh položky	Měrná jednotka	Počet měrných jednotek	Cena za měrnou jednotku bez DPH [Kč]	Celková cena za položku bez DPH [Kč]
91281	TLUMIČ NÁRAZU DO ÚROVNĚ ZADRŽENÍ 80	KPL	15	410 000,00	<b>6 150 000,00</b>
912A8	BALISETY Z PLASTICKÝCH HMOT	Kus	1500	1 100,00	<b>1 650 000,00</b>
915621	VODOR DOPRAV ZNAČ - KNOFLÍKY TRVALÉ ZAPUŠTĚNÉ - DOD A POKLÁD	Kus	4000	650,00	<b>2 600 000,00</b>
915641	VODOR DOPRAV ZNAČ - KNOFLÍKY SKLENĚNÉ OBRUBNÍKOVÉ - DOD A POKLÁD	Kus	1000	550,00	<b>550 000,00</b>
953211R	BEZPEČNOST ZNAČKY RETROREFLEX NA HLINÍK PLECHU DOD A MONTÁŽ	Kus	27700	1 190,00	<b>32 963 000,00</b>
	Lineární směrovací systém, fluorescenční bezpečnostní pás, na hliníkovém plechu včetně spojovacího materiálu, dodávky a montáže				
<b>Pomocné práce - regulace a ochrana</b>					

02720.1	POMOC PRÁCE ZŘÍZ. NEBO ZAJIŠŤ. REGULACI A OCHRANU DOPRAVY - UZAVŘENÍ JEDNOHO JÍZDNÍHO PRUHU SILNICE- ŘÍZENÍ PROVOZU KYVADLOVĚ NÁLEŽITĚ POUČENÝMI OSOBYMI	1 den	50	6 000,00	<b>300 000,00</b>
02720.3	POMOC PRÁCE ZŘÍZ. NEBO ZAJIŠŤ. REGULACI A OCHRANU DOPRAVY - UZAVŘENÍ JEDNOHO JÍZDNÍHO PRUHU SILNICE - ŘÍZENÍ PROVOZU SEMAFORY	1 den	40	5 000,00	<b>200 000,00</b>
02720.5	POMOC PRÁCE ZŘÍZ. NEBO ZAJIŠŤ. REGULACI A OCHRANU DOPRAVY - UZAVŘENA KRAJNICE - DOPRAVA VEDENA VE STÁVAJÍCÍCH PRUZÍCH	1 den	40	4 500,00	<b>180 000,00</b>

<b>Celková cena za plnění bez DPH [Kč]</b>	<b>44 593 000 Kč</b>
<b>DPH 21 %</b>	<b>9 364 530 Kč</b>
<b>Celková cena vč. DPH [Kč]</b>	<b>53 957 530 Kč</b>

Zdroj: vlastní zpracování dle (88)

Z výše uvedeného rozpočtu uvedeného v tabulce číslo 9 lze vyčíst, že zásadní položkou je právě 27.700 kusů fluorescenčních bezpečnostních pásků na svodidla, které tvoří 72,2 % celkové ceny. Dalšími položkami dle peněžního podílu na zakázce jsou 15 kusů tlumičů nárazu (13,5 %), 4.000 kusů zapuštěných trvalých knoflíků (5,7 %), 1.500 kusů baliset (3,6 %), 1.000 kusů skleněných obrubníkových knoflíků (1,2 %) a 130 dní dopravně inženýrských opatření, kterým zhotovitel zajišťuje bezpečnost montáží a provozu během realizace díla (v součtu 1,5 %).

Potencionální nákladová úspora zakázky při změně kvalifikačních kritérií bude určena na stěžejní položce rozpočtu, který tvoří téměř tři čtvrtiny z celkového finančního

objemu zakázky, tedy fluorescenční svodidlové pásy. Na základě porovnání cen s dohledatelnými zakázkami podobného typu, veřejní zadavatelé nakupovali tuto položku následovně.

- **Fluorescenční svodidlové pásy – výpočet potencionální nákladové úspory**

V kapitole 4.2.2. je v části věnující se technické kvalifikaci uvedeno 5 dohledatelných veřejných zakázek s tímto předmětem plnění, které se v době před zadáním veřejné zakázky realizovaly. Na základě dostupných informací ze zveřejněných smluv a zadávací dokumentace se podařilo dohledat nebo stanovit jednotkovou cenu za fluorescenční svodidlové pásy u všech zakázek až na zakázku „I/2 Ždánický kopec - doplnění retroreflexních pásů pro zlepšení Besip“, která však byla v celkové hodnotě 90.240 Kč bez DPH a je tak z nalezených zakázek tou nejméně významnou.

**Tabulka 10 - Seznam obdobných zakázek v rámci fluorescenčních svodidlových pásů včetně objemu a jednotkových cen**

<b>název zakázky:</b>	I/2 Instalace retroreflexních prvků pro zvýšení BESIP
<b>objednatel:</b>	Ředitelství silnic a dálnic ČR
<b>dodavatel:</b>	3K značky s.r.o.
<b>počet kusů pásů:</b>	2243
<b>cena celkem za pásy:</b>	1 592 530,00 Kč
<b>cena/pásek:</b>	710,00 Kč
<b>název zakázky:</b>	Fluorescenční retroreflexní pásy obl. KH
<b>objednatel:</b>	Krajská správa a údržba silnic Středočeského kraje
<b>dodavatel:</b>	DOSA PLUS, spol. s r.o.
<b>počet kusů pásů:</b>	2465
<b>cena celkem za pásy:</b>	1 836 425,00 Kč
<b>cena/pásek:</b>	745,00 Kč
<b>název zakázky:</b>	BESIP retroreflexní pásy obl. K.Hora
<b>objednatel:</b>	Krajská správa a údržba silnic Středočeského kraje
<b>dodavatel:</b>	DOSA PLUS, spol. s r.o.
<b>počet kusů pásů:</b>	2580
<b>cena celkem za pásy:</b>	1 818 900,00 Kč
<b>cena/pásek:</b>	705,00 Kč
<b>název zakázky:</b>	Instalace reflexních svodidlových pásů v MSK 2018-2021
<b>objednatel:</b>	Ředitelství silnic a dálnic ČR
<b>dodavatel:</b>	NVB LINE s.r.o.

<b>počet kusů pásků:</b>	6000
<b>cena celkem za pásky:</b>	3 699 000,00 Kč
<b>cena/pásek:</b>	616,50 Kč
<b>název zakázky:</b>	Lineární směrovací systém na silnicích II. a III. třídy na území Středočeského kraje
<b>objednatel:</b>	Krajská správa a údržba silnic Středočeského kraje
<b>dodavatel:</b>	3K značky s.r.o. a DOSA PLUS, spol. s r.o.
<b>počet kusů pásků:</b>	27700
<b>cena celkem za pásky:</b>	32 963 000,00 Kč
<b>cena/pásek:</b>	1 190,00 Kč

Zdroj: vlastní zpracování dle (87) (88) (89) (90) (91) (92) (93)

Ve výše uvedené tabulce jsou uvedeny jednotkové ceny za dodávku a montáž fluorescenčních svodidlových pásků a u všech zakázek až na analyzovanou zakázku „*Lineární směrovací systém na silnicích II. a III. třídy na území Středočeského kraje*“ jsou tyto jednotkové ceny uvedeny včetně zajištění dopravně inženýrského opatření zhotovitele k zajištění bezpečnosti montáže a provozu během realizace díla. Analyzovaná veřejná zakázka má tyto náklady z kalkulované v celkové výši 680.000 Kč, což dělá dalších 24,5 Kč bez DPH k ceně za reflexní pásek, avšak toto dopravní opatření se vztahuje i na další položky v rozpočtu a nelze tak jednoznačně určit její výši ve vztahu ke svodidlovým páskům. Z uvedeného však vyplývá, že jednotková cena 1.190 Kč bez DPH je reálně oproti ostatním jednotkovým cenám u jiných zakázek podhodnocena a je ve skutečnosti v rámci ostatních zakázek ještě vyšší.

Při objemech pásků kolem 2.000 kusů vychází průměrná cena na 720 Kč bez DPH za kus, při objemu kolem 6.000 kusů na 616,50 Kč bez DPH za kus, což koresponduje s obecným trendem ve stavebnictví, kdy se zvyšujícím se objemem klesá jednotková cena. Při objemu přes 27.000 kusů však vychází jednotková cena na 1.190 Kč bez DPH za kus a to v ceně není zahrnuto ani dopravně inženýrské opatření. Analyzovaná veřejná zakázka se tak od ostatních zakázek cenotvorbou naprosto odlišuje. V rámci analýzy problematiky jsem v listopadu 2021 oslovil přímo výrobce fluorescenčních svodidlových pásků ohledně aktuálních cen výrobku. Při poptávce 20 kusů nabízí výrobce prodej výrobku za cenu 350 Kč bez DPH za kus. Cena montáže se dle odpovědného zástupce Ředitelství silnic a dálnic pohybuje okolo 200 Kč bez DPH za kus. Aktuální cena fluorescenčního svodidlového pásku tak vychází na přibližně 550 Kč za kus a to bez ohledu na objem. (111) (112)

Pro výpočet potencionální nákladové úspory se nabízí použít cenu, která je svou povahou a objemem nejbližše analyzované zakázce a to tedy 615,50 Kč bez DPH za kus ze zakázky „*Instalace reflexních svodidlových pásů v MSK 2018-2021*“ s celkovým počtem pásů 6.000 kusů. Vzhledem ke specifikům jednotlivým zakázek, které nemusí být na první pohled zřejmé a pro zajištění větší míry objektivnosti, je však za rozhodnou cenu zvolen vážený průměr ze součtu všech ostatních zakázek, kterými jsou „*1/2 Instalace retroreflexních prvků pro zvýšení BESIP*“, „*Fluorescenční retroreflexní pásy obl. KH*“, „*BESIP retroreflexní pásy obl. K.Hora*“ a „*Instalace reflexních svodidlových pásů v MSK 2018-2021*“.

Výpočet váženého průměru za 1 kus fluorescenčního svodidlového pásu:

$$(1.592.530 \text{ Kč} + 1.836.425 \text{ Kč} + 1.818.900 \text{ Kč} + 3.699.000 \text{ Kč}) / (2.243 \text{ kusů} + 2.465 \text{ kusů} + 2.580 \text{ kusů} + 6.000 \text{ kusů}) = \mathbf{673,30 \text{ Kč bez DPH}}$$

Tato cena je zkalkulována na základě obdobných a jediných dohledatelných zakázek, kde nebyly nastaveny diskriminační kritéria a cena se tak aspoň částečně soutěžila. Lze ji tak uvádět jako cenu soutěžní.

**Tabulka 11 - Stanovení potencionální nákladové úspory při nediskriminačně nastavených kritériích**

<b>název zakázky:</b>	Lineární směrovací systém na silnicích II. a III. třídy na území Středočeského kraje
<b>objednatel:</b>	Krajská správa a údržba silnic Středočeského kraje
<b>dodavatel:</b>	3K značky s.r.o. a DOSA PLUS, spol. s r.o.
<b>počet ks pásů:</b>	27700
<b>smluvní cena/pásek:</b>	1 190,00 Kč
<b>smluvní cena celkem za pásy:</b>	32 963 000,00 Kč
<b>soutěžní cena/pásek:</b>	673,30 Kč
<b>soutěžní cena celkem za pásy:</b>	18 650 410,00 Kč
<b>celková potencionální úspora:</b>	<b>14 312 590,00 Kč</b>

Zdroj: vlastní zpracování

Při kalkulaci obvyklých cen výrobku vycházejících z cen obdobných veřejných zakázek ve stejném časovém období je celková potencionální nákladová úspora veřejného zadavatele minimálně 14.312.590 Kč, tedy přes 32% z celkové hodnoty zakázky.

Přes 14 milionů Kč bez DPH veřejný objednatel vynaložil nad rámec běžných soutěžních cen na fluorescenčních svodidlových páscích, které nejsou dle zákona dopravní značkou ani dopravním zařízením, na rozdíl například od svodidlových směrových odrazek. Tomuto plýtvání veřejných prostředků by se dle zkušeností z ostatních obdobných zakázek zabránilo, pokud by se zadavatel držel základních zásad zadávání veřejných zakázek. Dodržování těchto zásad by předešlo pochybením, která vyplývají z rozboru veřejné zakázky a jejích kvalifikačních kritérií, uvedených v kapitole 4.2 této diplomové práce. Jako zásadní byla identifikována především tato pochybení:

- **Název zakázky**

Jak vyplývá z žádostí o vysvětlení zadávací dokumentace, tak pojem „*Lineární směrovací systém*“ není v oboru všeobecně známým. Tento pojem není dohledatelný ani na internetu a tudíž není divu, pokud se potencionální dodavatelé o zakázce, která obsahuje fluorescenční svodidlové pásy nebo tlumiče nárazu, vůbec nedozvěděli. Zadavatel by měl mít snahu pojmenovat veřejné zakázky tak, aby z nich bylo na první pohled jednoznačně jasné, o co v plnění jde a také o to, aby zakázka zaujala co nejvíce možných dodavatelů. Z důvodu takto stanoveného názvu se tak pravděpodobně zakázka nedostala mezi co největší počet dodavatelů, což výrazně ovlivňuje soutěžené ceny.

- **Nedostatečně specifikované položky rozpočtu**

Nejen že se pojmem „*Lineární směrovací systém*“ nazvala celá zakázka, ale dodavatelé z oboru, kteří zakázku přesto objevili, neznali faktický obsah tohoto pojmu, jelikož nebyl jednoznačně zadán. Ve specifikaci položky chyběl například způsob uchycení výrobku, tloušťka plechu z kterého je vyroben, konkrétní normy ČSN, kterým má výrobek odpovídat nebo jestli se jedná o dopravní značení či dopravní zařízení dle platné české legislativy. Objednatelem zadaná specifikace výrobku, která o hovoří 27.700 kusech produktu, který „*je vytvarován do specifického tvaru, který zaručuje retroreflexi ve velmi širokém rozmezí osvětlovacích a referenčních úhlů*“, je naprosto nedostatečná. (85)



- **Technická kvalifikace – seznam významných dodávek**

Zadavatel si jako podmínku technické kvalifikace vymínil dodat po účastnících zadávacího řízení seznam stavebních prací, který potvrzuje realizaci lineárního směrovacího systému v minimální celkové hodnotě 5.000.000 Kč bez DPH. Jak jsme si ve výčtu konkrétních veřejných zakázek s tímto předmětem plnění uvedli, jednalo se pouze o 5 možných zakázek s tím, že ani jediná nebyla veřejně soutěžitelná. Jediný subjekt, který tak mohl zakázku získat, bylo právě vítězné sdružení 2 společností, které sídlí na stejné adrese ve městě Říčany. Montáž fluorescenčních svodidlových pásků je navíc velmi jednoduchá a provádí se pomocí samovrtného šestihranného šroubu s těsnicí podložkou, kdy s pomocí aku vrtačky dojde k uchycení do ocelové konstrukce svodidlových systémů. Není tak pochyb o tom, že společnosti, které běžně montují svodidla nebo dopravní značení, nemají s takovou to jednoduchou montáží problém. Tento kvalifikační požadavek tak byl naprosto nevhodně zvolen a omezil tím přístup konkurence k potenciální možnosti realizovat pro objednatele danou veřejnou zakázku. (111)

- **Další podmínky uzavření smlouvy**

Výrazným pochybením při zadávání analyzované veřejné zakázky je podmínka pro uzavření smlouvy mezi zhotovitelem a objednatelem, která zhotoviteli dává povinnost před podpisem smlouvy předložit písemné potvrzení o tom, že nabízený výrobek byl již instalován na silnicích II. a III. tříd alespoň u jednoho objednatele a zároveň potvrzení správce této komunikace o instalaci a funkčnosti zařízení. Zadavatel zcela vyloučil možnost, kdy účastník mohl instalovat dané zařízení na pozemních komunikacích vyšších tříd (silnice I. třídy a dálnice), kde jsou obecně nároky na realizaci montáží od Ředitelství silnic a dálnic České republiky, jakožto správce těchto pozemních komunikací, vyšší. Jedná se bezpochyby o diskriminační podmínku, která nemá objektivní opodstatnění. Jak ze seznamu uvedených veřejných zakázek vyplývá, jediný kdo takové potvrzení mohl dodat byla Krajská správa a údržba silnic Středočeského kraje a to společnosti DOSA PLUS, spol. s r.o., tedy vítězi zakázky. Tato podmínka bezpochyby odstranila veškerou konkurenci v zakázce a vedla k plýtvání veřejných financí o minimálně 14.312.590 Kč bez DPH.

- **Délka plnění veřejné zakázky**

Doba plnění veřejné zakázky byla stanovena na 4 roky nebo do vyčerpání vítězné celkové ceny zhotovitele. Tato veřejná zakázka, které omezila vstup konkurence do zadávacího řízení je zadána na neobvykle dlouhou dobu. S extrémně vysokými cenami za plnění veřejné zakázky, tak krajská příspěvková organizace vynakládá při předpokládaném stejnoměrném objemu realizace o 3.578.147,50 Kč bez DPH ročně více, než je soutěžní cena. Pokud by byla zakázka soutěžena například na jeden rok, objednatel by při stejných cenách ušetřil celkem 10.734.442,50 Kč bez DPH.

#### **4.4 Návrhy na úpravu procesů vedoucí k nákladové úspoře zakázek**

Dodržováním základních zásad zadávání veřejných zakázek, které jsou uvedeny v § 6 Zákona o zadávání veřejných zakázek, by veřejný zadavatel předešel pochybením, které jsou uvedeny v odstavci 4.3 diplomové práce, což by vedlo k nákladové úspoře veřejné zakázky. Zadavatel zde nedostatečně nastavil vyváženost všech zásad zadávání zakázek, ať už se jedná o transparentnost, rovné zacházení, přiměřenost, zákaz diskriminace, sociálně a environmentálně odpovědné zadávání, hospodárnost, efektivnost nebo účelnost nakládání s veřejnými prostředky. Na základě zjištěných informací byly formulovány tyto návrhy na úpravy procesů, které by vedly k nákladovým úsporám u veřejných zakázek.

- **Předběžné tržní konzultace**

Zákon o zadávání veřejných zakázek zavádí institut předběžných tržních konzultací. Jedná se o vzájemnou komunikaci mezi zadavatelem a dodavatelem z oboru, která má za cíl připravit kvalitní zadávací podmínky. Zadávací podmínky musí být objektivní a nediskriminační tak, aby některým dodavatelům nezaručovaly konkurenční výhodu a zároveň nesmí vytvářet překážky soutěže. (1)

Předběžné tržní konzultace mohou zadavatelům sloužit k rozšíření povědomí o předmětu plnění veřejné zakázky a ukázat zadavateli reálné možnosti dodavatelů. Veřejný zadavatel může nalézt takovou možnost uspokojení svých potřeb, o které do té doby neměl žádné nebo dostatečné informace. V případech, kdy zadavatel vypisuje zakázku na předmět plnění, který na trhu do té doby prakticky neexistuje a nejsou o něm známi dostatečné informace, nabízí se předběžné tržní konzultace jako ideální způsob, jak eliminovat riziko nastavení zadávacích podmínek nepřiměřeně nebo diskriminačně. (13)

(42)

Institut předběžných tržních konzultací je již zavedený proces v rámci přípravy zadávacích řízení, avšak je z hlediska četnosti v oboru bezpečnosti dopravy prakticky nevyužíván. Ředitelství silnic a dálnic České republiky, jakožto největší zadavatel v oboru organizoval za poslední 3 roky například jen jedinou dohledatelnou tržní konzultaci s tématem bezpečnosti dopravy a to na plánovanou zakázku „*Dodávky svodidel pro stavby ŘSD ČR*“ s předpokládanou hodnotou 320.000.000 Kč bez DPH. Konzultace jsou poměrně nenákladný a jednoduchý způsob, který vede ke správně nastaveným zadávacím kritériím. Důležitým faktorem je samozřejmě transparentnost, aby nebyla narušena hospodářská soutěž nebo zvýhodnění dodavatelé, kteří se konzultací účastnili. Z tohoto důvodu je nutné přijmout opatření, které danému narušení zabrání, což je zejména transparentnost všech informací, které z předběžných tržních konzultací vplynuly. Návrhem je tedy aktivně vypisovat více tržních konzultací, aby zadavatelé měli aktuální informace ohledně poptávaných předmětů plnění. Tento institut by se měl využívat mnohem četněji tak, aby byl vždy zajištěn jasně definovaný předmět plnění bez diskriminačních podmínek. (46)

(13)

- **Praktické zkušenosti z předešlých zakázek**

Zadavatelé by při zadávání veřejných zakázek měli vycházet z praktických zkušeností předešlých obdobných veřejných zakázek. Nejdůležitějším faktorem, který ovlivňuje cenu a kvalitu veřejné zakázky, je nastavení zadávacích podmínek. Správné zadávání zakázky tak, aby byla v souladu se všemi zásadami zadávání veřejných zakázek, se na první pohled může zdát jako velmi složitá disciplína. Zadavatelé by se však v rámci vzdělávání měli věnovat například rozsudkům Úřadu pro ochranu hospodářské soutěže, z kterých plynou praktické příklady častých pochybení. Studium chyb minulých se do velké míry může zabránit chybám budoucím. Je důležité, aby zadávání bylo transparentní a informace ověřitelné. Rozsudky Úřadu pro ochranu hospodářské soutěže jsou sice ve sbírce rozhodnutí veřejně dostupné, ale k únoru roku 2022 se zde nacházelo přes 13 tisíc rozsudků a pro zadavatele to tak může být velmi nepřehledné. Bylo by tedy vhodné, aby gestor Zákona o zadávání veřejných zakázek, tedy Ministerstvo pro místní rozvoj ČR, vydávalo pravidelný aktualizovaný přehled důležité rozhodovací praxe úřadu v rámci tvorby zadávacích podmínek veřejných zakázek. Tento přehled by pak poskytoval veřejným zadavatelům a jejich zaměstnancům, což by vedlo ke kvalitnějšímu zadávání a s tím spojené nákladové úspoře.

- **Zvýšení postihů za nesprávně zadávané veřejné zakázky**

Samostatnou kapitolou jsou veřejné zakázky, které se úmyslně pokřívují ve prospěch určitým dodavatelům nebo za cílem vyhnout se zákonným pravidlům při jejich zadávání. V druhém případě se nejčastěji jedná o úpravu objemu plnění tak, aby tento objem a jeho předpokládaná hodnota spadaly do nižší kategorie zakázek, jako jsou veřejné zakázky malého rozsahu – u stavebních prací do 6.000.000 Kč bez DPH a u dodávek a služeb – 2.000.000 Kč bez DPH. V oboru bezpečnosti dopravy se s tímto systémovým problémem potýká jak Ředitelství silnic a dálnic, tak právě Krajská správa a údržba silnic Středočeského kraje, jakožto zadavatel analyzované veřejné zakázky „Lineární směrovací systém na silnicích II. a III. třídy na území Středočeského kraje“, na co mimo jiné upozorňuje například Transparency International – Česká republika, o.p.s. (44)

Ať se již jedná o neúmyslné nebo o úmyslné pokřivení zadávacích podmínek, zadavatelé by se těmto věcem měli zajisté vyvarovat. Je otázkou, zdali jsou výše pokut nebo další postihy účelné a nutí zadavatele zadávat veřejné zakázky tím nejlepším možným způsobem, aby zajistili účelné a hospodárné vynakládání veřejných zdrojů. Návrhem je tedy zvýšení sankcí plynoucí z porušení povinností zadavatele a přenesení více odpovědnosti z organizace na její jednotlivce. V případě, že dostane organizace pokutu, zaplatí se z veřejných prostředků. Jen v omezeném počtu případů jsou důsledky těchto pochybení spojeny s konkrétními zaměstnanci a to většinou až při prokázání úmyslné trestné činnosti. V soukromých společnostech to vždy zaplatí jednotlivci, ať jsou to již majitelé nebo odpovědní zaměstnanci, což by mohl být určitý vzor.

- **Nastavení kvalifikačních požadavků s posouzením náročnosti plnění**

Zadavatel musí s veřejnými financemi zacházet efektivně, hospodárně a účelně. Tento princip samozřejmě není jen o nejnižší ceně, ale také o kvalitě provedených služeb, případně o jiných atributech jako jsou čas či bezpečnost. Na druhou stranu, jak vyplývá z analyzované veřejné zakázky, tak montování hliníkových pásků na svodidla, je primitivní věcí, kterou bezpochyby zvládne každá společnost zabývající se montážemi dopravních značek, dopravního zařízení nebo svodidel. Zadavatel by tak měl brát v potaz náročnost předmětu plnění veřejné zakázky a neomezovat soutěž nesmyslnými kvalifikačními požadavky, které nemají opodstatnění. V analyzované veřejné zakázce se například soutěžilo 15 kusů tlumičů nárazu, jejichž montáž vyžaduje přesné rozměrování, zemní práce, betonáž, práci s hydraulickým zdvihacím zařízením a podobně, přitom kvalifikační

požadavek zadavatele byl jen na přichycení pásků ke svodidlu, což je násobně jednodušší záležitost. Z daného vyplývá, že zadavatel není za každou cenu nucen vytvářet pravidla a překážky v případech, kde to nemá reálného opodstatnění a soustředit se více na nejnižší cenu.

Obecným návrhem pro úpravu řešení je úprava praxe v zadávání veřejných zakázek, kdy by zadavatelé neměli bezhlavě vytvářet překážky pro dodavatele, které omezují hospodářskou soutěž a nechat zakázky více otevřené. V případě, že má zadavatel obavy z kvality plnění, je možné nastavit pravidelné kontroly, zadat dílčí milníky plnění nebo nastavit výrazné pokuty při porušení podmínek nebo nekvalitě plnění. Nekvalitní dodavatele takto nastavené podmínky odradí a veřejný dodavatel může ušetřit značnou část veřejných financí.

## 5 Výsledky a diskuse

### 5.1 Výsledky

Na základě všech dohledatelných dříve uzavřených veřejných zakázek s předmětem plnění týkajících se dodávky a montáže lineárního směrovacího systému, jak zadavatel nazval fluorescenční svodidlové pásy, byla vyčíslena jejich průměrná jednotková cena 673,30 Kč za dodávku a montáž 1 kusu pásy. Jedná se o průměrnou cenu všech fluorescenčních svodidlových pásek, které zadavatelé v minulosti nakoupili. Vyčíslena byla jako podíl celkové ceny za všechny vysoutěžené pásy a celkového počtu vysoutěžených pásek.

**Tabulka 12 - Vyčíslení průměrné soutěžní jednotkové ceny za jakou zadavatelé nakupovali fluorescenční svodidlové pásy**

název zakázky	termín uzavření smlouvy	objednatel	celkový počet kusů pásek	cena celkem za pásy	vysoutěžená cena za 1 kus pásy
I/2 Instalace retroreflexních prvků pro zvýšení BESIP	09/2017	Ředitelství silnic a dálnic ČR	2243	1 592 530,00 Kč	710,00 Kč
Fluorescenční retroreflexní pásy obl. KH	07/2018	Krajská správa a údržba silnic Středočeského kraje	2465	1 836 425,00 Kč	745,00 Kč
Instalace reflexních svodidlových pásů v MSK 2018-2021	10/2018	Ředitelství silnic a dálnic ČR	6000	3 699 000,00 Kč	616,50 Kč
BESIP retroreflexní pásy obl. K.Hora	02/2019	Krajská správa a údržba silnic Středočeského kraje	2580	1 818 900,00 Kč	705,00 Kč
<b>celkové výsledky</b>			<b>celkem kusů všech pásek ve veřejných zakázkách</b>	<b>celková cena za všechny pásy ve veřejných zakázkách</b>	<b>průměrná soutěžní cena za 1 kus</b>
			<b>13288</b>	<b>8 946 855,00 Kč</b>	<b>673,30 Kč</b>

Zdroj: vlastní zpracování dle (88)

**Tabulka 13 - Zadavatelem vysoutěžená jednotková cena za fluorescenční svodidlový pásek na veřejné zakázce „Lineární směrovací systém na silnicích II. a III. třídy na území Středočeského kraje“**

<b>název veřejné zakázky</b>	Lineární směrovací systém na silnicích II. a III. třídy na území Středočeského kraje
<b>zadavatel</b>	Krajská správa a údržba silnic Středočeského kraje
<b>dodavatel</b>	3K značky s.r.o. a DOSA PLUS, spol. s r.o.
<b>termín uzavření smlouvy</b>	11/2019
<b>celkový počet kusů pásek</b>	27700
<b>kupní jednotková cena za 1 kus pásky</b>	<b>1 190,00 Kč</b>

Zdroj: vlastní zpracování

Celková potencionální nákladová úspora při nediskriminačním nastavení kvalifikačních kritérií na veřejné zakázce „Lineární směrovací systém na silnicích II. a III. třídy na území Středočeského kraje“ byla na základě komparace s průměrnou jednotkovou cenou, za kterou zadavatelé nakupovali fluorescenční svodidlové pásky v rámci ostatních veřejných zakázek, vyčíslena na 14.312.590 Kč bez DPH. Uvedená částka tvoří 32,10 % celkové částky, kterou veřejný zadavatel vysoutěžil u vítězného dodavatele.

Potencionální nákladová úspora byla vyčíslena jako rozdíl celkové kupní ceny všech 27.700 kusů fluorescenčních svodidlových pásek, které zadavatel vysoutěžil na analyzované veřejné zakázce a celkové potencionální soutěžní ceny. Celková potencionální soutěžní cena byla zkalkulována jako součin průměrné soutěžní jednotkové ceny a celkového objemu soutěžených kusů pásek, tedy 27.700 kusů.

**Tabulka 14 - Vyčíslení celkové potencionální nákladové úspory na veřejné zakázce „Lineární směrovací systém na silnicích II. a III. třídy na území Středočeského kraje“**

<b>celkový počet kusů pásek v analyzované veřejné zakázce</b>	27700
<b>kupní jednotková cena za 1 kus pásky v analyzované veřejné zakázce</b>	1 190,00 Kč
<b>kupní celková cena za všechny pásky v analyzované veřejné zakázce</b>	32 963 000,00 Kč
<b>průměrná soutěžní cena za 1 kus pásky</b>	673,30 Kč
<b>potencionální soutěžní celková cena za všechny pásky</b>	18 650 410,00 Kč
<b>celková potencionální nákladová úspora analyzované veřejné zakázky</b>	<b>14 312 590,00 Kč</b>

Zdroj: vlastní zpracování

Před zahájením zadávacího řízení analyzované veřejné zakázky v roce 2019, veřejní zadavatelé nakupovali fluorescenční svodidlové pásy za průměrnou cenu 673,30 Kč za kus a to při několikanásobně menších objemech. Před analyzovanou zakázkou byl největší objem nákupu pásek na veřejné zakázce „*Instalace reflexních svodidlových pásů v MSK 2018-2021*“ z roku 2018 vypsané Ředitelstvím silnic a dálnic ČR. Na dané zakázce se jednalo o 6.000 kusů pásek, tedy asi 4,5 krát méně než na analyzované veřejné zakázce a zadavatel zde nakoupil pásy za cenu 616,50 Kč za kus. Při této nejnižší dosažené ceně za kus, by celková úspora na analyzované veřejné zakázce činila dokonce 15.885.950 Kč bez DPH, tedy 35,6 % celkové částky. V rámci vyčíslení celkové potencionální nákladové úspory zakázky se však nevycházelo z této historicky nejnižší vysoutěžené ceny za kus, ale z průměrné ceny všech nákupů. Přestože objemem si byly popsány dvě zakázky nejbližší, z důvodu zajištění co největší míry objektivity byla zvolena průměrná cena všech nákupů. Tato metoda výpočtu byla zvolena především z důvodu, že každá veřejná zakázka má svá specifika, která se neodráží jen v objemu poptávaných prací, ale také ve vzdálenosti místa realizace, času na realizaci, přístupu ke staveništi, aktuálních skladových zásob materiálu, aktuálních realizačních a výrobních kapacit a dalších množství specifik, která mohou mít jednotliví dodavatelé jedinečné.

Celkové potencionální nákladové úspory 14.312.590 Kč bez DPH na veřejné zakázce „*Lineární směrovací systém na silnicích II. a III. třídy na území Středočeského kraje*“ mohlo být dosaženo, pokud by se její zadavatel Krajská správa a údržba silnic Středočeského kraje, příspěvková organizace, nedopustil následujících pochybení.

Níže uvedená pochybení byla identifikována komparací s ostatními zadávacími podmínkami dalších obdobných zakázek v oboru bezpečnosti dopravy a analýzou žádostí o vysvětlení zadávací dokumentace na předmětné veřejné zakázce.

Identifikovaná pochybení:

#### **1. Nesprávně zvolený název zakázky**

- Pojem „*Lineární směrovací systém*“ není v oboru známým a ani dohledatelným na internetu. Někteří potencionální uchazeči tedy pravděpodobně zakázku jejímž obsahem jsou fluorescenční svodidlové pásy či tlumiče nárazů vůbec nezaregistrovali. Z názvu by měl vyplývat předmět plnění zakázky.



## **2. Nedostatečně specifikované položky rozpočtu**

- Pojmem „*Lineární směrovací systém*“ byla pojmenovaná také zásadní položka rozpočtu, která je v oboru známa pod pojmem fluorescenční svodidlové pásky. Potencionální účastníci zakázky nevěděli o co se jedná a v rámci žádostí o vysvětlení zadávací dokumentace se dotazovali na detaily položky jako je její rozměr, způsob uchycení, typ materiálu nebo certifikace.

## **3. Nesprávně nastavená technická kvalifikace**

- Zadavatelem nastavenou technickou kvalifikaci mohl splnit pouze vítěz veřejné zakázky. Předmětem kritérií technické kvalifikace byl finanční objem předmětu plnění, který je ze svého principu pro společnosti podnikající v oboru bezpečnosti dopravy triviální. Zadavatel takto nastavenými kritérii vytvořil bezdůvodné překážky hospodářské soutěže.

## **4. Diskriminační další podmínky uzavření smlouvy**

- Nutnost předložit osvědčení správce komunikace o tom, že nabízený výrobek byl již instalován na silnicích II. a III. tříd a zároveň jeho potvrzení o funkčnosti zařízení, je diskriminační a bezdůvodně omezil hospodářskou soutěž. Pokud už by zadavatel na tomto potvrzení trval, neexistuje relevantní důvod, proč by nemohlo být například od správce komunikací vyšších tříd jako jsou silnice I. třídy a dálnice. Jak vyplývá z analýzy ostatních zakázek, tuto podmínku mohl splnit opět pouze vítěz veřejné zakázky a to navíc přímo prostřednictvím zadavatele.

## **5. Doba plnění a objem veřejné zakázky**

- Doba plnění a objem předmětu plnění naprosto vybočuje z řady mezi ostatními obdobnými veřejnými zakázkami. Pokud by doba plnění takto diskriminačně zadávané veřejné zakázky byla například pouze 1 rok místo 4 let a počítali bychom tedy přímou úměrou pouze s čtvrtinovým objem předmětu plnění, zadavatel by ušetřil 10.734.442,50 Kč bez DPH, které zaplatil nad rámec běžné soutěžní ceny.

### **5.2 Diskuse**

Cílem práce bylo vyčíslit potencionální nákladovou úsporu konkrétní veřejné zakázky při nediskriminačně nastavených kvalifikačních kritériích. Tato kritéria byla nesprávně nastavena z důvodu jednotlivých pochybení zadavatele. Cílem práce není

dokazovat ani posuzovat, zdali se ze strany zadavatele jednalo o úmyslnou manipulaci s kritérii, která měla za cíl preferovat jím vybrané dodavatele. Na zjištěné výsledky je tak nutné hledět z pohledu neúmyslného pochybení, které vyplývá z nesprávně nastaveného principu hodnoty za peníze. Jak vyplývá z článku Saeda Siyala zaměřeného na hlavní principy veřejných zakázek, tak přestože není možné uvedeného principu vždy dosáhnout, je nutné se k němu snažit alespoň co nejvíce přiblížit. Tento princip je z pohledu zadávání veřejných zakázek nejzásadnější v tom, aby zadavatelé získávali nejlepší výsledky oproti výdajům. Je tak zřejmé, že zadavatel nezvládl nastavit daný princip nejlepším možným způsobem, čemuž by mohlo do budoucna zamezit v diplomové práci navržené řešení, kdy se zadavatel bude průběžně vzdělávat na základě chybně zadaných veřejných zakázek v minulosti. (94)

Z výsledků šetření se ukázalo, že kontrola hospodaření ze stran zadavatelů je velmi důležitá, ale ověřitelná pouze při transparentně uvedených údajích. Veřejný rejstřík smluv je k této kontrole ideálním nástrojem, ale ne vždy jsou ve smlouvách uvedeny ty nejdůležitější údaje, což jsou především jednotkové ceny za nakupované položky. Dodavatelé se často brání tím, že se jedná o firemní know-how a citlivé údaje, které musí zůstat neveřejné. Bez těchto cen nelze kontrolu hospodaření zadavatelů realizovat. V našem případě byly jednotkové ceny u 5 ze 6 zkoumaných zakázek dohledatelné, což je v souladu s názorem Vitaly Kikavetse, který ve svém článku věnovaném veřejným zakázkám v Rusku uvádí, že *„má společnost plné právo vědět, za kolik, za jakým účelem a s jakým přínosem se zboží, práce, služby nakupují za peníze daňových poplatníků“*. Názor výše uvedeného autora je u zakázek, které nemají významné bezpečnostní riziko typu vojenské zakázky nebo zakázky na výstavbu jaderných elektráren, plně podporován a shoduje se se zjištěnou praxí zadavatele analyzované zakázky. (95)

Zjištěné výsledky diplomové práce nám ukazují, že při několikanásobně větším objemu poptávaného zboží jeho jednotková cena vzrostla o více než 75% oproti běžné soutěžní ceně. Běžný trend, kdy s do určité míry rostoucím objemem zboží, jeho jednotková cena klesá, popisuje ve svém článku António Curado a kolektiv. Tento trend má podle něj však určité hranice, od kterého přestává být platným a vítěz veřejné zakázky se tak mohl na tuto hranici nebo za ni dostat. V diplomové práci byla nalezena jediná odůvodnitelná odpověď, proč byla uchazečem stanovena takto vysoká jednotková cena za předmět plnění a to konkrétně, že způsob nastavení kvalifikačních kritérií ujistil vítězně

uchazeče v tom, že reálně nikdo jiný nemůže na veřejné zakázce uspět. Je nutné přiznat, že v zakázce z roku 2019 vypsané na 4 roky mohl uchazeč počítat také s inflací, která nečekaně výrazně promluvila do ekonomiky během aktuálního období počátku roku 2022 a zvolil tak prozíravě vyšší ceny. Nicméně nárůst jednotkových cen přes 75% v několikanásobně větším objemu, není odůvodnitelný pouze inflací. (96)

Vliv kvalifikačních kritérií na realizaci a cenu veřejných zakázek ve stavebnictví v Turecku rozebírají ve svém článku Ibrahim Özyürek a Mürsel Erdal. Jejich závěry, že v turecké zadávací praxi nemají ekonomické ani technické kvalifikační požadavky vliv na stanovení ekonomicky nejvýhodnější nabídky a že hodnocení všech nabídek bez uznání kvalifikace uchazeče nedokáže zajistit dostatečnou kvalitu projektů, je v rozporu se zjištěním autora diplomové práce. Ve výzkumech ovšem existují určité rozdíly ať je to geopolitická a legislativní diference zkoumaného území nebo obsah předmětu zkoumání. Velké stavební projekty jsou na kvalitě, času a zkušenostech závislé určitě mnohem zásadněji než montáž fluorescenčních svodidlových pásků, která svou náročností nevybočuje od běžné montáže dopravních značek nebo silničních svodidel. Je tak zásadní nastavit kvalifikační kritéria především v závislosti na obtížnosti předmětu plnění veřejné zakázky. (97)

V článku z ledna roku 2022 se Predrag Jovanović zaměřil na analýzu situace veřejných zakázek v Srbsku, kdy efektivní legislativní rámec v rámci zadávání veřejných zakázek formálně funguje, ale nikoliv tak již v praxi. Autor se zde zabývá rozhodovacími pravomocemi úředníků, kteří jsou často demotivováni a bojí se odpovědnosti za nastavení veřejných zakázek. Jeho výsledky ukazují, že úředníci se při zadávání veřejných zakázek raději často zabývají splněním všech formálních otázek a přitom zanedbávají v mnoha případech důležitější otázky jako je kvalita a cena předmětu plnění. Porovnáním výsledků autora článku s autorem této diplomové práce lze zjistit velmi podobně nastavené organizační procesy v Srbsku a České republice. Úředníci raději nastaví přísná kritéria s dodatky, že je to z důvodu zajištění kvality plnění a to i přesto, že mohou omezit hospodářskou soutěž, než aby je někdo napadl v opačném případě, tedy že provedené práce jsou realizovány nekvalitně nebo se zpožděním. Takto nastavenými kritérii si usnadňují práci s řešením případných komplikací vycházejících z následné realizace. Jak vychází z návrhu opatření pro zlepšení těchto pochybení uvedeného v diplomové práci, tak úředníci

mohou nastavit přísná měřítka pro průběžnou kontrolu nebo sankce, ale neomezovat tím hospodářskou soutěž. (98)

## 6 Závěr

Cílem diplomové práce bylo identifikovat pochybení zadavatele v zadávacím řízení veřejné zakázky „*Lineární směrovací systém na silnicích II. a III. třídy na území Středočeského kraje*“ a vyčíslit potencionální nákladovou úsporu veřejných financí při nediskriminačním nastavení kvalifikačních kritérií.

Analýzou předmětné veřejné zakázky, její zadávací dokumentace, žádostmi o vysvětlení zadávací dokumentace a komparací vyhledatelných veřejných zakázek se stejným předmětem plnění, byla identifikována tato pochybení:

- nesprávně zvolený název zakázky,
- nedostatečně specifikované položky rozpočtu,
- nesprávně nastavená technická kvalifikace,
- diskriminační další podmínky uzavření smlouvy,
- doba plnění a objem veřejné zakázky.

Stejným postupem byla vyčíslena celková potencionální nákladová úspora veřejných prostředků. Při studiu a komparaci dohledatelných veřejných zakázek se stejným předmětem plnění se ukázalo, že průměrná jednotková cena za dodávku a montáž fluorescenční svodidlové pásy na svodidlo je 673,30 Kč bez DPH a je tak diametrálně odlišná od ceny, kterou získal zadavatel na analyzované veřejné zakázce, tedy 1.190 Kč bez DPH za kus. Rozdílem mezi těmito jednotkovými cenami a jeho součinem s celkovým objemem předmětu plnění, který miní zadavatel na analyzované veřejné zakázce nakupit, byla vyčíslena celková potencionální nákladová úspora 14.312.590 Kč bez DPH. To vše mohl zadavatel z veřejných financí ušetřit pokud by v zadávacím řízení nastavil nediskriminační kritéria, která by neomezovala hospodářskou soutěž a umožnila tak splnit kvalifikační požadavky zadavatele více společností z oboru, kteří se touto oblastí podnikání běžně zabývají. Zadavatelem stanovená kritéria mohl splnit pouze vítězný uchazeč a to navíc s doklady prokazující kvalifikaci, které mu dodal přímo zadavatel.

Dílčím cílem práce byla analýza legislativy upravující problematiku veřejných zakázek. Diplomová práce se v teoretické části zaměřila na vývoj legislativy a nutnost implementace evropských směrnic, které vplynuly v aktuální verzi Zákona č. 134/2016 Sb., o zadávání veřejných zakázek. Byly shrnuty a vysvětleny nejdůležitější termíny

spojené s veřejnými zakázky, uvedeny druhy a dělení veřejných zakázek, druhy zadávacího řízení, základní zásady zadávání veřejných zakázek a detailně vysvětlena problematika kvalifikačních kritérií. Tato analýza umožnila stanovit zadavatelem nastavená kritéria a způsob zadání veřejné zakázky „*Lineární směrovací systém na silnicích II. a III. třídy na území Středočeského kraje*“ jako diskriminační, který není zcela v souladu se Zákonem č. 134/2016 Sb., o zadávání veřejných zakázek.

Jako zadavatelé veřejných zakázek v oboru bezpečnosti dopravy byli identifikováni především Ředitelství silnic a dálnic, jakožto správce dálnic a silnic I. třídy a dále kraje v zastoupení Krajských správ a údržeb silnic či krajem smluvně zajištěnými soukromými společnostmi pro správu pozemních komunikací II. a III. tříd.

Na základě zjištěných informací byli formulovány následující úpravy procesů při zadávání veřejných zakázek, které by vedly k nákladové úspoře u zadávání veřejných zakázek s obdobným předmětem plnění.

- Častější využívání institutu předběžných tržních konzultací,
- znalost rozsudků Úřadu pro ochranu hospodářské soutěže a využití praktických zkušeností z předešlých zakázek,
- zvýšení postihů a jejich zaměření na konkrétní osoby v případě chyb při zadávání veřejných zakázek,
- nastavení kvalifikačních požadavků v souladu s posouzením náročnosti předmětu plnění konkrétní veřejné zakázky.

## 7 Seznam použitých zdrojů

- (1) ČESKO. *Zákon č. 134/2016 Sb., ze dne 29. dubna 2016, o zadávání veřejných zakázek.*
- (2) MAAYTOVÁ, Alena, Jan PAVEL a František OCHRANA. *Veřejné finance v teorii a praxi.* Praha: Grada Publishing, 2015. ISBN 978-80-247-5561-8.
- (3) PAVEL, Jan. *Veřejné zakázky a efektivnost.* Praha: Ekopress, 2013. ISBN 978-80-87865-04-0.
- (4) BÁLÝOVÁ, Lucie. *Veřejné zakázky.* Praha : C.H.Beck, 2015. ISBN 978-80-7400-560-2.
- (5) KRUTÁK, Tomáš, KRUTÁKOVÁ, Lenka a GERYCH, Jan. *Zákon o zadávání veřejných zakázek s komentářem k 1. 10. 2016.* Olomouc: ANAG, 2016. ISBN 978-80-7554-040-9.
- (6) KRUTÁK, Tomáš a Lenka KRUTÁKOVÁ. *Zákon o veřejných zakázkách s komentářem a příklady. 2.* Olomouc: ANAG, 2013. ISBN 978-80-7263-778-2.
- (7) OCHRANA, František. *Zadávání, hodnocení a kontrola veřejných zakázek - Ekonomická analýza.* Praha: Ekopress, 2009. ISBN 978-80-8692-946-0.
- (8) OCHRANA, F. *Hodnocení veřejných projektů a zakázek.* Praha: ASPI Publishing, 2004, 195 s. ISBN: 80-85963-96-5.
- (9) JURČÍK, Radek. *Veřejné zakázky a koncese. 2. dopl. vydání.* Praha: C.H. Beck, 2014, 1032 s. ISBN 978-80-7400-443-8.
- (10) Rozhodnutí ÚOHS ze dne 29. 3. 2006, čj. S037/2006-05046/2006/540-RP. *Obnova veřejného osvětlení obce Dobrá nákladem dodavatele ve dvou etapách v rámci jeho odborné hospodářské správy v letech 2006 - 20016, včetně úvěrového profinancování obnovy* [online]. [cit. 03. 08. 2021]. Dostupné z: <http://www.uohs.cz/cs/verejne-zakazky/sbirky-rozhodnuti/detail-5907.html>.
- (11) DELAVALLADE, Clara. *Corruption and distribution of public spending in developing countries.* Journal of economics and finance, 2006, 30.2: 222-239.
- (12) Rozhodnutí ÚOHS ze dne 18. 10. 2013, č. j. ÚOHS-S462/2013VZ-20406/2013/514/ZČa. *Digitalizace dokumentů kulturního dědictví* [online]. [cit. 10. 08. 2021]. Dostupné z: <https://www.uohs.cz/cs/verejne-zakazky/sbirky-rozhodnuti/detail-10846.html>.

- (13) HERMAN, P. a kol. *Komentář k zákonu o zadávání veřejných zakázek*. 1. vydání. Plzeň: Vydavatelství a nakladatelství Aleš Čeněk, 2016. 589 s. ISBN 978-80-7380-595-1.
- (14) KARFÍKOVÁ, Marie a kol. *Teorie finančního práva a finanční vědy*. 1. vyd. Praha: Wolters Kluwer ČR. ISBN. 2018. 978-80-7552-935-0.
- (15) DVOŘÁK, David a kol. *Zákon o zadávání veřejných zakázek. Komentář*. 1. vyd. Praha: C. H. Beck. 2017. ISBN 978-80-7400-651-7.
- (16) SAPIKOVÁ, Leona. *Pravidla pro zohledňování principu hospodárnosti, efektivnosti a účelnosti v postupech zadávání veřejných zakázek*. Brno. 2014. Disertační práce. Masarykova univerzita. Fakulta právnická.
- (17) POREMSKÁ, Michaela. *Elektronické zadávání veřejných zakázek*. 1. vydání. Praha: Wolters Kluwer ČR, a.s., 2013. ISBN 978-80-7357-760-5.
- (18) KAPLAN, Milan a Josef ZRNÍK. *Firemní nákup a e-aukce: jak šetřit čas a peníze*. Praha: Grada. Manažer. 2007. ISBN 978-80-247-2002-9.
- (19) LIDINSKÝ, Vít. *eGovernment bezpečně*. 1. vyd. Praha: Grada Publishing, 160 s. 2008. ISBN 978-80-247-2462-1.
- (20) DOLEČEK, Marek. *Veřejné zakázky: Pojem zadávací řízení*. BusinessInfo.cz [online]. 2016 [cit. 7.8.2021].  
Dostupné z: <http://www.businessinfo.cz/cs/clanky/verejne-zakazky-ppbi-51137.html#!&chapter=5>.
- (21) PODEŠVA, Vilém. *Zákon o zadávání veřejných zakázek: Zákon o registru smluv: komentář*. 1. vyd. Praha: Wolters Kluwer. Komentáře (Wolters Kluwer ČR). 2016. ISBN 978-80-7552-102-6.
- (22) HERMAN, Pavel a Karel KOŠTÁL. *Zadávání veřejných zakázek a zakázané dohody dodavatelů*. Úřad pro ochranu hospodářské soutěže [online]. 2015, str. 96 [cit. 9.8.2021]. Dostupné z: [www.uohs.cz/download/Sekce\\_VZ/OTVEZ/Manual\\_OTVEZ.pdf](http://www.uohs.cz/download/Sekce_VZ/OTVEZ/Manual_OTVEZ.pdf).
- (23) KOLMAN, Petr. *ZZVZ – 4 důležité změny pro zadavatele*. Lexikon veřejných zakázek [online]. 2016 [cit. 9.8.2021]. Dostupné z: <https://www.lexikonvz.cz/knihovna/clanek/zzvz-4-dulezite-zmeny-pro-zadavatele-dil-prvy-12>.
- (24) RAUS, David a Andrea, ORŠULOVÁ. 2009. *Kartelové dohody*. 1. vydání. Praha: C. H. Beck, 2009. str. 369. ISBN 978-80-7400-016-4.



- (25) DAEIN, Kim. *A Study on EU Public Procurement Law - Focusing on 2014 New EU Public Procurement Directive*. Administrative Law Journal. 2015, 41, 163 - 189. ISSN 1738-3056.
- (26) KOŠTÁL, Karel a Eva MAREČKOVÁ. Epravo.cz: *Rovné zacházení či diskriminace?* [online]. 2014 [cit. 9.8.2021]. Dostupné z: <https://www.epravo.cz/top/clanky/rovne-zachazeni-ci-diskriminace-95774.html>.
- (27) KOUŘILOVÁ, Klára. *K zásadě přiměřenosti při postupu zadavatele v zadávacím řízení*. [online]. Epravo.cz, a.s., 4. 4. 2017, ©1999-2019, ISSN 1213-189X. [cit. 10.8.2021] Dostupné z: <https://www.epravo.cz/top/clanky/k-zasade-primerenosti-pri-postupu-zadavatele-v-zadavacim-rizeni-105563.html>.
- (28) Parlament České republiky. *Důvodová zpráva k vládnímu návrhu zákona o zadávání veřejných zakázek*. 2015 [cit. 10.8.2021]. Dostupné z: <http://www.psp.cz/sqw/text/tiskt.sqw?O=7&CT=637&CT1=0>.
- (29) ČESKO. *Zákon č. 320/2001 Sb., ze dne 7. září 2001 o finanční kontrole ve veřejné správě a o změně některých zákonů (zákon o finanční kontrole)*.
- (30) ČESKO. *Zákon č. 218/2000 Sb., ze dne 27. července 2000 o rozpočtových pravidlech a o změně některých souvisejících zákonů (rozpočtová pravidla)*.
- (31) SCHELLEOVÁ, Andrea. *Nejčastější problémy ve veřejných zakázkách nejen pro sektorové zadavatele*. Praha: Linde, 2014. Monografie (Linde). ISBN 978-80-7201-857-4.
- (32) ŠUBRTOVÁ, Jana. *Strukturální fondy: Způsobilé výdaje v kontextu pravidel 3E* [online]. [cit. 10.8.2021]. Dostupné z: [http://www.strukturalni-fondy.cz/getmedia/864b7323-e271-4326-8b52-ec184b585039/prezentace\\_PRINCIP-3E\\_864b7323-e271-4326-8b52ec184b585039.pdf](http://www.strukturalni-fondy.cz/getmedia/864b7323-e271-4326-8b52-ec184b585039/prezentace_PRINCIP-3E_864b7323-e271-4326-8b52ec184b585039.pdf).
- (33) MAITAH, Mansoor. *Macroeconomics*. Praha: Česká zemědělská univerzita, 2010. ISBN 978-80-213-2051-2.
- (34) ARROWSMITH, Sue. *The law of public and utilities procurement: regulation in the EU and UK*. 3rd ed. London: Sweet & Maxwell, 2014. ISBN 9780421966901.
- (35) ČESKO. *Zákon č. 455/1991 Sb., ze dne 15. listopadu 1991 o živnostenském podnikání (živnostenský zákon)*.
- (36) Rozhodnutí ÚOHS ze dne 12. 10. 2020, čj. ÚOHS-31768/2020/522/JKr. *Administrace projektu - výstavní prostory zámku Moravský Krumlov - stavební*

- práce* [online]. [cit. 03. 08. 2021]. Dostupné z: <https://www.uohs.cz/cs/verejne-zakazky/sbirky-rozhodnuti/detail-16954.html>.
- (37) PEKOVÁ, Jitka a kol. *Veřejný sektor – řízení a financování*. Praha: Wolters Kluwer Česká republika, 2012. ISBN 978-80-7357-936-4.
- (38) RHODE, Alexander. *Public Procurement in the European Union*. Berlin, Germany: Springer Gabler, 2019. ISBN 978-3-658-28072-7.
- (39) Epravo. *Odpovědné veřejné zadávání v kontextu „odpadové“ novely zákona o zadávání veřejných zakázek*. [online]. 2021 [cit. 18.8.2021]. Dostupné z: [https://www.epravo.cz/top/clanky/odpovedne-verejne-zadavani-v-kontextu-odpadove-novely-zakona-o-zadavani-verejnych-zakazek-112519.html#\\_ftn3](https://www.epravo.cz/top/clanky/odpovedne-verejne-zadavani-v-kontextu-odpadove-novely-zakona-o-zadavani-verejnych-zakazek-112519.html#_ftn3).
- (40) Ministerstvo práce a sociálních věcí České republiky. *Příručka odpovědného veřejného zadávání k novele ZZVZ od 1.1.2021*. [online]. 2021 [cit. 18.8.2021]. Dostupné z: [https://www.sovz.cz/wp-content/uploads/2021/02/ovz\\_publikace\\_ovz-v-kostce\\_200205.pdf](https://www.sovz.cz/wp-content/uploads/2021/02/ovz_publikace_ovz-v-kostce_200205.pdf).
- (41) Ministerstvo práce a sociálních věcí ČR. *Odpovědné veřejné zadávání – metodika, 2. vydání*. [online] 2019 [cit. 18.12.2021]. Dostupné z: [https://sovz.cz/wp-content/uploads/2019/09/sovz\\_metodika\\_2doplnene-vydani\\_web.pdf](https://sovz.cz/wp-content/uploads/2019/09/sovz_metodika_2doplnene-vydani_web.pdf).
- (42) Ministerstvo pro místní rozvoj ČR. *Předběžné tržní konzultace*. [online] [cit. 14. 2. 2022]. Dostupné z: <http://portal-vz.cz/metodiky-stanoviska/metodiky-k-zakonu-c-134-2016-sb-o-zadavani-verejnych-zakazek/metodiky-specialni-k-zadavacim-rizenim/>.
- (43) Ředitelství silnic a dálnic ČR. *Předběžná tržní konzultace – Dodávky svodidel pro stavby ŘSD ČR* [online]. Poslední revize: 12. 08. 2020. [cit. 14. 2. 2022]. Dostupné z: <https://www.rsd.cz/tiskova-zprava/da9c5331-95d1-4c9d-b497-382e9229c797>.
- (44) Transparency International – Česká republika, o.p.s. *Porušování pravidel pro zadávání zakázek na ŘSD a Středočeském kraji. Systémový problém v rádech stovek milionů, který nikdo neřeší* [online]. Poslední revize: 01. 04. 2020. [cit. 14. 2. 2022]. Dostupné z: <https://www.transparency.cz/porusovani-pravidel-pro-zadavani-zakazek-na-rsd-a-stredoceskem-kraji-systemovy-problem-v-radech-stovek-milionu-ktery-nikdo-neresi/>.

- (45) Ředitelství silnic a dálnic ČR. *Úvodní informace* [online]. Poslední revize: 2020. [cit. 14. 2. 2022]. Dostupné z: <https://www.rsd.cz/wps/portal/web/technicke-predpisy/uvodn%C3%AD-informace>.
- (46) Ministerstvo dopravy České republiky. *Technické podmínky 114 – svodidla na pozemních komunikacích*. [online]. Poslední revize: 2015 [cit. 18.8.2021]. Dostupné z: [http://www.pjpk.cz/data/USR\\_001\\_2\\_8\\_TP/TP\\_114a.pdf](http://www.pjpk.cz/data/USR_001_2_8_TP/TP_114a.pdf).
- (47) Ministerstvo dopravy České republiky. *Politika jakosti pozemních komunikací – záchytné systémy*. [online]. Poslední revize: 2020 [cit. 18.1.2022]. Dostupné z: <http://www.pjpk.cz/svodidla/>.
- (48) ArcelorMittal Ostrava a.s. *Ocelové svodidlo NH4 – Montážní návod*. [online]. Poslední revize: 19.01.2009 [cit. 18.1.2022]. Dostupné z: [http://www.svodidla.cz/Montazni\\_navodNH4\\_CZ09.pdf](http://www.svodidla.cz/Montazni_navodNH4_CZ09.pdf).
- (49) Liberty Ostrava, a. s. *Ocelová svodidla Liberty Ostrava*. [online]. Poslední revize: 1.12.2020 [cit. 18.1.2022]. Dostupné z: <http://www.pjpk.cz/viewFile.asp?file=27650>.
- (50) Ministerstvo dopravy České republiky. *Technické podmínky 203 – OCELOVÁ SVODIDLA (SVODNICOVÉHO TYPU)*. [online]. Poslední revize: 2015 [cit. 18.8.2021]. Dostupné z: [http://www.pjpk.cz/data/USR\\_001\\_2\\_8\\_TP/TP\\_203a.pdf](http://www.pjpk.cz/data/USR_001_2_8_TP/TP_203a.pdf)
- (51) SAFEROAD Czech Republic s.r.o.. *Koncový terminál SafeEnd – TPV*. [online]. Poslední revize: 1.6.2018 [cit. 18.10.2021]. Dostupné z: [file:///C:/Users/brezi/AppData/Local/Temp/TPV\\_06\\_2018\\_SAFEROAD\\_SafeEnd.pdf](file:///C:/Users/brezi/AppData/Local/Temp/TPV_06_2018_SAFEROAD_SafeEnd.pdf).
- (52) Ministerstvo dopravy České republiky. *Technické podmínky 159 – Dočasná svodidla*. [online]. Poslední revize: 2015 [cit. 22.12.2021]. Dostupné z: [http://www.pjpk.cz/data/USR\\_001\\_2\\_8\\_TP/TP\\_159a.pdf](http://www.pjpk.cz/data/USR_001_2_8_TP/TP_159a.pdf).
- (53) SGRT, s.r.o. *VODICÍ TLUMIČE NÁRAZŮ*. [online]. Poslední revize: 2018 [cit. 22.12.2021]. Dostupné z: [https://sgrt.cz/wp-content/uploads/2017/10/haisa\\_2017-web.pdf](https://sgrt.cz/wp-content/uploads/2017/10/haisa_2017-web.pdf).
- (54) Ministerstvo dopravy České republiky. *Technické podmínky 65 – ZÁSADY PRO DOPRAVNÍ ZNAČENÍ NA POZEMNÍCH KOMUNIKACÍCH*. [online]. Poslední revize: 2013 [cit. 22.12.2021]. Dostupné z: [http://www.pjpk.cz/data/USR\\_001\\_2\\_8\\_TP/TP\\_65.pdf](http://www.pjpk.cz/data/USR_001_2_8_TP/TP_65.pdf).

- (55) Ministerstvo dopravy České republiky. *Technické podmínky 133 – ZÁSADY PRO VODOROVNÉ DOPRAVNÍ ZNAČENÍ NA POZEMNÍCH KOMUNIKACÍCH*. [online]. Poslední revize: 2013 [cit. 22.12.2021]. Dostupné z: [http://www.pjpk.cz/data/USR\\_001\\_2\\_8\\_TP/TP\\_133.pdf](http://www.pjpk.cz/data/USR_001_2_8_TP/TP_133.pdf).
- (56) ČESKO. *Zákon č. 13/1997 Sb., ze dne 21. února 1997 o pozemních komunikacích*.
- (57) ČESKO. *Zákon č. 361/2000 Sb., ze dne 29. dubna 2016, o provozu na pozemních komunikacích a o změnách některých zákonů*.
- (58) Ředitelství silnic a dálnic ČR. *Délky a další data komunikací* [online]. Poslední revize: 2021. [cit. 14. 2. 2022]. Dostupné z: <https://www.rsd.cz/wps/portal/web/Silnice-a-dalnice/delky-a-dalsi-data-komunikaci>.
- (59) Ředitelství silnic a dálnic ČR. *Údržba komunikací* [online]. Poslední revize: 2021. [cit. 7. 1. 2022]. Dostupné z: <https://www.rsd.cz/wps/portal/web/Silnice-a-dalnice/Udrzba-komunikaci>.
- (60) Český statistický úřad. *Místní komunikace* [online]. Poslední revize: 2018. [cit. 12. 11. 2021]. Dostupné z: <https://www.czso.cz/documents/10180/20535744/w-930609a02.pdf/5d1efda5-db5e-4355-920d-1767b458286a?version=1.0>.
- (61) Ředitelství silnic a dálnic ČR. *Ředitelství silnic a dálnic* [online]. Poslední revize: 2022. [cit. 15. 10. 2021]. Dostupné z: <https://www.rsd.cz/wps/portal/web/rsd/Reditelstvi-silnic-a-dalnic..>
- (62) Ředitelství silnic a dálnic ČR. *Výroční zpráva 2020* [online]. Poslední revize: 24.05.2021. [cit. 6. 10. 2021]. Dostupné z: <https://www.rsd.cz/wps/wcm/connect/e6f48adb-45c3-407b-95fb-16f00f410acf/rsd-vyrocnizprava+2020.pdf?MOD=AJPERES>.
- (63) Ředitelství silnic a dálnic ČR. *Kde nás najdete* [online]. Poslední revize: 2022. [cit. 17. 01. 2022]. Dostupné z: <https://www.rsd.cz/wps/portal/web/kontakty/kde-nas-najdete>.
- (64) Správa a údržba silnic Pardubického kraje. *Kontakty*. [online]. Poslední revize: 2022. [cit. 20. 01. 2022]. Dostupné z: <https://www.suspk.cz/kontakty>.

- (65) Správa a údržba silnic Jihočeského kraje, p.o. *Kontakty*. [online]. Poslední revize: 2022. [cit. 20. 01. 2022]. Dostupné z: <https://www.susjk.cz/kontakty>.
- (66) Krajská správa a údržba silnic Středočeského kraje, p.o. *Kontakty*. [online]. Poslední revize: 2022. [cit. 20. 01. 2022]. Dostupné z: <https://www.ksus.cz/kontakty>.
- (67) Krajská správa a údržba silnic Vysočiny, p.o. *Kontakty*. [online]. Poslední revize: 2022. [cit. 20. 01. 2022]. Dostupné z: <https://ksusv.cz/kontakty/ms-1638/p1=1638>.
- (68) Krajská správa a údržba silnic Karlovarského kraje, p.o. *Kontakty*. [online]. Poslední revize: 2022. [cit. 20. 01. 2022]. Dostupné z: <https://www.ksusk.cz/kontakty/>.
- (69) Krajská správa silnic Libereckého kraje, p.o. *Kontakty*. [online]. Poslední revize: 2022. [cit. 20. 01. 2022]. Dostupné z: <http://www.ksslk.cz/cz/menu/2/kontakty/>.
- (70) Správa a údržba silnic Ústeckého kraje, p.o. *Kontakty*. [online]. Poslední revize: 2022. [cit. 20. 01. 2022]. Dostupné z: <https://www.susuk.cz/kontakt>.
- (71) Správa a údržba silnic Plzeňského kraje, p.o. *Kontakty*. [online]. Poslední revize: 2022. [cit. 20. 01. 2022]. Dostupné z: <http://www.suspk.eu/kontakt/>.
- (72) Správa silnic Olomouckého kraje, p.o. *Kontakty*. [online]. Poslední revize: 2022. [cit. 20. 01. 2022]. Dostupné z: <https://www.ssok.cz/kontakty>.
- (73) Správa silnic Moravskoslezského kraje, p.o. *Kontakty*. [online]. Poslední revize: 2022. [cit. 20. 01. 2022]. Dostupné z: <https://www.ssmk.cz/index.php/kontakty>.
- (74) Správa a údržba silnic Jihomoravského kraje, p.o. *Kontakty*. [online]. Poslední revize: 2022. [cit. 20. 01. 2022]. Dostupné z: <https://www.susjmk.cz/kontakty/kontakty-vedeni-organizace/>.
- (75) Správa silnic Královéhradeckého kraje, p.o. *Kontakty*. [online]. Poslední revize: 2022. [cit. 20. 01. 2022]. Dostupné z: <https://www.sskhk.cz/kontakty>.
- (76) ÚDRŽBA SILNIC Královéhradeckého kraje a.s. *Kontakty*. [online]. Poslední revize: 2022. [cit. 20. 01. 2022]. Dostupné z: <https://uskhk.eu/kontakt/>.

- (77) Ředitelství silnic Zlínského kraje, p.o. *Kontakty*. [online]. Poslední revize: 2022. [cit. 20. 01. 2022]. Dostupné z: [https://www.rszk.cz/?ukaz=8\\_kontakty&IdMenu=8&grafika=0](https://www.rszk.cz/?ukaz=8_kontakty&IdMenu=8&grafika=0).
- (78) Správa a údržba silnic Zlínska, s.r.o. *Kontakty*. [online]. Poslední revize: 2022. [cit. 20. 01. 2022]. Dostupné z: <https://www.suszlin.cz/kontakty/>.
- (79) Správa a údržba silnic Kroměřížska, s.r.o. *Kontakty*. [online]. Poslední revize: 2022. [cit. 20. 01. 2022]. Dostupné z: <http://www.suskm.cz/24667-kontakty>.
- (80) Správa a údržba silnic Slovácka, s.r.o. *Kontakty*. [online]. Poslední revize: 2022. [cit. 20. 01. 2022]. Dostupné z: <https://www.susuh.cz/c-12-kontakty.html>.
- (81) Správa a údržba silnic Valašska, s.r.o. *Kontakty*. [online]. Poslední revize: 2022. [cit. 20. 01. 2022]. Dostupné z: <http://www.susvs.cz/kontakt>.
- (82) Technická správa komunikací hl. m. Prahy, a.s. *Kontakty*. [online]. Poslední revize: 2022. [cit. 20. 01. 2022]. Dostupné z: <https://www.tsk-praha.cz/wps/portal/root/kontakty/kontakty>.
- (83) ÚDRŽBA SILNIC Královéhradeckého kraje a.s. *O společnosti*. [online]. Poslední revize: 2022. [cit. 20. 01. 2022]. Dostupné z: <https://uskhk.eu/o-spolecnosti/>.
- (84) Technická správa komunikací hl. m. Prahy, a.s. *O společnosti TSK Praha*. [online]. Poslední revize: 2022. [cit. 20. 01. 2022]. Dostupné z: <https://www.tsk-praha.cz/wps/portal/root/o-spolecnosti/o-spolecnosti-TSK-Praha>.
- (85) Středočeský kraj. *Veřejná zakázka: Lineární směrovací systém na silnicích II. a III. třídy na území Středočeského kraje*. [online]. Poslední revize: 2020. [cit. 27. 01. 2022]. Dostupné z: [https://zakazky.kr-stredocesky.cz/contract\\_display\\_5643.html](https://zakazky.kr-stredocesky.cz/contract_display_5643.html).
- (86) SNI s.r.o. Specialista na dopravní značení i bezpečnostní opatření na silnici je společnost 3K značky. Poslední revize: 09.11.2017. [cit. 27. 01. 2022]. Dostupné z: <https://tvstav.cz/clanek/4732-specialista-na-dopravni-znaceni-i-bezpecnostni-opatreni-na-silnici-je-spolecnost-3k-znacky>.
- (87) Ministerstvo vnitra České republiky. *Registr smluv*. [online]. [cit. 22.12.2021]. Dostupné z: <https://smlouvy.gov.cz/>.
- (88) Krajská správa a údržba silnic Středočeského kraje, p.o. *Smlouva na realizaci lineárního směrovacího systému na silnici II. a III. tříd na území Středočeského*

- kraje. [online]. [cit. 22.12.2021]. Dostupné z: <https://smlouvy.gov.cz/smlouva/soubor/14760108/SMLOUVA%20K%20PODPIS%20U-anonymizov%C3%A1no.pdf?backlink=egau3>.
- (89) Ředitelství silnic a dálnic ČR. *I/2 Instalace retroreflexních prvků pro zvýšení BESIP-SMLOUVA O DODÁNÍ ZBOŽÍ A POSKYTNUTÍ SOUVISEJÍCÍCH SLUŽEB.* [online]. [cit. 22.12.2021]. Dostupné z: <https://smlouvy.gov.cz/smlouva/soubor/4528010/02PU-001880%20ANONYM%20S.pdf?backlink=v3yoh>.
- (90) Krajská správa a údržba silnic Středočeského kraje, p.o. *Fluorescenční retroreflexní pásy obl. KH, Kupní smlouva.* [online]. [cit. 22.12.2021]. Dostupné z: <https://smlouvy.gov.cz/smlouva/soubor/8346107/Kupn%C3%AD%20smlouva.pdf?backlink=4vt9v>.
- (91) Krajská správa a údržba silnic Středočeského kraje, p.o. *BESIP retroreflexní pásy obl. K.Hora - kupní smlouva.* [online]. [cit. 22.12.2021]. Dostupné z: <https://smlouvy.gov.cz/smlouva/soubor/10866687/smlouva.pdf?backlink=nkd45>.
- (92) Ředitelství silnic a dálnic ČR. *Instalace reflexních svodidlových pásů v MSK 2018-2021-Smlouva o dílo.* [online]. [cit. 22.12.2021]. Dostupné z: <https://smlouvy.gov.cz/smlouva/soubor/9233923/smlouva%2016PU-003046%20anonym.pdf?backlink=qtzzy>.
- (93) Ředitelství silnic a dálnic ČR. *Instalace reflexních svodidlových pásů v MSK 2018-2021.* [online]. [cit. 22.12.2021]. Dostupné z: <https://tenderarena.cz/dodavatel/seznam-profilu-zadavatele/detail/Z0003026/zakazka/201387>.
- (94) SIYAL, Saeed a Chunlin XIN. Public Procurement. FARAZMAND, Ali, ed. *Global Encyclopedia of Public Administration, Public Policy, and Governance* [online]. Cham: Springer International Publishing, 2020, 2020-10-26, s. 1-8 [cit. 2022-02-28]. ISBN 978-3-319-31816-5. Dostupné z: doi:10.1007/978-3-319-31816-5\_344-1
- (95) KIKAVETS, Vitaly V. *PUBLIC INTEREST IN PUBLIC PROCUREMENT.* RUDN Journal of law [online]. 2020, 24(4), 1039-1062 [cit. 2022-02-28]. ISSN 2408-9001. Dostupné z: doi:10.22363/2313-2337-2020-24-4-1039-1062

- (96) CURADO, António, Bruno DAMÁSIO, Sara ENCARNAÇÃO, Cristian CANDIA, Flávio L. PINHEIRO a Hyejin YOUN. *Scaling behavior of public procurement activity*. *PLOS ONE* [online]. 2021, 16(12) [cit. 2022-02-28]. ISSN 1932-6203. Dostupné z: doi:10.1371/journal.pone.0260806
- (97) OZYUREK, İ. & Erdal, M. *Assessment of Qualification Criteria Described in Public Procurement Law Code 4734 in Construction Works by Analytic Hierarchy Process (AHP)*. [online]. 2018 Gazi University Journal of Science , 31 (2) , 437-454 . Dostupné z <https://dergipark.org.tr/en/pub/gujs/issue/37206/377967>
- (98) JOVANOVIĆ, Predrag, Boris DELIBAŠIĆ a Mladen ČUDANOV. *Organizational Archetypes in Public Procurement*. *Lex localis - Journal of Local Self-Government* [online]. 2022, 20(1), 101-127 [cit. 2022-02-28]. ISSN 1855-363X. Dostupné z: doi:10.4335/20.1.101-127(2022)
- (99) Ministerstvo pro místní rozvoj. *Výroční zpráva o stavu veřejných zakázek v České republice za rok 2020*. [online]. Poslední revize: 2021. [cit. 6. 10. 2021]. Dostupné z: <https://komora.cz/legislation/69-21-vyrocní-zprava-o-stavu-verejnych-zakazek-v-ceske-republice-za-rok-2020-t25-5-2021/>
- (100) Rozsudek Nejvyššího správního soudu ze dne 5. 6. 2008 č. j. 1 Afs 20/2008-152. *Kasační stížnost* [online]. [cit. 03. 08. 2021]. Dostupné z: [http://www.nssoud.cz/files/SOUDNI\\_VYKON/2008/0020\\_1Afs\\_0800152A\\_prevedeno.pdf](http://www.nssoud.cz/files/SOUDNI_VYKON/2008/0020_1Afs_0800152A_prevedeno.pdf).
- (101) Rozsudek Nejvyššího správního soudu ze dne 20. 6. 2012 č. j. 7 Afs 31/2012 - 55. *Kasační stížnost* [online]. [cit. 03. 08. 2021]. Dostupné z: <https://iudictum.cz/17942/7-afs-31-2012-55>.
- (102) Rozsudek Nejvyššího správního soudu ze dne 12. 5. 2008 č. j. 5 Afs 131/2007 – 132. *Kasační stížnost* [online]. [cit. 03. 08. 2021]. Dostupné z: [http://www.nssoud.cz/files/soudni\\_vykon/2007/0131\\_5afs\\_0700131a\\_prevedeno.pdf](http://www.nssoud.cz/files/soudni_vykon/2007/0131_5afs_0700131a_prevedeno.pdf).
- (103) Ministerstvo práce a sociálních věcí ČR. *Odpovědné veřejné zadávání v Kostce*. [online] [cit. 14. 2. 2022]. Dostupné z: [https://www.sovz.cz/wp-content/uploads/2021/02/ovz\\_publikace\\_ovz-v-kostce\\_200205.pdf](https://www.sovz.cz/wp-content/uploads/2021/02/ovz_publikace_ovz-v-kostce_200205.pdf).



- (104) Ministerstvo práce a sociálních věcí ČR. *Odpovědný přístup k veřejným nákupům – Strategické zadávání veřejných zakázek*. [online] [cit. 14. 2. 2022]. Dostupné z: <https://institut.sovz.cz/>.
- (105) Ministerstvo dopravy České republiky. *Technické podmínky 158 – Thumiče nárazu*. [online]. Poslední revize: 2014 [cit. 22.12.2021]. Dostupné z: [http://www.pjpk.cz/data/USR\\_001\\_2\\_8\\_TP/TP\\_158\\_N.pdf](http://www.pjpk.cz/data/USR_001_2_8_TP/TP_158_N.pdf).
- (106) ČESKO. *Vyhláška č. 294/2015 Sb., ze dne 09. listopadu 2015, kterou se provádějí pravidla provozu na pozemních komunikacích*
- (107) Ministerstvo dopravy České republiky. *Odpověď na žádost o podklady k diplomové práci*. [cit. 03. 11. 2021]. Dostupné z: příloha diplomové práce č. 2
- (108) JANKŮ, Michal. *Podklady k diplomové práci – retroreflexní svodidlový pás* [elektronická pošta]. Komu: 1brezina.jan@gmail.com. Od: michal.janku@cdv.cz. 12. října 2022 12:53 [cit. 2022-02-28].
- (109) BUREŠ, Mikuláš. *Podklady k diplomové práci – retroreflexní svodidlový pás* [elektronická pošta]. Komu: 1brezina.jan@gmail.com. Od: mikulas.bures@mvr.cz. 1. listopadu 2022 14:52 [cit. 2022-02-28].
- (110) ČÍŽEK, Pavel. *Podklady k diplomové práci – retroreflexní svodidlový pás* [elektronická pošta]. Komu: 1brezina.jan@gmail.com. Od: besip-jmk@cspds.cz. 15. listopadu 2022 22:17 [cit. 2022-02-28].
- (111) HRDLIČKA, Dušan. *Podklady k diplomové práci – retroreflexní svodidlový pás* [elektronická pošta]. Komu: 1brezina.jan@gmail.com. Od: dusan.hrdlicka@rsd.cz. 15. listopadu 2022 06:25 [cit. 2022-02-28].
- (112) ŠVESTKA, Josef. *Podklady k diplomové práci – retroreflexní svodidlový pás* [elektronická pošta]. Komu: cvach.lubos@seznam.cz. Od: josef.svestka@hicon.cz. 10. listopadu 2022 07:54 [cit. 2022-02-28].

## 8 Seznam obrázků, tabulek, grafů a zkratk

### 8.1 Seznam obrázků

Obrázek 1 - Výkres svodidla JSAM-4/N2 .....	44
Obrázek 2 - Schéma absorpčního systému Primus P2 .....	45
Obrázek 3 - Technické schéma tlumiče nárazu typu AIR-H .....	46

### 8.2 Seznam tabulek

Tabulka 1 - Přehled veřejných zakázek dle limitu za rok 2020 .....	23
Tabulka 2 - Přehled veřejných zakázek dle zadávacího řízení za rok 2020 u veřejných zadavatelů.....	28
Tabulka 3 - Úroveň zadržení tlumičů nárazu na pozemních komunikacích.....	46
Tabulka 4 - Seznam útvarů tvořící Ředitelství silnic a dálnic včetně adres jejich sídel .....	54
Tabulka 5 - Seznam organizací spravující silnice II. a III. tříd na území České republiky včetně adres jejich sídel .....	57
Tabulka 6 - Přehled úseků a odpovědných zaměstnanců Krajské správy a údržby silnic Středočeského kraje, p.o. k 1.10.2021 .....	59
Tabulka 7 - Přehled položek, druh a předpokládaný počet měrných jednotek uvedený v zadávací dokumentaci .....	61
Tabulka 8 - Přehled požadavků a způsobů jejich prokázání v rámci profesní způsobilosti dodavatele .....	69
Tabulka 9 - Rozpočet sdružení „3K značky a DOSA PLUS – LSS – Středočeský kraj“ s uvedenými jednotkovými cenami .....	75
Tabulka 10 - Seznam obdobných zakázek v rámci fluorescenčních svodidlových pásků včetně objemu a jednotkových cen .....	77
Tabulka 11 - Stanovení potencionální nákladové úspory při nediskriminačně nastavených kritérií.....	79
Tabulka 12 - Vyčíslení průměrné soutěžní jednotkové ceny za jakou zadavatelé nakupovali fluorescenční svodidlové pásy .....	86
Tabulka 13 - Zadavatelem vysoutěžená jednotková cena za fluorescenční svodidlový pásek na veřejné zakázce „ <i>Lineární směrovací systém na silnicích II. a III. třídy na území Středočeského kraje</i> “ .....	87

Tabulka 14 - Vyčíslení celkové potencionální nákladové úspory na veřejné zakázce  
„Lineární směrovací systém na silnicích II. a III. třídy na území Středočeského kraje“ .....87

### **8.3 Seznam grafů**

Graf 1 - Celková délka pozemních komunikací v České republice bez účelových komunikací, uvedená v kilometrech .....51

# Přílohy

## Příloha č. 1: Centrum dopravního výzkumu - Podklady k diplomové práci – retroreflexní svodidlový pás

Od: Michal Janků <michal.janku@cdv.cz>  
Date: út 12. 10. 2021 v 15:17  
Subject: FW: Podklady k diplomové práci - retroreflexní svodidlový pás  
To: [REDACTED]  
Cc: Tereza Knížková <tereza.knizekova@cdv.cz>

Dobrý den,

Bohužel jsme na tom podobně, nedávno jsem se o těchto páskách pokoušel najít nějaké informace, ale neúspěšně. Asi Vám to moc nepomůže, ale posílám alespoň kontakt na dvě osoby, které jsou uvedeny jako zpracovatelé v dokumentu, který jste mi poslal, třeba Vám poradí...

<http://silvvoj-zdz.cz/dopravni-zarizeni/>  
<https://www.tzus.cz/karta/ing-miroslav-stastny>

S pozdravem

---

Ing. Michal Janků, Ph.D.  
Oblast dopravní infrastruktury  
Centrum dopravního výzkumu, v. v. i.  
Líšeňská 33a  
636 00 Brno  
T: +420 541 641 325  
M: +420 773 644 321  
W: [www.cdv.cz](http://www.cdv.cz)



---

From: Tereza Knížková <tereza.knizekova@cdv.cz>  
Sent: Tuesday, October 12, 2021 2:54 PM  
To: Michal Janků <michal.janku@cdv.cz>  
Subject: FW: Podklady k diplomové práci - retroreflexní svodidlový pás

Dobrý den, vážený pane doktore Janků,

přeposílám Vám email studenta, zda byste mu mohl pomoci?

Děkuji

S pozdravem

Tereza Knížková

---

From: [REDACTED]  
Sent: Friday, October 8, 2021 12:20 PM  
To: Tereza Knížková <tereza.knizekova@cdv.cz>  
Subject: Podklady k diplomové práci - retroreflexní svodidlový pás

Dobrý den,

Jsem studentem ČZU v Praze a k mé diplomové práci zaměřené na oblast bezpečnosti dopravy bych Vás rád poprosil o informace k reflexním páskám, které se instalují na svodidla viz. fotografie v příloze.

Tento retroreflexní svodidlový pás je viditelný např. na silnicích v Jihomoravském nebo Středočeském kraji, ale nikde v TP ani na [pjk.cz](http://pjk.cz) jsem nedohledal jeho schválení, podmínky instalace apod.

Máte k tomu nějaké informace, prosím? Moc by mi to pomohlo.

Předem Vám velmi děkuji za ochotu a přeji hezký víkend,  
Jan Březina.

Zdroj: vlastní elektronická pošta

**Příloha č. 2:** Ministerstvo dopravy České republiky - Odpověď na žádost o podklady k diplomové práci



Vážený pan  
Jan Březina  
E-mail: [REDACTED]

**VÁŠ DOPIS ZN. / ZE DNE**  
/ 8. 10. 2021

**Č. J. / SP. ZN.**  
MD-7032/2021-930/6  
MD/7032/2021/930

**VYŘIZUJE/ LINKA**  
Ing. Jiří Šmíd, Ph.D.  
+420 2251 31536

**DATUM**  
19. 10. 2021

**Věc: Odpověď na žádost o podklady k diplomové práci**

Vážený pane Březino,

na základě Vaší žádosti Vám posílám aktuálně vydávané odůvodnění k usnesením Ministerstva dopravy, Odboru liniových staveb a silničního správního úřadu (dále jen „Ministerstvo dopravy“), v souvislosti se schvalováním retroreflexních svodidlových pásků (dále jen „výrobek“), podle § 124 odst. 2 písm. c) zákona č. 361/2000 Sb., o provozu na pozemních komunikacích a o změnách některých zákonů (zákon o silničním provozu), ve znění pozdějších předpisů (dále jen „ustanovení zákona o silničním provozu“).

Ministerstvo dopravy dle výše uvedeného ustanovení zákona o silničním provozu schvaluje na žádost a náklady výrobce nebo výhradního dovozce provedení a používání dopravních značek, světelných a akustických signálů, dopravních zařízení a zařízení pro provozní informace. Uvedený výrobek však nespadá do žádné z kategorií ustanovení zákona o silničním provozu, resp. § 15 vyhlášky č. 294/2015 Sb., kterou se provádějí pravidla provozu na pozemních komunikacích, ve znění pozdějších předpisů.

Výše uvedeným jsou tyto žádosti právně nepřístupné a proto je řízení podle § 66 odst. 1 písm. b) zákona č. 500/2004 Sb., správní řád, ve znění pozdějších předpisů, zastaveno.

Na podmínky použití výrobku, jeho provedení nebo údržbu se prosím obraťte nejlépe přímo na výrobce nebo příslušného správce pozemní komunikace.

S pozdravem

Elektronický podpis - 19.10.2021  
Digitální zástupce podpisu:  
Jméno: Ing. Martin Janeček  
Vydán: PostSignum Qualifid C.A. s  
Platnost do: 10.12.2025 14:02:05-000-40260

**Ing. Martin Janeček**  
ředitel  
Odbor liniových staveb a silničního správního úřadu  
v z. Mgr. Martin Kozák

Ministerstvo dopravy  
nábf. Ludvíka Svobody 1222/12, 110 15 Praha 1  
IČO: 680 03 008

ID datové schránky: n75aa03  
e-mail: posta@mdcr.cz  
tel. +420 225 131 111

Zdroj: vlastní elektronická pošta

### Příloha č. 3: Ministerstvo vnitra - Podklady k diplomové práci – retroreflexní svodidlový pás

Od: Bureš Mikuláš <mikulas.bures@mvcz.cz>  
Date: po 1. 11. 2021 v 14:52  
Subject: RE: Podklady k diplomové práci - retroreflexní svodidlový pás  
To: [REDACTED]

Dobrý den, pane Březino,

reagujeme na Váš dotaz k reflexním páskům na svodidlech.

Působnost Ministerstva vnitra v oblasti pozemních komunikací se vztahuje k dálnicím, kde se tyto pásy nepoužívají. Nejsou nám taktéž známy žádné předpisy, které by jejich osazení upravovaly a není nám známo, že by tyto pásy byly schváleny.

Bližší informace jsme dosud neobdrželi ani od Policie ČR a Ministerstva dopravy.

Jejich umístění tak lze vnímat jako snahu o zvýraznění vedení pozemní komunikace v místě směrového oblouku, kterým však nelze nahradit jiné dopravní značení a dopravní zařízení, má-li být podle příslušných předpisů (ČSN 73 6101, TP 58, TP 65, PPK – ŘSD...) v daném místě užito (ať už se jedná o značky č. A 1a, A 1b, směrové sloupky, nástavce či odrazky, zkrácené vodící tabule č. Z 3 atd.).

S pozdravem

Ing. Mikuláš Bureš

Ministerstvo vnitra  
odbor bezpečnostní politiky  
Nad Štolou 936/3  
170 34 Praha 7  
tel: 974 832715  
mob: 703188470  
e-mail: [mikulas.bures@mvcz.cz](mailto:mikulas.bures@mvcz.cz)

From: [REDACTED]  
Sent: Friday, October 8, 2021 12:24 PM  
To: [posta@mvcz.cz](mailto:posta@mvcz.cz)  
Subject: Podklady k diplomové práci - retroreflexní svodidlový pás

Dobrý den,

píši s dotazem na oddělení Dopravního inženýrství.

Jsem studentem ČZU v Praze a k mé diplomové práci zaměřené na oblast bezpečnosti dopravy bych Vás rád poprosil o informace k reflexním páskům, které se instalují na svodidla viz. fotografie v příloze.

Tento retroreflexní svodidlový pás je viditelný např. na silnicích v Jihomoravském nebo Středočeském kraji, ale nikde v TP ani na [pjk.cz](http://pjk.cz)

jsem nedohledal jeho schválení, podmínky instalace apod.

Máte k tomu nějaké informace, prosím? Moc by mi to pomohlo.

Předem Vám velmi děkuji za ochotu a přeji hezký víkend,  
Jan Březina.

Zdroj: vlastní elektronická pošta

## Příloha č. 4: BESIP - Podklady k diplomové práci – retroreflexní svodidlový

pás

Od: Besip Jihomoravský kraj <besip-jmk@cspdsd.cz>  
Date: po 15. 11. 2021 v 22:17  
Subject: Re: Podklady k diplomové práci - bezpečnost dopravy  
To: [REDACTED]

Dobrý den.

Ověřoval jsem informace na krajském úřadě a vypadá to, že na území Jihomoravského kraje tyto prvky nejsou (ještě možno ověřit na SÚS).

Jsou zřejmě na Červenohorském sedle, a tak bych doporučil obrátit se na krajský Odbor dopravy tam.

Pěkný den přeje

Ing. Pavel Čížek  
Krajský koordinátor BESIP  
Centrum služeb pro silniční dopravu, s.p.o. - BESIP  
Cacovická 264/6, 614 00 Brno  
Tel.: +420 541 210 160 Mob.: +420 608 432 404  
[www.cspdsd.cz](http://www.cspdsd.cz) E-mail: [besip-jmk@cspdsd.cz](mailto:besip-jmk@cspdsd.cz)  
Prosím, šetřete přírodu a netiskněte tento e-mail, pokud to opravdu nepotřebujete.



---

Od: [REDACTED]  
Odesláno: středa 10. listopadu 2021 13:52  
Komu: Jan Březina  
Předmět: Podklady k diplomové práci - bezpečnost dopravy

Dobrý den,

jsem studentem ČZU v Praze a k mé diplomové práci zaměřené na oblast bezpečnosti dopravy bych Vás rád poprosil o informace k reflexním páskům, které se instalují na svodidla viz. fotografie v příloze.  
Moc by mi pomohlo, pokud byste měli informace týkající se Vašeho kraje například o:

- kolik kusů a na kolika místech jsou pásy nainstalovány
- kdy se s instalací začalo
- jaké jsou ohlasy, účinnost
- ekonomická kalkulace, tj. kolik cca pásy stojí
- jak se pásy na svodidla instalují, náročnost montáže, materiál, rozměry apod.

Případně prosím o zaslání kontaktu na jinou odpovědnou osobu.

Předem Vám velmi děkuji za ochotu a přeji hezký zbytek dne,  
Jan Březina.

Zdroj: vlastní elektronická pošta

## Příloha č. 5: Ředitelství silnic a dálnic ČR - Podklady k diplomové práci – retroreflexní svodidlový pás

po 15. 11. 2021 v 6:25 odesílatel Hrdlička Dušan <Dusan.Hrdlicka@rsd.cz> napsal:

Dobrý den,

odpovídám na některé z dotazů..

Retroreflexní pásy s odrazivostí světla tř. RA 3 (nejvyšší retroreflexe) se vyrábí z vlnkového plechu zpravidla o rozměrech 1000x100x1 mm.

Plech se dá v podstatě nastříhat v libovolném rozměru, používali jsme např. i rozměr 870x150x1 mm.



Cena za ks se pohybuje cca kolem 500,-kč bez DPH. Nejdražší položkou je právě retroreflexní fólie. Uchycení se provádí pomocí samovrtného šroubu šestihran 4,8x22 s těsnící Zn podložkou. S pomocí výkonné aku vrtačky dojde k uchycení i do pevné ocelové konstrukce svodidlových systémů.

Statistiky o účinnosti si vede nejspíše PČR a BESIP, obecně z mého pohledu praxe se jedná určitě o fungující záležitost, která v předstihu zejména při snížené viditelnosti (tma, mlha apod.) upozorní řidiče již z dálky na blížící se směrový oblouk a automaticky tak většinou dochází ke snížení rychlosti vozidla. Mé poznatky z konkrétních míst ukazují, kde jsou pásy, ubylo dopravních nehod.

K rizikovým místům pro osazení pásů dává většinou podnět Policie ČR, ale i příslušné ŘSD (jejich inspektoři).

S průběžnou instalací retroreflexních pásů se zašalo zhruba před 4mi lety.

Další informace můžete čerpat třeba dle TP217

[http://www.pjpk.cz/search.asp?menu=2032&menuX=%2Fvyhledavani%2F&searchText=optick%E9+prvky&doSearch\\_x=0&doSearch\\_y=0](http://www.pjpk.cz/search.asp?menu=2032&menuX=%2Fvyhledavani%2F&searchText=optick%E9+prvky&doSearch_x=0&doSearch_y=0)

S pozdravem

Dušan Hrdlička

Oddělení realizace oprav a údržby

Ředitelství silnic a dálnic ČR Závod Brno

Šumavská 524/31, Veveří, CZ-60200 BRNO

tel: +420 954 903 268, mobil: +420 722 183 987

[www.rsd.cz](http://www.rsd.cz) [dusan.hrdlicka@rsd.cz](mailto:dusan.hrdlicka@rsd.cz)



ŘEDITELSTVÍ SILNIC A DÁLNIC ČR

---

From: Otruba Radek <Radek.Otruba@rsd.cz>

Sent: Tuesday, November 9, 2021 4:32 PM

To: [REDACTED]

Cc: Hrdlička Dušan <Dusan.Hrdlicka@rsd.cz>

Subject: FW: Podklady k diplomové práci - bezpečnost dopravy

Dobrý den,

vítáme Váš zájem o instalaci optických vodičích prvků pro Vaši diplomovou práci. Bohužel já nejsem ten kdo o těchto prvcích ví nejvíc, proto Vás předávám do rukou v těchto záležitostech zkušenějšímu kolegovi.

Dušane, požádám Tě informuj v níže zasláné žádosti pana Březinu.

Děk moc a jsem s pozdravem

Radek Otruba

referent provozního úseku

Ředitelství silnic a dálnic ČR Závod Brno

Šumavská 31, CZ-60200 BRNO

mobil: 724 371 049

[www.rsd.cz](http://www.rsd.cz), [radek.otruba@rsd.cz](mailto:radek.otruba@rsd.cz)

---

From: [REDACTED]

Sent: Tuesday, November 9, 2021 3:45 PM

To: Otruba Radek <Radek.Otruba@rsd.cz>

Subject: Podklady k diplomové práci - bezpečnost dopravy

Vážený pane Otrubo,

jsem studentem ČZU v Praze a k mé diplomové práci zaměřené na oblast bezpečnosti dopravy bych Vás rád poprosil o informace k reflexním páskům, které se instalují na svodidla viz. fotografie v příloze.

Moc by mi pomohlo, pokud byste měli informace týkající se např.:

- kolik kusů a na kolika místech jsou pásy nainstalovány
- kdy se s instalací začalo
- jaké jsou ohlasy, účinnost
- ekonomická kalkulace, tj. kolik cca pásy stojí
- jak se pásy na svodidla instalují, náročnost montáže, materiál, rozměry apod.

Případně prosím o zaslání kontaktu na jinou odpovědnou osobu.

Předem Vám velmi děkuji za ochotu a přeji hezký zbytek dne,  
Jan Březina.

Zdroj: vlastní elektronická pošta



**Příloha č. 6: HICON – dopravní značení s.r.o. - Podklady k diplomové práci –  
retroreflexní svodidlový pás**

Od: Josef Švestka <josef.svestka@hicon.cz>

Komu: [redacted]

Datum: 10. 11. 2021 7:54:16

Předmět: RE: reflexní pásy

Dobrý den!

Aktuálně máme skladem žluté retroreflexní pásy šířky 10 cm a jejich délka je 1 metr. Jejich cena je 350,- Kč/ks bez DPH. DPH činí 21%.

S pozdravem

Josef Švestka

Vedoucí technické přípravy



HICON - dopravní značení, s.r.o.

Kohoutovická 610/116, Žebětín, 641 00 Brno

tel. 546 432 131,

email: [josef.svestka@hicon.cz](mailto:josef.svestka@hicon.cz), web: [www.hicon.cz](http://www.hicon.cz)

---

**From:** [redacted]

**Sent:** Tuesday, November 9, 2021 3:20 PM

**To:** Josef Švestka

**Subject:** reflexní pásy

Dobrý den, sháním 20 kusů reflexních pásek, které se instalují kolem silnic, viz. obrázek níže. Rádi bychom si se sousedem pásy přimontovali podél plotu, který je u nepřehledné zatačky. Do Brna bychom si pro ně sjeli. Jestli pásy prodáváte, prosím o nabídku. Děkuji, Cvach.

Zdroj: elektronická pošta