

## 22 PŘÍLOHY

### Tabulky

tabulka č. 1: odpadní jímka č. 1 (malý dvůr) - celkové rozložení keramického materiálu

Číslo sáčku	Číslo bedny	Číslo vrstvy	Celkový počet	Okraj	Dno	Tělo	Torzo/celá nádoba
24	51	113, etapa II A1, malý dvorek - sever, sonda 10	1	0	0	0	1
24	51	113, etapa II A1, malý dvorek - sever, sonda 10	1	0	0	0	1
24	51	113, etapa II A1, malý dvorek - sever, sonda 10	1	0	0	0	1
24	51	113, etapa II A1, malý dvorek - sever, sonda 10	1	0	0	0	1
24	51	113, etapa II A1, malý dvorek - sever, sonda 10	1	0	0	0	1
24	51	113, etapa II A1, malý dvorek - sever, sonda 10	1	0	0	0	1
24	51	113, etapa II A1, malý dvorek - sever, sonda 10	1	0	0	0	1
24	51	113, etapa II A1, malý dvorek - sever, sonda 10	1	0	0	0	1
25	52	113, etapa II A1, malý dvorek - sever, sonda 10	1	0	0	0	1
88	71	113, etapa IIA1 (malý dvorek - sever), sonda 10	7	3	1	3	0
88	70	113, etapa IIA1, sonda 10 (malý dvorek)	2	1	0	0	1
88	70	113, etapa IIA1, sonda 10 (malý dvorek)	6	2	1	3	0
88	70	113, etapa IIA1, sonda 10 (malý dvorek)	2	0	0	2	0
88	70	113, etapa IIA1, sonda 10 (malý dvorek)	10	0	0	10	0
88	70	113, etapa IIA1, sonda 10 (malý dvorek)	1	0	1	0	0
88	70	113, etapa IIA1, sonda 10 (malý dvorek)	4	0	1	3	0
88	70	113, etapa IIA1, sonda 10 (malý dvorek)	3	1	0	0	2
88	57	113, etapa II A1, malý dvorek - sever, sonda 10	1	0	0	1	0
88	57	113, etapa II A1, malý dvorek - sever, sonda 10	79	13	11	55	0
88	57	113, etapa II A1, malý dvorek - sever, sonda 10	8	2	1	2	3
88	57	113, etapa II A1, malý dvorek - sever, sonda 10	1	0	0	0	1
88	57	113, etapa II A1, malý dvorek - sever, sonda 10	1	0	0	0	1
88	57	113, etapa II A1, malý dvorek - sever, sonda 10	1	0	0	0	1
88	57	113, etapa II A1, malý dvorek - sever, sonda 10	1	0	0	0	1
88	58	113, etapa II A1, malý dvorek - sever, sonda 10	5	0	1	4	0
88	58	113, etapa II A1, malý dvorek - sever, sonda 10	3	0	0	3	0
88	58	113, etapa II A1, malý dvorek - sever, sonda 10	11	1	0	10	0
88	58	113, etapa II A1, malý dvorek - sever, sonda 10	8	1	0	7	0
88	58	113, etapa II A1, malý dvorek - sever, sonda 10	16	2	2	12	0
88	57	113, etapa II A1, malý dvorek - sever, sonda 10	14	0	0	14	0
93	52	113, etapa II A1, malý dvorek - sever, sonda 10	1	0	0	0	1
93	52	113, etapa II A1, malý dvorek - sever, sonda 10	1	0	0	0	1
93	52	113, etapa II A1, malý dvorek - sever, sonda 10	1	0	0	0	1
93	52	113, etapa II A1, malý dvorek - sever, sonda 10	1	0	0	0	1

Číslo sáčku	Číslo bedny	Číslo vrstvy	Celkový počet	Okraj	Dno	Tělo	Torzo/celá nádoba
1666	72	113, etapa IIA1, sodna 10, ze sáčků č. 88, 95, 108, 121, 140, 150, 151	4	0	0	2	2
1728	45	113, II. etapa malý dvorek sever, sonda 10	17	3	2	12	0
1729	45	113, II. etapa malý dvorek sever, sonda 10	13	1	2	10	0
1730	45	113, II. etapa malý dvorek sever, sonda 10	4	0	1	3	0
1731	46	113, II. etapa A1 - malý dvorek - sever, sonda 10, torzo z více sáčků	19	4	1	14	0
1732	46	113, II. etapa A1 - malý dvorek - sever, sonda 10, torzo z více sáčků	15	0	3	3	9
1734	46	113, II. etapa A1 - malý dvorek - sever, sonda 10, torzo z více sáčků	3	1	0	2	0
1735	46	113, II. etapa A1 - malý dvorek - sever, sonda 10, torzo z více sáčků	3	2	0	1	0
1736	46	113, II. etapa A1 - malý dvorek - sever, sonda 10, torzo z více sáčků	4	1	2	1	0
1737	46	113, II. etapa A1 - malý dvorek - sever, sonda 10, torzo z více sáčků	14	2	1	11	0
1738	46	113, II. etapa A1 - malý dvorek - sever, sonda 10, torzo z více sáčků	4	0	2	2	0
1739	46	113, II. etapa A1 - malý dvorek - sever, sonda 10, torzo z více sáčků	2	0	2	0	0
1741	46	113, II. etapa A1 - malý dvorek - sever, sonda 10, torzo z více sáčků	1	0	1	0	0
1742	46	113, II. etapa A1 - malý dvorek - sever, sonda 10, torzo z více sáčků	1	1	0	0	0
1743	47	113, II. etapa A1 - malý dvorek, sever, sonda 10, torza z více sáčků	36	11	5	20	0
1747	73	113 sonda 10, II. Etapa B1b, separováno ze sáčků 300, 311 a 482	1	0	0	0	1
1747	73	113, etapa IIB1b, sonda 10, ze sáčků č. 300, 311, 482	4	2	1	1	0
1755	74	113, etapa IIB1b, sonda 10, ze sáčků č. 300, 482, 488	1	0	0	0	1
1756	73	113, II. etapa B1b, sonda 10- malý dvorek, separováno ze sáčku 300, 311, 482, 488	3	0	0	0	3
1792	73	113, 110, etapa IIA1, sonda 10, ze sáčků č. 88, 95, 240	1	0	0	0	1
1793	73	113, etapa IIA1, sonda 10, ze sáčků č. 131, 136, 150, 151, 152, 137	3	0	1	1	1
1794	73	113, etapa IIA1, IIB1, sonda 10, se sáčků č. 88, 132, 137, 152, 182, 460, 495	3	2	0	0	1
1795	73	113, etapa II A1, IIB1b, sonda 10, ze sáčků č. 137, 138, 139, 140, 141, 308, 482	1	0	0	0	1
1796	74	113, etapa IIB1b, sonda 10, ze sáčků č. 306, 311	10	4	3	3	0
1797	74	113, etapa IIB1b, sonda 10, ze sáčků č. 482, 488	5	2	1	1	1
1798	74	113, etapa IIB1b, sonda 10, ze sáčků č. 482, 488	6	2	1	3	0
1799	74	113, etapa IIB1b, sonda 10, se sáčků č. 88, 311, 482, 488	23	2	2	17	2

Číslo sáčku	Číslo bedny	Číslo vrstvy	Celkový počet	Okraj	Dno	Tělo	Torzo/celá nádoba
107	3	113, etapa II A1, malý dvorek - sever, sonda 10	3	0	0	3	0
108		střepy přidány k torzu	0	0	0	0	0
109	3	113, etapa II A1, malý dvorek - sever, sonda 10	9	1	0	8	0
117	3	113, etapa II A1, malý dvorek - sever, sonda 10	6	0	0	6	0
121	3	113, etapa II A1, malý dvorek - sever, sonda 10	14	2	2	10	0
123	3	113, etapa II A1, malý dvorek - sever, sonda 10	1	0	0	1	0
124	3	113, etapa II A1, malý dvorek - sever, sonda 10	1	1	0	0	0
131	4	113, etapa II A1, malý dvorek - sever, sonda 10	14	2	2	9	1
132	4	113, etapa II A1, malý dvorek - sever, sonda 10	30	6	3	21	0
133	4	113, etapa II A1, malý dvorek - sever, sonda 10	24	5	1	18	0
134	4	113, etapa II A1, malý dvorek - sever, sonda 9	65	10	7	47	1
135	4	113, etapa II A1, malý dvorek - sever, sonda 10	23	2	1	20	0
136	4	113, etapa II A1, malý dvorek - sever, sonda 10	12	3	3	6	0
137	4	113, etapa II A1, malý dvorek - sever, sonda 10	22	3	5	14	0
138	4	113, etapa II A1, malý dvorek - sever, sonda 10	24	8	1	15	0
139	4	113, etapa II A1, malý dvorek - sever, sonda 10	22	3	5	14	0
140	4	113, etapa II A1, malý dvorek - sever, sonda 10	36	7	4	25	0
141	4	113, etapa II A1, malý dvorek - sever, sonda 10	48	3	9	36	0
150	5	113, II. A1, malý dvorek - sever, sonda 10	19	1	4	14	0
151		113, II. A1, malý dvorek - sever, sonda 10	16	5	2	8	1
152	5	113, II. A1, malý dvorek - sever, sonda 10	19	1	3	14	1
161	5	113, II. A1, malý dvorek - sever, sonda 10	48	8	6	34	0
300	8	113, etapa IIB1b (malý dvorek - jih), sonda 1	15	2	2	11	0
301		nenalezen	0	0	0	0	0
308	8	113, etapa IIB1b (malý dvorek - jih), sonda 1	70	8	4	58	0
482	72	113, etapa IIB1b, sonda 10	1	0	0	0	1
488	72	bez popisu	20	1	3	16	0
488	72	bez popisu	1	0	0	0	1
488	72	bez popisu	7	2	1	4	0
488	72	113, etapa IIB1b, sonda 10	3	0	1	1	1

tabulka č. 2: odpadní jímka č. 1 (malý dvůr) – výzdoba a přídatné funkční prvky

Číslo sáčku	Rýha	Vrpy	Vlnice	Lišta	Žlábký	Malování	Kombinace	Ucho	Nožka	Tulej	Výpustka	Glazura	Poznámky
24					X			X					24b, hrnec s uchem zdobený žlábký
24					X			X					24c, hrnec s uchem zdobený žlábký
24	X							X					24d, hrnec s uchem zdobený svazkem rýh, sendvičovitý efekt
24	X							X					24e, hrnec s uchem zdobený rýhou, podsýpka
24					X								24f, hrnec zdobený velmi mělkými žlábký, otisk po struně
24					X	X	X	X					24g, džbáněk, utržené ucho, kombinace: žlábký + červené malování, otisk po struně
24					X			X					24a, hrnec s uchem zdobený žlábký
25					X			X					hrnec s uchem zdobený žlábký, v soupisu sáčku napsány 2 nádoby, v krabici pouze jedna
88					X								88n, zřejmě jedna nádoba - hrnec zdobený žlábký, kreslen pouze profil
88					X			X					88o, jedna nádoba - hrnec s uchem zdobený žlábký
88					X			X					88p, zřejmě jedna nádoba - hrnec s uchem, kreslen jen profil
88					X								88q, samostatné střepe
88					X								88r, samostatné střepe
88													88s, dno bez výzdoby
88					X								88t, samostatné střepe
88					X			X					88u, jedna nádoba - hrnec s uchem zdobený žlábký
88												X	88b, část pánvičky polité glazurou
88					X			X	X	X			88c, tulejka, nožka a ucho samostatně, označeny jako tělo
88					X		X					X	88d, kombinace: glazura + žlábký, 3x torzo = poklice
88					X			X					88e, celá nádoba - hrnec s uchem zdobený žlábkováním, otisk struny na dně
88					X			X					88f, celá nádoba - hrnec s uchem zdobený žlábkováním, otisk struny na dně
88	X				X		X	X					88g, celá nádoba - hrnec s uchem zdobený žlábkováním a rýhami, podsýpka na dně
88					X			X					88h, celá nádoba - hrnec s uchem, zdobený žlábkováním
88													88i, jedna nádoba, bez výzdoby
88					X		X					X	88j, fragmenty z jedné nádoby, hnědá glazura uvnitř, kombinace: žlábký + glazura
88													88k, fragmenty z jedné nádoby bez výzdoby
88					X								88l, 5x fragment z jedné nádoby, 1x zřejmě z jiné nádoby
88	X							X					88m, fragmenty z jedné nádoby, ucho v okraji
88	X				X								88a, 14 ks střepe
93	X							X					93b, hrnec s uchem zdobený rýhami
93	X							X					93c, hrnec s uchem zdobený rýhami
93					X								93d, nádobkový kachel s pravoúhlým ustím zdobený žlábký
93								X					93a, hrnec bez výzdoby s uchem,

Číslo sáčku	Rýha	Vrypy	Vlnice	Lišta	Žlábký	Malování	Kombinace	Ucho	Nožka	Tulej	Výpustka	Glazura	Poznámky
107	X												z výplně nádoby 24/1
108													střepey přidány k torzu 24/2
109	X				X								z výplně nádoby 24/6
117	X				X								z výplně nádoby č. 25/1
121				X	X			X					1x ucho jako tělo, z výplně nádoby č. 25/2, 1x sendvičový efekt
123													z výplně nádoby 93/1
124	X			X			X						kombinace ryha a lišta, z výplně nádoby č. 93/2
131	X			X	X		X	X					1x ucho v okraji, kombinace: žlábký + lišta, torzo = poklice
132					X	X							2x na dně stopy po vytáčení
133	X			X	X	X	X	X					1x ucho v okraji, kombinace žlábký + malování, lišta + rýha
134	X			X	X	X	X	X				X	glazura uvnitř + 1x u okraje přes okraj 2x ucho - 1x jako tělo, 1x v okraji, torzo = poklice, kombinace: glazura + žlábký a glazura + rýhy, min 15x sendvičový efekt, na tmavých střepech slída
135					X	X		X					1x ucho (tělo)
136	X			X	X	X							
137	X				X	X							
138				X	X			X					1x ucho v okraji
139	X				X								
140	X			X	X	X	X	X					1x ucho v okraji, kombinace - žlábký + malování, hnědočervené malování, cca 7x sendvičový efekt, minimalně viditelné kamínky
141	X				X			X					1x ucho jako tělo, cca 3x sendvičový efekt
150													bez výzdoby
151	X			X	X			X					torzo=poklice, 3x ucho (2x v okraji, 1x jako tělo), kombinace lišta a rýhy
152	X				X	X							torzo = poklice, 1x okraj = okraj poklice
161	X	X		X	X								kombinace: lišta a malování, malování má hnědou barvu, 1x leštěný povrch
300					X								sendvičovitý efekt
301													
308					X			X			X		6 střepeů = zřejmě nádobkovitý kachel, 2x ucho jako tělo, 1x nenakreslitelné, 1x výlevka
482				X				X					torzo nádby - hrnec s uchem zdobený lištou, podsýpka
488	X												488b, zřejmě jedna nádoba - hrnec zdobený rýhami, kreslen pouze profil
488								X					488c, džbán s uchem bez výzdoby, rýhy na těle jsou stopy po vytáčení na kruhu
488					X								488d, nádobkovitý kachel, pravděpodobně s pravouhlým ústím, nekreslen, viz foto
488					X			X					488a, jedna nádoba - hrnec s uchem zdobený žlábký

Číslo sáčku	Rýha	Vrpy	Vlnice	Lišta	Žlábký	Malování	Kombinace	Ucho	Nožka	Tulej	Výpustka	Glazura	Poznámky
1666					X		X	X			X	X	tozro nádoby - džbán s uchem a s glazurou po obou stranách, zdobený žlábký, s výlevkou
1728				X									jedna nádoba zřejmě hrnec, na dně podsypka
1729								X					jedna nádoba, bez výzdoby, ucho v okraji
1730	X							X					jedna nádoba, jemné svaky rýh, odtržené ucho, sendvičovitý efekt
1731				X									jedna nádoba - hrnec
1732													jedna nádoba, bez výzdoby, podsypka
1734	X				X		X	X					kombinace: rýhy + žlábký, 1x ucho v okraji, jedna nádoba
1735					X			X					jedna nádoba - okraj + tělo a druhý okraj z jiné nádoby, 1x ucho v těle nádoby
1736	X				X		X						jedna nádoba, kombinace: rýhy + žlábký
1737	X				X								jedna nádoba, 1x stěp z jiné nádoby, podsypka
1738					X								dno jedné nádoby, podsypka
1739													bez výzdoby, jedna nádoba, podsypka
1741													bez výzdoby, podsypka
1742	X			X			X						kombinace: lišty + jemné rýhy
1743	X				X		X	X				X	kombinace: svazky rýh + glaura, žlábký + glazura. 2x ucha v okraji, glazura hnědá uvnitř a místy mírně přes okraj
1747					X			X					hrnec s uchem zdobený žlábký, struna na dně nádoby, kreslen jen okraj
1747					X			X					slepeno z více sáčků, jedna nádoba - džbán s uchem zdobený žlábký, na dně otisk struny
1755	X				X		X	X					slepeno z více sáčků, jedna nádoba - hrnec s uchem zdobený žlábký a rýhami, kombinace: rýhy + žlábký, otisk struny na dně
1756					X			X					hrnec s uchem, 3 části, struna, kreslen jen okraj
1792	X							X					slepeno z více sáčků, jedna nádoba - hrnec s uchem, zdobený svazkem rýh
1793				X				X					slepeno z více sáčků, jedna nádoba - džbán/hrnec s uchem
1794					X	X	X				X		slepeno z více sáčků, jedna nádoba - mísa s výlevkou, kombinace: malování na okraji + žlábký, sendvičovitý efekt
1795	X						X	X				X	slepeno z více sáčků, jedna nádoba - džbán, kombinace: rýha + glazura, na dně otisk struny
1796								X					slepen z více sáčků, jedna nádoba, nezdobený hrec suchem, kreslen pouze profil okraje
1797					X								slepeno z více sáčků, jedna nádoba - hrnec zdobený žlábký, otisk strunou na dně
1798					X			X					slepeno z více sáčků, jedna nádoba - hrnec s uchem zdobený žlábký, kreslen pouze profil
1799						X		X			X		slepeno z více sáčků, jedna nádoba - džbán s uchem zdobený malováním, ucho 3x (jako tělo), sendvičovitý efekt

tabulka č. 3: odpadní jímka č. 1 (malý dvůr) – grafické a statistické vyhodnocení

<b>Celkem střepů:</b>	204
okraj	22
dno	22
tělo	158
torzo/celá nádoba	2



**Výzdoba:**

vrypy	0
rýha	5
vlnice	2
lišta	0
žlábký	4
malování	2

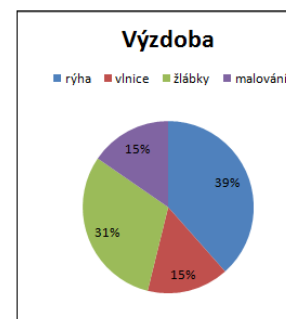

**Přídavné funkční prvky:**

ucho	7
nožka	0
tulej	1
výpustka	1
glazura	3

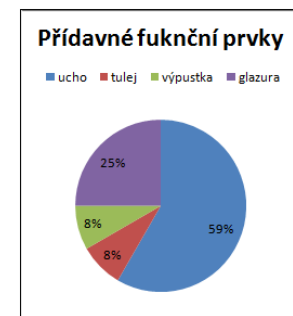

tabulka č. 4: odpadní jímka č. 1 (velký dvůr) – celkové rozložení keramického materiálu, výzdoba a přídavné funkční prvky

Číslo sáčku	Číslo bedny	Číslo vrstvy	Celkový počet	Okraj	Dno	Tělo	Torzo/celá nádoba
926	52	117, sonda VI, Šatlava	1	0	0	0	1
1049	29	185, etapa IV. - Velký dvůr, sektor VI	43	5	7	31	0
1049	29	185, etapa IV. - Velký dvůr, sektor VI	11	0	2	9	0
1049	29	185, etapa IV. - Velký dvůr, sektor VI	10	2	1	7	0
1049	29	185, etapa IV. - Velký dvůr, sektor VI	5	1	1	3	0
1049	29	185, etapa IV. - Velký dvůr, sektor VI	8	0	2	6	0
1221	35	185, IV. etapa - velký dvůr, sonda XV	5	0	0	5	0
1226	60	185, IV. etapa - velký dvůr, sonda XVI	1	0	0	0	1
1229	35	185, IV. etapa - velký dvůr, sonda XVI	74	11	6	57	0
1261	36	185, IV. etapa - velký dvůr	46	3	3	40	0

Číslo sáčku	Rýha	Vrypy	Vlnice	Lišta	Žlábký	Malování	Kombinace	Ucho	Nožka	Tulej	Výpustka	Glazura	Poznámky
926								X			X		džbáněk s uchem a výlevkou, 14. - 15. století
1049	X				X	X							1049e, 3x otisk struny na dně, malování je červenou barvou
1049													1049a, otisk struny na dně, samostatné střepy z jedné nádoby
1049	X							X					1049b, jedna nádoba hrnec s uchem, kreslen pouze profil
1049								X					1049c, jedna nádoba - zřejmě džbán s uchem, kreslen pouze profil
1049					X								1049d, samostatné střepy zřejmě z jedné nádoby
1221								X				X	ucho jako tělo, hnědá glazura
1226	X							X					hrnec s uchem zdobený rýhami, podsýpka
1229	X		X		X		X	X		X		X	kombinace: rýha + vlnice, ucho v okraji, zbytek po knoflíku u poklice, utřžená tulejka, hnědá glazura
1261	X		X		X	X		X				X	kombinace: žlábký + červené malování, vlnice + žlábký, ucho samostatně, glazura světle hnědá, seničovitý efekt

tabulka č. 5: odpadní jímka č. 1 (velký dvůr) – grafické a statistické vyhodnocení

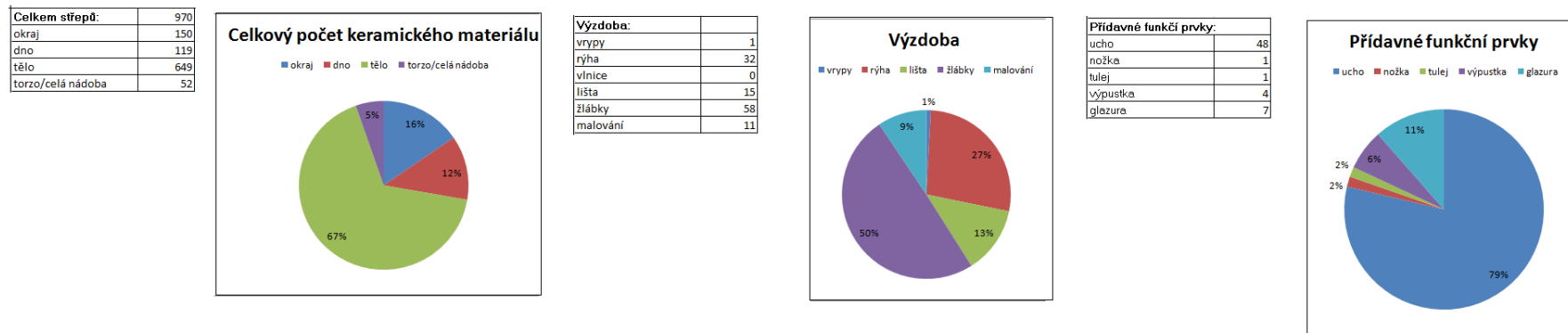

tabulka č. 6: odpadní jímka č. 4 - celkové rozložení keramického materiálu, výzdoba a přídavné funkční prvky

Číslo sáčku	Číslo bedny	Číslo vrstvy	Celkový počet	Okraj	Dno	Tělo	Torzo/celá nádoba
523	50	120, II. etapaA2, malý dvorek, sever, sonda 10	10	1	1	8	0

Číslo sáčku	Rýha	Kolek/vrpy	Vlnice	Lišta	Žlábk	Malování	Kombinace	Ucho	Nožka	Tulej	Výpustka	Glazura	Poznámky
523	X	X											značka na dně nádoby

tabulka č. 7: odpadní jímka č. 4 – grafické a statistické vyhodnocení

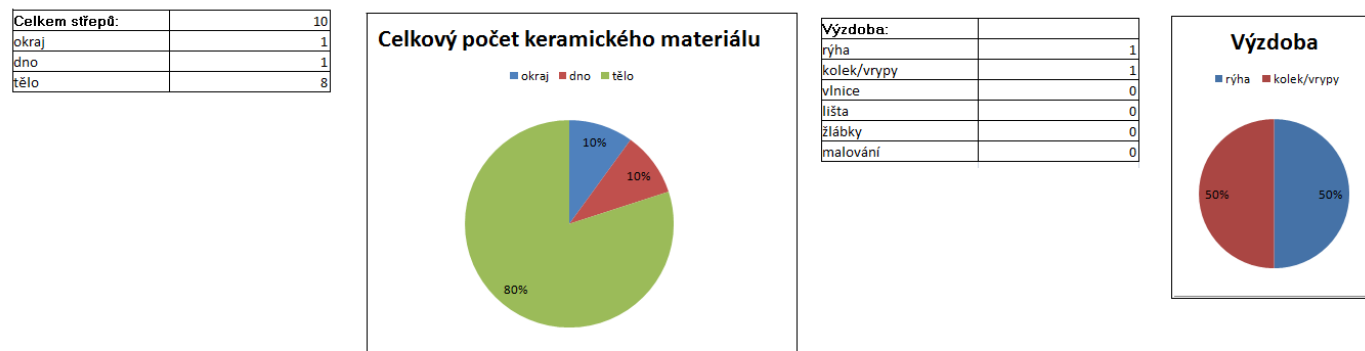



tabulka č. 8: odpadní jímka č. 5 - celkové rozložení keramického materiálu, výzdoba a přídatné funkční prvky

Číslo sáčku	Číslo bedny	Číslo vrstvy	Celkový počet	Okraj	Dno	Tělo	Torzo/celá nádoba
520	13	225, Šatlava 2005, malý dvorek sever, IIA2, sonda 9	4	0	1	3	0
529	14	225, Šatlava 2005, malý dvorek sever, IIA2, sonda 9	13	1	3	9	0
549	14	225, Šatlava 2005, malý dvorek sever, IIA2, sonda 9	55	9	5	40	1
553	14	225, Šatlava 2005, malý dvorek sever, IIA2, sonda 9	5	0	4	1	0
557	14	225, Šatlava 2005, malý dvorek sever, IIA2, sonda 9	25	5	6	13	1
596	16	250, Šatlava 2005, malý dvorek sever, IIA2, sonda 9	15	0	3	12	0
597	16	225, Šatlava 2005, malý dvorek sever, IIA2, sonda 9	7	1	0	6	0
624	17	II. etapa - malý dvorek bagrování, část objektu 5, sonda 9	7	2	0	5	0
625	52	sonda 9, bagrování	2	0	0	0	2
626		přidáno k 629					
637	17	II. etapa - malý dvorek, bagrování, sonda 9, část objektu č. 637	28	4	2	22	0
642	17	II. etapa - malý dvorek bagrování, část objektu 5, sonda 9	3	0	2	1	0

Číslo sáčku	Rýha	Vrpy	Vlnice	Lišta	Žlábky	Malování	Kombinace	Ucho	Nožka	Tulej	Výpustka	Glazura	Poznámky
520						X							červenohnědé malování, sendvičový efekt 1x
529	X				X								
549	X	X		X	X	X	X	X					torzo = poklice, kombinace: žlábky + malování, 4x okraj poklice, 1x ucho zdobené vrpy, sendvičový efekt cca 2 střepy
553								X					1x ucho, bez výzdoby
557	X				X								torzo = hrnec, sendvičový efekt cca 5 střepů
596					X								
597	X				X								
624													bez výzdoby
625						X							jedna nádoba?, červené malování, zřejmě džán/hrnec
626													přidáno k sáčku č. 629
637	X				X	X	X	X		X		X	kombinace: žlábky + rýhy, malování a žlábky, ucho jako tělo, tulejka jako tělo, zelená glazura
642													bez výzdoby, dno s podsypkou

tabulka č. 9: odpadní jímka č. 5 – grafické a statistické vyhodnocení

Celkem střepů:	164
okraj	22
dno	26
tělo	112
torzo/celá nádoba	4

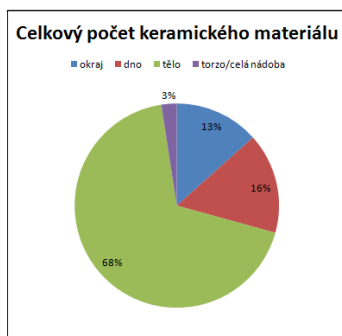

**Výzdoba:**

kolek/vrpy	1
rýha	5
vlnice	0
lišta	1
žlábký	6
malování	4

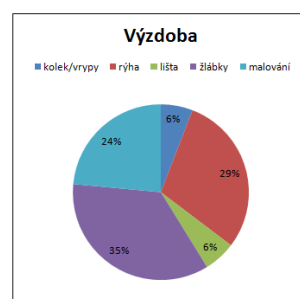

**Přídavné funkční prvky:**

ucho	3
nožka	0
tulej	1
výpustka	0
glazura	1

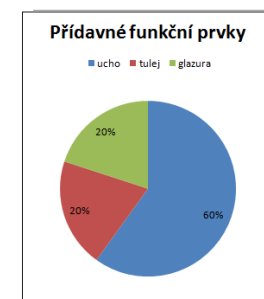

tabulka č. 10: odpadní jímka č. 7 - celkové rozložení keramického materiálu, výzdoba a přídavné funkční prvky

Číslo sáčku	Číslo bedny	Číslo vrstvy	Celkový počet	Okraj	Dno	Tělo	Torzo/celá nádoba
582	16	145/12, Šatlava 2005	7	1	1	4	1

Číslo sáčku	Rýha	Vlnice	Lišta	Žlábký	Malování	Kombinace	Ucho	Nožka	Tulej	Výpustka	Glazura	Poznámky
582	X			X	X	X	X				X	kombinace: malování + žlábký na torzu, torzo ucha, hnědá glazura uvnitř a mírně přes okraj

tabulka č. 11: odpadní jímka č. 7 – grafické a statistické vyhodnocení

Celkem střepů:	7
okraj	1
dno	1
tělo	4
torzo/celá nádoba	1

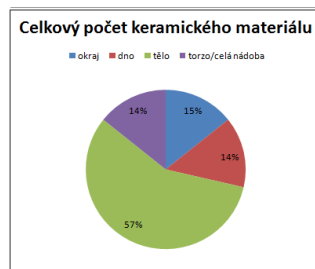

**Výzdoba:**

kolek/vrpy	0
rýha	1
vlnice	0
lišta	0
žlábký	1
malování	1

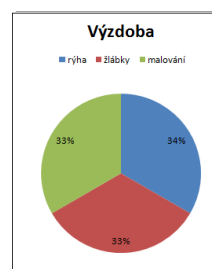

**Přídavné funkční prvky:**

ucho	1
nožka	0
tulej	0
výpustka	0
glazura	1

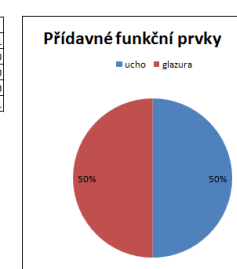

tabulka č. 12: odpadní jímka č. 13 - celkové rozložení keramického materiálu, výzdoba a přidavné funkční prvky

Číslo sáčku	Číslo bedny	Číslo vrstvy	Celkový počet	Okraj	Dno	Tělo	Torzo/celá nádoba
562	15	140/13, Šatlava 2005, malý dvorek sever, etapa IIA2, sonda 9	37	4	4	29	0
565	50	141, Šatlava 2005, malý dvorek sever, etapa IIA2, sonda 10	13	3	0	9	1
568	15	141/13, Šatlava 2005, malý dvorek sever, etapa IIA2, sonda 9	19	2	6	8	3
572	15	141, Šatlava 2005, malý dvorek sever, etapa IIA2, sonda 9	58	8	9	38	3
614	16	140, Šatlava 2005, malý dvorek sever, etapa IIA2, sonda 9	1	0	0	1	0

Číslo sáčku	Rýha	Vlnice	Kolek	Lišta	Žlábký	Malování	Kombinace	Ucho	Nožka	Tulej	Výpustka	Glazura	Poznámky
562	X					X		X				X	glazura červenohnědá, malování červené na červenooranžovém podkladu, ucha 2x: 1x v okraji 1x jako tělo
565	X												1x torzo - hrnec, ostatní střepy vyplň, na dně odřez po struně
568			X		X			X					3x torzo - 1x hrnec, 1x džbánek, 1x nádobkový kachel, 1x odříznutí strunou u džbánu, 3x ucho - vždy v okraji nebo torzu
572	X		X	X	X	X	X	X	X			X	3x nožka, 1x jako torzo 2x jako tělo, ucho 3x - 1x v okraji, 2x jako tělo, kombinace: malování + lišty. 3x torzo, 3x zvlněný okraj, 2x jako okraj 1x součástí torza - tyto tři střepy patří k sobě. Engoba uvnitř a mírně přes okraj na pánevce
614													silnostěnný střep

tabulka č 13: odpadní jímka č. 13 – grafické a statistické vyhodnocení

Celkem střepů:	128
okraj	17
dno	19
tělo	85
torzo/celá nádoba	7

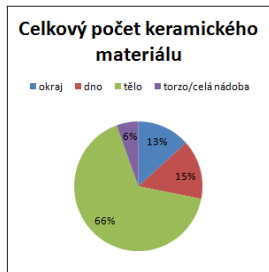

Výzdoba:	
kolek/vrpy	2
rýha	3
vlnice	0
lišta	1
žlábký	2
malování	2

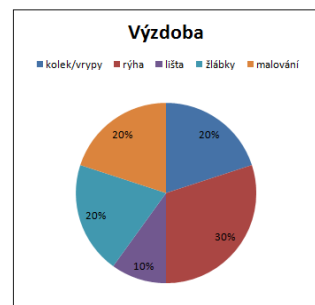

Přidavné funkční prvky:	
ucho	3
nožka	1
tulej	0
výpustka	0
glazura	2

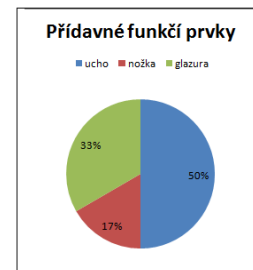

tabulka č. 14: odpadní jímka č. 15 - celkové rozložení keramického materiálu, výzdoba a přídatné funkční prvky

Číslo sáčku	Číslo bedny	Číslo vrstvy	Celkový počet	Okraj	Dno	Tělo	Torzo/celá nádoba
619	16	II. etapa - malý dvorek bagrování	28	3	4	20	1
621	54	II. etapa - malý dvorek bagrování	1	0	0	0	1
621	54	II. etapa - malý dvorek bagrování	1	0	0	0	1
621	54	II. etapa - malý dvorek bagrování	1	0	0	0	1
621	54	II. etapa - malý dvorek bagrování	1	0	0	0	1
621	17	II. etapa - malý dvorek bagrování	57	8	12	34	3
629	17	II. etapa - malý dvorek, bagrování, sonda 9	63	3	4	55	1
1645	43	II. etapa malý dvorek bagrování, část obj. 15, separace ze sáčku 621	1	0	0	1	0
1758	44	II. etapa malý dvorek bagrování, část obj. 15	45	5	1	39	0
1759	54	bagrování, obj. 15, separováno z sáčku č. 621	1	0	1	0	0
1760	54	bagrování, obj. 15, separováno z sáčku č. 621	3	1	0	1	1
1761	54	bagrování, obj. 15, separováno z sáčku č. 621	2	0	1	0	1

Číslo sáčku	Rýha	Vlnice	Lišta	Žlábky	Malování	Kombinace	Ucho	Nožka	Tulej	Výpustka	Glazura	Poznámky
619				X	X	X					X	glazura uvnitř 1x, kombinace: malování + žlábek
621				X			X					621d, hrnec s uchem zdobený žlábkem
621				X			X					621a, hrnec s uchem zdobený žlábkem, otisk po struně na dně
621			X	X		X	X					621b, hrnec s uchem zdobený žlábkem + lištou, podsýpka
621	X			X		X	X					621c, hrnec s uchem zdobený žlábkem a rýhou, otisk po struně na dně
621			X	X	X	X	X			X	X	výpustka u torza mísy, kombinace: malování + žlábkem, 1x zvlněný okraj, 1x ucho jako tělo
629	X	X		X	X	X	X		X		X	kombinace: rýhy + vlnice, rýhy + malování, engoba uvnitř a mírně přes okraj, ucho jako tělo
1645			X									silnostěnná keramika, sendvičový efekt
1758	X			X	X		X					2X ucho - 1x v okraji, 1x jako tělo, hrouda hlíny - zřejmě mazanice
1759												dno nádoby bez výzdoby
1760				X								jedna nádoba - pohár, struna na dně, torzo = dno poháru
1761				X			X					jedna nádoba, ucho v okraji, hrnec

tabulka č. 15: odpadní jímka č. 15 – grafické a statistické vyhodnocení

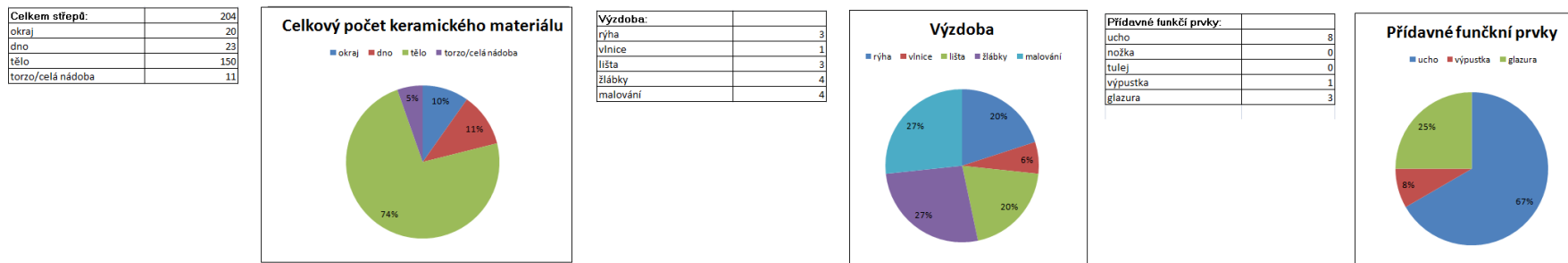

tabulka č. 16: odpadní jímka č. 16 - celkové rozložení keramického materiálu, výzdoba a přídavné funkční prvky

Číslo sáčku	Číslo bedny	Číslo vrstvy	Celkový počet	Okraj	Dno	Tělo	Torzo/celá nádoba
640	17	II. etapa - malý dvorek - bagrování	13	0	4	9	0
654	17	102, malý dvorek - bagrování, část obj. 16	6	2	1	3	0
657	17	101, malý dvorek bagrování, část obj. 16	4	2	0	1	1
667	17	malý dvorek, bagrování, část obj. 16	3	0	1	2	0

Číslo sáčku	Rýha	Vlnice	Lišta	Žlábky	Malování	Kombinace	Ucho	Nožka	Tulej	Výpustka	Glazura	Poznámky
640												bez výzdoby
654	X				X							dno s posypkou
657	X			X	X	X						kombinace: žlábky + malování, torzo - hrnec/džbán
667	X											

tabulka č. 17: odpadní jímka č. 16 – grafické a statistické vyhodnocení

<b>Celkem střepů:</b>	26
okraj	4
dno	6
tělo	15
torzo/celá nádoba	1

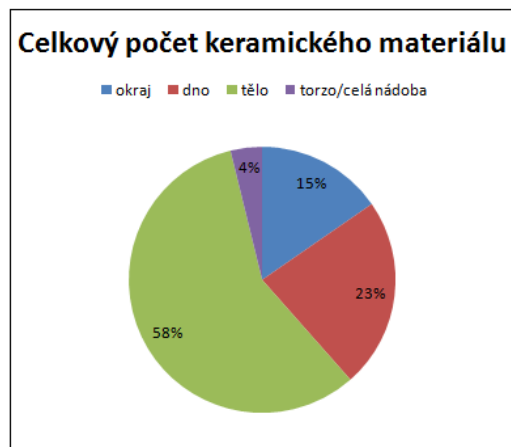

<b>Výzdoba:</b>	
rýha	3
vlnice	0
lišta	0
žlábký	1
malování	2

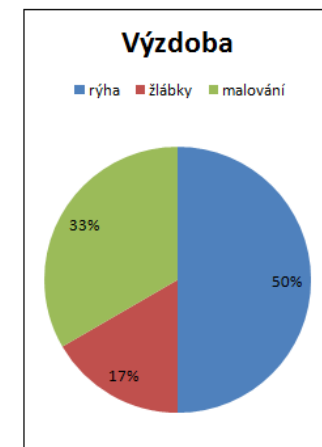

tabulka č. 18: odpadní jímka č. 17 - celkové rozložení keramického materiálu, výzdoba a přidavné funkční prvky

Číslo sáčku	Číslo bedny	Číslo vrstvy	Celkový počet	Okraj	Dno	Tělo	Torzo/celá nádoba
663			1				1
677	18	II. etapa malý dvorek - bagrování, část obj. 17 (?)	10	2	1	7	0
678	18	II. etapa malý dvorek, bagrování, část obj. 17, dolní část	13	2	2	9	0
685	18	II. etapa - malý dvorek - bagrování, část obj. 17, sběr	4	2	0	2	0
687	18	II. etapa - malý dvorek, bagrování, část obj. 17	3	1	1	1	0
1612	43	II. etapa - malý dvorek, bagrování, část obj. 17, separace z č. 686	1	0	0	1	0

Číslo sáčku	Kolek/vrpy	Rýha	Vlnice	Lišta	Žlábký	Malování	Kombinace	Ucho	Nožka	Tulej	Výpustka	Glazura	Poznámky
663													EXPOZICE - konvice s třmenovým uchem
677	X				X	X	X	X					kombinace: malování + vrpy, ucho v okraji
678		X											
685	X	X	X				X						X kombinace: rýhy + vlnice, hnědá glazura uvnitř
687													bez výzdoby, dno s podsypkou
1612													bez výzdoby

tabulka č. 19: odpadní jímka č. 17 – grafické a statistické vyhodnocení

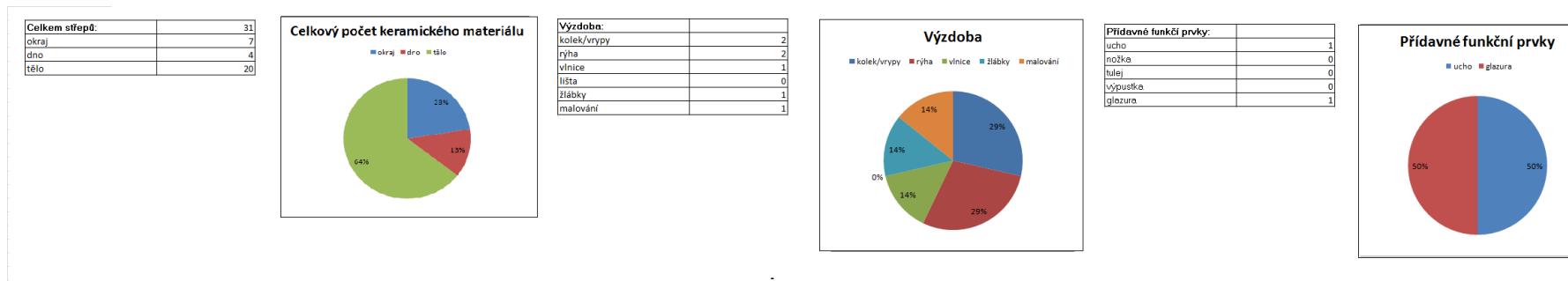

tabulka č. 20: odpadní jímka č. 18 - celkové rozložení keramického materiálu, výzdoba a přídavné funkční prvky

Číslo sáčku	Číslo bedny	Číslo vrstvy	Celkový počet	Okraj	Dno	Tělo	Torzo/celá nádoba
670	17	101, II. Etapa - malý dvorek - bagrování, část obj. 18	2	0	0	1	1

Číslo sáčku	Rýha	Vlnice	Lišta	Žlábky	Malování	Kombinace	Ucho	Nožka	Tulej	Výpustka	Glazura	Poznámky
670				X								torzo = část poklice

tabulka č. 21: odpadní jímka č. 18 – grafické a statistické vyhodnocení

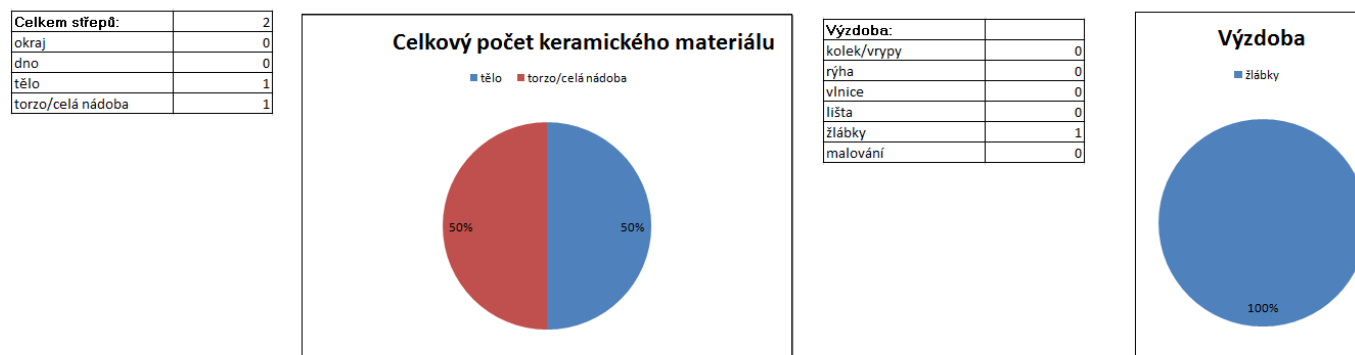

tabulka č. 22: odpadní jímka č. 504/2009 - celkové rozložení keramického materiálu, výzdoba a přidavné funkční prvky

Číslo sáčku	Číslo bedny	Číslo vrstvy	Celkový počet	Okraj	Dno	Tělo	Torzo/celá nádoba
85	3	155	94	20	11	63	0
86	3	328?	67	8	8	49	2
87	3	328?	49	9	8	29	3
88	3	328?	2	0	0	1	1

Číslo sáčku	Rýha	Vlnice	Lišta	Vpichy/vrpy/kolek	Žlábký	Malování	Kombinace	Ucho	Nožka	Tulej	Výpustka	Glazura	Poznámky
85	X		X	X	X	X		X				X	5x ucho, 1x třmenové, 1x solo, 3 x součástí okraje, glazura 2x uvnitř, 1x zasahuje přes okraj, 1x obě strany
86	X			X	X				X	X		X	glazura uvnitř a mírně přes okraj 1x, 2x po celém povrchu, 2x torzo trojnožka a poklice, 3x fragment novodobější keramiky, několikrát hlazený povrch
87	X				X							X	3x kachel, 3x ucho součástí okraje, 1x vidličné stopy po kruhu na dně střepu, miskovitý kachel, glazura uvnitř a přes okraj střepu, cca 4x sendvičový efekt
88				X									1x přeslen = torzo viz foto

tabulka č. 23: odpadní jímka č. 504/2009 – grafické a statistické vyhodnocení

Celkem počet střepů:	
okraj	37
dno	27
tělo	142
torza	6

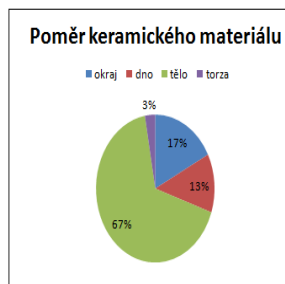

**Výzdoba:**

rýha	3
vlnice	0
lišta	1
vpichy/vrpy/kolek	3
žlábký	3
malování	1

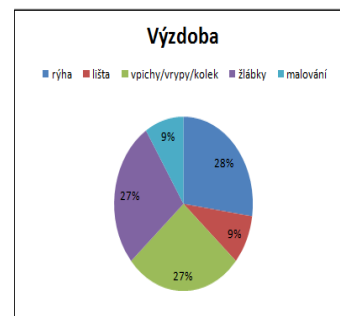

**Přidavné funkční prvky:**

ucho	9
nožka	1
tulej	1
výpustka	0
glazura	3

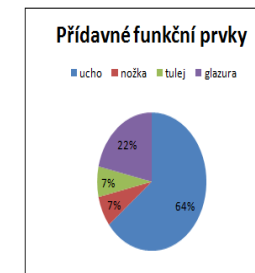



tabulka č. 24: odpadní jímka č. 504/2010 - celkové rozložení keramického materiálu, výzdoba a přídatné funkční prvky

Číslo sáčku	Číslo bedny	Číslo vrstvy	Celkový počet	Okraj	Dno	Tělo	Torzo/celá nádoba
4	1	155	4	0	0	4	0
6	1	157	17	1	1	15	0
7	1	153	1	0	0	0	1
8	1	153	2	0	0	2	0
9	1	154	5	0	0	5	0
10	1	154	20	2	2	16	0
12	1	154	11	2	1	8	0
15	9	333	1	0	0	0	1
16	1	333	1	0	0	0	1
17	6	333	2	0	0	0	2
32	1	333	30	4	6	20	0
35	1	333	6	1	0	5	0
44	1	155	13	0	4	9	0
70	2	155	3	0	0	3	0
71	2	333	4	0	0	2	2
72	2	156	26	1	5	17	3

Číslo sáčku	Rýha	Vlnice	Lišta	Žlábký	Malování	Vpichy	Kombinace	Ucho	Nožka	Tulej	Výpustka	Glazura	Poznámky
4	X							X					1x vleštování, viditelná slída
6			X	X								X	3x hrubší keramika s viditelnými kamínky
7									X	X		X	kachel
8	X											X	zvláštní část předmětu viz foto
9	X												
10	X		X	X				X	X			X	pánvička s utrženou nožkou, stěp s náznakem ucha, slída a viditelné kamínky
12	X			X	X	X	X					X	kombinace: glazura + rýha, žlábký + glazura, sedvíčovitý efekt 1x
15											X		torzo mísy s výpustkou, světlá barva, na dně a uvnitř dna stopy po hrnčířském kruhu
16												X	glazura uvnitř
17	X							X					2x torzo dna, tmavá barva, 1x rýha a utržené ucho, 1x stopa po odříznutí strunou
32	X	X	X	X			X						kombinace vlnice a žlábký 2x, značka na dně
35	X												
44	X												
70	X							X					
71				X				X	X	X		X	pánvička s nožkou, tulejkou a glazurou uvnitř, stěp s uchem a žlábkem
72	X		X	X	X								3x poklice = torzo

tabulka č. 25: odpadní jímka č. 504/2010 – grafické a statistické vyhodnocení

Celkem počet střepů:	146
okraj	11
dno	19
tělo	106
torza	10

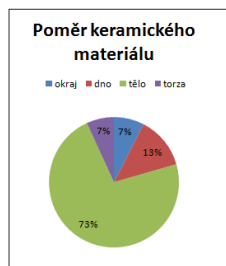

**Výzdoba:**

ryha	11
vlňice	1
lišta	4
žlábký	6
malování	2
vpichy	1

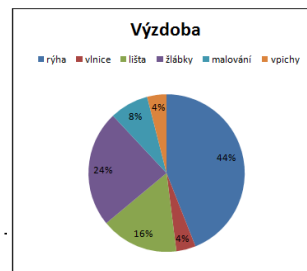

**Přídavné funkční prvky:**

ucho	5
nožka	3
tulej	2
výpustka	1
glazura	7

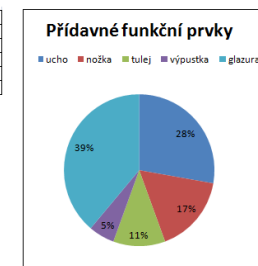

tabulka č. 26: odpadní jímka č. 505/507 - celkové rozložení keramického materiálu, výzdoba a přídavné funkční prvky

Číslo sáčku	Číslo bedny	Číslo vrstvy	Celkový počet	Okraj	Dno	Tělo	Torzo/celá nádoba
1	1	182	5	2	1	1	1
18	6	330	1	0	0	0	1
19	1	330	8	1	2	4	0
20	1	331	8	1	2	5	0
21	1	325	2	1	0	0	1
23	1	330	12	5	2	5	0
24	1	330	10	2	1	7	0
28	1	328	20	3	5	10	2
29	1	327	13	4	2	7	0
47	1	327	40	1	5	34	0
49	2	330	94	3	11	80	0
74	2	327	3	0	2	1	0
78	3	331	15	5	1	9	0
80	3	356	21	1	4	16	0
93	4	356	67	4	9	54	0
94	4	331	19	3	6	10	0
95	9	331	1	0	0	0	1

Číslo sáčku	Rýha	Vlňice	Lišta	Žlábký	Malování	Kombinace	Ucho	Nožka	Tulej	Výpustka	Glazura	Poznámky
1				X			X	X				jedna nádoba hrnek s uchem
18				X			X					celá nádoba - hrnek s uchem, světlá barva
19	X	X	X									kachel, 1x hrudka hlíny (dáno do těla, ale asi mazanice)
20	X		X				X					
21				X								torzo nádoby
23	X	X	X	X		X	X				X	kombinace: glazura + žlábký, glaura + rýha, vlňice + lišta
24			X	X			X					2x ucho, 1x mazanice, 2x viditelné kamínky
28	X		X	X								2x poklice
29	X	X	X	X		X						kombinace: vlňice + rýha, viditelné kamínky
47	X			X								
49	X			X			X					objevují se i viditelné kamínky
74	X	X										kombinace: rýha + vlňice
78	X		X	X			X				X	2x ucho, 2x glazura uvnitř, 1x přes okraj, cca 2 střepy viditelné kamínky
80	X			X							X	1x glazura uvnitř
93	X		X	X			X				X	1x ucho, glazura na 3 střepech uvnitř z toho 1x i přes okraj, sandvičový efekt cca 4 x
94	X		X	X		X					X	kombinace: žlábký + lišta, 2x glazura uvnitř dvou den
95				X			X					celá nádoba - hrnek s uchem, světlá barva

tabulka č. 27: odpadní jímka č. 505/507 – grafické a statistické vyhodnocení

Celkem počet střepů:	336
okraj	35
dno	52
tělo	242
torza	7

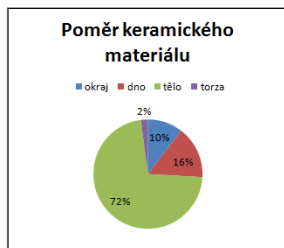

**Výzdoba:**

rýha	12
vlnice	4
lišta	8
žlábký	14
malování	0

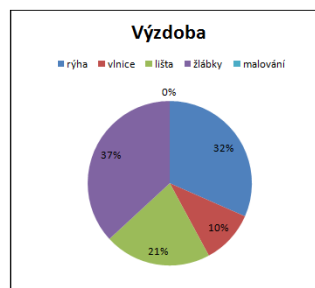

**Přídavné funkční prvky:**

ucho	11
nožka	1
tulej	0
výpustka	0
glazura	5

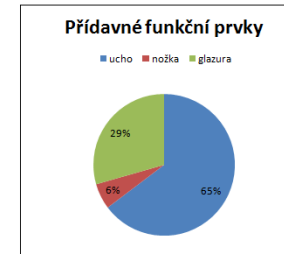

tabulka č. 28: odpadní objekt č. 506 - celkové rozložení keramického materiálu, výzdoba a přídavné funkční prvky

Číslo sáčku	Číslo bedny	Číslo vrstvy	Celkový počet	Okraj	Dno	Tělo	Torzo/celá nádoba
2	6	328	2	0	0	0	2
25	1	351	4	1	2	1	0
36	1	351	25	6	3	16	0
61	2	351	44	10	7	25	2
69	2	350	7	1	0	6	0
79	3	328	40	8	15	17	0
85	3	351	110	22	13	74	1
86	3	328	82	12	8	62	0
98	4	328	41	13	5	23	0
102	4	351	12	1	1	10	0

Číslo sáčku	Rýha	Vlnice	Lišta	Žlábký	Malování	Vrpy	Kombinace	Ucho	Nožka	Tulej	Výpustka	Glazura	Poznámky
2				X								X	2 torza - 1x džbán s uchem, glazura uvnitř a na okraji, 1x torzo dna, hlazený povrch a glazura uvnitř (3 střepy)
25			X										
36	X		X	X			X	X				X	glazura uvnitř okraje, 2x ucho, jednou samostatně, jednou součástí okraje, kombinace: lišta + rýha
61	X		X	X				X					2x ucho, 1x poklice, 1x torzo, 2x sendvičový efekt
69	X			X			X						kombinace: žlábký + rýha
79	X		X	X								X	1x okraj od poklice, 1x utržené ucho, 1x glazura uvnitř a mírně přes okaj, sedvičový efekt cca 5 střepů
85	X		X	X	X	X	X	X					1x ucho (tělo), 1x knoflík od poklice (okraj), kombinace: malování a rýha, rýha a vrpy, lišta a žlábký, sendvičový efekt, 2x hlazený povrch
86	X	X	X	X	X		X	X	X			X	kombinace: malování + žlábký, malování + rýha, žlábký + vlnice, glazura + lišta, sendvičový efekt, 2x nožka, 4x ucho - počítáno jak tělo
98	X		X	X			X	X				X	kombinace: lišta + rýha, lišta + žlábký, glazura 2x uvnitř a 1x vně, 2x ucho
102	X		X	X									

tabulka č. 29: odpadní objekt č. 506 – grafické a statistické vyhodnocení

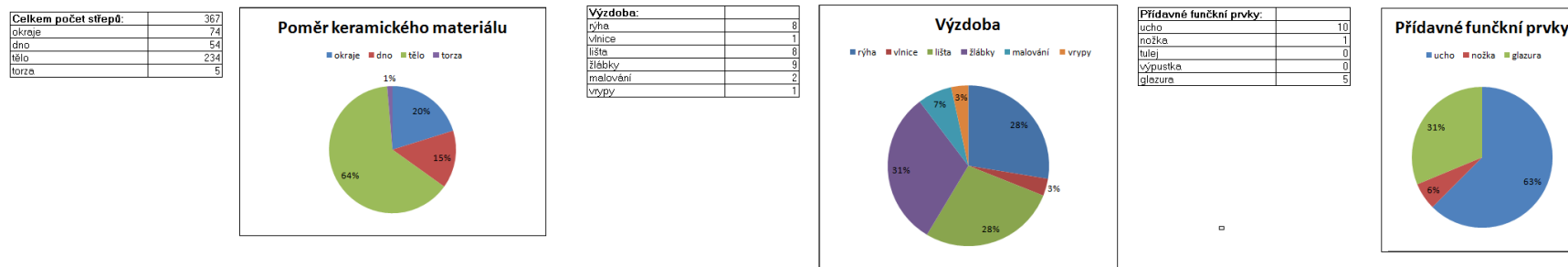

tabulka č. 30: odpadní jímky čp. 101-103 (č. 1, 4, 5, 7, 13, 15, 16, 17, 18) – grafické a statistické vyhodnocení

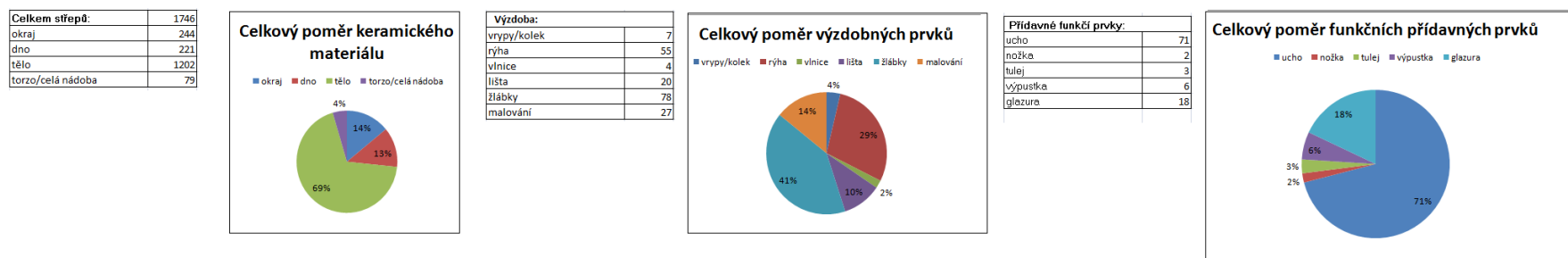

tabulka č. 31: odpadní jímky čp. 161-162 (č. 504/2009, 504/2010, 505/507, 506) – grafické a statistické vyhodnocení

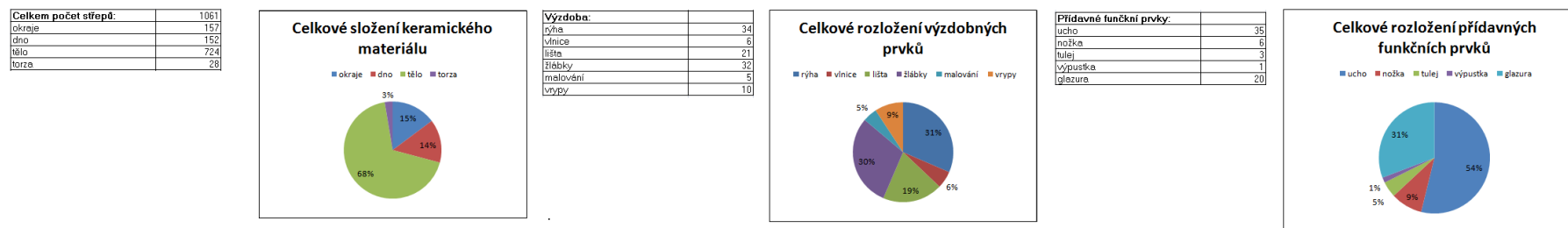

tabulka č. 32: keramické třídy odpadních objektů čp. 101-103

	ID	HMOTA	GLAZURA	POVRCH	VÝPAL	PŘÍMĚSI	BARVA	AFINITA	KVALITA VÝPALU	TYPICKÁ VÝZDOBA
K1	K1.1	středozrná		středně hrubý až hrubý	oxidační		bílá, béžová	T1.1	nekvalitní	
	K1.2	středozrná		hrubý	oxidační		červenooranžová		kvalitní/nekvalitní	
	K1.3	středozrná		středně hrubý	oxidační		světle šedá, béžová		kvalitní/nekvalitní	jemné rýhy
	K1.4	středozrná		středně hrubý až hladký	oxidační		oranžovočervená, červenobéžová		kvalitní/nekvalitní	
K2	K2.1	středozrná		středně hrubý, hladký	redukční	slída	tmavě šedá až černá		kvalitní	rytá výzdoba
K3	K3.1	hrubozrná		středně hrubý až hrubý	oxidační		oranžová, světle šedá		kvalitní	
K4	K4.1	hrubozrná		středně hrubý až hladký	redukční	slída	odstíny šedé až černé	T4.1	kvalitní	
	K4.2	hrubozrná		středně hrubý	redukční/oxidační	slída	tmavě béžová, tmavě šedá	T3.1	kvalitní	
K5	K5.1	jemnozrná		středně hrubý	oxidační	slída	oranžovohnědá, červená, béžová		kvalitní	
	K5.2	jemnozrná		hlazený povrch	oxidační / redukční	slída	světle šedá		kvalitní	
	K5.3.	jemnozrná		středně hrubý až hladký	oxidační		bílá, béžová	K1.1.	nekvalitní	červené nebo červenohnědá malování
K6	K6.1	jemnozrná		hrubý	redukční		tmavě šedá		kvalitní	
K7	K7.1	celistvý střep		hrubý	oxidační	slída	tmavě hnědá, béžová, světle šedá		kvalitní	
	K7.2	celistvý střep		středně hrubý až hladký	oxidací	slída	šedobílá		kvalitní	
K8	K8.1	jemnozrná	hnědá nebo hnědočervená glazura uvnitř nádoby/střepu a mírně přes okraj	hladký	oxidační		červenooranžová, tmavě béžová		kvalitní	
K9	K9.1	středozrná	hnědá glazura uvnitř nádoby	středně hrubý	redukční	slída	tmavě šedá		kvalitní	šroubovice
K10	K10.1	středozrná	zelená glazura uvnitř nádoby	hrubý	redukční	slída	tmavě šedá		kvalitní	
K11	K11.1	středozrná	hnědá glazura uvnitř i vně nádoby	krupičnatý povrch	oxidační		oranžovohnědá		kvalitní	

tabulka č. 33: statistické vyhodnocení keramických tříd čp. 101-103

JÍMKA	KRABICE	SÁČEK	TŘÍDA	POČET STŘEPŮ	POZNÁMKY	
1 MD	3	107	K1.1	1	šroubovice	
			K7.2	1		
			neurčitelná	1		
			K5.3	4	rytá výzdoba	
			K7.1	1		
			K2.1	1	jemné rýhy	
		K2.1	1			
		K1.4	1			
		K5.3	1			
		109	K1.1	2		
			K2.1	3	šroubovice	
			K2.1	3	rytá výzdoba	
			K1.4	1	rytá výzdoba	
			121	K9.1	1	
				K6.1	2	
		K1.3		4		
		K5.3		2		
		K2.1		4		
		K5.2		2		
		46	1739	K5.2	13	
			1737	neurčitelná	1	
			1741	K7.1	1	
			1731	K6.1	19	
			1736	K1.1	4	
			1734	K1.4	3	
			1735	K7.1	3	
			1732	K5.3	15	
			1738	K6.1	4	
			1728	K1.4	17	
			1729	K1.1	13	
	1730		K5.1	4		
	1743		K8.1	36		
	52		93a	K5.1	1	hrnec
		93b	K5.1	1	hrnec	
		93c	K4.2	1	hrnec	
		93d	K1.2	1	kachel	
		25	K4.2	1	hrnec	
		1756	K1.1	3	hrnec	
		1747	K1.1	5	hrnec	
		150	K1.1	1		
			K4.2	15		
			K2.1	1		
	neurčitelná		2			
	151		K1.1	4		
			K4.2	12	poklice	
			K1.1	1	poklice	
			K4.2	18		
	161		K8.1	1		
			K5.2	1		
		K2.1	3			
		K3.1	9			
		K5.3	7			
		K1.2	3			
		K4.2	24			
		88a	K5.3	14		
		88b	K8.1	1	pánvička	
		88c	K1.1	10		
	K8.1		4			
	K4.2		65			
	K8.1		2			
	88d		K4.2	1		
			K1.1	5		
			K5.1	1	hrnec	
	88f		K2.1	1	hrnek	
	88g		K5.1	1	hrnek	
	88h		K1.1	1	hrnek	
	88i	K5.1	5			
		88j	K9.1	3		
		88k	K1.1	11		
		88l	K1.1	5		
		88m	K1.2	1		
		88n	K1.3	16		
		24a	K1.3	1	hrnec	
		24b	K1.1	1	hrnec	
		24c	K1.4	1	hrnec	
		24d	K1.3	1	hrnek	
	24e	K1.1	1	hrnec		
	24f	K1.3	1	hrnec		
	24g	K5.3	1	džbánek		

JÍMKA	KRABICE	SÁČEK	TŘÍDA	POČET STŘEPŮ	POZNÁMKY		
1 MD	73	1795	K8.1	1	džbán		
			1742	K1.1	1	džbán	
			1792	K7.1	1	hrnec	
			1793	K5.2	3	džbán/hrnec	
			1794	K5.3	3	misá	
			1797	K1.1	5	hrnec	
		74	1796	K7.1	10	hrnec	
			1755	K1.1	1	hrnec	
			1798	K1.1	6	hrnec	
			1799	K5.3	23	džbán	
			488a	K5.3	1	hrnec	
			488b	K1.1	20	hrnec	
		72	488c	K5.2	7	džbán	
			488d	K1.2	3	kachel	
			482	K5.1	1	hrnec	
			1666	K11.1	4	džbán	
			88n	K1.3	1	hrnec	
			70	88o	K1.1	7	hrnec
				88p	K1.1	1	hrnec
				88q	K1.1	2	
				88r	K1.1	10	
				88s	K1.3	3	
		88t		K1.1	4		
		88u		K7.1	8	hrnec	
		8		300	K1.1	8	
					K7.1	7	
					K4.1	15	
				K1.3	3		
				K7.1	46		
				K1.2	6	kachel	
			K1.4	1			
			K5.3	2			
			K1.1	3			
			K4.2	8			
	131		K1.1	11			
			K4.2	29			
			K4.2	14			
			K5.3	7			
			K2.1	3			
		134		K4.2	8		
				K1.1	13		
				K9.1	10		
				K8.1	13		
				K6.1	21		
			K1.1	11			
	135			K1.4	4		
				K4.2	8		
				K5.3	2		
				K1.1	1		
			K4.2	9			
		137		K1.1	2		
				K7.1	8		
				K4.2	12		
				K1.4	1		
				K4.2	5		
			K1.1	16			
	140			K5.3	23		
				K1.4	2		
				K4.2	8		
				K6.1	3		
			K4.2	32			
		141		K1.1	13		
				K2.1	3		
				K3.1	1		
				K1.4	2		
				K1.1	6		
	138			K1.1	6		
				K4.2	6		

JÍMKA	KRABICE	SÁČEK	TŘÍDA	POČET STŘEPŮ	POZNÁMKY	
1 VD	52	926	K5.3	1	džbán	
			1049a	K7.2	11	
			1049b	K1.3	10	
			1049c	K5.1	5	
			1049d	K1.3	8	
			K8.1	3		
			K10.1	1		
			K5.2	11		
			K1.3	5		
			K7.1	23		
	29	1049e	K8.1	1		
			K2.1	2		
			neurčitelná	2		
			K8.1	2		
			K1.1	7		
			K1.2	8		
			K2.1	56		
			K5.2	1		
			K8.1	1		
			K5.1	13		
	35	1221	K2.1	3		
			K5.3	5	malování	
			K4.2	16		
			K7.1	5		
			K1.2	2		
			neurčitelná	1		
		1229		K4.2	1	hrnec
				K5.2	1	
				K8.1	1	
				K2.1	13	
	K2.1		3			
	K5.3		5			
	K4.2		16			
	K7.1		5			
	K1.2		2			
	neurčitelná		1			
36	1261	K4.2	1			
		K5.1	13			
		K2.1	3			
		K5.3	5	malování		
		K4.2	16			
		K7.1	5			
		K1.2	2			
		neurčitelná	1			
		K4.2	1	hrnec		
	60	1226	K4.2	1	hrnec	

JÍMKA	KRABICE	SÁČEK	TŘÍDA	POČET STŘEPŮ	POZNÁMKY
4 MD	50	523	K1.3	3	
			K6.1	6	
			K5.3	1	

JÍMKA	KRABICE	SÁČEK	TŘÍDA	POČET STŘEPŮ	POZNÁMKY	
5	14	557	K1.1	9		
			K2.1	7	rytá výzdoba	
			K7.1	3		
			K4.1	3		
			K3.1	3		
			K4.1	1		
			K5.3	4		
			K4.1	2		
			K4.2	3	rýha a šroubovice	
			K1.1	3		
	529		K5.2	4	rytá výzdoba	
			K5.1	14		
			K1.1	1	malování	
			K5.3	5	malování	
			K8.1	2	šroubovice	
			K1.3	2	žlabky	
			K2.1	23		
			K2.1	8		
			K3.1	1	malování	
			K5.2	1		
	16	597	K1.1	1		
			K7.1	5		
				K1.1	15	
				K1.1	1	
				K6.1	1	malování
			K2.1	2		
			K2.1	6		
			K3.1	1		
			K1.1	3		
			K1.1	25		
17	642	K6.1	2			
		K10.1	1			
			K1.1	1	hrnec/džbán	
			K5.3	2		
			K5.3	2		
	624	596	K7.1	15		
				K1.1	1	
				K6.1	1	malování
				K2.1	2	
				K2.1	6	
		K3.1	1			
		K1.1	3			
		K1.1	25			
		K6.1	2			
		K10.1	1			
52	625	K5.3	2	hrnec/džbán		

JÍMKA	KRABICE	SÁČEK	TŘÍDA	POČET STŘEPŮ	POZNÁMKY
7	16	582	K1.1	3	
			K7.1	2	
			K1.3	1	
			K1.2	1	

JÍMKA	KRABICE	SÁČEK	TŘÍDA	POČET STŘEPŮ	POZNÁMKY	
13	16	614	K3.1	1		
			K4.1	11		
			K6.1	1		
			K1.1	10		
			K1.2	4		
			K2.1	4		
			K8.1	3		
			K2.1	19		
			K5.1	6		
			K1.3	13		
			K1.2	11		
	15	562	572	K8.1	1	
				K5.1	8	malování
				K1.1	2	
				K5.3	1	
				neurčitelná	1	
				K1.1	1	
				K1.2	9	
				K3.1	3	
				K5.1	4	
				K5.2	1	
				neurčitelná	1	
	50	565	568	K5.1	1	hrnec
				K1.1	5	
				K5.2	1	
				K1.2	4	
				K3.1	2	

JÍMKA	KRABICE	SÁČEK	TŘÍDA	POČET STŘEPŮ	POZNÁMKY	
15	17	621	K8.1	1		
			K7.2	3		
			K4.1	6		
			K1.1	16		
			K5.1	24		
			K3.1	7	malování	
			K4.1	20	malování	
	16	619	629	K7.1	5	malování
				K5.2	3	šroubovce
				K3.1	1	
				K8.1	3	
				K1.1	3	
				K6.1	3	
				K1.2	52	
	43	1645	1758	K1.4	1	
				K1.2	1	
				K3.1	9	
	44	1758	1759	K1.1	5	
				K1.2	29	dřbáb
				neurčitelná	2	
	54	1759	1760	K5.1	1	
				K1.1	3	pohár
				K1.2	2	hrnec
				K5.1	1	hrnec
				K3.1	1	hrnec
				K1.4	1	hrnec
	621d	621d	621d	K1.4	1	hrnec
				K1.2	1	hrnec

JÍMKA	KRABICE	SÁČEK	TŘÍDA	POČET STŘEPŮ	POZNÁMKY		
16	17	654	K1.1	1			
			K5.3	1			
			K2.1	4			
		667	667	667	K6.1	2	
					K1.1	1	
		657	657	657	K1.1	2	
					K2.1	1	
					K3.1	1	
					K5.3	1	
					K4.1	12	
					K4.1	12	

JÍMKA	KRABICE	SÁČEK	TŘÍDA	POČET STŘEPŮ	POZNÁMKY		
17	18	685	K8.1	1			
			K2.1	2			
			neurčitelná	1			
		687	687	687	K5.1	1	
					K6.1	2	
		677	677	677	K1.1	8	
					K1.4	1	
		678	678	678	neurčitelná	1	
					K2.1	13	
		1612	1612	1612	K1.2	1	
					K1.2	1	

JÍMKA	KRABICE	SÁČEK	TŘÍDA	POČET STŘEPŮ	POZNÁMKY
18	17	670	K1.1	2	

tabulka č. 34 keramické třídy čp. 101-103 – grafické vyhodnocení

## KERAMICKÉ TŘÍDY OBJEKTU Č. 1 MALÝ DVŮR

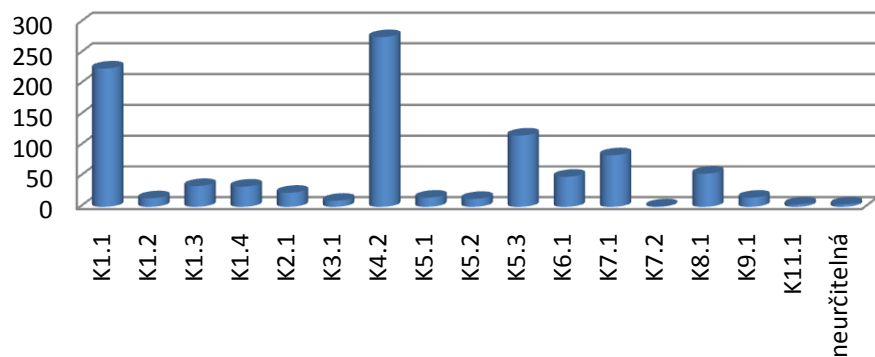

## KERAMICKÉ TŘÍDY OBJEKTU Č. 1 VELKÝ DVŮR

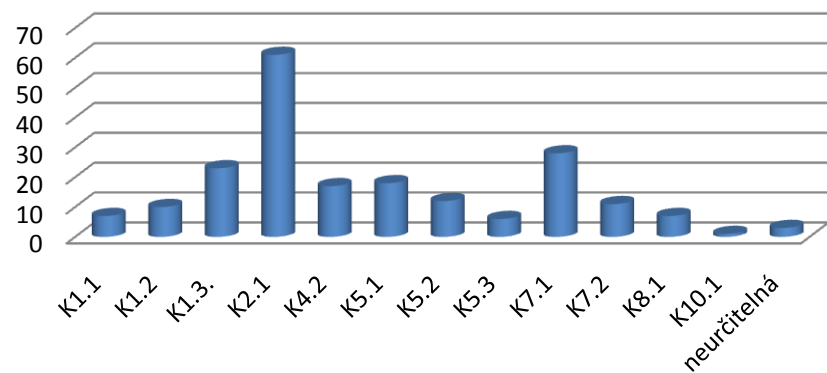

### KERAMICKÉ TŘÍDY OBJEKTU Č. 4

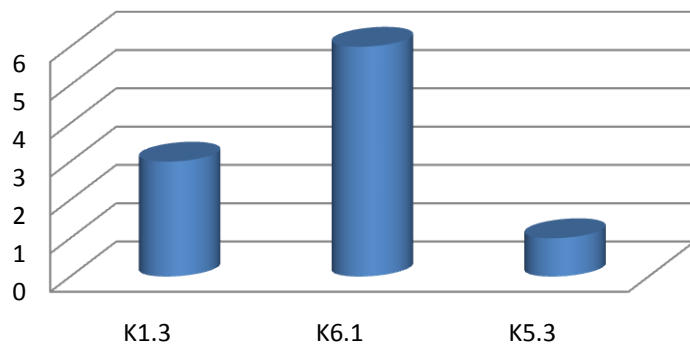

### KERAMICKÉ TŘÍDY OBJEKTU Č. 5

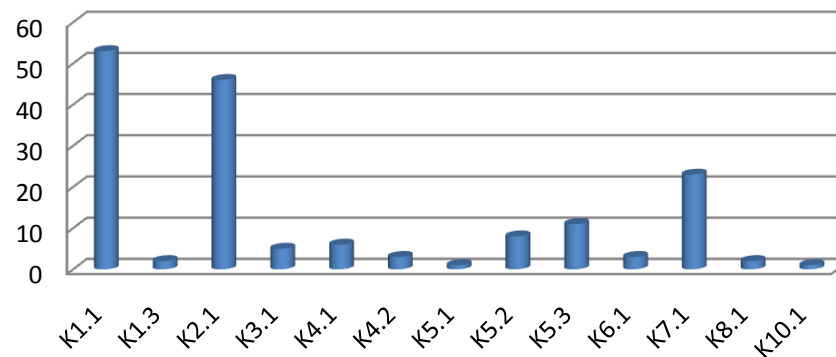

### KERAMICKÉ TŘÍDY OBJEKTU Č. 7

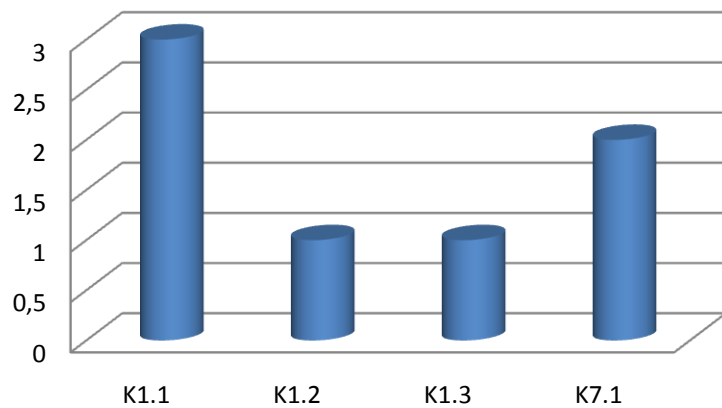

### KERAMICKÉ TŘÍDY OBJEKTU Č. 13

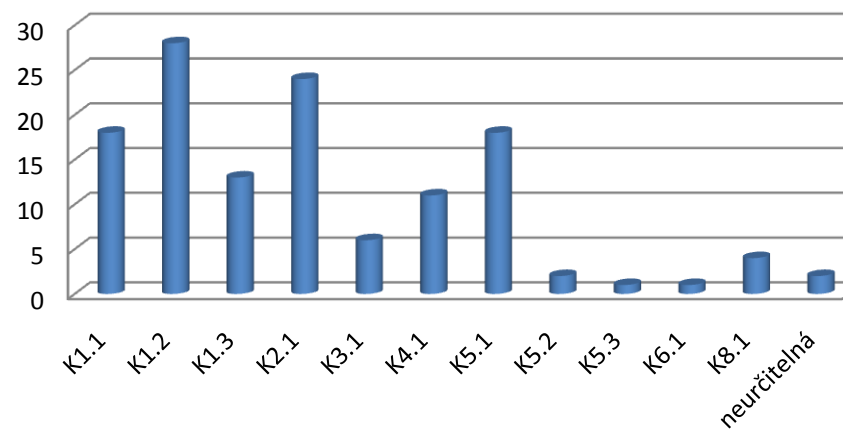



### KERAMICKÉ TŘÍDY OBJEKTU Č. 15

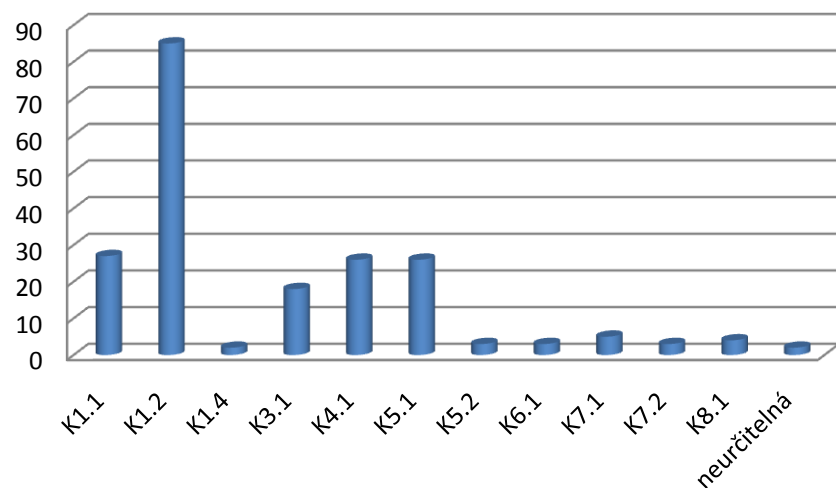

### KERAMICKÉ TŘÍDY OBJEKTU Č. 16

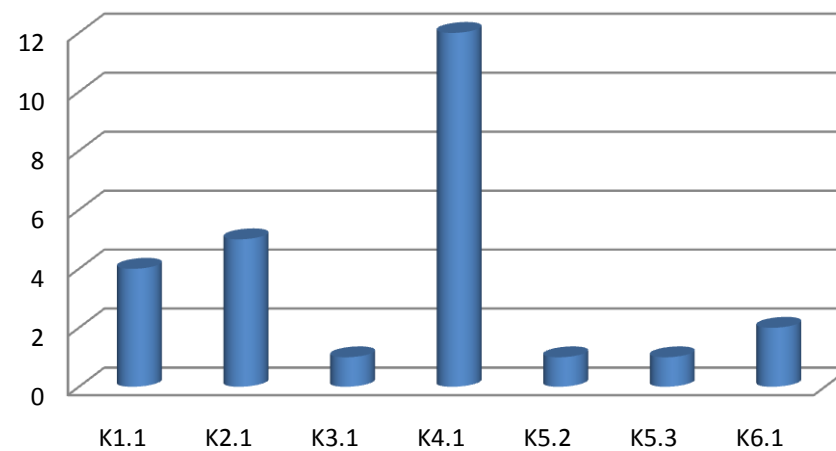

### KERAMICKÉ TŘÍDY OBJEKTU Č. 17

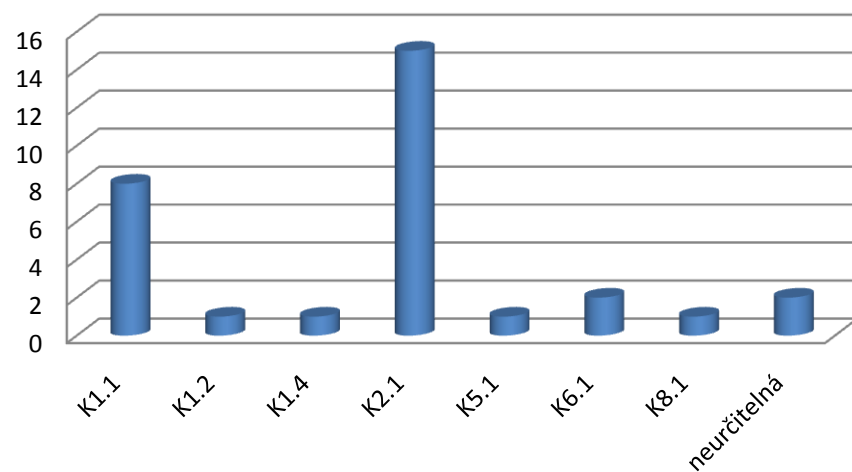

### KERAMICKÉ TŘÍDY OBJEKT Č. 18

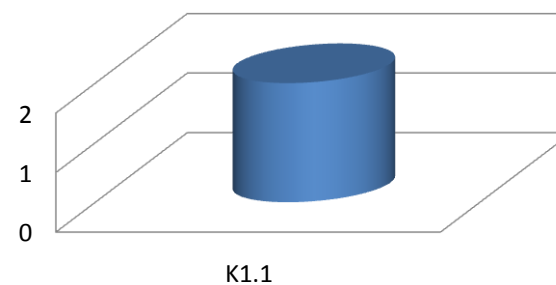

## Celkové složení keramických tříd v rámci jednotlivých jímek čp. 101-103

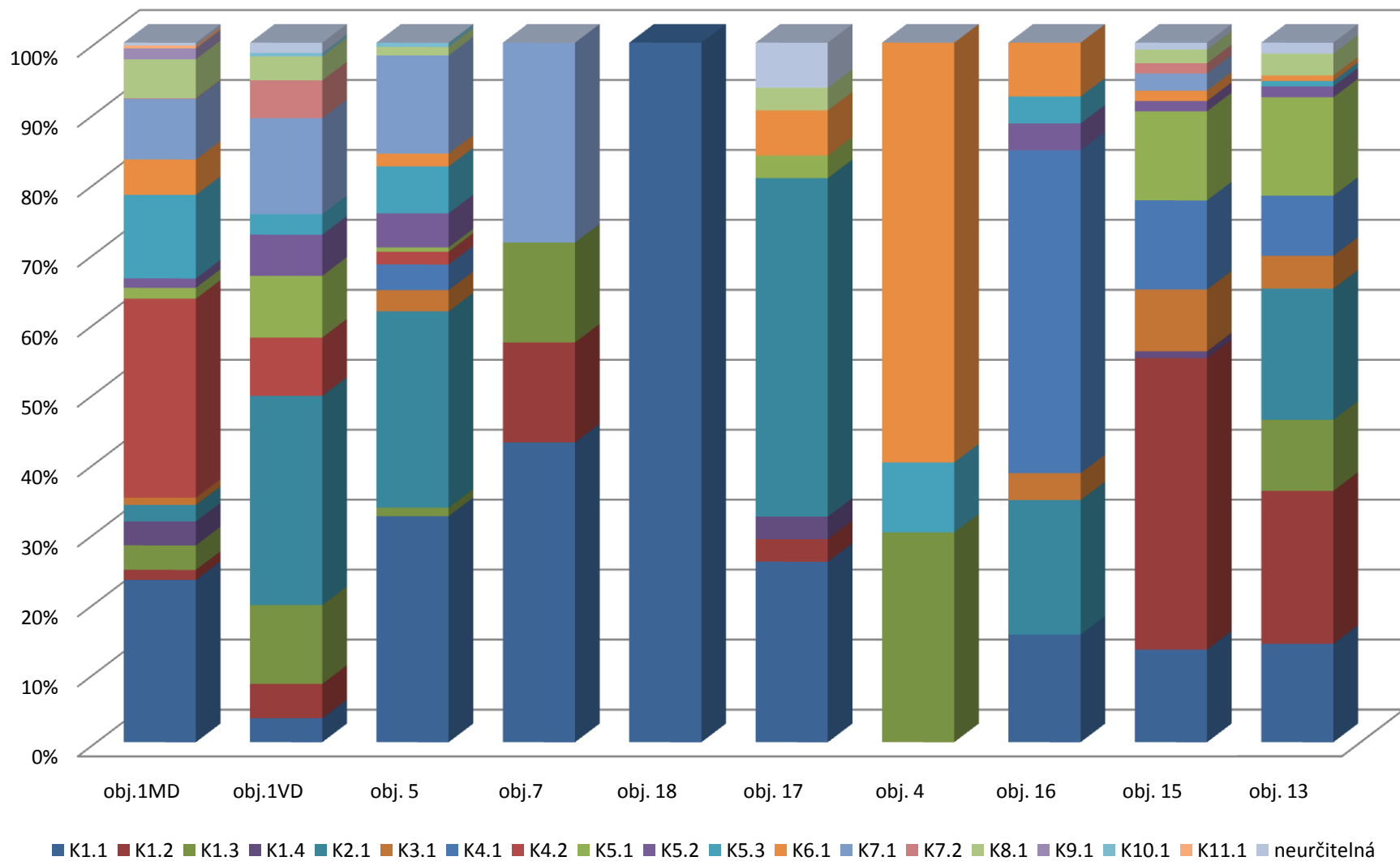

tabulka č. 35: keramické třídy odpadních objektů čp. 161-162

	ID	HMOTA	GLAZURA	POVRCH	VÝPAL	PŘÍMĚSI	BARVA	AFINITA	KVALITA VÝPALU	POZNÁMKY
T1	T1.1	středozrná		středně hrubý	oxidační		běžová	K1.1	nekvalitní	
	T1.2	středozrná		středně hrubý	oxidační		oranžovohnědá		kvalitní	
T2	T2.1	středozrná		hrubý	redukční	slída	šedá až černá		kvalitní	
T3	T3.1	hrubozrná		středně hrubý až hrubý	oxidační/redukční	slída	tmavě béžová až šedá	K4.2	nekvalitní	
T4	T4.1	hrubozrná		hrubý	redukční	slída	šedá až černá	K4.1	kvalitní	
T5	T5.1	jemnozrná		středně hrubý	oxidační		oranžovohnědá		kvalitní	
	T5.2	jemnozrná		hladký	oxidační	slída	šedá		kvalitní	
	T5.3	jemnozrná		středně hrubý až hrubý	oxidační	minimum slídy	odstíny béžové a světle šedé		kvalitní	vlnice
T6	T6.1	jemnozrná		hladký	redukční	slída	šedá až černá		kvalitní	jemné rýhy
T7	T7.1	celistvý střep		hladký	oxidační		žlutá		kvalitní	novověká keramika
	T7.2	celistvý střep		středně hrubý	oxidační		oranžová		kvalitní	červené malování
	T7.3	celistvý střep		středně hrubý	oxidační		běžová až bílá		kvalitní	
T8	T8.1	středozrná	tmavě hnědá glazura uvnitř a vně nádoby/střepu	středně hrubý	oxidační		oranžovohnědá	T5.1	kvalitní	
T9	T9.1	jemnozrná	hnědočervená glazura uvnitř a mírně přes okraj nádoby/střepu	hladký	oxidační		běžová		kvalitní	
T10	T10.1	jemnozrná	světle zelená glazura uvnitř nádoby/střepu	hladký	oxidační	slída	běžová		kvalitní	
T11	T11.1	jemnozrná	černá glazura na povrchu nádoby/střepu		redukční		tmavě šedá		kvalitní	

tabulka č. 36: statistické vyhodnocení keramických tříd čp. 161-162

JÍMKA	KRABICE	SÁČEK	TŘÍDA	POČET STŘEPŮ	POZNÁMKY
504/2009	3	85	T8.1	1	
			T10.1	1	
			T1.1	54	
			T5.2	8	
			T6.1	4	
			T9.1	1	
			T7.2	10	
			T7.3	15	
			T9.1	2	
			T8.1	2	
			T5.2	6	
			T7.1	3	
			T7.2	20	
			T7.3	6	
			T1.1	21	
		T5.1	7		
		T5.1	1	kachel	
		T5.2	13	kachel	
		T1.1	25		
		T8.1	1		
		T3.1	7		
		T5.2	2		
		T8.1	1		
		T6.1	1	přeslen	

JÍMKA	KRABICE	SÁČEK	TŘÍDA	POČET STŘEPŮ	POZNÁMKY
504/2010	1	32	T5.3	13	vlnice
			T6.1	4	ryhy
			T7.3	7	
			T1.1	6	
		T10.1	1		
		T3.1	4		
		T6.1	1		
		T4.1	11		
		T3.1	1	džbán/hrnec	
		T5.1	1	kachel	
		T4.1	2		
		T5.3	2		
		T3.1	2		
		T7.2	4		
		T9.1	1		
		T10.1	1		
		T9.1	2	pánev	
		T1.1	6		
		T5.3	3		
		T7.3	8		
		T6.1	2		
		T1.1	2		
		T7.3	4		
		T1.1	4		
		T4.1	5		
		T7.2	2		
		T3.1	1		
		T4.1	2		
		T4.1	1		
		T11.1	1		
		T1.1	6		
		T3.1	3		
		T10.1	1		
		T3.1	3		
		T1.1	7		
		T2.1	6		
		T3.1	13	poklice	
		T3.1	2		
		T7.2	1		
		T7.2	1		
		T1.1	12	hrneček	
		T1.1	1	hrnec	

JÍMKA	KRABICE	SÁČEK	TŘÍDA	POČET STŘEPŮ	POZNÁMKY	
505/507	1	1	T7.3	2		
			T1.1	2		
		19	T3.1	1	kachel	
			T4.1	4		
			neurčitelná	1		
		20	T1.1	3		
			T3.1	3		
			T7.2	2		
		21	T6.1	2		
			T7.2	2		
		23	T10.1	1		
			T9.1	1		
			T4.1	1		
			T3.1	5		
			T5.1	2		
			T1.1	2		
			T4.1	3		
		T5.3	2			
		24	T1.1	4		
			neurčitelná	2		
			T7.3	4		
		28	T6.1	16	poklice	
			T5.3	6		
		29	T1.1	5		
			T7.2	2		
			T6.1	3		
		47	T3.1	15		
			T4.1	22		
			T6.1	1		
			T3.1	2		
		74	T2.1	5		
			T1.2	27		
		49	T3.1	62		
			T1.1	9		
			T9.1	3		
			T5.2	1		
			T8.1	2		
		78	T9.1	1		
			T7.3	2		
			T2.1	12		
		80	T5.3	5		
			T9.1	2		
			T7.2	12		
			T1.1	26		
			T5.2	8		
		93	T1.1	3		
			T3.1	16		
			T8.1	2		
			T5.2	3		
		94	T7.2	2		
			T1.1	12		
			T1.1	1	hrneček	
		9	95	T1.1	1	hrnec
		6	18	T1.1	1	hrnec

JÍMKA	KRABICE	SÁČEK	TŘÍDA	POČET STŘEPŮ	POZNÁMKY
506	3	25	T1.1	1	
			T6.1	3	
			T6.1	5	
			T5.3	7	
			T7.3	1	
			T3.1	10	
			neurčitelná	2	
			T7.3	2	
			T1.2	7	
			T4.1	35	poklice
			T1.2	4	
			T1.1	3	
			T5.3	1	
			T3.1	22	
			T9.1	1	
		T1.2	3		
		T5.2	4		
		T1.1	9		
		T5.2	16		
		T1.1	39		
		T3.1	27		
		T7.3	10		
		T1.1	8		
		T5.3	10		
		T7.3	6		
		T3.1	38		
		T9.1	2		
		T1.1	20		
		T10.1	1		
		T5.3	15		
		T10.1	1		
		T8.1	2		
		T1.1	12		
		T7.3	18		
		T5.2	3		
		T9.1	1		
		T7.2	4		
		T7.3	3		
		T1.1	5		
		T5.1	2		
		T5.2	2		
		T10.1	2	džbán	

### KERAMICKÉ TŘÍDY OBJEKTU Č. 504/2009

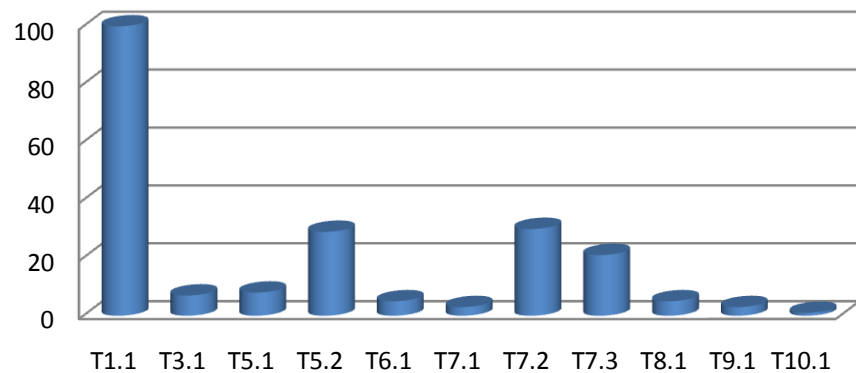

### KERAMICKÉ TŘÍDY OBJEKTU Č. 504/2010

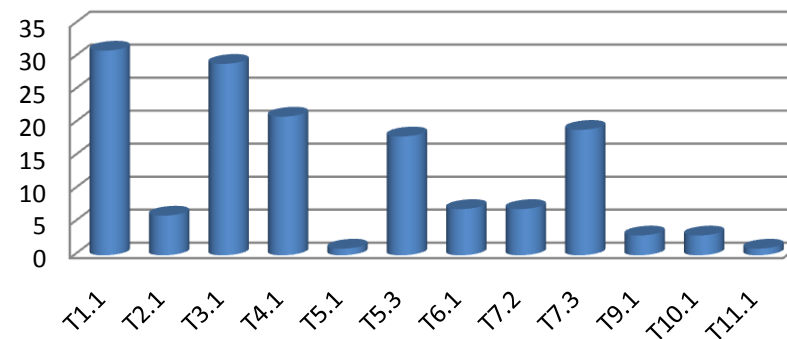

### KERAMICKÉ TŘÍDY OBJEKTU Č. 505/507

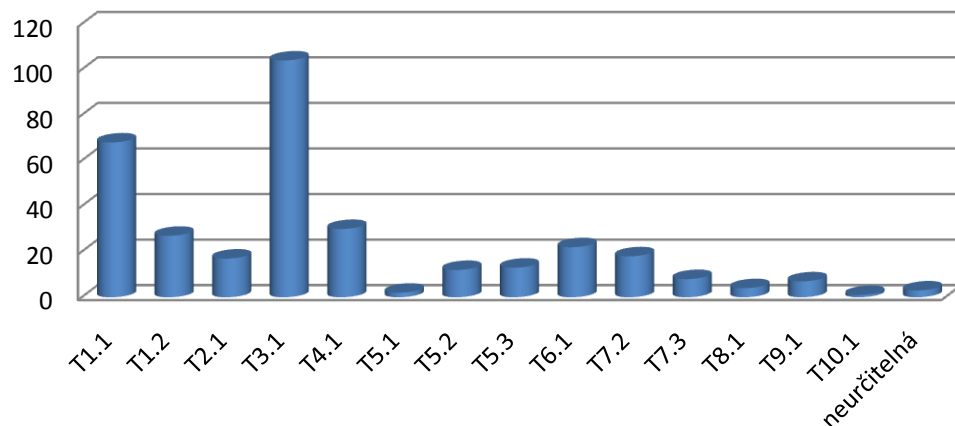

### KERAMICKÉ TŘÍDY OBJEKTU Č. 506

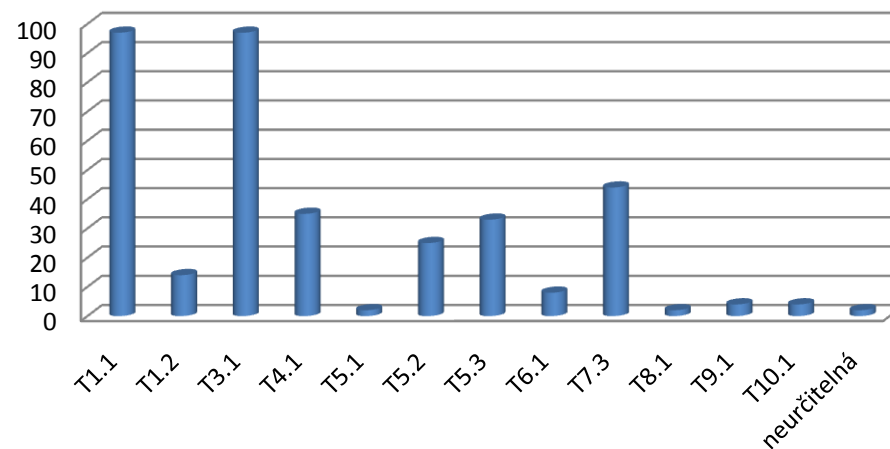

## Celkové složení kermaických tříd v jednotlivých odpadních jímkách čp. 161-162

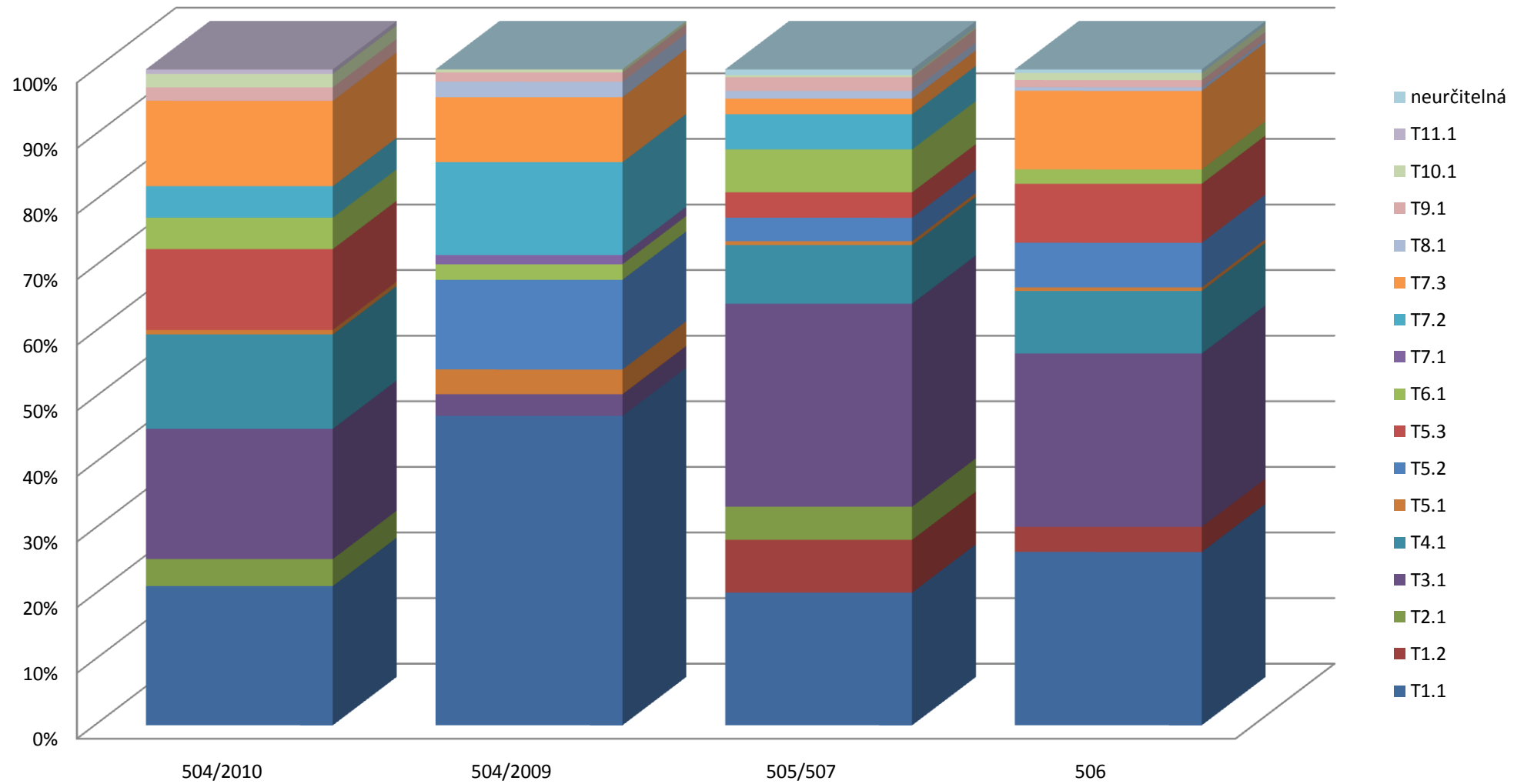

tabulka č. 38: materiálové rozložení na obou parcelách

### čp. 101-103

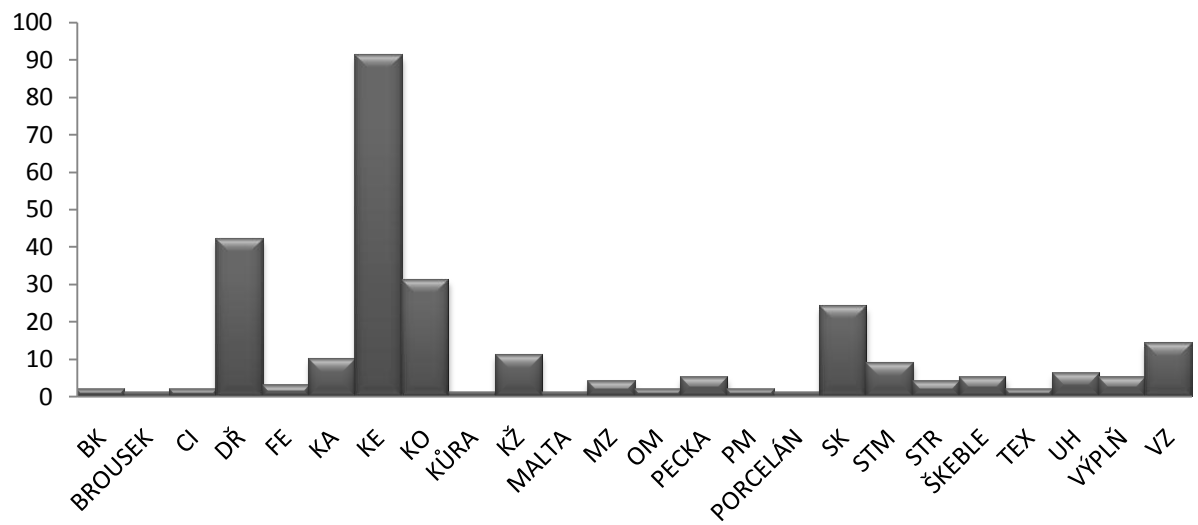

BK	barevný kov
BROUSEK	brousek
CI	cihla
DŘ	dřevo
FE	železo
KA	kámen
KE	keramika
KO	kost
KŮ	kůra
KŽ	kůže
MALTA	malta
MZ	mazanice
OM	organický materiál
PECKA	pecka
PLSŤ	plst'
PM	paleobotanický materiál
PORCELÁN	porcelán
SK	sklo
STM	stavební materiál
STR	struska
ŠKEBLE	škeble
TEX	textilie
UH	uhlík
VÝPLŇ	výplň nádoby
VZ	vzorek

### čp. 161-162

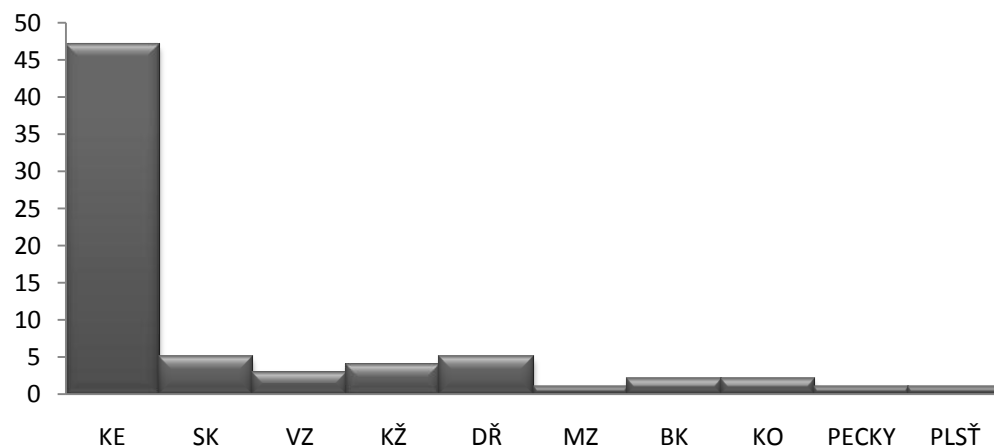

tabulka č. 39: nekeramický materiál čp. 101-103

č. sáčku	materiál	č. vrstvy	č. bedny/uložení	popis
89	KO	113	3	
90	SK	113	M122	
91	DŘ	113		
92	STM	113	3	ulomek cihly
106	VZ	113	M123	krusty z výplně nádoby č. 24/1
110	VZ	113	M123	výplň všech 7 nádob nál. č. 24
111	SK	113	M122	střepy z výplně všech 7 nádob nál. č. 24
112	DŘ	113	3	zlomky z výplně všech 7 nádob nál. č. 24
113	VZ	113	M123	krusty z výplně všech nádob nál. č. 24
114	UH	113	3	z výplně všech nádob nál. č. 24
115	KO	113	3	z výplně všech nádob nál. č. 24
116	VZ	113	M123	krusty z výplně nádoby č. 25/1
118	UH	113	3	z výplně nádoby nál. č. 25/2
119	KO	113	3	z výplně nádoby nál. č. 25/2
120	VZ	113	M123	krusty z výplně nádoby nál. č. 25/2
125	SK	113	3	střepy z výplně nádoby č. 93/4
126	UH	113	3	střepy z výplně nádoby č. 93/4
127	VZ	113	M123	krusty z výplně nádoby nál. č. 93/4
128	PM	113	3	pecky z výplně nádoby 93/4
129	VZ	113	M123	výplně nádob č. 93/1-93/4
142	SK	113	M122	fragment nádoby
143	KO	113	4	
144	DŘ	113		likvidace
145	BK	113		zrušeno
146	STM	113	4	
147	SK	113		
148	KO	113	4	
149	BK	113	expozice+M122	kotlík
154	DŘ	113		
162	KO	113	5	
163	SK	113		zrušeno
1006	DŘ	135	28	
1551	STR	113	42	separováno ze s.č. 143
1552	STR	113	42	separováno ze s.č. 141
1553	UH	113	42	separováno ze s.č. 146
1564	MZ	113	42	separováno ze s.č. 488
1566	UH	113	42	separováno ze s.č. 488
1580	BROUSEK	110	43	separováno ze s.č. 326
1585	UH	107	43	separováno ze s.č. 321
1703	SK	113		separováno ze s.č. 140
1704	SK	113		separováno ze s.č. 488
1711	SK	113		separováno ze s.č. 134
1715	SK	113		separováno ze s.č. 138
1725	STR	113	44	separováno ze s.č. 906
1726	KA	113	44	separováno ze s.č. 121

Odpadní jímka č. 1 MD:

č. sáčku	materiál	č. vrstvy	č. bedny/uložení	popis
1005	DŘ	117		likvidace
1215	SK	185		
1216	OM	185	35	
1217	KŽ	185		
1218	KO	185	35	
1219	OM	185	35	
1220	SK	185		
1222	DŘ	185		
1227	KO	185	35	
1228	DŘ + FE	185		pracovní nástroj
1230	BROUSEK	185	35	
1262	SK	185	36	
1263	FE	185		
1264	KO	185	36	
1618	KO	117	43	separováno ze s.č. 906
1619	SK	117	43	separováno ze s.č. 906
1620	UH	117	43	separováno ze s.č. 906
1621	STM	117	43	separováno ze s.č. 906
1622	PORCELÁN	117	43	separováno ze s.č. 906
1656	VÝPLŇ	185	M123	separováno ze s.č. 1226
1687	UH	185	44	separováno ze s.č. 1261
1688	KA	185	44	separováno ze s.č. 1261

Odpadní jímka č. 1 VD:

č. sáčku	materiál	č. vrstvy	č. bedny/uložení	popis
524	KO	121	14	
525	DŘ	121		likvidace
538	DŘ	122		likvidace

č. sáčku	materiál	č. vrstvy	č. bedny/uložení	popis
583	KO	145/12	16	
584	STM	145/12	16	prejz

č. sáčku	materiál	č. vrstvy	č. bedny/uložení	popis
563	KO	140/13	15	
564	SK	140/13		
566	KO	141/13	15	
567	SK	141/14	M122	fragmenty nádob
569	STR	141/13	15	tavenina
570	DŘ	141/14		
571	STM	141/13	15	prejz
573	DŘ	XXXVIII/I-VI		východní stěna jímky, XXXVIII/1, 2, 3, 6 likvidace
606	DŘ			likvidace
607	DŘ			
1590	STM			



	č. sáčku	materiál	č. vrstvy	č. bedny/uložení	popis
Odpadní jímka č. 5	521	KO	225	13	
	522	DŘ	225	XXXI likvidace	
	530	KO	225	14	
	531	ŠKEBLE	225	14	
	532	KŽ	225	M123	
	533	KA	225	14	
	534	STM	225	14	cihly
	550	KO	225 (rozšíř.)	14	
	551	KŽ	225 (rozšíř.)	019/B14	
	552	ŠKEBLE	225 (rozšíř.)	14	
	554	PECKY	250	14	
	558	KO	250 (roz.)	15	
	575	DŘ (výplň)	XXXIX/1-5		dub, dendrodatum >1114, likvidace
	594	VZ	250		výplň
	595	PM	250	M123	vzorek
	612	DŘ	250/LV	likvidace	dřevo z výplně
	622	DŘ	LXI-LXXIV	likvidace	LXII, LXIV, LXIX, LXV, LXVIII, LXXIV, LXXV, LXXVI, LXXVII, LXXVIII, LXXXI, LXXXIII, LXXXVIII, XC, XCI, XCV, XCVI likvidace; LXI, dub, dendrodatum >1232
	627	KŮRA			borovice?
	628	KŽ			
	633	VZ		M123	zemina
	634	DŘ			
	635	KO		17	
	636	ŠKEBLE		17	
	638	KŽ		expozice	bota
	639	SK			
	644	KŽ			
	645	SK		M122	
	646	DŘ			šiška
	648	KO		17	
	649	ŠKEBLE		17	
661	DŘ		CVI likvidace	kůl č. CII, CIII, CIV, CV; fošna č. CVI; kulatina č. CVII	
1584	PECKA		43	separováno ze s.č. 637	
1644	SK	225	43	separováno ze s.č. 529	
1694	PECKA	225 rozšíření	44	separováno ze s.č. 549	
1696	ŠKEBLE	225 rozšíření	44	separováno ze s.č. 549	

	č. sáčku	materiál	č. vrstvy	č. bedny/uložení	popis
Odpadní jímka č. 15	620	DŘ	LVII-LX		LX likvidace
	623	SK		M122	
	630	SK			
	698	BK			slitina?
	699	MALTA		18	
	700	KŽ		M123	
	701	MZ		18	
	702	KO		18	
	703	DŘ		18	
	704	STM		18	cihla
	1646	PECKY		43	separováno ze s.č. 621
	1647	VÝPLŇ		M123	separováno ze s.č. 621
	1648	VÝPLŇ		M123	separováno ze s.č. 621
	1702	SK			separováno ze s.č. 619

	č. sáčku	materiál	č. vrstvy	č. bedny/uložení	popis
Odpadní jímka č. 17	658	DŘ			kůl č. CXXXVI, CXXII, CXIII, CXIV, CXXXI, CXXV, CXXVII; prkno č. CXXXV, CXVI, CXVII, CXV, CX, CXI, CXIX, CXVIII, CXXII, CXXIII, CXXIV, CXXVI; dřevo č. CXXX
	665	KŽ		M123	
	679	VZ		M123	výplň
	680	KO		18	
	681	DŘ			
	682	KA		18	opuka
	686	KO			
	688	DŘ			
	689	VZ		M123	výplň
	690	KŽ		M123	
	1613	DŘ		43	separováno ze s.č. 686

	č. sáčku	materiál	č. vrstvy	č. bedny/uložení	popis
Odpadní jímka č. 16	647	KO		17	lebka
	650	DŘ	102		
	651	DŘ	102		nádoba
	652	VZ	102	M123	výplň dřevěné nádoby
	653	KO		17	lebka
	655	KA		019/B17	
	656	KŽ	102	expozice+M123	bota
	659	DŘ			kůl č. C, CI, CVIII; prkno č. XCIX, CII, CIX; dřevo? č. CXLI
	668	KO		17	
	669	STM		17	

tabulka č. 40: nekeramický materiál čp. 161-162

	č. sáčku	materiál	č. vrstvy	č. bedny	popis
Odpadní jímka č. 504:	11	BK	154	1	
	13	BK	154	1	
	14	BK	157	1	

	č. sáčku	materiál	č. vrstvy	č. bedny	popis
Odpadní jímka č. 506	26	SK	351	2	
	27	DŘ	351	2	artefakt
	37	KO	351	2	
	38	DŘ	351	2	
	39	SK	351	2	
	40	PLSŤ	351	2	plst'
	41	KŽ	351	2	
	42	PECKY	351	2	pecky
	43	DŘ	351	2	kůra
	59	DŘ	351	2	
	60	KŽ	351	2	
	76	MZ	155	3	
	87	SK	328	4	knoflík
	88	KO	328	4	
	99	SK	328	4	
	103	DŘ	351	4	
	104	KŽ	351	4	
	105	VZOREK	351	4	
109	VZOREK	351		zemina	
110	VZOREK	351		zemina	

	č. sáčku	materiál	č. vrstvy	č. bedny	popis
Odpadní jímka č. 505/507	96	SK	331	5	

tabulka č. 41: morfologická tabulka celých nádob - HRNCE

lokality	číslo sáčku	typ hrnce	slovní popis	datace	č. vrstvy	č. jímky
čp. 101 - 103	565	H1111a	Vejčítý bezuchý hrnec s nízkou položenou výdutí, zdobený lístou a rýhou, jednoduchý okraj, rovné hraněné svíslé dno. Hrnec byl točený na rychlerotujícím kruhu.	2. polovina 14. století - 1. polovina 15. století	141/13	13
čp. 101 - 103	88e	H121a	Vejčítý hrnec s páskovým prožlabeným uchem umístěným od okraje k výdutí nádoby, zdobený žlábký, ovalený okraj, rovné hraněné svíslé dno. Hrnec byl točený na rychlerotujícím kruhu.	závěr 15. století a počátek 16. století	113	1 MD
čp. 101 - 103	88u	H121a	Vejčítý hrnec s páskovým prožlabeným uchem umístěným na hrdele nádoby, zdobený lístou a žlábký, okraj přehnutý oblý, rovné hraněné svíslé dno.	15. století	113	1 MD
čp. 101 - 103	24a	H121b	Vejčítý hrnec s páskovým prožlabeným uchem umístěným od okraje k výdutí nádoby, zdobený žlábký, okraj ve formě okruží, rovné hraněné svíslé dno.	2. polovina 14. století - 1. polovina 15. století	113	1 MD
čp. 101 - 103	621d	H121c	Vejčítý hrnec s páskovým prožlabeným uchem umístěným od okraje k výdutí nádoby, zdobený žlábký a rýhou, přehnutý ostrý okraj, rovné hraněné svíslé dno.	závěr 15. století a počátek 16. století	bagr.	15
čp. 101 - 103	25	H121d	Vejčítý hrnec s páskovým prožlabeným uchem umístěným od okraje k výdutí, zdobený vývalkovitou šroubovicí, okraj ve formě okruží, rovné hraněné svíslé dno.	15. století	113	1 MD
čp. 101 - 103	93a	H121e	Vejčítý hrnec s páskovým prožlabeným uchem umístěným od okraje k výdutí, bez výzdoby, okraj ve formě okruží, rovné hraněné svíslé dno.	?	113	1 MD
čp. 101 - 103	621a	H1211a	Vejčítý hrnec s vysoko položenou výdutí, s páskovým prožlabeným uchem umístěným od okraje k výdutí nádoby, zdobený žlábký, ovalený okraj, rovné hraněné svíslé dno.	15. století	bagr.	15
čp. 101 - 103	88o	H1212a	Vejčítý hrnec s vysoko položenou výdutí, páskové prožlabené ucho umístěné od okraje k výdutí, zdobený vývalkovitou šroubovicí, okraj ve formě vytaženého okruží, rovné hraněné svíslé dno.	?	113	1 MD
čp. 101 - 103	88h	H122a	Kulovitý hrnec s páskovým prožlabeným uchem umístěným od okraje k výdutí nádoby, zdobený žlábký, vytažený dovnitř prožlabený okraj, rovné hraněné svíslé dno.	?	113	1 MD
čp. 101 - 103	1797	H211a	Vejčítý bezuchý hrnec zdobený vývalkovitou šroubovicí, přehnutý oblý okraj, rovné hraněné svíslé dno. Hrnec byl točený na pomalurotujícím kruhu.	2. polovina 14. století - 1. polovina 15. století	113	1 MD
čp. 101 - 103	24f	H211b	Vejčítý bezuchý hrnec zdobený rýhami, okraj ve formě okruží, rovné hraněné svíslé dno. Hrnec byl točený na rychlerotujícím kruhu.	2. polovina 13. století - 1. polovina 14. století	113	1 MD
čp. 101 - 103	621c	H2211a	Vejčítý hrnec s vysoko položenou výdutí s páskovým prožlabeným uchem umístěným od okraje k výdutí, zdobený vývalkovitou šroubovicí a lístou, ovalený okraj, rovné hraněné svíslé dno. Hrnec byl točený na rychlerotujícím kruhu.	závěr 15. století a počátek 16. století	bagr.	15
čp. 101 - 103	24e	H2212a	Vejčítý hrnec s vysoko položenou výdutí s páskovým prožlabeným uchem umístěným od okraje k výdutí, zdobený rýhami, ovalený okraj, rovné hraněné svíslé dno. Hrnec byl točený na pomalurotujícím kruhu.	závěr 15. století - počátek 16. století	113	1 MD
čp. 101 - 103	93c	H2212b	Vejčítý hrnec s vysoko posazenou výdutí, páskové prožlabené ucho, zdobený žlábký, okraj ve formě okruží, rovné hraněné svíslé dno.	15. století	113	1 MD
čp. 101 - 103	1795	H221a	Vejčítý hrnec s páskovým prožlabeným uchem umístěným od okraje k výdutí, zdobený rýhou a glazurou uvnitř a mírně přes okraj, okraj ve formě okruží, rovné hraněné svíslé dno. Hrnec byl točený na rychlerotujícím kruhu.	15. století	113	1 MD
čp. 101 - 103	93b	H221b	Vejčítý hrnec s páskovým prožlabeným uchem umístěným od okraje k výdutí, zdobený rýhami, okraj ve formě okruží, rovné hraněné svíslé dno.	15. století	113	1 MD
čp. 101 - 103	621b	H221c	Vejčítý hrnec s páskovým prožlabeným uchem umístěným od okraje k výdutí, zdobený vývalkovitou šroubovicí, ovalený okraj dovnitř prožlabený, rovné hraněné svíslé dno. Hrnec byl točený na pomalurotujícím kruhu.	15. století	bagr.	15
čp. 101 - 103	1755	H222a	Kulovitý hrnec s páskovým prožlabeným uchem umístěným od okraje k výdutí, zdobený rýhami a žlábký, kyjovitý okraj, rovné hraněné svíslé dno. Hrnec byl točený na rychlerotujícím kruhu.	?	113	1 MD
čp. 101 - 103	24c	H222b	Kulovitý hrnec s páskovým prožlabeným uchem umístěným od okraje k výdutí, zdobený žlábký, jednoduchý okraj, rovné hraněné svíslé dno. Hrnec byl točený na pomalurotujícím kruhu.	15. století	113	1 MD
čp. 101 - 103	24d	H222c	Kulovitý hrnec s páskovým prožlabeným uchem umístěným od okraje k výdutí, zdobený rýhami, jednoduchý okraj dovnitř prožlabený, rovné hraněné svíslé dno.	15. století	113	1 MD
čp. 101 - 103	24b	H222d	Kulovitý hrnec s páskovým prožlabeným uchem umístěným od okraje k výdutí, zdobený vývalkovitou šroubovicí, jednoduchý okraj, rovné hraněné svíslé dno. Hrnec byl točený na rychlerotujícím kruhu.	15. století	113	1 MD
čp. 101 - 103	1792	H222e	Kulovitý hrnec s páskovým prožlabeným uchem umístěným od okraje k výdutí, zdobený rýhami, dovnitř přehnutý okraj, rovné hraněné svíslé dno.	15. století	113	1 MD
čp. 101 - 103	1226	H222f	Kulovitý hrnec s páskovým prožlabeným uchem umístěným od okraje k výdutí, zdobený rýhami, okraj ve formě vzhůru vytaženého okruží, rovné hraněné svíslé dno.	15. století	185	1 VD
čp. 101 - 103	88f	H222g	Kulovitý hrnec s páskovým prožlabeným uchem umístěným od okraje k výdutí, zdobený vývalkovitou šroubovicí, jednoduchý okraj, rovné hraněné svíslé dno. Hrnec byl točený na rychlerotujícím kruhu.	15. století	113	1 MD
čp. 101 - 103	482	H223a	Soudkovitý hrnec s páskovým prožlabeným uchem umístěným od okraje k výdutí, zdobený lístou, přehnutý oblý okraj, rovné hraněné svíslé dno. Hrnec byl točený na pomalurotujícím kruhu.	závěr 15. století - počátek 16. století	113	1 MD
čp. 101 - 103	88g	H223b	Soudkovitý hrnec s páskovým prožlabeným uchem umístěným od okraje k výdutí, zdobený žlábký a rýhami, jednoduchý okraj, rovné hraněné svíslé dno. Hrnec byl točený na pomalurotujícím kruhu.	závěr 15. století a počátek 16. století	113	1 MD
čp. 101 - 103	557	H312a	Kulovitý bezuchý hrnec zdobený rýhami, okraj ve formě okruží, rovné hraněné svíslé dno. Hrnec byl točený na pomalurotujícím kruhu.	2. polovina 13. století - 1. polovina 14. století	250	5
lokality	číslo sáčku	typ hrnce	slovní popis	datace	č. vrstvy	č. jímky
čp. 161 - 162	1	H1212b	Vejčítý hrnec s vysoko položenou výdutí s páskovým prožlabeným uchem umístěným od okraje k výdutí, zdobený rýhami, kyjovitý okraj, rovné hraněné svíslé dno.	15. století	182	505/507
čp. 161 - 162	18	H221c	Vejčítý hrnec s páskovým prožlabeným uchem umístěným od okraje k výdutí, zdobený žlábký, oblý ven přehnutý okraj, rovné hraněné svíslé dno.	15. století	330	505/507
čp. 161 - 162	95	H322a	Kulovitý hrnec s páskovým prožlabeným uchem umístěným od okraje k výdutí, zdobený rýhami, jednoduchý ven vyřnutý okraj, rovné hraněné svíslé dno. Hrnec byl točený na rychlerotujícím kruhu.	15. století	331	505/507

tabulka č. 42: morfologická tabulka celých nádob – DŽBÁNY

lokality	číslo sáčku	typ džbánu	slovní popis	datace	č. vrstvy	č. jímky
čp. 101 - 103	1666	D111a	Vejčítý džbán s nízko posazenou výdutí, ucho páskové prožlabené umístěné od okraje k výdutí nádoby, zdobený rýhami, glazura vně i uvnitř nádoby, okraj ve formě okruží zakončený otevřenou výlevkou, rovné hraněné rozšířené dno.	15. - 16. století	113	1 MD
čp. 101 - 103	488c	D12a	Kulovitý džbán s páskovým prožlabeným uchem, okraj ve formě okruží, rovné hraněné svislé dno.	14. – 15. století		1 MD
čp. 101 - 103	24g	D21a	Vejčítý džbán s uchem, zdobený žlábkou a červeným malováním, okraj ve formě okruží, rovné hraněné svislé dno. Džbánek byl točený na rychlerotujícím kruhu.	14. - 15. století	113	1 MD
čp. 101 - 103	926	D211b	Vejčítý džbán s nízko posazenou výdutí, ucho páskové prožlabené umístěné na hrdle nádoby, okraj jednoduchý zakončený otevřenou výlevkou, rovné hraněné rozšířené dno. Džbánek byl točený na rychlerotujícím kruhu	15. století	185	1 VD
lokality	číslo sáčku	typ džbánu	slovní popis	datace	č. vrstvy	č. jímky
čp. 161 - 162	2	D13a	Soudkovitý džbán s páskovým prožlabeným uchem umístěným od okraje k výdutí, zdobený rýhami a zelenou glazurou uvnitř a mírně přes okraj, ovalený okraj, rovné hraněné svislé dno	16. století	328	506

tabulka č. 43: morfologická tabulka celých nádob – MÍSY A PÁNVE

lokality	číslo sáčku	typ mísy	slovní popis	datace	č. vrstvy	č. jímky
čp. 101 - 103	621	M1a	Mísa s kónickou přímou stěnou, zdobená žlábkou, okraj zavlnitý, rovné hraněné šikmé dno.	15. století	bagr.	15
čp. 101 - 103	1794	M1b	Mísa s kónickou přímou stěnou, zdobená žlábkou, okraj vodorovný plochý zdobený malováním, rovné hraněné šikmé dno.	15. století	113	1 MD

lokality	číslo sáčku	typ pánve	slovní popis	datace	č. vrstvy	č. jímky
čp. 101 - 103	629	P21	Malá mísovitá pánvička, držadlo s otvorem pro nástavec, okraj ovalený dovnitř prožlabený, dno klenuté duté.	15. -16. století	bagr.	15
čp. 101 - 103	572	P11	Velká mísovitá pánev, držadlo s otvorem pro nástavec, okraj hráněný, dno klenuté duté.	15. -16. století	141	13
lokality	číslo sáčku	typ pánve	slovní popis	datace	č. vrstvy	č. jímky
čp. 161 - 162	71	P21	Malá mísovitá trojnožka?, okraj ovalený, dno klenuté duté.	16. století	333	504

tabulka č. 44: morfologická tabulka celých nádob - POKLICE

lokality	číslo sáčku	typ poklice	slovní popis	datace	č. vrstvy	č. jímky
čp. 101 - 103	88d	Po11a	Zvoncovitá poklice s konfliktivním držadlem s průvrtem.	13. - 15. století	113	1 MD
čp. 101 - 103	88d	Po11b	Zvoncovitá poklice s konfliktivním držadlem s naznačeným průvrtem.	13. - 15. století	113	1 MD
čp. 101 - 103	151	Po12a	Zvoncovitá poklice s konfliktivním držadlem s naznačeným průvrtem, zdobená žlábký.	13. - 15. století	113	1 MD
čp. 101 - 103	134	Po12b	Zvoncovitá poklice s konfliktivním držadlem .	13. - 15. století	113	1 MD
čp. 101 - 103	131	Po11c	Zvoncovitá poklice s konfliktivním držadlem a spirálou na knoflíku, zdobená rýhami.	13. - 15. století	113	1 MD
čp. 101 - 103	152	Po31	Kónická poklice s konfliktivním držadlem.	13. - 15. století	113	1 MD
lokality	číslo sáčku	typ poklice	slovní popis	datace	č. vrstvy	č. jímky
čp. 161 - 162	61	Po11d	Zvoncovitá poklice s konfliktivním držadlem zdobená žlábký.	přelom 13. a 14. století	351	506
čp. 161 - 162	28	Po12c	Zvoncovitá poklice s rozšířeným držadlem zdobená žlábký.	13. - 15. století	328	505/507

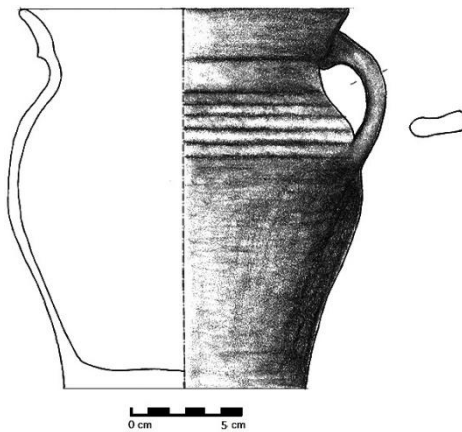

2. polovina 14. století - 1. polovina 15. století

#### Sáček 24a

Vejčitý hrnec s páskovým prožlabeným uchem klenoucím se mezi hrdlem a výdutí, zdobený žlábký, okraj ve formě okruží, rovné hraněné svislé dno (srov. H141; Klápště 2002, 17)

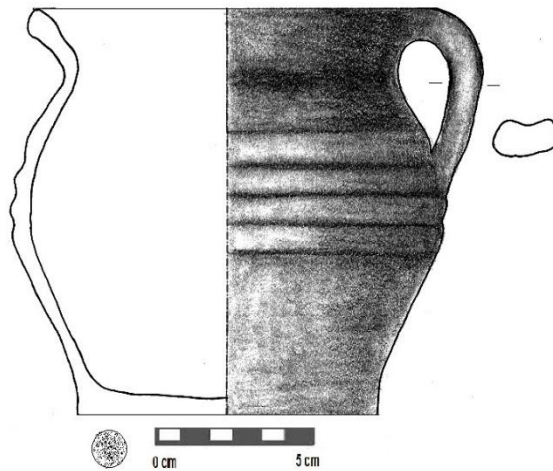

15. století

#### Sáček 24b

Kulovitý hrnek s páskovým prožlabeným uchem umístěným od okraje k výduti, zdobený vývalkovitou šroubovicí, jednoduchý okraj, rovné hraněné svislé dno Hrnec byl točený na rychle rotujícím kruhu. (srov. H17; Klápště 2002, 17)

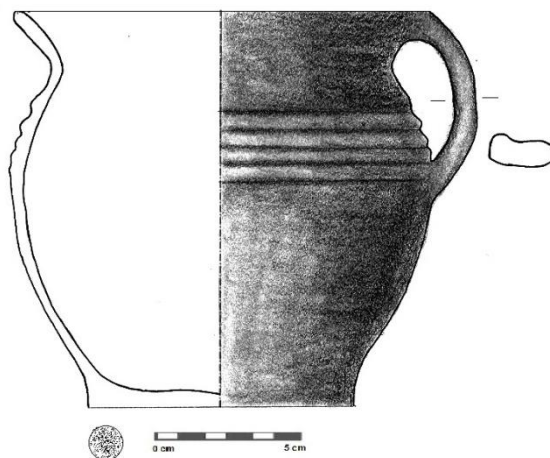

15. století

#### Sáček 24c

Kulovitý hrnek s páskovým prožlabeným uchem umístěným od okraje k výduti, zdobený žlábký, jednoduchý okraj, rovné hraněné svislé dno Hrnec byl točený na pomalurotujícím kruhu. (srov. H17; Klápště 2002, 17)

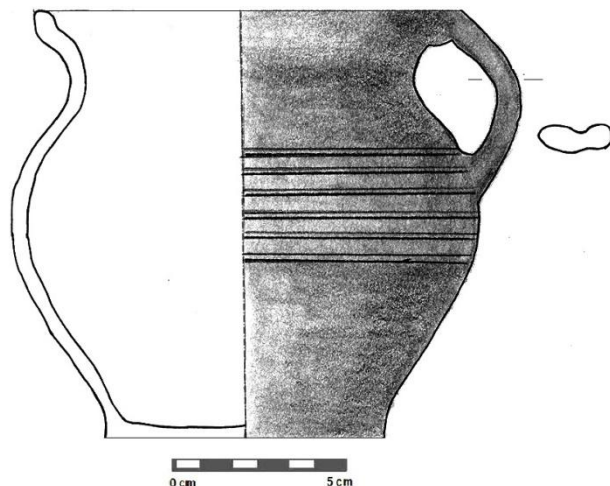

**Sáček 24d**  
Kulovitý hrnek s páskovým  
prožlabeným uchem  
umístěným od okraje k  
výduti, zdobený rýhami,  
jednoduchý okraj dovnitř  
prožlabený, rovné hraněné  
svislé dno  
(srov. H17; Klápště 2002, 17)

15. století

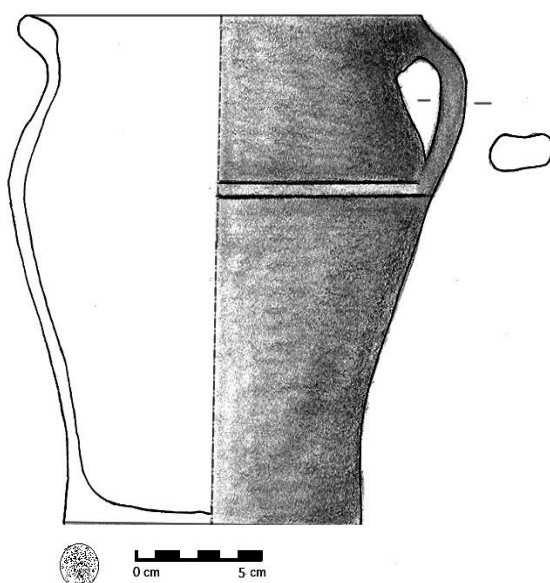

**Sáček 24e**  
Vejšitý hrnek s vysoko  
položenou výduti s  
páskovým prožlabeným  
uchem umístěným od okraje  
k výduti, zdobený rýhami,  
ovalený okraj, rovné  
hraněné svislé dno Hrněk  
byl točený na  
pomalurotující kruhu.  
(srov. H173; Klápště 2002,  
17)

závěr 15. století - počátek 16. století

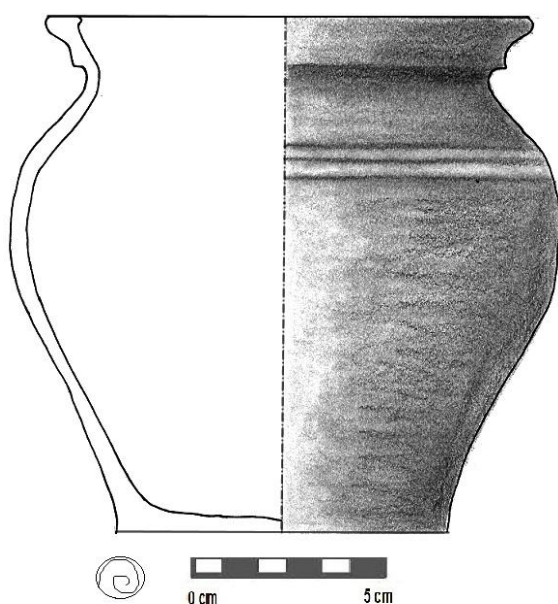

**Sáček 24f**  
Vejšitý bezuchý hrnek  
zdobený rýhami, okraj ve  
formě okruží, rovné hraněné  
svislé dno Hrněk byl točený  
na rychle rotující kruhu.  
(srov. H10; Klápště 2002, 17)

2. polovina 13. století – 1. polovina 14. století

**Sáček 25**

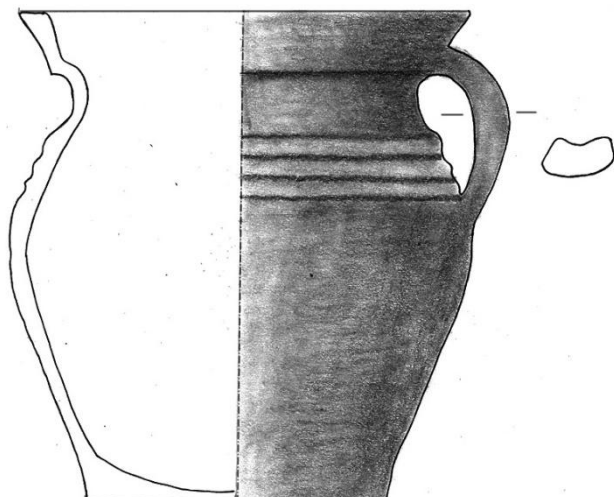

Vejčitý hrnec s páskovým prožlabeným uchem umístěným od okraje k výduti, zdobený vývalkovitou šroubovicí, okraj ve formě okruží, rovné hraněné svislé dno (srov. H17; Klápště 2002, 17)

0 cm 5 cm

15. století

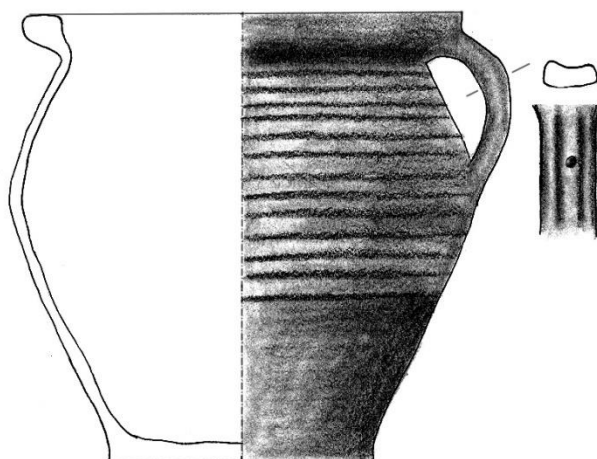

#### Sáček 88e

Vejčitý hrnec s páskovým prožlabeným uchem umístěným od okraje k výduti nádoby, zdobený žlábký, ovalený okraj, rovné hraněné svislé dno Hrnec byl točený na rychle rotujícím kruhu.

(srov. H30; Klápště 2002, 17)

0 cm 5 cm

závěr 15. století a počátek 16. století

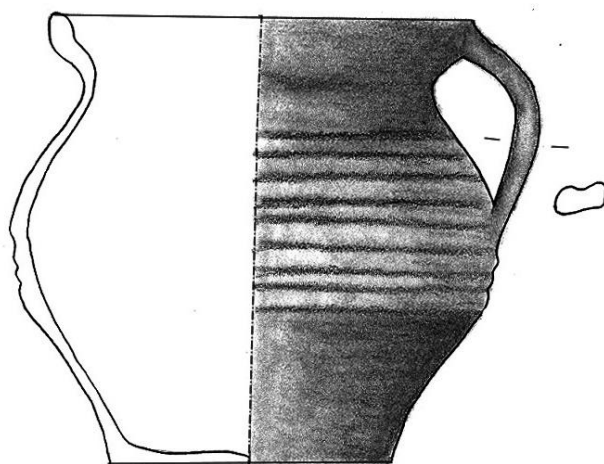

#### Sáček 88f

Kulovitý hrnec s páskovým prožlabeným uchem umístěným od okraje k výduti, zdobený vývalkovitou šroubovicí, jednoduchý okraj, rovné hraněné svislé dno Hrnec byl točený na rychle rotujícím kruhu.

(srov. H17; Klápště 2002, 17)

0 cm 5 cm

15. století



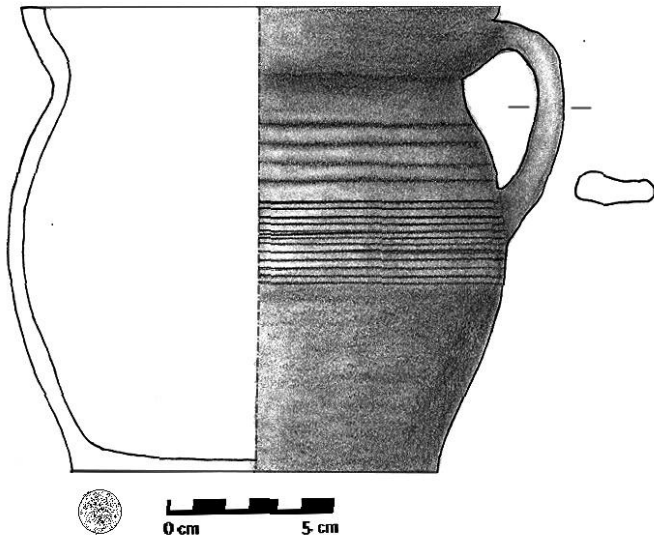

### Sáček 88g

Soudkovitý hrnek s páskovým prožlabeným uchem umístěným od okraje k výduti, zdobený žlábký a rýhami, jednoduchý okraj, rovné hraněné svislé dno

Hrnek byl točený na pomalurotující kruhu.  
(srov. H80; Klápště 2002, 17)

závěr 15. století a počátek 16. století

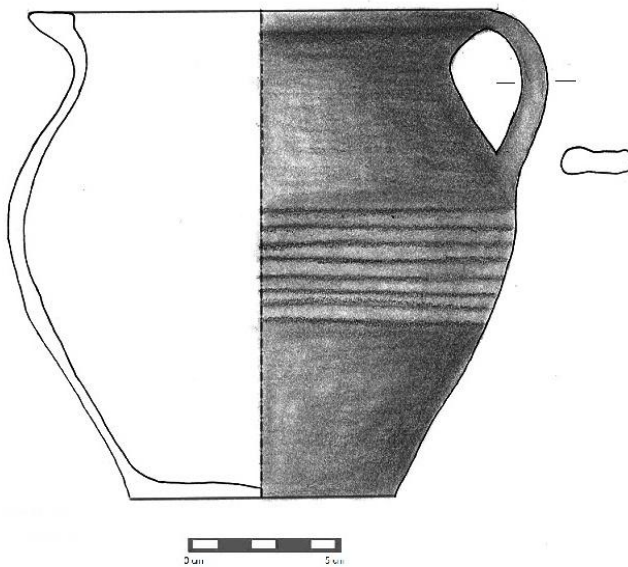

### Sáček 88h

Vejčitý hrnek s páskovým prožlabeným uchem, zdobný žlábký, vodorovný rozšířený okraj, rovné hraněné svislé dno

?

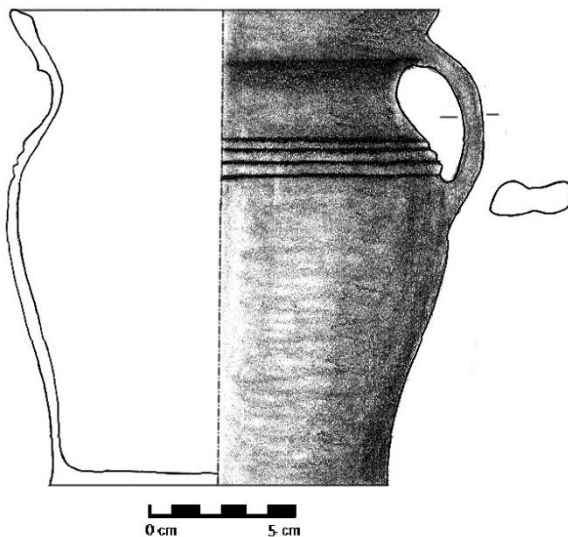

### Sáček 88o

Vejčitý hrnek s páskovým prožlabeným uchem umístěným od okraje k výduti nádoby, zdobený žlábký, ovalený okraj, rovné hraněné svislé dno Hrnek byl točený na rychle rotující kruhu.

?

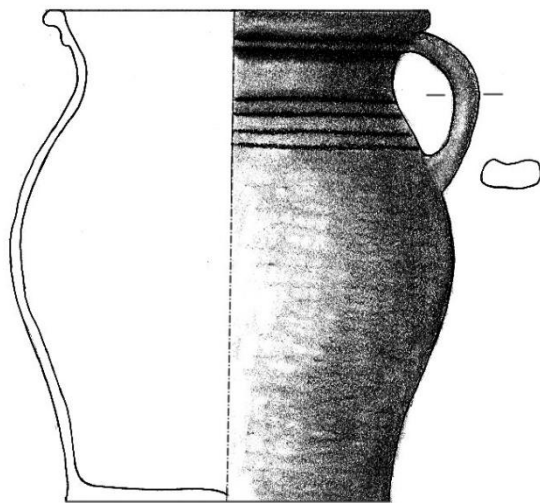

0 cm 5 cm

15. století

### Sáček 88u

Vejčitý hrnec s páskovým prožlabeným uchem umístěným na hrdle nádoby, zdobený lištou a žlábký, okraj přehnutý oblý, rovné hraněné svislé dno (srov. H173; Klápště 2002, 17)

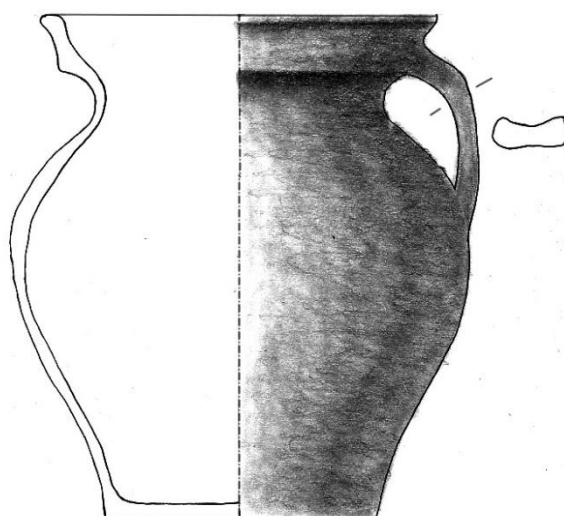

0 cm 5 cm

### Sáček 93a

Vejčitý hrnec s páskovým prožlabeným uchem umístěným od okraje k výduti, bez výzdoby, okraj ve formě okruží, rovné hraněné svislé dno (srov. č. 5, tabulka 62; Richter – Vokolek 1995)  
?

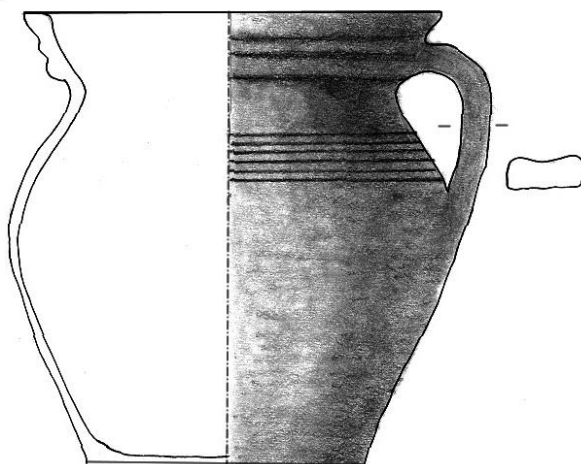

0 cm 5 cm

### Sáček 93b

Vejčitý hrnec s páskovým prožlabeným uchem umístěným od okraje k výduti, zdobený rýhami, okraj ve formě okruží, rovné hraněné svislé dno (srov. H14; Klápště 2002, 17)

15. století

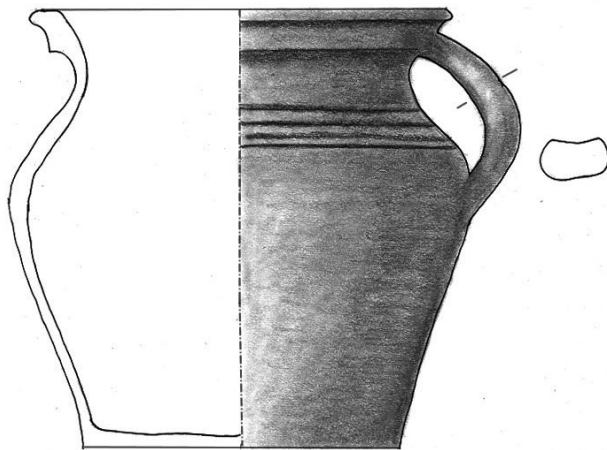

0 cm 5 cm

15. století

### Sáček 93c

Vejčitý hrnek s vysoko posazenou výdutí, páskové prožlabené ucho, zdobený žlábký, okraj ve formě okruží, rovné hranné svislé dno

(srov. H17; Klápště 2002, 17)

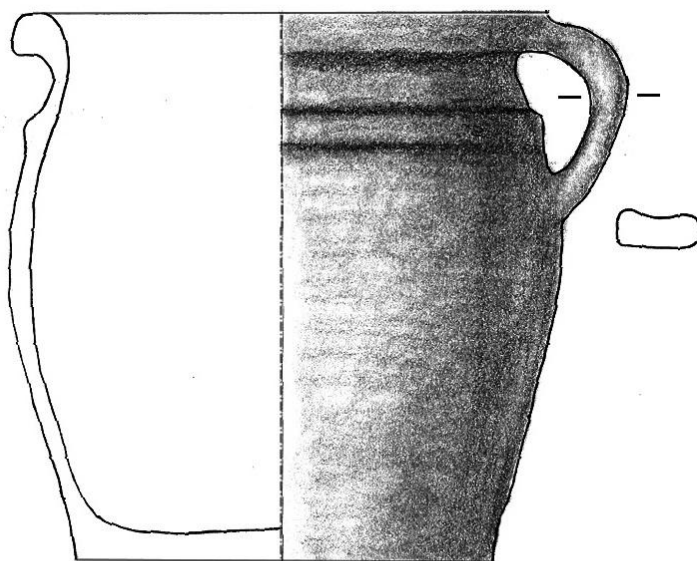

0 cm 5 cm

závěr 15. století – počátek 16. století

### Sáček 482

Soudkovitý hrnek s páskovým prožlabeným uchem umístěným od okraje k výduti, zdobený lištou, přehnutý oblý okraj, rovné hraněné svislé dno Hrněk byl točený na

pomalurotujícím kruhu. (srov. H80; Klápště 2002, 17)

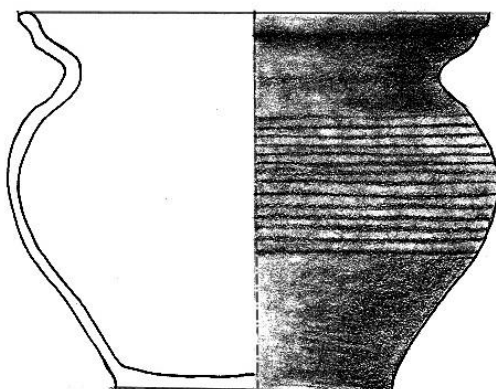

0 cm 5 cm

2. polovina 13. století – 1. polovina 14. století

### Sáček 557

Kulovitý bezuchý hrneček zdobený svazky rýh, okraj ve formě okruží, rovné hraněné svislé dno Hrněk byl točený na

pomalurotujícím kruhu. (srov. H10; Klápště 2002, 17)

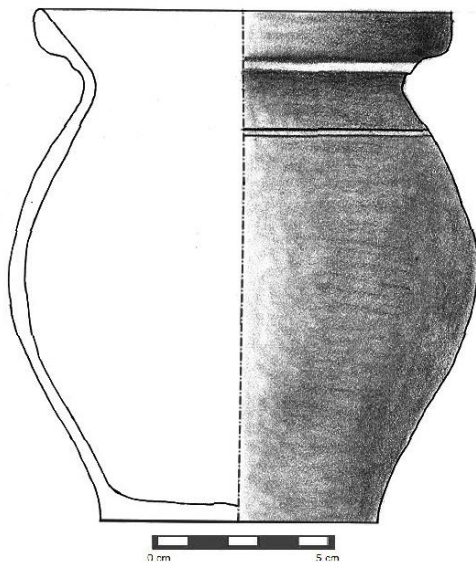

### Sáček 565

Vejčítý bezuchý hrnec s nízko položenou výduti, zdobený lištou a rýhou, jednoduchý okraj, rovné hraněné svislé dno.  
(srov. H20; Klápště 2002, 17)

2. polovina 14. století - 1. polovina 15. století

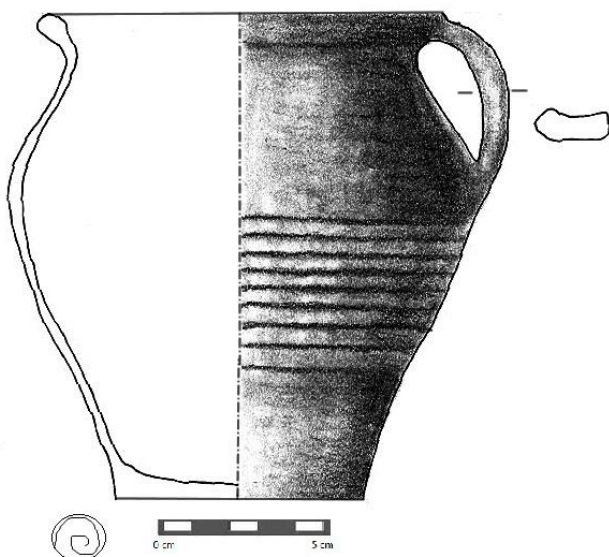

### Sáček 621a

Vejčítý hrnec, s páskovým prožlabeným uchem umístěným od okraje k výduti nádoby, zdobený žlábký, ovalený okraj, rovné hraněné svislé dno  
(srov. H40; Klápště 2002, 17)

15. století

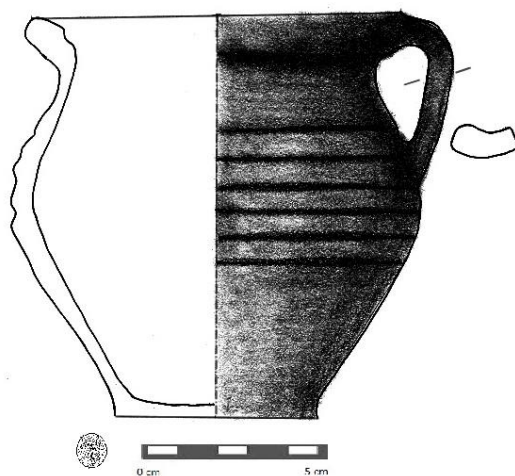

### Sáček 621b

Vejčítý hrnec s páskovým prožlabeným uchem umístěným od okraje k výduti, zdobený vývalkovitou šroubovicí, ovalený okraj dovnitř prožlabený, rovné hraněné svislé dno Hrnec byl točený na pomalurotujícím kruhu.  
(srov. H40; Klápště 2002, 17)

15. století

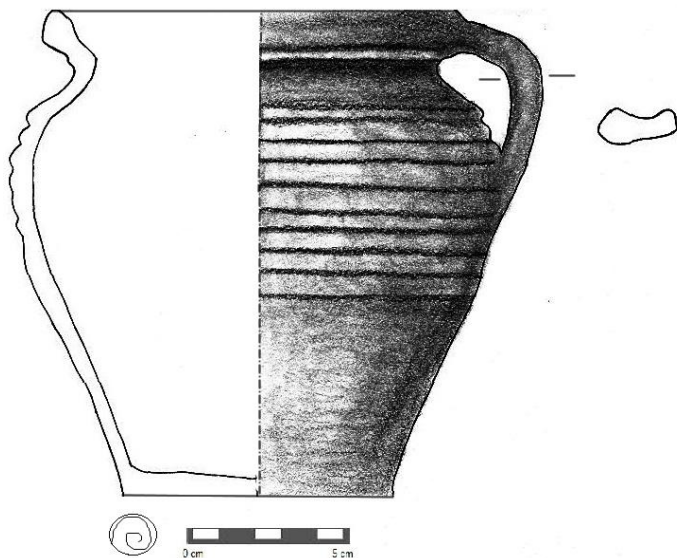

### Sáček 621c

Vejčítý hrnek s vysoko položenou výduti s páskovým prožlabeným uchem umístěným od okraje k výduti, zdobený vývalkovitou šroubovicí a lištou, ovalený okraj, rovné hraněné svislé dno Hrnek byl točený na rychle rotujícím kruhu. (srov. H30; Klápště 2002, 17)

závěr 15. století a počátek 16. století

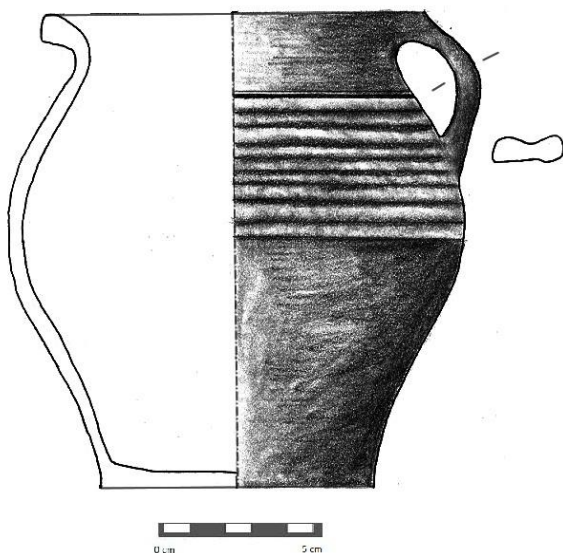

### Sáček 621d

Vejčítý hrnek s páskovým prožlabeným uchem umístěným od okraje k výduti nádoby, zdobený žlábký a rýhou, přehnutý ostrý okraj, rovné hraněné svislé dno (srov. H30; Klápště 2002, 17)

závěr 15. století a počátek 16. století

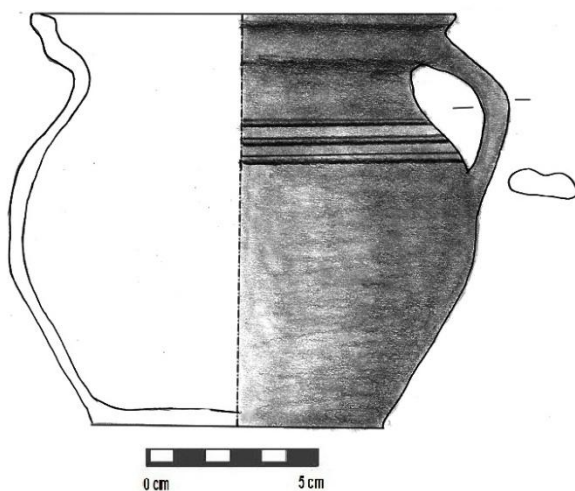

### Sáček 1226

Kulovitý hrnek s páskovým prožlabeným uchem umístěným od okraje k výduti, zdobený rýhami, okraj ve formě vzhůru vytaženého okruží, rovné hraněné svislé dno (srov. H17; Klápště 2002, 17)

15. století

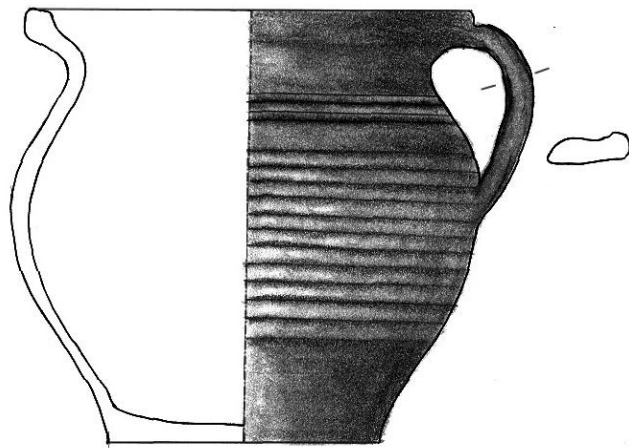

### Sáček 1755

Kulovitý hrnek s páskovým prožlabeným uchem umístěným od okraje k výduti, zdobený rýhami a žlábkky, kyjovitý okraj, rovné hraněné svislé dno  
Hrnek byl točený na rychle rotujícím kruhu.

(srov. H22; Klápště 2002, 14)

15. století

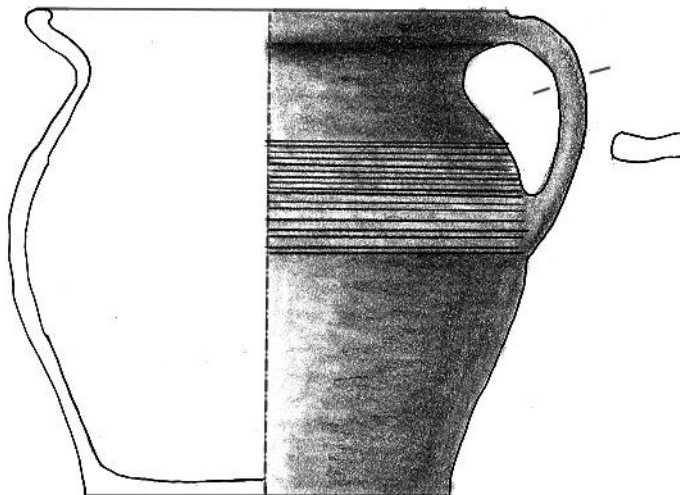

### Sáček 1792

Kulovitý hrnek s páskový prožlabeným uchem umístěným od okraje k výduti, zdobený rýhami, dovnitř přehnutý okraj, rovné hraněné svislé dno

(srov. H17; Klápště 2002, 17)

15. století

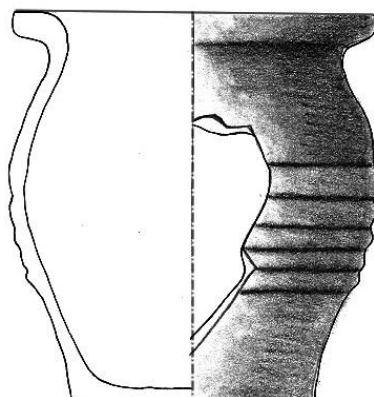

### Sáček 1797

Vejčitý bezuchý hrnek zdobený vývalkovitou šroubovicí, přehnutý oblý okraj, rovné hraněné svislé dno  
Hrnek byl točený na pomalurotujícím kruhu.

(srov. H20; Klápště 2002, 17)

2. polovina 14. století - 1. polovina 15. století

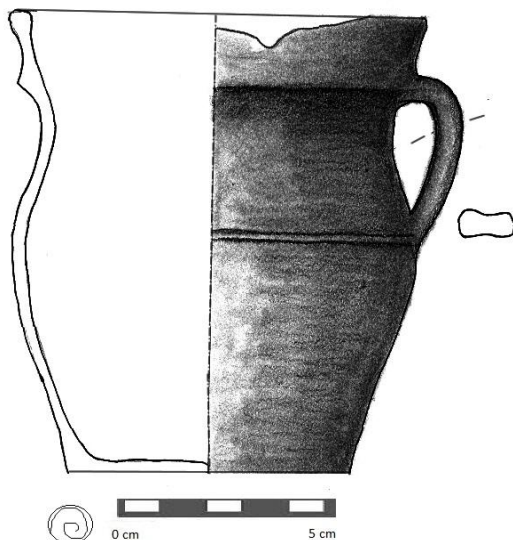

### Sáček 1795

Vejčítý hrnek s páskovým prožlabeným uchem umístěným od okraje k výduti, zdobený rýhou a glazurou uvnitř a mírně přes okraj, okraj ve formě okruží, rovné hraněné svislé dno Hrněk byl točený na rychle rotujícím kruhu.

?

tabulka č. 46: morfologická tabulka celých nádob čp. 101-103 – džbány

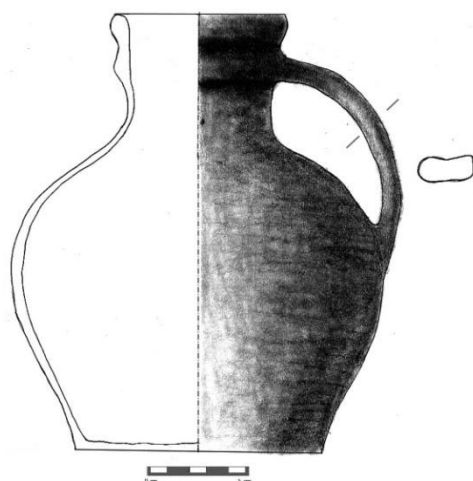

### Sáček 488c

Kulovitý džbán s páskovým prožlabeným uchem umístěným mezi hrdlem a výduti, okraj ve formě okruží, rovné hraněné svislé dno

14. – 15. století

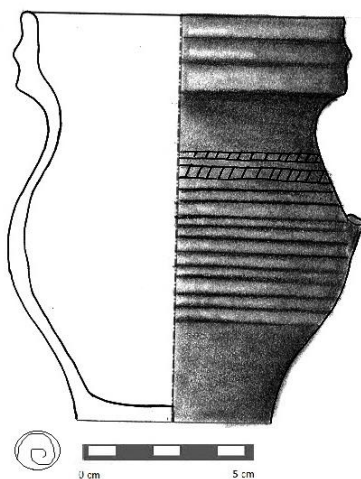

### Sáček 24g

Vejčítý džbán s uchem, zdobený žlábký a červeným malováním, okraj ve formě okruží, rovné hraněné svislé dno Džbáněk byl točený na rychle rotujícím kruhu.

14. - 15. století

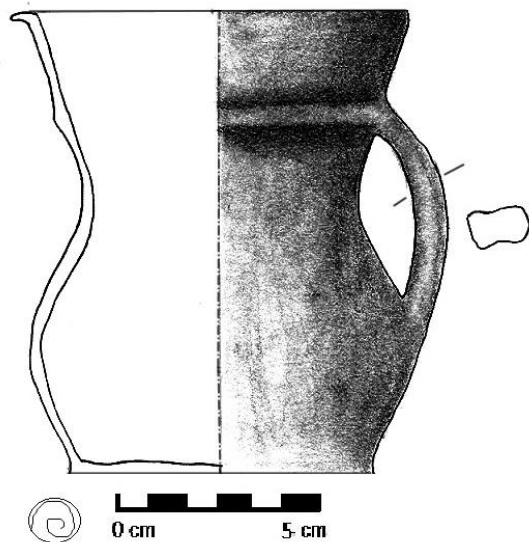

**Sáček 926**  
 Vejčítý džbánek s nízko posazenou výdutí, ucho páskové prožlabené umístěné mezi hrdlem a výdutí, okraj jednoduchý zakončený otevřenou výlevkou, rovné hraněné rozšířené dno Džbánek byl točený na rychle rotujícím kruhu  
 (srov. D31; Klápště 2002, 14)

15. století

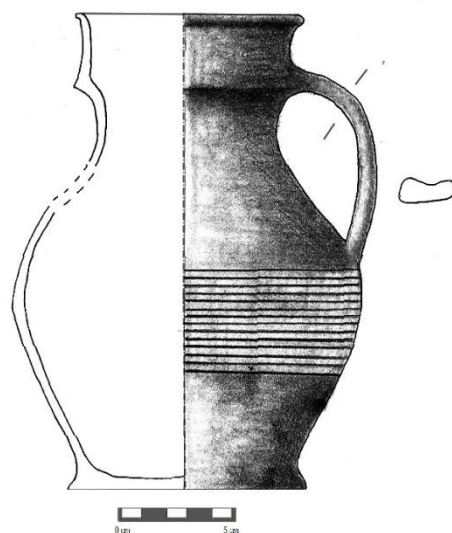

**Sáček 1666**  
 Vejčítý džbán s nízko posazenou výdutí, ucho páskové prožlabené umístěné mezi hrdlem a výdutí nádoby, zdobený rýhami, glazura vně i uvnitř nádoby, okraj ve formě okruží zakončený otevřenou výlevkou, rovné hraněné rozšířené dno

15. - 16. století

tabulka č. 47: morfologická tabulka celých nádob – mísy

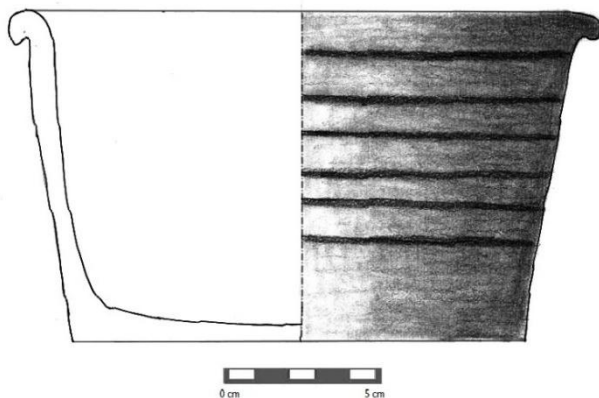

**Sáček 621**  
 Mísa s kónickou přímou stěnou, zdobená žlábký, okraj zavinutý, rovné hraněné šikmé dno  
 (srov. M2; Klápště 2002, 17)

15. století



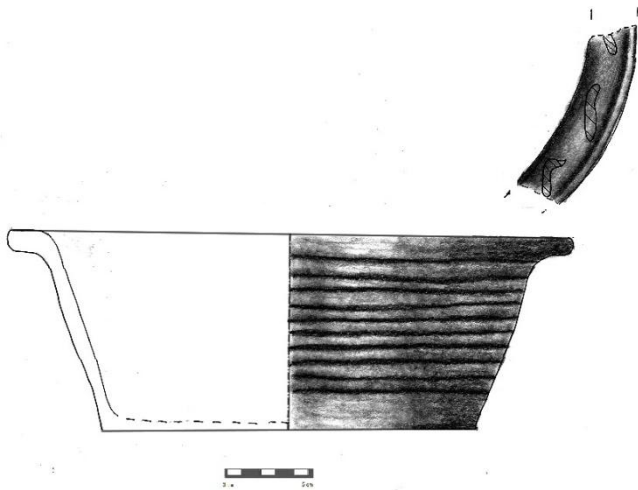

**Sáček 1794**

Mísa s kónickou přímou stěnou, zdobená žlábký, okraj přehnutý, rovné hraněné šikmé dno (srov. M2; Klápště 2002, 17)

15. století

tabulka č. 48: morfologická tabulka celých nádob čp. 101-103 – pánve

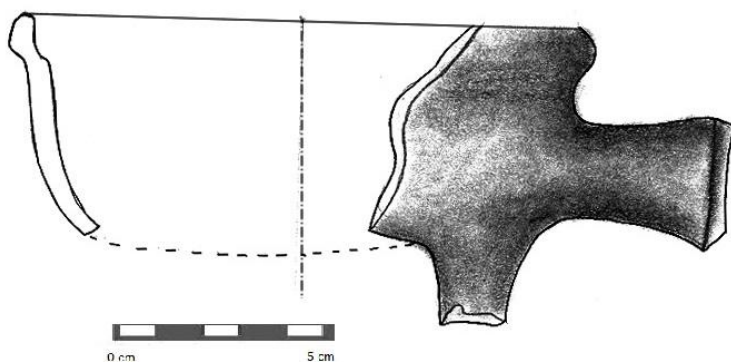

**Sáček 629**

Malá mísovitá pánvička s tulejí, okraj ovalený dovnitř prožlabený, dno klenuté duté s nožkami

15. - 16. století

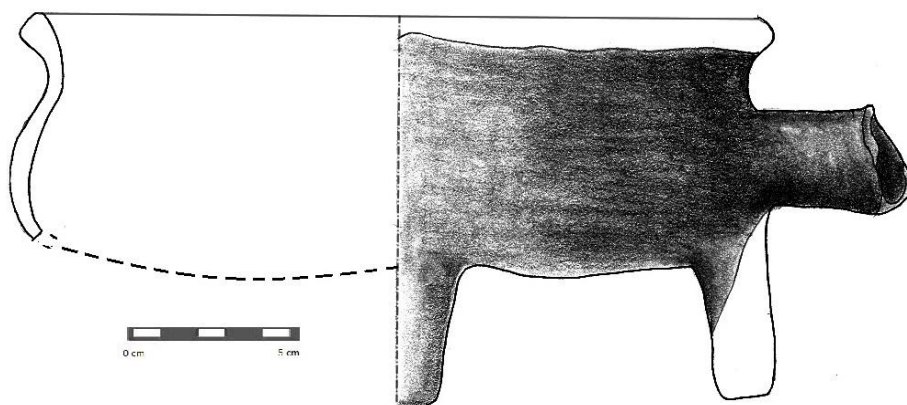

**Sáček 572**

Velká mísovitá pánev s tulejí, okraj hraněný, dno konvexní s nožkami (srov. č. 17, tabulka 62; Richter – Vokolek 1995)

15. -16. století

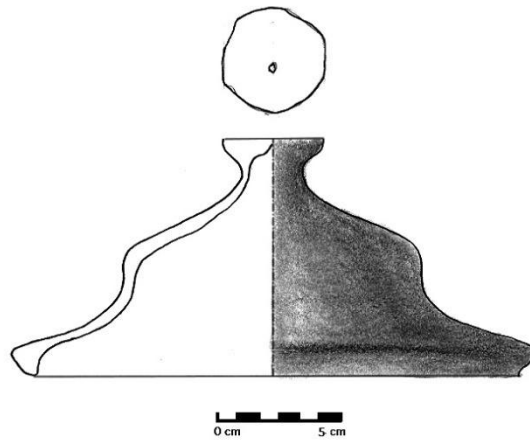

**Sáček 88d**  
Zvoncovitá poklice  
s knoflíkovitým  
držadlem s  
naznačeným  
průvrtem.

13. – 15. století

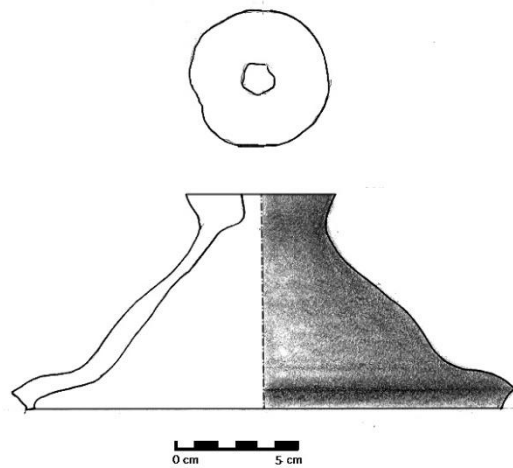

**Sáček 88d**  
Zvoncovitá poklice  
s knoflíkovitým  
držadlem s  
průvrtem.

13. – 15. století

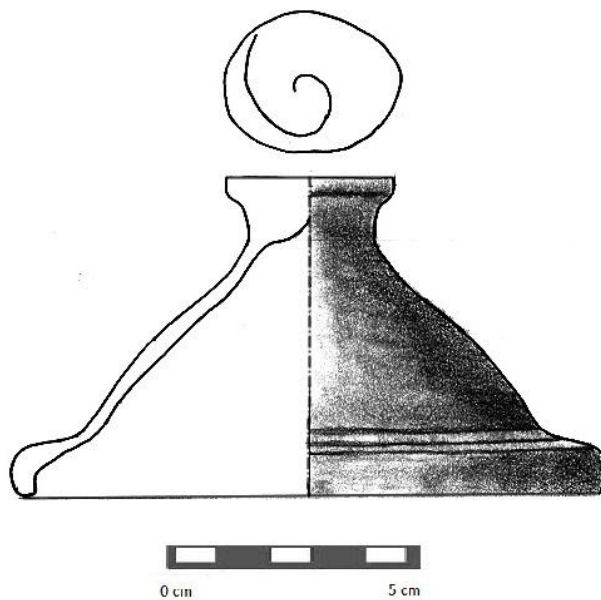

**Sáček 131**  
Zvoncovitá poklice  
s knoflíkovitým  
držadlem a  
spirálou na  
knoflíku, zdobená  
rýhami.

13. – 15. století

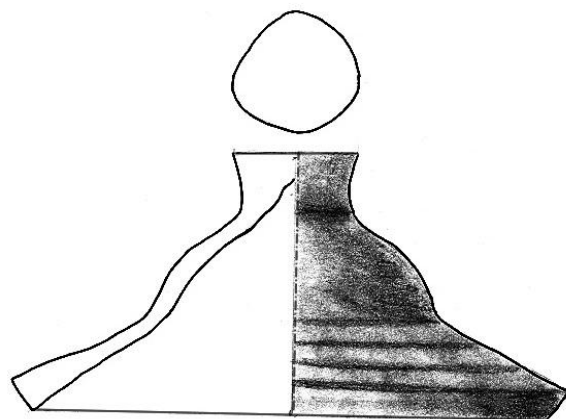

**Sáček 134**  
Zvonicovitá poklice  
s knoflíkovitým  
držadlem.

13. – 15. století

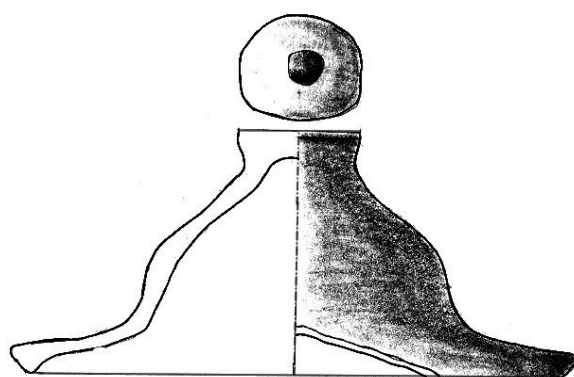

**Sáček 151**  
Zvonicovitá poklice  
s knoflíkovitým  
držadlem s  
naznačeným  
průvrtem, zdobená  
žlábký.

13. – 15. století

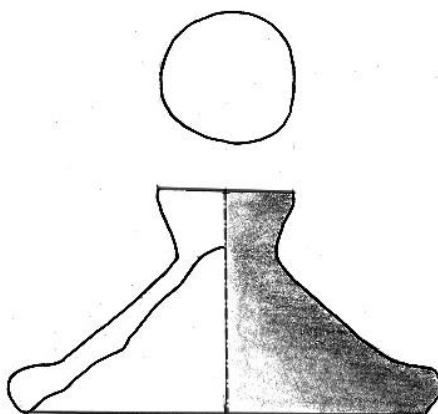

**Sáček 152**  
Kónická poklice s  
knoflíkovitým  
držadlem.

13. – 15. století

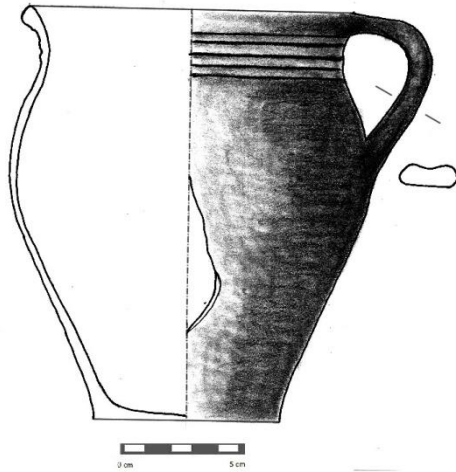

**Sáček 1**

Vejčítý hrnec s vysoko položenou výdutí s páskovým prožlabeným uchem umístěným od okraje k výduti, zdobený rýhami, kyjovitý okraj, rovné hraněné svislé dno (srov. H30; Klápště 2002, 17)

závěr 15. století a počátek 16. století

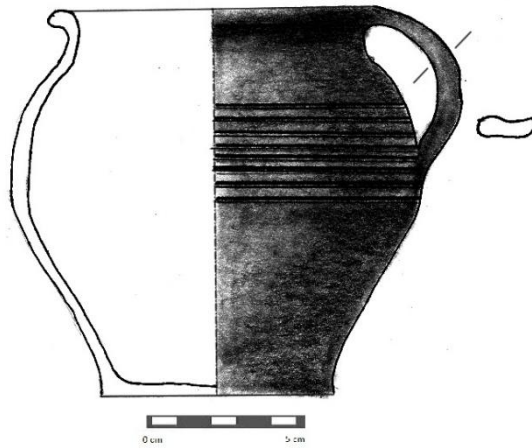

**Sáček č. 18**

Vejčítý hrnec s páskovým prožlabeným uchem umístěným od okraje k výduti, zdobený žlábký, oblý ven přehnutý okraj, rovné hraněné svislé dno (srov. H17; Klápště 2002, 17)

15. století

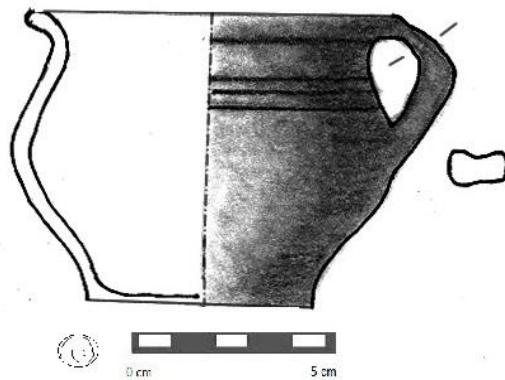

**Sáček č. 95**

Kulovitý hrneček s páskovým prožlabeným uchem umístěným od okraje k výduti, zdobený rýhami, jednoduchý ven vyhnutý okraj, rovné hraněné svislé dno Hrneček byl točený na rychle rotujícím kruhu.

15. století (srov. H22; Klápště 2002, 17)

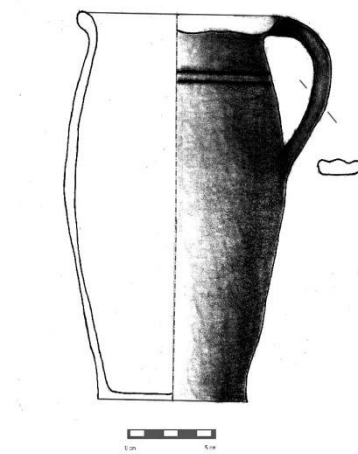

**Sáček 2**  
Soudkovitý džbán s páskovým prožlabeným uchem umístěným od okraje k výduti, zdobený rýhami a zelenou glazurou uvnitř a mírně přes okraj, ovalený okraj, rovné hraněné svislé dno (srov. D32; Klápště 2002, 17)

16. století

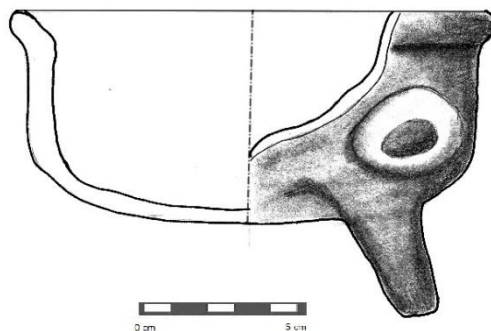

**Sáček 71**  
Malá mísovitá trojnožka s odlomenou tulejkou?, okraj ovalený, dno klenuté duté s nožkou.

konec 14. století

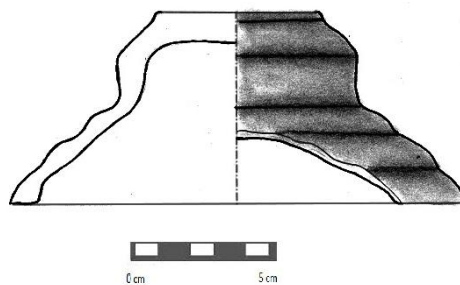

**Sáček 28**  
Zvoncovitá poklice s rozšířeným držadlem zdobená žlábký.

13. – 14. století

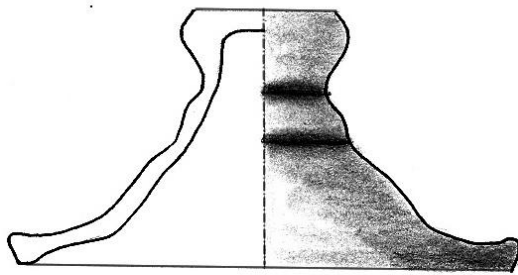

**Sáček 61**

Zvoncovitá poklice s knoflíkovitým držadlem  
zdobená žlábký.

2. polovina 14. – 15. století

**Kresebná dokumentace**

Obr. 1: nádobkovité kachle čp. 101-103

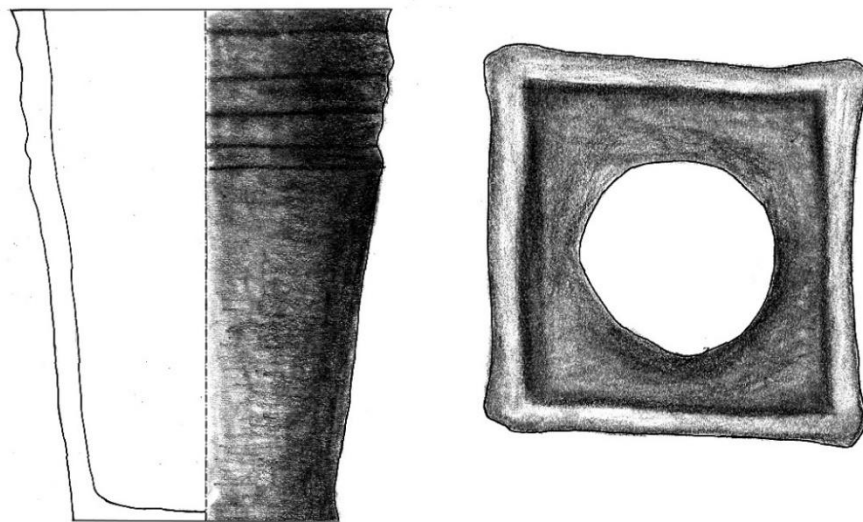

**sáček 93d** (srov. Mechelk 1970, 121)

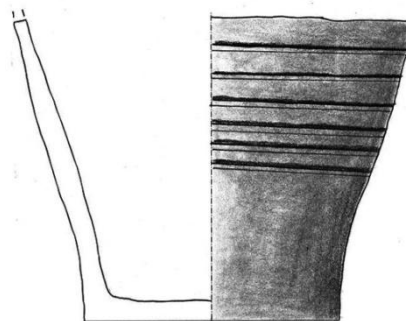

**sáček 568**

Obr. 2: torza čp. 101-103

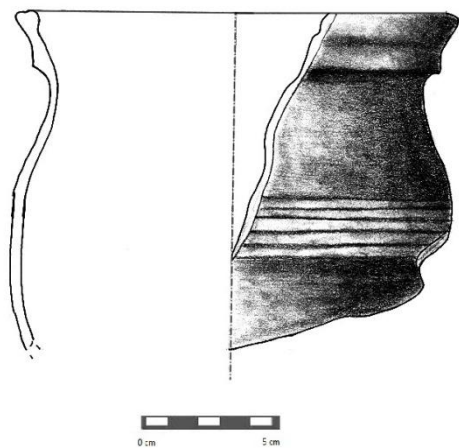

**sáček 131** okraj hrnce ve formě okruží

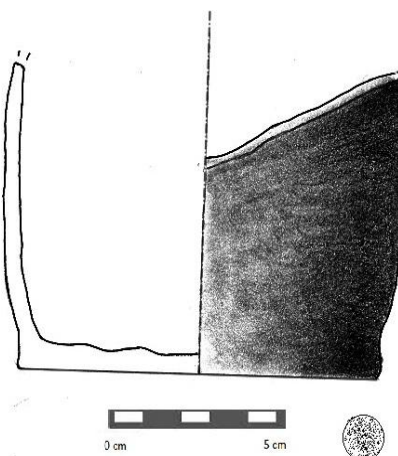

**sáček 132** dno soudkovitého hrnce/džbánu?

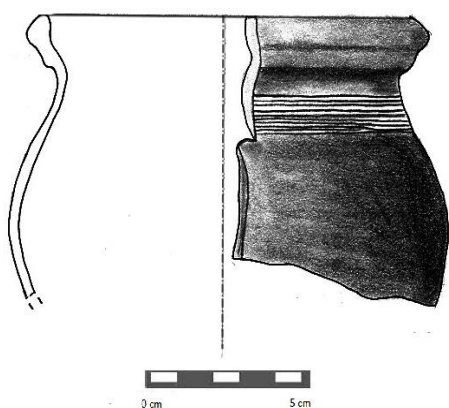

**sáček 136** okraj hrnce ve formě okruží

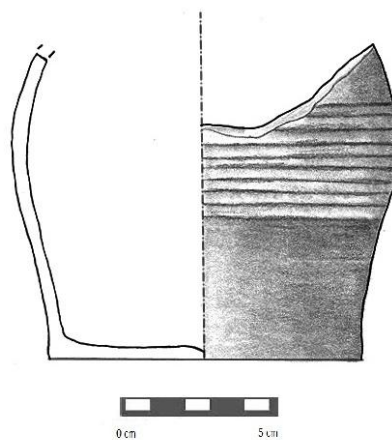

**sáček 141** dno hrnce/džbánu? zdobené žlábký

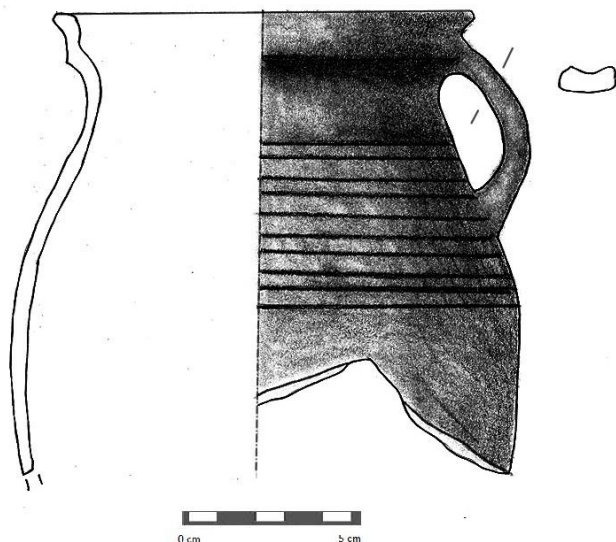

**sáček 488b** torzo džbánu, okraj ve formě okruží, ucho páskové prožlabené

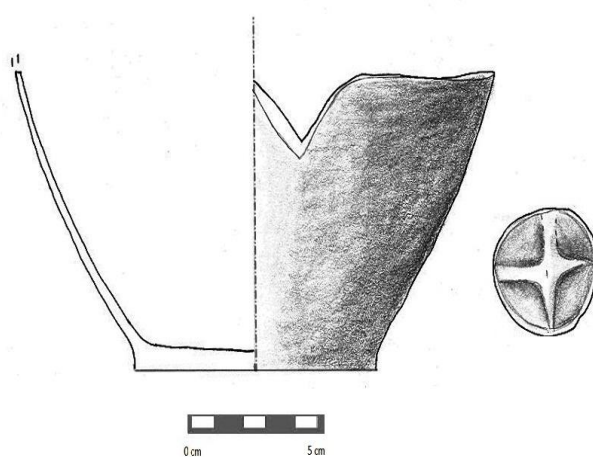

**sáček 523** dno s keramickou značkou ve formě rozčtvrceného kruhu (srov. Mehelk 1981, 137)

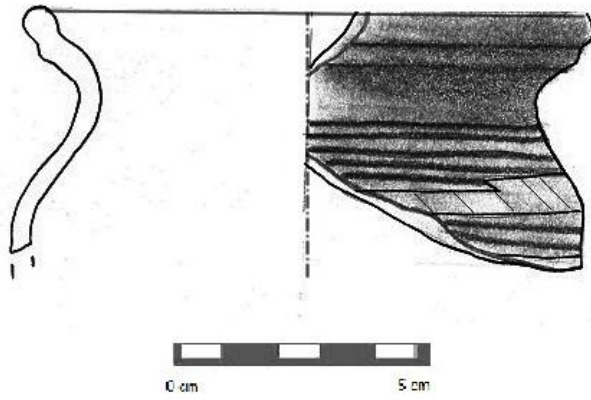

**sáček 549** ovalený okraj hrnku s lištou, zdobený rýhami a malováním

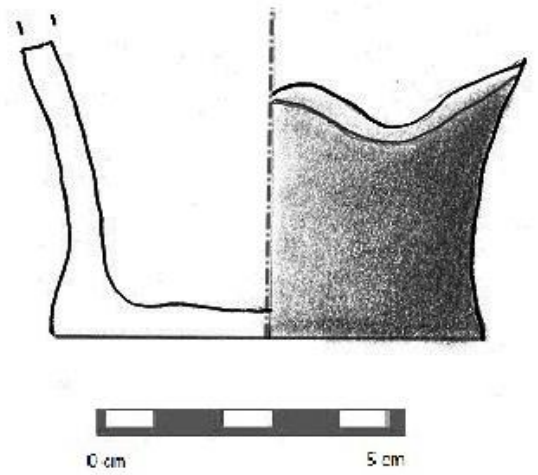

**sáček 549** dno poháru?

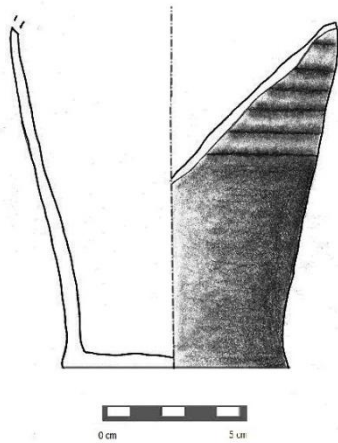

**sáček 549** dno poháru zdobeného žlábkou

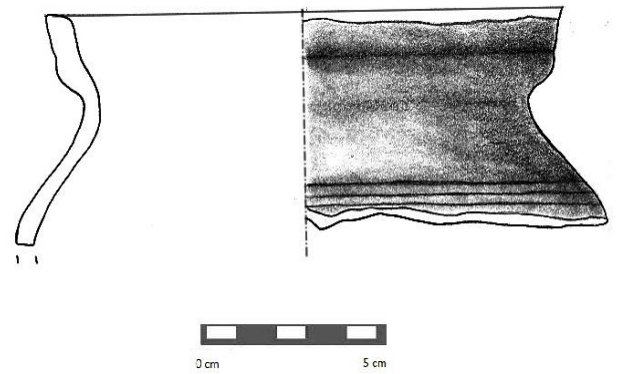

**sáček 557** okraj hrnku s glazurou uvnitř a mírně přes okraj

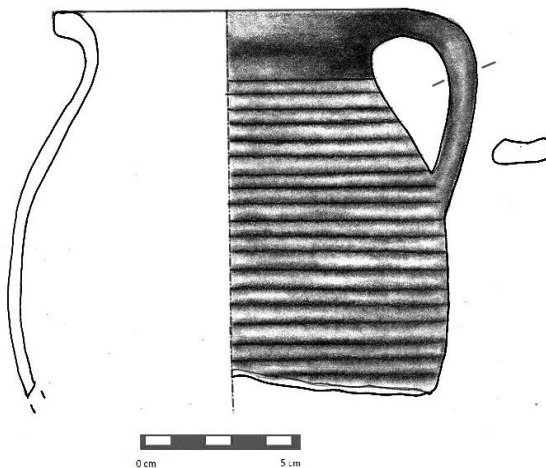

**sáček 568** torzo džbánu s ovaleným okrajem, zdobené žlábkou

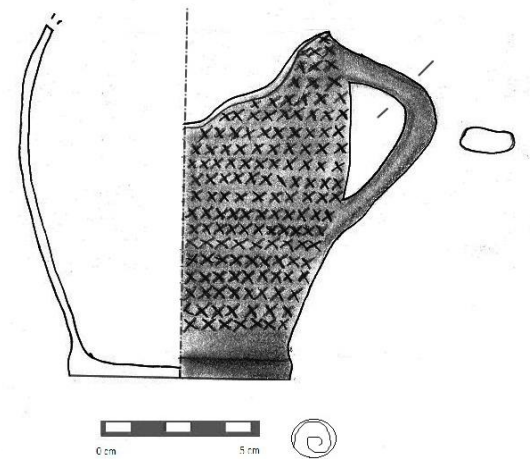

**sáček 568** torzo džbánu zdobeného kolcem v podobě křížků



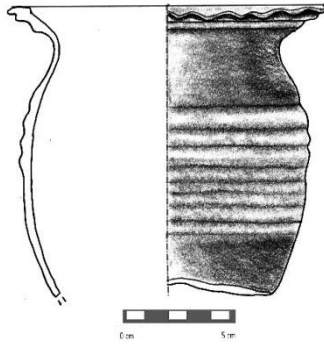

**sáček 572** torzo hrnce se zvlněným okrajem, zdobené vývalkovitou šroubovicí

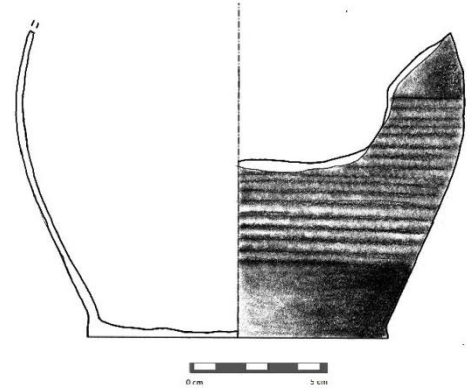

**sáček 572** dno hrnce zdobeného žlábkou

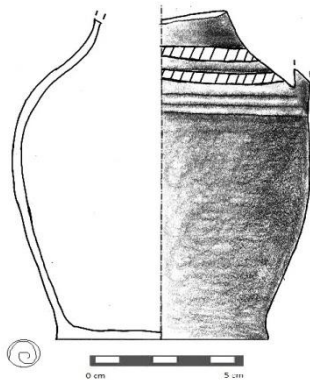

**sáček 582** dno džbánu zdobené žlábkou a malováním

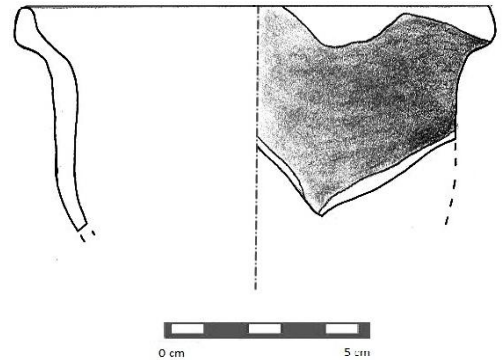

**sáček 582** okraj s glazurou uvnitř a mírně přes okraj

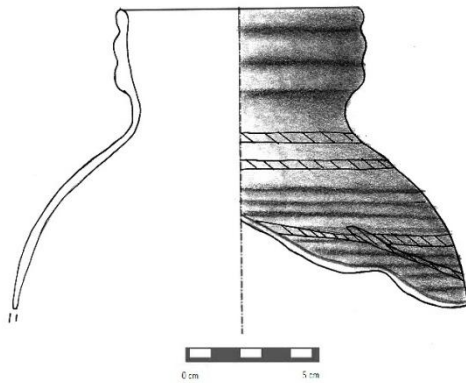

**sáček 621** džbán s okružím, zdobený malováním a žlábkou

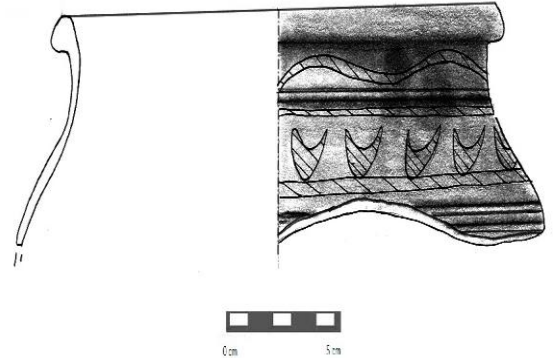

**sáček 621** přehnutý okraj hrnce zdobený malováním a rýhami

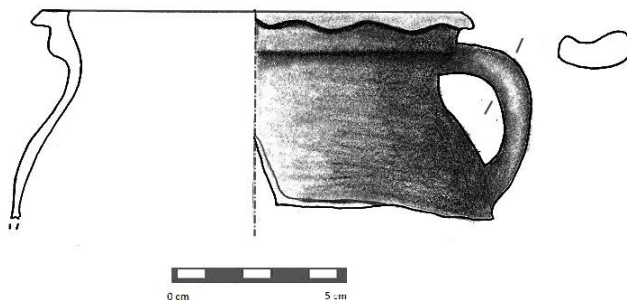

**sáček 621** hrnek se zvlněným okraje a páskovým prožlabeným uchem

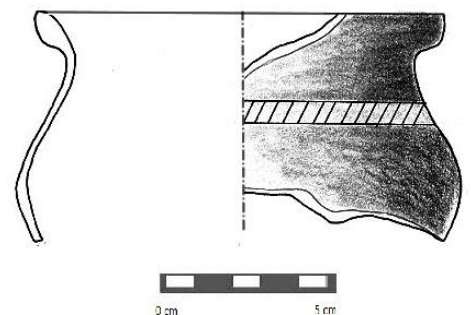

**sáček 625** ovalený okraj hrnce zdobený malováním

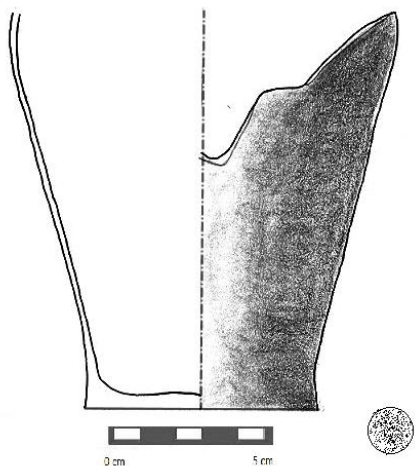

**sáček 625** dno džbánu s podsýpkou

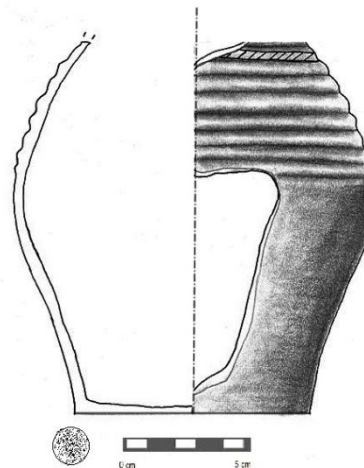

**sáček 657** dno hrnce/džbánu zdobené vývalkovitou šroubovicí

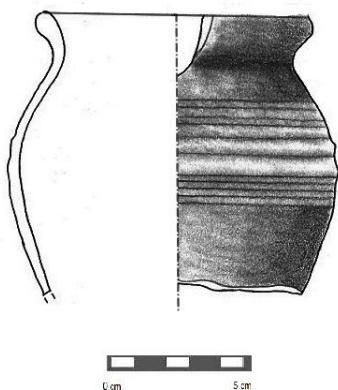

**sáček 657** torzo hrnku zdobené žlábkou a rýhami, ovalený okraj

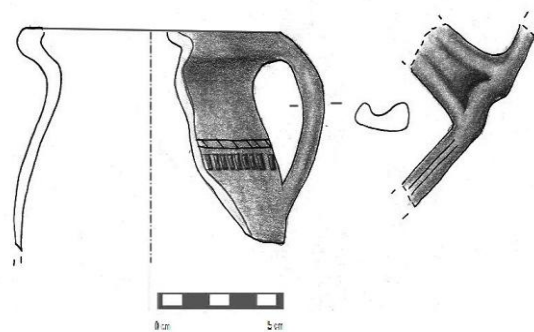

**sáček 677** okraj džbánu/hrnce zdobené malováním a kolkem s páskovým prožlabeným uchem

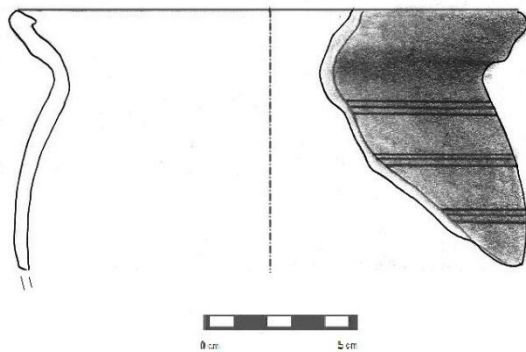

**sáček 678** torzo hrnce zdobené rýhami

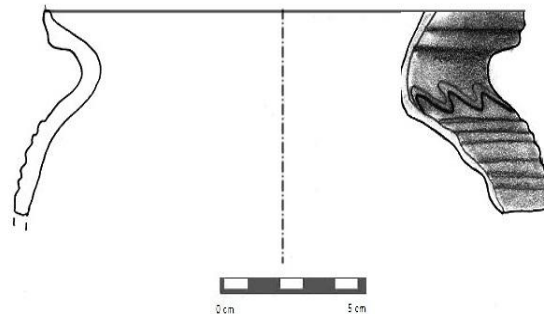

**sáček 685** torzo hrnku zdobené malováním a vývalkovitou šroubovicí

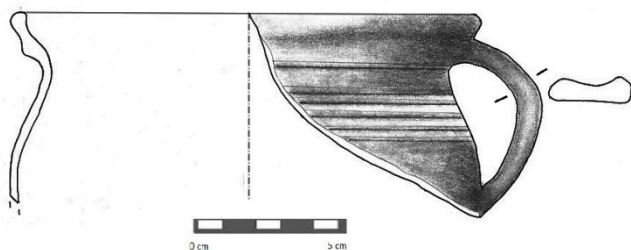

**sáček 1734** torzo hrnce zdobené žlábkou a rýhami, páskové prožlabené ucho, okraj ve formě okruží

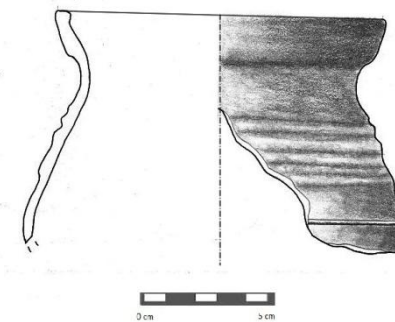

**sáček 1736** torzo hrnce zdobené vývalkovitou šroubovicí

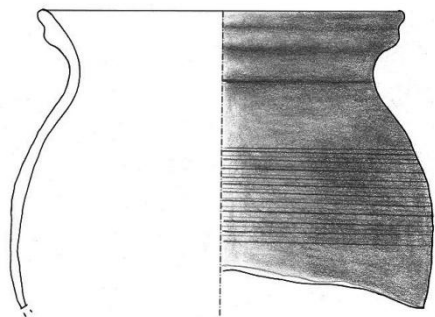

**sáček 1742** torzo hrnce zdobené rýhami, okraj ve formě okruží

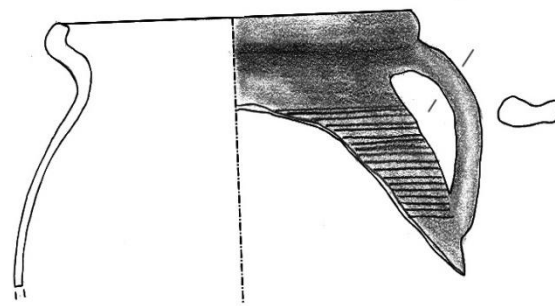

**sáček 1743** torzo hrnku/džbánu zdobené rýhami, páskové prožlabené ucho

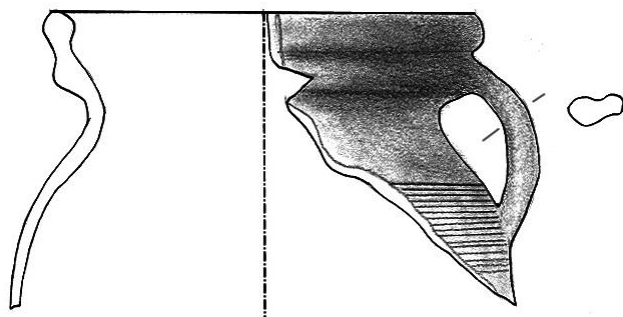

**sáček 1743** torzo hrnku zdobené rýhami, okraj ve formě okruží, páskové prožlabené ucho

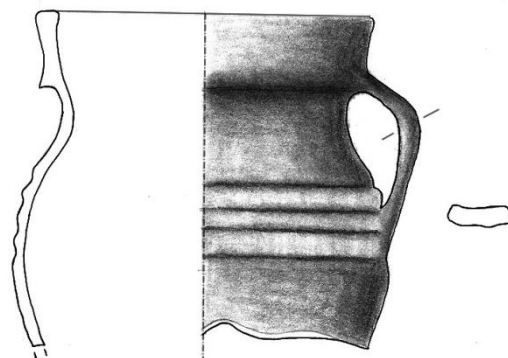

**sáček 1747** džbán zdobené vývalkovitou šroubovicí, okraj ve formě okruží, páskové prožlabené ucho

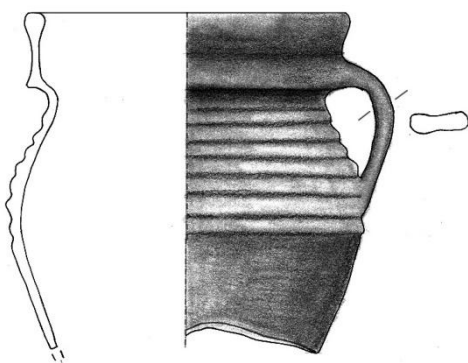

**sáček 1747** torzo džbánu zdobené vývalkovitou šroubovicí, okraj ve formě okruží, páskové prožlabené ucho

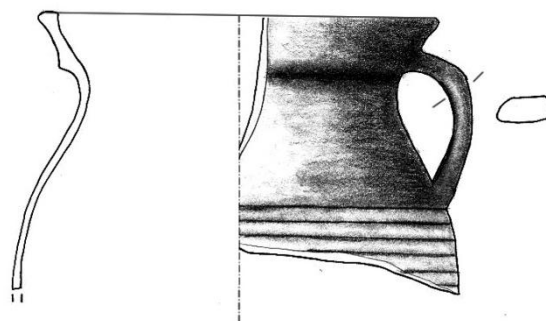

**sáček 1756** torzo džbánu/hrnku zdobené rýhami, okraj ve formě okruží, páskové prožlabené ucho

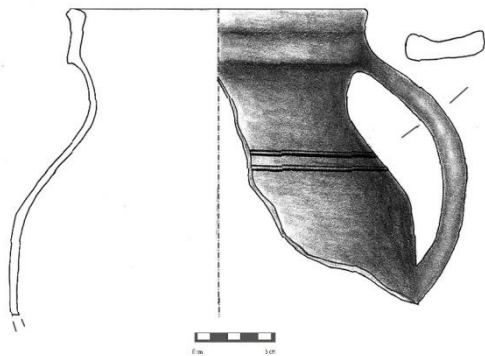

**sáček 1758** torzo džbánu zdobené rýhami, okraj ve formě okruží, páskové prožlabené ucho

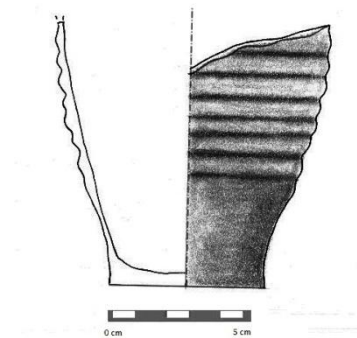

**sáček 1760** torzo poháru zdobené vývalkovitou šroubovicí

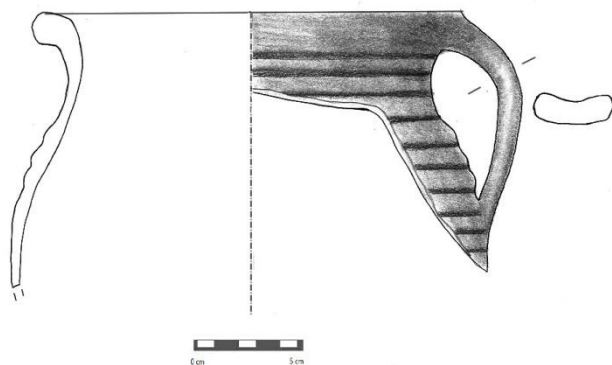

**sáček 1761** torzo hrnce/džbánu zdobené vývalkovitou šroubovicí, páskové prožlabené ucho

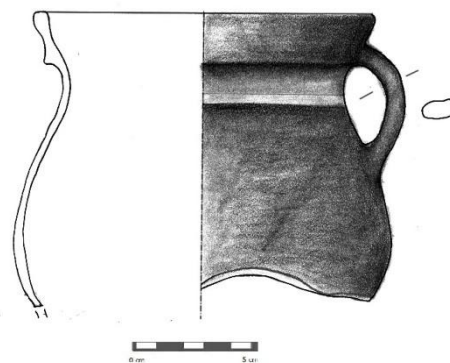

**sáček 1793** torzo džbánu, okraj ve formě okruží, páskové ucho

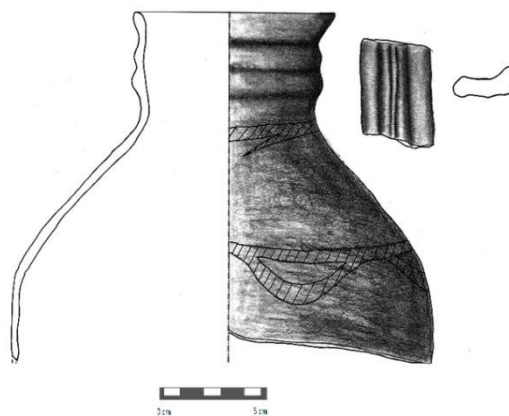

**sáček 1799** džbán s otevřenou výlevkou zdobený malováním, okraj ve formě okruží, páskové prožlabené ucho

Obr. 3: přídavné funkční prvky čp. 101-103

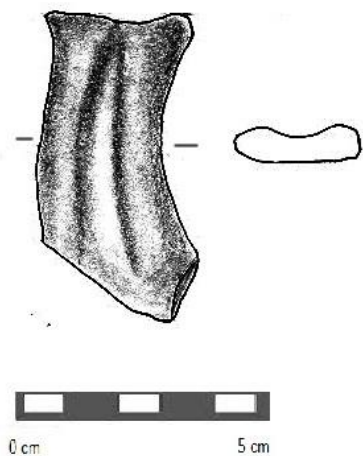

**sáček 135** páskové prožlabené ucho

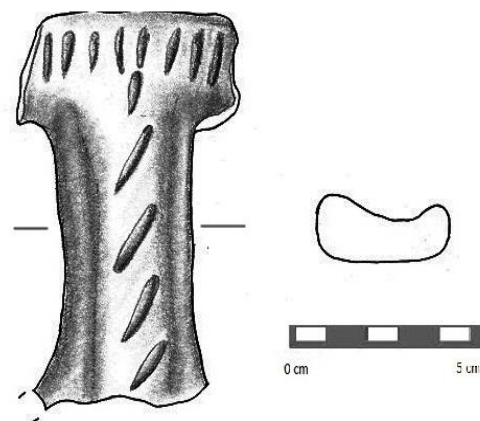

**sáček 549** páskové prožlabené ucho zdobené vrypy (srov. Mechelk 1981, 137)

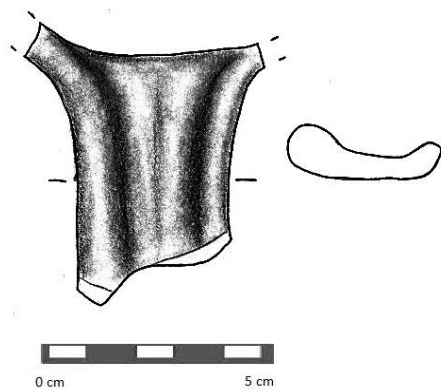

**sáček 553** páskové prožlabené ucho

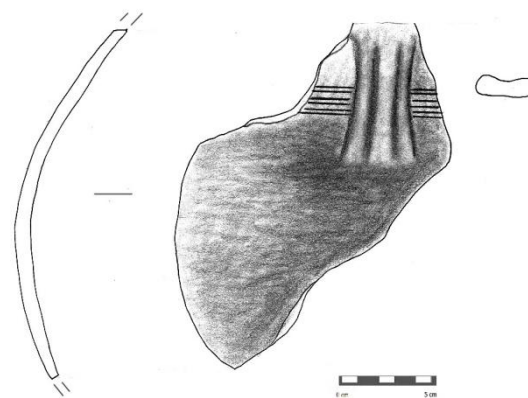

**sáček 1735** páskové prožlabené ucho

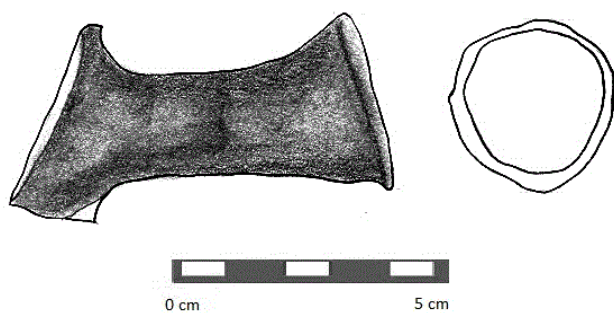

**sáček 88c** tulej s otvorem pro nástavec

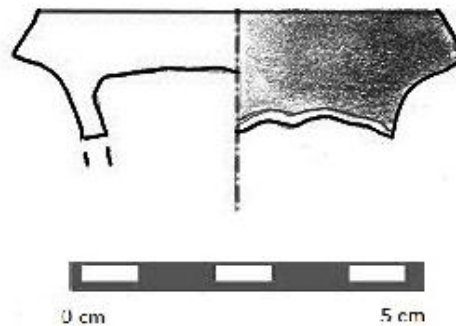

**sáček 1229** držadlo poklice

Obr. 4: výzdobné prvky čp. 101-103

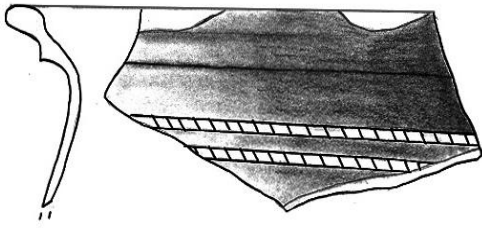

sáček 161 okraj zdobený malováním

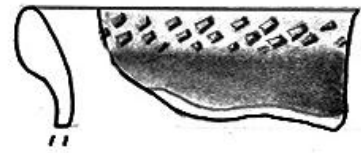

sáček 161 okraj zdobený vpichy

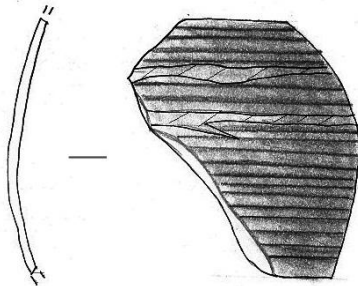

sáček 549 tělo zdobené žlábký a malováním

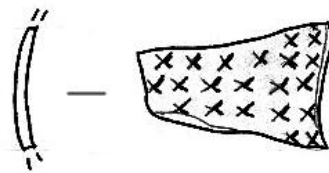

sáček 572 tělo zdobené kolkem

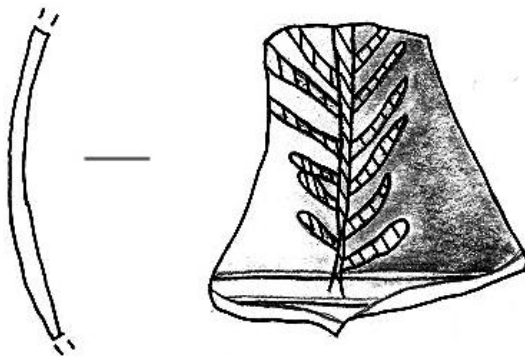

sáček 572 tělo zdobené malováním a rýhami

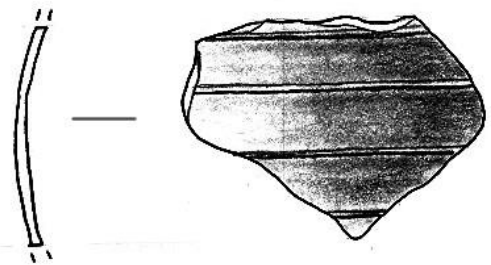

sáček 597 tělo zdobené rýhami

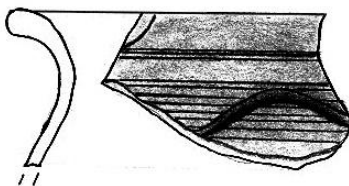

sáček 629 okraj zdobený rýhami a vlnicí

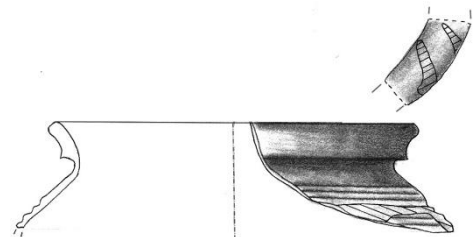

sáček 637 okraj zdobený malováním a rýhami

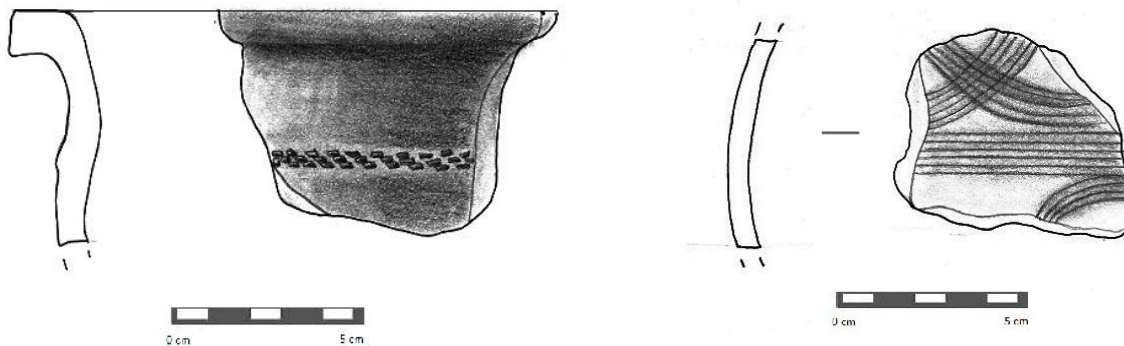

**sáček 685** okraj zdobený vpichy srov. Mechelk 1970, 143)

**sáček 1229** tělo zdobené rýhami a vlnicí (srov. Mechelk 1970, 143)

Obr. 5: nádobkovité a komorové kachle čp. 161-162

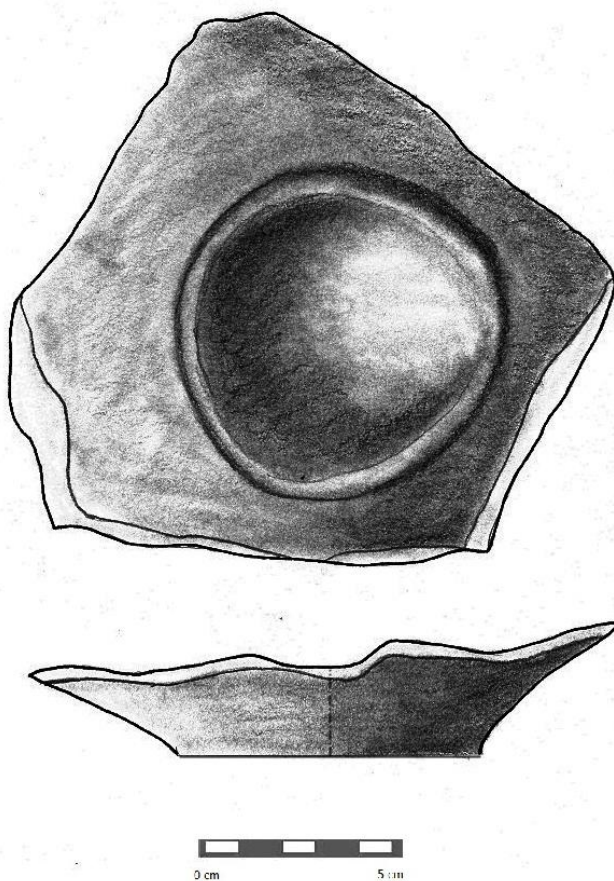

**sáček 87/2009** miskovitý kachel (srov. Mechelk 1970, 105)

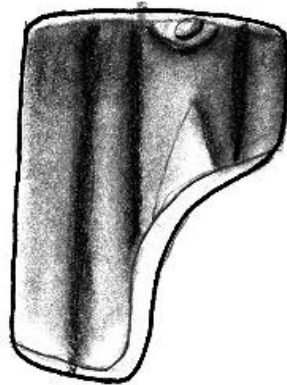

sáček 7 komorový kachel

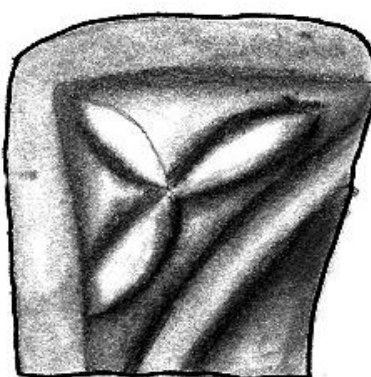

sáček 15 komorový kachel

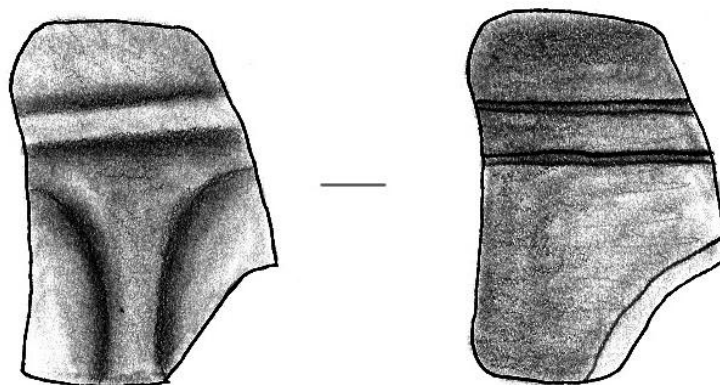

sáček 87/2009 komorový kachel



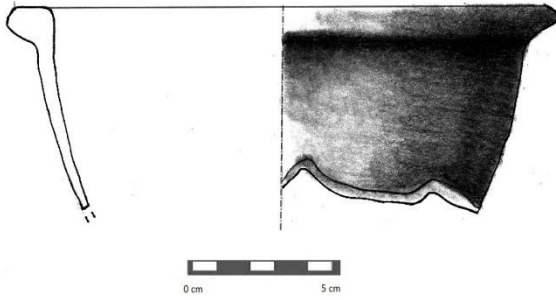

**sáček 15** mísa s přehnutým okrajem a otevřenou výlevkou

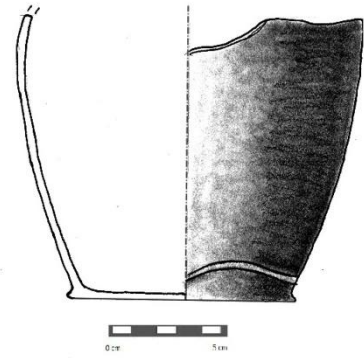

**sáček 16** dno hrnce/džbánu zdobené vlnicí

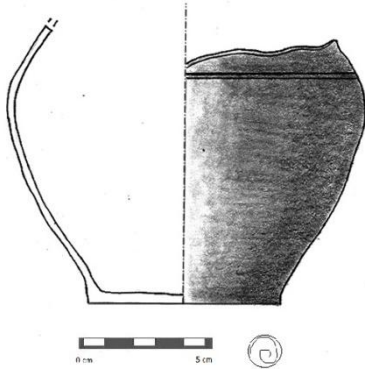

**sáček 17** dno hrnce zdobené rýhou

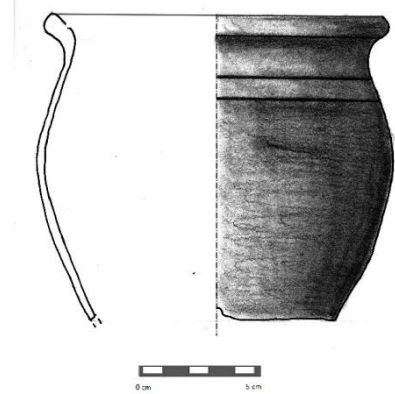

**sáček 21** torzo hrnce zdobené rýhami

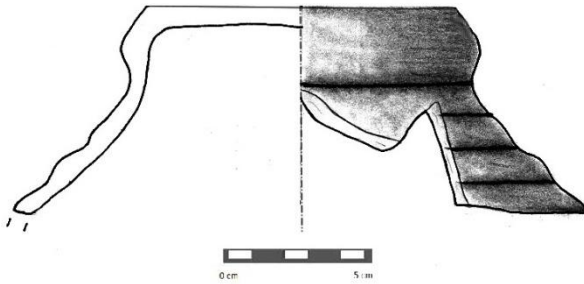

**sáček 28** torzo poklice zdobené vývalkovitou šroubovicí

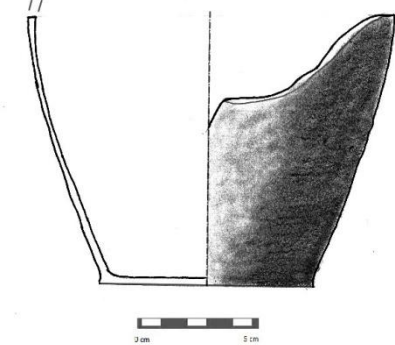

**sáček 71** nezdobené dno vejčitého hrnce?

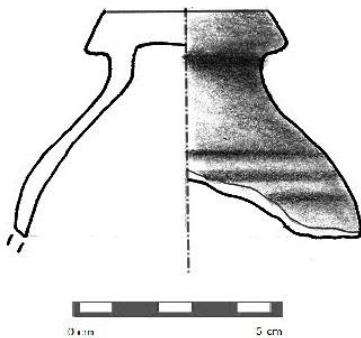

**sáček 72** torzo poklice s profilovaným držadlem, zdobené žlábkem

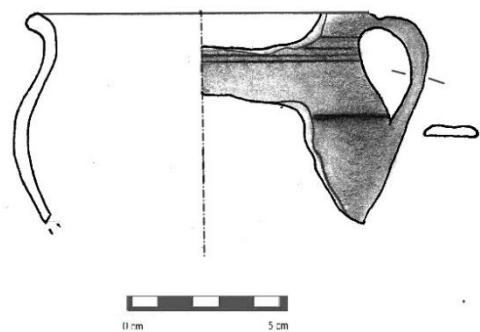

**sáček 78** torzo hrnku zdobené žlábkem a rýhami, páskové prožlabené ucho

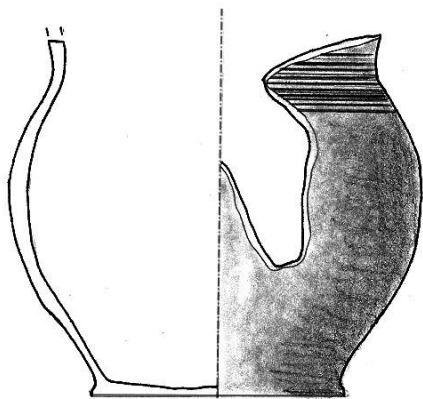

sáček 79 torzo hrnce zdobené rýhami

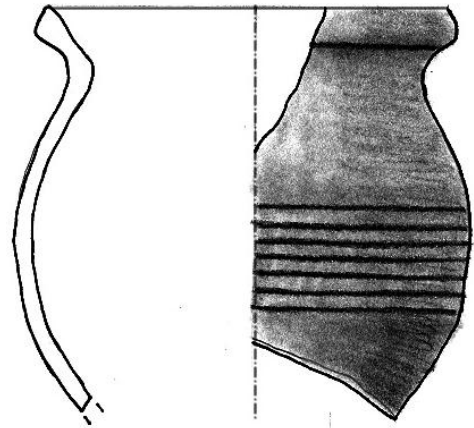

sáček 79 okraj hrnce zdobený rýhami

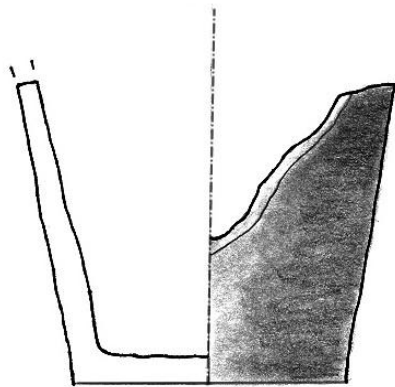

sáček 86 nezdobené dno poháru?

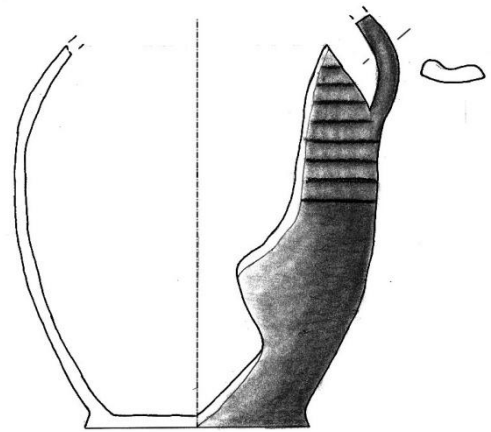

sáček 61/2009 torzo džbánu zdobené žlábky,  
páskové prožlabené ucho

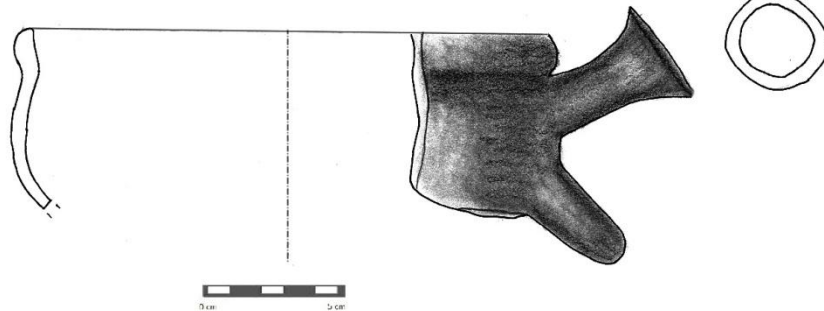

sáček 86/2009 torzo pánve s tulejkou a nožkou, oboustranná glazura

Obr. 7: přídavné funkční prvky čp. 161-162

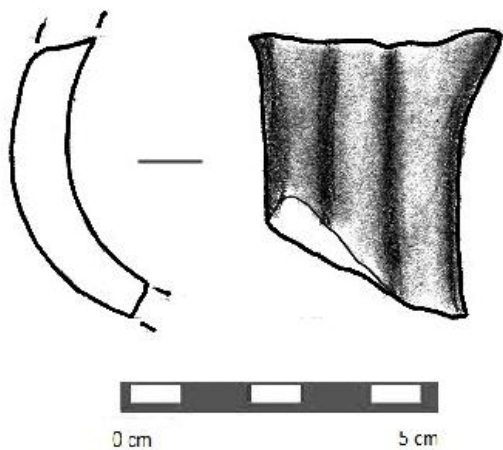

sáček 24 páskové prožlabené ucho

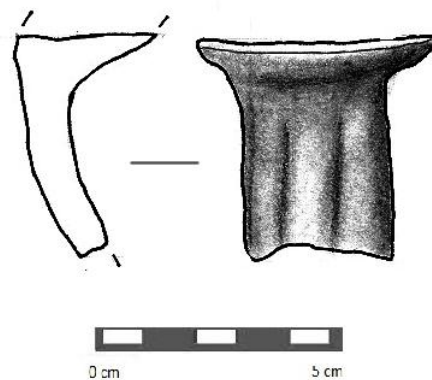

sáček 24 páskové prožlabené ucho

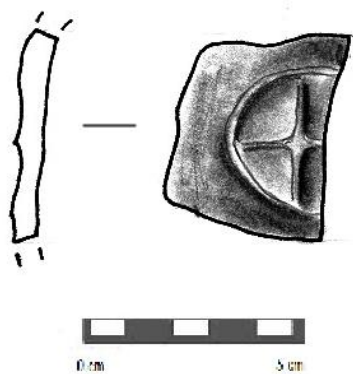

sáček 32 keramická značka na dně rozčtvrcený kruh

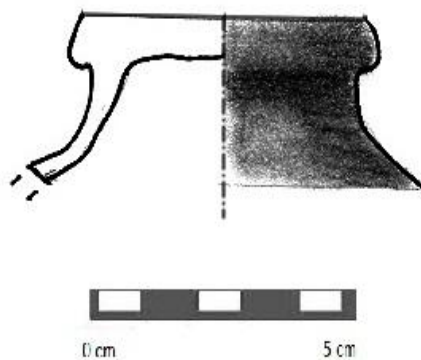

sáček 85 držadlo poklice

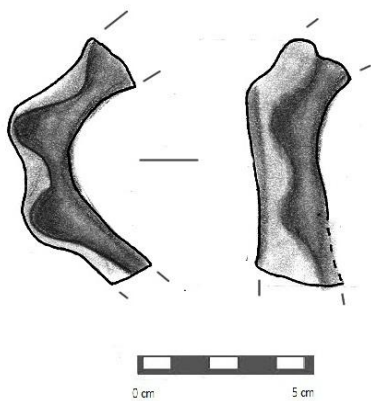

sáček 85/2009 třmenové ucho

Obr. 8: výzdobné prvky čp. 161-162

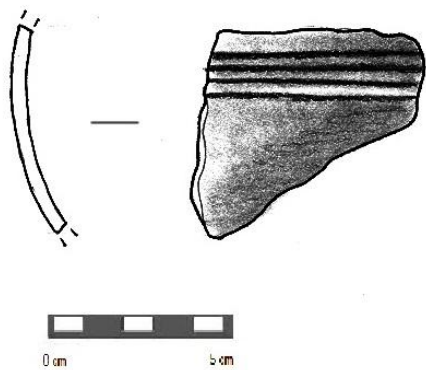

**sáček 4** tělo zdobené rýhami

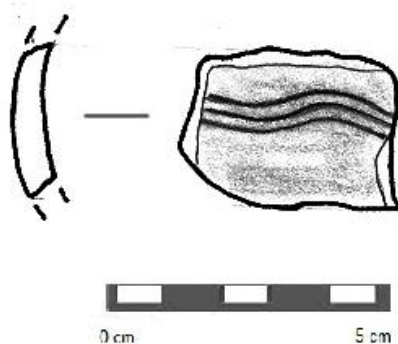

**sáček 19** tělo zdobené vlnicí

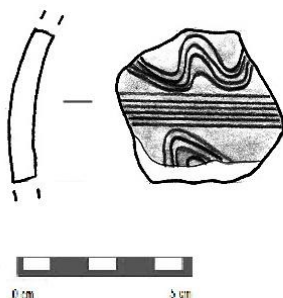

**sáček 29** tělo zdobené rýhami a vlnicí

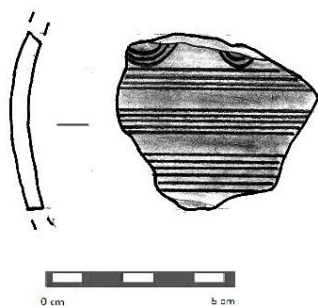

**sáček 74** tělo zdobené rýhami a vlnicí

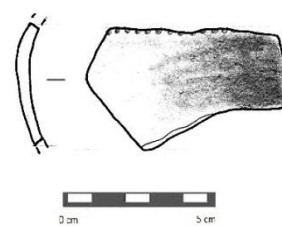

**sáček 12** tělo zdobené vpichy

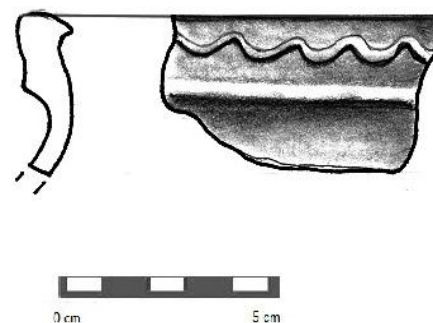

**sáček 23** okraj zdobený vlnicí a lístou

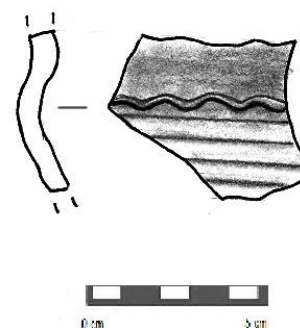

**sáček 33** tělo zdobené vlnicí a žlábkou

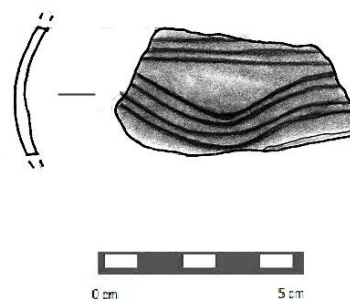

**sáček 86** tělo zdobené rýhami a vlnicí

# Plány a mapy

Čp. 101-103

Malý dvůr:



VÝZKUM	HK - Šatlava - etapa IIA1	DATUM	12.1.2005	SONDA	10	PLÁN	1	Půdrys	1
MĚŘÍTKO	1:20	KRESLIL	Bulat	MĚŘIL					

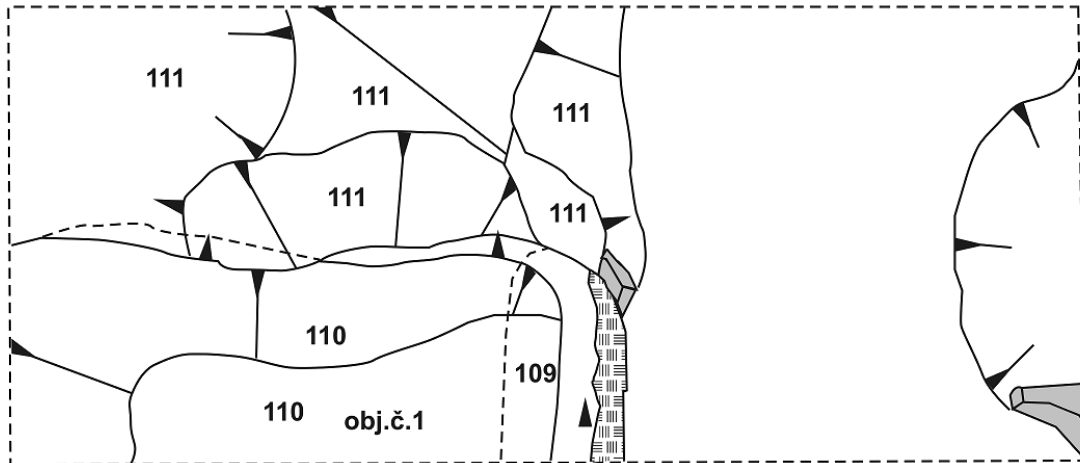

zdroj: terénní dokumentace, archiv MVČ

plán č. 1: objekt č. 1



VÝZKUM	HK - Šatlava - etapa IIA1	DATUM	13.1.2005	SONDA	10	PLÁN	1	Půdrys	2
MĚŘÍTKO	1:20	KRESLIL	Bulat	MĚŘIL					

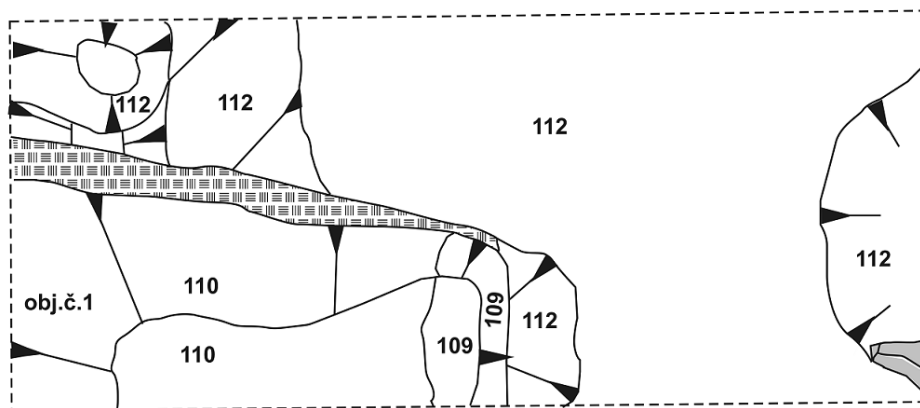

zdroj: terénní dokumentace, archiv MVČ

plán č. 2: objekt č. 1



VÝZKUM	HK - Šatlava - etapa IIA1	DATUM	15.1.2005	SONDA	10	PLÁN	3	Půdrys	3
MĚŘITKO	1:20	KRESLIL	Szabóová	MĚŘIL					

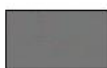

CIHLA



UHĹÍKY



DŘEVO



SPÁLENÉ DŘEVO

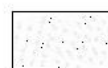

MALTA

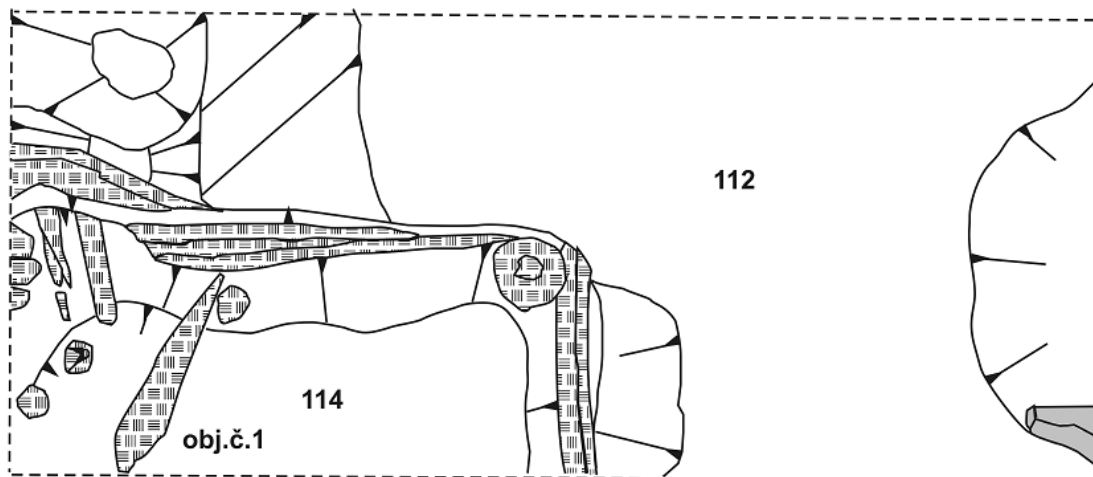

zdroj: terénní dokumentace, archiv MVČ

plán č. 3: objekt č. 1



VÝZKUM	HK - Šatlava - etapa IIA1	DATUM	19.1.2005	SONDA	10	PLÁN	4	Půdrys	4
MĚŘITKO	1:20	KRESLIL	Bulat	MĚŘIL					



CIHLA



UHĹÍKY



DŘEVO



SPÁLENÉ DŘEVO



MALTA

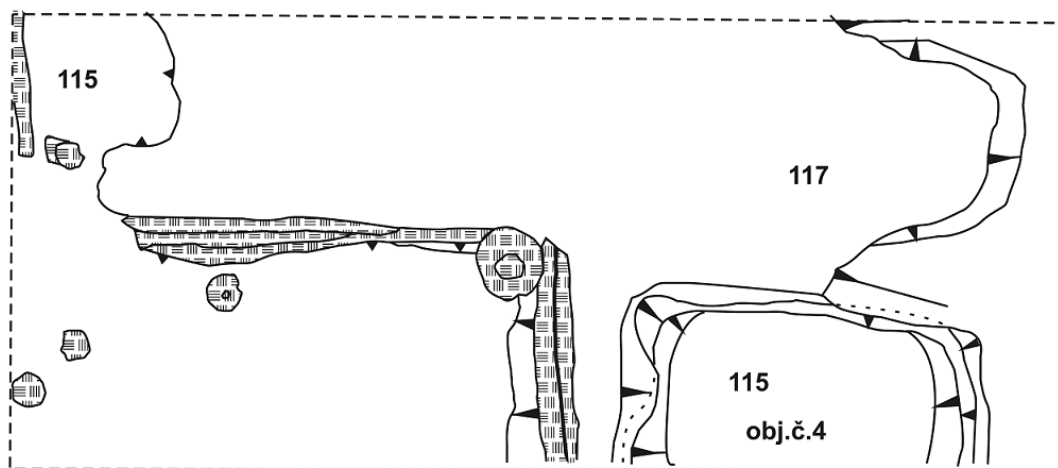

zdroj: terénní dokumentace, archiv MVČ

plán č. 4: objekt č. 4



VÝZKUM	HK - Šatlava - etapa IIA1	DATUM	20.1.2005	SONDA	10	PLÁN	5	Půdrys	5
MĚŘÍTKO	1:20	KRESLIL	Bulat	MĚŘIL					

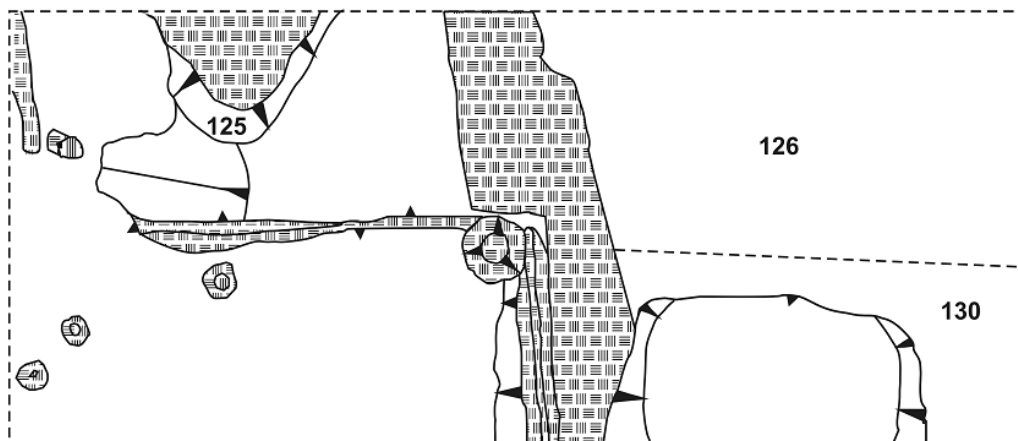

zdroj: terénní dokumentace, archiv MVČ

plán č. 5: objekt č. 4



VÝZKUM	HK - Šatlava - etapa IIA1	DATUM	21.1.2005	SONDA	10	PLÁN	6	Půdrys	6
MĚŘÍTKO	1:20	KRESLIL	Bulat	MĚŘIL					

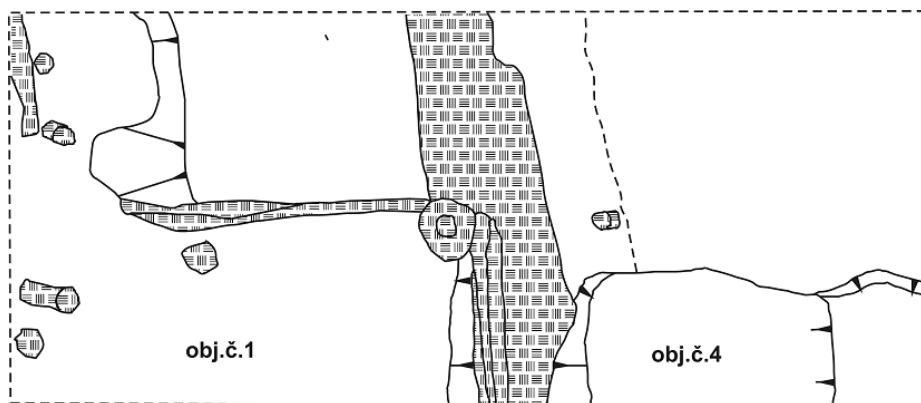

zdroj: terénní dokumentace, archiv MVČ

plán č. 6: objekt č. 1 a č. 4



VÝZKUM	HK - Šatlava - etapa IIA1	DATUM	4.2.2005	SONDA	10 - rozš.	PLÁN		Půdrys	1
MĚŘÍTKO	1:20	KRESLIL	Pinc	MĚŘIL	Pinc				

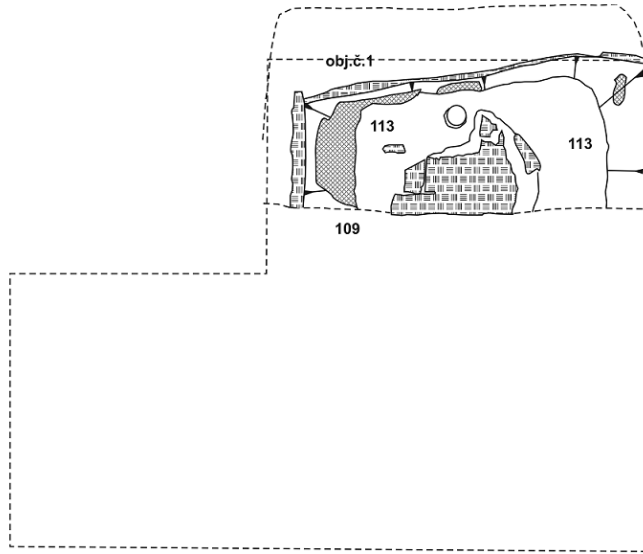

zdroj: terénní dokumentace, archiv MVČ

plán č. 7: objekt č. 1

VÝZKUM	HK - Šatlava	DATUM	22.3.2005	OBJEKT	5	PLÁN		ŘEZ	
MĚŘÍTKO	1:20	KRESLIL	Procházka	MĚŘIL	Bláha				

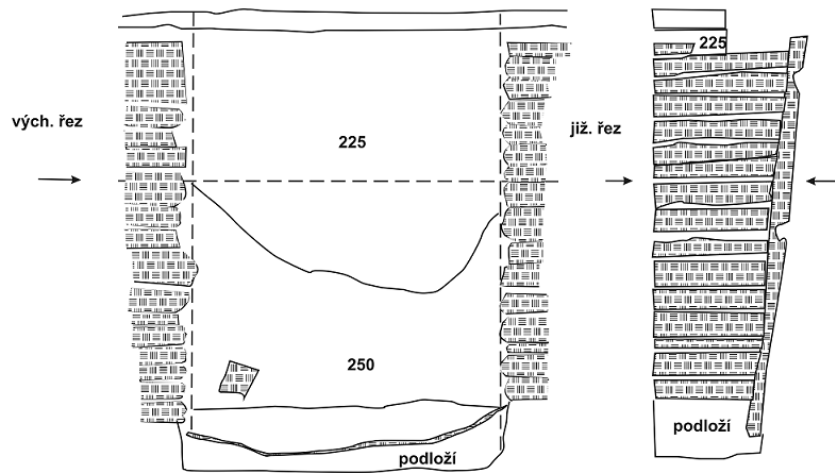

zdroj: terénní dokumentace, archiv MVČ

plán č. 8: objekt č. 5



VÝZKUM	HK - Šatlava	DATUM	22.3.2005	OBJEKT	5	PLÁN		ŘEZ	
MĚŘÍTKO	1:20	KRESLIL	Procházka	MĚŘIL	Bláha				

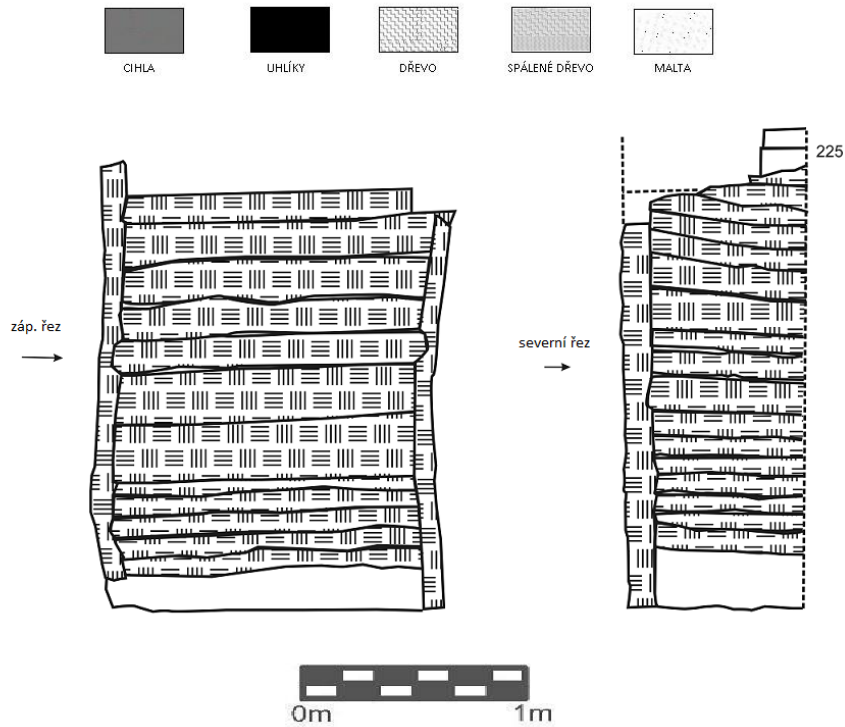

zdroj: terénní dokumentace, archiv MVČ

plán č. 9: objekt č. 5

VÝZKUM	HK - Šatlava	DATUM	7.2.2005	PLÁN	10 rozš.	OBJEKT	7	ŘEZ	
MĚŘÍTKO	1:20	KRESLIL	Pinc	MĚŘIL	Pinc				

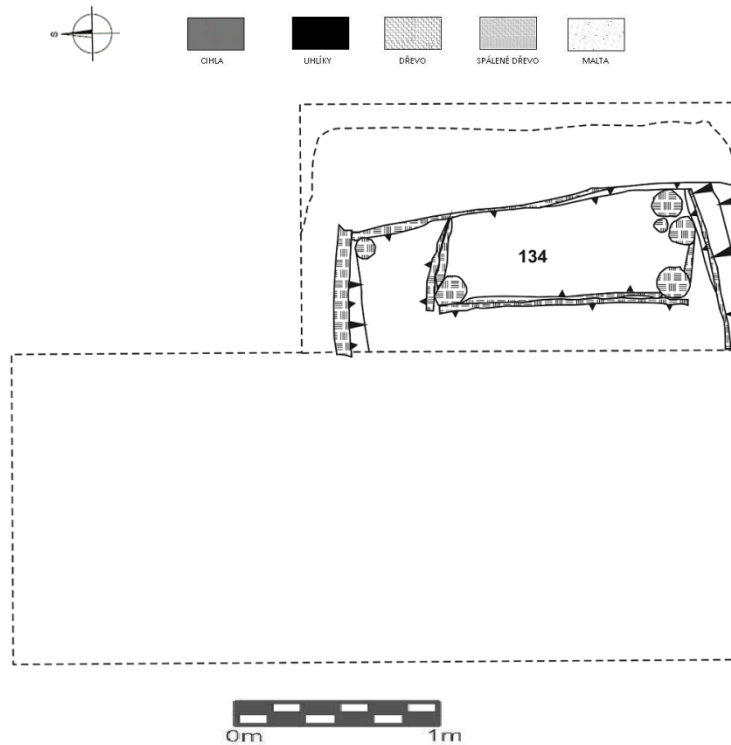

zdroj: terénní dokumentace, archiv MVČ

plán č. 10: objekt č. 7

VÝZKUM	HK - Šatlava	DATUM	7.2.2005	PLÁN	10 rozš.	OBJEKT	1 + 7	ŘEZ	
MĚŘITKO	1:20	KRESLIL	Pinc	MĚŘIL	Pinc				

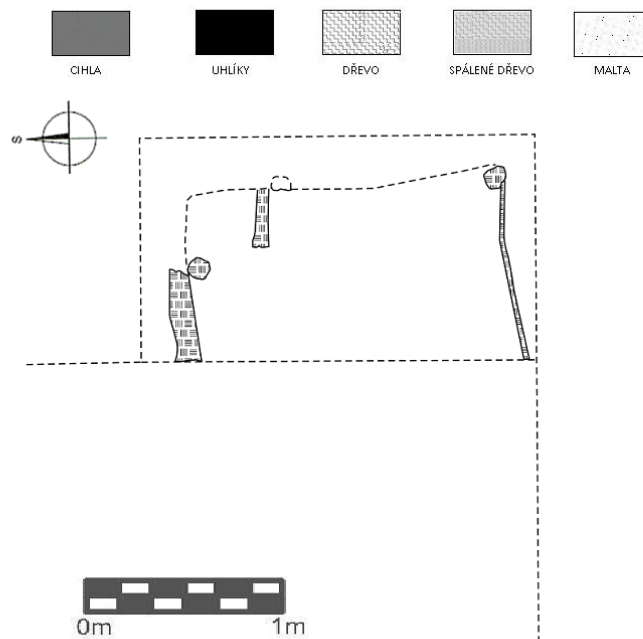

zdroj: terénní dokumentace, archiv MVČ

plán č. 11: objekt č. 1 a č 7

VÝZKUM	HK - Šatlava	DATUM	24.3.2005	PLÁN		OBJEKT	13	ŘEZ	
MĚŘITKO	1:20	KRESLIL	Procházka	MĚŘIL	Bláha				

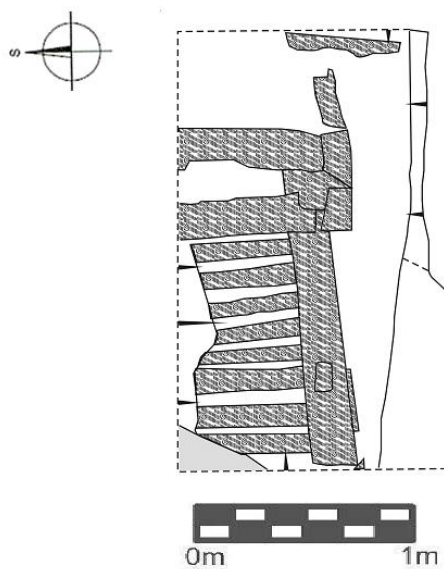

zdroj: terénní dokumentace, archiv MVČ

plán č. 12: objekt č. 13

VÝZKUM	HK - Šatlava	DATUM	24.3.2005	PLÁN		OBJEKT	13	ŘEZ	
MĚŘÍTKO	1:20	KRESLIL	Procházka	MĚŘIL	Bláha				

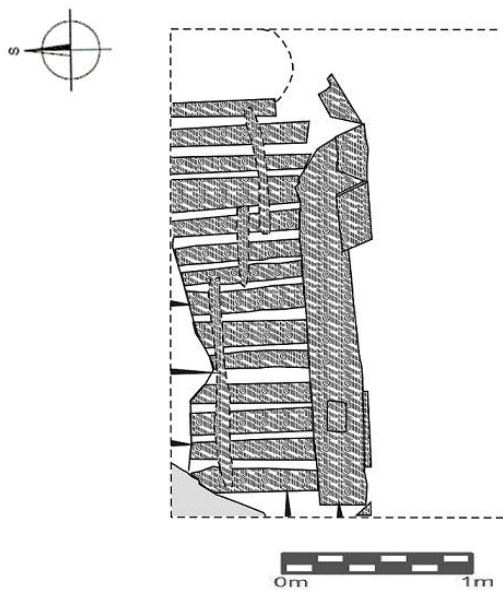

zdroj: terénní dokumentace, archiv MVČ

plán č. 13: objekt č 13

VÝZKUM	HK - Šatlava	DATUM	24.3.2005	PLÁN		OBJEKT	15	ŘEZ	
MĚŘÍTKO	1:20	KRESLIL	Horák	MĚŘIL	Bláha				

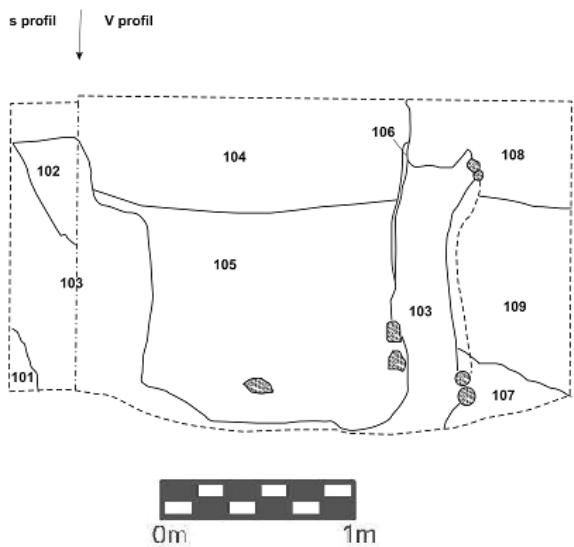

zdroj: terénní dokumentace, archiv MVČ

plán č. 14: objekt č. 15

VÝZKUM	HK - Šatlava	DATUM	4.4.2005	PLÁN		OBJEKT	16	ŘEZ	
MĚŘÍTKO	1:20	KRESLIL	Košťál	MĚŘIL	Bláha				



1,7 0

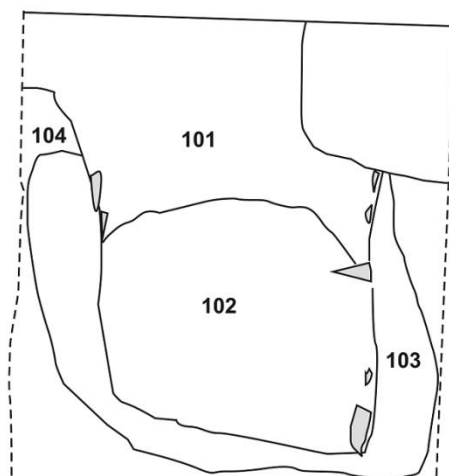

zdroj: terénní dokumentace, archiv MVČ

plán č. 15: objekt č. 16

VÝZKUM	HK - Šatlava	DATUM	4.4.2005	PLÁN		OBJEKT	17	ŘEZ	
MĚŘÍTKO	1:20	KRESLIL		MĚŘIL					

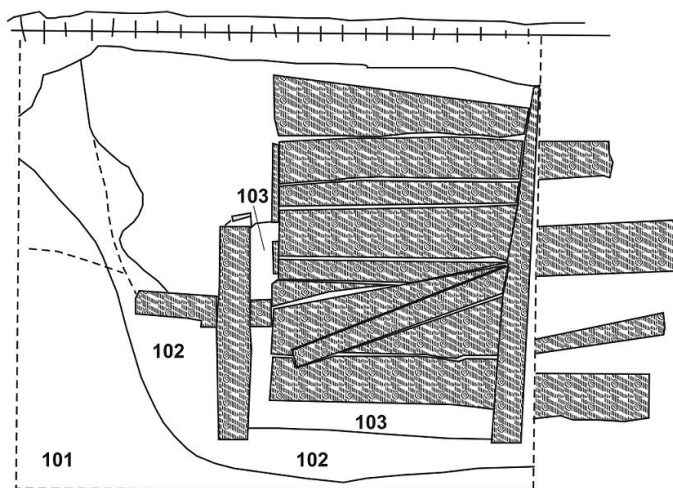

zdroj: terénní dokumentace, archiv MVČ

plán č. 16: objekt č. 17

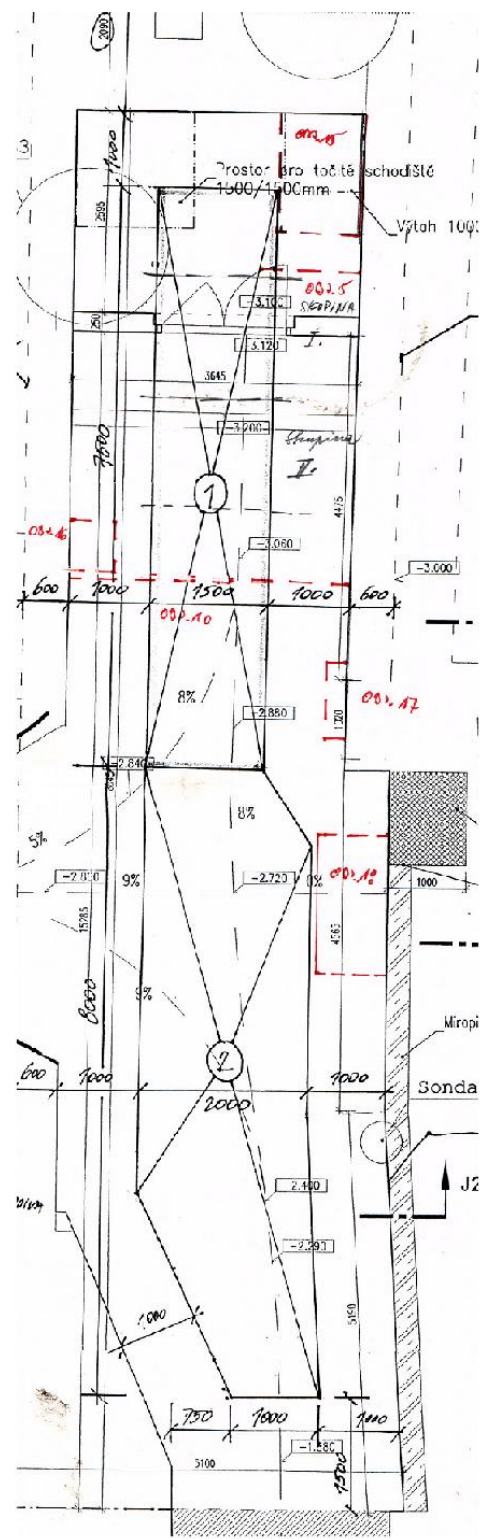

zdroj: terénní dokumentace, archiv MVČ

plán č. 17: rozmístění odpadních objektů malý dvůr

Velký dvůr:



VÝZKUM	HK - Šatlava - velký dvůr	DATUM	23.8.2005	SONDA	VI	OBJEKT	1	ŘEZ	
MĚŘÍTKO	1:20	KRESLIL	SLÁMOVÁ	MĚŘIL					



CIHLA



UHĹÍKY



DŘEVO



SPÁLENÉ DŘEVO



MALTA



KÁMEN



zdroj: terénní dokumentace, archiv MVČ

plán č. 18: objekt č. 1

VÝZKUM	HK - Šatlava - velký dvůr	DATUM	27.8.2005	SONDA	VI	OBJEKT	1	PŮDORYS	3
MĚŘÍTKO	1:20	KRESLIL	Pecinová	MĚŘIL	Slámová				



CIHLA



UHĹÍKY



DŘEVO



SPÁLENÉ DŘEVO



MALTA



KÁMEN

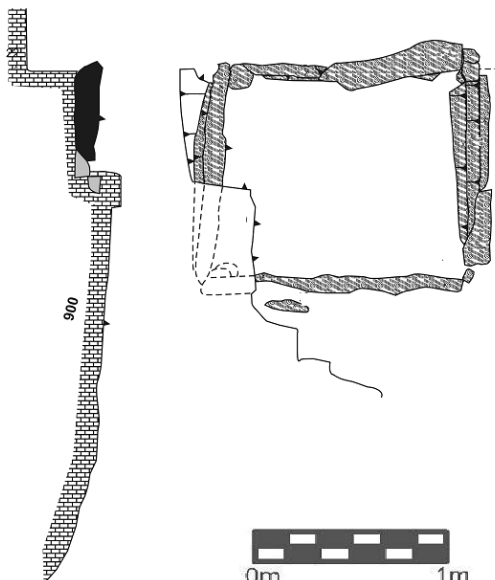

zdroj: terénní dokumentace, archiv MVČ

plán č. 19: objekt č. 1

VÝZKUM	HK - Šatlava - velký dvůr	DATUM	29.8.2005	SONDA	VI	OBJEKT	1	PŮDORYS	4
MĚŘÍTKO	1:20	KRESLIL	Pecinovská	MĚŘIL	Pecinovská				

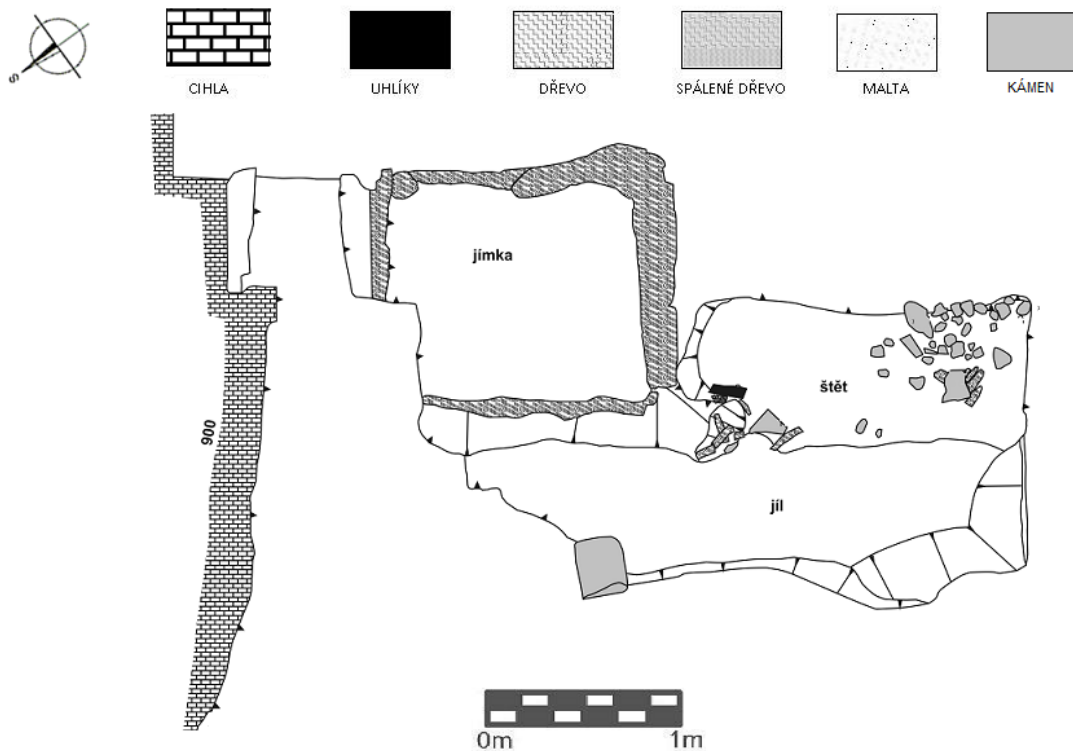

zdroj: terénní dokumentace, archiv MVČ

plán č. 20: objekt č. 1

VÝZKUM	HK - Šatlava - velký dvůr	DATUM	11.9.2005	SONDA	VI/XVI	OBJEKT		ŘEZ	
MĚŘÍTKO	1:20	KRESLIL	Rodotková	MĚŘIL	Obrdlík				

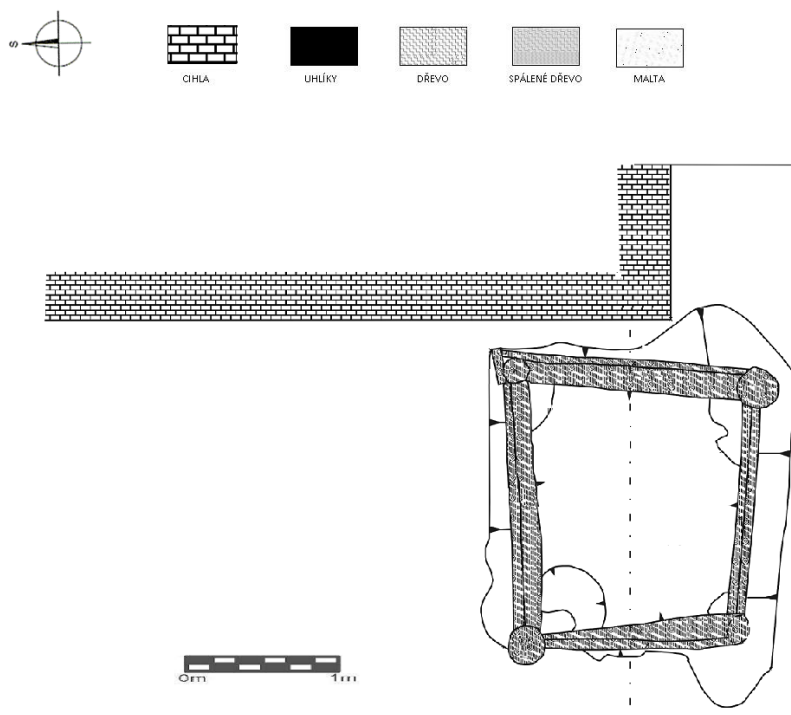

zdroj: terénní dokumentace, archiv MVČ

plán č. 21: objekt č. 1



zdroj: terénní dokumentace, archiv MVČ

plán č. 22: umístění jímky v rámci parcely





zdroj: terénní dokumentace, archiv MVČ

plán č. 23: celkový pohled na archeologickou situaci

VÝZKUM	HK- Tomkova, 161 - 162	DATUM	24.11.2009	SONDA	504	PLÁN	25	ŘEZ	11
MĚŘÍTKO	1:20	KRESLIL	Bulat	MĚŘIL		DIGITALIZOVAL	Čechák		

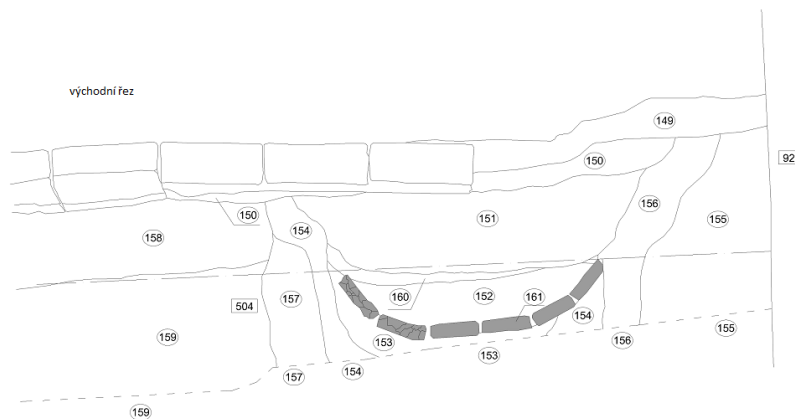

zdroj: terénní dokumentace, archiv MVČ

plán č. 24: objekt č. 504

VÝZKUM	HK- Tomkova, 161 - 162	DATUM	25.11.2009	SONDA	504	PLÁN	27	PŮDORYS	16
MĚŘÍTKO	1:20	KRESLIL	Bulat	MĚŘIL		DIGITALIZOVAL	Čechák		



BOD	NADMOŘSKÁ VÝŠKA
1	241,131 m
2	241,063 m
3	241,024 m
4	240,920 m
5	241,001 m
6	241,073 m
7	242,037 m
8	240,983 m
9	241,003 m
10	240,964 m
11	240,872 m
12	240,857 m
13	240,887 m
14	240,911 m

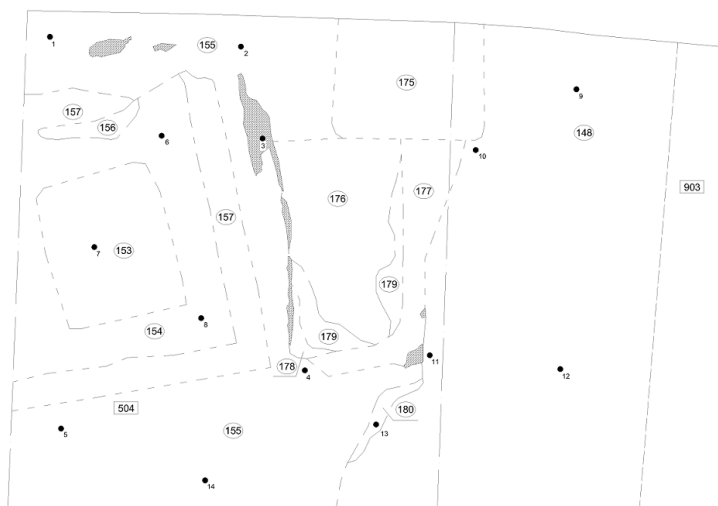

zdroj: terénní dokumentace, archiv MVČ

plán č. 25: objekt č. 504

VÝZKUM	HK- Tomkova, 161 - 162	DATUM	26.11.2009	SONDA	504	PLÁN	26	ŘEZ	12
MĚŘÍTKO	1:20	KRESLIL	Bulat	MĚŘIL		DIGITALIZOVAL	Čechák		



CIHLA



UHĹÍKY



DŘEVO



SPÁLENÉ DŘEVO



MALTA



KÁMEN

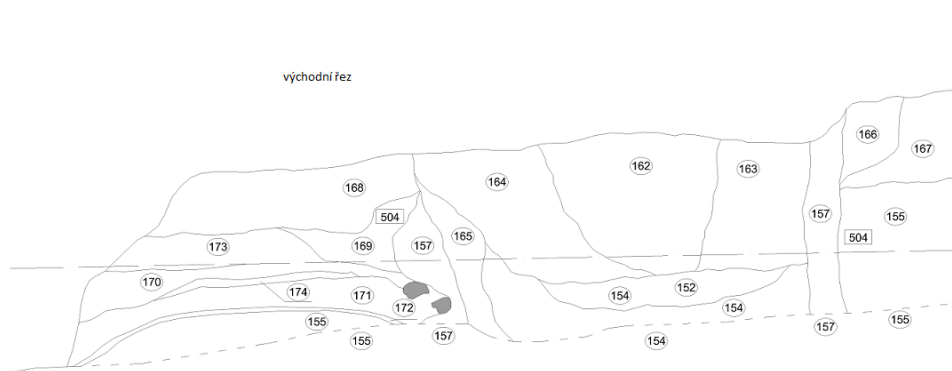

zdroj: terénní dokumentace, archiv MVČ

plán č. 26: objekt č. 504

VÝZKUM	HK- Tomkova, 161 - 162	DATUM	4.3.2010	SONDA	504	PLÁN	43	ŘEZ	16
MĚŘÍTKO	1:20	KRESLIL	Bulat	MĚŘIL		DIGITALIZOVAL	Čechák		



CIHLA



UHĹÍKY



DŘEVO



SPÁLENÉ DŘEVO



MALTA



KÁMEN

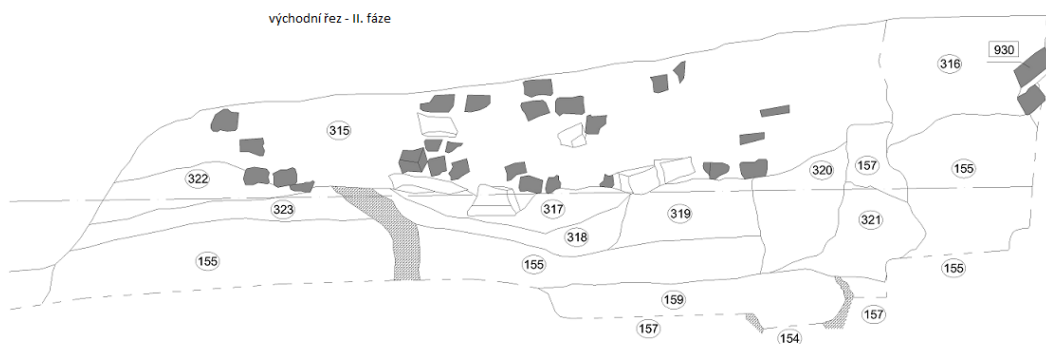

zdroj: terénní dokumentace, archiv MVČ

plán č. 27: objekt č. 504

VÝZKUM	HK- Tomkova, 161 - 162	DATUM	8.3.2010	SONDA	505/507	PLÁN	45	PŮDORYS	31
MĚŘÍTKO	1:20	KRESLIL	Bulat	MĚŘIL		DIGITALIZOVAL	Čechák		

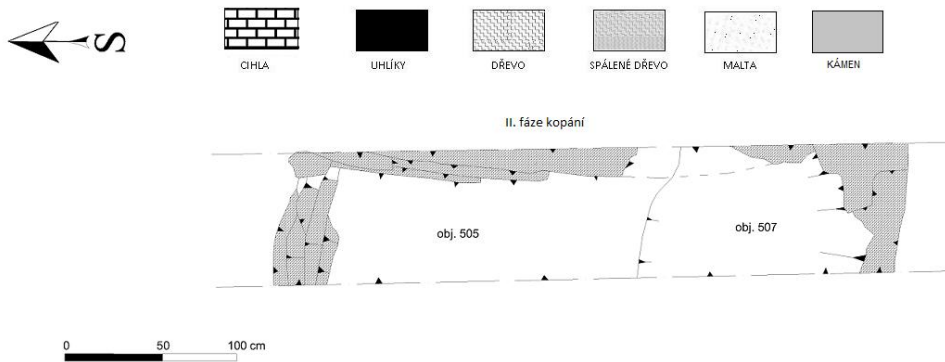

zdroj: terénní dokumentace, archiv MVČ

plán č. 28: objekt č. 505/507

VÝZKUM	HK- Tomkova, 161 - 162	DATUM	9.3.2010	SONDA	505/507	PLÁN	46	ŘEZ	17
MĚŘÍTKO	1:20	KRESLIL	Bulat	MĚŘIL		DIGITALIZOVAL	Čechák		

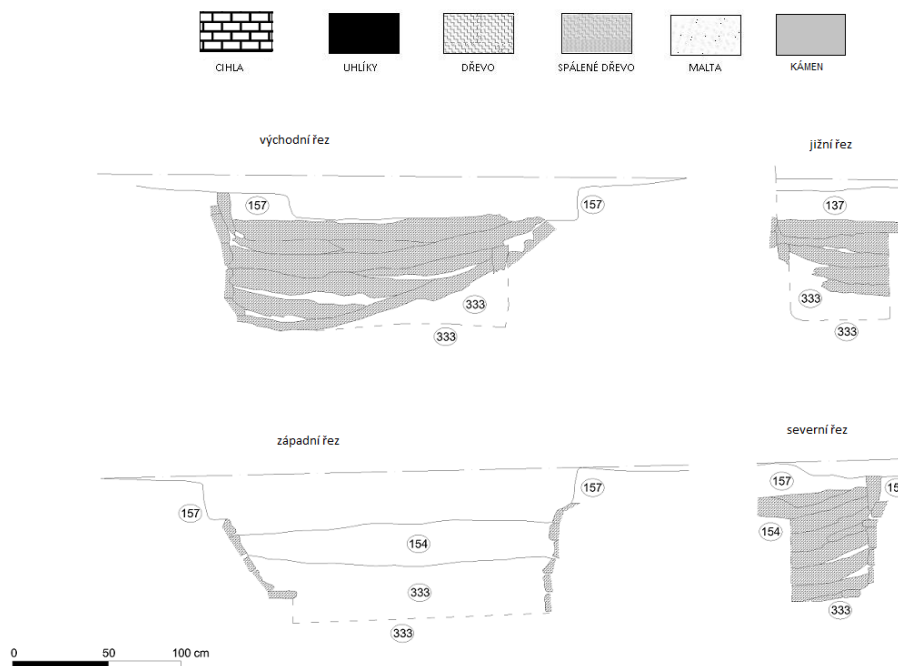

zdroj: terénní dokumentace, archiv MVČ

plán č. 29: objekt č. 505/507

VÝZKUM	HK- Tomkova, 161 - 162	DATUM	10.3.2010	SONDA	504	PLÁN	47	PŮDORYS	32
MĚŘITKO	1:20	KRESLIL	Bulat	MĚŘIL		DIGITALIZOVAL	Cechák		

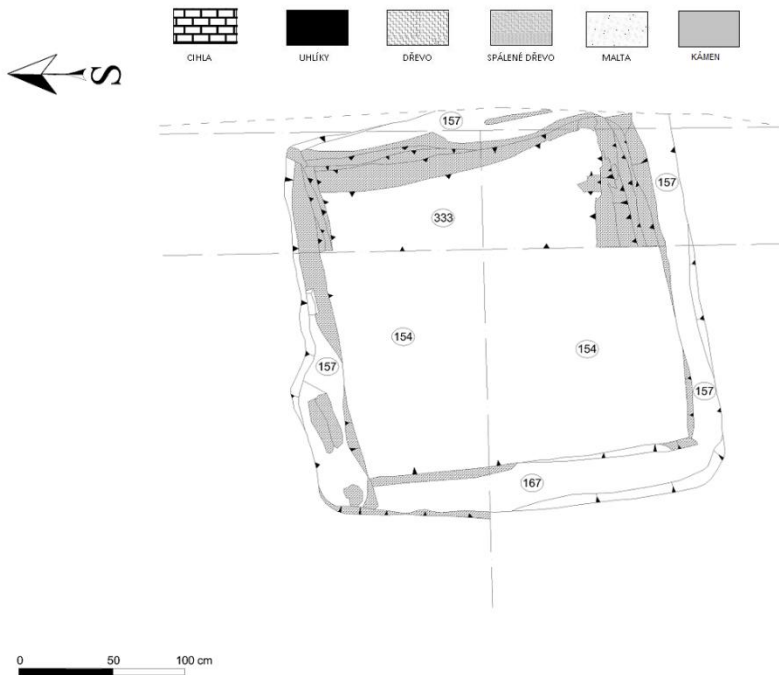

zdroj: terénní dokumentace, archiv MVČ

plán č. 30: objekt č. 504

VÝZKUM	HK- Tomkova, 161 - 162	DATUM	10.3.2010	SONDA	504	PLÁN	48	ŘEZ	18
MĚŘITKO	1:20	KRESLIL	Bulat	MĚŘIL		DIGITALIZOVAL	Cechák		

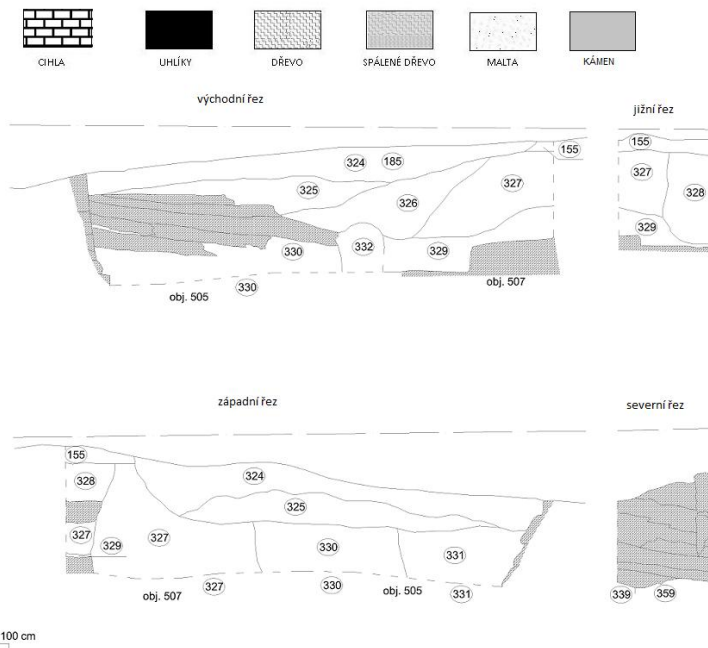

zdroj: terénní dokumentace, archiv MVČ

plán č. 31: objekt č. 504

VÝZKUM	HK- Tomkova, 161 - 162	DATUM	17.3.2010	SONDA	504, 506	PLÁN	51	PŮDORYS	35
MĚŘÍTKO	1:20	KRESLIL	Bulat	MĚŘIL		DIGITALIZOVAL	Čechák		

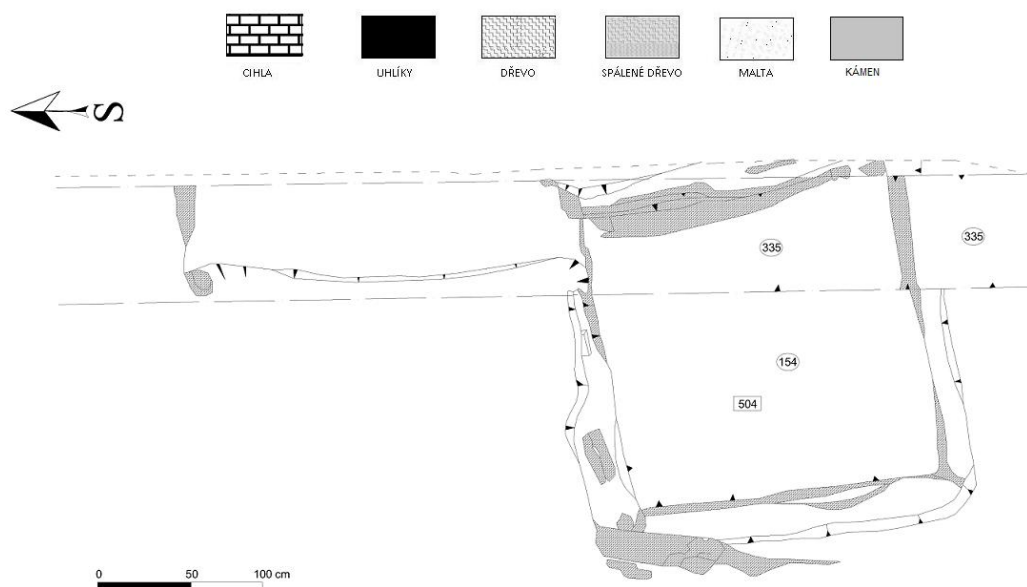

zdroj: terénní dokumentace, archiv MVČ

plán č. 32: objekt č. 504 a č. 506

VÝZKUM	HK- Tomkova, 161 - 162	DATUM	17.3.2010	SONDA	504, 506	PLÁN	52	ŘEZ	19
MĚŘÍTKO	1:20	KRESLIL	Bulat	MĚŘIL		DIGITALIZOVAL	Čechák		

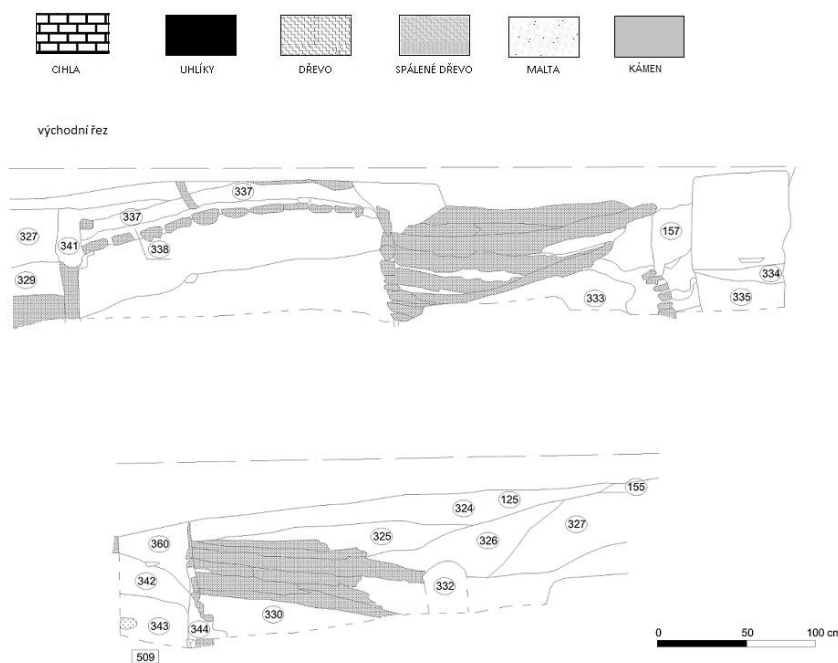

zdroj: terénní dokumentace, archiv MVČ

plán č. 33: objekt č. 504 a č. 506

VÝZKUM	HK- Tomkova, 161 - 162	DATUM	18.3.2010	SONDA	505, 507, 504, 506	PLÁN	53	ŘEZ	20
MĚŘÍTKO	1:20	KRESLIL	Bulat	MĚŘIL		DIGITALIZOVAL	Čechák		

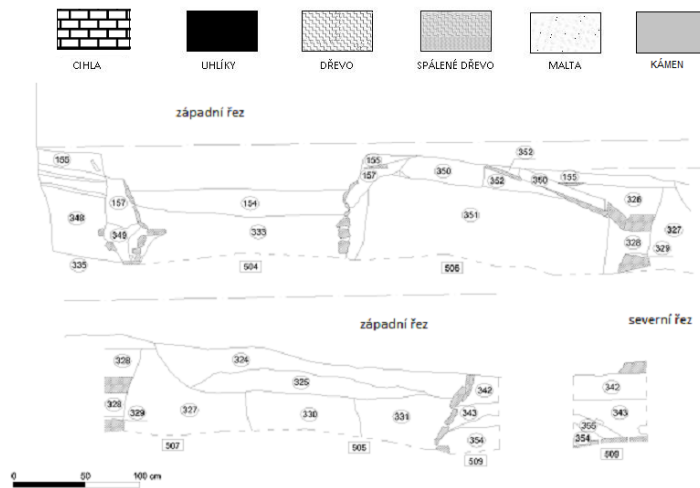

zdroj: terénní dokumentace, archiv MVČ

plán č. 34: objekt č. 505/507, 504, 506

VÝZKUM	HK- Tomkova, 161 - 162	DATUM	19.3.2010	SONDA	505, 507	PLÁN	54	PŮDORYS	36
MĚŘÍTKO	1:20	KRESLIL	Bulat	MĚŘIL		DIGITALIZOVAL	Čechák		

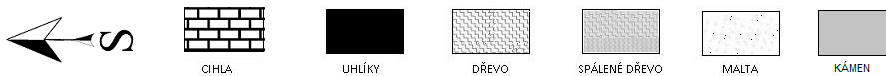

BOD	NADMOŘSKÁ VÝŠKA
1	240,355 m
2	240,408 m
3	240,375 m
4	240,411 m
5	240,403 m
6	240,414 m
7	240,442 m
8	240,440 m
9	240,510 m
10	240,453 m
11	240,522 m
12	240,516 m
13	240,499 m
14	240,424 m
15	240,526 m
16	24,579 m
17	240,696 m
18	240,636 m
19	240,611 m
20	240,678 m
21	240,465 m
22	240,488 m
23	240,568 m
24	239,857 m
25	239,886 m
26	239,861 m
27	239,850 m
28	239,884 m
29	239,909 m
30	239,943 m
31	239,939 m
32	240,028 m

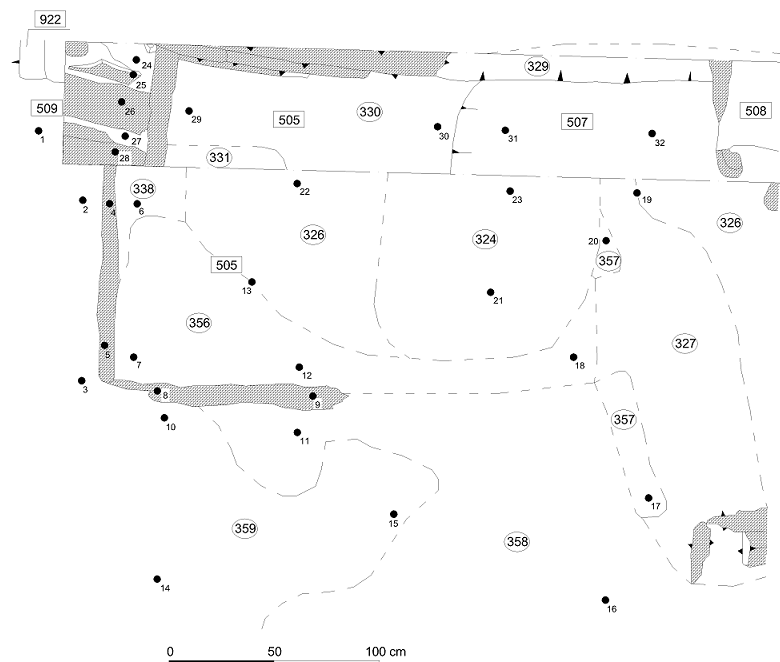

zdroj: terénní dokumentace, archiv MVČ

plán č. 35: objekt č. 505/507



VÝZKUM	HK- Tomkova, 161 - 162	DATUM	20.3.2010	SONDA	504, 506	PLÁN	55	PŮDORYS	37
MĚŘÍTKO	1:20	KRESLIL	Bulat	MĚŘIL		DIGITALIZOVAL	Čechák		

BOD	NADMOŘSKÁ VÝŠKA
33	240,060 m
34	240,001 m
35	240,137 m
36	240,107 m
37	240,159 m
38	240,139 m
39	240,179 m
40	240,188 m
41	240,196 m
42	240,200 m
43	240,634 m
44	240,702 m
45	240,815 m
46	240,755 m
47	240,676 m
48	240,600 m
49	240,672 m
50	240,674 m
51	240,615 m
52	240,656 m
53	240,655 m
54	240,685 m
55	240,691 m
56	240,679 m
57	240,574 m
58	240,586 m
59	240,564 m
60	240,740 m
61	240,680 m
62	240,823 n
63	240,820 m
64	240,832 m
65	240,668 m
66	240,695 m
67	240,592 m
68	240,679 m
69	240,676 m
70	240,861 m
71	240,860 m
72	240,698 m
73	240,768 m
74	240,714 m
75	240,696 m
76	240,856 m
77	240,909 m
78	240,708 m
79	240,725 m
80	240,770 m
81	240,754 m
82	240,702 m
83	240,737 m
84	240,694 m
85	240,761 m
86	240,756 m
87	240,747 m
88	240,753 m
89	240,734 m
90	240,777 m
91	240,753 m
92	240,771 m
93	240,781 m
94	24,752 m
95	240,752 m
96	240,746 m
97	240,762 m
98	240,780 m



zdroj: terénní dokumentace, archiv MVČ

plán č. 36 objekt č. 504 a č. 506



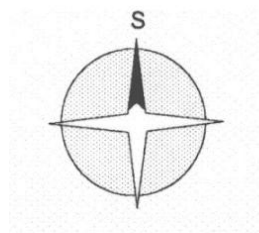
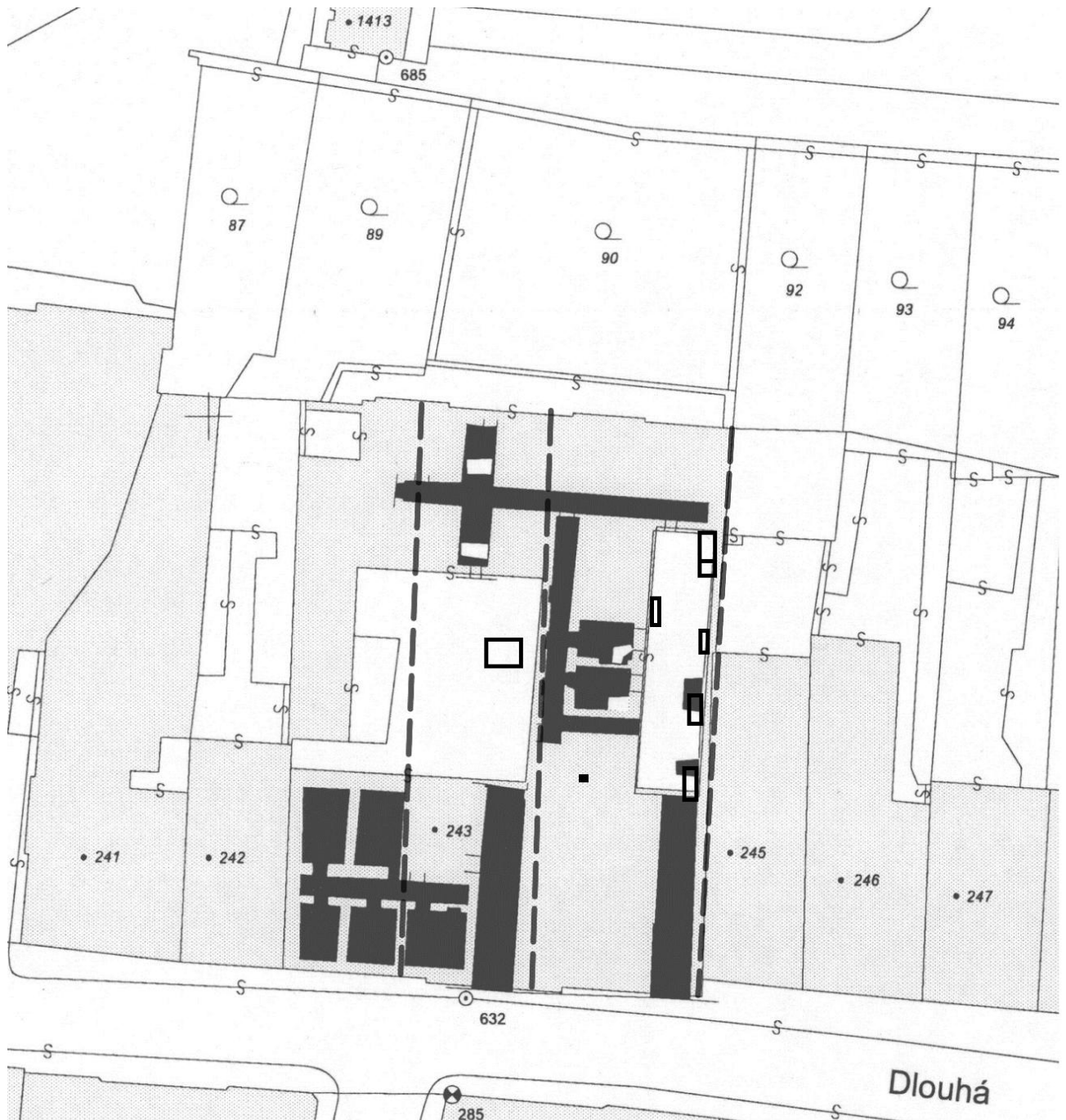

zdroj: terénní dokumentace, archiv MVČ

plán č. 37: ilustrační rekonstrukce průběhu parcelních hranic čp. 101-103

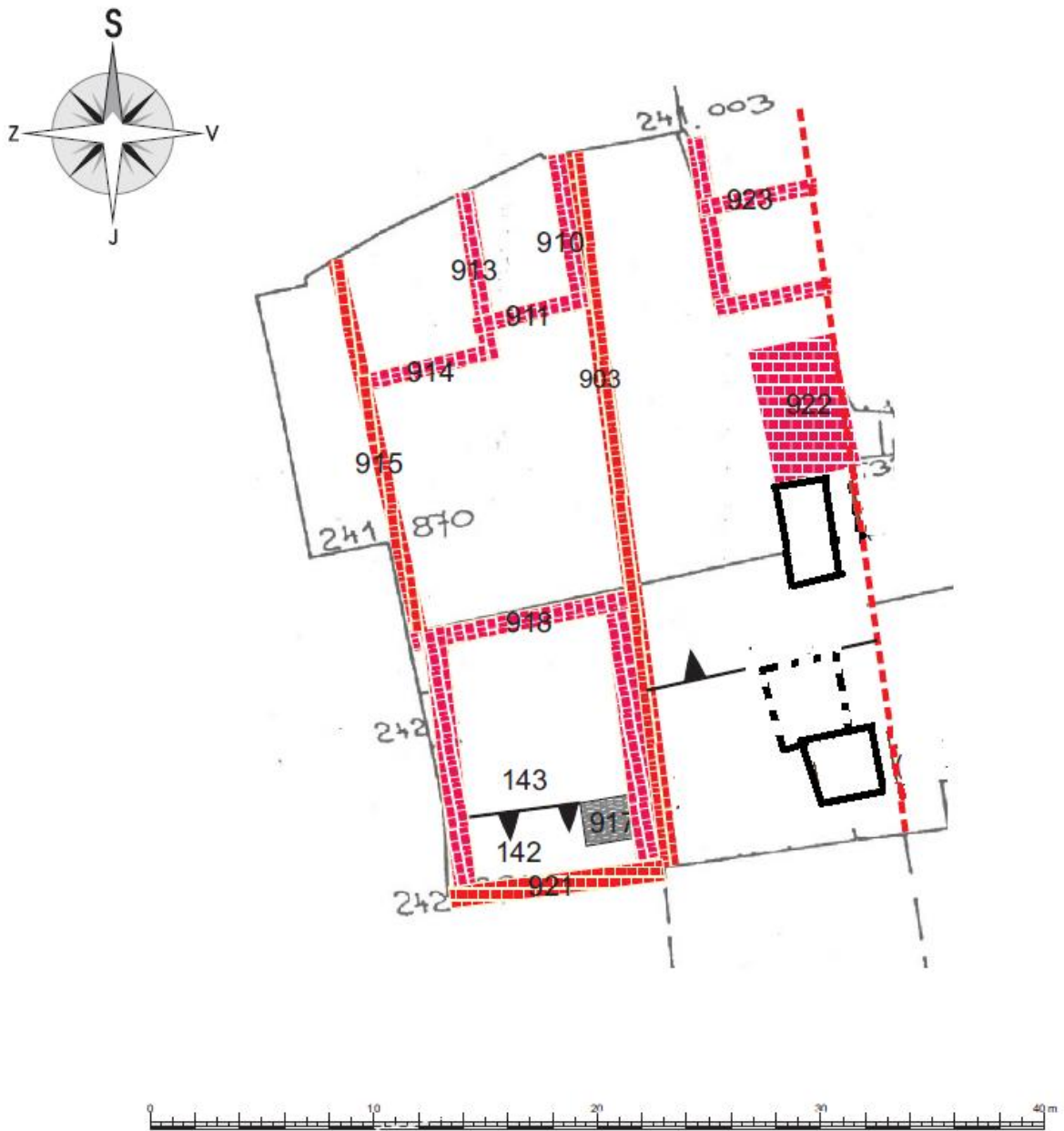

zdroj: terénní dokumentace, archiv MVČ

plán č. 38: ilustrační rekonstrukce průběhu parcelních hranic čp. 161\_162

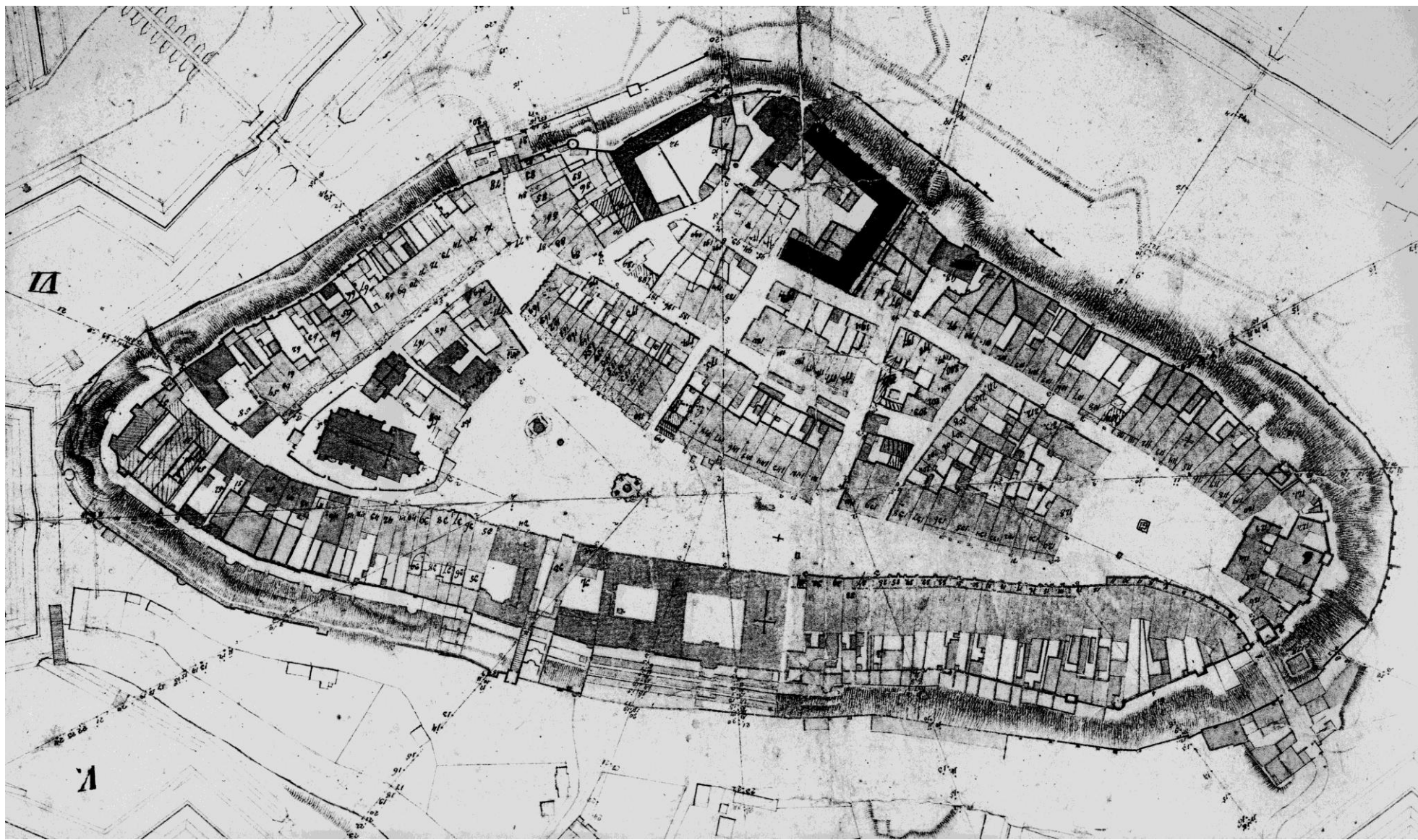

mapa č. 1: historická mapa "Pan der Festung Königgrätz" zachycující situaci po roce 1763, jádro města (výřez z kopie plánu)



— čp. 161-162

— čp. 101-103

mapa č. 2: barevné ohraničení zkoumaných parcel

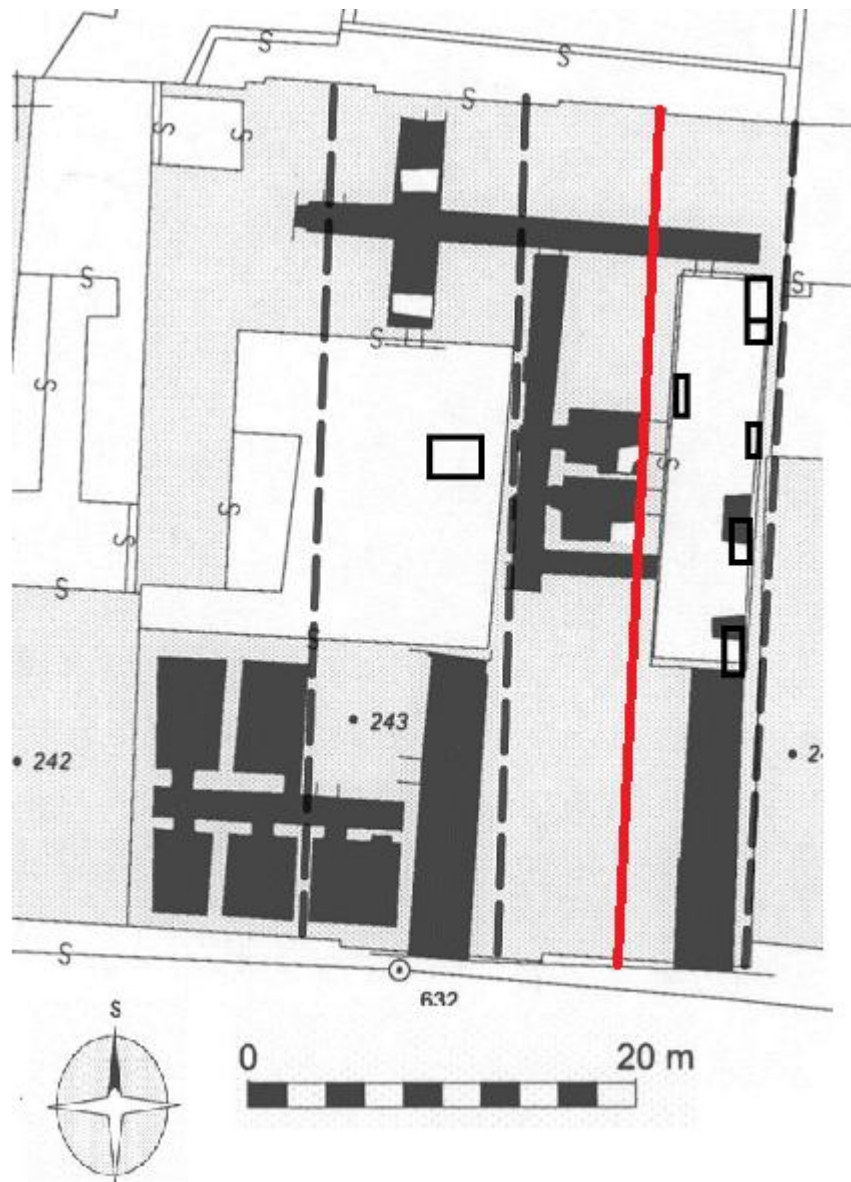

mapa č. 3: možné rozdělení parcelních hranic pč. 101-103 (terénní dokumentace archiv MVČ)

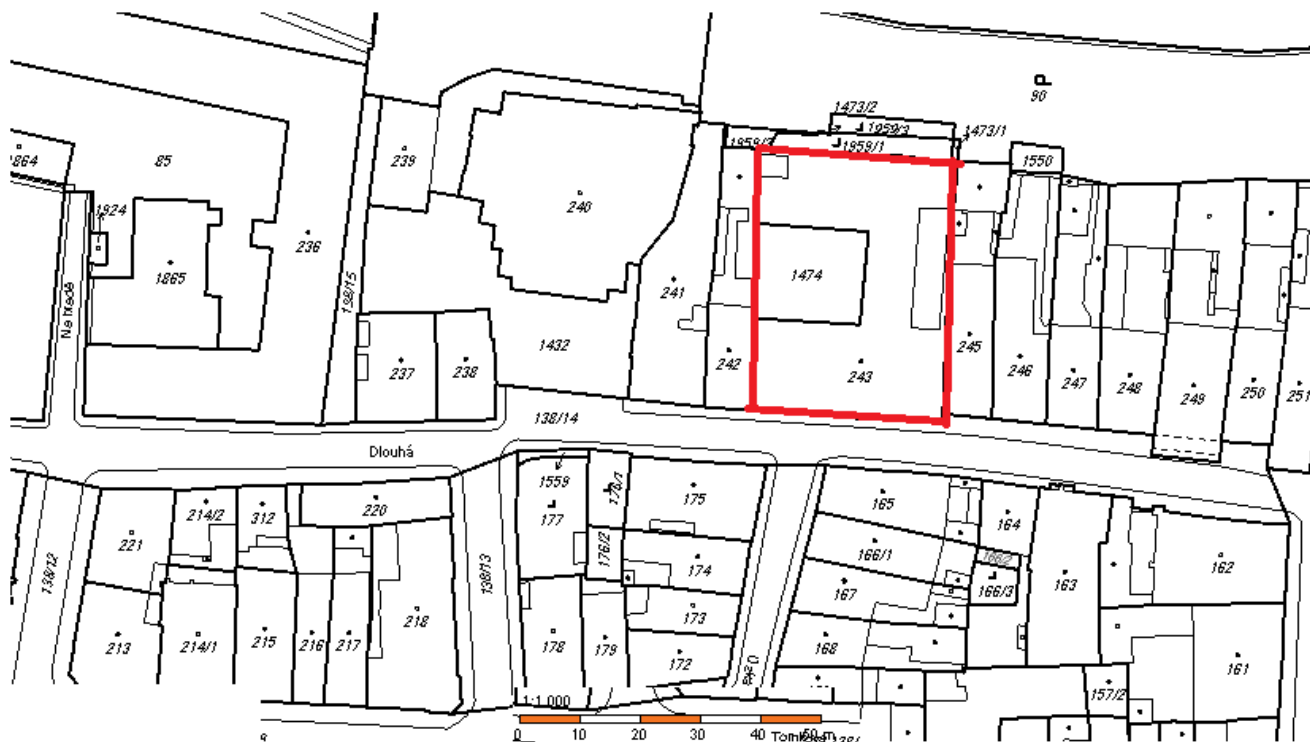

mapa č. 4: současná podoba hranic parcel čp. 101-103 (výřez z katastrální mapy)



mapa č. 5: současná podoba hranic parcel čp. 161-162 (výřez z katastrální mapy)

## Fotografická dokumentace

Fot. 1: železná přezka



Fot. 2: železný hřebík



Fot. 3: dřevěný nožík



Fot. 4: část boty?



Fot. 4: části kožených předmětů



Fot. 5: část boty



Fot. 6: část koženého předmětu



Fot. 7: části kožených předmětů



Fot. 8: škeble



Fot. 9: pecky



Fot. 10: odpad po výrobě kostěných knoflíků



Fot. 11: keramický přeslen

