

**UNIVERZITA PALACKÉHO V OLOMOUCI**



**PEDAGOGICKÁ FAKULTA**

**Katedra technické a informační výchovy**

**DIPLOMOVÁ PRÁCE**

*Textilní tvorba v pracovních činnostech na primární škole*

Vypracovala: Veronika Voglová

Vedoucí práce: PhDr. Pavlína Částková, Ph.D.

Olomouc 2022

Čestné prohlášení

Prohlašuji, že jsem diplomovou práci vypracovala samostatně a použila jen uvedenou literaturu a zdroje.

V Olomouci dne

Veronika Voglová

## PODĚKOVÁNÍ

Velice děkuji PhDr. Pavlíně Částkové, Ph.D. za vedení diplomové práce, za cenné rady, podporu při tvorbě, čas, trpělivost a ochotu předat své zkušenosti. Velké poděkování patří mé rodině, která mi byla oporou po celou dobu studia.

## Obsah

Úvod.....	6
1 Ohlédnutí za historií technické výchovy .....	8
1.1 Pojetí technické výchovy v českém školství.....	11
1.2 Ruční práce pro dívky v historii školství.....	12
2 Technická výchova v současném českém školství .....	14
2.1 Člověk a svět práce a mezipředmětová vazba .....	16
2.2 Podklady a návrhy na změnu RVP v oblasti Člověk a svět práce .....	17
2.3 Porovnání oblasti Člověk a svět práce v České republice a na Slovensku .....	19
3 Terminologické ukotvení oblasti Člověk a svět práce.....	21
4 Edukační proces technické výchovy v primární škole.....	24
4.1 Učitel neboli edukátor technické výchovy.....	24
4.2 Cíle technické výchovy.....	26
4.3 Očekávané výstupy technické výchovy .....	26
4.4 Organizační formy technické výchovy .....	26
4.5 Výukové metody .....	27
4.5.1 Slovní metody – Rozhovor .....	28
4.5.2 Názorně-demonstrační metody.....	29
4.5.3 Metody dovednostně-praktické .....	29
4.5.4 Myšlenková mapa.....	29
4.5.5 Činnostní učení.....	30
4.5.6 Projektové výukové metody .....	30
4.5.7 Skupinová práce .....	30
4.6 Metodický postup v technické výchově.....	31
4.7 Hodnocení žáků technické výchovy .....	32
5 Textilní tvorba.....	34
5.1 Textilní materiály.....	34
5.2 Zpracování textilních vláken.....	35
5.3 Postupy práce s textilním materiálem .....	36
5.4 Stroje, nástroje a pomůcky pro práci s textilními materiály .....	37
5.5 Bezpečnost a hygiena při práci .....	37
6 Výzkumné šetření .....	39
6.4 Analýza položek dotazníkového šetření - žáci.....	40
6.5 Shrnutí dotazníkového šetření zaměřeného na žáky.....	51

6.6	Analýza položek dotazníkového šetření zaměřeného na učitele.....	53
6.7	Shrnutí dotazníkového šetření zaměřeného na učitele.....	63
6.5	Shrnutí a diskuse .....	64
7	Metodické listy .....	66
7.1	Edukační konstrukt .....	66
7.2	Metodické listy pro výuku textilní tvorby na primární škole .....	66
7.2.1	TÉMA: ZAČÍNÁME ŠÍT .....	68
7.2.2	TÉMA: PŘEDNÍ STEH – DÝNĚ .....	74
7.2.3	TÉMA: ZADNÍ STEH – SOVIČKA .....	80
7.2.4	TÉMA: SMYČKOVÝ STEH – KAPSIČKA .....	87
7.2.5	TÉMA: TKANÍ.....	94
7.2.6	TÉMA: TVORBA STŘIHU.....	99
7.2.7	TÉMA: ŠICÍ STROJ .....	104
7.2.8	TÉMA: BARVENÍ LÁTKY .....	111
	Závěr.....	116
	Seznam obrázků .....	118
	Seznam grafů.....	119
	Seznam použité literatury .....	120
	Seznam internetových zdrojů .....	122
	Seznam příloh:.....	124
	Přílohy: .....	125
	Dotazník pro žáky 5. tříd .....	125
	Dotazník pro pedagogické pracovníky: .....	127
	Anotace:.....	129

## Úvod

Technická výchova, která je součástí českého školství má za cíl připravit žáky na běžný život. Seznámit je s teoretickým i praktickým fungováním technického světa.

Nedílnou součástí právě technických činností na primární škole je také oblast práce s drobným materiálem, do které se řadí práce s textilem. Rámcový vzdělávací program pro základní vzdělávání neupravuje přesný obsah náplně práce s textilem, a tudíž si pedagog pod tento pojem může zařadit jakoukoli práci s textilem. Např. lepení látky na papír.

Cílem práce je zpracovat teoretická východiska problematiky pracovních činností s akcentem na práci s textilem. Cílem empirické části je realizovat pedagogický výzkum explorativního charakteru za účelem zjištění znalostí, dovedností i postojů žáků primární školy v oblasti textilní tvorby. Cílem praktické části je pak vytvoření takové metodické podpory, která by dodala pedagogům impulz k opětovnému zařazování textilní tvorby – hlavně šití do výuky technických činností na primární škole.

Jaká je historie technické výchovy v oblasti textilní tvorby? Co přesně upravuje Rámcový vzdělávací program pro základní vzdělávání? Kterým směrem se udává v rámci technické výchovy Strategie 2030+? Jak se staví k technickým činnostem a zařazením výuky textilní tvorby naši sousedé, Slovenská republika? Co je cílem technické výchovy a jaké metody bychom měli v rámci výuky uplatňovat? Přesně na tyto otázky by měla diplomová práce v rámci teoretické části odpovědět.

V empirické části bychom se chtěli zabývat žáky 5. ročníků, kteří jakožto výstupný element primární školy by měli naplnit očekávané výstupy z RVP ZV. Zjištění stavu výuky šití na primární škole, jejich znalosti, postoje a dovednosti, to vše bychom chtěli zohlednit v této diplomové práci. Zacíleno bude i na pedagogy, kteří se s výukou textilní tvorby setkávají. Zda zařazují šití do výuky, či jaká je materiální vybavenost škol. Těmto pedagogům bude poskytnuta část metodických listů, které budou součástí diplomové práce, ke zhodnocení jejich použitelnosti v praxi.

Převládá obecný fakt, že šití jako praktická činnost z českých škol mizí, ale obecně hraje důležitou roli pro fungování v běžném světě. Společnost se navrácí k praktičtějším a smysluplnějším věcem, které člověka často naplňují. Vrací se k řemeslům, která mizí, a chce je zachovat pro další generace.

Textilní tvorba je nejen minulou, ale i současnou, a hlavně budoucí formou potřeby, na kterou by se mělo myslet a pracovat s ní jako s nedílnou součástí vzdělávání žáků pro běžný život.

## 1 Ohlédnutí za historií technické výchovy

S technickou výchovou se setkáváme již v dávné historii, první výchovná diferenciacce se objevila se vznikem dělby práce. U dívek se při výchově kladl důraz na domácí práce, tkaní látek, zhotovení oděvů, zatímco u chlapců to bylo zacházení se zbraněmi, učení se lovu, stavění obydlí a další.

Postupným vývojem civilizace se začíná prohlubovat rozdíl mezi duševní a tělesnou prací. Významní filozofové antické doby, tj. Platon (427–347 př.n.l.) a Aristoteles (384–322 př.n.l.), opovrhovali fyzickou prací a prohlašovali, že je údělem nesvobodných lidí. Cílem výchovy byl rozvoj nejvyšších stránek duše, tudíž přispívat k fyzickému a intelektuálnímu růstu a vyhýbat se předmětům, které mohou člověka změnit v dělníka.

V době rozkladu otrokářské společnosti se školní vzdělávání zaměřovalo pouze na děti šlechty, duchovenstva a měšťanstva. Na klášterních a chrámových školách byla výchovná péče zcela ovládána kněžími a zaměřovala se na výchovu a pěstování víry. Výchova dětí poddaných byla ponechána rodině a jen občas byla ideologicky upevňována při církevních obřadech, tudíž hlavní náplní výchovy doma byla fyzická práce. Děti se učily řemeslu v rodinném prostředí, kdy pracovní výchova budoucího řemeslníka probíhala přímo v pracovním procesu. S rozvojem řemesel byly zakládány cechovní a kupecké školy, které měly vyučovat nejen o přípravě na posmrtný život, ale také zvyšovat produktivitu práce.

Ve 14. – 16. století byl velký rozvoj výroby, zavádění nových výrobních způsobů a rozšiřování obchodu. To vedlo k postupnému zavádění pracovní výchovy do škol. Mezi významného představitele patří francouzský pedagog Francois Rabelais (1483-1553), který považoval práci spojenou s praktickým životem za součást výchovy a vyobrazoval to ve své knize „*Gargatua a Pantagruel*“. Dalším představitelem utopistických snah byl Thomas More (1478-1535), který ve své knize „*Utopie*“ řadil požadavek, aby se všechny děti naučily pracovat nejen v zemědělství, ale aby každý uměl ještě jedno další řemeslo.



Francis Bacon (1561-1626) řešil na svou dobu pokrokovým způsobem přípravu mládeže pro život a spojení vyučování s prací. Dle něj se mělo vyučování přizpůsobit žákově individualitě. Přinesl také novou metodu studia přírodních věd – manufaktura vyžaduje poznávání materiálních sil přírody.

V Jednotě českých bratří se dostává ocenění pracovní výchovy jako významnému výchovnému prostředku. V době rychlého hospodářského rozvoje žil také jeden z nejvýznamnějších pedagogů 17. století, který převzal mnohé prvky z Jednoty českých bratří. Jan Amos Komenský (1592-1670) pracovní výchovu považoval za významnou součást výchovné práce. Dle významného díla „*Informatorium školy mateřské*“ mají rodiče podporovat u dětí učení formou nápodoby již od útlého věku. Dále pak v nové koncepci učebních osnov u dětí 6-12 let by se děti měly naučit takovým činnostem, které budou potřebovat po celý život. V díle „*Velká didaktika*“ uvádí, že prostřednictvím práce je důležité vést mladé lidi k vytrvalosti. Zároveň ale také považoval práci za úděl určený Bohem, dle náboženského učení Jednoty českých bratří.

17. a 18. století je období revolučních proměn, kdy se Anglie stala špičkou ekonomického rozvoje a tento přerod přinesl i nový pohled na pracovní výchovu. Významným představitelem této doby byl John Lock (1632-1704), jehož cílem bylo vychovat mladého gentlemana. Tato činnost zahrnovala i výchovu k práci. Locke rozlišuje výchovu k práci podle původu dětí – „...šlechtická mládež se má učit řemeslu, aby uměly svým zaměstnancům poroučet a děti chudých, aby nezůstaly na obtíž společnosti.“ (SCIGIEL, 1987 str. 10)

Velký vliv na rozvoj pedagogiky měl v 18. století Jean Jacques Rousseau (1712-1778), který hledal návrat k přirozené jednoduchosti a prostotě. V jeho díle „*Emil anebo o výchově*“ nalezneme množství nápadů a hlubokých myšlenek o výchově. Například stanovil zásady, jako jsou: ve vyučování se neučit jen z knih, používat metody, které povzbuzují k samočinnosti, a ruce ať jsou jedním z vyučovacích prostředků. Práci pokládal za nejdůležitější prostředek výchovy.

Protagonistou návrhů Rosseaua na realizaci pracovní výchovy byl Antoine Nicolas de Concorcet (1743-1794). Neskrýval obdiv k vědeckým objevům a navrhoval, aby základy vědecké práce byly zahrnuty již do základního vzdělávání. Proto žádal, aby školy byly dobře vybaveny modely, stroji či nástroji. Toto období můžeme tedy považovat za začátek technické výchovy a její uplatnění ve škole.

Další byl návrh na reformu školy, která žádala, aby se všichni žáci vzdělávali od 5 do 12 let v tzv. domech národní výchovy. Tento návrh předkládá L. M. Lepelletier (1760-1793) a jako nejdůležitější činnost bylo pokládáno obdělávání půdy.

V 19. století, v období rozvoje výroby ve střední Evropě a nástupu kapitalistických výrobních vztahů, se stala pracovní výchova potřebnější. Johan Heinrich Pestalozzi (1746-1827) byl nejvýznamnější pedagog tohoto období a zároveň nejvýznamnější propagátor pracovní výchovy. Ten chtěl spojit výuku běžných předmětů, jako byl mateřský jazyk, psaní, matematika, geometrie spolu s běžnou prací a vyučovat tak venkovské děti běžným řemeslům.

S rostoucím rozvojem průmyslu se bohužel začíná objevovat využívání dětské práce. Této problematice se postavil Robert Owen (1771-1858), který žádal, aby zákon omezil dětskou práci v továrnách na hranici 12 let nejméně. Owen chápal cíl pracovní výchovy jako přípravu na povolání, ale také z mravního hlediska, jak utvořit dětem kladný vztah k práci. S Owenem se ztotožňuje i Karl Marx (1818-1883), který také odmítal práci dětí v továrnách, ale též považoval práci za důležitý výchovný prostředek. Pojem polytechnická výchova pro něj představovala výchovu dítěte k seznámení hlavních zásad všech výrobních procesů a naučit se zacházet s nejjednoduššími nástroji ve všech výrobních odvětvích.

Na přelomu 19. a 20. století škola odmítala jakoukoli pracovní výchovu, a to z obav ze snížení mravních schopností. Z tohoto důvodu bylo všechno

pedagogické úsilí zaměřeno na paměťové učení. Proti takovému proudu se ohrazovalo celosvětové hnutí a stavělo se za novou, tzv. reformní pedagogiku. Objevilo se nové pojetí, kde hlavním záměrem bylo vyhovět potřebám dítěte, jeho zájmům a vlastní aktivitě. To vedlo ke vzniku nových výchovných koncepcí, z nichž nejvýznamnější je koncepce německého pedagoga Georga Kerschensteinera (1854-1932), který kladl zvláštní důraz na pracovní složku výchovy a propojenost duševní a tělesné práce.

John Dewey (1859-1952) se zasloužil o vznik nejznámější koncepce pracovní školy, která vznikla v USA a byla založena na poznávacím procesu. Je považován za jednoho ze zakladatelů pragmatismu s jeho heslem „LEARNING BY DOING“, kdy se snažil vytvořit školu novou a spojit ji co nejvíce se životem, podporovat žáka v činnosti, vést jej k samostatnosti, aktivitě a plánování.

## 1.1 Pojetí technické výchovy v českém školství

Dle J. Honzíkové (Honzíková, 2015) souviselo školství velmi úzce s ekonomickým a politickým vývojem, ale také i se sociálními otázkami ve světě.

Mezi 18. a 19. stoletím se pedagogové dožadovali spojení pracovní činnosti s vyučováním. Tím vznikaly tzv. industriální školy, jejichž cíle vyplývaly z hospodářství nikoli z pedagogických požadavků. Jejich zakladatelem byl Ferdinand Kindermann (1740-1801). Díky jeho přičinění se podařilo otevřít na 500 industriálních škol, jež se vyznačovaly zaváděním pokusných pracovních předmětů, které se kromě tradičního zemědělství zaměřilo i na zpracování látek. Z důvodu vývoje evropské ekonomiky právě textilního odvětví. Kinderman si byl vědom velkého potenciálu manufaktury na zpracování vlny, lnu a bavlny. Díky tomu zaváděl do škol manuální výchovu, ve které vynikaly hlavně dívky, a proto byla otevřena dívčí škola na výchovu učitelek ručních prací.

Mezi další pedagogy, kteří zařazovali pracovní výchovu, byl Gustav Adolf Lindner (1828-1887), jenž žádal začlenění „výrobních“ předmětů a byl propagátorem názorného učení a samočinnosti žáků. Zajímavostí bylo, že zavedl pěstování bource morušového, který je nejvýznamnějším producentem vláknů, ze kterého se vyrábí hedvábí.

## 1.2 Ruční práce pro dívky v historii školství

Již za Marie Terezie (1740-1780) se v českých školách vyučovala ruční práce, dívky se učily na triviálních školách plést a šít. Později byly díky Ferdinandovi Kindermannovi zavedeny tzv. „industriálie“, které zahrnovaly výuku pletení, předení, šití, chov bouřců a včel, práce na zahradě, na poli, v kuchyni apod.

Zákon o Školách obecných z roku 1869, který zavedl osmiletou povinnou školní docházku, zavedl vyučování ručních prací pro dívky, které musely zajišťovat specializované učitelky. Obsah předmětu byl tvořen hlavně textilní tematikou (háčkování, šití, oprava oblečením, nákresy střihů, pletení...).

V období mezi dvěma světovými válkami měly ruční práce ve školství hlavně praktický význam. Šití, spravování prádla a důraz na jakost látky, to byla hlavní náplň. Mimo to se také rozšířily mezipředmětové vztahy jako kreslení, měření či počítání, doplněné o výklad o látkách, jejich používání, druhu, či nákupu.

Výuka ručních prací započala ve třetím ročníku a zpravidla šlo o tři vyučovací hodiny týdně, kdy se začínalo háčkováním, přecházelo se k pletení a šití.

Od roku 1933 vznikaly nové osnovy, ve kterých dívky měly ruční práce připravit především pro rodinný život a vedení domácnosti. Ty zahrnovaly práce zaměřené na praktičnost, ale i dekoraci, proto se dívky mohly učit vkusnému kombinování barev při vyšívání korálky, či vyšívání.

Po roce 1945 došlo k zestátnění škol a začalo se vytvářet tzv. jednotné vzdělávání. V osnovách se neobjevovaly žádné předměty prakticky zaměřené, důraz se kladl hlavně na mateřský jazyk. Návrat k praktickým předmětům došel až v roce 1956. O dva roky později došlo k zavedení 9. tříd pro dívky, což dalo podklad pro zavedení povinné devítileté školní docházky a dle nových učebních osnov schválených v roce 1960 se na prvním stupni zavedl předmět pracovní vyučování, který byl dělen na dva celky – práci s drobným materiálem a pěstitelské práce.

Práce s drobným materiálem zahrnovala také práci s tkaninou, kde byla předepsaná náplň, jako je šití, přišívání knoflíků/spínátek, vyšívání, háčkování, pletení. Obsah se postupně rozšiřoval o nové poznatky týkající se materiálu, nástrojů, pomůcek, plánování prací, či hygienických návyků a bezpečnosti práce. Také se seznamovali s jednotlivými nástroji a pomůckami, vlastnostmi tkanin apod. Obsah výuky z roku 1983, či 1991 a poté i roku 1996 se prakticky nemění, pouze se upravuje počet hodin, popřípadě název předmětu.

## 2 Technická výchova v současném českém školství

Rok 2004 přinesl do českého vzdělávání nový vzhled, kdy MŠMT (Ministerstvo školství mládeže a tělovýchovy) schválilo novou politiku vzdělávání žáků od 3 do 19 let a zavedlo do praxe tzv. Rámcové vzdělávací programy. To vedlo k celé přeměně systému kurikulárních dokumentů, které dosud platily a jimiž se školy řídily. Tyto dokumenty se dělí do dvou úrovní, a to státní a školské. Na státní úrovni se nachází Národní program pro rozvoj vzdělávání (dále pak NPV), tzv. Bílá kniha a Rámcové vzdělávací programy (dále pak RVP). NPV udává vzdělávání jako celku a RVP jsou rozděleny na etapy vzdělávání, tj. předškolní, základní a střední vzdělávání. V RVP jsou udány jednotlivé cíle vzdělávání, které je provázáno klíčovými kompetencemi, vymezují oblasti vzdělávání a také jejich obsahy. V neposlední řadě tyto dokumenty stanovují rámce a pravidla pro tvorbu Školních vzdělávacích programů (dále pak ŠVP), včetně učebních plánů.

S technickou výchovou se děti mohou setkat již v mateřské škole, kdy je vzdělávání upraveno dle Rámcového vzdělávacího programu pro předškolní vzdělávání. Rámcový vzdělávací program pro základní vzdělávání (dále pak RVP ZV) vymezuje technickou výchovu v oblasti Člověk a svět práce. *„Tato vzdělávací oblast se zaměřuje na pracovní činnosti a technologie směrem k uživatelským dovednostem v různých oborech lidské činnosti, včetně vytváření životní a profesní orientace žáků.“* (SERAFÍN, 2016 str. 64)

Vzdělávání v této oblasti má za cíl vést žáky k:

- *„Pozitivnímu vztahu k práci a k odpovědnosti za kvalitu svých i společných výsledků práce,*
- *Osvojení základních pracovních dovedností a návyků z různých pracovních oblastí, k organizaci a plánování práce a k používání vhodných nástrojů, nářadí a pomůcek při práci i v běžném životě.*
- *Vytrvalosti a soustavnosti při plnění zadaných úkolů, k uplatňování tvořivosti a vlastních nápadů při pracovní činnosti a k vynakládání úsilí na dosažení kvalitního výsledku,*

- *Poznání, že technika jako významná součást lidské kultury je vždy úzce spojena s pracovní činností člověka*
- *Autentickému a objektivnímu poznávání okolního světa, k potřebné sebedůvěře, k novému postoji a hodnotám ve vztahu k práci člověka, technice a životnímu prostředí*
- *Chápání práce a pracovní činnosti jako příležitosti k seberealizaci, sebeaktualizaci a k rozvíjení podnikatelského myšlení*
- *Orientaci v různých oborech lidské činnosti, formách fyzické a duševní práce a osvojení potřebných poznatků a dovedností významných pro možnost uplatnění, pro volbu vlastního profesního zaměření a pro další životní a profesní orientaci.*“ (RVP ZV, 2017 str. 103)

Vzdělávací oblast Člověk a svět práce obsahuje pouze jeden vzdělávací obor, a to Člověk a svět práce, který plní nezbytně důležitou roli pro uplatnění člověka v životě a ve společnosti.

Vzdělávací obsah je na 1. stupni rozdělen do 4 tematických okruhů, kterými jsou: práce s drobným materiálem, konstrukční činnosti, pěstitelské práce a příprava pokrmů. Dle RVP ZV je tomuto vzdělávání doporučený minimální rozsah 5 vyučovacích hodin týdně.

Textilní tvorbu zahrnujeme do vzdělávacího obsahu práce s drobným materiálem. V 1. období, dle očekávaných výstupů, žák použitím jednoduchých postupů pracuje s předměty z tradičních i netradičních materiálů dle slovního návodu či předlohy. Ve 2. období žák vytváří různé výrobky z daného materiálu za použití přiměřených pracovních postupů a operací, dále využívá prvky lidových tradic při tvořivých činnostech s různým materiálem. Vzhledem k použitému materiálu volí vhodné pracovní pomůcky, nástroje a náčiní. A dodržuje zásady bezpečnosti práce a hygieny, s čímž souvisí pořádek na pracovním místě. Učivo tedy zahrnuje nejen oblast vlastností materiálu, pracovních pomůcek a nástrojů, jednoduché pracovní operace či postupy, ale také propojenost s lidovými zvyky, tradicemi a řemesly. (RVP ZV, 2017)

## 2.1 Člověk a svět práce a mezipředmětová vazba

Cílem obsahu vzdělávání oblasti Člověk a svět práce není, jak bylo dříve připravit žáky na výkon budoucí práce, ale informovat je o profesích i o předpokladech žáka pro ně. Podpořit v žácích tvořivost, kreativitu, sebedůvěru, přesvědčit je o tom, že při používání jednoduchých postupů za pomoci správných nástrojů a návodů se lze naučit něčemu, co budou v běžném životě používat automaticky.

Tato oblast prakticky plynule navazuje na předchozí herní činnost dítěte, ve které jsou zřejmé prvky technického charakteru. Užívání lopatky, tužky, štětce, činností, jako je stříhání, lepení, natírání, hry na písku se nevědomě připravuje na něco, co je běžné v životě, ale ve vzdělávání se na to neklade takový důraz jako na jiné oblasti.

Vzdělávání je obecně jedna velká „bublina“, která na sebe navazuje a ve vzdělávacím obsahu Člověk a svět práce se to jen utvrzuje. Lze zde zařadit každou vzdělávací oblast. Ať je to český jazyk a literatura, kdy můžeme použít popis pracovního postupu, vytvořit si vlastní příběh na zhotovený výrobek nebo jen vymyslet prodejní slogan. Matematika umožní žákům spočítat, kolik materiálu budeme potřebovat, za kolik peněz jsou schopni zhotovit výrobek při běžných prodejních cenách, geometrii žáci využijí k sestavení jednoduchého nákresu výrobku, ale i ke složitějšímu vytvoření přesné šablony. Informační technologie mohou pomoci k propagování svého výrobku či oblast Člověk a jeho svět udá povědomí o použití jednotlivých materiálů, jejich původu, skladbě atp. Využití mezipředmětové vazby s výukou v oblasti Člověk a svět práce je nespočet. Nicméně vše záleží pouze na učiteli, jak s výukou naloží. Pořád totiž převládá „řemeslné pojetí“ výuky založené na napodobování předvedených činností učitelem, kdy vlastní kreativita žáků nemá dostatečný prostor. A tak na chodbách škol stále můžeme vidět 30 stejných stojánků na tužky.

Dle Z. Kubíčka (Kropáč, 2004) lze pojem integrace (scelení, ucelení, sjednocení) v souvislosti se školním vzděláváním rozlišovat na horizontální a



vertikální. Horizontální spočívá ve vytváření vazeb mezi vyučovacími předměty, jejich obsahem i používanými postupy. Vertikální zase spočívá v propojení teoretických poznatků s praktickými činnostmi, propojení učiva a procesu výuky s reálným světem, praktickými problémy i situacemi. Mezipředmětové vztahy tedy můžeme zahrnout do integrace horizontální.

## 2.2 Podklady a návrhy na změnu RVP v oblasti Člověk a svět práce

Rámcový vzdělávací program je platný od roku 2004 a během let proběhlo několik úprav. Jednalo se o zařazení vzdělávání žáků se speciálními vzdělávacími potřebami či žáků nadaných a mimořádně nadaných, nebo také doplnění některých vzdělávacích oblastí. K revizi vzdělávací oblasti Člověk a svět práce zatím bohužel nedošlo. Nicméně koncept a návrh rozvoje vzdělávání této oblasti je již zadán a Ministerstvo školství, mládeže a tělovýchovy (dále jen MŠMT) s touto revizí RVP, jejím rozšířením a doplněním počítá od roku 2023.

Návrhům na změnu či doplnění se zabývá metodické doporučení vydané v roce 2015.: *„Žák by měl v průběhu výuky na 1. stupni pracovat s různými materiály, surovinami, nástroji a zařízeními, aby poznal jejich vlastnosti a možnosti, získal zručnost při práci s nimi a osvojil si pravidla bezpečného zacházení s nimi. Měl by se naučit pracovat podle návodu, využívat při práci předlohy, náčrty a schémata, naučit se pracovat samostatně i ve skupině na společném úkolu a práci dokončit.“* (Metodické doporučení k výuce vzdělávacího oboru Člověk a svět práce, 2015)

Podkladová studie k revizím RVP pracuje hlavně s termínem tzv. Podnikavost, kdy vzdělávací oblast Člověk a svět práce je chápána jako hlavní vzdělávací oblast pro tuto kompetenci. Podnikavost můžeme definovat jako *„schopnost využívat příležitosti a nápady a vytvářet z nich hodnoty pro ostatní, ať už finanční, kulturní nebo společenské.“* (Podnikavost. *Europass* [online]. Praha: Národní centrum europass ČR, 2022) Hlavním záměrem je sjednotit termín podnikavost a každému stupni RVP přiložit vysvětlení, co je pro danou věkovou skupinu důležité. Rozšířit

podnikavost a karierní vzdělávání již do předškolního vzdělávání či propojit některé oblasti Člověk a svět práce do jiných oblastí.

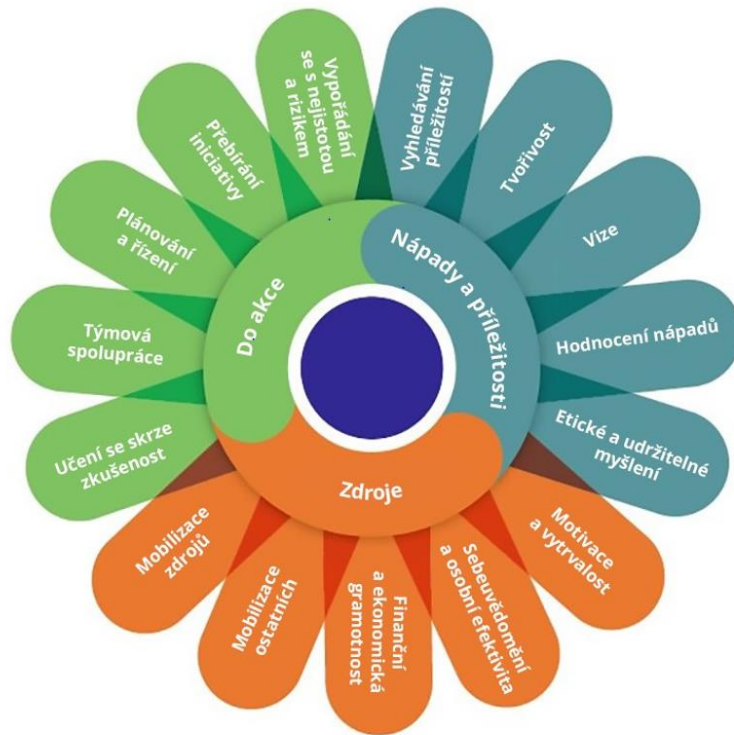

Obrázek 1 – Podnikavost (Podnikavost. Europass [online]. Praha: Národní centrum europass ČR, 2022)

Strategie 2030+, jak se dokument nazývá, má za cíl, reagovat na společenské proměny, které se v dnešní době odehrávají. Původní postavení a role vzdělávání se změnila a dle tvrzení široké veřejnosti se tak událo vlivem tzv. čtvrté průmyslové revoluce. Ta je ovlivněna digitalizací a automatizací, způsobem práce s informacemi, komunikací i změnou osobního života. Proto je důležitá i změna vzdělávacího systému. Hlavními strategickými cíli tedy jsou:

- proměna obsahu vzdělávání
- proměna snižování sociální nerovnosti ve vzdělávání (FRYČ, a další, 2020)

Toho chce dosáhnout tzv. rozvojem digitálního vzdělávání, provzdušněním učiva, zapojením odborníků z praxe či občanským vzděláváním. V rámci občanského vzdělání se bude dbát na vybavenost

občana „kompetencemi potřebnými pro zodpovědný život v demokratické společnosti, tj. dovednostmi i znalostmi k zastávání a prosazování demokratických hodnot a postojů, ochraně lidských práv a svobod a rozvoje občanské soudržnosti.

*U žáků budeme rozvíjet schopnost jednat jako zodpovědný občan, dbát o ochranu lidských práv, udržitelný rozvoj a plně se podílet na občanském a společenském životě na základě porozumění sociálním, ekonomickým, právním, environmentálním a politickým pojmům a strukturám, jakož i celosvětovému vývoji a udržitelnosti.“* (FRYČ, a další, 2020 str. 18) Tato strategie nahrazuje Bílou knihu a bude se od ní odvíjet celková revize rámcového vzdělávacího programu.

### 2.3 Porovnání oblasti Člověk a svět práce v České republice a na Slovensku

Můžeme se domnívat, že vzdělávání na základních školách v Čechách i na Slovensku je obdobné. Přeci jen k rozdělení Československé federativní republiky došlo před necelými 30 lety a naše národy se v hodně věcech podobají. Jak Česká republika, tak i Slovenská republika, které jsou členy Evropské unie, přijaly názor, že je důležité v žácích na prvním stupni rozvíjet technické činnosti. Obě země chtějí žáky připravit na běžný život, tudíž by výuka technických činností měla zahrnovat činnosti zaměřené na zručnost a návyky, které uplatní ve svém životě. (Janíček, a další, 2020)

Zajímavé je porovnání Rámcových vzdělávacích programů obou zemí. Obě země zahrnují oblast Člověk a svět práce. V Čechách se žáci setkávají s předmětem pracovní činnosti, který zahrnuje technickou výchovu, již od prvního ročníku základní školy. Dle rámcového učebního plánu pro 1. a 2. stupeň základní školy na Slovensku se žáci s pracovními činnostmi setkávají ve 3. ročníku základní školy. (Rámcový učebný plán pre ZŠ – ŠPÚ. [online] 2015)

Štátný pedagogický ústav Slovenskej Republiky má na svých webových stránkách rozpracované jednotlivé oblasti Rámcového vzdělávacího programu jako samostatné dokumenty, které působí přehledněji. V nich

můžeme nalézt obecnou charakteristiku oblastí a rozdělení na výkonový standard a obsahový standard. Obsah je obdobný jako v Rámcovém vzdělávacím programu pro základní vzdělávání v České republice. Nicméně v rámci této diplomové práce stojí za zmínku obsah vzdělávacího standardu – tvořivé využití technických materiálů. Dle toho by se žáci ve 3. ročníku měli seznámit s textílem, vlastnostmi textilu, základními stehy, údaji na visačkách textilního materiálu apod. To znamená, že cílem výuky je umět šít základní stehy, prozkoumat vlastnosti textilu a umět zhotovit výrobek z textilu. V dokumentu jsou také návrhy na výrobky. Ve 4. ročníku by se žáci dle obsahu vzdělávání měli setkat s dalšími stehy, opravou oděvů, tvorbou stříhu či údržbou textilu. Není důležité více rozepisovat přesný obsah, nicméně jen z tohoto příkladu je patrné, v čem se oblast Člověk a svět práce u nás a na Slovensku liší. (Človek a svet práce – ŠPÚ. [online]. 2015).

Výčet přesného obsahu, se kterým by se žáci v rámci vzdělávání na základních školách měli setkat, v dokumentech českého školství chybí. Otázkou je, zda takový přesný výčet není pro pedagogy až moc zavazující a v rozporu s moderním vyučováním.

### 3 Terminologické ukotvení oblasti Člověk a svět práce

Pojmů, které zahrnuje oblast Člověk a svět práce, se ujalo během let spousta. Nejvíce používané pojmenování jako Praktické činnosti či Pracovní činnosti, jsou sice srozumitelné pro učitele, žáky i rodiče, ale jejich přesné znění se vztahuje pouze na manuální činnost, bez širších souvislostí. Pojmy, které se vážou k technické výchově, vymezila v publikaci Rozvoj sebehodnocení žáka v technické výchově na primární škole P. Částková. (Částková, 2018 str. 13)

<b>Užívaná terminologie</b>	<b>Vymezení</b>	<b>Cílové zaměření</b>
<i>Pracovní (praktické) činnosti</i>	<i>Označuje konkrétní práci s materiály, jako je např. stříhání, nalepování, modelování.</i>	<i>získat manuální dovednosti, umět aplikovat získané dovednosti na různých námětech.</i>
<i>Pracovní výchova</i>	<i>Širší pojem zahrnující kromě pracovních činností i získávání základních dovedností a návyků při práci s materiály, poznávání materiálů, technologickou kázeň při práci, bezpečnost při práci, plánování, výchovu ke kladnému vztahu k práci.</i>	<i>získat základní a praktické pracovní návyky při práci s různými materiály, poznávat vybrané materiály, osvojovat si zásady bezpečnosti a ochrany zdraví při práci, hygieny práce, základy organizace a plánování práce, vytvářet pozitivní vztah k práci.</i>
<i>Polytechnická výchova a vzdělávání</i>	<i>Vzdělávání zprostředkující znalosti o vědeckých principech a oblastech výroby, technických oborů a všeobecně technické dovednosti. Pojem, který lze považovat za nadřazený výše uvedeným, neboť obsahuje nejen pracovní činnosti a pracovní výchovu, ale zároveň i poznávání výrobních technologií jednotlivých materiálů, orientaci v různých oborech lidské činnosti, tvorbu životního prostředí, poznávání a používání multimédií a nových technologií. Proniká všemi vzdělávacími oblastmi, poukazuje na to, že vědeckým základem techniky je nejen mechanika, ale i matematika, fyzika a přírodověda. Hlavním posláním polytechnické výchovy bylo spojit teoretické vyučování s výrobní praxí. Jednalo se o tzv. polytechnický princip. Škola se měla stát skutečnou pracovní školou, kde se žáci měli obeznámit s nejdůležitějšími výrobními procesy a naučit se je realizovat.</i>	<i>osvojit manuálních dovedností při práci s materiály, ale zároveň poznat vybrané materiály a jejich užité vlastnosti, naučit se volit a používat pro práci vhodné nástroje, nářadí a pomůcky, osvojit si jednoduché pracovní postupy potřebné pro běžný život, poznat význam vědních oborů, osvojit si základy organizace, plánování práce a technologické kázně, vytvářet si aktivní vztah k ochraně a tvorbě životního prostředí, získat orientaci v různých oborech lidské činnosti, formách fyzické a duševní práce, vytvářet si správný postoj k technice a jejímu využívání v běžném životě, pro poznávání světa využívat konstrukční činnosti, poznávat a učit se používat nová multimédia.</i>

<p>Technická výchova</p>	<p>Technickou výchovu lze chápat jako systematický a řízený proces záměrného formování osobnosti ve vztahu k technice. Cílem technické výchovy je osvojení vyvážených postojů k technice a jejímu využívání. Je realizována na základních a středních školách v tzv. obecně technických předmětech. Jejím obsahem je jak teoretická, tak praktická výuka zaměřená na práci s technickými materiály, elektrotechniku, výpočetní techniku, robotiku aj.</p>	<p>získat teoretické poznatky o fungování a používání techniky kolem nás, získat pracovní dovednosti a návyky, vytvářet pozitivní vztah k práci a dobré pracovní návyky, vést ke kladnému vztahu k technice a k jejímu účelnému využívání, vychovat mladého člověka, který bude znát své vlastnosti a schopnosti, bude pracovat na jejich rozvoji a dokáže je ve svém životě uplatnit.</p>
<p>Člověk a svět práce</p>	<p>Vzdělávací oblast je zaměřena na praktické pracovní dovednosti a návyky a doplňuje základní vzdělávání o důležitou složku nezbytnou pro uplatnění člověka v dalším životě a ve společnosti. Tím se odlišuje od ostatních vzdělávacích oblastí a je jejich určitou protiváhou. Na primární škole je rozdělena na čtyři povinné tematické okruhy: Práce s drobným materiálem, Konstrukční činnosti, Pěstitelské práce, Příprava pokrmů.</p>	<p>Utváření a rozvíjení klíčových kompetencí žáků tím, že vede žáky k: pozitivnímu vztahu k práci a k odpovědnosti za kvalitu svých i společných výsledků práce, osvojení základních pracovních dovedností a návyků z různých pracovních oblastí, k organizaci a plánování práce a k používání vhodných nástrojů, náradí a pomůcek při práci i v běžném životě, vytrvalosti a soustavnosti při plnění zadaných úkolů, k uplatňování tvořivosti a vlastních nápadů při pracovní činnosti a k vynakládání úsilí na dosažení kvalitního výsledku, poznání, že technika je jako významná součást lidské kultury vždy úzce spojena s pracovní činností člověka, autentickému a objektivnímu poznávání okolního světa, k potřebné sebedůvěře, k novému postoji a hodnotám ve vztahu k práci člověka, technice a životnímu prostředí, chápání práce a pracovní činnosti jako příležitosti k seberealizaci, sebeaktualizaci a k rozvíjení podnikatelského myšlení, orientaci v různých oborech lidské činnosti, formách fyzické a duševní práce a osvojení potřebných poznatků a dovedností významných pro možnost uplatnění, pro volbu vlastního profesního zaměření a pro další životní a profesní orientaci.</p>

Tabulka, která je součástí publikace, zobrazuje a popisuje veškeré termíny.

Mezi další termíny, které je nutno zmínit a váží se k diplomové práci, je zahrnutí textilní tvorby do učiva primární školy. Textilní tvorba sama o sobě není součástí vzdělávací oblasti Člověk a svět práce, ale je zahrnuta do práce s drobným materiálem. Drobný materiál zmínila J. Honzíkova (Honzíková, 2015) ve své publikaci, jako materiál přírodní, který zahrnuje vše, co nám dá

příroda a materiál technický, tím se rozumí takový, který vytvořila lidská ruka. Do výuky na primární škole zahrneme vše, co se dá posbírat v přírodě, či je přebytečné v domácnosti, firmách, popřípadě určené k likvidaci, ale žákům poslouží k další tvorbě. Do textilní tvorby můžeme zařadit práci s textilem, získávání znalostí o textilu, používání vlastní kreativity a seznamování se s různými technikami práce s textilem, zpracováním textilu. S tím se také pojí termín, který je zahrnut v diplomové práci a tím je Upcyklace. Upcyklaci si můžeme vyložit jako proces znovuvyužití materiálu, ještě před tím, než se stane odpadem. Což nejenže v rámci výuky na primární škole, školu ani žáky finančně nezatěžuje, ale také učí žáky hospodařit s materiálem již vyrobeným a chovat se tak hospodárně.

## 4 Edukační proces technické výchovy v primární škole

Edukační proces je podmiňován několika faktory, které k tomuto procesu neodmyslitelně patří. Jinak tomu není ani v otázce výuky technické výchovy na primární škole. Hlavním edukátorem je zde učitel a edukantem každý subjekt učení, tedy v našem případě žák. Nesmíme ale zapomenout na edukační konstrukty, tedy plány, postupy, metody, formy, jak pracovat a hlavně prostor, ve kterém se výuka realizuje tedy edukační prostředí. (Průcha, 2013)

### 4.1 Učitel neboli edukátor technické výchovy

*„Nejvýznamnější umění učitele je probouzet v žácích radost tvořit a poznávat.“*

*Albert Einstein*

Učitel jako zprostředkovatel činností v edukačním procesu je neodmyslitelná postava. Učitel je osoba, která prostřednictvím své profese předává poznatky, postoje a dovednosti žákům, jež jsou zahrnuty v kurikulárních dokumentech, a tuto profesi vykonává ve vzdělávací instituci. Jeho profesní způsobilost zahrnuje odborné, psychologické, pedagogické a všeobecné vzdělání. Kromě výše zmíněného je zapotřebí určitého pedagogického myšlení, které zahrnuje pojetí výuky, přesvědčení a postoje. Tento obsah pedagogického myšlení, spolu s jinými faktory, ovlivňuje kvalitu edukačního procesu. (Průcha, 2009)

Učitel technické výchovy by měl být manuálně zručný a mít k této činnosti kladný vztah. Měl by umět použít správnou motivaci, rozvrhnout práci časově a zorganizovat činnost. Motivovat žáky k hlubšímu poznávání a používat mezipředmětové přesahy, vést je ke kladnému vztahu k polytechnickým činnostem a výrobnímu odvětví. Učitel má být svým žákům vzorem a na primární škole obzvlášť, hlavně musí být kompetentní vyučovat všechny předměty. Proto by měl být v pracovní výchově schopen dle J. Honzíkovej



- *Vytvářet u dětí správný postoj k technice a práci na základě jejich individuálních zvláštností, a tak jim umožnit najít si odpovídající místo ve společnosti, neboť technika pomáhá řešit lidské problémy, rozšiřuje lidské možnosti, aplikuje naše představy do reálné skutečnosti;*
- *Umět porozumět transformaci her a zkušeností dětí do tvořivé činnosti pracovní technického charakteru – samostatné tvořivé práce;*
- *Umět rozvíjet u dětí při pracovních činnostech s různými materiály a stavebnicemi (ale i prohlubovat, vyvíjet a rozšiřovat) smyslové vnímání, fantazii, senzomotorické dovednosti, nervosvalovou koordinaci, intelekt, technickou představivost, myšlení a tvořivost, smysl pro spolupráci a vzájemnou pomoc, ale také city, charakter a vůli. (Honzíková, 2015 str. 44)*

Dle Roberta Čapka (Čapek, 2019) je ideálním učitelem učitel „líný“. Z jeho knihy *Líný učitel* vystupuje ve třídě jako „moderátor“. Vede žáky k tomu, aby dokázali informace získat sami, analyzovat je, kriticky hodnotit. Učitel je ale povinen přichystat žákům potřebné vzdělávací aktivity. Zahrnout adekvátní metody, praktické, hravé, aktivizující. Dostává se tedy do pozice „moderátora“, kdy hodinu řídí a žáci pracují sami. Tím je dle něj proces kvalitnější a didakticky správnější. Také poukazuje na to, že pokud chce učitel učit moderně, učí žáky nástroje, jak co nejvíce vylézt z každého edukačního procesu.

Technická výchova je pro žáky zajímavá, pokud jim obsah této výchovy učitel zprostředkuje co nejlepším možným způsobem. Žáci jsou po takové výuce spokojeni a učitel odchází z hodin naplněn, což posiluje i jeho vnitřní motivaci v profesi.

## 4.2 Cíle technické výchovy

Cílem výuky nebo také vzdělávacím cílem rozumíme vymezení záměru či účelu dané výuky, popřípadě její výstup, výsledek. Cíle zahrnují určité znalosti, dovednosti a postoje. Znalost bychom mohli definovat jako takzvanou „vědomost“, teoretický poznatek, který jsme si osvojili učením. Jako způsobilost k určité činnosti bychom mohli definovat dovednost. Postojem rozumíme určitý vztah jednotlivce k jiným subjektům, okolnímu světu a v neposlední řadě také k sobě samému. (Průcha, a další, 2008) Cíle, které jsou definovány v RVP v oblasti Člověk a svět práce, jsou již definovány výše. Je ale důležité tyto cíle více konkretizovat a uzpůsobit dané výuce na míru žákům.

## 4.3 Očekávané výstupy technické výchovy

Jednotlivé očekávané výstupy, které jsou zahrnuty do oblasti Člověk a svět práce, nám definuje RVP ZV. Práce s textilíí najdeme ve vzdělávacím obsahu práce s drobným materiálem. RVP ZV udává učivo, které by mělo být promítnuto v edukačním procesu. Práce s drobným materiálem zahrnuje: vlastnosti materiálu, pracovní pomůcky a nástroje (jejich funkce a využití), jednoduché pracovní operace a postupy, organizaci práce a v neposlední řadě též lidové zvyky, tradice a řemesla.

Očekávaným výstupem rozumíme vymezení úrovně, které mají žáci prostřednictvím učiva dosáhnout. Tyto výstupy jsou stanoveny pro 3. ročník nezávazně a pro 5. a 9. ročník závazně. Nejenže se zaměřují na praktičnost, ověřitelnost a záměrnost, ale jde také o činnostní povahu a využitelnost v běžném životě. (RVP ZV, 2017) Proto jsou důležité pro praxi, učitel by měl vědět, co jednotlivé očekávané výstupy zahrnují a jakým způsobem je u žáků rozvíjet.

## 4.4 Organizační formy technické výchovy

Organizační formy můžeme chápat jako uspořádání podmínek, kde probíhá v určitém organizačním rámci procesu vyučování a učení, které jsou důležité k zajištění funkčnosti vzdělávacího procesu s výukovými metodami

a didaktickými prostředky. Vztahují se zejména k té vnější stránce vzdělávání. (Průcha, 2009) Přehled organizačních forem vytvořil prof. Průcha do své publikace Pedagogická encyklopedie.

Organizační formy výuky podle vztahu k osobnosti žáka	výuka individuální
	výuka individualizovaná
	výuka skupinová
	výuka hromadná (kolektivní)
Organizační formy podle charakteru výukového prostředí	výuka ve třídě nebo posluchárně
	výuka v odborných učebnách a laboratořích
	výuka v dílně
	výuka na školním pozemku a v přírodě, terénu apod.
	výuka v muzeu, v koutku tradic apod.
	učebně výrobní jednotka (učební den ve výuce)
	vycházka a exkurze
	domácí úlohy, úlohy pro samostatnou práci mimo výuku
Organizační formy podle délky trvání	vučovací hodina (základní výuková jednotka)
	zkrácená nebo prodloužená výuková jednotka
	vysokoškolská přednáška, seminář, cvičení, speciální kurz apod.

Obrázek 2 - Přehled organizačních forem výuky (Průcha, 2009 str. 197)

Práci s textilií můžeme praktikovat ve všech formách, ať je to návštěva výrobního družstva, či práce v laboratoři při přípravě přírodních textilních barev. Skupinová, ale i individualizovaná či individuální. Možnost, do jaké formy promítneme edukační proces, je jen na učiteli. Záleží jen na něm, jaké má možnosti a vůli žákům zpestřit výuku.

#### 4.5 Výukové metody

Výukové metody definuje prof. Průcha jako „*zprostředkovatele informací v pedagogické interakci-komunikaci, která probíhá mezi učitelem a žáky, cestou, jež vede prostřednictvím vzdělávacího obsahu k daným cílům.*“ (Průcha, 2009)

Prof. Průcha ve své publikaci klasifikuje výukové metody takto:

Klasické výukové metody	Metody slovní	Metody názorně-demonstrační	Metody dovednostně-praktické
	vyprávění	předvádění a pozorování	napodobování
	vysvětlování	práce s obrazem	manipulování, laborování a experimentování
	přednáška	instruktáž	nácvik dovedností
	práce s textem		produkční metody
	rozhovor		
Aktivující metody	metody diskusní; metody heuristické, řešení problémů; metody situační; metody inscenační; didaktické hry		
Komplexní výukové metody	frontální výuka; skupinová a kooperativní výuka; partnerská výuka; individuální a individualizovaná výuka, samostatná práce žáků; kritické myšlení; brainstorming; projektová výuka; výuka dramatem; otevřené učení; učení v životních situacích; televizní výuka; výuka podporovaná počítačem, e-learning; sugestopedie a superlearning; hypnopedie		

Obrázek 3 - Klasifikace výukových metod (Průcha, 2009 str. 195)

Tím, jak se školství rozvíjí, přibýlo i mnoho výukových metod, postupů, které napomáhají k plnohodnotnému edukačnímu procesu. Existuje mnoho knih, které obsahují výukové metody, ale jejich popsání je buďto obecné, nebo chybí aplikace do praxe. Převažuje fakt, že učitelé výukové metody neznají, nebo nejsou schopni tyto výukové metody aplikovat. Výčtem výukových metod se zabývá ve své publikaci *Moderní Didaktika R. Čapek* (Čapek, 2015). Zde popisuje jednotlivé výukové metody jako vhodný nástroj pro fungující edukační proces. Tato kniha se dá označit jako ucelený průvodce pro učitele výukovými metodami. Některé níže zmíněné jsou vhodné pro výuku technické výchovy.

#### 4.5.1 Slovní metody – Rozhovor

Rozhovor řadíme k nejstarším didaktickým metodám vůbec. Důležitost spočívá v osvětlení určitého jevu, problému a vedení žáků k novým poznatkům formou otázek a odpovědí. Vysoký um zde ukazuje učitel, který by měl umět dobře, tj. stručně, srozumitelně klást otázky, které vedou žáky ke splnění výukového cíle. (Čapek, 2015).

#### 4.5.2 Názorně-demonstrační metody

V polytechnické výchově se nesmí opomenout názorně-demonstrační metody. K těmto metodám patří předvádění předmětů a jevů a také jejich pozorování. Instruktaží, která je nedílnou součástí, žákům propojujeme vnímání a pozorování spolu s nácvikem dovedností. Je důležité dbát na správnou metodiku demonstrace, tak aby žáci co nejefektivněji pochopili postup práce. (Průcha, 2009)

#### 4.5.3 Metody dovednostně-praktické

Do této skupiny metod bychom mohli zahrnout manipulování, laborování a experimentování s předměty. Za zmínku stojí také metody produkční, které rozvíjejí motoriku a seznamují žáky s výrobními procesy. Tyto metody jsou nejvíce uchopitelné v rámci výuky polytechnické výchovy. Jsou její nedílnou součástí, jak žáky připravit na běžný život.

S textilní tvorbou je zde spojena například manipulace s jehlou, krejčovským metrem, experimentování s barvami, různými typy látek, manipulace se šicím strojem, žehličkou apod. Činností, které jsou s textilní tvorbou spojeny, je mnoho a záleží, co vše žákům chceme zprostředkovat a jak velkou volnost jim poskytneme.

#### 4.5.4 Myšlenková mapa

Myšlenková mapa je vhodnou metodou nejen pro práci s žáky, ale je to vhodný nástroj pro samotné učitele, jakým způsobem se připravit do výuky. Někdy je myšlenková mapa označována i jako pojmová mapa. Nicméně myšlenková mapa jako taková je asociační metodou, tedy pracujeme s pojmy, které nás napadají k danému tématu. Důležitost hraje nejen zápis údajů, ale hlavně vztahů mezi nimi. Kreativci volí různé grafické znázornění, vhodné barevné rozlišení apod. Nejenže nám pomáhá jejich pestrost k lepšímu zapamatování, ale také přehlednost jednotlivých údajů.

Pokud ji učitel využije jako evokaci na začátku tématu, zjistí stav vědomostí žáků. Učitel může odstranit chybné pojmy, výklady, ale také upozornit na souvislosti, které jim unikly. (Čapek, 2015)

#### 4.5.5 Činnostní učení

Činnostní učení můžeme označit jako základní metodu učení v běžném životě. Tato metoda motivuje žáka hlavně názorností, vlastní činností a používáním vhodných materiálů a pomůcek. Je založeno na metodě objevování a propojování teorie s praxí – žák pomocí manipulace s předměty objevuje svět a to, jak funguje. Činnostní učení je tedy neodmyslitelnou součástí polytechnické výchovy, s níž se propojují další metody, jakou je projektová metoda, práci na stanovištích apod.

#### 4.5.6 Projektové výukové metody

Projektová výuka je zábavná forma výukové metody pro žáky. Žáci přebírají odpovědnost za svoji práci, je zde mezipředmětový rozsah, zaměření je praktické, užité v běžném životě. Může být zadán jednotlivci, či skupině. Ztvárnění jednoho tématu projektu je různorodé a každý žák či skupina se k němu postaví jinak. Může trvat jednu vyučovací hodinu, ale i týden.

#### 4.5.7 Skupinová práce

Za skupinu označujeme žáky, kteří pracují ve trojici a větším počtu. Výhodou této činnosti je proces vzájemného učení, posiluje vztahy ve skupině, ve třídě, rovnost v komunikaci, prohlubuje spolupráci a mnoho dalších pozitivních prvků.

Realizace spočívá v rozdělení žáků do skupin, formy, jaké učitel zvolí k rozdělení, jsou různé – kluci vs holky, otočením v lavicích, rozpočítání žáků

apod. Nejvhodnější na této metodě ale je rozdělování do jednotlivých skupin střídat. V případě, že žáci nejsou schopni si ve skupině rozdělit role, můžeme mít přichystané kartičky, kde jsou role vymezeny a losem přidělit, nebo jim určit úkoly ve skupině jednotlivě. (Čapek, 2015)

#### 4.6 Metodický postup v technické výchově

Každý metodický postup by měl začínat seznámením s daným tématem, v našem případě prací, kterou žáci v danou vyučovací jednotku budou provádět. Motivací rozumíme souhrn vnějších a vnitřních faktorů, které vzbudí zájem, zaměří se na lidské jednání a prožívání určitým směrem. (Průcha, a další, 2008) Jak žáky namotivujeme, ovlivní celý chod edukačního procesu.

V metodickém postupu by neměla chybět ukázka práce, zprostředkování názornosti učitelem nebo videem. Dále pak seznámení se s materiálem a nářadím, které budeme k činnosti potřebovat.

Ve vyučovací jednotce je také důležitou a nedílnou součástí poučení o bezpečnosti při práci. Učitel by si měl připravit přesný postup, jak se s nářadím pracuje, na co si dát při manipulaci pozor apod. Ukázka práce s materiálem, hospodárnost materiálu by mělo být běžnou součástí.

Dalším bodem metodického postupu je práce žáků, jakou metodu použijí při práci, na co bychom je měli upozornit apod.

Jako začínající učitel je vhodné si metodický postup rozdělit na jednotlivé minuty vyučovací jednotky. Tak aby byl učitel schopen zorganizovat práci nejen sobě, ale hlavně žákům. Učit žáky i sebe samého hospodárnosti s časem.

## 4.7 Hodnocení žáků technické výchovy

Hodnocením edukačního procesu se zabývá nesčetně publikací. Hodnocení žáků definuje prof. Průcha jako „*interpretační a komunikační proces, který poskytuje diagnostické informace o porovnatelných kvalitách učebních výkonů a chování žáků s cílem zvyšovat kvalitu učení a efektivitu vyučování.*“ (Průcha, 2009) Slouží také jako důležitý nástroj komunikace mezi učitelem, žákem a rodičem žáka, ale také podává informace jiným institucím, např. v případě přijímacího řízení. P. Částková označuje např. školní hodnocení žáků jako „*proces, který má podporovat pedagogicky žádoucí aktivity a eliminovat ty nežádoucí.*“ (Částková, 2018)

Forem a typů hodnocení je mnoho, nejčastěji se ale setkáváme s pětistupňovým hodnocením, tedy klasifikací známkou, které je pro většinu pedagogů nejrychlejší způsob splnění svých povinností. Pro edukační proces je ale důležitá kombinace všech forem hodnocení od používání gest, symbolů, čísel až po slovní motivování k činnosti. Čím dál častěji se setkáváme s pojmem formativní hodnocení, které má za cíl dle R. Čapka „*poskytnout zpětnou vazbu učitelům (jak žáci chápou látku mými metodami, jaké problémy přetrvávají, jaké činnosti mám zařadit příště) a minimalizovat hodnocení normativní, kdy se výkon žáka posuzuje ve vztahu k výkonu ostatních.*“ (Čapek, 2015) Nejvhodnější přístup k hodnocení je individuální, takový, který obsahuje motivační charakter a posiluje dobře vykonanou práci.

Když se ale zaměříme na hodnocení technické výchovy, zmíním vhodné hodnocení alespoň okrajově. Hodnocením technické výchovy se zabývala P. Částková, která zmiňuje nemožnost posuzovat jednoznačně žákův výkon, i v případě daných cílů. (Částková, 2018) Můžeme ale nastavit tzv. primární a sekundární kritéria hodnocení psychomotorických zručností, kdy primární kritéria zahrnují např. dodržování pracovního postupu, pracovní zručnost, volba vhodných nástrojů, ovládání metodiky, kvalitu výsledného produktu (vzhled, funkčnost). Naproti tomu sekundární kritéria zahrnují např. organizaci vlastní práce, samostatnost, kreativitu, hospodárnost materiálu, energie apod. Důležitost zde hraje role učitele, který žákům vymezí jasná



pravidla pro hodnocení. Nicméně kritéria pro hodnocení jsou vymezena v klasifikačním řádu každé školy. Ten si každá škola upravuje dle svého uvážení, a zda vymezí jasně stanovená pravidla pro hodnocení předmětu Pracovní činnosti, je v kompetenci školy. (Částková, 2018)

Suportivní hodnocení, tak se nazývá hodnocení, které zahrnuje rozmanité způsoby hodnocení, které dbá na to, aby proces hodnocení žáky podporoval, motivoval k další činnosti. Učitel vědomě posiluje dobrou práci žáků, pracuje individuálně, nesrovnává žáky mezi sebou, vyvaruje se kritiky, ale naopak nabízí cestu ke zlepšení. Mezi formy hodnocení zařazuje nejen známky, ale také slovní hodnocení, diplomy, razítka, věcné odměny apod., a nezapomíná ani na vzájemné hodnocení žáků a sebehodnocení. (Čapek, 2015) Nejenže takové hodnocení dodává žákům na efektivitě edukačního procesu, ale také je nezařazuje do řad „jedničkářů“ či „trojkařů“. Pro technické činnosti je tedy suportivní hodnocení vhodné. Jejím zařazením do předmětů s výchovným přívlastkem se žáci s tímto hodnocením efektivně seznámí a nic nebrání učiteli takové hodnocení dále zařadit do všech předmětů na primární škole.

## 5 Textilní tvorba

Jak již bylo zmíněno, textilní tvorbu v edukačním procesu řadíme do oblasti Člověk a svět práce – práce s drobným materiálem. Textilní tvorba zahrnuje nejen materiál, nástroje, ale také zpracování textilních vláken a různé techniky práce s textilem.

### 5.1 Textilní materiály

Dle J. Honzíkové (Honzíková, 2015) rozdělujeme textilní materiál podle původu vlákna. Tedy na přírodní, které jsou živočišného, rostlinného či anorganického původu. Chemická, která jsou z přírodních polymerů či syntetických polymerů anebo také hutnická, která dělíme na kovová a nekovová.

Přírodní vlákna rostlinného původu rozdělujeme dle toho, ze které části rostliny se tato vlákna získávají. Ze semen se například získává bavlna, která je všestranná, tradiční a hlavně nejoblíbenější. K výrobě oděvů se používá po mnohá staletí. Mezi vlákna, která se získávají ze stonků, patří len, juta, konopí, ramie (čínská tráva) či bambus. Například bambusové vlákno se v průmyslu používá teprve od konce 20. století. (Honzíková, 2015) Vlákna se získávají také z listů nebo z plodů.

Mezi vlákna živočišného původu řadíme vlákna ze zvířecích srstí. Jako hlavní je ovčí vlna získávána z různých druhů ovcí, kdy k nejznámějším druhům patří merino. Ke zpracování se používají srsti i jiných zvířat např. kravská, králičí, velbloudí, kočičí, psí, kozí (kašmírová) nebo také koňské žně. Jako vlákno živočišného původu je po právu označováno pravé hedvábí, které je získáváno z kukly motýla bource morušového, ale také plané hedvábí, které získáváme z kukel jiných různých motýlů a mořských korýšů. (Honzíková, 2015)

Jako chemická vlákna, která se vyrábí z přírodních polymerů, označujeme vlákna z mořských řas (alginátové hedvábí), celulózová vlákna získávána ze dřeva (viskóza), nebo také vlákna z živočišných bílkovin (kravského mléka, z kopyt, z odpadů kůží, kostí, mas) a přírodních bílkovin (z kukuřice,

podzemnice olejné, sójových bobů). Vlákná, která se vyrábí ze syntetických polymerů např. PAD – polyamidová vlákna (silon, chemlon, nylon) PES – polyesterová vlákna (tesil) PVC – polyvinylchloridová vlákna apod. se začala vyrábět počátkem 30. let 20. století. Měla původně plně nahradit vlákna přírodní z důvodu jejich lepších užitkových vlastností. Dnes se přidávají k přírodním vláknům. (Honzíková, 2015)

## 5.2 Zpracování textilních vláken

Než vznikne metrový textil, se kterým můžeme dále pracovat, je to dlouhý proces, který zahrnuje výrobu samotné příze a tkaní těchto přízí.

Výroba příze probíhá v přádelnách. Příze se řadí mezi délkovou textilií složenou ze spřadatelných vláken zpevněná tzv. zákrutem, tak aby se při přetrhnutí přetrhla jednotlivá vlákna. Nit označujeme jako souhrnný název pro přízi, kterým označujeme vnější tvar bez vědomosti vnitřního uspořádání. Spřádací proces je různý. Záleží na účelu, délky vláken, druhu apod. J. Honzíková popisuje postup spřádání vláken takto: *„Nejdříve se balíky rozvolňují a čistí na mísících strojích a potěradlech, pak přechází podávacími stroji, kde se navinou v tzv. rouno. Pak následuje předpřádání – na křídlových strojích se rouno ztenčuje a vytváří se přást, zakracuje se a navíjí na cívku. Pak se dopřádá – posukováním vzniká příze. Příze se dále tvaruje zakrucováním, pěchováním (vtlačení do komůrky), tvarováním přes vyhřívaný hranol, některé příze se tkají – zakroucením dvou nebo více jednoduchých přízí se vytváří tlustší, tkaná příze.“* (Honzíková, 2015) Samotný proces je velmi zajímavý a druhů přízí můžeme mít několik. Rozdělujeme je dle materiálu (bavlněné, vlněné, konopné, lněné...) či účelu užití (pletařské, tkalcovské, krejčovské...).

Tkaní označujeme za proces, kdy různým křížením a proplétáním příze vzniká tkanina. K tomuto procesu slouží tkalcovské stavy, kdy dle způsobu křížení vznikají vazby, jako je plátnová, keprová, atlasová. Žákům představíme zjednodušenou formu tkaní, např. na malém tkalcovském stavu, nebo také na krabici od bot.

### 5.3 Postupy práce s textilním materiálem

U technik při práci s textilem rozdělujeme práci s plošnou textilií neboli metráží a práci s délkovou textilií, kde se jedná o nitě, příze, provázky, bavlnky. Mezi práci s plošnou textilií řadíme techniky, jako je šití, lepení, barvení, malba na textil. Jako postupy práce s délkovou textilií označujeme např. vyšívání, pletení, háčkování, drhání, tkaní, paličkování apod. Technik, které se znovuobjevují, či vymýšlí je mnoho a v rámci 21. století s využitím digitálních technologií, si ji může každý vyzkoušet a objevit takovou, která mu přinese potěšení z vykonané práce. Proto z pohledu pedagoga není až tak náročné připravit si pro žáky práci s různým druhem textilie, tak aby to žáky bavilo, naplnilo a přineslo to očekávaný cíl, který si pedagog stanoví.

J. Honzíková ve své publikaci Pracovní výchova s didaktikou zařadila pracovní techniky, které by se měly promítnout do oblasti učiva:

- *Odměřování a navlečení nitě, uzlík;*
- *Šití stehem předním, zadním, obnitkovacím, křížkovým, stonkovým;*
- *Sešívání předním a zadním stehem v jednoduchý šev*
- *Zarovnávání bavlněné tkaniny podle vytažené nitě*
- *Vytvoření obruby*
- *Přišití háčku, očka, šňůrky, knoflíku, spínátka;*
- *Navlékání gumy*
- *Látání (Honzíková, 2015)*

Jaké postupy práce učitel zařadí do vzdělávacího obsahu, záleží jen na něm. Kurikulární dokumenty neobsahují jasně vymezené techniky práce s textilem. Spíše se jedná o doporučení, které vychází z osnov, které platily před reformou dnešního Rámcového vzdělávacího programu.

Mezi teoretické poznatky, se kterými by se měl žák setkat, zmiňuje J. Honzíková například rozlišování textilií, či rubu a líce. Žák efektivně tyto poznatky získá také při pokusech a pozorování.

## 5.4 Stroje, nástroje a pomůcky pro práci s textilními materiály

Pro práci s textilem je nejdůležitější nástroj jehla a nůžky. Jehla je hlavní dominantou při textilní tvorbě. Nesmíme ale opomenout i další důležité pomůcky a nástroje jako jsou například špendlíky, krejčovský metr, krejčovská křída, ostatně vše, co můžeme najít v galanteriích. Lepidlo, textilní barvy a další podobný typ pomůcek, se sice opětovně při práci s textilií nepoužívají, ale určitě bychom na ně neměli zapomenout.

Je také vhodné zmínit materiál, kterým můžeme textil dekorovat, nebo slouží k dokončení výrobku a mezi takový materiál řadíme knoflíky, aplikace, háčky, manžety apod.

Součástí výuky na primární škole by mělo být i seznámení se šicím strojem, technologickým postupem a samotné šití na šicím stroji. Při výběru šicího stroje na primární školu je vhodné oslovit erudovaného pracovníka, který poradí, jaký stroj je pro žáky nejvhodnější. Dnes se na trhu můžeme setkat se stroji, které jsou vybaveny chráničem prstů, regulací rychlosti apod. Žehlička a žehlicí prkno, pletací stroj nebo tkalcovský stav, to je další možný výčet strojů, které by žáci mohli v rámci edukačního procesu poznat. Nejen, že je taková činnost zajímavá, ale také je plnohodnotně připravuje na běžný život.

## 5.5 Bezpečnost a hygiena při práci

Školy i školská zařízení mají v oblasti bezpečnosti a hygieny při práci určité povinnosti. Nejenže musí žáky naučit dodržovat bezpečnost při práci, tak aby neublížili sobě, ostatním nebo neohrozili celé školské zařízení, ale také je vést k bezpečnému chování a hygieně. Důležité je také, aby školy a školská zařízení zabezpečila podmínky pro bezpečnou a zdravou nezávadnou práci žáků, ale i učitelů a ostatních pracovníků školy. (Honzíková, 2015)

Jako hygienu práce můžeme označit stanovení takových zdravotních podmínek při edukačním procesu, které mají zabezpečit ochranu při práci.

Bezpečností práce rozumíme vytvoření a zabezpečení bezpečného pracovního prostředí.

Úkolem učitele je tedy seznámit žáky v rámci edukačního procesu s bezpečností při práci, volit vhodné metody práce se stroji a nástroji, dohlížet na dodržování jasně stanovených pravidel při práci a poskytnout v případě potřeby adekvátní pomoc žákovi, popřípadě žákům. Učitel i žáci jsou na začátku školního roku sice seznámeni s BOZP (Bezpečím a ochranou zdraví při práci) nicméně, „opakování matka moudrosti“.

## 6 Výzkumné šetření

Diplomová práce je zaměřena na textilní tvorbu, která z výuky technických činností v dnešní době z velké části vymizela. Zdali je to technickou náročností a přípravou takovéto výuky či z nezájmu žáků, je otázkou. Cílem empirické části je realizovat pedagogický výzkum explorativního charakteru za účelem zjištění znalostí, dovedností i postojů žáků a pedagogů primární školy v oblasti textilní tvorby.

Cílem výzkumu je najít odpovědi na následující výzkumné otázky:

- **Jaké mají žáci primární školy názory, postoje a vztah k textilní tvorbě?**
- **Jaké mají žáci primární školy znalosti a dovednosti v oblasti práce s textilními materiály?**
- **Jaké mají žáci zkušenosti s textilní tvorbou na primární škole?**

Samotná tvorba diplomové práce nás přivedla na myšlenku, zda jsou pedagogové napříč vzdělávacím systémem nakloněni práci v oblasti textilní tvorby a zda vytvořené metodické listy by byly pro jejich praxi užitečné či nikoli. Z toho důvodu nás dále zajímaly odpovědi na otázky:

- **Jaké mají učitelé primární školy názory a postoje k implementaci textilní tvorby do Pracovních činností na primární škole?**
- **V jaké podobě probíhá začleňování textilní tvorby do vyučování Pracovních činností na primární škole?**
- **Jak učitelé primární školy hodnotí metodické listy pro výuku textilní tvorby v Pracovních činnostech?**

Z těchto dvou důvodů jsme se zaměřili na kvantitativní výzkum. Kvantitativní pedagogický výzkum definuje J. Průcha jako „*záměrnou a systematickou činnost, při které se empirickými metodami zkoumají (ověřují, verifikují, testují) hypotézy o vztazích mezi pedagogickými jevy.*“ (Průcha, 2009) Vhodnou formou pro získání informací a naložení s nimi bylo vyhodnoceno jako nejefektivnější právě dotazníkového šetření. Tato forma je

zaměřena na předem připravené a dobře formulované otázky, na které respondent odpovídá písemně.

První z nich se primárně zaměřuje na žáky 5. tříd, jakožto ukončení druhého období základního vzdělávání, a tedy i závazného vyhodnocení splnění očekávaných výstupů Člověk a svět práce. Jak už bylo zmíněno, RVP ZV neudává přesnou formulaci učiva, nicméně práce s drobným materiálem je zohledněna. Proto je dotazník zaměřen na zjištění stavu výuky šití na primární škole a znalostí a postojů žáků k těmto činnostem.

Druhý dotazník byl zaměřen na postoj pedagogů k samotné textilní tvorbě a zjištění efektivity vytvořených metodických listů. Pedagogům byly poskytnuty čtyři metodické listy – 1. Začínáme šít, 2. Přední steh, 3. Zadní steh, 4. Smyčkový steh. Na základě vyhodnocení dotazníků byly zbylé čtyři doplněny o náměty, které se v dotaznících promítly.

#### 6.4 Analýza položek dotazníkového šetření – žáci

Dotazník vyplnilo celkem 77 respondentů, tedy žáků 5. ročníku. Dotazník byl přístupný online a žáci se s ním seznámili v rámci předmětu Informační technologie.

##### Otázka č. 1 – Jsem:

Jsem:  
77 odpovědí

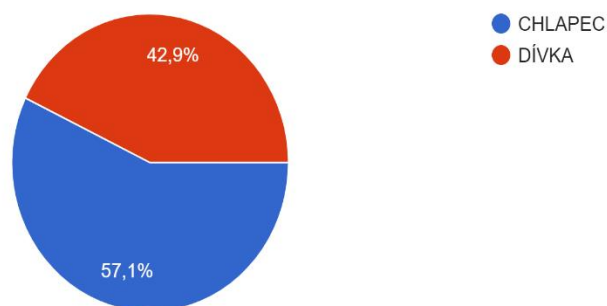

Graf 1- Pohlaví



Z grafu nám vyplývá, že dotazník vyplnilo 44 chlapců a 33 dívek. Zdali je ve školách více zastoupena mužská skupina, se z takového počtu nedá vysoudit, jelikož dotazník nebyl poskytnut všem žákům 5. ročníku. Nicméně textilní tvorba je více zaměřena na dívky, a proto takové činnosti nejsou chlapci až tak nakloněni.

### Otázka č. 2 – Už jsi někdy šil/a?

Už jsi někdy šil/a?  
77 odpovědí

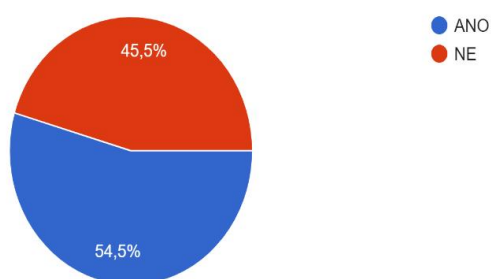

Graf 2 - Už jsi někdy šil/a?

42 žáků odpovědělo, že má zkušenost se šitím. Touto odpovědí byli žáci přesměrováni do další sekce, ve které odpovídali na zkušenosti z oblasti šití. V případě že žáci odpověděli záporně, přesunuli se k otázce č. 7.

### Otázka č. 3 – Co pěkného sis ušil/a?

Co pěkného sis ušil/a?  
42 odpovědí

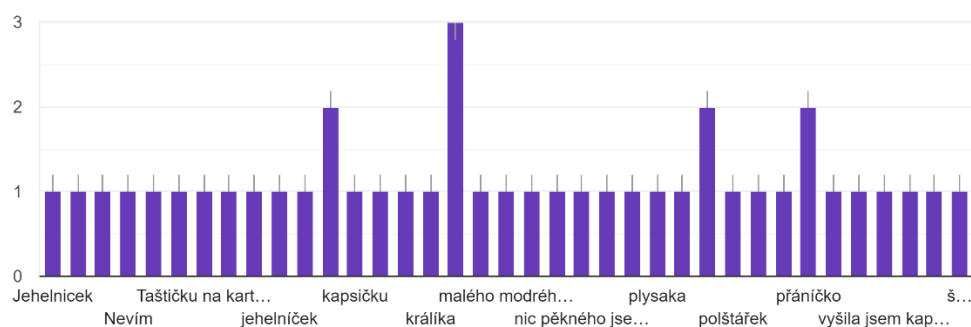

Graf 3 - Co pěkného sis ušil/a?

Otázka č. 3 byla otevřená, a tak žáci odpovídali svými slovy. Mezi odpověďmi jsme našli například loutku, kapsičku na drobnosti, jehelníček, vyšívané přání, polštářek, plyšáka apod. Odpovědi jsou různorodé, největší zastoupení má s počtem tři hlasů loutka.

#### Otázka č. 4 – Šil/a jsem?

Šil/a jsem?  
42 odpovědí

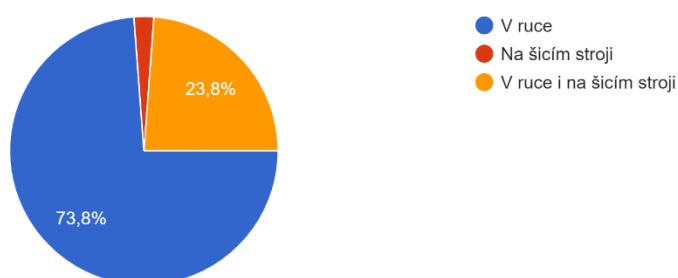

Graf 4 - Šil/a jsem

Touto otázkou jsme chtěli zjistit, s kterou technikou šití mají žáci zkušenosti, zda se setkávají s šitím i na šicím stroji. Předpoklad, že větší zastoupení bude mít právě šití v ruce, byl naplněn. Celkem 31 žáků, šilo v ruce. 10 žáků má zkušenost se šitím jak v ruce, tak na šicím stroji a 1 žák odpověděl, že má zkušenost s šitím právě na šicím stroji.

#### Otázka č. 5 – Šít mě naučil/a?

Šít mne naučila..  
42 odpovědí

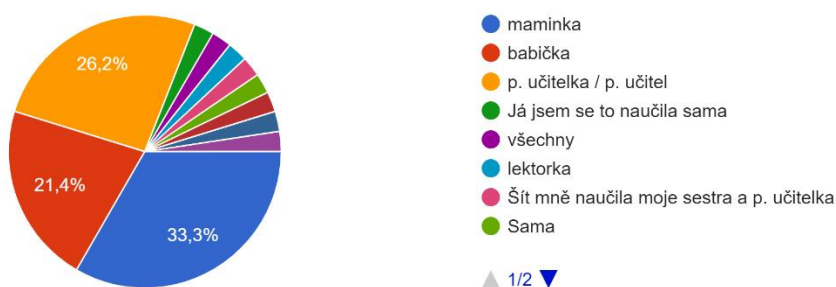

Graf 5 - Šít mě naučila.

Většinou se žáci setkávají se šitím v rodinném kruhu, popřípadě ve škole. Zajímalo nás, která osoba v domácnosti či ve škole má větší zastoupení. V případě, že žákům nevyhovovala ani jedna z nabízených odpovědí, mohli dopsat odpověď dle svého uvážení. Nejvíce zastoupenou osobou je maminka, která dostala 14 hlasů. 11 hlasů dostal/a p. učitel/ka a 9 hlasů babička. Poté žáci odpovídali, že se šít naučili sami, nebo je to naučil někdo jiný. Také se objevily odpovědi, že šít je naučila p. učitel/ka i maminka. Každopádně tato otázka vypovídá o zastoupení žen při výuce šití. Můžeme tak soudit, že se se šitím ve většině případů setkávají v rodině, kde se základy šití předávají převážně ženy.

### Otázka č. 6 – Ráda bych si uměl/a ušít.

Touto otázkou jsme žákům poskytli prostor pro vyjádření svých cílů v rámci šití. Jelikož byla otázka otevřená, můžeme se z odpovědí dočíst, že by si rádi uměli ušít např. polštář, pelíšek pro domácího mazlíčka, ale také roušku, šaty, oblečení. S největším počtem hlasů byla odpověď, která se vázala k osobnímu mazlíčkovi.

Rád/a bych si uměla ušít...  
42 odpovědí

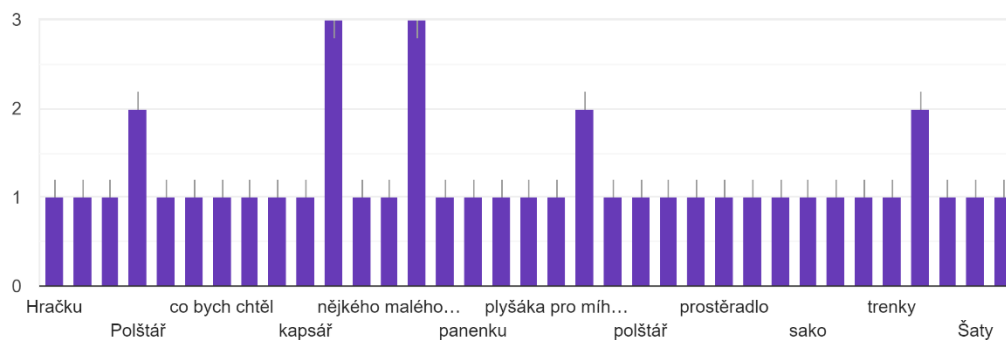

Graf 6 - Ráda bych si uměl/a ušít.

## Otázka č. 7 – Umíš si přišít knoflík?

Umíš si přišít knoflík?

77 odpovědí

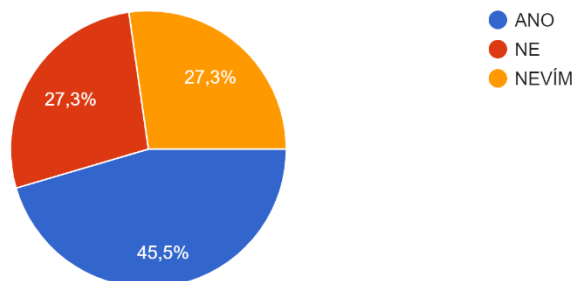

Graf 7 - Umíš si přišít knoflík

Na otázku, která je založena na praktičnost odpovědělo kladně 35 žáků z celkového počtu 77. 21 žáků odpovědělo, že si neumí přišít knoflík a stejný počet žáků odpověděl, že neví. Z toho můžeme usuzovat, že taková automatická věc, kterou by měl ovládat každý z nás, není schopno nebo neví zda ovládá takovou činnost více jak 50 % žáků.

Možný důvod k zamyšlení, zda opravdu jsme schopni žáky na 1. stupni připravit na běžný život. Někoho může napadnout, že přeci knoflík si nakonec každý nějakým způsobem přišije, když to bude potřebovat. Nicméně žáci by měli být minimálně s touto činností na 1. stupni seznámeni.

## Otázka č. 8 – Dokážeš pojmenovat steh č.1?

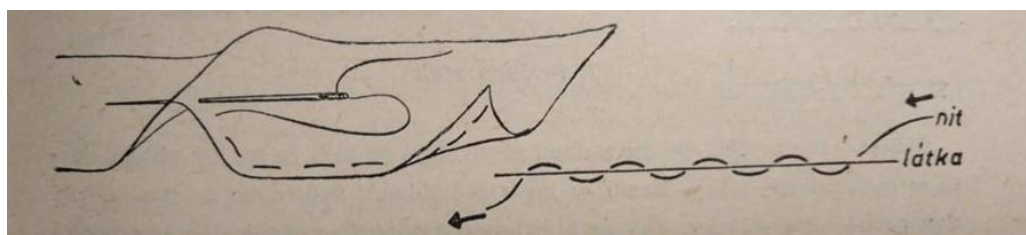

Obrázek 4 - Přední steh (Pok, a další, 1963)

Dokážeš pojmenovat steh č. 1?

77 odpovědí

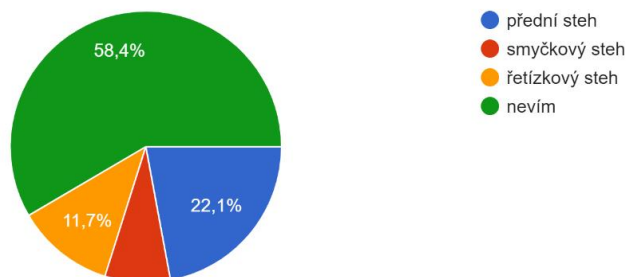

Graf 8 - Dokážeš pojmenovat steh č.1?

V dotazníku se objevily tři otázky, zaměřené na znalosti v oblasti šití, které spočívaly v pojmenování stehů, které jsou na obrázku. První z nich byl klasický přední steh. Na otázku kladně odpovědělo 21 žáků, 45 žáků nevědělo a skoro 20 % odpovědělo špatně.

### Otázka č. 9 – Dokážeš pojmenovat steh č.2?

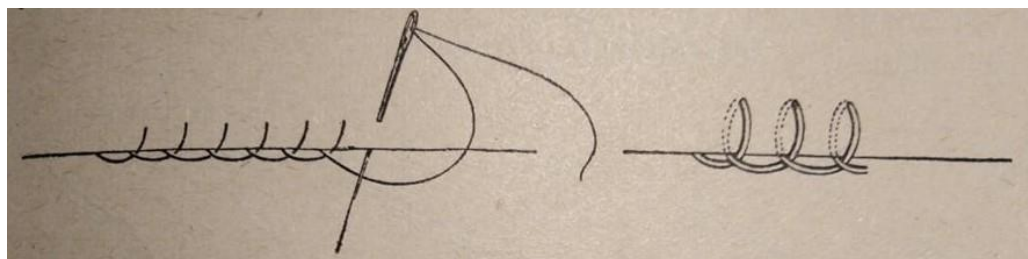

Obrázek 5 - Smyčkový steh (Pok, a další, 1963)

Dokážeš pojmenovat steh č. 2?

77 odpovědí

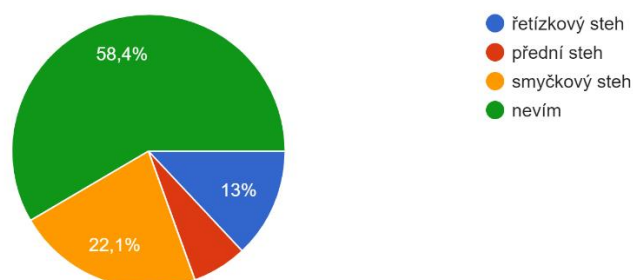

Graf 9 - Dokážeš pojmenovat steh č. 2?

Na druhém obrázku byl vyobrazen smyčkový steh, se kterým se většinou žáci na základní škole setkávají. 17 žáků odpovědělo správně, necelých 60 % žáků odpovědělo, že neví a 15 žáků odpovědělo špatně.

### Otázka č. 10 – Dokážeš pojmenovat steh č. 3?

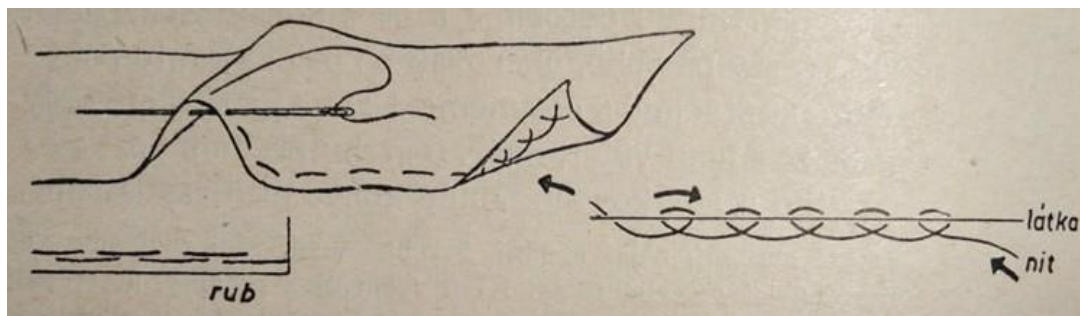

Obrázek 6 - Zadní steh (Pok, a další, 1963)

Dokážeš pojmenovat steh č. 3?

77 odpovědí

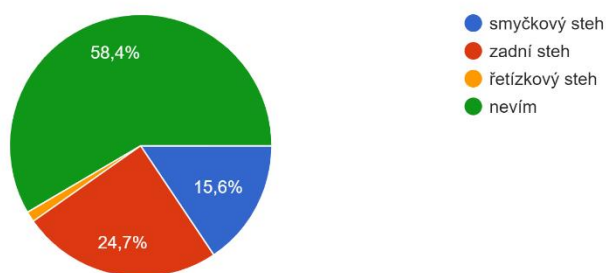

Graf 10 - Dokážeš pojmenovat steh?

Jako poslední, žáci viděli obrázek s ukázkou zadního stehu. 19 žáků odpovědělo správně. Opět necelých 60 % odpovědělo, že neví a 13 žáků odpovědělo špatně.

Z těchto otázek je patrné, že žáci nemají upevněné znalosti, které se týkají základních stehů. Můžeme se domnívat, že je pouze neumí pojmenovat, protože na pojmenování stehů není kladen velký důraz. Je možné, že žákům předložené obrázky nevyhovovaly a přiřazení správného názvu stehu jim dělalo problém. Také to ale může znamenat, že šití obecně z výuky praktických činností ve velké míře mizí.

## Otázka č. 11 – Chtěl/a bych se naučit šít na šicím stroji?

Chtěl/a bych se naučit šít na šicím stroji.

77 odpovědí

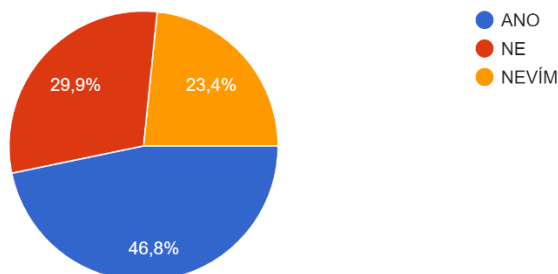

Výuka šití na šicím stroji není obvyklá ve výuce na primární škole. Třídy jsou heterogenní a chlapce taková činnost nemusí až tak moc zaujmout, je to časově náročné a hlavně je šití na šicím stroji řazeno k nebezpečným činnostem. Nicméně, šití na šicím stroji je pro žáky zajímavá činnost, ke které se nedostanou v běžném životě všichni. Stále platí, že Česká republika má velké zastoupení v textilním průmyslu, a tudíž je vhodné tuto činnost alespoň jednou na prvním stupni zařadit.

Z dotazníku plyne, že 36 žáků by se chtělo naučit šít na šicím stroji, 23 žáků odpovědělo, že po tom netouží a 18 žáků nevědělo. Když vezmeme v potaz, že z dotazovaných žáků bylo 44 chlapců a 33 dívek, tak je více než uspokojivé, že o takové činnosti kladně smýšlí i nějaká část chlapců.

## Otázka č. 12 – Proč si myslíš, že je dobré umět šít v ruce nebo na šicím stroji?

Jedna z dalších otevřených otázek, kde mohli žáci napsat svůj názor. Ve většině případů se objevila odpověď, která byla spjata s opravou oblečení či výrobou textilního zboží. Z toho můžeme usoudit, že žáci vědí, co je hlavním cílem výuky šití.

Mezi odpověďmi se několikrát objevil názor ohledně podnikavosti žáků. Například že ušité věci můžeme prodávat, nebo že se nám to bude hodit v budoucnu k práci. Někteří žáci, celkem 4, odpověděli, že neví. Jedna z odpovědí byla „protože až mi umře maminka, musím si umět látku zašít

sama.“ Nevíme, co přesně dívku vedlo k takové odpovědi, nicméně obecně platí, že v rodinách, maminky i babičky umí alespoň zašít knoflík.

### Otázka č. 13 – Ve škole běžně šijeme.

Ve škole běžně šijeme  
77 odpovědí

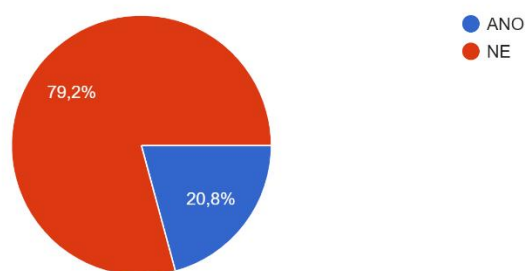

Graf 11 - Ve škole běžně šijeme

Tato otázka byla cílená, aby žáci odpověděli spontánně, zda se ve výuce běžně setkávají s výukou šití. Mohli jsme napsat, zda se setkávají s textilní tvorbou, do které patří i práce s látkou. Nicméně nás zajímalo, zda se ve výuce objevuje technická stránka textilní tvorby. Na grafu můžeme vidět, že skoro 80 % odpovědí je záporných a jen 16 žáků odpovědělo kladně.

### Otázka č. 14 – Ve škole šijeme...

Ve škole šijeme..  
16 odpovědí

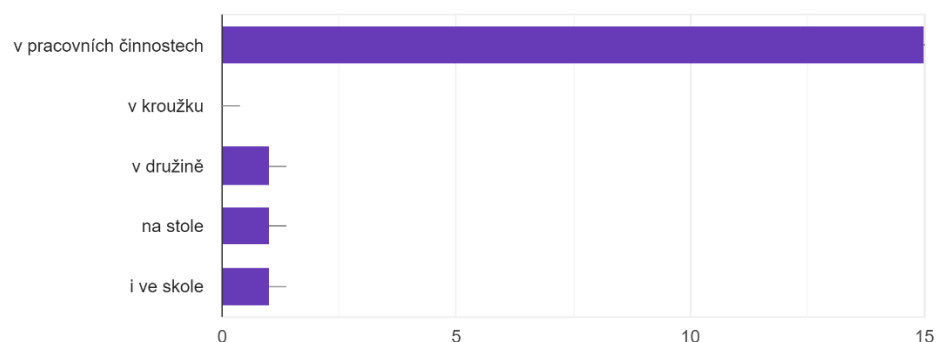

Graf 12 - Ve škole šijeme...

V případě, že žáci na předchozí otázku odpověděli kladně, přešli do další sekce, která byla určena ke zjištění stavu výuky šití na 1. stupni.



Touto otázkou jsme chtěli zjistit, v jakých hodinách žáci praktikují výuku šití. Zjistili jsme, že s šitím se žáci setkávají hlavně v pracovních činnostech.

### Otázka č. 15 – Co jste si ve škole ušili?

Co jste si ve škole ušili?

16 odpovědí

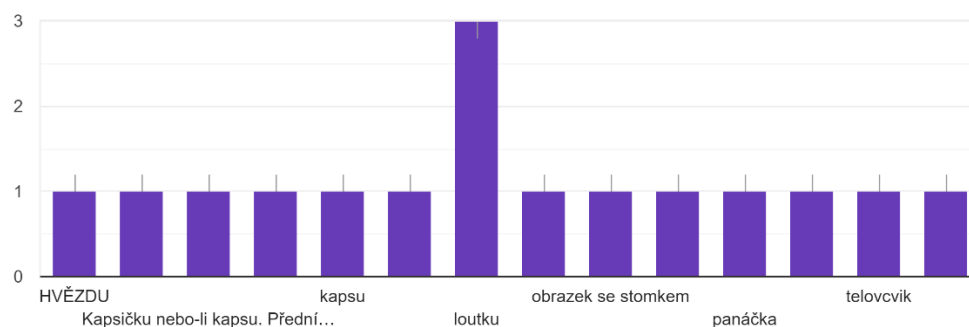

Graf 13 - Co jste si ve škole ušili?

Z odpovědí je patrné, že si žáci ušili například loutku z ponožek, kapsičku, srdíčko, hvězdičky, obrázek se stromem. Odpovědi byly totožné, lišily se pouze podobným názvem.

### Otázka č. 16 – Ve škole šijete

Ve škole šijete..

16 odpovědí

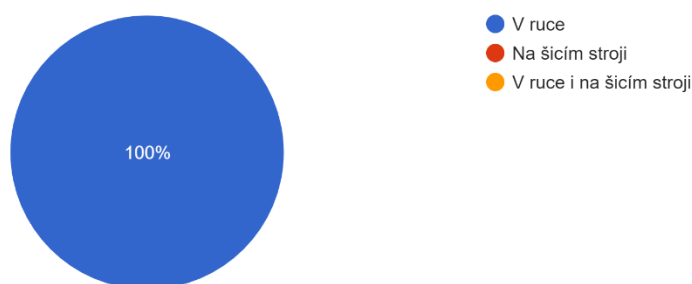

Graf 14 - Ve škole šijete

Zajímalo nás, zda se ve škole žáci setkali s šitím na šicím stroji. Jak je patrné z grafu, žáci ve škole šijí pouze ručně. Materiální vybavenost škol v oblasti šití je mizivá. Ve většině případů si žáci materiál na tvorbu

v pracovních činnostech musí nosit sami, škola nemá dostatečné prostředky pro vybavení dílen či center pro výuku technických činností.

### Otázka č. 17 – Chtěl/a bych, abychom ve škole více šili.

Chtěl/a bych abychom ve škole více šili.  
77 odpovědí

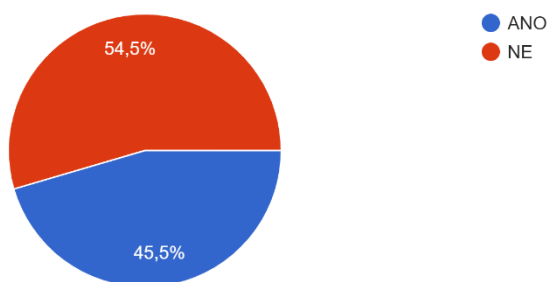

Graf 15 - Chtěl/a bych abychom ve škole více šili.

Jak bylo již zmíněno, dotazník vyplnilo 44 chlapců ze 77 žáků. Tudíž můžeme předpokládat, že výuka šití a obecně textilní tvorba nebude pro chlapce tou správnou náplní pracovních činností. I tak ale záporně odpovědělo 42 žáků a 35 odpovědělo kladně.

### Otázka č. 18 – Proč byste se ve škole měli učit základům šití.

Další z otevřených otázek, kde byly zmíněny odpovědi, jako jsou: „Abychom si uměli opravit oblečení.“ „Abych si uměl přišít knoflík.“ Odpovědi byly opět podobné. Převládá v nich fakt, že by to žáci měli umět, protože to potřebují pro běžný život. Jednou z odpovědí byl také názor, že šití rozvíjí jemnou motoriku, s čímž musíme souhlasit. Velká míra respondentů odpověděla, že na tuto otázku neznají odpověď.

## Otázka č. 19 – Jaký bude tvůj výraz, když ti p. učitel/ka řekne: „Dnes budeme šít!“

Jaký bude tvůj výraz když ti p. učitel/ka řekne: "Dnes budeme šít!"  
77 odpovědí

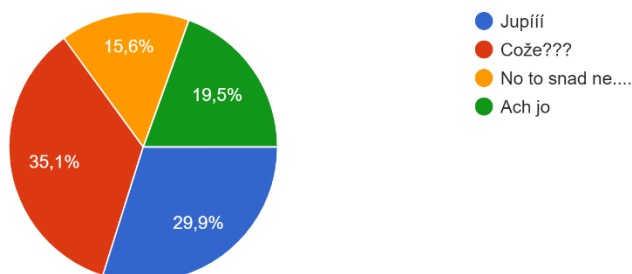

Graf 16 - "Dnes budeme šít!"

Poslední z otázek byla zaměřena na reflexi výuky šití na 1. stupni ZŠ. Zda jsou výuce šití žáci naklonění či nikoli. Z grafu je patrné, že 23 žáků by bylo spokojeno, 27 žáků by bylo v údivu, 12 žáků by neoplývalo radostí a 15 žáků by se cítilo nepohodlně v takové situaci.

### 6.5 Shrnutí dotazníkového šetření zaměřeného na žáky

Dotazník, který byl určen žákům 5. ročníků, vyplnilo 77 respondentů. Jelikož byl dotazník rozeslán prostřednictvím internetu pedagogickým pracovníkům, kteří jeho vyplnění měli žákům zprostředkovat, návratnost byla poměrně nízká (20 %). Můžeme se domnívat, že samotní pedagogičtí pracovníci nepovažují dotazníkové šetření za vhodnou alternativu zjišťování stavu textilní tvorby nebo snad nepřikládají textilní tvorbě důležitost. Proto jsme zařadili otázky typu:

- Jaké mají žáci primární školy názory, postoje a vztah k textilní tvorbě?
- Jaké mají žáci primární školy znalosti a dovednosti v oblasti práce s textilními materiály?
- Jaké mají žáci zkušenosti s textilní tvorbou na primární škole?

Chtěli jsme zjistit, jaký důraz je kladen výuce šití na primární škole. Zda jsou žáci seznámeni s výukou šití či zda mají obecné znalosti z oblasti textilní

tvorby. Dotazník vyplnilo více chlapců než dívek. S výukou šití se někteří setkávají již v rodinném kruhu či volnočasových aktivitách. To si můžeme povšimnout již v otázce č. 5, kdy ve většině případů se objevuje, že šít žáky naučila maminka či babička. P. učitel/ka má také významné zastoupení, nicméně se šitím se žáci setkávají právě rodinném prostředí. To také ukazuje otázka č. 13, na kterou odpovědělo pouze 16 žáků, že ve škole běžně šijí. Je možné, že otázka byla špatně položena, mohla být konkretizovaná a položena jen obecně, zda se ve škole setkali se šitím. Každopádně z toho můžeme usoudit, že škola ve většině případů šití jako takové do svých činností ve větší míře nezavrhne a tato činnost ze škol mizí.

Co je vhodné zmínit, je také otázka, která byla zacílena na šití v ruce či na šicím stroji. Všichni dotazovaní odpověděli, že ve škole šijí pouze ručně. Což si myslíme, že je v dnešní době velká škoda, právě když se šití navrácí do domácností, šicí stroje jsou vybaveny bezpečnostními prvky a internet je přehlcen nápady a návody jak na textilní tvorbu. Může to hrát roli v malé časové dotaci hodin pracovních činností, heterogenním uzpůsobení jednotlivých tříd, velký počet žáků ve třídě, materiální a finanční podpory, nebo strachu učitele z takové činnosti.

Dotazník byl také zaměřen na znalosti žáků v oblasti šití. Zda si umí přišít knoflík, či pojmenují jednotlivé druhy stehů. Více jak 50 % dotazovaných odpovědělo ve většině případů, že neví, nebo jejich odpověď byla špatná. Z toho můžeme usoudit, že se výuce šití opravdu nevěnuje takový důraz.

V případě otázky: „Proč si myslí, že je důležité umět šít?“ žáci věděli, že důležitost je hlavně v opravě či úpravě oblečení. Nebo také, že je to vhodné pro další rozvoj osobnosti, například v oblasti podnikání, či budoucího zaměstnání. Což je zajímavé, jelikož by škola měla připravovat na běžný život a budoucnost jedinců, ale textilní tvorba není brána jako důležitá součást výuky. V poslední otázce jsme se zaměřili na postoj v případě nabídky šití v rámci výuky. Necelých 30 % žáků by bylo za možnost šití v rámci výuky technických činností spokojeno. Můžeme se domnívat, že opravdu šití je bráno jako ryze dívčí záležitost, a proto by chlapci neoplývali

radostí. Ale tak jako dívky pracují s kladívkem, tak i chlapci mohou vyzkoušet práci s jehlou a nití.

V České republice navštěvuje 5. ročník více jak 100 000 žáků. Pokud by na dotazník odpovědělo více žáků a udělal se celorepublikový průzkum, možná by to přineslo větší efektivitu. V dotazníku jsme shledali menší nepřesnosti v položení otázek, které by mohly být jinak položeny. I tak považujeme dotazník za přínosný a pro naši práci efektivní.

## 6.6 Analýza položek dotazníkového šetření zaměřeného na učitele

Dotazník určený pedagogickým pracovníkům byl poskytnut online a vyplnilo jej 58 respondentů. První část byla určena ke zjištění pohlaví, věku, vzdělání, oblast působení pedagogického pracovníka, délky praxe a jejich postoj k výuce šití. Druhá část byla věnovaná metodickým listům, které byly respondentům poskytnuty. Jejich zhlédnutí a následné získání zpětné vazby a postoj pedagogických pracovníků k výuce šití bylo cílem tohoto dotazníkového šetření.

### Otázka č. 1 – Pohlaví

Jste:  
58 odpovědí

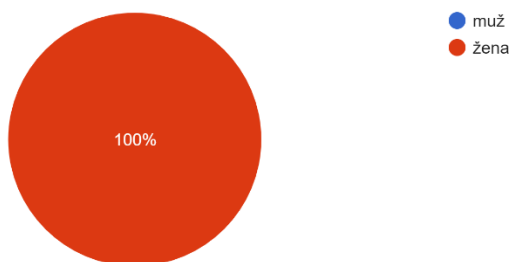

Graf 17 – Pohlaví

V českém školství je obecně známo, že převládá ženské zastoupení. Také víme, že čím nižší stupeň vzdělávání, tím větší počet žen. To nám také tento graf potvrzuje, jelikož respondenti jsou tvořeni ryze z ženské populace.

## Obrázek č. 2 – Věk

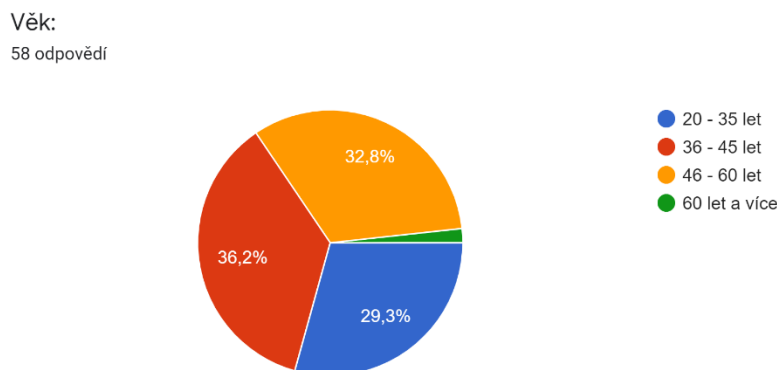

Graf 18 – Věk

Může se zdát, že věk v případě dotazování ohledně textilní tvorby na primární škole nemusí hrát až tak významnou roli. Skutek je ale jiný, tzv. starší část populace byla vzdělávána v obecných školách, kde se vyučovalo dle přesných učebních osnov a šití bylo řazeno do pracovního vyučování od 1. ročníku.

Z grafu tedy vyplývá, že dotazník vyplnilo více jak 70 % respondentů starších 36 let. Necelých 30 % respondentů výuku dle daných učebních osnov sice zažilo, nicméně v té době již české školství přecházelo na tzv. Rámcové vzdělávací programy, které nejsou striktně definované.

### Otázka č. 3 – Vzdělání

Vyberte stupeň vašeho vzdělání:

58 odpovědí

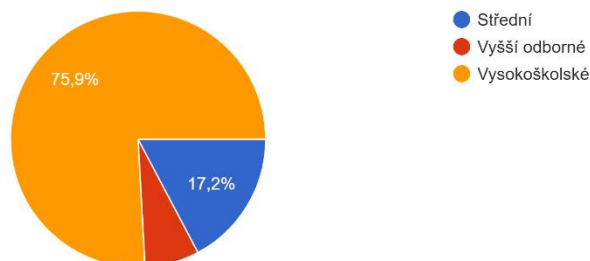

Graf 19 - Vzdělání

Stupeň vzdělání jako další otázka v dotazníku nám sloužila ke zjištění poměrného zastoupení vysokoškolsky vzdělaných pedagogů, kteří již prošli důkladnou metodickou přípravou pro výuku všech stupňů vzdělání. V dnešní době je to nedílná součást pedagogických pracovníků, kteří působí na základních školách a již se objevuje i v některých případech nutnost vysokoškolského vzdělání v předškolním vzdělávání či v družinách. Schopnost výuky šití napříč vzdělávacím systémem nám neudává vysokoškolský titul, ale spíše odhodlání pedagogů zařadit tuto přípravu do vzdělávacího systému. Pedagog by měl umět adekvátně přizpůsobit výuku schopnostem dětí (žáků) a zorganizovat výuku tak, aby byla pestrá a naplnila všechny očekávané cíle.

Jak můžeme vidět na grafu, necelých 80 % respondentů odpovědělo, že má vysokoškolský titul, 10 odpovědí se týkalo středoškolského vzdělání. Jak ale uvidíme v následující otázce, část respondentů odpověděla, že studuje, což můžeme přiřadit ke kombinované formě vzdělávání, a tudíž předpokladu získání vysokoškolského titulu.

## Otázka č. 4 – Současný status

Jaký je váš současný status:

58 odpovědí

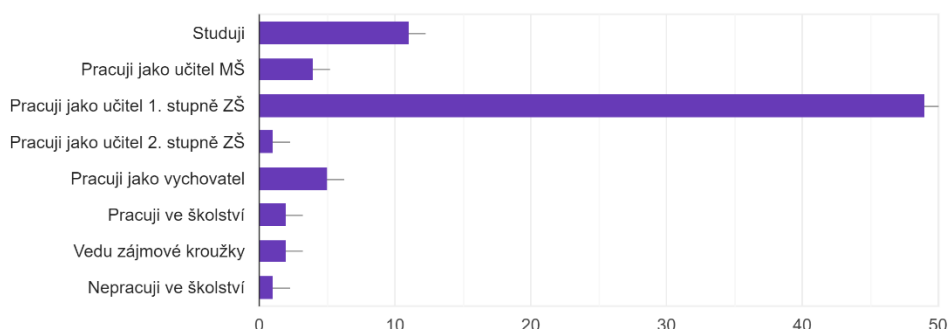

Graf 20 – status

Jelikož se diplomová práce zaměřuje na primární vzdělávání a metodické listy jsou vytvořeny v souladu s RVP ZV pro 1. a 2. období vzdělávání, dotazník byl zacílený převážně na pedagogy primární školy. Nicméně si myslíme, že metodické listy lze uplatnit po menších úpravách ve všech typech vzdělávání, popřípadě zájmových kroužcích. Proto nás zajímalo, kde respondenti působí.

Nejvíce zastoupenou skupinou jsou právě pedagogové 1. stupně ZŠ, celkem 49 respondentů. Další významnou skupinou byli studující, kteří se připravují na pedagogickou praxi, popřípadě již pracují a doplňují si potřebné vzdělání. Vychovatelé a pedagogové předškolního vzdělání tvoří další část a víme, že se šitím v rámci výuky mohou zabývat a také zabývají. Jakou formu a metody zvolí, je čistě na nich.

Z grafu vyplývá, že mezi respondenty byly také osoby, které vedou zájmové kroužky, pracují ve školství apod. Pouze 1 respondent uvedl, že ve školství nepracuje. V této otázce měli respondenti možnost označit více možností.



## Otázka č. 5 – Délka praxe

V případě, že pracujete ve školství nebo vedete zájmový kroužek, jaká je vaše délka praxe?  
57 odpovědí

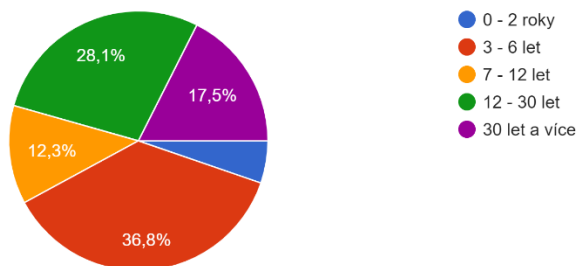

Graf 21- Délka praxe

Na tuto otázku odpovídali respondenti, kteří v předešlé otázce uvedli, že pracují jako pedagogové či vedou zájmový kroužek. Pouze jeden uvedl, že nepracuje ve školství, a proto se počet respondentů u této otázky snížil na 57.

Odpovědi na tuto otázku se orientovaly dle platové tabulky pedagogických pracovníků, která je rozdělena na stupně. Do 2 let byli tři respondenti, do 6 let 21 respondentů s největším zastoupením, do 12 let 7 respondentů, do 30 let (zde je oproti platové tabulce učitelů a pedagogů odchylka) 16 respondentů a nad 30 let 10 respondentů.

Mezi respondenty se tedy nachází velká míra pedagogů, kteří mají zkušenost s výukou, organizací vlastní práce a vedením žáků k naplnění cílů.

## Otázka č. 6 – Zkušenost s výukou šití

S výukou šití ve škole, školce či zájmovém kroužku:  
58 odpovědí

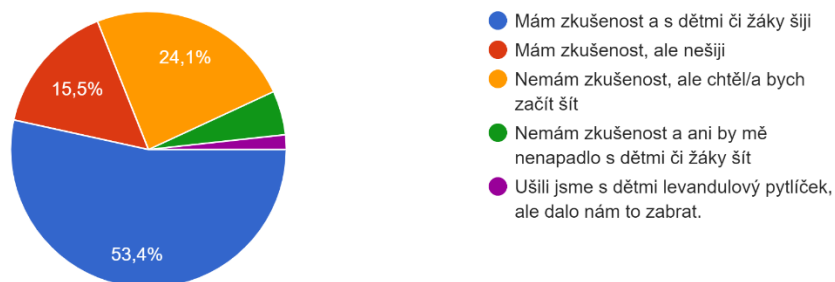

Graf 22 - Zkušenosti

Tato otázka byla zacílena na zjištění zkušeností s výukou šití. Více jak 50 % respondentů odpovědělo, že zkušenost s výukou šití má a s dětmi či žáky šije. 9 respondentů uvedlo, že zkušenost s výukou šití má, ale s dětmi či žáky nešije. 14 respondentů uvedlo, že zkušenost s výukou šití nemá, ale chtěli by začít s dětmi či žáky šít. 3 respondenti uvedli, že zkušenost s výukou šití nemají a ani o ni nemají zájem. Tudíž můžeme zhodnotit, že více jak 20 % respondentů nepovažují výuku šití za podstatnou součást výuky. Nicméně skoro 80 % respondentů zahrnuje nebo chce zahrnout šití do výuky.

### Otázka č. 7 – Možnosti šití

V případě, že s dětmi šijete:  
41 odpovědí

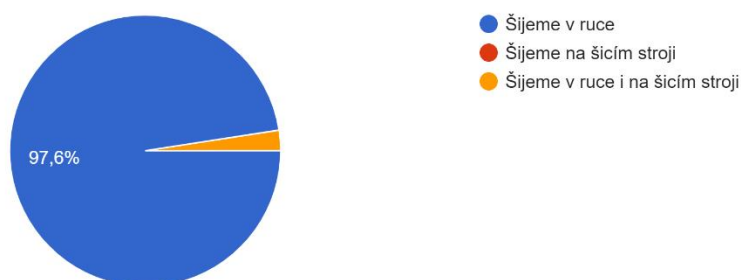

Graf 23 - Možnosti šití

V případě, že na předchozí odpověď respondenti odpověděli, že zkušenost s výukou šití mají a s dětmi či žáky šijí, přesunuli se k otázkám týkající se zkušeností s výukou šití.

Zajímalo nás, zda praktikují šití v ruce nebo je do jejich výuky začleněna možnost šití na šicím stroji. Z celkového počtu 41 respondentů šije s dětmi či žáky pouze ručně 40 respondentů a 1 respondent uvedl, že šije s dětmi či žáky i na šicím stroji.

## Otázka č. 8 – Materiální vybavenost

Jaká je vaše materiální vybavenost pro šití:

54 odpovědí

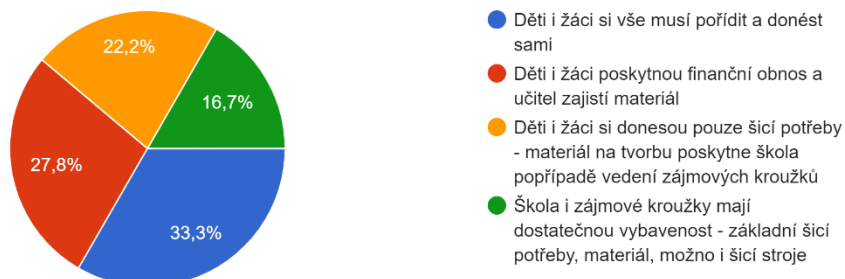

Graf 24 - Materiální vybavenost

Ve většině případů se setkáváme s faktem, že školy nemají dostatečné finanční prostředky na vybavenost obecně technických činností ve školách. Buďto zřizovatel nemůže uvolnit více finančních prostředků, nebo škola nedokáže přerozdělovat své finance do všech předmětů či nepřikládá technickým činnostem důležitost. Setkáváme se ale i s faktem, že pro učitele je rychlejší a pohodlnější volba práce s papírem, kdy splní cíle i výstupy dané RVP ZV a není to pro žáky ani pro školu finančně náročné.

Zařazenou otázkou: „Jaká je vaše materiální vybavenost pro výuku šití?“ jsme chtěli zjistit, jaká je materiální vybavenost škol a zda se vyskytuje alespoň malá část, kde si žáci nemusí do výuky nic nosit. Malá část to opravdu je, celkem 9 respondentů odpovědělo, že mají dostatečnou materiální vybavenost.

18 respondentů odpovědělo, že si děti i žáci musí vše zajistit a 15 respondentů odpovědělo, že děti i žáci musí poskytnout finanční obnos, aby materiál a potřeby zajistil učitel.

Na otázku, že si děti i žáci donesou pouze šicí potřeby a materiál zajistí škola, popřípadě vedení zájmového kroužku, odpovědělo 12 respondentů. V tomto případě je otázkou, zda děti či žáci splní očekávání pedagoga a přinesou si do výuky potřebné pomůcky a nástroje.

## Otázka č. 9 – Hodnocení metodických listů

Jak na vás působí Metodické listy  
58 odpovědí

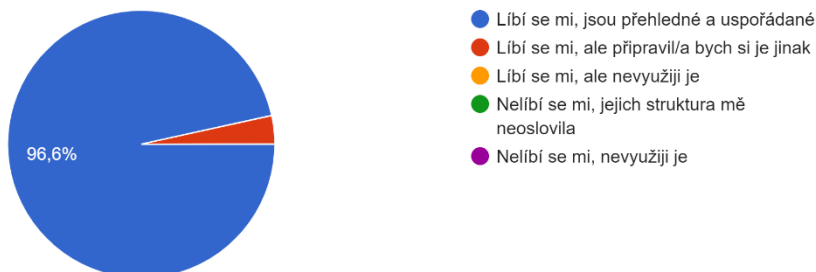

Graf 25 - Hodnocení metodických listů

Otázkou č. 9 se respondenti dostali k další sekci dotazníku, který spočívá v hodnocení metodických listů, které jim byly předloženy.

Z celkového počtu 58 respondentů odpovědělo necelých 97 %, že se jim metodické listy líbí, jsou přehledné a uspořádané. 2 respondenti odpověděli, že by si metodické listy připravili jiným způsobem, ale celkově se jim metodické listy líbí.

## Otázka č. 10 – Použitelnost v praxi

Je dle vašeho názoru, takto zpracovaný metodický list použitelný v praxi?  
58 odpovědí

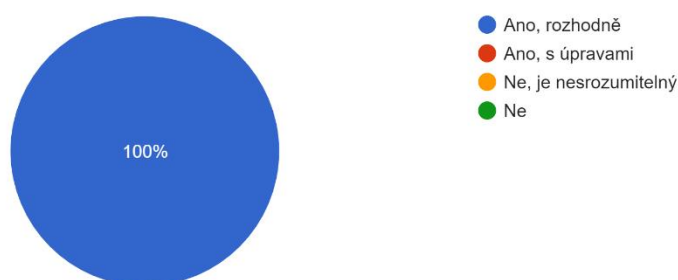

Graf 26 - Použitelnost v praxi

Také nás zajímalo, zda jsou metodické listy uchopitelné v praxi. Na grafu můžeme vidět, že všichni respondenti odpověděli ano.

## Otázka č. 11 – Položky metodických listů

Kterou položku Metodický listů byste upravili a proč?

58 odpovědí

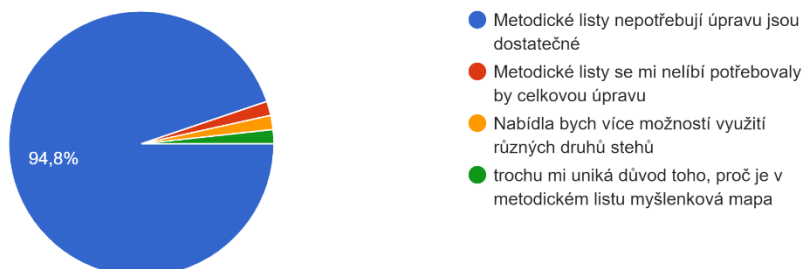

Graf 27 – Položky metodických listů

Metodické listy se skládají z více částí, a proto nás zajímalo, kterou část či položku by upravili a z jakého důvodu. Otázka byla otevřená, a tudíž mohli respondenti dopisovat své postřehy. 55 respondentů odpovědělo, že metodické listy nepotřebují úpravu a jsou dostatečné. 1 respondent odpověděl, že by metodické listy potřebovaly celkovou úpravu a nevyhovují mu. Z postřehů, které jsme od respondentů získali, byl jeden zaměřen na zařazení vícero možností využití stehů a druhý poukazoval na zbytečnost myšlenkových map.

## Otázka č. 12 – Přínosnost metodických listů

Která část je pro respondenty přínosná, byla z dalších otevřených otázek. Chtěli jsme vědět, která část je v metodických listech zaujala. Nejvíce, celkem 33 hlasů, získala praktická část metodických listů, tedy foto návody a ukázky prací. 13 respondentů odpovědělo, že jsou metodické listy přínosné ve všech bodech. Metodický postup byl nejvíce přínosný pro 15 respondentů. Celkem 5 respondentů odpovědělo, že nejvíce přínosná část je pro ně myšlenková mapa. 4 respondenti odpověděli, že jsou pro ně nejvíce přínosné metodické poznámky. Poté někteří uvedli jako přínosnou položku metodických listů – očekávané výstupy, organizační formy, hodnocení či zdroje.

### Otázka č. 13 – Která část metodických listů je zbytečná

Na tuto otázku odpovědělo celkem 21 respondentů, že nepovažují žádnou část za zbytečnou. Některým respondentům přišly zbytečné myšlenkové mapy (celkem 6 respondentům). V dalších případech se objevily odpovědi, že za zbytečnou část považují: podrobnost metodických listů, motivační část, evaluaci, očekávané výstupy. Jednomu z respondentů přišly zbytečné formální náležitosti metodických listů. Otázka nebyla povinná, tudíž neodpovědělo všech 58 respondentů. Z těchto odpovědí soudíme, že jsou metodické listy pro většinu respondentů uspokojivé a většina nenachází části, které by byly zbytečné.

### Otázka č. 14 – Reflexe

Po zhlédnutí metodických listů vás napadá:  
58 odpovědí

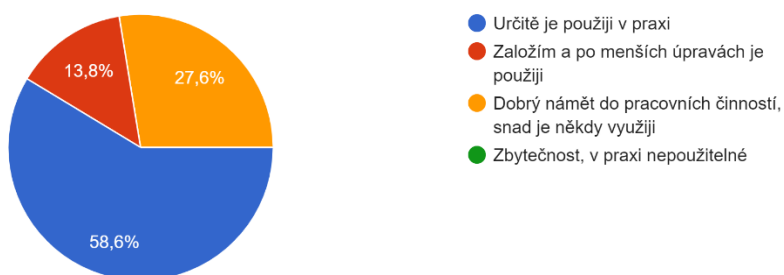

Graf 28 – Reflexe

Závěrečné hodnocení celkového dojmu a přínosu metodických listů pro respondenty a využití v jejich praxi. Více jak 50 % respondentů odpovědělo, že metodické listy použije v praxi. Celkem 8 respondentů odpovědělo, že metodické listy založí a po menších úpravách je použije. Poslední odpovědi, kdy považují respondenti metodické listy jako dobrý námět do pracovních činností s myšlenkou, že je v budoucnu využijí, odpovědělo celkem 16 respondentů.

## 6.7 Shrnutí dotazníkového šetření zaměřeného na učitele

Hlavním cílem tohoto dotazníku, jak už bylo zmíněno, bylo zjistit, zda metodické listy mají potřebné náležitosti a jsou pro pedagogy užitečné. Zajímalo nás, zda metodické listy mají potřebné náležitosti, které by pedagog mohl v praxi postrádat a také zda jsou v nich obsažené „zbytečné formulace“.

Proto byly zařazeny otázky:

- Jaké mají učitelé primární školy názory a postoje k implementaci textilní tvorby do Pracovních činnosti na primární škole?
- V jaké podobě probíhá začleňování textilní tvorby do vyučování Pracovních činností na primární škole?
- Jak učitelé primární školy hodnotí metodické listy pro výuku textilní tvorby v Pracovních činnostech?

Po zhodnocení dotazníku můžeme uvést, že v českém školství, tedy na těch nižších stupních vzdělávání, je velké zastoupení ženského pohlaví. Ve většině případů byli respondenti s vysokoškolským titulem a můžeme také konstatovat, že odpovídali zkušení učitelé. (Po vyhodnocení otázky s délkou praxe zde byla mizivá část označena za začínající učitele s délkou praxe 0-2 roky.)

Důležité pro nás také bylo, že dotazník vyplnilo větší zastoupení pedagogů, kteří působí na primární škole, a tudíž pro ně jsou metodické listy tzv. „šité na míru“.

Zjištění zájmu o výuku šití na primárních školách nás uvedlo ve fakt, že šití ve větší míře z českého školství vymizelo a není o něj z řad pedagogů až tak velký zájem, ačkoli je to pro žáky atraktivní zpestření výuky. Materiální vybavenost škol je mizivá a většinu potřeb si buďto musí žáci zařídit sami, popřípadě poskytnout finanční obnos pro jejich pořízení.

Když se dostaneme na hodnocení metodických listů z pohledu respondentů, můžeme konstatovat, že metodické listy plní záměr užitečnosti v praxi, tedy při výuce šití na primární škole. Dostalo se nám adekvátní zpětné vazby, kdy respondenti odpovídali na základě zkušeností. To jsme si

také dočetli v závěru dotazníku, který byl poskytnut komentářům a dalším poznámkám. Zde respondenti odpovídali, že jsou s metodickými listy velice spokojeni a děkují za jejich poskytnutí. Jako přínosnou poznámku označujeme doporučení na doplnění metodických listů ukázkovým videem, které můžeme najít na různých webových stránkách. Jeden z respondentů vytýkal, že není určeno, od jakého věku se šití doporučuje. Naopak další vidí šití jako důležitou součást vedení k samostatnosti a rozvíjení jemné motoriky. Velmi přesný a myslíme si, že důležitý byl postřeh několika respondentů, kteří uvádí, že si všimli, že šití ztratilo na atraktivitě a oceňují metodické listy jako vhodný prostředek k opětovnému navrácení.

## 6.5 Shrnutí a diskuse

Dotazníkového šetření se zúčastnilo více než 70 žáků a necelých 60 pedagogů, kteří nám svými odpověďmi nastínili vlastní znalosti, dovednosti, postoje a názory týkající se začleňování textilní tvorby do vyučování na primární škole. Na základě našich otázek, můžeme výzkum zhodnotit následovně.

Z pohledu žáků:

- **Jaké mají žáci primární školy názory, postoje a vztah k textilní tvorbě?**

Žáci jsou si vědomi potřeby seznámit se technikou šití, nicméně ji nepovažují za důležitou součást vzdělávání na primární škole. Jejich vztah a postoj k textilní tvorbě by se dal zhodnotit jako kladný, ač na dotazník odpovědělo více chlapců než dívek.

- **Jaké mají žáci primární školy znalosti a dovednosti v oblasti práce s textilními materiály?**

Z dotazníků vyplývá, že znalosti i dovednosti jsou u žáků na primární škole zanedbatelné. Přišití knoflíku pro více než 50 % respondentů znamená problém. Ač banální věc pro společnost, žáci 5. ročníků by museli hledat způsob k řešení sami.



- **Jaké mají žáci zkušenosti s textilní tvorbou na primární škole?**

Žáci se ve většině případů s textilní tvorbou setkávají již v rodinném kruhu. Na primární škole je textilní tvorba řazena střídmě. Zařazení šicího stroje do výuky na primární škole je minimální.

Z pohledu pedagogů:

- **Jaké mají učitelé primární školy názory a postoje k implementaci textilní tvorby do Pracovních činností na primární škole?**

Učitelé primární školy sice zařazují textilní tvorbu do pracovních činností, nicméně je řazena velmi střídmě. Nízká časová dotace pro výuku Pracovních činností (45 min/týden) je jeden z mnoha důvodů, kdy práci nejsou schopni s počtem žáků na třídě zvládnout.

- **V jaké podobě probíhá začleňování textilní tvorby do vyučování Pracovních činností na primární škole?**

Jelikož z dotazníků vyplývá, že materiální vybavenost škol je minimální a žáci si musí materiál pro tvorbu donést, popřípadě poskytnout finanční obnos k nákupu, je začleňování takové činnosti minimální. Žáci se na primární škole setkávají pouze s výukou šití „v ruce“. Učitelé šití na šicím stroji téměř nezařazují.

- **Jak učitelé primární školy hodnotí metodické listy pro výuku textilní tvorby v Pracovních činnostech?**

Metodickým listům se dostalo kladného hodnocení ze strany učitelů. Metodické listy pro výuku textilní tvorby jsou uchopitelné v praxi a dodávají učitelům impuls k zařazení výuky šití do Pracovních činností.

Proto jsme vyhodnotili, že tvorba metodických listů pro výuku šití je příznačná a jejich prostřednictvím mohou být realizovány tvůrčí praktické činnosti.

## 7 Metodické listy

### 7.1 Edukační konstrukt

Edukačním konstruktem rozumíme dle prof. Průchy „*všechny takové teorie, modely, plány, scénáře, ..., které nějakým způsobem určují či ovlivňují reálné edukační procesy.*“ (Průcha, 2013 str. 67) Tím se rozumí na primární škole například učební plány, osnovy vyučovacích předmětů, metodické listy apod.

Součástí diplomové práce jsou metodické listy, které můžeme definovat jako učitelův průvodce edukačním procesem. Metodický list je vždy psaný na určité téma, které je pro učitele na daný předmět důležité. Proto bychom v nich měli najít cíle vzdělávání, očekávané výstupy, formy a metody, metodický postup, motivaci, metodické doporučení, hodnocení a v neposlední řadě také zdroje, ze kterých jsme čerpali k vytvoření takového metodického listu. V teoretické části této práce jsme rozebrali všechny kategorie, které by měly být zahrnuty v metodických listech. Jedinou kategorií, která byla opomenuta, byly metodické poznámky.

Metodické poznámky nejsou povinnou součástí metodických listů, nicméně ukazují silné i slabé stránky daného edukačního procesu. Na co si při realizaci dávat pozor, čemu se vyvarovat nebo naopak co žáky bavilo, co více rozvinout. Do metodických poznámek můžeme zahrnout prakticky cokoli, co nás zaujme a co bychom chtěli předat dalším učitelům, kteří by měli o tyto metodické listy zájem.

### 7.2 Metodické listy pro výuku textilní tvorby na primární škole

Metodické listy, které jsou součástí diplomové práce, mají za cíl sloužit pedagogům k efektivní výuce šití na primární škole. Jsou vytvořeny v souladu s RVP ZV. V nich naleznete formální náležitosti, které by metodické listy měly obsahovat – téma práce, cíle, očekávané výstupy, formy a metody, které při činnosti budou použity, didaktické prostředky, metodický postup, metodické poznámky, hodnocení a zdroje. Součástí metodických listů je i

praktická část, kde naleznete foto návody, šablony, obrázky z praxe, ukázky práce žáků.

V metodických listech je zařazena myšlenková mapa, je tvořena s cílem co nejefektivněji seznámit pedagoga s metodickým listem a sloužit jako tzv. „nástěnka“ pro pedagogy, kteří ji mohou dotvářet a obohacovat svými postřehy a náměty.

## 7.2.1 TÉMA: ZAČÍNÁME ŠÍT

### MYŠLENKOVÁMAPA:

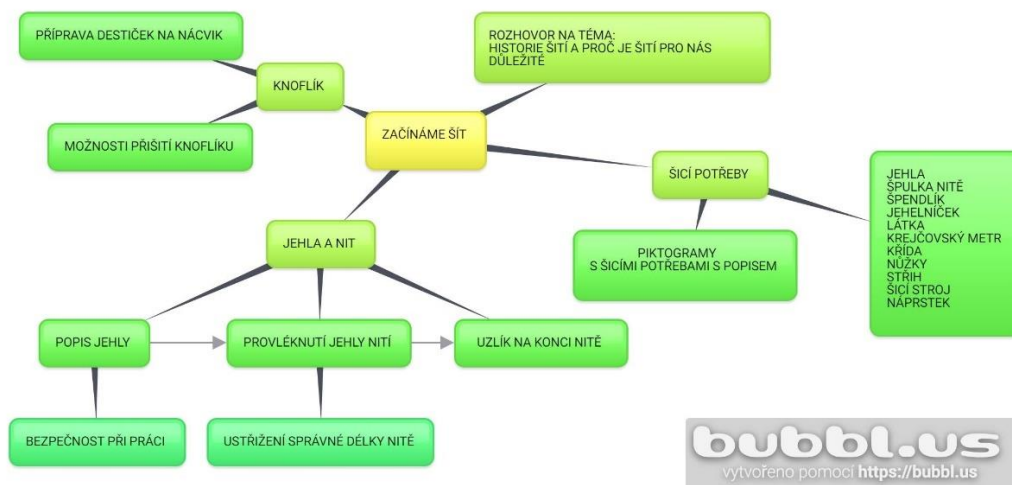

ZNALOSTI	DOVEDNOSTI	POSTOJE
<ul style="list-style-type: none"> <li>Definuje pojem šití</li> <li>Vysvětlí využití šicích potřeb v různých odvětvích</li> </ul>	<ul style="list-style-type: none"> <li>Navlékne nit do jehly</li> <li>Přišije knoflík</li> <li>Zapošije</li> </ul>	<ul style="list-style-type: none"> <li>Důležitost šití pro naši společnost</li> </ul>

### Očekávané výstupy:

- ČSP-3-1-02 pracuje podle slovního návodu a předlohy
- ČSP-5-1-03 volí vhodné pracovní pomůcky, nástroje a náčiní vzhledem k použitému materiálu
- ČSP-5-1-04 udržuje pořádek na pracovním místě a dodržuje zásady hygieny a bezpečnosti práce; poskytne první pomoc při úrazu

**Organizační formy:** individualizovaná forma, ve třídě, časová dotace 45 min

### Vzdělávací metody:

- aktivizující – myšlenková mapa
- slovní – rozhovor
- dovednostně-praktické – napodobování
- názorně-demonstrační – instruktáž

### Didaktické prostředky:

obrázky s popisem, jehlu, nit, nůžky, šablona, sololitové destičky, krabička na šicí potřeby

### **Metodický postup:**

- Na tabuli napíšeme slovo ŠITÍ a zahájíme s žáky rozhovor „Co mě napadne, když se řekne slovo ŠITÍ?“ – na tabuli doplňujeme slova, která je napadají = tvoření myšlenkové mapy.
  - S žáky vedeme rozhovor: „Proč bychom měli umět šít a proč je pro nás šití důležité.“
- Přichystáme si veškerý materiál na šití, plus kartičky s názvem. Žáci přiřazují kartičky a seznamují se tak s šicími potřebami. Žákům vysvětlíme, že tyto kartičky budou mít přichystané na začátku hodiny, aby věděli, co si mají přichystat a s čím budou danou hodinu pracovat.
- Základní potřebou pro šití je JEHLA a NIT
  - Poučíme žáky o bezpečnosti při práci s jehlou – ostrý hrot
  - Popíšeme si části jehly – hrot a ucho
  - Přichystanou nit si odměříme a ustrihneme – žáci odměřují na délku paže.
  - Názorně žákům ukážeme provlečení nitě uchem jehly – chytíme si jehlu mezi palec a ukazovák jedné ruky a do druhé ruky si vezmeme nit, kterou provlečeme uchem jehly.
  - Spojíme konce nitě k sobě a uděláme uzlík – opět názorně žákům ukážeme
- „Umím si přišít knoflík?“ – otázka na žáky a jaký způsob přišití knoflíku se čtyřmi dírkami znám.
  - Namalujeme čtyři dírky na tabuli a žáci doplňují, jakým způsobem se dá knoflík přišít
  - Poté si každý žák přijde pro kartičku, kde jsou vyobrazeny možnosti přišití knoflíku a sololitové destičky „KNOFLÍK“, viz šablona.
  - Žáci si vyzkouší přišít „knoflík“ (sololitové destičky) jehlou a nití, jak mají již nachystáno.
  - Výhodou nácviku na maketě je, že lze jehlu s nití vyvléknout a vyzkoušet všechny způsoby přišití knoflíku, aniž by odstříhli nit a znovu navlékali.
- Při seznamování žáků s jehlou a nití vymýšlíme, k čemu všemu nám jehla a nit může sloužit a ve kterém odvětví ji můžeme najít, krom práce s textilí. (např. lékaři – operace, knihaři – sešívání knih)
- Při závěrečném hodnocení hodiny, můžeme žákům navrhnout, aby na ukázkou (na příští hodinu textilní tvorby) přinesli svoje výtvary, kterými se doma s příslušníky rodiny zabývali.

### **Metodické poznámky:**

- Materiál pro šití si nachystáme na jednu lavici, na druhou si dáme kartičky s piktogramy, ze kterých žáci poznají, jaké pomůcky si přichystají na hodinu.
  - Žákům můžeme přichystat jednotlivé krabičky na šití, viz obrázek, která bude obsahovat vše, co žáci budou k šití potřebovat. (Tyto

krabičky může zajistit pedagog v rámci příspěvku rodičů, popřípadě si zajistí každý žák sám po předchozí domluvě s žáky, co vše by měla krabička obsahovat.) Do krabičky budeme postupně přidávat potřeby na šití, které budou žáci potřebovat.

- Doporučuji pořídit do třídy menší počet nůžek, kterými mohou žáci stříhat látku. Nůžky, které žáci běžně používají na papír, jsou nedostačující.
- Na kartičkách bude napsán název šicí potřeby (může být doplněn o lidový název, který se běžně používá).
- Při poučení žáků o bezpečnosti jim zdůraznit, ať si vyzkouší, jak moc je hrot ostrý, popřípadě použít k navlékání jehly na vyšívání, které nejsou tak ostré.
- Šablony připravit, aby měl každý žák svoji – zvolila jsem sololitové destičky, které mají delší užitečnost a zůstanou žákům „napořád“. Vhodnou variantou je také pevnější karton.
- Kartičku způsobů přišití knoflíku je dobré zalaminovat a opatřit oboustrannou lepicí páskou, žáci si ji nalepí do krabičky šicích potřeb.

### **Evaluační nástroj:**

#### **Hodnocení učitelem:**

- Během hodiny žákům říká, na co by si měli dávat pozor, a dopomáhá při práci.
- Podporuje žáky v práci vlídným slovem.
- Zhodnotí celkový dojem z hodiny – jak žáci pracovali, co by si měli příště zopakovat a jak se učitel hodina líbila.

#### **Hodnocení žáky:**

- **Žákům klademe otázky:**
  - Jak jsem si představoval hodinu šití – zda je očekávání naplněno, co chybělo...
  - Co se mi líbilo....
  - Co je pro mě nejdůležitější poznatek...
- **Celkové zhodnocení hodiny proběhne smajlíkem**, kterého žáci nakreslí na kousek papíru a řeknou nahlas svůj pocit.

SPOKOJENÝ/ NESPOKOJENÝ, NAŠTVANÝ, VESELÝ, ...

### **Použité zdroje:**

- RVP ZV 2021 čistopis, Národní pedagogický institut České republiky (dříve Národní ústav pro vzdělávání). *Národní pedagogický institut České republiky (dříve Národní ústav pro vzdělávání)* [online]. Copyright © [cit. 21.09.2021]. Dostupné z: <http://www.nuv.cz/file/4983/>

**PŘÍLOHY:**

**Obr. č. 1 – ŠABLONA „KNOFLÍK“**

**ŠABLONA PRO PŘÍŠÍVÁNÍ KNOFLÍKU**

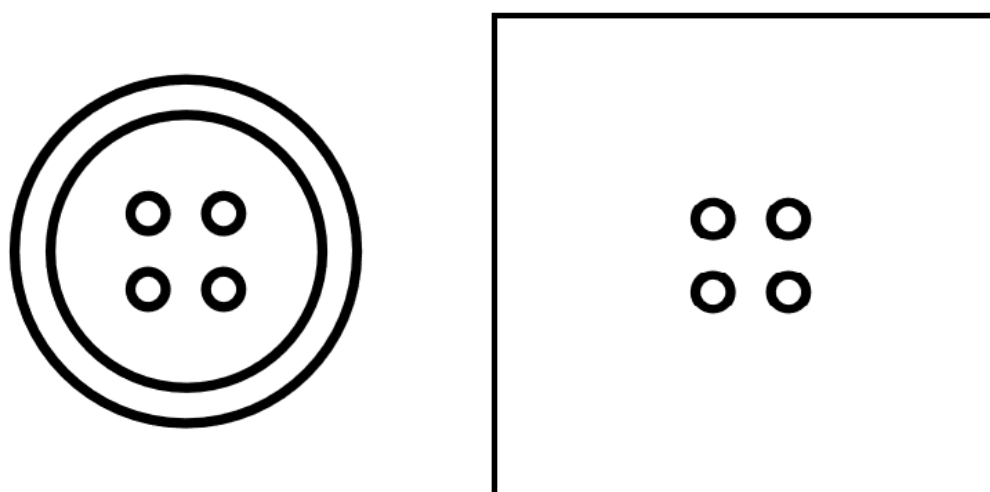

*MOŽNOSTI PŘÍŠÍTÍ....*

**Obr. č. 2 – KARTA – ZPŮSOBY PŘÍŠÍTÍ KNOFLÍKU**



*ZPŮSOBY PŘÍŠÍTÍ KNOFLÍKU*

### Obr. č. 3 - PIKTOGRAMY



Obrázek 7 – piktogramy (Vektor nůž pro nástřih — Stock Vektor © [online]. 2019)





## 7.2.2 TÉMA: PŘEDNÍ STEH – DÝNĚ



### MYŠLENKOVÁ MAPA:

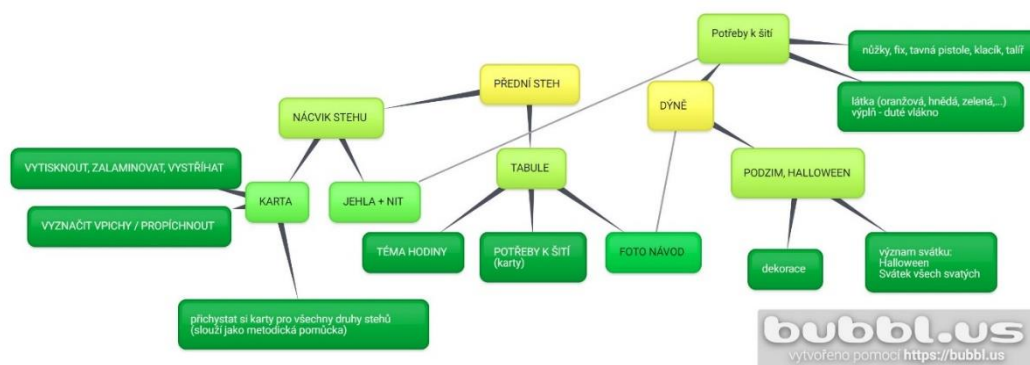

ZNALOSTI	DOVEDNOSTI	POSTOJE
<ul style="list-style-type: none"> <li>Definuje přední steh</li> <li>BOZP</li> <li>Rozdíl mezi svátky Halloween X Všech svatých</li> </ul>	<ul style="list-style-type: none"> <li>Šije předním stehem</li> <li>Zapošije</li> <li>Pracuje hospodárně</li> </ul>	<ul style="list-style-type: none"> <li>Vlastní kreativita</li> <li>Dodržuje BOZP</li> </ul>

### Očekávané výstupy:

- ČJS-3-3-02 – pojmenuje kulturní či historické památky, významné události regionu, interpretuje některé pověsti nebo báje spjaté s místem, v němž žije
- ČJS-5-3-05 – objasní historické důvody pro zařazení státních svátků a významných dnů
- ČSP-3-1-02 pracuje podle slovního návodu a předlohy
- ČSP-5-1-03 volí vhodné pracovní pomůcky, nástroje a náčiní vzhledem k použitému materiálu
- ČSP-5-1-04 udržuje pořádek na pracovním místě a dodržuje zásady hygieny a bezpečnosti práce; poskytne první pomoc při úrazu

**Mezipředmětová vazba:** navázání na téma PODZIM, HALLOWEEN

**Organizační formy:** individualizovaná forma, ve třídě, časová dotace 2x / 45 min.

### **Vzdělávací metody:**

- dovednostně-praktické – práce s foto návodem
- názorně-demonstrační – instruktáž

### **Didaktické prostředky:**

Karta (obr. č. 1), foto návod (obr. č. 6), jehla, nit, nůžky, látka – podzimní barvy (oranžová, šedá, hnědá, zelená), talíř, fix, výplň (duté vlákno), tavná pistole, klacík (větvička)

### **Metodický postup:**

- **MOTIVACE:**
  - „K podzimu můžeme zařadit dozrávání dýní a jejich sběr, setkáváme se s oslavami, kterým se říká dýňové slavnosti, ale určitě všichni znáte svátek HALLOWEEN. Tento svátek se slaví hlavně v anglicky mluvících zemích, u nás se s tímto svátkem také setkáváme a dýně k němu neodmyslitelně patří. Dýně slouží hlavně k vyřezání a ozdobení domu, svíčka v dýni je tak vidět při večerní procházce. Tento svátek se slaví 31. října v předvečer svátku Všech svatých, který je v ČR významným dnem vzpomínkou na zemřelé.“
- K vytvoření naší dýně se budeme potřebovat seznámit s technikou šití „předního stehu“.
  - Rozdáme žákům zalaminované karty, viz obr. č. 1 - kde budou mít fixem naznačeny tečky a žáci do těchto teček budou šít tak, aby jim vznikla ukázka předního stehu – tato karta jim zůstává jako vzor.
  - Názorně žákům ukážeme vyšití.
  - Názorně ukážeme zapošítkování – provlečeme posledním stehem a vzniklou smyčkou opět provlečeme, uděláme 2x, vznikne pevný uzel.
- Žáci si vezmou kus látky, na který překreslí obvod talíře a vystříhnou – poukážeme na šetření látky – správné umístění talíře na látku.
- Přichystají si jehlu a nit (může být tmavší barvy) na délku paže. Na jednom konci udělají uzel.
- Sešívají předním stehem, tak jak si vyzkoušeli, po sešití budou stahovat do pytlíku
- Všem žákům předvedeme krok – STAŽENÍ kruhu do pytlíku.
- Přichystají si potřebný díl výplně a vyplní vytvořený pytlík, tak aby byl naplněný co nejvíce.
- Žáci stáhnou a zapošijí – vznikne balonek
- Opět názorně ukážeme vytvoření dýně – otočíme balonek hladkou stranou a jehlou a nití – tak jak se obtočila přes balonek – propíchneme ve středu balonku a co nejvíce stáhneme – použijeme také foto návod – propíchneme dle potřeby tak, aby vznikl tvar dýně, a zapošijeme – odstříhneme.
- Žáci si vezmou klacík a kus zelené látky, ze které vystříhnou 2-3 lístky – pomocí tavné pistole vlepíme do středu dýně
- Z kusu látky, ze které je vytvořena dýně, si vystříhnou kruh na zakrytí šité části a vlepí tavnou pistolí.

- Žáci si mohou dýni dotvořit dle vlastní fantazie – následně slouží k dekoraci.
- V případě dřívější dokončení činnosti – kolektivní práce – ti, kteří dokončí práci dříve, se spojí a vytvoří společně foto návod, postup činnosti.

#### **Metodické poznámky:**

- obr. č. 3 – tabule – žáci na tabuli vidí – téma hodiny, názornou ukázkou stehu, potřeby k šití, které si přichystají a foto návod, ke kterému si během hodiny sami dochází v případě, že neví, jak dále pokračovat
- obr. č. 1 – karta – zalaminujeme a připravíme žákům spolu s tečkami, které jsou udělány lihovkou – doporučuji propíchat před použitím, některým žákům dělá problém jehlou tuto kartu propíchnout – v rámci jejich bezpečnosti
- nácvik předního stehu lze použít i při výrobě např. jehelníčku, míčku apod. – dýně byla zvolena vzhledem k ročnímu období
- žáci si obkreslují a chystají materiál sami, tak aby poznali veškerou činnost při tvorbě – práce s prostorem na látce.

#### **Evaluace**

##### **Hodnocení učitelem:**

- Během hodiny si všímáme reakce na pokyny při práci, dopomáháme žákům při orientaci.
- Zhodnotí celkový dojem z hodiny – jak žáci pracovali, co by si měli příště zopakovat a jak se učiteli hodina líbila.

##### **Hodnocení žáky:**

- **Žákům klademe otázky:**
  - Jak jsem si představoval hodinu šití – zda je očekávání naplněno, co chybělo...
  - Co se mi líbilo....
  - Co je pro mě nejdůležitější poznatek...
- **Celkové zhodnocení hodiny proběhne tajně (mohou se i podepsat)** – žáci napíší na kousek papíru – „Hodina se mi LÍBILA/NELÍBILA, protože...“ a vhodí do připravené krabičky (můžeme jim na to dát čas – např. přestávku).

#### **Zdroje:**

- BULL, Jane. *Zvířátka levou zadní*. Praha: Mladá fronta, 2014. ISBN 978-80-204-3081-6.str. 66,67
- RVP ZV 2021 čistopis, Národní pedagogický institut České republiky (dříve Národní ústav pro vzdělávání). *Národní pedagogický institut České republiky (dříve Národní ústav pro vzdělávání)* [online]. Copyright © [cit. 21.09.2021]. Dostupné z: <http://www.nuv.cz/file/4983/>

## PŘÍLOHY:

### Obr. č. 1 – DRUHY STEHŮ – PŘEDNÍ STEH – KARTA

#### PŘEDNÍ STEH

univerzálně použitelný steh - používá se pro švy, spojování látky a nabírání

### Obr. č. 2 – ukázka použití

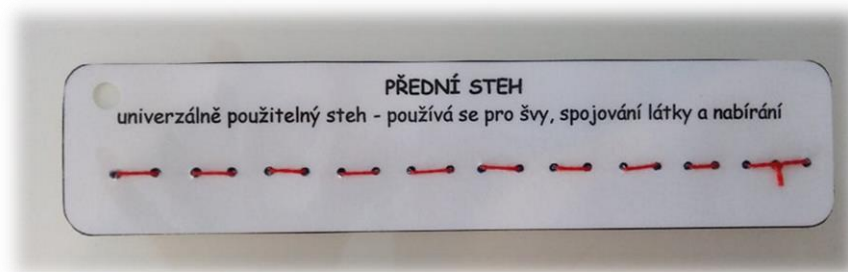

### Obr. č. 3 – tabule



**Obr. č. 4 – ilustrační obrázek potřeb k šití dýně**



**Obr. č. 5 – zhotovený výrobek**





Obr. č. 6 – FOTONÁVOD – DÝŇĚ



Obrázek 8 – foto návod – dýně (Cómo hacer calabazas con feltro – Una Mexicana en USA. [online]. 2019)

## 7.2.3 TÉMA: ZADNÍ STEH – SOVIČKA



### MYŠLENKOVÁ MAPA:

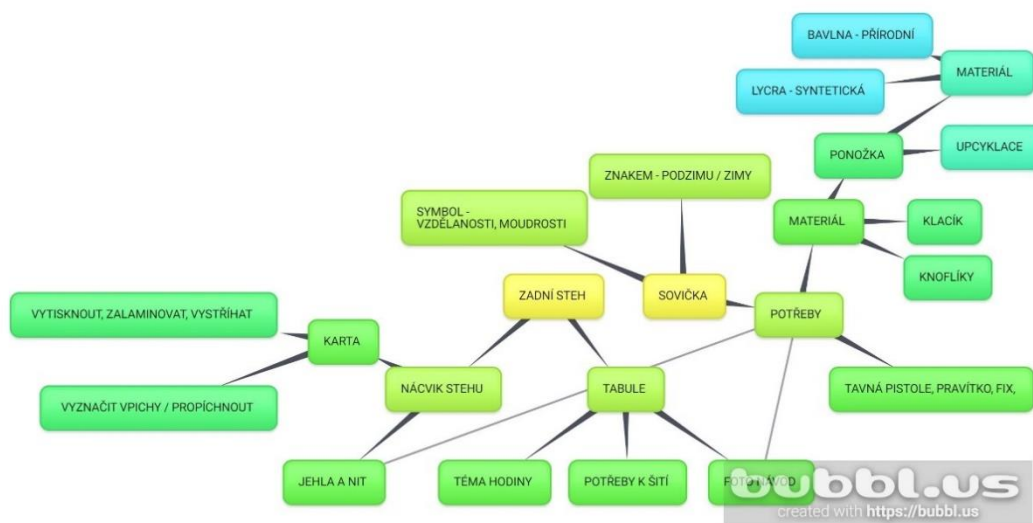

ZNALOSTI	DOVEDNOSTI	POSTOJE
<ul style="list-style-type: none"> <li>• <b>Ď</b>efinuje zadní steh</li> <li>• <b>BOZP</b></li> <li>• <b>R</b>ozmenuje materiál</li> </ul>	<ul style="list-style-type: none"> <li>• Šije zadním stehem</li> <li>• Zapošije</li> <li>• Pracuje hospodárně</li> <li>• Používá foto návod</li> </ul>	<ul style="list-style-type: none"> <li>• Vlastní kreativita</li> <li>• Dodržuje BOZP</li> <li>• Práce v kolektivu</li> <li>• Požádá o pomoc</li> <li>• Nabídne pomoc</li> </ul>

### Očekávané výstupy:

- ČSP-3-1-02 pracuje podle slovního návodu a předlohy
- ČSP-5-1-03 volí vhodné pracovní pomůcky, nástroje a náčiní vzhledem k použitému materiálu
- ČSP-5-1-04 udržuje pořádek na pracovním místě a dodržuje zásady hygieny a bezpečnosti práce; poskytne první pomoc při úrazu

**Organizační formy:** skupinová – kooperativní, ve třídě, časová dotace 2x / 45 min.,



### **Vzdělávací metody:**

- dovednostně-praktické – práce s foto návodem
- názorně-demonstrační – instruktáž
- práce ve skupině – kooperace

### **Didaktické prostředky:**

Karta (obr. č. 1), foto návod (obr. č. 2), ponožky, jehla, nit, nůžky, fix na textil, pravítko, výplň (duté vlákno, knoflík, tavná pistole, klacík, tmavší kousek látky).

### **Metodický postup:**

- **MOTIVACE**
  - VEZMEME SI PONOŽKU – ptáme se žáků, k čemu nám ponožky slouží a zda ví, z jakého materiálu se ponožky šijí (nejčastěji – bavlna – přírodní materiál, lycra – syntetický materiál – slouží k elasticitě materiálu).
  - „Máte doma ponožky, které nepoužíváte, nebo se vám nelíbí, či se jedna ztratí?“ „Co s takovými ponožkami děláte?“
  - žáky s pojmem UPCYKLACE – „Slyšeli jste slovo upcyclace? Co znamená?“ = vysvětlíme rozdíl mezi RECYKLACÍ a UPCYKLACÍ
  - „My si dnes takovou UPCYKLACI vyzkoušíme právě z ponožek.“
- Ponožky se mohou přešít na cokoli – pro ukázkou použijeme přešité ponožky – popřípadě použijeme obrázky z internetu.
  - „Vytvoříme si sovu. Víte, čeho je sova symbolem? (vzdělanosti a moudrosti) Proč je sova znakem podzimních a zimních dnů?“ – Noční pták – den se zkracuje noc se prohlubuje – má vysoce vyvinutý zrak i sluch a když létá, není ji prakticky slyšet, protože její peří je velice jemné.
  - Vhodným stehem, který budeme při sešívání potřebovat, je ZADNÍ STEH.
- Žáci si připraví potřeby na šití – jehlu a nit – nit provlečou jehlou a udělají uzel na jednom konci nitě.
- Žákům rozdáme karty, kde si nacvičí sešívání zadním stehem po následném předvedení učitelem.
- Po nácviku sešití si každý žák vezme ponožku a dle foto návodu, který budou mít k dispozici do skupin, začnou pracovat.
- Učitel prochází jednotlivé skupiny a vede žáky ke správné práci s foto návodem, přidává vlastní poznatky k práci.

### **Metodické poznámky:**

- Nácvik zadního stehu – použití karty č. 1 – demonstrací po skupinkách provede učitel.
- Upcyclace – ponožky – použijeme takové, které doma nepoužíváme, jsou „zapomenuty“ nebo k nim chybí druhá.

- Foto návod – vedeme a zdůrazňuje jednotlivé kroky na foto návodu, kroky jsou označeny číselně – učitel ve skupinách kroky přiřazuje právě k foto návodu, aby se s ním žáci naučili pracovat.
- Skupinu tvoří cca 4 žáci – žáci spolupracují, pokud někdo neví, jak pokračovat, dotazuje se ve skupině, až poté učitele.

## **Evaluace**

### **Hodnocení učitelem:**

- Práci ve skupině – kooperace – každý žák pracuje na stejném výrobku a hodnotíme, zda si dokážou podat pomocnou ruku, i o ni požádat. Vyzdvihneme ty, kteří se snaží pomoci.
- Práce s foto návodem – orientace.

### **Hodnocení žáky:**

- Shrňeme s žáky všechny kroky práce – který krok byl jednoduchý a co bylo naopak náročné.
- Ptáme se každého žáka, zda je se svou prací spokojený a co by do příště chtěl udělat jinak.

## **Zdroje:**

- RVP ZV 2021 čistopis, Národní pedagogický institut České republiky (dříve Národní ústav pro vzdělávání). *Národní pedagogický institut České republiky (dříve Národní ústav pro vzdělávání)* [online]. Copyright © [cit. 21.09.2021]. Dostupné z: <http://www.nuv.cz/file/4983/>
- <https://cz.pinterest.com/pin/19914423341595365/>

## PŘÍLOHY:

Obr. č. 1 - TABULE

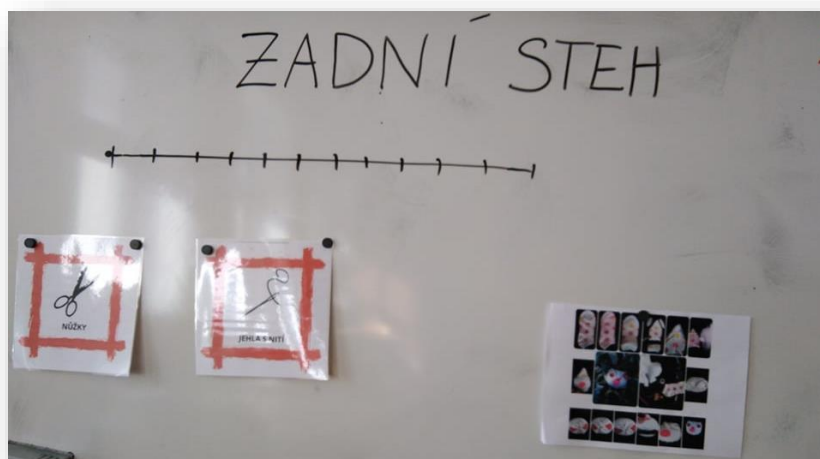

Obr. č. 2 – výsledek práce žáků



### Obr. č. 3 – DRUHY STEHŮ – ZADNÍ STEH

#### ZADNÍ STEH

je nejpevnější - vytváří se jím souvislá řada stehů, hodí se pro pevné spojení dvou kusů látky









### Obr. č. 4 – přední strana



### Obr. č. 5 – zadní strana



## Obr. č. 6 - PONOŽKOVÁ SOVIČKA – FOTO NÁVOD

<p>1. POTŘEBY</p> 	<p>2. OBRAŤ NA RUB</p> 
<p>3. VYZNAČ</p> 	<p>4. Odstříhni</p> 
<p>5. SEŠIJ ZADNÍM STEHEM</p> 	<p>6. OBRAŤ NA LÍC, VYZNAČ A SEŠIJ ZADNÍM STEHEM</p> 
<p>7. VYPLŇ DUTÝM VLÁKNEM</p> 	<p>8. SEŠIJ OBNITKOVACÍM STEHEM DVĚ STRANY K SOBĚ</p> 

9. SEŠIJ PROTILEHLÉ STRANY



10. SEŠIJ PODLE NÁVODU DALŠÍ PROTILEHLÉ STRANY



11. A NAPOSLEDY



12. PŘIŠIJ KE KLACÍKU



13. VYZNAČ SI MÍSTA NA PŘIŠITÍ OČÍ, A ZOBÁKU – PŘIŠIJ ZOBÁK



14. PŘIŠIJ KNOFLÍKY – OČI



15. VYBARVI ZOBÁK TEXTILNÍ FIXOU, PŘILEP TAV. PISTOLÍ DRÁPY



16. HOTOVOU SOVIČKU SI NĚKDE VYSTAV 😊





## 7.2.4 TÉMA: SMYČKOVÝ STEH – KAPSIČKA



### MYŠLENKOVÁ MAPA:

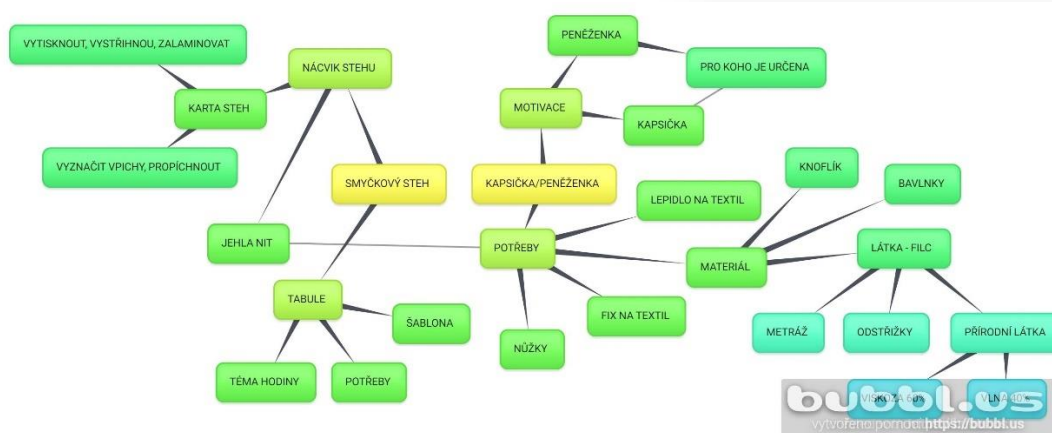

ZNALOSTI	DOVEDNOSTI	POSTOJE
<ul style="list-style-type: none"> <li>Definuje smyčkový steh</li> <li>BOZP</li> <li>Pojmenuje materiál</li> </ul>	<ul style="list-style-type: none"> <li>Šije smyčkovým stehem</li> <li>Zapošije</li> <li>Pracuje hospodárně</li> <li>Pracuje se šablonou</li> </ul>	<ul style="list-style-type: none"> <li>Vlastní kreativita</li> <li>Dodržuje BOZP</li> </ul>

### Očekávané výstupy:

- ČSP-3-1-02 pracuje podle slovního návodu a předlohy
- ČSP-5-1-03 volí vhodné pracovní pomůcky, nástroje a náčiní vzhledem k použitému materiálu
- ČSP-5-1-04 udržuje pořádek na pracovním místě a dodržuje zásady hygieny a bezpečnosti práce; poskytne první pomoc při úrazu

**Organizační formy:** ve třídě, časová dotace 2x / 45 min.,

### Vzdělávací metody:

- dovednostně-praktické – práce se šablonou
- názorně-demonstrační – instruktáž

### **Didaktické prostředky:**

Karta (obr. č. 1), šablona (obr. č. 4), filc (metráž, odstřížky), jehla, špendlíky, bavlnky, nůžky, fix na textil, lepidlo na textil, knoflík.

### **Metodický postup:**

- MOTIVACE – „Jakou máte peněženku na peníze? Máte nějakou malou kapsičku na drobnosti? Co na ní máte? Co si takhle umět ušít peněženku, jako doplněk, nebo kapsičku na něco pěkného. Nebo co takhle udělat někomu dáreček. Dnes si to vyzkoušíme.“ Ukážeme žákům kapsičku jako ukázkou. „Znáte steh, kterým je kapsička obšita? Je to SMYČKOVÝ STEH a my se ho musíme nejdříve naučit.“
- Rozdáme žákům karty (karta č. 1), na jedné kartě demonstračně ukážeme, jak se smyčkový steh dělá. Můžeme použít ukázkové video, viz <https://www.youtube.com/watch?v=fsLva5bM2K4>
- Každý žák dle tabule ví, co k šití bude potřebovat – jehlu, nit, nůžky. Nit provlečou jehlou a udělají uzel na jednom konci nitě. Žáci vyzkouší, každý na své kartě.
- Po skončení nácviku, ukážeme žákům, co vše k šití budeme potřebovat. Látka (metráž) filc – osahají, co jim látka připomíná, mají nějakou zkušenost s látkou?
- Žákům dáme jednoduché pokyny k dalšímu postupu
  - názorně ukážeme, jak se přikládá šablona na metráž (úspora materiálu – také ukážeme, proč nedáme šablonu doprostřed, kolik odpadu by vzniklo)
  - vystříhnou a přiloží opět na látku šablonu pro vyznačení bodů přehybu látky
  - zašpendlí a obšijí smyčkovým stehem – ukážeme, kde všude budou šít, vybereme stranu sešívání – sešívají bavlnkou do barvy filcu, popřípadě dle toho, jaká barva se jim líbí
    - praváci šijí – zleva – doprava,
    - leváci šijí – zprava – doleva
  - pokud žákovi dojde v půli bavlnka k sešívání – zapošíje – připraví si novou délku a začne šít, kde skončil.
- Po sešití si žáci vystříhají z různých barevných zbytků filcové metráže ornamenty, které se jim líbí, a pomocí lepidla na látku si přilepí, kdo chce, může si přišít (přišítí aplikace necháme na jinou hodinu – tvoření aplikací).
- Poslední přišíjeme knoflík – naznačíme si místo přišití – tečku fixem – přišíjeme a vrchní část látky prostříhneme (cca  $\frac{3}{4}$  velikosti knoflíku).

### **Metodické poznámky:**

- Nácvik smyčkového stehu – použití karty č. 1 – můžeme použít video nácviku šití – po skupinách demonstruje učitel pro upřesnění.
- Učitel kontroluje a poukazuje na míru stahování – aby nebyl steh volný/utažený; velikost stehů.



- Našívání aplikací by se mělo dělat před samotným sešíváním celé kapsičky k sobě, v této hodině nám jde hlavně o práci se šablonou a použití smyčkového stehu – proto jsme zvolili formu lepení.
- Našítí knoflíku se doporučuje před samotným sešíváním celé kapsičky – proto musí žáci dbát na to, aby nesešili látku k sobě.

## **Evaluace**

### **Hodnocení žáky:**

- Shrňeme s žáky všechny kroky práce – který krok byl jednoduchý a co bylo naopak náročné.
- Ptáme se každého žáka, zda je se svou prací spokojený a co by do příště chtěl udělat jinak.
- Rozhovor: Pro koho je peněženka/kapsička určena a k čemu bude sloužit.

### **Hodnocení učitelem:**

- Učitel zhodnotí hodinu komplexně, jak se žákům podařilo šít smyčkovým stehem, vyzdvihne kreativitu jednotlivců
- Poukáže na problémy, se kterými se žáci setkali, a motivuje je do další tvorby

### **Zdroje:**

- RVP ZV 2021 čistopis, Národní pedagogický institut České republiky (dříve Národní ústav pro vzdělávání). *Národní pedagogický institut České republiky (dříve Národní ústav pro vzdělávání)* [online]. Copyright © [cit. 21.09.2021]. Dostupné z: <http://www.nuv.cz/file/4983/>
- Smyčkový steh: <https://www.youtube.com/watch?v=fsLva5bM2K4>

## PŘÍLOHY:

Obr. č. 1 – Karta steh

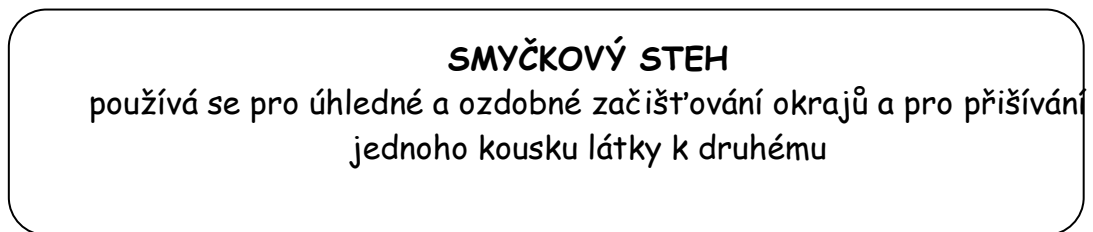

Obr. č. 2 – Smyčkový steh – ukázka karty

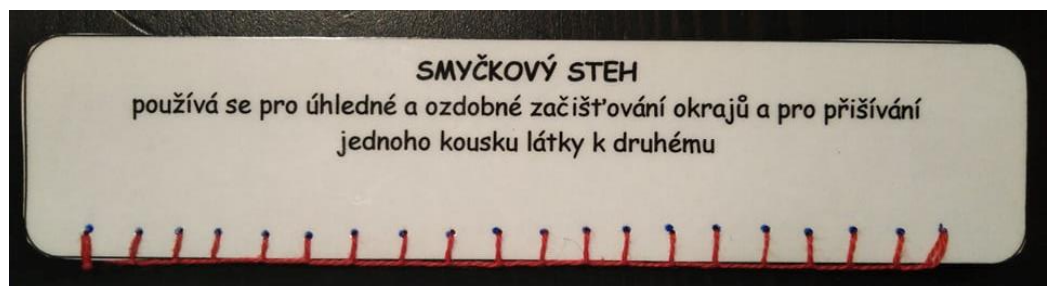

Obr. č. 3 – TABULE

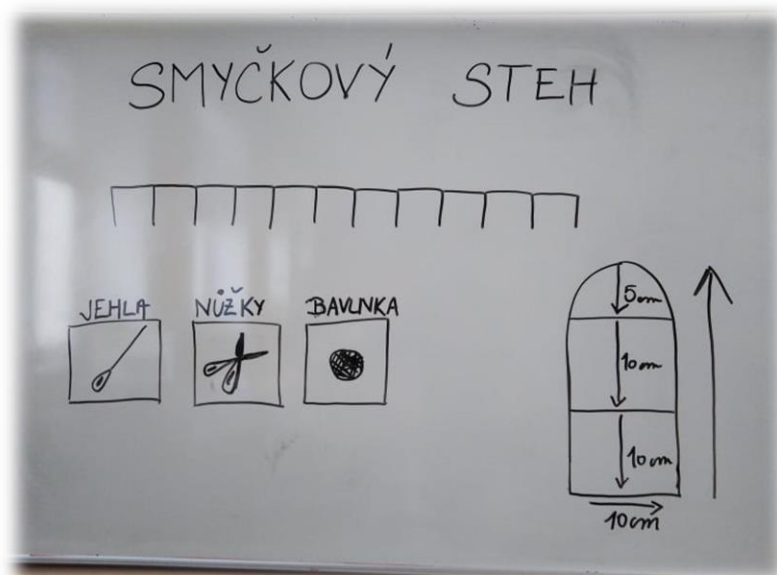

Obr. č. 4 – Šablona – upraveno na 10 cm + 10 cm + 5 cm

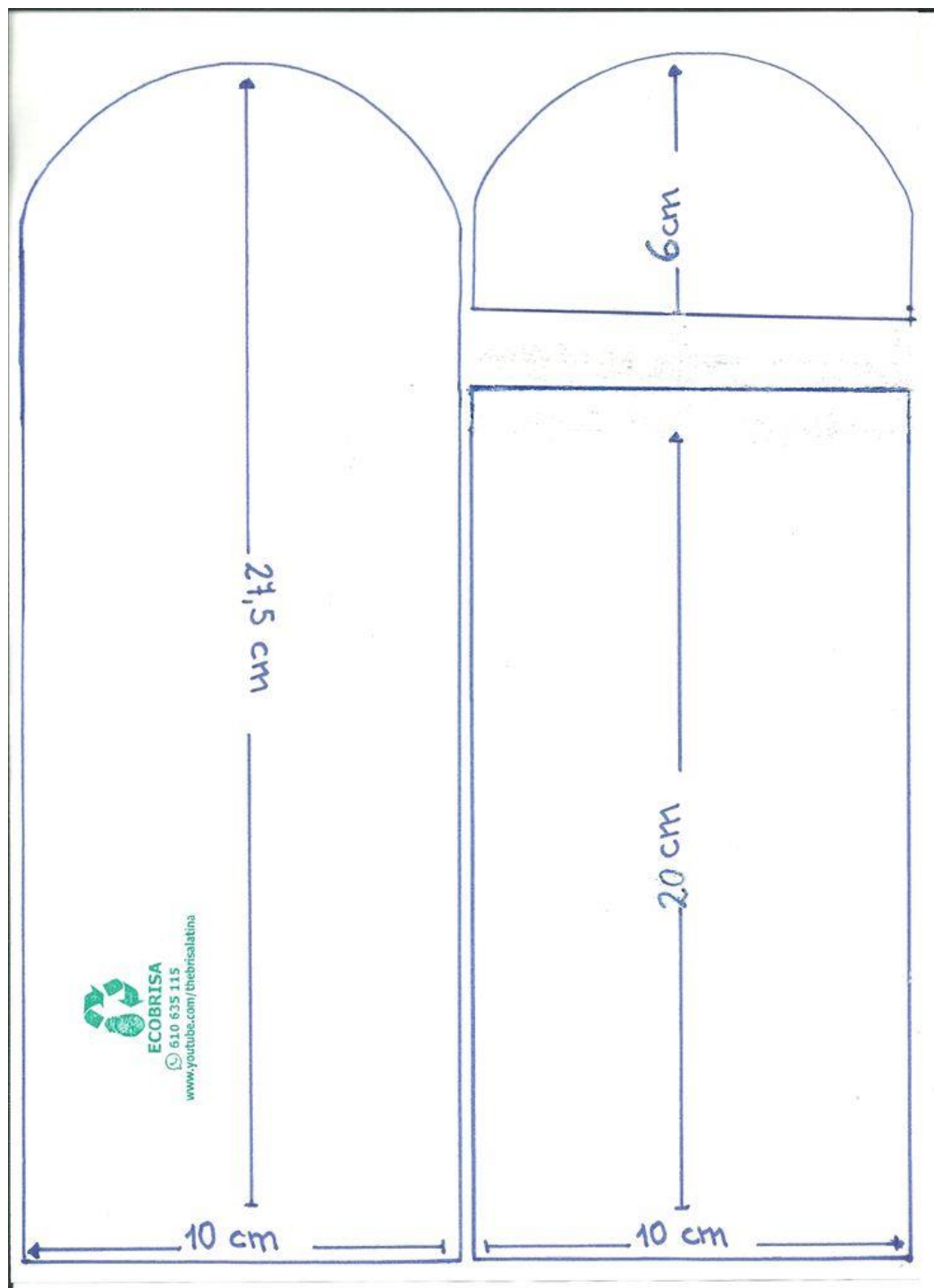

Obrázek 9 - šablona – kapsička (Como hacer monedero con cartonaje. Ecobrisa Manualidades [online]. 2016)

**Obr. č. 5 – ilustrační obrázek potřeb k šití – kapsičky**



**Obr. č. 6 – práce se šablonou**



**Obr. č. 7 – práce se šablonou**



**Obr. č. 8 – zhotovený výrobek**



## 7.2.5 TÉMA: TKANÍ



### MYŠLENKOVÁ MAPA:



ZNALOSTI	DOVEDNOSTI	POSTOJE
<ul style="list-style-type: none"> <li>• Postup výroby látky</li> <li>• Pojmenuje materiál</li> <li>• Tkaní v minulosti a dnes</li> </ul>	<ul style="list-style-type: none"> <li>• Upcyklace oblečení</li> <li>• Tkaní – plátňová vazba</li> <li>• Popis činnosti</li> </ul>	<ul style="list-style-type: none"> <li>• Upcyklace materiálu</li> <li>• Stará řemesla</li> </ul>

### e káváné výstupy:

- ČSP-3-1-01p zvládá základní manuální dovednosti při práci s jednoduchými materiály a pomůckami; vytváří jednoduchými postupy různé předměty z tradičních i netradičních materiálů
- ČPS-3-1-02 pracuje podle slovního návodu a předlohy
- ČPS-5-1-01 vytváří přiměřenými pracovními operacemi a postupy na základě své představivosti různé výrobky z daného materiálu
- ČSP-5-1-03 volí vhodné pracovní pomůcky, nástroje a náčiní vzhledem k použitému materiálu
- ČSP-5-1-04 udržuje pořádek na pracovním místě a dodržuje zásady hygieny a bezpečnosti práce; poskytne první pomoc při úrazu

**Organizační formy:** ve třídě, časová dotace 2x / 45 min.,



### Vzdělávací metody:

- dovednostně-praktické – tkaní
- názorně-demonstrační – instruktáž, zhlédnutí videí

### Didaktické prostředky:

staré oblečení, vlna, provázek, nůžky, karton, pravítko, tužka, široká plastová jehla,

### Metodický postup:

- MOTIVACE – zhlédnutí pohádky „Jak krtek ke kalhotkám přišel“ – 13:03  
[https://www.youtube.com/watch?v=VW8vuPu\\_c](https://www.youtube.com/watch?v=VW8vuPu_c)
- Rozhovor s dětmi – postup výroby kalhotek – přiřazování činností k jednotlivým zvířatům
- Pro srovnání zhlédnutí – Umění starých řemesel – 3:06  
<https://www.youtube.com/watch?v=x0-GYHFA6cI>
  - Zde uvidí žáci, jak se předlo na kolovratu a jak se dále zpracovala upředaná vlákna, práci tkalcovského stroje a popis jednotlivých částí tkalcovského stroje
  - Cílem je uvědomit si, jak se získává látka a pochopení systému tkaní.
- Žáci si rozdají přichystaný karton a vyznačí si na něm 10-12 čar po 1 cm na obou stranách. Nastříhne zhruba do hloubky 1 cm – zářezy. Do těchto zářezů provléká silnější provázek, který se netrhá. Vznikne osa pro tkaní.
- Tkaní se provádí získanou přízí, ale protože je důležité umět zpracovat i materiál, který již dosloužil, použijeme staré oblečení.
- Upcyklace – rozstříhání vyřazených triček, tak aby vznikl dlouhý provaz, který může sloužit i na svazování v běžné domácnosti
  - Viz. - <http://bitsfashion.blogspot.com/2014/02/diy-make-your-own-trapillo-yarn.html?m=1>
- Provedeme s žáky + máme již některé připravené, tak aby mohli pracovat
- Samotné tkaní – ukázka vazby **PLÁTNOVÁ (obr. č. 1)** – demonstraci provede učitel. Námět jak na to: <https://www.kitchentableclassroom.com/diy-coasters> (video můžeme ukázat žákům)
- Zakončení práce – odstříháme na konci osnovní šňůry a svážeme. Vznikne tzv. podtácek – můžeme ho použít, jako pozornost pro někoho blízkého.

### Metodické poznámky:

- V případě, že žáci zvládají plátnovou vazbu a chtějí si svůj výrobek oživit, mohou vyzkoušet i další vazby.
- Pokud máme více vlny, mohou žáci tkát vlnou, výrobek je jemnější, ale déle trvá.

- Můžeme ukázat více utkaných prací na internetu, popřípadě použít vlastní náměty.
- Tkaním se může vyjádřit různé téma – např. příroda (půda, voda, les) emoce apod.,
- Poučit žáky o možnosti domácí upcyklace starého oblečení, pouze za souhlasu rodiče. 😊

## **Evaluace**

### **Hodnocení učitelem:**

- Samostatná práce jednotlivců, jak si poradí s celkovým výrobkem

### **Hodnocení žáky:**

- Shrňeme s žáky všechny kroky práce – který krok byl jednoduchý a co bylo naopak náročné.
- Ptáme se každého žáka, zda je se svou prací spokojený, jak se mu práce líbila.

### **Zdroje:**

- RVP ZV 2021 čistopis, Národní pedagogický institut České republiky (dříve Národní ústav pro vzdělávání). *Národní pedagogický institut České republiky (dříve Národní ústav pro vzdělávání)* [online]. Copyright © [cit. 21.09.2021]. Dostupné z: <http://www.nuvv.cz/file/4983/>
- HONZÍKOVÁ, Jarmila. *Pracovní výchova s didaktikou*. Praha: Univerzita Jana Amose Komenského, 2015. ISBN isbn978-80-7452-111-9.
- [https://www.youtube.com/watch?v=\\_VW8vuPu\\_c](https://www.youtube.com/watch?v=_VW8vuPu_c)
- <http://bitsfashion.blogspot.com/2014/02/diy-make-your-own-trapillo-yarn.html?m=1>
- <https://www.kitchentableclassroom.com/diy-coasters/>



## Obr. č. 1 – Co vše budeme potřebovat



## Obr. č. 2 – Vazby pro tkaní

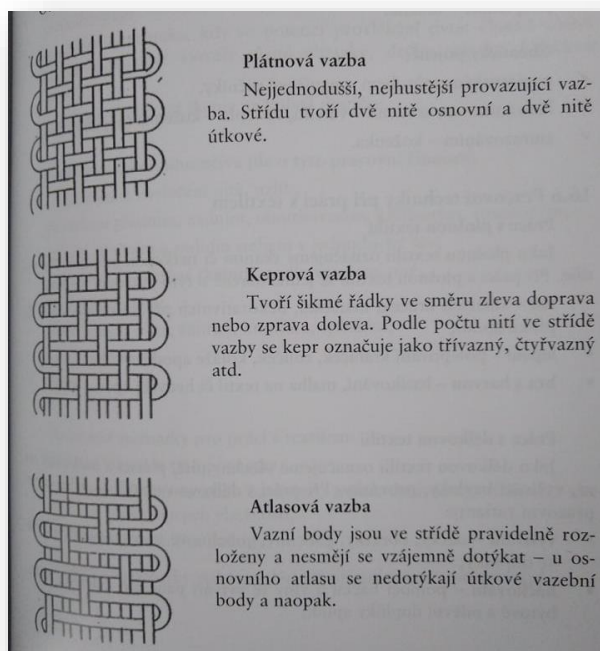

Obrázek 10 - vazby pro tkaní (Honzíková, 2015)

**Obr. č. 3 – Ukázka tkalcovského stavu s popisem jednotlivých částí**

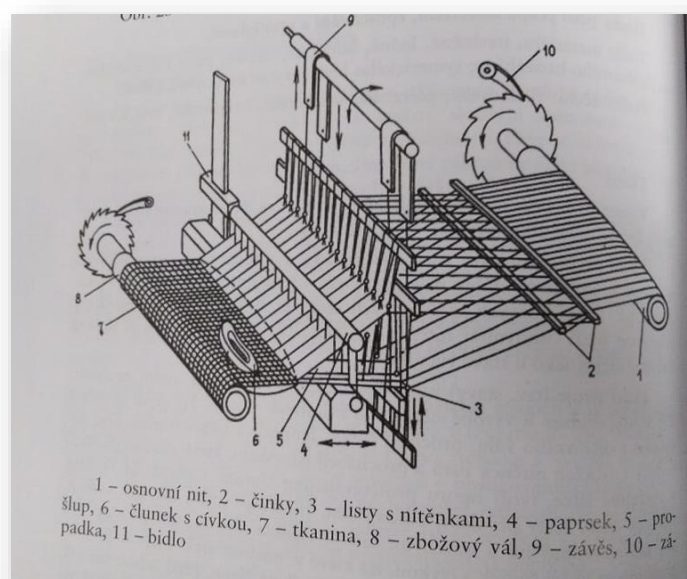

*Obrázek 11 - tkalcovský stav (Honzíková, 2015)*

**Obr. č. 4 - Jak se stříhá tričko na provázek**



*Obrázek 12 - tvorba špagátu (BITS: About. BITS [online]. 2020)*

## 7.2.6 TÉMA: TVORBA STŘIHU

### MYŠLENKOVÁ MAPA:

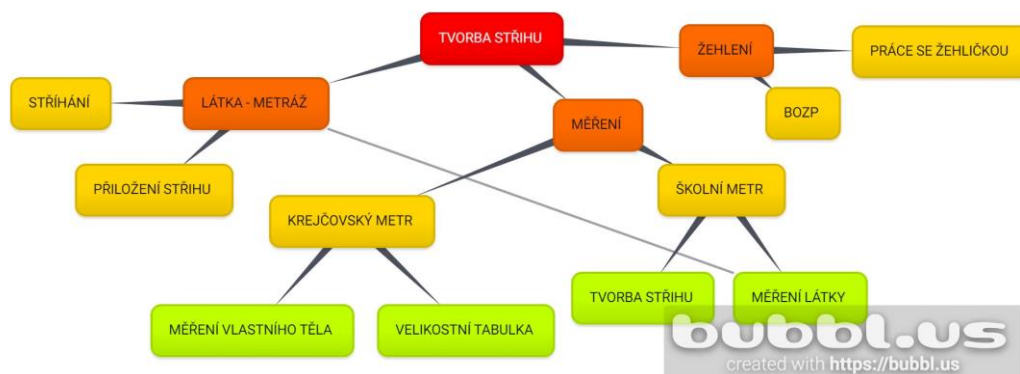

ZNALOSTI	DOVEDNOSTI	POSTOJE
<ul style="list-style-type: none"> <li>• Velikostní tabulka</li> <li>• Obvod a délka</li> <li>• BOZP – manipulace s žehličkou</li> </ul>	<ul style="list-style-type: none"> <li>• Měření délky a obvodu částí těla</li> <li>• Čtení ve velikostní tabulce</li> <li>• Tvorba stříhu</li> <li>• Žehlení</li> </ul>	<ul style="list-style-type: none"> <li>• Práce s látkou</li> <li>• Práce s metrem</li> </ul>

### Očekávané výstupy:

- ČSP-3-1-02 pracuje podle slovního návodu a předlohy
- ČSP-5-1-03 volí vhodné pracovní pomůcky, nástroje a náčiní vzhledem k použitému materiálu
- ČSP-5-1-04 udržuje pořádek na pracovním místě a dodržuje zásady hygieny a bezpečnosti práce; poskytne první pomoc při úrazu
- ČSP-5-1-01p vytváří přiměřenými pracovními postupy různé výrobky z daného materiálu
- M-5-3-01 narýsuje a znázorní základní rovinné útvary; užívá jednoduchý konstrukce
- M-5-3-02p měří a porovnává délku úsečky

**Organizační formy:** ve třídě, časová dotace 1x / 45 min.,

**Mezipředmětová vazba:** Matematika a její aplikace – geometrie v rovině a prostoru

### **Vzdělávací metody:**

- Slovní – rozhovor
- dovednostně-praktické – měření obvodu a délky částí těla
- názorně-demonstrační – ukázka měření postavy, práce s látkou

### **Didaktické prostředky:**

Látka (metráž – bílá bavlna), krejčovský metr, pravítko (školní metrové), křída, fix, arch papíru, časopis BURDA

### **Metodický postup:**

- MOTIVACE – „Co myslíte, můžeme si v obchodě koupit já a třeba (jméno dítěte) stejný svetr? Čím se bude lišit? Jak je možné, že budeme mít úplně stejný svetr, ale jinou velikost?“
  - Žáci říkají své nápady, můžeme zapisovat na tabuli a poté žáci odůvodní, zda je to správně či ne = velikost, střih, měření, velikostní tabulka
  - Velikostní tabulka – údaje na velikostní tabulce, viz obrázek č. 1.
  - Jakým způsobem docílíme zjištění správné velikosti oblečení.
- Na připravený arch papíru si žáci poznačí, které části těla budou měřit.
- Učitel ukáže, jak se jednotlivé části těla měří a ve kterých oblastech.
- Žáci dostanou do dvojice krejčovský metr a budou si navzájem měřit a zapisovat jednotlivé údaje.
- Po skončení měření porovnají naměřené údaje s velikostní tabulkou.
- Tvorba střihu – střih se vytváří za pomoci programů – střih si můžeme zakoupit, pokud se nám líbí nějaký kabát, bunda (ukázka časopisů – BURDA), střih si můžeme i vytvořit.
- Tvorba střihu na tašku – na tabuli načrtneme obdélník, který bude mít rozměr 60x30cm = výsledný produkt po ušití – žákům vysvětlíme, že se musí látka někde sešít – proto přepíšeme na každou stranu +2 cm – 62x32cm.
- Žáci přenášejí udané délky na stříhový papír.
- Střih přiloží na metráž (po vlákně) a obkreslí křídou.
- Látku vystříhnou a přeloží na půl – zašpendlí.
- Pro lepší manipulaci a k přípravě na šití si přeloženou část zažehlí a přežehlí i zbytek látky.
- Obr. č. 2-8

### **Metodické poznámky:**

- U žehlení dbát na to, aby měl žák kolem sebe dostatečný prostor v rámci bezpečnosti.

## **Evaluace**

### **Hodnocení učitelem:**

- Motivační rozhovor s žáky při práci s krejčovským metrem a školním metrem – dbát na správné používání

### **Hodnocení žáky:**

- Shrňeme s žáky práci s krejčovským metrem a školním metrem, práci s metráží, stříhání látky

### **Zdroje:**

- RVP ZV 2021 čistopis, Národní pedagogický institut České republiky (dříve Národní ústav pro vzdělávání). *Národní pedagogický institut České republiky (dříve Národní ústav pro vzdělávání)* [online]. Copyright © [cit. 21.09.2021]. Dostupné z: <http://www.nuv.cz/file/4983/>
- <https://www.farmers.cz/aktualne/tabulka-velikosti-unisex-deti/>

**Obr. č. 1 – Velikostní tabulka**

Velikost	Výška postavy	Obvod krku	Délka paže	Obvod hrudníku	Obvod pasu	Obvod boků	Vnější délka nohy	Vnitřní délka nohy
50	50	21	20	43	40	44	25	17
56	56	22	22	45	42	46	27	19
62	62	23	24	47	44	48	30	21
68	68	24	27	49	45	49	33	24
74	74	25	30	50	46	50	37	27
80	80	25	33	51	48	52	40	30
86	86	26	36	52	50	54	45	34
92	92	27	39	53	51	56	51	38
98	98	27	42	54	53	58	56	41
104	104	28	45	56	54	60	59	45
110	110	28	47	58	55	62	64	49
116	116	29	49	60	56	65	69	52
122	122	30	52	62	57	67	74	56
128	128	30	55	65	59	69	79	59
134	134	31	58	68	61	72	83	62
140	140	31	61	71	64	75	86	65
146	146	32	64	74	67	78	89	68
152	152	32	67	78	70	81	92	70
158	158	33	69	81	73	85	95	73
164	164	34	72	85	76	89	98	76
170	170	35	75	89	79	92	102	79

Obrázek 13 - velikostní tabulka (Tabulka velikostí UNISEX – DĚTI [online]. 2021)

Obr. č. 2–8 – příprava na šití (tvorba stříhu, stříh látky, špendlení, zažehlení)

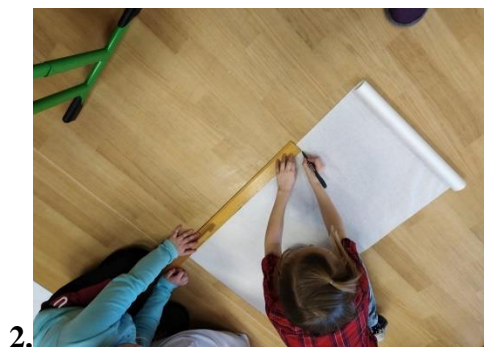



## 7.2.7 TÉMA: ŠICÍ STROJ

### MYŠLENKOVÁ MAPA:

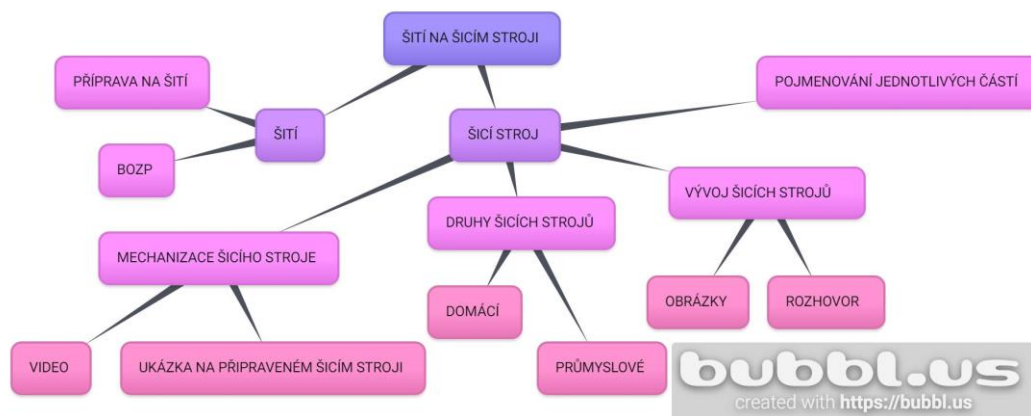

ZNALOSTI	DOVEDNOSTI	POSTOJE
<ul style="list-style-type: none"> <li>• Pozná šicí stroj a ví, k čemu se používá</li> <li>• Druhy šicích strojů</li> <li>• Mechanizace šicího stroje</li> <li>• BOZP</li> </ul>	<ul style="list-style-type: none"> <li>• Šije na šicím stroji</li> <li>• Žehlí</li> <li>• Špendlí</li> </ul>	<ul style="list-style-type: none"> <li>• Respekt a kladný vztah k šicímu stroji</li> <li>• Dodržování BOZP</li> <li>• Vyjádření emoce z ušitého výrobku</li> </ul>

#### ané výstupy:

- ČSP-3-1-02 pracuje podle slovního návodu a předlohy
- ČSP-5-1-03 volí vhodné pracovní pomůcky, nástroje a náčiní vzhledem k použitému materiálu
- ČSP-5-1-04 udržuje pořádek na pracovním místě a dodržuje zásady hygieny a bezpečnosti práce; poskytne první pomoc při úrazu

**Organizační formy:** ve třídě, časová dotace 1x / 45 min.,

#### Vzdělávací metody:

- dovednostně-praktické – šití na šicím stroji
- názorně-demonstrační – instruktáž šití, popis šicího stroje, mechanismus stroje
- slovní – rozhovor

#### Didaktické prostředky:

Šicí stroj, nůžky, žehlička, stříh z minulé hodiny, špendlíky, poutko (připravuje p. učitel nebo koupené)

#### Metodický postup:



- MOTIVACE – Z minulé hodiny máme přichystanou ušitou látku – dnešní hodina bude zaměřena na práci šicího stroje a sešití přichystané látky
  - Otázka pro žáky: „Proč používáme šicí stroj? Proč nešijeme ručně?“
- Šicí stroj
  - ukázka šicího stroje, pojmenování jednotlivých částí
  - zhlédnutí videa „Jak pracuje šicí stroj“  
<https://www.youtube.com/watch?v=rUSeCXXvt-jU>
  - ukázky šicích strojů dříve a dnes – viz obrázky příloha
- Nastínění vývoje šicích strojů – rozhovor – vlastní zkušenost se šicími stroji
- Domácí šicí stroje a průmyslové
- Druhy šicích strojů – klasicky, overlock, coverlock, vyšívací, zatkávací apod. – přiblížení různých šicích strojů + sedlářské, na boty, na kůži
- Šití tašky –
  - žáci si připraví svůj střih – v horní části zahrnou cca 2 cm a přežehlí
  - sešijí na obou stranách – začistění látky
  - opět sešpendlí a sešijí po stranách
  - otočí na líc – švy jsou uvnitř a všijí do vnitřní části u švů na každé straně poutko (to mají přichystané)
  - začistí (zastříhnou nitky a zkontrolují svoji práci)

#### **Metodické poznámky:**

- Doporučuji domluvit si jednoho kolegu, kamaráda k ruce, který bude pomáhat žákům při šití na šicím stroji – možnost šití na dvou šicích strojích.
- Pokud se jedná o první setkání žáků se šicím strojem, žáci ke stroji mají respekt a drží se pokynů učitele, učitel či jiný kolega musí být vždy přítomen u žáka, který právě šije (BOZP).
- Vzhledem k časové dotaci doporučuji přišití ouška učitelem (zpevnění pomocí vícero přejetí, práce se zpětným regulátorem).

#### **Evaluace**

##### **Hodnocení učitelem:**

- Učitel motivuje žáky k práci na šicím stroji, jejich první zkušenost hodnotí kladně a motivuje do další činnosti.

##### **Hodnocení žáky:**

- Shrňeme s žáky všechny kroky práce – který krok byl jednoduchý a co bylo naopak náročné.
- Otázka: „Jaký měli pocit z práce na šicím stroji.“

## Zdroje:

- RVP ZV 2021 čistopis, Národní pedagogický institut České republiky (dříve Národní ústav pro vzdělávání). *Národní pedagogický institut České republiky (dříve Národní ústav pro vzdělávání)* [online]. Copyright © [cit. 21.09.2021]. Dostupné z: <http://www.nuv.cz/file/4983/>
- Animace – jak pracuje šicí stroj –  
<https://www.youtube.com/watch?v=rUSeXVt-jU> –
- Obrázek šicí stroj –
  - <https://magazin.aktualne.cz/singrovky-jsou-pro-svadlenky-legendy-sici-stroje-se-jmenuji/r~306d499aa69411e7b5d30025900fea04/>
  - <https://www.casopis-rozmaryna.cz/krasne-stare-stroje/>
  - <https://www.nej-sici-stroje.cz/sici-stroj-lada-l30/>
- Příručka k šicímu stroji – Lada L30

## UKÁZKA PRÁCE ŽÁKŮ:



## Popis šicího stroje – viz. příručka k šicímu stroji

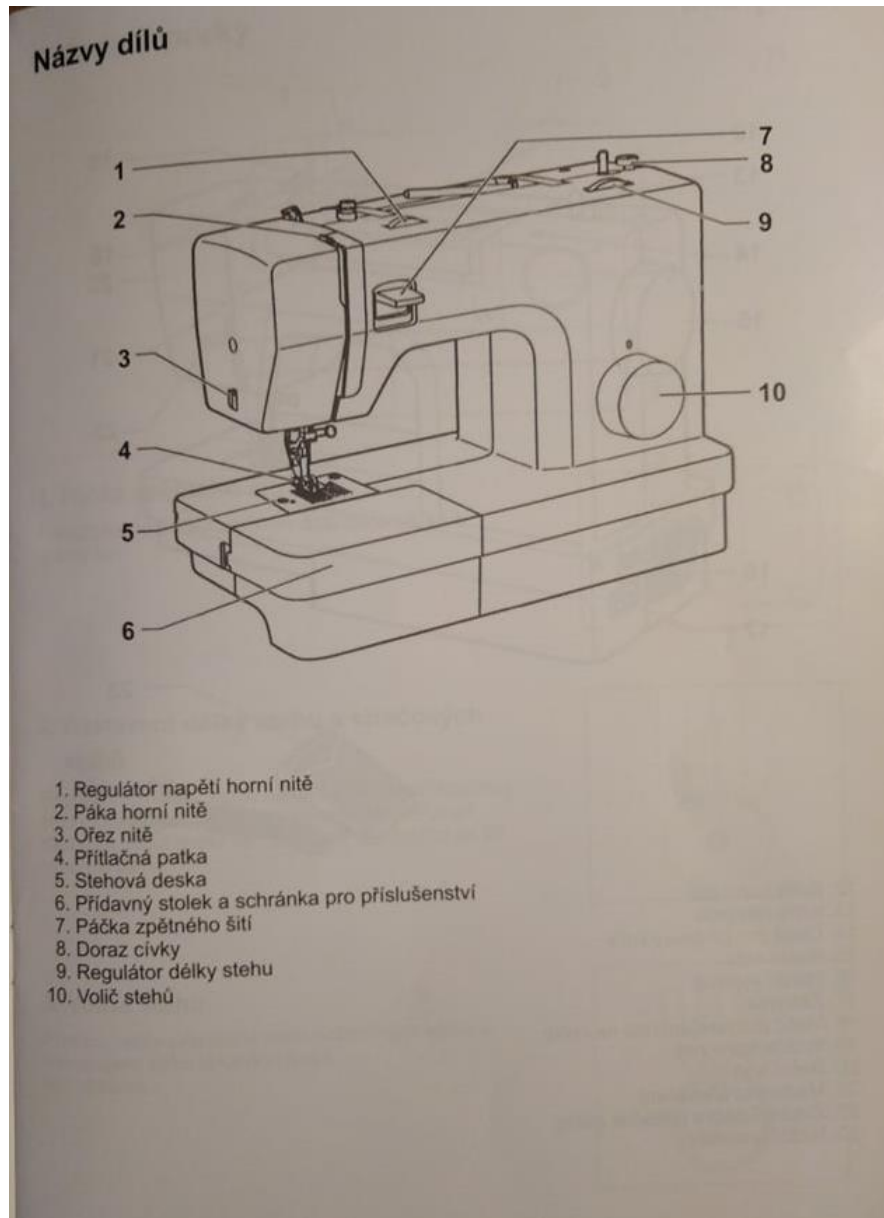

Obrázek 14 - popis šicího stroje

## Obrázky – Vývoj šicích strojů



Obrázek 15 – SINGER (*Singrovky jsou pro švadlenky legenda.* - Aktuálně.cz. Magazín - Aktuálně.cz [online].2019)

### Obr. č. 1 – Šicí stroj na ruční pohon – Singer – 1955



Obrázek 16 - šlapací stroj (*Krásné staré stroje* »Měsíčník Rozmarýna [online]. 2020)

### Obr. č. 2 – Šlapací šicí stroj



Obrázek 17 - Lada l30 (301 Moved Permanently. NEJ šicí stroje, [online], 2020)

**Obr. č. 3 – Moderní šicí stroj**



## 7.2.8 TÉMA: BARVENÍ LÁTKY



### MYŠLENKOVÁ MAPA:

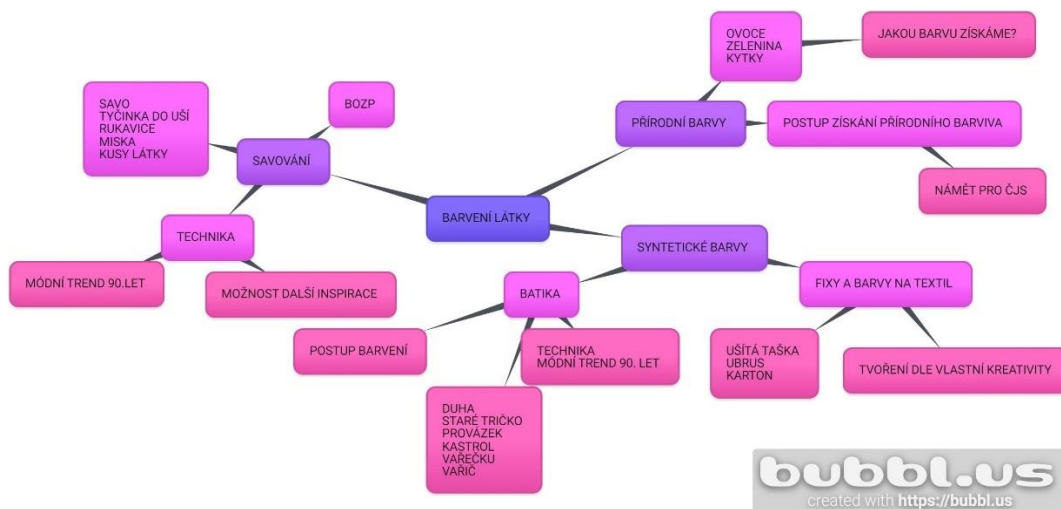

ZNALOSTI	DOVEDNOSTI	POSTOJE
<ul style="list-style-type: none"> <li>Přírodní a syntetické barvy</li> <li>Postup barvení</li> </ul>	<ul style="list-style-type: none"> <li>Obarvení látky</li> <li>Odbarvení látky</li> <li>Práce dle návodu na obalu</li> </ul>	<ul style="list-style-type: none"> <li>BOZP</li> <li>Vlastní kreativita</li> <li>90. léta a módní trendy</li> </ul>

### kávané výstupy:

- ČSP-3-1-01p zvládá základní manuální dovednosti při práci s jednoduchými materiály pomůckami; vytváří jednoduchými postupy různé předměty z tradičních i netradičních materiálů
- ČSP-3-1-02 pracuje podle slovního návodu a předlohy
- ČSP-5-1-03 volí vhodné pracovní pomůcky, nástroje a náčiní vzhledem k použitému materiálu
- ČSP-5-1-04 udržuje pořádek na pracovním místě a dodržuje zásady hygieny a bezpečnosti práce; poskytne první pomoc při úrazu
- ČJS-3-4-03p provede jednoduchá pokus podle návodu

**Organizační formy:** ve třídě (kuchyňce – místnost s vařičem), časová dotace 1x / 45 min.,

**Mezipředmětová vazba:** Člověk a jeho svět

### **Vzdělávací metody:**

- dovednostně-praktické – odbarvení i obarvení látky, práce s barvami na textil
- názorně-demonstrační – batika
- slovní – rozhovor

### **Didaktické prostředky:**

Varič, kastrol, vařečka, prášková barva na textil – DUHA, barvy na textil klasické, fixy na textil, Savo, ocet/sůl, kartony, ubrus na stůl, provázek, nůžky, tašky, tričko bílé barvy, kousky tmavé látky, jednorázové rukavice, tyčinky do uší,

### **Metodický postup:**

- MOTIVACE – „Tašku, kterou jsme si ušili minulou hodinu, si dnes zkrášlíme, tak abychom poznali, že je naše (pokud není ušitá taška, můžeme použít jiné předměty k obarvení). Ale předtím si něco povíme o barvení látky.“
- Na stole žáci mohou vidět barvy v prášku, textilní barvy ve fixu, apod.
- Položíme otázku, zda žáci ví, jak se dříve barvila tkanina – žáci většinou ví, že pomocí ovoce, zeleniny, kytěk.
  - „Co bychom mohli použít, abychom dostali např. červenou barvu?“
  - KARTA č. 1 – „Barvíme přírodně“
  - Postupně s žáky projdeme všechny barvy a rozdáme jim návod na vytvoření přírodní barvy, který si ponechají.
  - „Umíte látku i odbarvit? Někdy se to nechtíc povede např. mamince, když uklízí a používá prostředek, který se jmenuje SAVO.“
  - Poučíme žáky o bezpečnosti při manipulaci se Savem
  - Vezmou si rukavice, tyčinku do uší a kousek tmavé látky
  - Na tuto látku si vyzkouší pomocí tyčinky do uší namalovat nějaký znak. Po zaschnutí tento znak uvidí. Odbarví se látka a žáci se tak seznámí s technikou „savování“, která může být jako námět pro další tvorbu.
    - NÁMĚT: „Pošli tajnou zprávu kamarádovi. Napiš zprávu na látku. Po zaschnutí si jí kamarád přečte.“
- V naší hodině si vyzkoušíme barvení látky pomocí práškových barev značky DUHA – je to jednodušší a barvy jsou o něco sytější
  - Připravíme na ukázkou tričko, na kterém žákům představíme techniku BATIKA (námět pro další tvoření). Obecně představíme a ukážeme práci s materiálem.
  - Barvu uvaříme podle návodu a ponoříme do něj přichystané tričko. Návod čtou žáci a postupují dle pokynů. Učitel dohlíží na bezpečnost.
  - Necháme povařit, přidáme tričko, žáci poučí učitele, jak dále pracovat. (Činnost dokončí učitel.)
- Žáci se posadí k připraveným stolům s ubrusy, barvami na textil a kartony



- Rozdají si tašky, které ušili v předešle hodině. Karton vloží do tašky, aby se barvy neobtiskly na obě strany.
- Úkol – pomalovat si tašku dle vlastní kreativity
- Obarvení trička si ukážeme příště, voda s tričkem musí vychladnout, tričko následně uschnout.

### **Metodické poznámky:**

- Ve výtvarných potřebách lze zakoupit různý textilní materiál, který můžete obarvit, popřípadě poprosit někoho v okolí o přípravu (pytlíků, prostírání, povlaků, tašky apod.).
- Návod na získání přírodní barvy – mezipředmětová vazba např. Člověk a jeho svět – prvouka, přírodověda
- Barvení DUHOU – dokončí učitel, 45 minut na realizaci nestačí.
- Fixy a pastely na textil se zafixují přes pečicí papír vyžehlením na vysoký stupeň – žáci po domluvě přežehlí doma za pomoci dospělého.

### **Evaluace**

#### **Hodnocení učitelem:**

- Učitel motivuje žáky při práci vlídným slovem.
- Tvorbu nechává na žácích a celkově hodnotí výkon, jak se práce všem dařila. (motivací)

#### **Hodnocení žáky:**

- Rozhovor:
  - „Která technika se jim líbila nejvíce?“
  - „Jak jsi spokojený se svým výrobkem, pro koho je určen a na co se bude používat.“

### **Zdroje:**

- RVP ZV 2021 čistopis, Národní pedagogický institut České republiky (dříve Národní ústav pro vzdělávání). *Národní pedagogický institut České republiky (dříve Národní ústav pro vzdělávání)* [online]. Copyright © [cit. 21.09.2021]. Dostupné z: <http://www.nuv.cz/file/4983/>
- <https://prima-receptar.cz/jak-vyrobim-prirodni-barviva-k-barveni-tkanin-a-dalsich-veci/>
- Obrázek: (Metodické doporučení k výuce vzdělávacího oboru Člověk a svět práce, 2015)

**UKÁZKY PRÁCE ŽÁKŮ:**

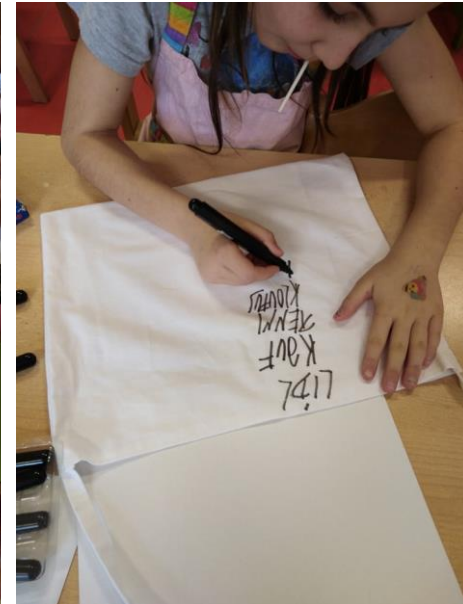

# KARTA č.1: „BARVÍME PŘÍRODNĚ“



Obrázek 18 - ovoce a zelenina (Jak obarvit oblečení – přírodní a ekologický průvodce | Zalando Lounge Magazin. Zalando Lounge – Premiové značky se slevou až 75 % [online]. Dostupné z: <https://www.zalando-lounge.cz/magazine/jak-obarvit-obleceni/#/>)

## Věděli jste, že...?

Modrá = borůvky, ostružiny

Červená = maliny, řepa

Žlutá, okrová = mrkev, kůra z citronu, kurkuma

Zelená = špenát

Oranžová = cibulové slupky

Fialová = listy červeného zelí

Hnědá = káva, čaj

## Co budeme potřebovat?

- 1 hrnek materiálu (ovoce/zelenina/květiny)
- Hrnc
- 2 hrnky vody
- 2-3 lžice octu nebo soli
- Cedník

## Postup:

1. Materiál vložíme do hrnce s vodou a přidáme ocet nebo sůl.
2. Teplotu nastavíme na střední, přivedeme k varu.
3. Necháme dusit cca hodinu.
4. Čím déle se bude dusit, tím více bude barva sytější.
5. Pokud budeme chtít větší množství barvy, zdvojnásobíme dávku všech přísad.
6. Po uvaření přecedíme. Materiál vyhodíme (na kompost) a barvivo přelejeme do nádoby, která je určena k barvení, necháme vychladnout.
7. Do barvy přidáme látku, kterou chceme obarvit a necháme namočené tak dlouho, doku nebude látka dostatečně obarvená.
8. Poté vyndáme a necháme uschnout.
9. Po uschnutí přežehlíme na vysoký stupeň, aby se barva v látce zafixovala.

## Závěr

Diplomová práce se zabývá, jak už název vypovídá, textilní tvorbou v pracovních činnostech na primární škole. Cílem práce bylo zpracovat teoretická východiska problematiky pracovních činností s akcentem na práci s textilem. Cílem empirické části bylo realizovat pedagogický výzkum explorativního charakteru za účelem zjištění znalostí, dovedností i postojů žáků primární školy v oblasti textilní tvorby. Cílem praktické části bylo vytvoření takové metodické podpory, která by dodala pedagogům impulz k opětovnému zařazování textilní tvorby – hlavně šití do výuky technických činností na primární škole.

Zařazeny byly činnosti, které jsou pro běžný život užitečné a se kterými by se žáci na primární škole mohli setkat. Mezi základní dovednost v oblasti šití se řadí seznámení s jehlou a nití, přišití knoflíku, umění použití základních a ozdobných stehů, sestavení stříhu, tvora přize, práce s látkou, barvení, žehlení i seznámení se se šicím strojem.

Teoretická část je věnována technické výchově jako celku. Od historie až po současnost i nástin výhledu technické výchovy. Srovnání se sousední Slovenskou republikou je pouze okrajové, nicméně nám ukazuje, jak se obsahem v praktických činnostech lišíme. Terminologie spojená s technickou výchovou je důležitá, jelikož se jednotlivé termíny zaměňují a není pevně ukotvena mezi pedagogickou společností. Zahrnut do teoretické části byl také edukační proces, který je podmíněn několika faktory, a zahrnuje edukátora, edukanta, edukační prostředí a edukační konstrukty. Edukačním konstruktem rozumíme právě metodické listy, které jsou součástí diplomové práce.

Nedílnou součástí této práce je charakteristika textilu jako materiálu, který se různými způsoby zpracovává, používají se k tomu různé techniky, nástroje, stroje a pomůcky. Nebyly opomenuty též hygienické a bezpečnostní návyky, které by žáci na primární škole měli znát a při práci umět používat.

Diplomová práce také zahrnuje empirickou část, která byla věnována dotazníkovému šetření a zacílena na žáky 5. ročníků primární školy a na pedagogy v českém primárním školství. Dotazník pro žáky 5. ročníků

směřoval k jejich znalostem, postojům a dovednostem v oblasti šití na primární škole. Vyhodnocení potvrzuje fakt, že šití na primární škole není ve velké míře zastoupeno. S šitím se prvně žáci setkávají v rodinném prostředí a žáci nepřikládají této činnosti důležitost. Nicméně si jsou vědomi potřebnosti uplatnění v běžném životě a smýšlí o ní jako o možné formě budoucího zdroje příjmu.

Vyhodnocením dotazníku určeného pro pedagogy se potvrdila domněnka o neatraktivnosti výuky šití mezi pedagogy nižšího stupně vzdělávání, prakticky mizivé materiální vybavenosti škol v rámci výuky šití, ale také o časové dotaci, která je poskytnuta praktickým činnostem na základních školách. Nicméně cílem dotazníku byla zpětná vazba k metodickým listům, jako vhodným nástrojům k opětovnému zařazení výuky šití do praktických činností.

Čím dál více se setkáváme s názorem společnosti, že technická výchova by se žákům měla zprostředkovávat plnohodnotně, zprostředkovat žákům technickou výchovu v moderním pojetí a připravit žáky na běžný život. Můžeme konstatovat, že záměr MŠMT ČR i Evropské unie zaciluje na větší odbornou způsobilost. Zda se prosadí textilní tvorba jako vhodný nástroj k rozvoji technických činností a žáci se budou moci běžně setkávat například se šicím strojem, je otázkou. Tato diplomová práce by měla sloužit jako prvotní impulz k zařazování takové činnosti do výuky a dodat odvalu pedagogům, kteří o tuto výuku budou mít zájem a neví, jak ji co nejefektivněji uchopit.

## Seznam obrázků

Obrázek 1 – Podnikavost.....	18
Obrázek 2 - Přehled organizačních forem výuky .....	27
Obrázek 3 - Klasifikace výukových metod .....	28
Obrázek 4 - Přední steh .....	44
Obrázek 5 - Smyčkový steh.....	45
Obrázek 6 - Zadní steh .....	46
Obrázek 7 - piktogramy .....	72
Obrázek 8 - fotonávod - dýně .....	79
Obrázek 9 - šablona - kapsička.....	91
Obrázek 10 - vazby pro tkaní.....	97
Obrázek 11 - tkalcovský stav.....	98
Obrázek 12 - tvorba špagátu.....	98
Obrázek 13 - velikostní tabulka.....	102
Obrázek 14 - popis šicího stroje .....	108
Obrázek 15 - singer.....	109
Obrázek 16 - šlapací stroj .....	109
Obrázek 17 - lada l30.....	110
Obrázek 18 - ovoce a zelenina.....	115

## Seznam grafů

Graf 1 - Pohlaví .....	40
Graf 2 - Už jsi někdy šil/a? .....	41
Graf 3 - Co pěkného sis ušil/a? .....	41
Graf 4 - Šil/a jsem.....	42
Graf 5 - Šít mě naučila.....	42
Graf 6 - Ráda bych si uměl/a ušít. ....	43
Graf 7 - Umíš si přišít knoflík .....	44
Graf 8 - Dokážeš pojmenovat steh č. 1? .....	45
Graf 9 - Dokážeš pojmenovat steh č. 2? .....	45
Graf 10 - Dokážeš pojmenovat steh? .....	46
Graf 11 - Ve škole běžně šijeme.....	48
Graf 12 - Ve škole šijeme... ..	48
Graf 13 - Co jste si ve škole ušili? .....	49
Graf 14 - Ve škole šijete .....	49
Graf 15 - Chtěl/a bych abychom ve škole více šili. ....	50
Graf 16 - "Dnes budeme šít!" .....	51
Graf 17 – Pohlaví.....	53
Graf 18 – Věk .....	54
Graf 19 - Vzdělání .....	55
Graf 20 – Status .....	56
Graf 21- Délka praxe .....	57
Graf 22 - Zkušenosti .....	57
Graf 23 - Možnosti šití.....	58
Graf 24 - Materiální vybavenost.....	59
Graf 25 - Hodnocení metodických listů.....	60
Graf 26 - Použitelnost v praxi.....	60
Graf 27 – Položky metodických listů .....	61
Graf 28 – Reflexe.....	62



## Seznam použité literatury

- ČAPEK, R. 2019.** *Líný učitel*. Praha : Raabe, 2019. 978-80-7496-344-5.
- ČAPEK, R. 2015.** *Moderní didaktika*. Praha : Grada, 2015. 978-80-247-3450-7.
- ČÁSTKOVÁ, P. 2018.** *Rozvoj sebehodnocení žáka v technické výchově na primární škole*. Olomouc : Univerzita Palackého v Olomouci, 2018. ISBN 978-80-244-5395-8.
- HONZÍKOVÁ, . 2015.** *Pracovní výchova s didaktikou*. Praha : Univerzita Jana Amose Komenského Praha, 2015.
- JANÍČEK, P. a DEPEŠOVÁ, J. 2020.** Journal of Technology and Information Education. *JTIE*. [Online] Univerzita Palackého Olomouc, 1. červen 2020. [Citace: 10. březen 2022.] <https://jtie.upol.cz/pdfs/jti/2020/01/02.pdf>.
- KROPÁČ, J., KUBÍČEK, Z., CHRÁSKA, M., a HAVELKA, M. 2004.** *Didaktika technických předmětů: vybrané kapitoly*. Olomouc : Univerzita Palackého, 2004.
- MŠMT. 2015** *Metodické doporučení k výuce vzdělávacího oboru Člověk a svět práce*. 2015, Praha : Ministerstvo školství, mládeže a tělovýchovy, 2015, Sv. 43122.
- MŠMT. 2020.** *Strategie vzdělávací politiky České republiky do roku 2030+*. Praha : Ministerstvo školství, mládeže a tělovýchovy, 2020. 978-80-87601-47-1.
- FRYČ, J., MATUŠKOVÁ, Z., KATZOVÁ, P., KOVÁŘ, K., BERAN. J., 2020.** *Strategie vzdělávací politiky České republiky do roku 2030+*. Praha : MŠMT, 2020. 978-80-87601-47-1.
- POK, J, a další. 1963.** *Pracovní vyučování v 5. ročníku*. Praha : Státní pedagogické nakladatelství, 1963. 15-049-63.
- PRŮCHA, J. 2013.** *Moderní pedagogika*. Praha : Portál, s.r.o., 2013. 978-80-262-0456-5.
- PRŮCHA, J. 2009.** *Pedagogická encyklopedie*. Praha : Portál, s.r.o., 2009. 978-80-7367-546-2.
- PRŮCHA, J., WALTEROVÁ, E., MAREŠ, J., 2008.** *Pedagogický slovník*. Praha : Portál, s.r.o., 2008. 978-80-7367-416-8.
- RVP ZV. 2017.** *Rámcový vzdělávací program pro základní vzdělávání*. Praha : MŠMT, 2017.
- SCIGIEL, M. 1987.** *Dějiny pracovní výchovy*. Brno : Univerzita J.E.Purkyně, 1987.



**SERAFÍN, Č. a kol. 2016.** *Proměna kurikula technické výchovy v České a Slovenské republice po roce 1989.* Olomouc : Univerzita Palackého v Olomouci, 2016.

## Seznam internetových zdrojů

1. Podnikavost. *Europass* [online]. Praha: Národní centrum europass ČR, 2022 [cit. 2022-02-22]. Dostupné z: <https://europass.cz/jak-podporit-podnikavost-v-cr>)
2. Rámcový učební plán pre ZŠ – ŠPÚ. [online]. Copyright © ŠTÁTNY PEDAGOGICKÝ ÚSTAV [cit. 10.03.2022]. Dostupné z: <https://www.statpedu.sk/sk/svp/inovovany-statny-vzdelavaci-program/ramcovy-ucebny-plan/>)
3. Človek a svet práce – ŠPÚ. [online]. Copyright © ŠTÁTNY PEDAGOGICKÝ ÚSTAV [cit. 10.03.2022]. Dostupné z: <https://www.statpedu.sk/sk/svp/inovovany-statny-vzdelavaci-program/inovovany-svp-1.stupen-zs/clovek-svet-prace/>).
4. Vektor nůž pro nástřih — Stock Vektor © bioraven #11564923. *Stock fotografie, Royalty Free obrázky, vektorové umění, filmové záběry | Depositphotos* [online]. Copyright © bioraven [cit. 10.03.2022]. Dostupné z: <https://cz.depositphotos.com/11564923/stock-illustration-vector-sewing-equipment.html>)
5. Cómo hacer calabazas con fieltro – Una Mexicana en USA. *Una Mexicana en USA – By Blanca De Dios* [online]. Copyright © Copyright [cit. 10.03.2022]. Dostupné z: <https://unamexicanaenusa.com/2019/09/como-hacer-calabazas-con-fieltro-tutorial.html>
6. Ecobrisa Manualidades: Como hacer monedero con cartonaje. *Ecobrisa Manualidades* [online]. Dostupné z: <http://brisareutiliza.blogspot.com/2016/03/como-hacer-monedero-con-cartonaje.html>)
7. BITS:About. *BITS* [online]. Dostupné z: <http://bitsfashion.blogspot.com/p/about.html>)
8. Tabulka velikostí UNISEX - DĚTI - Farmers. *Farmers® - české oblečení - značkové oblečení pro děti i pro dospělé* [online]. Dostupné z: <https://www.farmers.cz/aktualne/tabulka-velikosti-unisex-deti/>)
9. Singrovky jsou pro švadlenky legenda. Šicí stroje se jmenují po muži, jenž zcizil patent - Aktuálně.cz. *Magazín - Aktuálně.cz* [online]. Copyright © [cit. 10.03.2022]. Dostupné z: <https://magazin.aktualne.cz/singrovky-jsou-pro-svadlenky-legenda-sici-stroje-se-jmenuji/r~306d499aa69411e7b5d30025900fea04/>)
10. Krásné staré stroje » Měsíčník Rozmarýna - online vydání . *Měsíčník Rozmarýna - online vydání* [online]. Dostupné z: <https://www.casopis-rozmaryna.cz/krasne-stare-stroje/>

11. *301 Moved Permanently*. NEJ šicí stroje, overlocky – ověřené a kvalitní šicí stroje [online]. Dostupné z: <https://www.nej-sici-stroje.cz/sici-stroj-lada-130>)

12. Jak obarvit oblečení - přírodní a ekologický průvodce | Zalando Lounge Magazin. Zalando Lounge - Prémiové značky se slevou až 75 % [online]. Dostupné z: <https://www.zalando-lounge.cz/magazine/jak-obarvit-obleceni/#/>)

## Seznam příloh:

1. Dotazník pro žáky 5. tříd
2. Dotazník pro pedagogické pracovníky

## Přílohy:

### Dotazník pro žáky 5. tříd

- 1) **JSEM:** a) CHLAPEC b) DÍVKA
- 2) **UŽ JSEM NĚKDY ŠIL/A:** a) ANO b) NE
- a. CO PĚKNÉHO JSI UŠIL/A: \_\_\_\_\_
- b. ŠIL/A JSEM: a) V RUCE b) NA ŠICÍM STROJI  
c) V RUCE I NA ŠICÍM STROJI
- c. ŠÍT MĚ NAUČIL/A: a) MAMINKA  
b) BABIČKA  
c) p. UČITELKA  
d) \_\_\_\_\_
- d. RÁD/A BYCH SI UMĚLA UŠÍT: \_\_\_\_\_
- 3) **UMÍŠ SI PŘIŠÍT KNOFLÍK?**  
a) ANO b) NE c) NEVÍM
- 4) **DOKÁŽEŠ PŘIŘADIT NÁZVY K OBRÁZKŮM?**

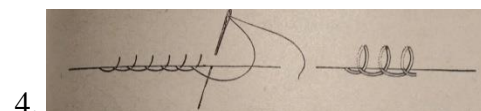
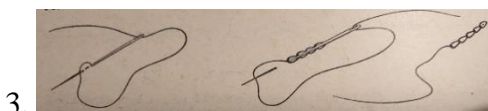
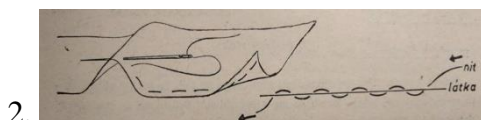
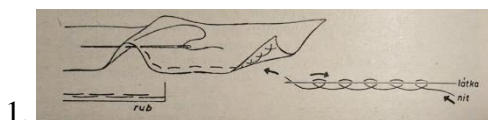

- A) ZADNÍ STEH                      B) KROUŽKOVACÍ STEH / SMYČKOVÝ  
C) PŘEDNÍ STEH                    D) ŘETÍZKOVÝ STEH

1.	2.	3.	4.
----	----	----	----



## Dotazník pro pedagogické pracovníky:

1. **Jsem?**                      žena                                      muž
  
2. **Věk:**                      20–35                      36-45                      46-60                      60 a více
  
3. **Vyberte stupeň vašeho vzdělání:**
  - Střední
  - Vyšší odborné
  - Vysokoškolské
  
4. **Jaký je Váš současný status:**                      **VÝBĚR Z VÍCE MOŽNOSTÍ**
  - Studuji
  - Pracuji jako učitel MŠ
  - Pracuji jako učitel na 1. stupni ZŠ
  - Pracuji jako učitel na 2. stupni ZŠ
  - Pracuji jako vychovatel
  - Pracuji ve školství
  - Vedu zájmové kroužky
  - Nepracuji ve školství
  
5. **V případě, že pracujete ve školství nebo vedete zájmový kroužek, jaká je vaše délka praxe?**
  - 0-2                      3-6                      7-12                      12-30                      30 a více
  
6. **S výukou šití ve školce, škole či zájmovém kroužku:**
  - Mám zkušenosti a s dětmi či žáky šiji
  - Mám zkušenost, ale nešiji z důvodu \_\_\_\_\_
  - Nemám zkušenosti, ale chtěl/a bych začít šít
  - Nemám zkušenosti a ani mě nenapadlo s dětmi či žáky šít.
  
7. **V případě, že s dětmi šijete:**
  - Šijeme v ruce
  - Šijeme na šicím stroji
  - Šijeme v ruce i na šicím stroji
  
8. **Jaká je vaše materiální vybavenosti při šití**
  - Děti i žáci si vše musí pořídit a donést sami
  - Děti i žáci poskytnou finanční obnos a učitel zajistí materiál
  - Děti i žáci si donesou pouze šicí potřeby – materiál na tvorbu poskytne škola nebo vedení zájmového kroužku

- Škola i zájmové kroužky mají dostatečnou vybavenost – základní šicí potřeby, materiál i šicí stroje

**9. Jak na Vás působí metodické listy?**

- Líbí se mi, jsou přehledné a uspořádané
- Líbí se mi, ale připravil/a bych si je jinak
- Líbí se mi, ale nevyužiji je
- Nelíbí se mi, jejich struktura mě neoslovila
- Nelíbí se mi, nevyužiji je

**10. Je dle vašeho názoru, takto zpracovaný metodický list použitelný v praxi?**

- Ano, rozhodně
- Ano, s úpravami
- Ne, je nesrozumitelný
- Ne

**11. Kterou položku struktury metodických listů byste upravili a proč?**

- Metodický list nepotřebuje úpravy je dostatečný
- Metodické listy se mi nelíbí, potřeboval by celkovou úpravu
- Vaše odpověď \_\_\_\_\_

**12. Která část metodických listů je pro vás přínosná?**

- Vaše odpověď \_\_\_\_\_

**13. Kterou část metodických listů považujete za zbytečnou?**

- Vaše odpověď \_\_\_\_\_

**14. Po zhlédnutí metodických listů vás napadá**

- Určitě je použiji v praxi
- Založím a po menších úpravách je použiji
- Dobrý námět do pracovních činností, snad je někdy využiji
- Zbytečnost, v praxi nepoužitelné

**15. Prostor pro vaše další komentáře....**



## Anotace:

<b>Jméno a příjmení:</b>	Veronika Voglová
<b>Katedra nebo ústav:</b>	Katedra technické a informační výchovy
<b>Vedoucí práce:</b>	PhDr. Pavlína Částková, Ph.D.
<b>Rok obhajoby:</b>	2022

<b>Název práce:</b>	Textilní tvorba v pracovních činnostech na primární škole
<b>Název v angličtině:</b>	Textile creation in work activities at primary school
<b>Anotace práce:</b>	Diplomová práce je zaměřena na textilní tvorbu v pracovních činnostech na primární škole. Teoretická část obsahuje historii technické výchovy, ale i současnost a její ukotvení v kurikulárních dokumentech. Empirická část je zaměřena na žáky 5. ročníků a jejich postoj k výuce textilní tvorby a také na pedagogy a jejich hodnocení metodických listů, které jsou součástí diplomové práce. Diplomová práce zahrnuje celkem osm metodických listů, které obsahují náměty, jak pojmout výuku textilní tvorby v technické výchově.
<b>Klíčová slova:</b>	Primární škola, Člověk a svět práce, technická výchova, pracovní činnosti, textilní tvorba, výuka šití
<b>Anotace v angličtině:</b>	The diploma thesis is focused on textile creation in work activities at primary school. The theoretical part contains the history of technical education, but also present and its anchoring in curricular documents. The empirical part is focused on 5 <sup>th</sup> grade students and their attitude to the teaching of textile creation, as well as on pedagogy and its evaluation of methodological sheets, which are part of the thesis. The diploma thesis includes a total of eight methodological sheets, which contain ideas on how to understand the teaching of textile creation in technical education.

<b>Klíčová slova v angličtině:</b>	Primary school, Humans and the World of work, technical education, work activities, textile creation, sewing lessons
<b>Přílohy vázané v práci:</b>	Dotazník pro žáky 5. tříd Dotazník pro pedagogické pracovníky
<b>Rozsah práce:</b>	117 stran
<b>Jazyk práce:</b>	Český