

UNIVERZITA PALACKÉHO V OLOMOUCI

Pedagogická fakulta

Katedra hudební výchovy

DIPLOMOVÁ PRÁCE

JANA ČERNÁ

Učitelství pro 1. stupeň ZŠ

**Individuální a skupinová hra na zobcovou flétnu – rozvoj hudebnosti
u dětí mladšího školního věku**

Vedoucí práce: Mgr. Gabriela Coufalová, PhD.

Olomouc 2019

Prohlášení

Prohlašuji, že jsem předloženou diplomovou práci vypracovala samostatně a použila jen uvedených pramenů a literatury.

V Olomouci dne

Jana Černá

Poděkování

Děkuji Mgr. Gabriele Coufalové, Ph.D. za odborné vedení a cenné rady k vypracování diplomové práce. Dále také děkuji svým žákům a jejich rodičům za důvěru a vynaložené úsilí.

Obsah

Úvod	6
1 VÁCLAV ŽILKA	9
1.1 K životopisu Václava Žilky	9
1.2 <i>Veselé pískání – zdravé dýchání: slabikář pištců: malá škola hry na sopránovou zobcovou flétnu</i>	10
1.2.1 Jak držíme píšťalku – správné držení flétny patří k eleganci hry.....	11
1.2.2 Jak hrajeme	12
1.2.3 Jak dýcháme	12
1.2.4 Jak nabízet píšťalku nejmenším dětem.....	13
1.2.5 Notýsek malých muzikantů	14
2 JAN A EVA KVAPILOVI.....	16
2.1 K životopisu Jana a Evy Kvapilových	16
2.2 <i>Flautoškola 1: učebnice hry na sopránovou zobcovou flétnu</i>	18
2.2.1 Kapitola 1	19
2.2.2 Kapitola 2	21
2.2.3 Kapitola 3	23
2.2.4 Kapitola 4	25
2.2.5 Kapitola 5	27
2.2.6 Kapitola 6	29
2.2.7 Kapitola 7	31
3 SYLVIA FÜHRER	34
3.1 K životopisu Sylvie Führer	34
3.2 Sylvia Führer: <i>Skupinová výuka hry na zobcovou flétnu – analýza učebnice s ohledem na její využití v rámci flétnového kroužku</i>	35
3.2.1 Podněty k co největší podpoře začátečníků.....	37
3.2.2 První vyučovací hodiny,	38
3.2.3 Způsoby učení, učební typy.....	48
3.2.4 Aspekty výuky v malých slupinách.....	48
3.2.5 Noty, hmaty, sluch.....	49

3.2.6	Postoj při hře na flétnu a držení flétny	50
3.2.7	Dýchání, nátisk (poloha flétny v ústech) a zvuk	50
3.2.8	„Flétnová řeč“ jako řeč hudby	51
3.2.9	Rytmus.....	52
3.2.10	Obrazové představy	53
3.2.11	Prstová technika.....	54
3.2.12	Hry z paměti a improvizace.....	55
3.2.13	Cvičení.....	56
3.2.14	Stavba hodiny	56
3.2.15	Cesta sedmi dimenzemi,.....	57
4	METODICKÉ LISTY	58
4.1	METODICKÝ LIST 1	59
4.2	METODICKÝ LIST 2	64
4.3	METODICKÝ LIST 3	69
4.4	METODICKÝ LIST 4	73
4.5	METODICKÝ LIST 5	78
4.6	METODICKÝ LIST 6	84
4.7	METODICKÝ LIST 7	90
4.8	METODICKÝ LIST 8	96
4.9	METODICKÝ LIST 9	100
4.10	METODICKÝ LIST 10	103
5	Závěr.....	108
6	Použitá literatura	110
7	Anotace.....	113
8	Přílohy.....	114

Úvod

Pro svoji diplomovou práci jsem si zvolila téma Individuální a skupinová hra na zobcovou flétnu – rozvoj hudebnosti u dětí mladšího školního věku.

Na základní škole na 1. stupni vedu 24 let kroužek Hry na flétnu. Kroužek navštěvuje průměrně 12 – 15 dětí od 1. do 5. ročníku. V letošním školním roce je to šest prvňáků, čtyři druháci a čtyři čtvrtáci. Děti vystupují každoročně na vánočním koncertě v kostele, hrají na Vítání občánků, maminkám ke Dni matek a na závěr školního roku na školní akademii. Příprava na vystoupení je pro děti silnou motivací. Snaží se hrát co nejlépe a na vystoupení se těší. Některé děti pokračují na ZUŠ hrou na další zobcové flétny, klavír, klarinet, housle, apod.

Začínajícím dětem se věnuji zpočátku individuálně. Je třeba věnovat pozornost správnému dýchání, artikulaci, držení flétny, postoji, atd. Děti, které nehrají, mohou poslouchat nebo provádět tiché činnosti: pexeso, křížovky, rébusy apod., které mají připravené na stolečku v zadní části místnosti. Co nejdříve začínáme hrát ve skupinkách podle dovedností. Hra ve skupině je pro děti zajímavější, odbourává se stres, rozvíjí smysl pro spolupráci, vzájemné naslouchání, toleranci, sluchové vnímání, atd.

Osobně jsem navštěvovala ZUŠ, kde jsem hrála na klavír. Na flétnu a na kytaru jsem se učila hrát sama. Kladný vztah k hudbě mám již ze své rodiny

Hra na flétnu mě oslovila ze dvou důvodů. Má pozitivní vliv na zdraví dětí – prohlubuje dýchání a posiluje dýchací svaly (pomáhá dětem s astmatem) a současně napomáhá rozvoji jemné motoriky, smyslovému vnímání, podporuje smysl pro rytmus, zlepšuje soustředění, pozornost, představivost, spolupráci ve skupině, apod.

Tato diplomová práce má dvě části: teoretickou a praktickou.

Cílem teoretické části mé diplomové práce je analýza vybraných učebnic, které používáme v rámci výuky našeho flétnového kroužku. Tato část obsahuje jednotlivé podkapitoly podle těchto učebnic. Moje komentáře jsou rozlišeny šedou barvou.

Chtěla bych zde připomenout odkaz propagátora hry na zobcovou flétnu – Václava Žilku, kterého si hluboce vážím pro jeho práci věnovanou dětem s dechovými potížemi a jeho publikací *Veselé pískání – zdravé dýchání*.

Oslovila mě nová učebnice manželů Kvapilových – *Flautoškola 1*. Mnohé jsem pochopila až na osobním setkání s tvůrci této ojedinělé školy na Olomoucké víkendové škole hry na zobcovou flétnu v loňském školním roce a na Víkendu s *Flautoškolou 1* v Kuníně.

Neméně důležitá pro mě se stala *Skupinová výuka hry na zobcovou flétnu* od Sylvie Führer, kterou ve své diplomové práci přeložila Zuzana Vránová. Kniha je plná nápadů, jak hravou formou dětem přiblížit hru na flétnu.

Cílem praktické části je návrh metodických listů pro výuku zobcové flétny, které jsme odzkoušeli v praxi a které jsem doplnila svými komentáři.

Praktická část obsahuje 10 metodických listů. V nich bych chtěla představit a nabídnout případným zájemcům o vedení podobného kroužku možné postupy, jak s dětmi pracovat. Každý metodický list v úvodu obsahuje dechové cvičení, rytmické hry nebo poslech. Hra na flétnu je v hlavní části hodiny přizpůsobena mladším a starším hráčům. Děti v našem kroužku si vzájemně pomáhají. Hodnocení probíhá hned, jakmile dítě zahraje. Řekneme si, co se podařilo, a hned zadáme úkol do příště. Je to z toho důvodu, že mladší děti hrají zpočátku jednotlivě. Vyžadují individuální přístup. Často jim pomáhají a ukazují starší děti, jak správně hrát, protože mladší se od nich často učí lépe než od učitele. Děti se učí hrát navzájem, čímž se rozvíjí jejich sociální citění. Jak jen je to možné, hrají děti ve skupině – po zvládnutí základních dovedností. Mladší děti hrají jednodušší písně, starší složitější. Největší zadostiučinění pro malé děti je, když mohou hrát se staršími – všichni společně. Je třeba najít skladby, které nám to umožní. Na konci hodiny si zahrajeme společnou skladbu, zazpíváme si píseň s doprovodem kytary nebo se prostě děti zeptám, kdo chce ještě něco zahrát – stává se často, že hodinu přetahujeme do přestávky. Před vystoupením děti procvičují připravované skladby a písně. Rády hrají s doprovodem CD. Mám velkou výhodu, protože zároveň ve škole vyučuji hudební výchovu. Takže písně a také potřebnou hudební teorii znají děti již předem a v kroužku se můžeme věnovat přímo hře na flétnu. Hru na flétnu využíváme i v hudební výchově. Hlavně mladší děti mají radost ze hry na hudební nástroj.

Ráda bych na tomto místě poděkovala dětem, rodičům a také škole za umožnění odzkoušení mých metodických listů.

„Hudební výuka dítěti zprostředkovává zážitky, které je třeba prožít a procítit. Má tedy výrazný vliv na citové a emocionální utváření osobnosti. Rozvíjí také intelektuální stránku osobnosti a značný vliv má na dětskou psychiku. Působí na všechny smysly, rozvíjí sluchovou vnímavost, pozornost, představitivost, fantazii, řeč, myšlení či paměť. Děti v sobě

nachází smysl pro přesnost, vyváženost, pravidelnost, upevňují vlastní kázeň, a stávají se citlivějšími, pilnějšími, vnímavějšími a pozornějšími.“¹

„Hra na hudební nástroj a pohybové činnosti s ní spojené kultivují motoriku, přispívají k lepší koordinaci pohybů či k orientaci v prostoru. Kromě rozvoje instrumentálních dovedností je dítě obohacováno v jiných pro budoucí život důležitých oblastech. Vedle konkrétních informací, které získává, mu je poskytován určitý přínos pro jeho následující vývoj. Děti v sobě rozvíjí smysl pro odpovědnost, pro povinnost.“²

¹ Dostupné z http://www.ped.muni.cz/wmus/studium/sborniky/musica_viva_in_schola_xxiv.pdf.

² HALA, Petr. Musica viva in schola XXIV. 1. vyd. Brno, 2014. 232 s. ISBN 978-80-210-7565-8. doi:10.5817/CZ.MUNI.P210-7565-2014. str. 196.

1 VÁCLAV ŽILKA

INDIVIDUÁLNÍ VÝUKA HRY NA ZOBCOVOU FLÉTNU

1.1 K životopisu Václava Žilky



Václav Žilka

„Milovat hudbu je skvělou prevencí před drogami, kouřením i špatným vztahem k přírodě. Je všelékem dospívajícího dítěte před nástrahami moderní doby, učí poznávat krásu i dobrotu lidských srdcí.“³

VÁCLAV ŽILKA se narodil 19. září 1924 v Ostravě, zemřel 13. 4. 2007 v Praze. Je znám jako hudební pedagog, flétnista a koncertní umělec. Celý svůj život se věnoval hudbě. Roku 1976 vytvořil projekt „Dřevěná píšťalka“ – zábavná škola hry na zobcovou flétnu. Později na něj navázaly programy „Pražská píšťalka“ a „Léčivá píšťalka“, která byla zaměřena na problematiku respiračních onemocnění u dětí.

³ ŽILKA, Václav. Jak se dělá muzika. Praha: Petrklíč, 2008. ISBN: 80-7229-106-8. str. 57.

1.2 *Veselé pískání – zdravé dýchání: slabikář pištců: malá škola hry na sopránovou zobcovou flétnu*

ŽILKA, Václav. *Veselé pískání – zdravé dýchání: slabikář pištců: malá škola hry na sopránovou zobcovou flétnu*. 3., opr. a přeprac. vyd. Praha: Panton, 1993. ISBN 80-7039-190-1.



Kniha Veselé pískání – zdravé dýchání

Kniha *Veselé pískání – zdravé dýchání: slabikář pištců: malá škola hry na sopránovou zobcovou flétnu* je rozdělena na tři části. První, úvodní část, se zabývá dýcháním a dýchacími cviky a seznamuje děti s flétnou. Druhá obsahuje 10 lekcí. V každé z nich se děti naučí nový tón a ten dále procvičují. Jde o tóny $c^1 - c^2$, včetně fis^1 . Třetí částí je *Notýsek muzikantů*, z kterého děti mohou hrát dvojhlasé i tříhlasé písně, s doprovodem.

Učebnice nabízí cvičení dechové gymnastiky. Vysvětluje funkci bránice (a ostatních dýchacích svalů), která se pohybuje jako píst, usměrňuje nádech a pravidelný prodloužený výdech. Má vliv na tvorbu tónu. Autor doporučuje věnovat dechové gymnastice denně alespoň čtvrthodinku.

Zobcová flétna spotřebuje ze všech dechových nástrojů nejméně vzduchu, není namáhavá na dýchání. A přesto učí hlubokému bráničnímu dýchání a posiluje dýchací

svaly. Působí jako prevence pro zdravé děti a pomáhá těm, které mají dechové potíže. Správné dýchání má vliv na fyzický i psychický stav.

Autor oslovuje rodiče, aby se dětem denně chvíli věnovali, pravidelně a soustavně s nimi cvičili. Popisuje, jak pomoci dětem zvládnout hluboké brániční dýchání se správným nádechem, podobnému zívnutí. Dospělý se má posadit na židličku naproti dítěti, oběma rukama s nataženými prsty mu stisknout boky tak, že palce směřují k pupíku. Přitom má sledovat, jestli se mu břicho při nádechu vyklenulo jako balónek a boky se mírně roztáhly do stran. Při nádechu nesmí být slyšet šelest proudícího vzduchu. Nádech má být prováděn jako dokonalé zívnutí a má být zcela neslyšitelný. Děti si správným dýcháním upevní zdraví, naučí se zahrát delší frázi na jeden nádech. Budou mít radost ze hry a získají pocit sebedůvěry.

Učebnice je určena pro samouky – děti, jejich rodiče a prarodiče. Jsou zde návody, pokyny a rady, jak postupovat.

V knize je zmínka o projektu *Dřevěná píšťalka* v Praze, v Boskovicích, v Lanškrouně, Jeseníku, Mariánských Lázních, Zlatých Horách a jinde a také o podobném projektu nazvaném *Léčivá píšťalka* v léčebně v Říčanech u Prahy. Bohužel stále přibývá dětí s onemocněním dýchacích cest. Nemocné děti potřebují zábavnou formu rehabilitace v podobě dechové gymnastiky – pískání na píšťalku.

Václav Žilka v knize popisuje postoj při hře na flétnu, držení flétny, nasazení tónu a správné dýchání.

1.2.1 Jak držíme píšťalku – správné držení flétny patří k eleganci hry

- levá ruka nahoře, pravá ruka dole
- dírky flétny přikrýváme bříšky prstů
- postavení palce a prstů obou rukou je stejné jako bychom mezi palcem a ukazováčkem drželi malé čokoládové vajíčko
- držení flétny má být elegantní, naprosto přirozené
- lokty mírně od sebe
- flétna svírá s tělem úhel asi 45°
- stojíme mírně rozkročení, uvolnění

1.2.2 Jak hrajeme

- zobec flétny přikládáme ke rtům
- tón nasadíme tak, že špičku jazyka opřeme o kořeny horních zubů, vyslovíme slabiku „dý“ nebo „dú“, vzduch proudí do zobce
- do flétničky dýcháme tak, aby pěkně, mile hrála

1.2.3 Jak dýcháme

- běžně nadechujeme nosem, protože se zde na sliznici zachycují drobné nečistoty, otepluje a zvlhčuje se vdechovaný vzduch
- při hře na píšťalku se nadechujeme ústy
- cvičíme hluboký neslyšný nádech (podobný zívnutí) do břicha a prodloužený výdech
- vhodné je bublání do vody, foukání na chomáček vaty, apod.

1.2.3.1 Dechová cvičení

Kniha obsahuje několik doporučených cviků pro nácvik správného hluboké dýchání navrhnuté MUDr. Evou Čadkovou. Je zde doporučen vdech nosem a výdech ústy.

Raději učím děti již od začátku nádech ústy podobný zívnutí, neboť při hře na flétnu se nadechujeme ústy a děti by se zbytečně přeučovaly. Cviky využíváme, střídavě s jinými osvědčenými dechovými cvičeními⁴.

Pět cviků se provádí vleže na zádech, jeden cvik vleže na břišku. Je důležitý hluboký nádech do břicha a prodloužený výdech. Jsou zde uvedena cvičení s legráckami: *pokřik Apačů, sanitka houká*, apod.

Tato cvičení děti ocení, ale je potřeba počítat s větší hlučností.

MUDr. Eva Čadková byla Žilkovou dlouholetou spolupracovnicí a odbornicí na „brániční dýchání“. Sestavila řadu cviků, které hravou formou učí děti správnému dýchání⁵.

⁴ Viz praktická část, metodické listy.

⁵ Jak uvádí ve své bakalářské práci TOMANOVÁ, Marie. *Václav Žilka a jeho úsilí o využití zobcové flétny při léčení astmatu*. Bakalářská práce Brno, FF MU. 2008. str. 64.

1.2.4 Jak nabízet píšťalku nejmenším dětem

- autor knihy doporučuje nespěchat, pohrát si s tóny, na začátku každé hodiny provádět dechová cvičení
- učíme se pomocí hry na ozvěnu: děti vytleskají a vyslovují slova jako mááá-ma, tááá-ta, slu-níč-ko a pak je hrají na flétnu na jednom tónu
- začínáme Honzíkem – tón h^1 , děti mohou hrát na flétnu rozpočítadlo na jednom tónu: *U potoka roste kvítí*
- po té následuje tón a^1 : *Klepu, klepu prute malý*, můžeme zkusit střídát tóny h^1 a a^1
- v následujících 10 kapitolách se děti postupně seznámí s dalšími tóny: c^1 – c^2 včetně fis^1
- každý tón má své jméno začínající stejným písmenem jako běžné označení tónu – h^1 = Honzík, g^1 = Gustík, d^1 = Dášenska, apod.
- na začátku kapitoly je vždy uvedeno schéma hmatu, dechová cvičení, tónové cvičení a dále etudy, melodie, písničky a to i dvouhlasé s rytmickým doprovodem
- vždy je věnovaná pozornost nádechu, při nácviku nového tónu se usiluje o co nejdelší výdech

Václav Žilka začíná v 1. kapitole tónem g^1 a poté následuje tón e^1 . Je to z toho důvodu, aby děti co nejdříve držely flétnu oběma rukama.

Tento postup je ale náročný pro začínající děti.

Ve *Flautoškole 1*⁶ je popsána prstová technika a držení flétny. Děti se učí již od začátku držet flétnu oběma rukama hravou formou pomocí hmatu jednoprstík, dvouprstík a tříprstík⁷.

Již v první kapitole jsou uvedeny hodnoty not a pomlky: celá, půlová a čtvrt'ová. Je zde uvedena repetice (opakování) a koruna (hraj co nejdéle). Ve druhé kapitole autor seznamuje děti s $\frac{3}{4}$ taktem, notou půlovou s tečkou a s notami osminovými. V dalších kapitolách se děti učí hrát legato, seznámí se s pojmem ligatura, apod.

Autor knihy doporučuje tleskání a počítání před začátkem hry.

⁶ KVAPILOVI, J. a E. *Flautoškola 1: učebnice hry na sopránovou zobcovou flétnu: metodický sešit pro učitele*. Praha: Editio Bärenreiter Praha, 2010. str. 11.

⁷ Viz praktická část, metodické listy.

V praxi se nám osvědčila říkadla nebo zpěv písně s tleskáním (popřípadě s doprovodem na bicí nástroj). Pokud je to jen rytmické cvičení beze slov, používáme rytmické slabiky⁸ nebo si slova vymyslíme. Pro děti je to snadněji zapamatovatelné.

1.2.5 Notýsek malých muzikantů

Obsahuje 11 lidových písní, jednu koledu a klidné duettino, upravené pro dva až tři hlasy s rytmickým doprovodem. Můžeme zde využít Orffovy nástroje (například dřívka, činelky, tamburínu).

Václav Žilka také doporučuje hrát podle sluchu – bez not.

Tyto vícehlasé skladby rozvíjí mimo jiné sluchovou vnímavost. Zpočátku se dětem zdá těžký druhý hlas a některé to plete, ale zvyknou si a hra je baví. První hlas mohou hrát začínající děti, druhý hlas pokročilejší, kteří zvládnou zahrát již i tóny d¹ a fis¹.

Doprovázet můžeme na ozvučná dřívka podle zápisu.

Například píseň: *Šel tudy, měl dudy*⁹

Šel tudy, měl dudy

Zvolna O. Šimek

Šel tu - dy, měl du - dy, a - ni ne - za - pí - skal.

Bo - dejž mu ty du - dy ra - rá - šek ro - ztří - skal.

Píseň: *Šel tudy*

⁸ SYNEK, Jaromír. *Vybrané kapitoly z didaktiky hudební výchovy*. Olomouc. 2004. str. 38.

⁹ ŽILKA, Václav. *Veselé pískání – zdravé dýchání: slabikář pištců: malá škola hry na sopránovou zobcovou flétnu*. 3., opr. a přeprac. vyd. Praha: Panton, 1993. ISBN 80-7039-190-1. str. 48.

Součástí učebnice je tabulka hmatů pro barokní typ flétny.

Pro označení hmatů používá číselné označení prstů (0 – palec levé ruky, 1, 2, 3 – prsty levé ruky, 4, 5, 6, 7 prsty pravé ruky).

Tabulka hmatů pro barokní systém

1, 2, 3 – levá ruka, 6, 7 znamená poloviční překrytí ● mírné poodkrytí palcové dírky
4, 5, 6, 7 – pravá ruka rozdíl hmat pro německý systém je označen zvlášť

Tabulka je pro nejběžněji používané tóny u začátečníků. U některých tónů je více možností hmatů. Proto si dobře prohlédněte tabulku hmatů, kterou jste dostali od výrobce v prodejně. Neztraťte ji a uložte do učebnice. Nenechávejte ji v pouzdře flétny. Každá flétna má odchylky v ladění. Vyzkoušejte si proto, který hmat nejlépe bude ladit a znít, budete-li mít pochybnosti.

Tabulka hmatů pro barokní systém

2 JAN A EVA KVAPILOVI

INDIVIDUÁLNÍ VÝUKA HRY NA ZOBCOVOU FLÉTNU

2.1 K životopisu Jana a Evy Kvapilových



JAN KVAPIL

JAN KVAPIL *13. 1.1968 ve Zlíně, studoval hru na zobcovou flétnu v Londýně a na konzervatoři v rakouském Linci u C. van Heerden. Získal pedagogický diplom Licenciate of the Royal Schools of Music (Londýn, 2001). V roce 2011 dokončil doktorské studium na Univerzitě Palackého v Olomouci a získal akademický titul Ph.D. V centru jeho zájmu stojí pedagogická činnost. Je spoluautorem *Flautoškoly*, progresivní řady učebnic vydávané v současnosti nakladatelstvím Bärenreiter.¹⁰

¹⁰ KVAPIL Jan, *Životopis*. Dostupné z <http://jankvapil.com/index.php?page=zivotopis>.



EVA KVAPILOVÁ¹¹

EVA KVAPILOVÁ absolvovala brněnskou konzervatoř – hru na hoboj. Na Letní škole staré hudby a dalších seminářích se věnovala hlubšímu studiu hry na zobcovou flétnu. Má bohaté zkušenosti s výukou studentů různého věku i úrovně. Její žáci získávají ocenění na mnoha soutěžích, vystupují na koncertech a vernisážích. Přípravuje žáky jako modely na semináře špičkových světových hráčů konaných v ČR. Na víkendové škole předává se svým manželem zkušenosti učitelům ZUŠ a jejich žákům.¹²

Olomoucké víkendové školy hry na zobcovou flétnu jsou pořádány především pro učitele ZUŠ. Cílem seminářů je seznámit pedagogy s metodikou výuky technických dovedností (dechová a prstová technika, artikulace), s osvědčenou zahraniční i domácí literaturou pro zobcovou flétnu (středověké, renesanční, barokní, moderní a metodické) formou přednášek a ukázkových hodin. Probíhá názorná výuka základních interpretačních dovedností formou ansámblového hraní. Součástí setkání je diskuse o problémech, které přináší pedagogická praxe, a jejich řešení. Učitelé se seznámí s *Flautoškolou*, řadou učebnic hry na zobcovou flétnu Jana a Evy Kvapilových. Ve školním roce 2018/2019 se otevírá již 15. ročník.¹³

Kromě *Flautoškoly* 1, 2 a 3 (učebnice i metodika) vyšla *Flautoškolka* pro předškolní děti.

¹¹ KVAPILOVÁ Eva, ZUŠ Iši Krejčího, dostupné z <http://www.zus-ik.cz/personal-kvapilova/>.

¹² KVAPILOVI Jan a Eva. *Flautoškola 1*. Praha: Bärenreiter, 2010. ISMN 979-0-2601-0505-8.

¹³ KVAPIL Jan, *Olomoucké víkendové školy hry na zobcovou flétnu*. Dostupné z <http://jankvapil.com>

V loňském roce jsem se zúčastnila jejich víkendové školy v Olomouci. Kvapilovi jsou milé, obětaví a pracovití lidé, kteří ochotně vysvětlují základy hry na zobcovou flétnu také pomocí „dětských modelů“. Dokáží rozehrát flétny sopránové, altové i basové. Je opravdovým zážitkem zahrát si společně skladby na tomto setkání.

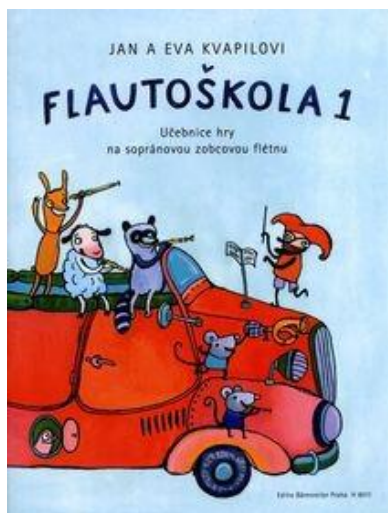

Flautoškola 1, učebnice

2.2 Flautoškola 1: učebnice hry na sopránovou zobcovou flétnu

KVAPILOVI, J. a E. *Flautoškola 1: učebnice hry na sopránovou zobcovou flétnu*. Praha: Editio Bärenreiter Praha, 2010. ISMN 979-0-2601-0505-8.

Flautoškola 1 je moderní flétnová učebnice, která vychází ze zkušeností nejlepších hudebních pedagogů a vybraných škol. Seznamuje děti hravou formou se základní technikou hry. Velkou pozornost věnuje výuce artikulace. Rozvíjí fantazii a kreativitu pomocí moderní techniky, zábavných zvukových her a cvičení. Tónový rozsah v této učebnici je $c^1 - d^2$, včetně fis^1 . Obsahuje lidové písničky a staré tance.

Součástí učebnice je *Metodický sešit pro učitele*, kde najdeme podrobné vysvětlení probírané látky a další nápady pro práci s učebnicí.

Vybrala jsem si tuto učebnici, protože je velice pěkně zpracovaná. Dobře se mi podle ní učí, a proto bych ji chtěla případným zájemcům o vedení flétnového kroužku

představit. Dechová cvičení bych volila na začátek hodiny, hry se zvuky potom v průběhu vyučování, když se děti potřebují odreagovat nebo na závěr hodiny. Hraní nových tónů, písní a hudební nauku bych zařadila do hlavní části hodiny. Různé hry a moderní techniky potom podle potřeby v průběhu hodiny.

Učebnice má 7 kapitol. Je v nich popsán postoj, držení nástroje, prstová technika, tvoření zvuků, tónů a dechová cvičení. Pozornost je věnována artikulaci, rytmu a hudebním pojmům.

2.2.1 Kapitola 1

V první kapitole se děti seznámí s flétnou pomocí výstižného obrázku se skřítkem. Je zde popsáno a také obrázky doplněno držení flétny a postoj při hraní. Autoři upozorňují na polohu pravého palce a pravého malíčku, který se opírá o horní okružní. Tvar rukou při držení flétny je zde připodobněn k držení brýlí.

Obrázky jsou vhodné zejména pro mladší děti. Je možné je zvětšit a vystavit ve třídě, aby je měly děti stále na očích.

Děti se seznámí s prvním hmatem tříprstíkem¹⁴, kdy prsty 1, 2 a 3 zlehounka dosedají na dírky. Levý palec se zatím flétny nedotýká (má prázdniny), aby se předešlo nevhodným návykům.

Cvičení s hmatem tříprstíkem s dětmi využíváme. Postupujeme pomaleji, ale děti si lépe zapamatují správné držení flétny.

Důležitou částí této kapitoly jsou zvuková a dechová cvičení. Děti je mohou hrát pouze na hlavici nebo hmatem tříprstíkem. Při dechových cvičeních jsou vedeny k hlubokému nádechu podobnému zívnutí a k dlouhému výdechu pomocí foukání na plamínek svíčky, dýchání na zrcadlo a bublání brčkem do sklenice vody.

Tato cvičení jsou u dětí oblíbená a určitě splní svůj účel. Je vhodné je častěji opakovat, i doma.

¹⁴ Viz praktická část, metodický list č. 1.

V prvních hodinách budeme dětem připomínat tato pravidla: uvolněný postoj, nezvedat ramena, správně se nadechovat, tón má být rovný jako pravítko, flétna bydlí na spodním rtu.

Flétnová řeč se nazývá artikulace. Pro hru na flétnu je nutné, aby se ji děti správně naučily. Pro polohu jazyka v ústech děti vyslovují: je-de je-de je-de. Při hře na flétnu říkají: td-td td-td td-td.

Správné nasazení a ukončení tónu špičkou jazyka si procvičí při hře *Na telefon*, kdy vyslovují artikulační slabiku Dýýýýý(d) – samy si zvolí délku vyzváněcího tónu. Tón nejprve zazpívají, potom zahrají jen na hlavicí a poté hmatem tříprstíkem. Je zde uvedena značka pro nádech a ukončení tónu*.

Toto cvičení mohu doporučit. Děti si procvičí hravou formou novou dovednost. Můžeme nenápadně opravovat. Hlásku (d) nevyslovují, jenom zvednou špičku jazyka a tím tón ukončí.

V této kapitole se děti setkají s prvními hudebními pojmy, jako je houslový klíč, notová osnova, takt, taktová čára. Je zde uvedena nota celé a pomlka celé v čtyřčtvrtovém taktu. Hraní celých not a celých pomlk si vyzkouší hmatem tříprstíkem. Učitel může doprovodit hrou na altovou flétnu píseň *Bratře Kubo a Pec nám spadla*.

Hmat tříprstík byl pro nás něco nového. Zpočátku jsme byli trochu netrpěliví, protože dříve jsme hned hráli tóny h¹, a¹, g¹, apod. Vznikalo ale napětí v levém palci, které je nežádoucí.

Za odměnu si děti mohou vyzkoušet zahrát různé zvuky jen na hlavicí nebo hmatem tříprstíkem na složenou flétnu: houkání sovy, dešťové kapky, apod.

Tato cvičení jsou pro děti uvolňující a zábavná. Rozvíjí jejich představivost, fantazii a tvořivost. Často bývám mile překvapena, co děti vymyslí nového, nečekaného.



Zvuky: houkání sovy, dešťové kapky

Na konci kapitoly je několik opakovacích otázek, které by měly děti správně zodpovědět a řídit se podle nich.

2.2.2 Kapitola 2

Druhá kapitola začíná novými hmaty: tříprstíkem, dvouprstíkem a jednoprstíkem, pomocí kterých děti hrají následující zvuky. Mohou vymyslet svoje vlastní.

ZVUKY

Zahraj tyto zvuky tříprstíkem, dvouprstíkem nebo jednoprstíkem.
Určitě dokážeš vymyslet další podobná cvičení.

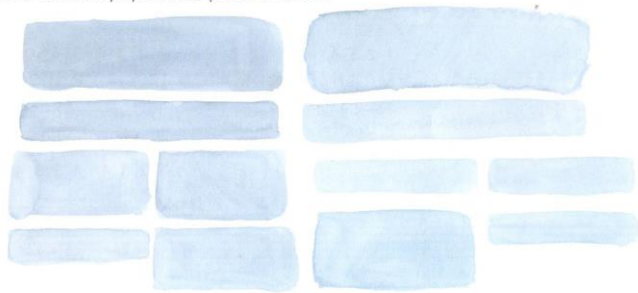

V libovolném pořadí zahraj následující zvuky.
Některé můžeš zahrát vícrát a jiné vynechat.



Zvuky: cvičení

Při hraní těchto zvuků se děti nemusí soustředit na noty a hlídat přesně délku not. Záleží jenom na nich, jak to zahrají podle obrázku. Mohou vnímat jenom prsty a jejich umístění na dírkách. Nejde zde ještě o čistý tón.

Hra *Děti na schodech* nabádá hráče k tomu, aby podobně, jak běhají děti po schodech, pohybovaly prsty na dírkách flétny. Běhaly nahoru dolů nebo schody (dírký) přeskakovaly. Děti se tak učí nenásilnou formou umístit prsty na dírký flétny.

Celé a půlové noty si děti procvičují pomocí flétnové řeči: říkají slabiky Tý a Dý, zpívají a hrají na hlavici. Za domácí úkol mají naopak k notám najít vhodná slova nebo slovní spojení.

Je možné procvičovat pomocí her a cvičení, která se nacházejí v metodikách: např. *Hra se jmény*¹⁵, *Ozvěna*, apod.

Další dovedností, kterou se mají děti naučit, je počítání: prv-ní dru-há tře-tí čtvr-tá. Nejprve nahlas (mohou u toho tleskat, používat ozvučná dřívka...), potom v duchu při hře na flétnu.

První tón, který děti hrají, je tón g¹, potom následuje a¹ a h¹. Pro nasazení tónu děti vyslovují artikulační slabiky Tý-(d) nebo Dý-(d). Hrají cvičení s celými notami a pomlčkami. Mají vyznačit nádech a ukončení tónu v doplňovacích cvičeních¹⁶. Začínajícím dětem bude třeba pomoci. Učitele mohou zastoupit starší děti.

V dalším cvičení se děti učí hrát dvě noty za sebou a v následujícím střídají první tóny. Při tom je nutné stálé počítání. Dále se nabízí písnička s doprovodem: *Na horách sejou hrách* a to ve dvou tóninách. Vícehlasé skladby jsou zde zařazovány brzy. Je to vhodné pro rozvoj hudebního sluchu, spolupráci ve skupině, lepší soustředění, apod.

Za domácí úkol děti mají vymyslet a zapsat svoje vlastní cvičení na třech tónech, které se již naučily. Stávají se hudebními skladateli. Vždyť spousta hudebních děl vzniká z pouhých nápěvků. Např. píseň *Pilky* od Leoše Janáčka z cyklu *Lašské tance*. Některé děti dokáží vytvořit zajímavé melodie. Melodizují říkadla nebo si vymyslí vlastní slova.

¹⁵ Viz praktická část, metodický list č. 3.

¹⁶ Viz praktická část, metodický list č. 2.

Různé zvuky si mohou vyzkoušet při hře na hlavici s odkrytým spodním otvorem, se zakrytým spodním otvorem se střídavě odkrytým a zakrytým spodním otvorem. Mohou dávat rodičům hádanku, co jim hraný zvuk připomíná.

Novým hudebním pojmem v této kapitole je nota a pomlka půlová. Následuje cvičení s půlovými notami a pomlkami. Jsou zde uvedeny artikulační slabiky, značky pro nádech a ukončení tónu, počítání. Na to navazuje cvičení k doplnění.

Písničky *Travička zelená* a *Měla jsem milého sokolíka*, jsou zde uvedeny s doprovodem pro učitele. Pro procvičení prstů tu najdeme prstovou hru *Cínoví vojáčky*, při které si děti procvičí ukazováček, prostředníček a prsteníček na obou rukách.

Tato hra je vhodná a mohu ji doporučit. Děti se naučí cíleně ovládat prsty.

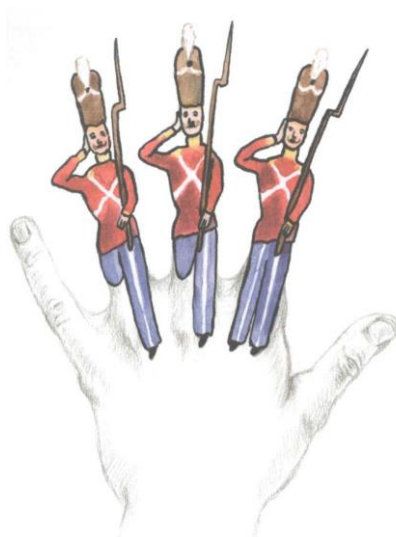

Hra: Cínoví vojáčky

Na konci kapitoly jsou opět opakovací otázky.

2.2.3 Kapitola 3

Kapitola začíná opakováním a procvičováním flétnové řeči. Děti mají nejprve říkat, zpívat, tleskat, potom zahrát na hlavici a nakonec na tónech g^1 , a^1 , h^1 v libovolných obměnách noty celé a půlové. Cvičení je doplněno artikulačními slabikami a vhodným slovním spojením. Novým hudebním pojmem je repeticce (znaménko pro opakování),

s kterým se děti často setkávají. Nově jsou zde uvedeny prstocviky, při kterých si děti procvičí nové tóny a střídání prstů na flétně. Jsou doplněny značkami pro nádech a ukončení tónu, artikulačními slabikami (Tý-Dý...), počítáním. Na konci je prázdná notová osnova, kam si děti mohou zapsat svůj vlastní prstocvik.

Tato možnost je pro děti důležitá, protože se stávají spolutvárci.

Pro zdokonalení dýchání jsou tu další cviky: *Ledvinka* a *Balónek v bříšku*, při kterých dochází k prohloubenému dýchání a vytvoření dechové opory. Součástí kapitoly jsou cvičení s doprovodem cembala nebo klavíru. Děti jistě ocení texty Jiřího Suchého, které mají říkat, zpívat, tleskat a poté zahrát na hlavici nebo na tónech, které již znají.

Objevují se tu další hudební pojmy – nota a pomlka čtvrt'ová. K procvičení opět prstocviky se čtvrt'ovými notami s počítáním, artikulačními slabikami a jmény not gé – á – há... *Zvuková hra Flétnové počasí*¹⁷ umožní dětem improvizovat a pohrát si s tóny při hře na hlavici nebo celou flétnu. Mohou zkusit napodobit mrholení, kroupy, vánek, víchr, apod.

Cvičení se čtvrt'ovými notami je doplněno doprovodem na altovou flétnu, cembalo nebo klavír, je zde cvičení pro dvě sopránové flétny a jednu altovou.

Děti v kroužku rády hrají skladbičku *Točíme se vesele*, kterou se brzy naučí hrát také z paměti.

¹⁷ Viz praktická část, metodický list č. 2.

MERRILY WE ROLL ALONG (*Točíme se vesele*) bezstarostně americká

The image shows a musical score for the song 'Merrily We Roll Along'. It includes vocal parts for Soprano (S) and Alto (A), and instrumental parts for Cembalo and Klavír. The score is in G major and 2/4 time. The vocal lines feature various note values and rests, with some notes marked with a 'V' and others with an asterisk (*). The instrumental parts provide a rhythmic accompaniment with chords and single notes.



Píseň: *Točíme se vesele*

Poprvé se zde setkáváme s moderními technikami, kdy jsou v notové osnově vyznačeny různě dlouhé tlusté čáry nebo vlnovky, podle kterých mohou děti hrát, popřípadě vymyslet vlastní.

Na konci kapitoly jsou znovu připomenuty prvky z hudební nauky a důležitá doporučení.

2.2.4 Kapitola 4

V této kapitole se děti seznámí s dalšími novými tóny c^2 a d^2 . Hrají nejprve po učiteli podle sluchu a potom samy z not podle připravených cvičení v učebnici. Hrají zleva doprava i naopak. Opět mají doplnit a vymyslet své vlastní kombinace tónů, které již umí zahrát. Poprvé se zde setkávají s dynamikou pomocí obrázků, které naznačují zesilování nebo zeslabování. Vyzkouší si, jak nejvíc mohou zesílit nebo zeslabit. Hrají na hlavicí nebo některým z prstokladů, které znají. Opět mají nakreslit a zahrát své vlastní cvičení.

V následujícím cvičení s novými tóny mají děti dopsat artikulaci a počítání. Zahrát rytmus na jednom tónu a poté vše, co je napsáno. Oblíbené je rozpočítadlo, kde mohou děti doplnit melodii podle sluchu.

ROZPOČÍTADLO

- Zaspívej písničku s textem.
- Zaspívej ji na artikulační slabiky.
- Zahraj ji a podle sluchu dokonči druhou část, u které je napsán jenom text.

18

Zla - tá brá - na o - te - vše - ná, zla - tým klí - čem po - de - pře - ná,
kdo do ní vej - de, to - mu hla - va sej - de, ať je to ten ne - bo ten, praš - tí - me ho koš - tě - tem.



Rozpočítadlo

Dalším úkolem je doplňovací cvičení, při kterém se děti učí psát noty do notové osnovy. Nechybí zde ani cvičení v dvojhlase. Pomocí hry *Koťátka* se učí postupně zlehka odkrývat a zakrývat palcový otvor.

HRA Koťátka

- Zlehka postupně odkrývej a přikrývej palcový otvor.
- Dávej pozor, ať na palec příliš netlačíš.
- Máš nehet na levém palci dobře ostříhaný?

KOŤÁTKO

24

A musical staff with a treble clef and a key signature of one flat. The melody consists of a series of quarter notes: G4, A4, B4, C5, B4, A4, G4. The staff ends with a double bar line.



KOŠ PLNÝ KOŤAT

25

A musical staff with a treble clef and a key signature of one flat. The melody consists of a series of quarter notes: G4, A4, B4, C5, B4, A4, G4. The staff ends with a double bar line.

Hra: *Koťátka*

Opět se zde setkáváme s využitím moderní techniky. Tentokrát můžeme hrát v dvojhlase. Nalezneme zde přípravná cvičení pro lidové písničky. Písničky mají děti nejprve zaspívat, zahrát rytmus s artikulací na jednom tónu a nakonec zahrát celou

písničku tak, jak je zapsaná v notové osnově. Jsou to písně: *Šel Janeček na kopeček a Hřej slunéčko, hřej*. Dále jsou zde renezanční tance, které si můžeme zahrát s doprovodem altové flétny, cembala nebo klavíru a doplnit hrou na bubínek či jiný bicí nástroj. Jsou to tance: *Allemande* a *Bransle*. Součástí této kapitoly je opět flétnová řeč s využitím říkadel a básniček tentokrát v $\frac{3}{4}$ taktu. Děti se je naučí správně vyslovovat a to také pomocí rytmických slabik, vytleskat a potom je hrají na flétnu.

KRÁL

Tý — Dý — (d) Tý-Dý-Dý-Tý — (d)
 Král, král na du-dý hrál, krá-lo-vá za ča-su vr-za-la na ba-su.

Říkadlo: *Král*

2.2.5 Kapitola 5

Na říkadla a básničky navazuje v 5. kapitole nový hudební pojem takt $\frac{3}{4}$, který se počítá na tři doby, stejně jako nota půlová s tečkou a pomlka půlová s tečkou. Pomocí uvedených artikulačních slabik a cvičení ve tříčtvrtovém taktu si děti procvičí nové dovednosti. V doplňovacích cvičeních dokončí melodii, artikulaci a doplní taktové čáry. Aktivním zapojením lépe pochopí a zapamatují si nově probírané učivo.

Nalezneme tady staré tance ve tříčtvrtovém taktu: *Villancico* – pro sopránovou a altovou flétnu a *První estampie* – pro sopránovou flétnu a cembalo nebo klavír. Oba tyto tance z období renesance a středověku můžeme doprovázet na bubínek nebo jiný bicí nástroj (může hrát stejný rytmus jako cembalo, klavír).

Děti rády hrají s doprovodem. Hudba zní bohatěji. U dětí se rozvíjí sluchové vnímání, smysl pro spolupráci, apod.

Součástí této kapitoly jsou opět přípravná cvičení a písničky ve tříčtvrtovém taktu: *Když jsem byla malá* a *Já mám chaloupku*. Dalším novým hudebním pojmem je legato – vázaně, při kterém děti nasazují jazykem pouze první z několika tónů spojených obloučkem. Poprvé se zde objevuje pomlka čtvrtová. Novým tónem je tón e^1 . Děti mají zahrát s učitelem píseň: *Volala kukačka*, ve které hrají jenom tóny g^1 a e^1 .

Máme-li ve skupince více dětí, zkušenější mohou převzít roli učitele.

Nově se objevují žížalky, které slouží k procvičení a zafixování probíraných prstokladů. Hrají se podobně jako prstocviky. Můžeme měnit tempo i rytmus. Pokud hrají děti legato, slyšíme, jak probíhá výměna prstů. Do prázdné notové osnovy si mohou děti vymyslet vlastní tóny. Dalším novým hudebním pojmem je křížek, který zvyšuje notu o půl tónu. Nota f, před kterou je křížek se mění ve fis. Je zde ještě jeden nový tón: d¹. Opět jsou zde cviky k procvičení prstokladu a žížalky.

S tónem fis¹ nemají děti většinou problémy, hraje se jim dobře. Zahrát tón d¹ bývá ale spojeno s počátečními obtížemi, než se děti naučí správně pokládat prsty. Neméně důležitá je síla dechu, proud vydechaného vzduchu má být mírnější.

Pro uvolnění si děti mají zahrát hlasy ptáků. Například kukačku, slepici, datla, apod. Mohou si vymyslet vlastního ptáčka. Na to navazují lidové písničky s novými tóny: *Peřiny, peřiny, Synečku muj, Na tureckym poli*. Dále písně s doprovodem cembala nebo klavíru: *Pásla děvečka, pásla* a *Zvonice*. Písně jsou v 4/4 i 3/4 taktu a jsou doplněny akordickými značkami. Pro zpestření se nabízí renezanční tance s doprovodem altové flétny. Na závěr kapitoly si děti vyzkouší moderní techniky – *Zvuky z džungle*.

Tremolo – rychlý pohyb jedním prstem, jeho číslo je vyznačeno na obrázku v rámečku.

MODERNÍ TECHNIKY – Zvuky z džungle



TREMOLO

0 [1]23 0 123 0 123 [4]56

Rychle pohybuji prstem, jehož číslo je v rámečku!



Zvuky z džungle

Na konci kapitoly si děti ještě vyplní doplňovací cvičení – dopíšou takty, artikulaci a jména not.

2.2.6 Kapitola 6

Předposlední kapitola začíná flétnovou řečí – přípravou na hraní osminových not. Novým hudebním pojmem je takt dvoučtvrtový a osminové noty. Následují říkadla ve dvoučtvrtovém taktu, ve kterých mají děti použít a posléze doplnit artikulační slabiky. U říkanky *Myšky* mají doplnit svoji melodii a posledním úkolem na této stránce je vymyslet vlastní říkadlo.

MYŠKY

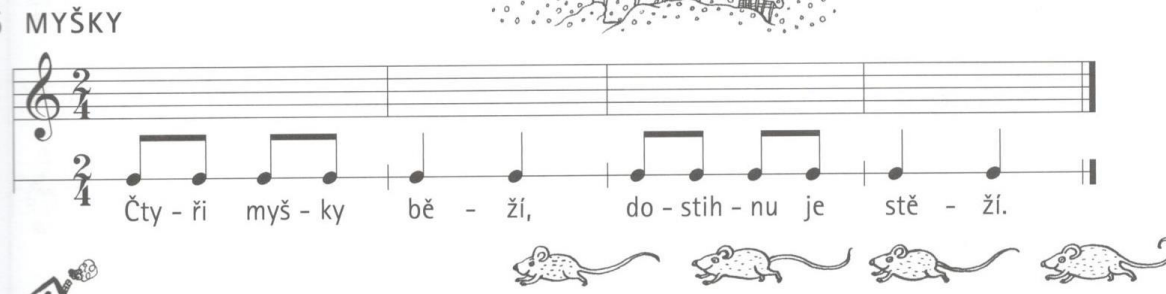

Čty - ři myš - ky bě - ží, do - stih - nu je stě - ží.

Říkadlo: *Myšky*

Tyto úkoly vzbuzují v dětech tvořivé napětí a zájem vyzkoušet něco nového.

K procvičení nových tónů z minulé kapitoly se nabízí písně ve dvoučtvrtovém taktu: *Šel bych k vám, Nechod' k nám, synečku a Bude zima, bude mráz*. Písně jsou doplněny značkami pro nádech a ukončení tónu a také akordickými značkami. V této kapitole se děti také seznámí s novými zvuky, které se dají zahrát foukáním do labia – otvor na hlavicí flétny. Foukáme zepředu buď zblízka, nebo z různé vzdálenosti nebo z boku. Děti si mohou pohrát s dynamikou.

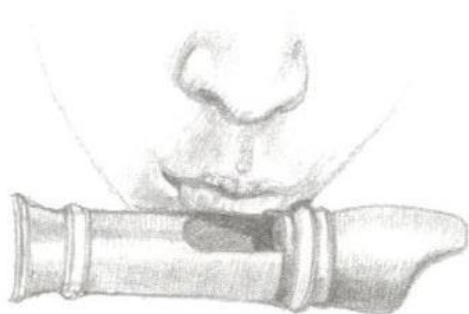

Foukání do labia z boku

Dále jsou zde vhodně vybrané lidové písně: *Otvíré, synečku, Jede formánek po světě, seděl s ňó pod střešňó, Vesličko na kopečku, Šohajičku malušenký*. Opět se setkáváme se zvuky, kde si děti procvičí dynamiku. Pro zesilování a zeslabování jsou tu návodné obrazce: délka označuje dobu trvání, výška udává sílu.

ZVUKY – Zesilování a zeslabování

Zahraj zvuky

- na hlavicí
- některým z prstokladů, který už znáš

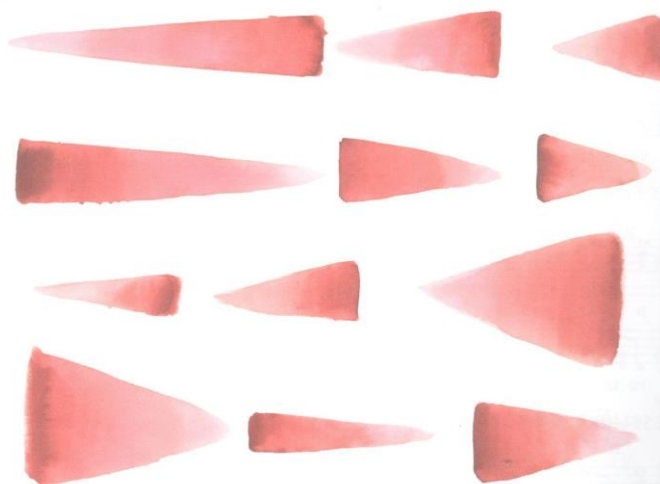

Nakresli a zahraj podobné cvičení.

Zkus použít různé již dříve vyobrazené zvuky i další zvuky, které si vymyslíš.



Zvuky: dynamika

Následují dva renesanční tance v $\frac{3}{4}$ taktu: *Magdaléna* a *Hupauf* s doprovodem altové flétny, cembala nebo klavíru. Pro uvolnění prstů je zde obrázek a hra *Netopýří křídla*. Novým hudebním pojmem je staccato – tečka nad notou nebo pod notou. Hraje se krátce, rychlým pohybem špičky jazyka. Děti si to procvičí v trojdobém tanci *Recoupe*, který je tu uveden s doprovodem altové flétny. Následuje píseň: *Nespi, synku, nespi, Dnes o půlnoci* – vánoční píseň, *Poslali mne do Berouna* a americká píseň *Jó třešně zrály* s doprovodem. Ke konci kapitoly mají děti doplnit neúplné takty a napsat artikulační slabiky. Na závěr si vyluští hudební rébus.

2.2.7 Kapitola 7

Poslední kapitola seznamuje děti s tónem c^1 , který mají děti procvičovat pomocí žížalek. Je zde přípravné cvičení a písnička *Už mi šijó kabát*.

Tón c^1 je pro děti nejtěžší. Chce to hodně trpělivosti. Důležitý je prstoklad, není lehké zakrýt všechny tónové otvory flétny. Také je třeba upravit proud vzduchu, měl by být mírnější.

Dalším novým tónem je f^1 s prostocviky a žížalkami. Přípravné cvičení *Houpačka* a písnička *Drak*. Kapitola obsahuje lidové písničky v taktu $2/4$ a $3/4$. Pro odlehčení zde děti najdou hru *Požár*. Vytváří na flétnu nebo na hlavicí různým způsobem zvuky připomínající plameny, vítr, sirénu, signál hoří (interval vzestupné kvarty), vystrašené hlasy (mluvení do flétny), syčení, apod. Mohou experimentovat s dynamikou. Je to jakýsi příběh vyprávěný pomocí zvuků. Obsahem této kapitoly jsou také lidové písničky: *Široký, hluboký, Seděla pod borovičkou, Čerešničky*, apod. Trubačské písně jsou zde uvedeny pro dvě sopránové flétny. Děti mají samy doplnit artikulační slabiky.

PRVNÍ TRUBAČSKÁ slavnostně J.K.



S1

S2

S1

S2

Píseň: *Trubačská*

Na závěr jsou tu staré tance: *Druhá estampie* s doprovodem pro cembalo, klavír a bubínek. *Gaillarde* s doprovodem pro altovou flétnu a třídobý tanec *Tourdion*. Pro oba tance mají děti vymyslet rytmické doprovody.

36 GAILLARDE

Pierre Phalèse (c.1510–c.1576)

Pierre Phalèse (čti *pjér faléz*) patřil k nejvýznamnějším vlámským vydavatelům not. Řada sbírek taneční hudby vychází v současnosti pod jeho jménem, i když on sám nekomponoval.

37 TOURDION

Pierre Attaignant (c.1494–c.1551)

Tourdion (čti *túrdjón*) je francouzský skočný třídobý tanec podobný galiardě.

Vymysli si svoje rytmické doprovody pro oba tance:

Gaillarde: bubínek

Tourdion: bubínek



Tance *Gaillarde* a *Tourdion*.

Na zadním obalu učebnice je přehled prstokladů, délky not a pomlka a hudební pojmy.

PRSTOKLADY

Přehled prstokladů

DĚLKY NOT A POMLKA

nota celá

noty půlové

noty čtvrtové

noty osminové

nota půlová s tečkou

pomlka celá pomlka půlová pomlka půlová s tečkou pomlka čtvrtová

Délky not a pomlka

HUDEBNÍ POJMY

houslový klíč
notová osnova

celý takt
1 2 3 4

taktová čára

tříčtvrtový takt
1 2 3

dvoučtvrtový takt
1 2

dvojitá taktová čára

legato

staccato

křížek

repetice

Hudební pojmy

3 SYLVIA FÜHRER

SKUPINOVÁ VÝUKA HRY NA ZOBCOVOU FLÉTNU

3.1 K životopisu Sylvie Führer



www.sylvia-fuehrer.de

SYLVIA FÜHRER se narodila v roce 1968 ve Stuttgartu. Její rodiče byli tlumočníci a překladatelé. Vyrostla v Las Palmas de Gran Canaria na Kanárských ostrovech, kam se rodina brzy přestěhovala. Mluví tedy německy i španělsky jako rodilá mluvčí.

Studovala učitelství hudby a náboženství na pedagogické vysoké škole ve Freiburgu im Breisgau. Od roku 1992 pracovala jako učitelka hry na zobcovou flétnu v hudební škole Dreisamtal v Kirchzartenu u Freiburgu, kde rozvinula svoji metodiku skupinové výuky hry na zobcovou flétnu. Vytvořila pro svoje žáky mnoho cvičení, výukových metod a materiálů. A tak vznikla kniha *Blockflötenunterricht mit Kindergruppen (Skupinová výuka hry na zobcovou flétnu)*, ve které shrnula svoje poznatky a zkušenosti.¹⁸

¹⁸ Všechny životopisné informace byly čerpány z oficiálních webových stránek autorky (dostupné z www.sylvia-fuehrer.de).

3.2 Sylvia Führer: *Skupinová výuka hry na zobcovou flétnu* – analýza učebnice s ohledem na její využití v rámci flétnového kroužku

V rámci této podkapitoly se budeme věnovat základní analýze publikace *Skupinová výuka hry na zobcovou flétnu (Blockflötenunterricht mit Kindergruppen)* autorky Sylvie Führer¹⁹. Doplňující komentáře autorky předkládané diplomové práce, vztahující se k využití této učebnice v rámci výuky flétnového kroužku, budou graficky odlišeny šedou barvou písma.

Publikace *Skupinová výuka hry na zobcovou flétnu (Blockflötenunterricht mit Kindergruppen)* je metodickou příručkou pro učitele, která se věnuje skupinové výuce hry na zobcovou flétnu. Zároveň nezapomíná na individuální přístup k jednotlivým dětem, který je velmi důležitý. Chce poskytnout dětem plnohodnotný zážitek už na začátku výuky. Cvičení jsou navržena pro skupinovou výuku, zároveň je lze využít i při výuce jednotlivců. Metodika je určena pro šesti až osmileté děti, ale hry a cvičení je možno upravit i pro další věkové skupiny. Metodické postupy lze kombinovat s libovolnou školou hry na zobcovou flétnu.²⁰

Autorka této diplomové práce využívá současně zejména *Flautoškolu* manželů Kvapilových, která je v českém prostoru nejprogresivnější učebnicí, a také dalších metodických materiálů, kterých lze využít jak pro zlepšení techniky hry, znalostí z hudební nauky, tak také mohou obohatit výuku novým notovým materiálem.

Metodická příručka Sylvie Führer je rozdělena do 15 kapitol. V nich se autorka věnuje technice hry na zobcovou flétnu – postoji, držení flétny, prstové technice, dýchání, artikulaci atd., výuce čtení a hraní z not, rytmu, hře z paměti a také improvizaci. Seznamuje s moderními technikami hry na zobcovou flétnu, nabízí využití obrazným pomocných představ a asociací, které přiblíží dětem probírané učivo hravým a názorným způsobem a

¹⁹ FÜHRER, Sylvia. *Blockflötenunterricht mit Kindergruppen*. 3. vydání. Manching: Holzschuh, 2011. ISBN 978-3-920470-00-9. ISMN 979-0-2013-0014-6.

²⁰ VRÁNOVÁ, Zuzana. *Sylvia Führer: Blockflötenunterricht mit Kindergruppen (Skupinová výuka hry na zobcovou flétnu)*. Komentovaný překlad. Olomouc, 2014. Diplomová práce. Univerzita Palackého v Olomouci, Pedagogická fakulta. Vedoucí práce Mgr. Gabriela Coufalová, Ph.D.

děti se je tak naučí jakoby mimoděk. Zmiňuje se o učebních typech, abychom mohli u každého dítěte zvolit postup, který mu nejlépe vyhovuje.

Metodika je obsáhlá, proto se budu podrobněji zabývat druhou kapitolou: „*První vyučovací hodiny*“, kde nabízí autorka vyučovací metody, postupy a vhodná cvičení pro začínající učitele, aby nemuseli zdlouhavě procházet celou učebnicí. O ostatních kapitolách se zmíním ve zkrácené podobě s příslušnými odkazy pro zájemce.

„Děti už v sobě nosí melodickou a harmonickou zvukovou různorodost. Naším úkolem v roli učitelů je rozeznít to, co už je v dětech uloženo. Jsme přizváni k tomu, abychom přinesly plody naší umělecké a pedagogické práce k bráně dětského vědomí. Dveře k naslouchání, k provozování hudby potom dítě otevře zevnitř. Umění nás učitelů spočívá v tom, přesně vycítit, co děti v daném okamžiku dokáží pojmout. Pokud necháme každé dítě objevit fascinaci zvukem a zněním samostatně a svou vlastní cestou, můžeme ho potom provázet na cestě k rozvoji přiměřenému jeho vlohám.“²¹

Sylvia Führer se zmiňuje v úvodu o tom, že výuka hry na hudební nástroj by neměla být postavena na perfektní technice hry, ale na emocionální síle hudby – na radosti z možnosti vyjádřit se hudbou.

Děti by měly dokázat prožívat hudbu po celý svůj život. Jejich první hudební nástroj by se pro ně měl stát přítelem.

Autorka píše, že často slýcháme o umělecké činnosti, která má vliv na náš život, na naše myšlenky, na duši, chování lidí. Při společném hraní člověk posílá svůj zvuk směrem ven a zároveň se k němu vrací v intenzivnější a obohacenější podobě.

Hudba vychází z dítěte samotného a je zprostředkována hravým způsobem formou skupinové výuky.

²¹ FÜHRER, Sylvia. Blockflötenunterricht mit Kindergruppen. 3. vydání. Manching : Holzschuh, 2011. ISBN 978-3-920470-00-9. ISMN 979-0-2013-0014-6. str. 26.

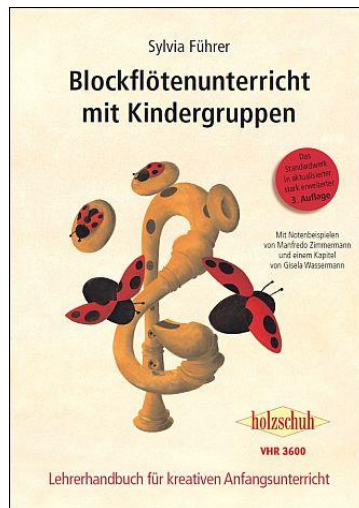

Metodická příručka

V první kapitole s názvem

3.2.1 Podněty k co největší podpoře začátečníků

se autorka zmiňuje o tom, že cesta učení vyžaduje povzbuzování, zážitky úspěchu a vnitřní motivaci.

„Už delší dobu je vědecky prokázán rozvoj inteligence a sociální integrace ve školních třídách pomocí společného hraní na hudební nástroje. V tomto smyslu je velice vítaná skutečnost, že se společné hraní v dnešní době často zavádí i do všeobecného školního vzdělávání. Naproti tomu úkolem nás, odborných učitelů hry na nástroj, je věnovat pozornost tomu, aby byl vždy zachován ten nepostižitelný okamžik, ve kterém hudba působí jako činitel nějaké změny a pomáhá lidem při vytváření vnitřní rovnováhy a pocitu sounáležitosti s ostatními lidmi.“²²

Společné provozování hudby působí pozitivně na všechny oblasti lidského vývoje.

²² FÜHRER, Sylvia. 2011. str. 30.

Jak jsem již uvedla v úvodu, podrobněji se budu věnovat kapitole

3.2.2 První vyučovací hodiny,

v níž autorka knihy sepsala zvlášť cvičení pro úvodní hodiny, aby byly přístupnější pro učitele, kteří s výukou začínají. Obsahem kapitoly jsou tyto podkapitoly: *1. Držení flétny, 2. První tóny, 3. „Šeptaná flétnová řeč“, 4. Vnímání prstů, 5. Přesné zakrývání dírek na flétně, 6. Tvorba tónu, 7. První písničky, 8. Improvizace, 9. Úvod do notace výšky tónu, 10. Úvod do notace délky tónu.*

Cílem je ukázat, jak dětem hravým způsobem zprostředkovat látku. Cvičení jsou řazena se vzrůstající obtížností. Hodina by neměla být přeplněna, autorka doporučuje střídat činnosti. Je vhodné nechat děti zahrát na flétnu, nabídnout jim hry k procvičení artikulace, dále mohou zapisovat noty do notové osnovy, improvizovat na hlavice fléten, provádět rytmická cvičení, apod. Většinu popsaných cvičení se lze snadno naučit nápodobou.

V této kapitole

3.2.2.1 Držení a vyvážení flétny

se autorka knihy podrobně zabývá držením flétny. Levá ruka hraje nahoře, pravá dole. Vyvážení flétny na pravém palci je pro děti obtížné. Dokud hrají zpočátku jen levou rukou, mají tendenci držet flétnu pravou rukou za nožku. Pro pravý palec je vhodné v místě přiložení upevnit na flétnu gumičku nebo lepicí pásku, aby se děti orientovaly podle ní. Je lepší nechat děti pokládat na dírky všechny prsty a volně s nimi pohybovat.

Pro lepší pochopení jsem také do výuky flétnového kroužku zařadila některá cvičení, která dětem pomohou.

Umístění prstů

Necháme děti, ať samy zkusí, jak budou prsty ležet na dírkách, která ruka bude nahoře? Který prst nehraje? Pro většinu praváků je obtížné hrát s levou rukou nahoře. Pomůže, když zakryjeme pravou rukou nejdříve spodní dírky a po té levou rukou horní dírky.

Toto cvičení praktikujeme se začínajícími dětmi také v našem kroužku. Děti rády objevují a zkouší nové. Nemůžeme očekávat, že děti ihned položí správně prsty na dírky flétny. Dovolíme dětem, ať zkouší a experimentují. Porovnávají mezi sebou.

Vyvážení flétny na pravém palci: „Skučení strašidel“

Děti položí prsty jemně na jim určené dírky, drží flétnu jako skluzavku a zobec flétny vloží do úst. Do flétny jemně dýchají, prsty pohybují volně a rychle po flétně a napodobují „skučení strašidel“.

Při tomto cvičení je důležité, aby děti zažily držení flétny všemi prsty. Není důležité, aby se trefily přesně na dírky a hrály čisté tóny.

(Podobná cvičení nabízí také Flautoškola.)

Poloha flétny v ústech: „Svíčka“ ve vzduchovém kanálku

Děti si představí, že je ve vzduchovém kanálku malá svíčka. Když budou jemně foukat, začne plamínek plápat. Foukají z minimální vzdálenosti a po té flétnu přikládají k našpuleným rtům za nepřetržitého foukání. Rty obepínají zobec flétny a zároveň jsou uvolněné. Flétna musí zůstat před zuby.

V kapitole

3.2.2.2 První tóny

doporučuje autorka při hraní základních tónů podle not následující postup:

- učíme nápodobou – zahrajeme tón, ukážeme hmat a necháme ho dětmi napodobit
- řekneme jméno tónu (označujeme je dětskými jmény, které začínají na stejné začáteční písmeno, například: h¹ – Honzík)
- ukážeme, jak se nota píše, děti si ji mohou vymalovat (zakroužkovat)

Příklad tvoření tónu h¹: děti si vytvoří „čarodějné kleštičky“ pomocí ukazováčku a palce pravé ruky – vytvoří písmeno O, které lehce otevírají a zavírají. Poté přenesou tento tvar na flétnu.

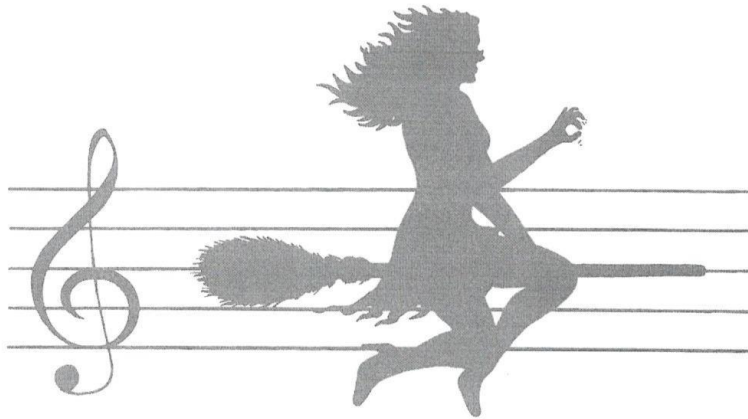

Čarodějnické kleštičky

Na základě dlouholetých zkušeností v rámci výuky flétnového kroužku bych doporučila pomalejší postup. Nejprve nechat děti hrát různé zvuky, potom teprve tóny. Za vhodnější považuji metodický postup použitý ve *Flautoškole*, kde děti začínají speciálním hmatem, tzv. tříprstíkem, kdy se učí přikládat první tři prsty levé ruky bez palce. Teprve později přikládají zlehýnka palec levé ruky, jak jsem se již zmínila v předchozí kapitole. Není kam spěchat.

Kapitola

3.2.2.3 „Šeptaná flétnová řeč“

je věnována artikulaci. Děti se ji zde učí pomocí hlásek a artikulacních slabik.

Autorka využívá toho, že děti mají rády šeptání a používání tajné řeči. To umožní přiblížit dětem hru na flétnu hravou formou s pohybem jazyka. V následujících cvičeních využívá přirovnání:

Od kapek deště k artikulovanému „d“

Děti budou napodobovat kapky deště, jak dopadají do sudu s vodou: šeptem vyslovují „d d d d...“ nejprve bez flétny. Potom děti na flétně nahmatají první tón a stále šeptají „d d d“, přikládají flétnu pomalu k ústům, až je zobec v ústech.

Hry „na telefon“ s hlavicí flétny²³

Děti napodobují zvuky v telefonním sluchátku:

- když je telefon vyvěšený: dýyyyyyyyyyyyyyyý
- když ho necháme zvonit: dýýý dýýý
- když je obsazeno: dýýd dýýd dýýd

Jak uvádí Sylvia Führer, je třeba pozorovat, zda děti artikulují správně. Jazyk se před vyslovením hlásky špičkou dotkne místa za horními řezáky. Pokud hrají děti bez pohybu jazyka, zní začátek tónu nepřesně, je slyšet jemné zvuky v hrtanu nebo se zvukový kanálek plní slinami.

Některým dětem se to daří dříve, některým později. Je vhodné tuto dovednost natrénovat pomocí různých her a cvičení, která děti baví.

K procvičení artikulace jsou zde uvedena další doporučení: zazpíváme písničku běžným způsobem. Potom ji přeložíme do tajné řeči (každá slabika začíná „d“ nebo „t“). Poté děti sejmou hlavice z flétny a zpívají písničku do flétny pomocí artikulačních slabik. Postupně přidáváme správné pohyby prstů na dírkách flétny. Nakonec zahrajeme (zašeptáme) artikulační slabiky na složenou flétnu ještě jednou.

Toto považuji za vhodnou, vyzkoušenou metodu, pro děti zábavnou – mohu doporučit. Při hře na flétnu bez hlavice se děti soustředí více na slabiky, zvuk nástroje a správná poloha prstů přijde na řadu později.

Další cvičení: děti napodobují starší motorku „ttttttt“ ve vyšších i nižších polohách, pomaleji, rychleji. Napodobují práci se sbíječkou „ddddddddd“. Foukají do těla flétny a snaží se vystřelit srolovaný papír jako indiánský šíp pomocí hlásky „d“. Trénují vyslovování hlásky „d“ před zrcadlem, apod.²⁴

V našem kroužku využíváme pro nácvik prvních tónů také různá říkadla, hru na tělo a doprovod na rytmické nástroje, například: *U potoka roste kvítí*²⁵. Děti hrají nejprve na jednom tónu. Nejlépe se nám osvědčila slabika tý.

²³ V metodice jsou použity slabiky düüü.

²⁴ FÜHRER, Sylvia. 2011. str. 43.

²⁵ HLAVATÁ, Iveta. *Hrátky s flétnou, písničkami a pastelkami*. 3. vyd. Kladno: V. Beneš, 1997. str. 9.

Jak zmiňuje autorka v kapitole

3.2.2.4 Vnímání prstů,

bývá pro děti obtížné pohybovat jednotlivými prsty. (Nejméně pohyblivý bývá prsteníček.) Následující cvičení jim pomohou rozeznávat jednotlivé prsty, zlepšit pohyblivost prstů a nahmatávat dírky na flétně. Uvádím několik vybraných, odzkoušených cvičení.

Probuzení prstů

Provádíme cvičení s masírovacími míčky. Děti míčky různě mačkají a při tom procvičují svoje prsty.

Klepání na prsty

Děti si položí ruce na stehna a zavřou oči. Sedí v kroužku na židličkách. Učitelka poklepe některému z dětí na prst, dítě pohne tímto prstem a pojmenuje ho. Po té toto dítě smí poklepat na prst dalšího dítěte.

Tato hra je příliš statická a v praxi se nám příliš neosvědčila.

Král prstů

Dvě děti sedí proti sobě, mají ruce položené na stehnech. Představují si, že mají mezi sebou zrcadlo. Jeden je „králem prstů“. Zakývá jedním prstem a stejným prstem pohne jeho spoluhráč. Potom se vymění.

Hru hrajeme také u stolečku. Může hrát i více dětí. Střídají se ve vedoucí úloze.

Následuje kapitola

3.2.2.5 Přesné zakrývání dírek na flétně.

Jak uvádí autorka, zahrát na flétnu první tóny může být obtížné, protože se dětem ještě zcela nedaří zakrýt správně všechny dírky. V tomto případě mohou pomoci následující cvičení:

Ptačí hnízdo a Slepice na vejcích

Děti si představí, že každá dírka na flétně je malé ptačí hnízdo. Posunují prstem po okraji hnízda, aby ho dobře cítily. Potom prsty posadí na dírky, jako slepice sedí na

vejčích. Dírky příliš nemačkají, aby se vajíčka nerozbila. Zároveň musí být správně zakryté, aby se vylíhla kuřátka.

Tuto hru jsme s dětmi vyzkoušeli. Děti hra bavila a přinesla očekávaný výsledek.

Razítkování otisku dírek na prsty

Děti pevně přitisknou polštářky prstů na dírky na flétně. Tím se vytvoří otisk dírky. Podívají se, jestli je otisk na prstu celý. Cvičení neprovádíme příliš často, protože usilujeme o jemné a citlivé přikládání prstů na flétnu.

Tuto hru bych volila výjimečně, pouze v případě, že se dítěti opakovaně nedaří zahrát čistý tón a příčina je právě v nesprávném položení prstu. Když uvidí, kde je otisk dírky, prst posune do správné polohy. Stává se to u dětí hyperaktivních, které nejsou dostatečně trpělivé.

Při dalších cvičeních doporučuje S. Führer pravidelnou kontrolu, zda děti natlačí na flétnu příliš silně – prsty pod nehty ztrácí růžovou barvu. Provádíme cvičení na uvolnění prstů. Jedno dítě zvedá prsty toho druhého, které hraje na flétnu. Děti si mohou představovat, že jejich prsty jsou ptáčkové, kteří odlétají a opatrně dosedají zpět do svého hnízda.²⁶ Autorka také doporučuje ohmatávání knoflíků, kdy se děti učí vnímat tvar a velikost.

Děti hry baví, je dobré dát jim dostatek času, aby se naučily hravou formou dírky na flétně přesně zakrývat.

V kapitole

3.2.2.6 Tvorba tónu zdůrazňuje

Silvia Führer důležitost ovládní dechu. Pokud se dětem nedaří zahrát rovný, dlouhý tón, mohou pomoci následující vyzkoušená dechová cvičení:

*Foukání na plamen svíčky*²⁷ tak, aby se naklonil, ale nezhasl.

*Foukání na toaletní papír*²⁸, *bublání do vody*²⁹, atd.

²⁶ FÜHRER, Sylvia. 2011. str. 46.

²⁷ Viz praktická část, metodický list č. 9.

²⁸ Viz praktická část, metodický list č. 4.

Existuje mnoho dalších cvičení na prodloužený výdech. Více v kapitole 7. *Dýchání, nátlak (poloha flétny v ústech) a zvuk.*

Následuje kapitola

3.2.2.7 První písničky

Je vhodné hrát veselé, zajímavé texty – písně, říkanky, třeba na jednom tónu.

Můžeme využít nabídku z Flautoškoly – např. z textů Jiřího Suchého: *Měla vlasy samou loknu*³⁰.

Vhodné metody podle autorky knihy jsou:

- odezírání podle prstů učitele (nebo staršího spolužáka)
- hra z not – (osvědčilo se mi stát proti dítěti a ukazovat noty svrchu, pokud je to nutné)
- znázorňujeme ve vzduchu vyšší a nižší tón (v případě, že není tónů příliš mnoho)
- písničku zkouší dítě zahrát podle sluchu

Naše osvědčená metoda: nejlepší je, když děti říkadlo nebo písničku dobře znají. Přeríkají říkadlo nebo zazpívají píseň a zároveň vytleskají nebo vytřukají rytmus na ozvučná dřívka. Potom hrají na flétnu na jednom tónu. Po zvládnutí hrají z not nebo podle sluchu.

V kapitole

3.2.2.8 Improvizace

nabízí S. Führer dětem činnosti, které jim umožní uplatnit svoje nápady a fantazii. Nejsou zde svázány přesnými pokyny. Mohou vyzkoušet různé zvuky a způsoby hry na flétnu a při tom se učí.

²⁹ Viz praktická část, metodický list č. 10.

³⁰ KVAPILOVI, J. a E. *Flautoškola 1: učebnice*. 2010. str. 30.

a) **Hra na hlavici** je u dětí oblíbená.

Siréna

Děti vytváří kolísavý tón odkrýváním a zakrýváním spodního otvoru hlavice flétny svojí dlaní.

Hlasy ptáků

Když děti hlavici flétny dole zakryjí a jemně foukají, ozývá se hlas výra. Děti mohou zkoušet další zvuky, například pískání lokomotivy, pomalé rozjíždění vlaku, apod.

Ráda používám tyto hry, když vidím, že jsou děti unavené a potřebují se odreagovat. Nebo pro zpestření hodiny, vzbuzení zájmu, apod. Také *Flautoškola* nabízí spoustu nápadů, jak využít hlavici flétny. Například hra *Flétnové počasí*.³¹

b) Improvizace s prvními tóny

Když se děti naučí hrát na flétnu 2 – 3 tóny, mohou začít s improvizací.

Slova, říkadla nejprve vyslovujeme a zrytmizujeme, poté hrajeme na flétnu. Nabízejí se zejména dvě cvičení: *Hra na jména*, *Hra s obrázky*³². Děti mohou hrát individuálně, později ve skupině.

Děti si mohou zahrát již dvojhlas, pokud budou hrát ve dvou skupinách a budou hrát v tercii, např.: tón g¹ a h¹. Mohou zkusit i trojzvuk, když mladším pomohou starší, zkušenější hráči, např.: tóny c¹, e¹ a g¹.

Mohou vymyslet vlastní melodii. To děláme často. Děti si tak hrají na hudební skladatele. Do prázdné notové osnovy zapíší tóny, které znají. Mají k dispozici také magnetickou notovou osnovu, kam si mohou jednotlivé noty umístit a zahrát.

³¹ Viz praktická část, metodický list č. 2.

³² Viz praktická část, metodický list č. 3.

S orientací v notové osnově nám pomohou následující cvičení, která autorka knihy nabízí v kapitole

3.2.2.9 Úvod do notace výšky tónů

První kroky k notaci výšky not

V místnosti natáhneme provaz: děti hodí míč přes provaz, pokud učitelka hraje tón c^2 , když učitelka hraje a^1 , hodí děti míč pod provaz. Tóny mohou hrát i děti. Učitelka namaluje provaz na tabuli a děti zapisují tóny c^2 nad a tón a^1 pod nakreslenou linku. Postupně přidáme ostatní linky – dvě vrchní a dvě spodní.

Vzhledem k možnostem naší školy, lze příležitostně využít pro první variantu hry také tělocvičnu. Druhou variantu hry hrajeme běžně ve třídě, kde je tabule.

Pět notových linek, pět prstů

Pět prstů – pět linek, čtyři mezery mezi prsty stejně jako mezi linkami. Děti si mohou vytvořit pomocí palce a ukazováčku na druhé ruce kroužek – hlavička noty a pokládat ho na jednotlivé prsty a do mezer, tak jako je to v notové osnově. Autorka doporučuje říkat „nota je navléknutá na lince“ místo „nota leží na lince“. Je třeba, aby děti pochopily, že výška noty se určuje podle hlavičky.

Děti v našem kroužku vymyslely hru, kdy se v tělocvičně natáhne na zem pět švihadel – notová osnova. Jedno z dětí se postaví například do druhé mezery od spodu a říká: „Já se nacházím ve druhé mezeře a jsem nota a^1 “, další z dětí se postaví například na třetí linku a říká: „Já se nacházím na třetí lince a jsem nota h^1 “. Ostatní děti mohou hrát tyhle tóny na flétnu. Mohou tímto způsobem zahrát i jednoduchou písničku.

Při psaní not je děti udělají někdy příliš velké nebo malé. Učíme děti psát noty mezi dvě linky nebo stejnoměrně okolo jedné notové linky.

Je vhodnější, když děti píší noty za nějakým účelem, například, že je budou později hrát. Ne jenom opisování not.

Následuje kapitola

3.2.2.10 Úvod do notace délky not,

kde se prostřednictvím tleskání, zpívání, dupání a pohybu děti seznamují s rytmem, který později přenesou do hry na flétnu. K pochopení rozdílu mezi krátkými a dlouhými tóny hranými na flétnu se hodí přirovnání k vrabčímu cvrlikání, klaksonu v autě, atd., jak zmiňuje autorka knihy. Ráda bych představila dvě cvičení z této knihy.

První kroky k notaci rytmu

Děti dostanou za úkol zapsat dlouhé a krátké tóny písňe nebo říkadla. Krátké tóny zapisují pomocí teček, dlouhé pomocí čárek.

Určení a vybarvení čtvrt'ových not

V tomto cvičení se děti setkají se zápisem délky not. Mají za úkol vybarvit noty čtvrt'ové.

Die - sen klei - nen Stern. den ha - ben al - le gern. er
leuch - tet in die Nacht. bis wir sind auf - ge - wacht.

Délka not

Děti si všimnou, že noty půlové na obrázku mají dvakrát tolik místa než noty čtvrt'ové.

Učitelka hraje píseň – děti ukazují noty. Potom dělají čáru nad dlouhými a tečku nad krátkými tóny. Nakonec vybarví ty tóny, nad kterými je tečka.

V našem flétnovém kroužku využíváme také rytmické otáčivé kostky v taktu 2/4 a 3/4. Děti vyslovují rytmické slabiky a tleskají nebo doprovází na bicí nástroje. Po té hrají na flétnu na jednom tónu. Mohou vymyslet vhodná slovní spojení a složit melodii. Záleží na zájmu dětí.

Dříve, než budou děti zapisovat noty, volila bych říkadla, která budou vyslovovat a zároveň znázorňovat různým typem chůze – krátké slabiky na špičkách, dlouhé na celých chodidlech. To děti navede k pochopení krátkých a dlouhých tónů.

V kapitole

3.2.3 Způsoby učení, učební typy

autorka popisuje tři odlišné učební typy, které existují podle převládajících smyslových vjemů (oči, uši a hmat/pohyb).

Vizuální učební typ – učení probíhá nejlépe přes zrak. Dítě rozumí notové osnově, naučí se rychle a správně zapisovat noty. Odezírá pohyb prstů na nástroji. Správně rozezná noty. Hra bez not je pro tento typ obtížná. Při improvizaci pomáhají vizuální pomůcky, obrázky.

Auditivní učební typ – nejdůležitějším smyslem je sluch. Dítě rozumí ústnímu vysvětlení. Má spoustu nápadů při tvorbě zvuků. Pokouší se samo hrát dětské písničky. Nerado kreslí. Není rozvinuta jemná motorika – tóny nezní čistě. Při hře z not mu pomáhá, když, mu učitel v notách ukazuje – potřebuje zkoordinovat oči se sluchem. Snadno zopakuje rytmus dětské básničky nebo písničky. Improvizuje, hraje vlastní melodie.

Taktilně-kinetický učební typ – učení nejlépe probíhá přes hmat a pohyb. Dítě hmaty odezírá, zakrývání dítek je pro ně snadné. Obtížně se orientuje v notové osnově – pomůže přirovnání notových linek s příčkami žebříku. Do flétny fouká silně. Pomůžou tónová cvičení. Artikulace je obtížná. Je rytmicky nadané.

Nejčastěji se setkáváme se smíšeným typem. Přestože děti mají při výuce hry na flétnu rozdílné potřeby, máme pro všechny stejné cíle. Aby „špicovaly“ uši, zacházely s nástrojem citlivě, aby se naučily číst noty a hrát podle nich. Cvičení vyžadují zapojení všech smyslů a posunují dítě v jeho vývoji dál.³³

V kapitole

3.2.4 Aspekty výuky v malých slupinách

se autorka zmiňuje o tom, že při výuce hry na flétnu se uplatňuje multisensorické vyučování – vyučování zahrnující více smyslů, což znamená zpracování předmětu vyučování různými smyslovými orgány zároveň. Dítě je oslovováno prostřednictvím svých silných stránek a zároveň rozvíjí ty slabší.

³³ FÜHRER, Sylvia. 2011. str. 62.

Například při učení nového tónu děti odezírají hmat učitelky (zrak), konečky prstů cítí, jestli jsou zakryté dírky (hmat), poslouchají hraný tón (sluch), napíší notu na tabuli (zrak, hmat), zahrají písničku (sluch).

Autorka se zabývá sestavením výukových skupin, vnitřním rozdělením skupiny, výhodami skupinové výuky. Pro zvýšení schopnosti koncentrace dětí můžeme měnit formy činností.

Vhodné je, když děti mohou stát každé u svého stojanu. Využíváme celý prostor: děti hrají ve stoje u notových stojanů, cvičení s hmatovým modelem, rytmickými kartičkami a dalšími materiály provádíme u stolu, procvičování psaní not u tabule, rytmická cvičení na židličkách v kroužku, pohybová cvičení v prostoru celé třídy.

Kapitola

3.2.5 Noty, hmaty, sluch

nabízí různé varianty výuky nových tónů a hry pro výuku not a hmatů a pro rozvoj sluchu.³⁴ Autorka této knihy vyvinula tzv. hmatový model, který se skládá z kroužků představujících dírky na flétně. Do kroužků se vkládají berušky ze dřeva. Děti doplňují hmaty stejným způsobem, jak jsou zakresleny v hmatové tabulce.



Hmatový model

³⁴ FÜHRER, Sylvia. 2011. str. 73 – 84.

Speciální samostatnou kapitolu tvoří

3.2.6 Postoj při hře na flétnu a držení flétny

Jak se zmiňuje Silvia Führer, můžeme hrát ve stoji, v sedě i v pohybu. Nejlépe proudí vzduch ve stoji, proto bychom tak měli hrát co nejčastěji. Chodidla ve vzdálenosti boků, postoj přirozený, uvolněný. Hlava temenem vzhůru, jako bychom na ní měli korunu. Při hraní vsedě jsou základem rovnováhy sedací svaly. Sedíme bez opírání na přední polovině židle. Jsou zde uvedena vhodná cvičení.

Je zde doporučeno držet flétnu od těla v úhlu asi 60 stupňů, kdy paže nepřiléhají k trupu. Flétna má být vyvážená na pravém palci a spodním rtu a levém prostředníčku.³⁵

Důležitá je správná výška notového stojanu – noty mají být položeny jen o něco níže než je výška očí dítěte. Noty by měly být natištěné v dostatečné velikosti, aby je děti dobře viděly a aby si mohly udržet správný odstup od stojanu. Abychom nacvičili správnou polohu prstů, mohou si děti představit, že drží v rukou dalekohled. Potom přenesou polohu prstů na flétnu. Je zde uvedena celá řada vhodných cvičení.³⁶

V našem flétnovém kroužku hrajeme téměř vždy vestoje. Je to z toho důvodu, aby si děti zvykly na správný postoj, protože často vystupují na veřejnosti – v kostele při vánočním koncertu, na obecním úřadě při vítání občánků, v tělocvičně na svátek matek a na veřejném prostranství před pohostinstvím na školní akademii. Nestojí celou hodinu, střídají se v hraní a během hodiny se zapojují do různých činností.

Následující kapitola nese název

3.2.7 Dýchání, nátisk (poloha flétny v ústech) a zvuk

Autorka zde popisuje správné dýchání, nátisk – polohu flétny v ústech, tvorbu tónu a intonaci. U většiny dětí se správné dýchání při hře na flétnu dostaví automaticky. Přesto jsou zde uvedena dechová cvičení na pomalý nádech – vdechujeme vůni růže, na rychlý nádech – „čenicání“ nosem.

³⁵ FÜHRER, Sylvia. 2011. str. 87.

³⁶ FÜHRER, Sylvia. 2011. str. 90.

Dále je zde vysvětleno brániční dýchání. Při nádechu dochází k poklesu bránice, které způsobí rozšíření dutiny břišní. Odtud vznikl pojem „břišní dýchání“ nebo dokonce „dýchání boky“. Bránici nemůžeme vědomě pohybovat, ale můžeme ji trénovat pomocí dechových cvičení. Díky ní máme dostatek vzduchu v plicích pro plný tón a zároveň můžeme vzduch vydechnout tak, abychom dosáhli rovnoměrného tónu.

Jsou zde uvedena cvičení na prodloužený výdech, který potřebujeme pro hru na zobcovou flétnu.³⁷

Autorka popisuje tvorbu tónu. Měli bychom pracovat na „kulatém“, barevném, variabilním tónu.

Ráda bych doporučila hru „*Nekonečný tón*“³⁸, kterou často hrajeme v našem flétnovém kroužku. Děti se učí hrát čistý, rovný, dlouhý tón a zároveň vnímají spoluhráče a reagují ve správný čas. Celá kapitola je podrobně a velmi pěkně zpracovaná.

V kapitole

3.2.8 „Flétnová řeč“ jako řeč hudby

vysvětluje autorka knihy frázování – nalezení vhodných míst pro nádech. Děti by měly dostat příležitost vyzkoušet svoje vlastní návrhy. Učitel může pomoci.

Autorka se podrobně věnuje artikulaci. Rozšiřuje 2. kapitolu, část „Šeptaná flétnová řeč“ (artikulace). Využívá práce s obraznými představami, aby bylo zapojeno co nejvíce smyslů. Například pro **staccato** si děti mohou představit: tikání hodin, pták zobe drobky..., pro **portato**: kachna se kolébá v trávě, čáp si pyšně vykračuje...,

pro **legato**: mraky plují po obloze..., apod.³⁹

³⁷ FÜHRER, Sylvia. 2011. str. 95.

³⁸ Viz praktická část, metodický list č. 8.

³⁹ FÜHRER, Sylvia. 2011. str. 105 -115.

Rytmus lze vyjádřit pomocí hry na tělo – tleskání, pleskání, dupání, luskání, apod. Děti rády využívají Orffovy nástroje. V kapitole

3.2.9 Rytmus

jsou uvedena cvičení, která dětem pomohou hravou formou pochopit a zažít rytmus.⁴⁰ Jsou zde připomenuty rytmické slabiky, které usnadní přesné vyjádření rytmu. Pro skupinovou výuku se hodí výukové materiály, jako například: notové domino, notová pyramida, pexeso..., těmto činnostem se mohou věnovat děti, zatímco pracujeme s jednotlivci.

Notová pyramida na obrázku pomůže dětem pochopit označení „celá nota“, „půlová nota“, „čtvrt'ová nota“, atd.

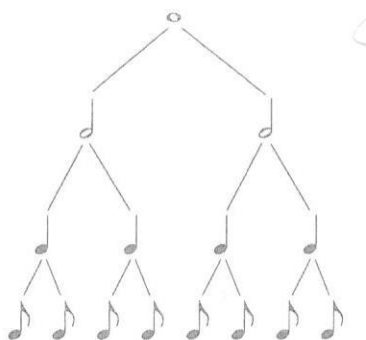

Notová pyramida

Starší děti mohou vyrobit pro mladší pomůcky k lepšímu pochopení a procvičení učiva.

V této kapitole autorka věnuje pozornost také vícehlasu⁴¹. Mělo by se začínat co nejdříve. Postupně od jednoduchého ke složitějšímu. Druhý hlas by měl zpočátku stát více stranou, než si děti zvyknou.

⁴⁰ FÜHRER, Sylvia. 2011. str. 122.

⁴¹ FÜHRER, Sylvia. 2011. str. 131.

Ach, wie bin ich müde

Text + hudba: MZ¹²⁶

Vícehlas

Druhý hlas hraje učitel a tak napomáhá počítání dlouhých not.

V kapitole

3.2.10 Obrazové představy

autorka vysvětluje, jak tyto představy podporují hudební výraz. Napomáhají snadnému a správnému učení. Máme velkou výhodu, že můžeme pracovat s fantazií a představami dětí. Když si například děvče představí, že je indiánka, její hra bude znít odvážně, jistě a výrazně. Tóny její flétny budou vyplňovat prostor, jako by se vznášely nad širokou prérií. Děti se dokážou dobře vcítit také např. do nadpřirozené bytosti a získat její vlastnosti.

„Z hlediska neurobiologie lze říci, že obrazné představy aktivují pravou mozkovou hemisféru, které je zodpovědná za celistvé vnímání, kdežto levá hemisféra zpracovává především jednotlivé prvky, jako je rytmus a rozeznání not. Nejlepší je, pokud jsou na obě hemisféry kladeny požadavky stejnou měrou a hemisféry jsou tak podněcovány ke spolupráci.“⁴²

Obrazové představy lze využívat cíleně pro tři smyslové okruhy: vizuální, sluchové a hmatové. Tyto představy bychom měli přizpůsobit dětskému vnímání a zároveň být v souladu s námi samotnými.

⁴² FÜHRER, Sylvia. 2011. str. 133.

Kapitola

3.2.11 Prstová technika

obsahuje různá vhodná cvičení a hry pro procvičení a uvolnění prstů⁴³. Autorka zde znovu využívá obrazných představ, zabývá se artikulací. Podrobně popisuje techniku hry levého palce u přefukovaných tónů⁴⁴.

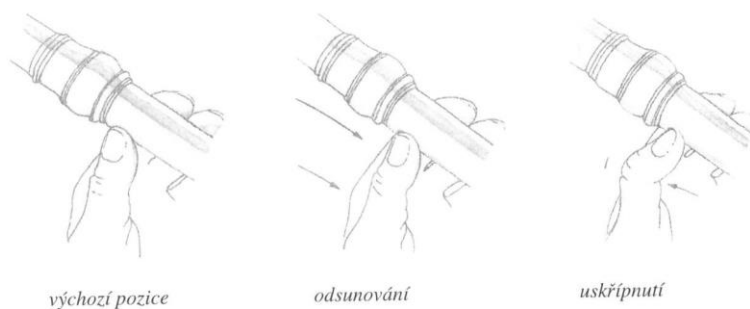

Technika hry levého palce

Existují dvě rozdílné techniky přefukování:

- co nejmenším pohybem odsouváme celý palec podélně flétny
- palec ohneme v prvním kloubu – „uskřípnutí“, je důležité mít ostříhaný nehet, aby pod ním neunikal vzduch

Využíváme techniku uskřípnutí, je přesnější. Podrobně je palcová technika popsána ve Flautoškole 2⁴⁵.

⁴³ FÜHRER, Sylvia. 2011. str. 141 – 157.

⁴⁴ FÜHRER, Sylvia. 2011. str. 153.

⁴⁵ Viz praktická část, metodický list č. 3.

V kapitole

3.2.12 Hry z paměti a improvizace

S. Führer uvádí: „*Improvizováním na zobcovou flétnu si žáci kreativním způsobem připomenou již naučené dovednosti a lépe si je tak zafixují. Děti se tak už v začátcích výuky učí vymýšlet vlastní jednoduché fráze a hravě je obměňovat a objevují nové zvukové možnosti svého nástroje.*“⁴⁶

Je třeba děti motivovat k hudební komunikaci a vzbuzovat v nich touhu po sdělení.

„*Ale již samotné hraní skladby z paměti umožňuje mnohem větší koncentraci na hudební výraz. Při hraní z paměti se tříbí hudební paměť a tvoří se základ pro „vnitřní sluch“.*“⁴⁷

Cvičení jsou zaměřena na všechny tři přístupy k učení. Kapitola obsahuje cvičení hry z paměti, se sluchovou i vizuální podporou, které se dají využít u začínajících dětí i u pokročilejších hráčů. Zabývá se improvizací, využívá moderních technik hry na zobcovou flétnu. Zvolíme hravý přístup, využijeme svět dětských představ z běžného života, přírody i ze světa fantazie.

Tyto techniky jsou u dětí velice oblíbené. Cvičení jsou seřazena od jednoduchých po složitější. Doporučuji jejich využívání při výuce dětí ve hře na flétnu.

Jsou zde popsány tzv. moderní techniky hry na zobcovou flétnu, mj. **sputato** – krátké tóny artikulujeme pomocí souhlásek „Ts“, „Pf“; **frulato** – v průběhu foukání vyslovujeme do flétny jazykem „R“; **foukání do labia** – hlavicí flétny uchopíme napříč, rty těsně obejmeme labium a foukáme, apod.

Jako příklad hry pro skupinovou improvizaci uvádím „*Čarovný les*“: „*Každé dítě si vybere jednu novou techniku; všichni se rozestaví volně po prostoru a zavřou oči. Učitelka nebo jedno z dětí je „skřítek“, který v začarovaném lese „míchá zvuky“.* Chodí sem a tam a poklepe na toho, koho chce slyšet; druhé poklepání znamená: přestat hrát. Znějící „kouzelné stromy“ hrají svoji vybranou techniku stále dokola, naslouchají ale při tom ostatním a podle vývoje společného zvuku mění sílu zvuku, tempo nebo výšku tónu.“⁴⁸

⁴⁶ FÜHRER, Sylvia. 2011. str. 158.

⁴⁷ tamtéž

⁴⁸ FÜHRER, Sylvia. 2011. str. 167.

Cvičení na flétnu, jak připomíná autorka knihy v kapitole

3.2.13 Cvičení

by se mělo stát součástí každodenního dětského života. Děti by měly denně cvičit 10 – 15 minut.

V hodině by měly mít možnost spolurozhodovat o výběru písní, odcházet s pocitem radosti z hudby, plné nových podnětů a s posíleným sebevědomím. Důležité je zažívat úspěch.

Doma by měly rodiče dětem určit pevný čas pro cvičení. Je vhodné ještě ten samý den na flétnu zahrát nové písničky, dokud si je dobře pamatují. Dítěti pomůže, když rodiče projeví zájem o jeho hraní na flétnu, popřípadě ho doprovází. Vhodnou pomůckou jsou nahrávky, které děti při hře doprovází. V hodině je lepší dávat dětem možnost společného hraní – poslouchat při hraní i další hlasy, před hraním nových tónů nebo těžkých skladeb. Skvělou příležitostí k souhře dětí s učiteli je využití dalších nástrojů, např. kytary. Silnou motivací jsou vystoupení k různým příležitostem.

V rámci kapitoly

3.2.14 Stavba hodiny

dává S. Führer následující rady: je třeba stanovit si realistické cíle a vymyslet pro děti cvičení přímo na míru. Je lepší připustit, že pokroky budou pomalejší, ale děti při tom získají znalosti, díky nimž se budou moci dále hudebně rozvíjet.

„V hudebním vývoji by nikdy neměl být opomíjen především hudební výraz – schopnosti obsažené v této oblasti (a ne například rychlé učení se nových tónů) jsou předpokladem pro to, aby si děti trvale zachovaly radost z hudby a z hraní.“⁴⁹

Při výběru skladeb bereme ohled na stupeň vývoje hry dětí. Měly by odpovídat ročnímu období, oslavám a svátkům, a měly by se líbit také vyučujícímu.

„Na začátku je dobré pracovat především s písničkami; protože pomocí zpěvu si děti melodie zapamatují pro ně nejjednodušším způsobem. Jednota slova a zvuku se dobře vryvá do paměti; pomocí řeči rychle zvládneme rytmy: pro děti je snadné zapamatovat si

⁴⁹ FÜHRER, Sylvia. 2011. str. 183.

*písně. Teprve se vzrůstajícími dovednostmi dětí je vhodné přibírat více a více skladeb bez textu.*⁵⁰

Autorka zde popisuje fáze vyučování, jak by mohly probíhat.⁵¹

- a) Na úvod – úvodní rap, rozehrání, rytmická cvičení, poslech, dechové cvičení, přímý start, atd.
- b) Práce v hodině – představení a zpracování nové skladby, atd.
- c) Na závěr – kontrola výsledků na konci hodiny, jasně zadaný domácí úkol.

V hodině je vhodné využívat nápady dětí.

Pro pestré vyučování je výhodné využívat celý prostor, který máme k dispozici, např.: hrajeme ve stoje u stojanu, u větších skupin můžeme vytvořit kruh nebo půlkruh.

Při různých cvičeních se děti ve třídě rozestaví trochu dál od sebe. Také mohou děti udělat kruh nebo půlkruh z židlí pro improvizální hry, sluchové hádanky, atd. Cvičení s pomůckami provádíme u stolu nebo na zemi na koberci. Můžeme vytvořit různá stanoviště, kde děti plní různé úkoly.

Příjemnou změnou pro děti je, když si vyučující stoupne při hraní vedle dětí, je součástí kruhu. Je vhodné, když se učitel občas postaví do trochu větší vzdálenosti od dětí, aby měly dostatek prostoru.

Na konci kapitoly jsou uvedeny příklady tematických hodin, při kterých se děti do činností zapojují velmi intenzivně, lépe se využívají obrazné představy.⁵²

Pro zájemce uvádím kapitolu

3.2.15 Cesta sedmi dimenzemi,

jejíž autorkou je Gisela Wassermann. Narodila se roku 1959, studovala učitelství pro základní školy na univerzitě v Augsburgu a na vysoké škole pedagogické ve Weingartenu.

⁵⁰ tamtéž

⁵¹ FÜHRER, Sylvia. 2011. str. 186.

⁵² FÜHRER, Sylvia. 2011. str. 192.

V rámci hlavního oboru Hudební pedagogika studovala kromě oboru Hra na klavír také obory Hra na zobcovou flétnu, housle a zpěv.⁵³

7 dimenzí výuky znamená:

1. učit se s – alespoň dvěma – partnery ve výuce
2. učit se ve více místnostech
3. učit se v proměnlivou, flexibilní dobu
4. učit se s různými vyučujícími
5. učit se s partnery různého věku
6. učit se s partnery různých úrovní
7. učit se hrát na různé hudební nástroje

4 METODICKÉ LISTY

⁵³ Dostupné z www.pfiff-aus-schmalegg.de

4.1 METODICKÝ LIST 1

Časová dotace: 45 min

Cíl hodiny: seznámení začínajících dětí s flétnou

Dechové cvičení: balónek v bříšku

Rytmická hra: terč

Hra na flétnu: ukázka (starší děti)

Seznámení s flétnou (mladší děti)

Foukání do labia

Držení flétny a postoj při hraní

Pomůcky: sopránové flétny, noty (viz níže), stojany na noty, klávesy

Všechny začínající děti dostanou (po dohodě s rodiči): *Hrátky s flétnou, písničkami a pastelkami*⁵⁴.

Posadíme se s dětmi do kroužku na koberec. Přivítáme děti, které jsou zde poprvé.

Vysvětlíme si, že předpokladem dobrého hraní je správné dýchání.

1. Dechové cvičení: balónek v bříšku⁵⁵, dýchání vleže na zádech – pocit zívání

Časová dotace: 5 minut

Umístění v prostoru: cvičení provádíme ve třídě na koberci nebo na karimatkách.

Postup:

- lehne si na záda a uvolníme se, ruce jsou podél těla, nohy nekřížíme
- necháme tělo, ať dýchá bez jakéhokoli projevu vůle – nádech ani výdech se nesnažíme ovládat vůlí, představíme si, že ležíme na pláži u moře
- všímáme si, kam se přitom automaticky nadechujeme – získání pocitu “balónku v bříšku“

Komentář učitele:

Nejlepší způsob, jak naučit děti správnému dýchání je vleže na zádech, kdy je zcela uvolněný krk.

Vedeme děti k neslyšnému nádechu ústy – zívnutí. Nádech směřuje do spodní části plic (dětmi říkáme do bříška) – brániční dýchání, které je podmínkou kontrolované práce s dechem.

⁵⁴ HLAVATÁ, Iveta. *Hrátky s flétnou, písničkami a pastelkami*. 3. vyd. Kladno: V. Beneš, 1997.

⁵⁵ KVAPILOVI, J. a E. *Flautoškola 1: učebnice hry na sopránovou zobcovou flétnu: metodický sešit pro učitele*. Praha: Editio Bärenreiter Praha, 2010. str. 30.

2. Rytmická hra: terč⁵⁶

Časová dotace: 5 minut

Pomůcky: křída, kterou vyznačíme soustředné kružnice na zemi

Umístění v prostoru: hru provádíme v tělocvičně

Situace: hráči se rozdělí na tři skupiny. Na zemi jsou naznačené tři soustředné kružnice o poloměrech asi dva, dva a půl a tři metry.

Zvuky: hra na tělo, hlas

Úkol: Hráči jsou rozděleni do tří skupin. Každá se pohybuje po obvodu soustředné kružnice. Ve stejném rytmu hrají na tělo následovně: na střední kružnici pleskají čtvrt'ové, ve vnitřní dupou půlové a na vnější kružnici tleskají osminy. Rytmem přizpůsobí i chůzi.

Komentář učitele:

Osvědčilo se nám začínat hru postupně po skupinách. Nejprve dvě skupiny, po zvládnutí se přidá třetí skupina. Je vhodné doplnit pomocná slova, která děti vymyslí, např. nota půlová: má-vá, nota čtvrt'ová: Ve-ro-ni-ka, nota osminová: za-hra-jem si na flét-nič-ku.

Zkušenější děti hru zvládají bez problémů, některým mladším dětem dělá potíže udržet pozornost. Ke hře se rádi vracíme, děti se střídají a vymýšlí nová slova.

Hra je zábavná. Děti vede k soustředěnému poslechu a koncentraci.

3. Hra na flétnu:

Časová dotace: 10 minut

Umístění v prostoru: Děti, které hrají, stojí u notových stojanů ve třídě, ostatní sedí v lavici.

Motivace: Větší děti zahrají pro nejmladší ukázkou, kterou dobře znají z minulého roku (individuálně nebo ve skupině). Starší, zkušenější žáci hrají a mladší – začátečníci je poslouchají – funguje jako přirozená motivace.

Příklad písní:

*Mach a Šebestová*⁵⁷ – píseň je u dětí oblíbená.

*Chválím Tě země má*⁵⁸ – velice pěkně zní na flétnu.

⁵⁶ KOPECKÝ, Jiří, Jaromír SYNEK a Vít ZOUHAR. *Hudební hry jinak: hry se zvuky a elementární komponování: [slyšet jinak]*. Brno: Janáčkova akademie múzických umění v Brně, 2014. ISBN 978-80-7460-066-1. str. 106.

⁵⁷ HLAVATÁ, Iveta. 1997. str. 54.

⁵⁸ UHLÍŘ, Jaroslav. *Zpěvník*. Praha: Fragment, 2008. Největší hity. ISBN 978-80-253-0666-6. str. 55.

Seznámení s flétnou⁵⁹

Popis flétny: díly flétny

Časová dotace: 5 minut

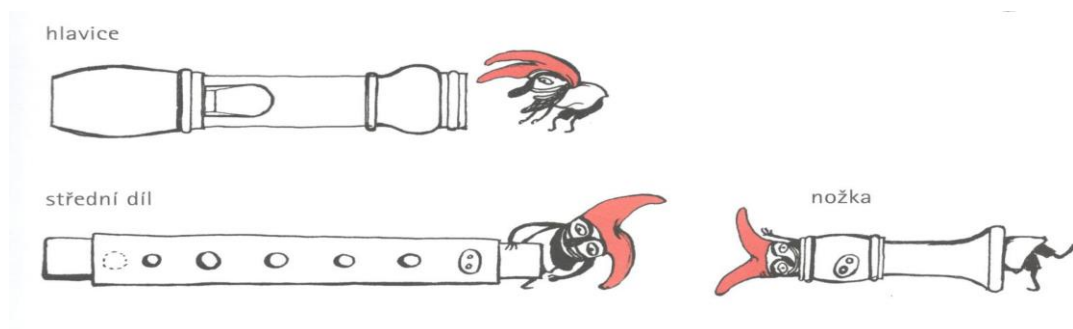

Děti si rozloží flétnu na jednotlivé díly a prohlédnou si její části.

Potom zkusí foukat do zvukového kanálku a do labia.

Foukání do labia⁶⁰

Časová dotace: 5 minut

Umístění v prostoru: ve třídě na koberci

Děti si vezmou do ruky hlavici flétny a foukají do ní:

- shora
- z boku
- s pusou přitisknutou na labium
- z různé vzdálenosti

Děti zkusí tímto způsobem zahrát: vítr, meluzínu, mořský příboj (používají různou sílu dechu), apod.

⁵⁹ KVAPILOVI, J. a E. *Flautoškola 1: učebnice hry na sopránovou zobcovou flétnu*. Praha: Editio Bärenreiter Praha, 2010. str. 7.

⁶⁰ KVAPILOVI, J. a E. *Flautoškola 1: učebnice*. 2010. str. 60.

Držení flétny a postoj při hraní⁶¹

Naším cílem je naučit děti, aby se při hraní cítily pohodlně a vyváženě. Správné držení těla je podmínkou kvalitního dýchání i ovládnutí prstů. Důležitý je přirozený a příjemný pocit při hraní. Na flétnu hrajeme ve stoje u notových stojanů, můžeme hrát také vsedě. Nezvládnutí levého palce v začátcích bývá často příčinou nežádoucího napětí v levé ruce. Proto je vhodnější seznámit děti s pomocnými hmaty, při kterých levý palec ještě nezakrývá tónový otvor. Pro hru na flétnu jsou zásadní tři opěrné body – spodní ret, pravý palec a opěrný pravý malíček.

První hmaty: tříprstík, dvouprstíky, jednoprstíky⁶²

Otvor 1 zakrývá ukazováček levé ruky, otvor 2 prostředníček a otvor 3 prsteníček: zlehounka dosedají na dírky. Levý palec – otvor 0 se zatím nedotýká flétny.

Časová dotace: 5 minut

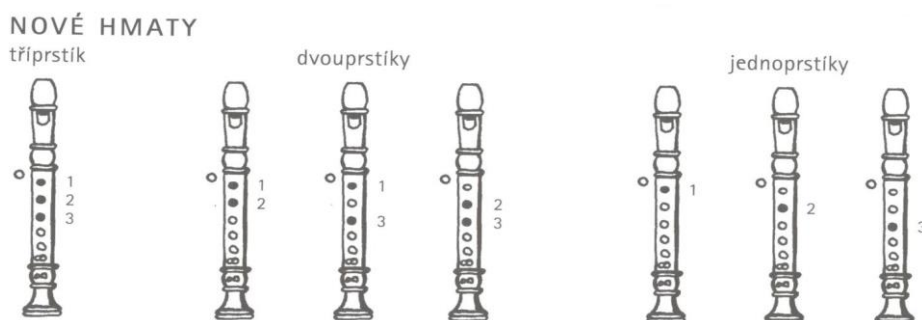

Hra na flétnu: starší děti – volná hra: děti hrají dle svého výběru ze skladbiček, které hrály v předchozím školním roce.

Časová dotace: 10 minut

Umístění v prostoru: Děti stojí u notových stojanů ve třídě u tabule.

Příklady písní:

Pod našim okýnkem, Komáři se ženili, Na tom pražském mostě⁶³ apod.

Děti hrají nejprve individuálně (opravujeme chyby), potom ve dvojicích a ve skupinkách.

Mohou hrát s doprovodem kláves, které máme připravené ve třídě.

⁶¹ KVAPILOVI, J. a E. *Flautoškola 1: metodický sešit*. 2010. str. 11.

⁶² KVAPILOVI, J. a E. *Flautoškola 1: učebnice*. 2010. str. 17.

⁶³ HLAVATÁ, Iveta. 1997. str. 31, 37, 42.

Výběr z nabízených not, které usnadní opakování a procvičování:

Václav Žilka: *Veselé pískání – zdravé dýchání: slabikář pištců: malá škola hry na sopránovou zobcovou flétnu*⁶⁴

Ladislav Daniel: *Škola hry na sopránovou zobcovou flétnu*⁶⁵

Jaroslav Stojan: *Škola hry na sopránovou zobcovou flétnu*⁶⁶

Je dobré mít v zásobě dostatek vhodných not pro děti, aby si měly z čeho vybírat.

Používáme také učebnice do hudební výchovy a jiné různé zpěvníky⁶⁷.

V poslední době si děti oblíbily hru s doprovodem CD. Například *When The Saints Go Marching In*⁶⁸.

Použití zvukové ukázky, kterou některé noty obsahují, usnadní dětem výběr i učení.

⁶⁴ ŽILKA, Václav. *Veselé pískání - zdravé dýchání: slabikář pištců: malá škola hry na sopránovou zobcovou flétnu*. 3., opr. a přeprac. vyd. Praha: Panton, 1993. ISBN 80-7039-190-1.

⁶⁵ DANIEL, Ladislav. *Škola hry na sopránovou zobcovou flétnu*. Praha: Panton, 1991. ISBN 8070391340.

⁶⁶ STOJAN, Jaroslav. *Škola hry na sopránovou zobcovou flétnu pro začátečníky i samouky*. 2. vyd. Přerov: Jasto, 2000. ISBN 80-86086-02-x.

⁶⁷ UHLÍŘ, Jaroslav. *Zpěvník*. 2008. JENČKOVÁ, Eva. *Hudba a pohyb ve škole*. Hradec Králové: Orlice, 2002. ISBN 8090311571. JAGLOVÁ, Jindřiška. *Hudební výchova 3: učebnice pro 3. ročník základní školy*. Brno: Nová škola, 1999. ISBN 80-85607-82-4.

⁶⁸ KOOP, Klaus G. *Die schönsten Spirituals & Gospels*. [Partitur], (Noten plus CD). Mainz [etc.]: Schott, 2011. ISMN M-001-13094-3. str. 6.

4.2 METODICKÝ LIST 2

Časová dotace: 45 minut

Cíl hodiny: nácvik prvních tónů h¹, a¹, g¹

Dechové cvičení: mašinka

Rytmická hra: lavina rytmu

Hra na flétnu: individuální a skupinová

Pomůcky: zobcové flétny, stojany na noty, noty, Orffovy nástroje, karimatky

1. Dechové cvičení: mašinka⁶⁹

Časová dotace: 5 minut

Umístění v prostoru: cvičení provádíme ve třídě na koberci nebo na karimatkách.

Postup:

- lehne si na záda, nohy pokrčíme v kolenou a necháme je opřené o chodidla
- jednu ruku dáme pod hlavu a druhou lehce položíme na břicho, abychom cítili zvedání břicha při nádechu
- nadechneme se nosem do břicha a vydechneme ústy – šššššššššššš – mašinka
- ruka na břichu při výdechu klesá dolů k podložce



Komentář učitele:

Děti si při cvičení vytváří představu balónku v břichu, který se při nádechu nafukuje a při výdechu vyfukuje.

Základem dechových cvičení je správný způsob dýchání.

To znamená (podle Václava Žilky): vdech nosem (ústa jsou zavřená) a výdech ústy, který má být hlasitý, syčivý (šššššššššššš jako mašinka).

⁶⁹ ŽILKA, Václav. 1993. str. 12.

2. Rytmická hra: lavina rytmu⁷⁰

Časová dotace: 10 minut

Pomůcky: dřívka, činelky, drhlo, tamburína, dřevěný blok

Umístění v prostoru: hrajeme ve třídě, děti si nachystají židličky do půlkruhu

Popis:

Vedoucí hry vyťukává rytmus na bubínek nebo vytleská. Ostatní se postupně přidávají po kruhu a snaží se udržovat stejné tempo. Když už tleskají (používají doprovodné nástroje) všichni, začne opačná hra. Jeden po druhém se odpojují, až vše utichne.

Komentář učitele:

Místo tleskání raději používáme doprovodné nástroje. Je zajímavé poslouchat, jak se zesiluje a potom zeslabuje rytmický doprovod.

Děti jsou vedeny k souhře, smyslu pro rytmus, zlepšuje se postřeh.

Hru hrají všechny děti.

3. Hra na flétnu:

Časová dotace: 10 minut

Mladší děti: h¹, a¹, g¹ – prstoklad⁷¹, starší děti pomáhají. Ukazují prstoklad, hrají čistě tóny, apod.

PRVNÍ OPRAVDOVÉ TÓNY g¹, a¹, h¹

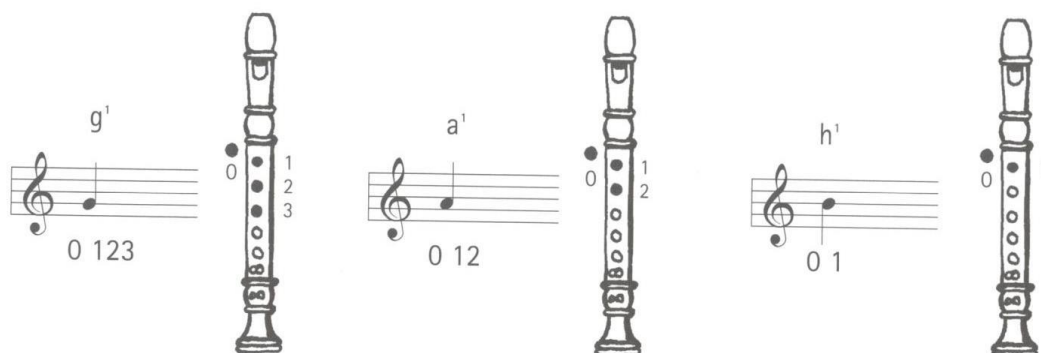

⁷⁰ ŠIMANOVSKÝ, Zdeněk. *Hry s hudbou a techniky muzikoterapie ve výchově, sociální práci a klinické praxi: [soubor cvičení a hudebně-terapeutických činností pro děti i dospělé]*. Praha: Portál, 1998. ISBN 80-7178-264-5. str. 48.

⁷¹ KVAPILOVI, J. a E. *Flautoškola 1: učebnice*. 2010. str. 19.

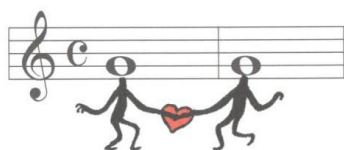

Dvě noty za sebou nesmí nic rozdělit.
Jsou jako dva kamarádi, kteří se drží za ruce
a nechtějí se pustit.

Artikulační slabiky

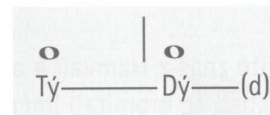

4

5

6

Cvičení s celými notami a pomlkami⁷²

Dirky na flétně hladíme, nemačkáme. Levý palec se tónového otvoru dotýká jen zlehka.

Je zde naznačen nádech a ukončení tónu. Děti se učí počítat nejprve nahlas potom v duchu.

Mladší děti mohou počítat, starší hrají a naopak.

*Foukej, foukej, větříčku*⁷³ – píseň k procvičení tónů h¹, a¹

Časová dotace: 5 minut

Nejprve se říkanku naučíme správně vyslovovat a vytleskat.

Potom slova písně nahradíme artikulačními slabikami (TY nebo DY) a začneme hrát na flétnu.

Zároveň se nadechujeme podle uvedených značek. Mladší děti se potřebují nadechovat častěji.

⁷² KVAPILOVI, J. a E. *Flautoškola 1: učebnice*. 2010. str. 20.

⁷³ HLAVATÁ, Iveta. 1997. str. 11.

FOUKEJ, FOUKEJ, VĚTRÍČKU

Fou - kej, fou - kej, vě - tří - čku, shoď mi jed - nu hruš - tič - ku,



Vyslovuj: DY DY DY DY DY DY DÝ DY DY DY DY DY DY DÝ
 TY TY TY TY TY TY TÝ TY TY TY TY TY TY TÝ
 DY DY TY TY DY DY TÝ DY DY TY TY DY DY TÝ

shoď mi jed - nu ne - bo dvě, bu - dou slad - ké o - bě dvě.



DY DY DY DY DY DY DÝ DY DY DY DY DY DY DÝ
 TY TY TY TY TY TY TÝ TY TY TY TY TY TY TÝ
 DY DY TY TY DY DY TÝ DY DY TY TY DY DY TÝ

*Flétnové počasí*⁷⁴ hrají všechny děti

Časová dotace: 5 minut

Děti mohou hrát:

- jen na hlavici
- s již známými prstoklady

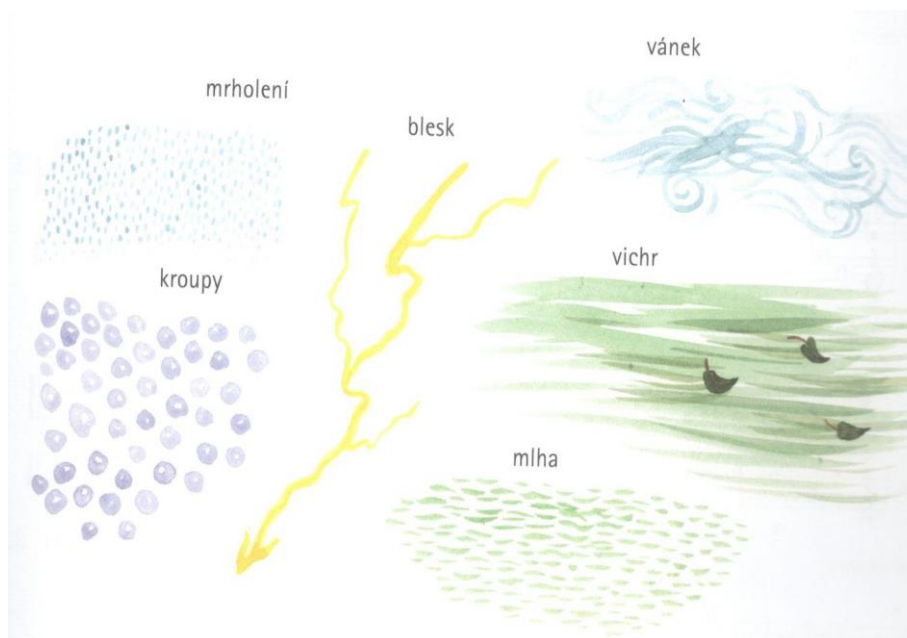

Nemusíme zde kontrolovat zvuk nástroje. Necháme prostor pro kreativitu dětí.

⁷⁴ KVAPILOVI, J. a E. *Flautoškola 1: učebnice*. 2010. str. 33.

Starší děti: hra vybraných písní a skladbiček – individuálně, ve skupině, s doprovodem kláves, například: *Voděnka studená*⁷⁵, *Lepší jeden kováříček*⁷⁶, *Proto jsem si kanafasku*⁷⁷.

Časová dotace: 10 minut

Voděnka studená

3 *Zvolna* *Moravská*

C F C F G⁷ C F C G⁷ C

Vo-děn-ka stu-de-ná ja - ko led, ja - ko led, ne - mo - zu má mi - lá na te - be za - po - mět.

Lepší jeden kováříček

4 *Pochodem - Marsch* *Vesela*

Le - pší je - den ko - va - ří - ček u - mou - ně - ný než - li je - den lo - ka - jí - ček pre - mo - va - ný.

Ko - va - ří - ček jde do dí - la, lo - ka - jí - ček po po - ko - ji ko - sti sbí - rá.

Česká

Proto jsem si kanafasku

Vesele *Z Čech*

G D

Pro-to jsem si ka-na- fas-ku, pro-to jsem si kou-pi-

la, a-bych se ti, můj Je- níč-ku, a-bych se ti

D G D

lí- bi- la; na čer- ve-nou, na ze- le-nou, na bí-

G D G

lou: a-bys ty mi ne-cho-dí-val za ji- nou.

Zpočátku hrajeme podle potřeby a přání dětí, aby se rozehrály a aby je to bavilo.

⁷⁵ STOJAN, Jaroslav. 2000. str. 32.

⁷⁶ DANIEL, Ladislav. 1991. str. 19.

⁷⁷ JAGLOVÁ, Jindřiška. *Hudební výchova 3: učebnice pro 3. ročník základní školy*. Brno: Nová škola, 1999. ISBN 80-85607-82-4. str. 63.

4.3 METODICKÝ LIST 3

Časová dotace: 45 minut

Cíl hodiny: nácvik nových tónů – e² (starší děti), h¹, a¹, g¹ (mladší děti)

Dechové cvičení: nos je na pupíku

Rytmická hra: dupání v kruhu

Hra na flétnu: improvizace s prvními tóny, hra na hlavici

Pomůcky: flétny, noty, stojany, obrázky

1. Dechové cvičení⁷⁸: nos je na pupíku – cvičení pro hluboké dýchání

Časová dotace: 5 minut

Postup:

- děti si kleknou na zem (na koberec), zadeček mají až na patách a předkloní se čelem k zemi
- vytvoří si představu: zajíček si chce zahřát břicho
- v této pozici klesne dech při nádechu do spodní části plic
- děti si mohou položit ruce na spodní část zad a lépe vnímat, jak se toto místo při dýchání zvedá a opět klesá

2. Rytmická hra: dupání v kruhu⁷⁹

Časová dotace: 10 minut

Pomůcky: židličky v kruhu ve třídě na koberci.

Postup: Sedíme na židličkách v kruhu a dupáním se snažíme vytvářet nepřerušovaný rytmus – dupeme jeden za druhým v následujícím pořadí: první hráč pravou nohou, poté levou nohou, pokračuje jeho soused vlevo také nejprve pravou a pak levou nohou atd.

Dupeme po kruhu ve stejnoměrném rytmu. Necháme ho oběhnout několikrát a pak můžeme pro zpestření pozměnit následovně:

- zrychlíme tempo
- změníme směr – kterýkoli hráč, když na něj dojde řada, dupne pravou nohou (kterou začíná) dvakrát a tak obrátí směr – navazuje na něj předchozí hráč

Varianty: ve stoje nebo v sedu na patách s dlaně na zemi.

⁷⁸ FÜHRER, SYLVIA. Blockflötenunterricht mit Kindergruppen. 3. vydání. Manching : Holzschuh, 2011. ISBN 978-3-920470-00-9. ISMN 979-0-2013-0014-6. str. 94.

⁷⁹ ŠIMANOVSKÝ, Zdeněk. 1998. str. 44.

Tato hra rozvíjí koncentraci, spolupráci, smysl pro rytmus.

3. Hra na flétnu

Časová dotace: 5 minut

Umístění v prostoru: děti stojí u notových stojanů u tabule – postoj, držení flétny.

Mladší děti – individuální hra – procvičování – h¹, a¹, g¹.

Děti hrají individuálně, jedno po druhém. Kontrolujeme dýchání, prstoklad, opravujeme chyby, starší děti pomáhají. Po zvládnutí hrajeme společně.

Cvičení s půlovými notami⁸⁰:

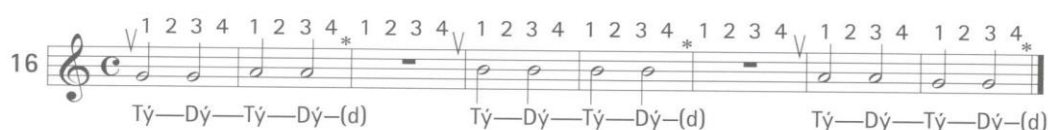

Improvizace s prvními tóny⁸¹

Časová dotace: 10 minut

Umístění v prostoru: v kroužku na koberci

a) Hra na jména:

Jména všech dětí zrytmizujeme a vytleskáme, například: Ha-na, Gá-bin-ka, Ve-ro-ni-ka, apod. Potom děti hrají na flétnu každý svoje jméno. Mohou vytvořit skupinky jmen, které se hrají stejně.

b) Hra s obrázky:

Položíme na koberec obrázky z přírody, například květin. Zvolíme obrázky tak, aby slova měla různě dlouhé slabiky – narcis, tulipán, konvalinka, růžička:

- tato slova nejprve vyslovíme, zrytmizujeme a pak vytleskáme
- potom hrají děti jedno po druhém některé slovo na flétnu: ten, kdo slovo uhodne, získá obrázek a hra pokračuje

⁸⁰ KVAPILOVI, J. a E. *Flautoškola 1: učebnice*. 2010. str. 24.

⁸¹ FÜHRER, Sylvia. 2011. str. 51.

Hra na flétnu: starší děti – nácvik přefukovaného tónu⁸² – e²

Časová dotace: 10 minut



- Nasad' slabě tón e¹.
- Postupně zesiluj zvuk - ozve se ti vyšší tón.
- Znovu zeslabuj - zazní opět tón e¹.

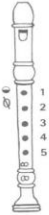

Pohybujeme palcem levé ruky tak, jako bychom chtěli okraj dírky zlehka seškrábnout nehtem. Netlačíme. Odkryjeme pouhou škvírku. Potřebujeme silnější proud vzduchu. (4 – ukazováček pravé ruky, 5 – prostředníček pravé ruky).



Po - hnu pal - cem rych - le, sviž - ně, ať mi „ě dva“ dob - ře zní!



7 FLAUTOŠKA

⁸² KVAPILOVI, J. a E. *Flautoškola 2: učebnice*. 2010. str. 7, 8.

Vhodná píseň k procvičení: *Kluci kočičí*⁸³

Časová dotace: 5 minut.

Vysvětlíme dětem, že nota s tečkou se hraje krátce. Z not hrajeme vždy u notových stojanů.

KLUCI KOČIČÍ

Kdo a kdo a kdo to je, co tu ko-lem brou - sí, kdo si ne-dá po-ko-je,
všu - de str - ká fou - sy. Či a či a či či či jsou to klu - ci ko - či - či,
či a či a či či či, jsou to klu - ci ko - či - či.

Hra na hlavici⁸⁴

Časová dotace: 5 minut

ZVUKY

Hraj jen na hlavici:

● odkrytý spodní otvor



● zakrytý spodní otvor



Namaluj a zahraj
podobné cvičení

● střídavě odkrytý a zakrytý
spodní otvor



Hra na hlavici vnese do hodiny uvolnění. Děti zkouší se zájmem nové tóny.

⁸³ HLAVATÁ, Iveta. 1997. str. 69.

⁸⁴ KVAPILOVI, J. a E. *Flautoškola 1: učebnice*. 2010. str. 23.

4.4 METODICKÝ LIST 4

Časová dotace: 45 minut

Cíl hodiny: příprava na vánoční koncert

Dechové cvičení: toaletní papír na zdi

Rytmický doprovod s přírodním materiálem

Zpěv: *Dědečku, dědečku, koleda*

Deklamace říkadla: dvojhlas

Hra na flétnu: dvojhlas

Nové tóny: c², d² (mladší děti)

Pomůcky: toaletní papír, ořechy, obrázky, flétny, noty, stojany, klávesy

1. Dechové cvičení: toaletní papír na zdi⁸⁵

Časová dotace: 5 minut

Umístění v prostoru: hru provádíme v tělocvičně

Pomůcky: natrhané části toaletního papíru.

Postup:

- postavíme se čelem ke zdi a přidržíme na ní před ústy útržek toaletního papíru ve vzdálenosti asi 5 – 10 cm
- zkusíme na papír foukat a odtáhnout ruce – pokusíme se udržet papírek na zdi jenom silou dechu
- snažíme se, aby papírek držel na zdi co nejdéle

Komentář učitele:

Při tomto cvičením se děti snaží dosáhnout při výdechu dlouhého stálého kontrolovaného proudu vzduchu. Mohou vyzkoušet různou sílu dechu, vzdálenost od zdi apod.

Oblíbené jsou závody žáků, kdo udrží papír na zdi nejdéle.

Vhodné cvičit doma, stejně jako ostatní dechová cvičení.

⁸⁵ KVAPILOVI, J. a E. *Flautoškola 1: metodický sešit*. 2010. str. 43.

2. Rytmický doprovod s přírodním materiálem, zpěv:

Oříškové koledování⁸⁶ (*Dědečku, dědečku, koleda*)

Časová dotace: 10 minut

Umístění v prostoru: Děti stojí ve třídě na koberci nebo v tělocvičně.

Zpěv: děti znají píseň *Dědečku, dědečku, koleda* z hudební výchovy.

Postup: Jedno dítě rozdává všem dva vlašské ořechy, které má připravené v košíku.

Děti doprovází ťukáním oříšků o sebe v třídobém taktu (tá-tá-tá) a zároveň zpívají s doprovodem kláves. Část písně “*nedáte-li oříšek, provrtám vám kožíšek*” ťukají na každou slabiku (ty-ty-tá-tá ty-ty-ty-nic, ty-ty-tá-tá ty-ty-ty-nic) a ještě jednou to zopakují, ale bez zpěvu. Tímto způsobem vytvoří oříškové echo – hraje jen doprovod na klávesy a ťukají oříšky. Potom se dozpívá píseň do konce sloky. Totéž druhá sloka.

Komentář učitele:

Nácviku je třeba věnovat více pozornosti. Hlavně “oříškové echo” je pro děti nové.

Doprovod s oříšky je působivý, většinou děti sklízí potlesk.

DĚDEČKU, DĚDEČKU, KOLEDA *dětská koleda z Moravy*

Houpavě
p
1. Dě - de - čku, dě - de - čku, ko - le - da, dej - te mi
2. Když je ta ve - se - lá ko - le - da, však on ti

p
o - ří - šek ne - bo dva! Ne - dá - te - li o - ří - šek,
dě - de - ček ně - co dá! Ne - vr - tej mu ko - ží - šek,

p *pp* *p* *mf*
pro - vr - tám vám ko - ží - šek! Dě - de - čku, dě - de - čku, ko - le - da.
do - sta - neš hned o - ří - šek! On ti jich ji - stě dá víc než dva.

⁸⁶ JENČKOVÁ, Eva. *Hudba a pohyb ve škole*. Hradec Králové: Orlice, 2002. ISBN 8090311571. str. 214.

3. Hra na flétnu – nové tóny: c², d²⁸⁷

Časová dotace: 5 minut

Umístění v prostoru: u notových stojanů ve třídě na koberci

Mladší děti zahrají nové tóny po učiteli (mohou pomáhat starší děti). Potom hrají samy z not.

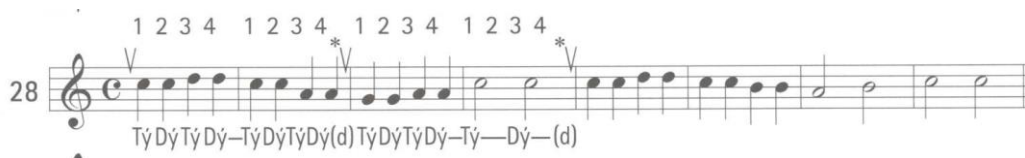
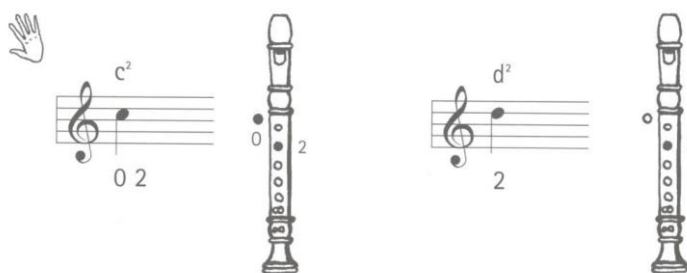

Cvičení se čtvrt'ovými notami⁸⁸ je doplněno rytmickými slabikami, značkou pro nádech a výdech.

Komentář učitele:

Nejdříve tleskáme a počítáme. Poté čteme rytmické slabiky a tleskáme. Doplníme chybějící značku pro nádech a výdech – necháme děti, ať to objeví sami. Přečteme názvy not.

Začneme hrát na flétnu. Nejprve jednotlivě. Děti, které nehrají, sledují noty. Mohou přikládat prsty na flétnu, ale nefoukají do ní. Po zvládnutí, hrajeme všichni společně.

⁸⁷ KVAPILOVI, J. a E. *Flautoškola 1: učebnice*. 2010. str. 37.

⁸⁸ KVAPILOVI, J. a E. *Flautoškola 1: učebnice*. 2010. str. 42.

Deklamace říkadla: *Fujavice, metelice*⁸⁹

Časová dotace: 10 minut

Umístění v prostoru: děti sedí v lavici

Děti vyslovují říkadlo a současně vytleskávají.

Potom se postaví a hrají na flétnu na jednom tónu společně, například c².

Starší děti hrají 2. hlas – dvojhlas, například e² současně. Mohou zkoušet i jiné varianty.

Po osvojení říkadla mohou zkusit vymyslet vlastní melodii na známých tónech.



Využíváme obrázků našeho autistického chlapce, které připravuje jeho maminka.

⁸⁹ JAGLOVÁ, Jindřiška. *Hudební výchova 2*. 1998. Brno: Nová škola. ISBN 80-85607-66-2. str. 36.

Hra na flétnu:

*Hore, bratři*⁹⁰ koledu hrají mladší děti. Je vhodná k procvičení nových tónů. Mohou ji hrát všichni.

Časová dotace: 5 minut

Hraje se u notových stojanů ve třídě na koberci.

HORE, BRATŘI

RYCHLE, VESELE

Ho - re bra - tři, ho - re vstá - vej - me, Da - ry s se - bou vez - mě - me
do Bet - lé - ma rych - le chvá - tej - me. Du - dlaj, du - dlaj, du - dlaj dá,
a Je - žiš - ka poz - drav - me, tak - to je - mu zvuč - ně za - hraj - me.
du - dlaj, du - dlaj, du - dlaj dá, tak - to je - mu zvuč - ně za - hraj - me.

*Veselé vánoční hody*⁹¹ koledu hrají zkušenější děti. Mohou hrát i druhý hlas.

Časová dotace: 10 minut

VESELÉ VÁNOČNÍ HODY

VESELE

1. Ve - se - lé vá - no - ční ho - dy.
zpi - vej - te dí - tky ko - le - dy.
2. O tom co se vskut - ku sta - lo, že se li - dem na - ro - di - lo dě - tá - tko.

⁹⁰ HLAVATÁ, Iveta. 1997. str. 21.

⁹¹ HLAVATÁ, Iveta. 1997. str. 61.

4.5 METODICKÝ LIST 5

Časová dotace: 45 minut

Cíl hodiny: příprava na vánoční koncert

Dechové cvičení: dechové cvičení na židli

Hra na štafetu: deklamace říkadla

Nový tón: b¹

Pohybový kánon, zpěv

Hra na sopránovou flétnu s doprovodem kláves

Melodický doprovod na zvonkohru

Pomůcky: dřívka, bubínek, sopránová flétna, zvonkohra, noty

1. Dechové cvičení: dechové cvičení na židli⁹²

Časová dotace: 5 minut

Umístění v prostoru: cvičení provádíme ve třídě na židličkách, které si děti připraví na koberec do kroužku.

Postup:

- děti sedí v předklonu na kraji židle
- hlavu mají svěšenou, krk je uvolněný, ruce visí volně k zemi
- dýchají pomalu a klidně pusou
- všímají si, kam jde vzduch a v jaké části těla cítí nádech
- mohou přiložit ruce na místa na bocích, kde cítí vdechovaný vzduch (boční dýchání)
- nádechy a výdechy můžeme provádět s velmi pomalým počítáním učitele po dobách (8 dob nádech, 4 doby zadržení dechu, 8 dob výdech)

Komentář učitele:

Snažíme se, aby dýchání bylo plynulé. Toto cvičení má velký význam pro pochopení bráničního dýchání a trénink dýchacího svalstva. Vede k pochopení dechové opory.

⁹² KVAPILOVI, J. a E. *Flautoškola 1: metodický sešit*: 2010. str. 30.

2. Hra na štafetu

Říkadlo: *Jede, jede myška*⁹³

Časová dotace: 5 minut

Umístění v prostoru: zůstaneme na koberci na židličkách

Jede, jede myška,
okolo rybníčka,
veze, veze proutí,
ocáskem kroutí.

Rytmická deklamace říkadla s doprovodem jednoduchých rytmičných nástrojů – dřívka, bubínek.

a) Říkadlo se děti naučí pomocí ozvěny – učitelka předříkává, děti opakují.

b) Rozdělíme děti na dvě skupiny. V první skupině mají děti dřívka, ve druhé skupině bubínek.

Říkáme říkadlo a zahrajeme si přitom hru *Na štafetu*.

Skupina A – doprovází s dřívky „Jede, jede myška“

Skupina B – doprovází s bubínkem „okolo rybníčka“

Skupina A – doprovází s dřívky „veze, veze proutí“

Skupina B – doprovází s bubínkem „ocáskem kroutí“.

Každá skupina se snaží navazovat plynule na předchozí skupinu.

Můžeme také zahrát na flétnu na jednom tónu.

Komentář učitele:

Říkanku lze hrát také jako kánon.

Skupina A začne dříve, odříká: „Jede, jede“... a v tomto okamžiku se přidá skupina B, která začne od začátku: „Jede, jede“...

Každá skupina pokračuje a dokončí říkanku, první skončí dříve. Je to náročnější, ale děti to zvládnou a mají z toho radost. Je to nové a zajímavé.

⁹³ JAGLOVÁ, Jindřiška. *Hudební výchova pro 1. ročník: metodický průvodce, zpěvník*. Brno: Nová škola, 1996. ISBN 80-85607-42-5. str. 9.

3. Hra na flétnu – nový tón b¹ ⁹⁴

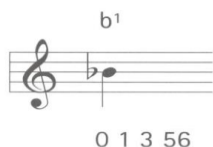

6 – otvor pro pravý prsteníček

Pohybový kánon⁹⁵ *Vánoce, vánoce*: zpěv, hra na flétnu

Časová dotace: 10 minut

Umístění v prostoru: nacvičujeme v tělocvičně.

Děti znají koledu z hudební výchovy. Zpívají ji nejprve jednohlasně. Po zvládnutí jako kánon a nakonec jako zpívaný trojhlas. Flétny doprovází každá svoji skupinu a pomáhají udržet melodii.

Postup:

citují: „výchozí postavení: tři řady dětí stojí za sebou čelem k publiku (např. pětice)

- 1. čtyřtaktí: I. pětice dětí zpívá a kráčí vpřed třemi volnými kroky, vždy na 1. dobu taktovou, ve 4. taktu ukončí chůzi přísunem.
- 2. čtyřtaktí: I. pětice dětí pokračuje ve zpěvu, každé z dětí se na místě otáčí pěti drobnými krůčky vlevo a otáčku ukončí přísunem (2 takty). Na slova zrodil se nám pokračují hlubokou úklonou.
- 3. čtyřtaktí: I. pětice zpívajících dětí spojí ruce do „brány“ (Sláva, sláva) a na poslední 2 takty se posune vpřed jedním krokem s přísunem. Pozice „brány“ trvá po celé čtyřtaktí.

Další dvě řady dětí (II. a III. pětice) se při zpěvu kánonu pohybují stejným způsobem jako I. pětice dětí. Změna je pouze ve 3. čtyřtaktí: Na slova Sláva, sláva děti procházejí „branami“ před nimi stojící pětice a své „brány“ utvoří až na poslední dvoutaktí. Stejně se pohybuje i III. pětice dětí, která prochází dvojími „branami“ zezadu na přední pozici.”

Doprovází klávesy.

Tímto kánonem lze zahájit vánoční koncert.

⁹⁴ KVAPILOVI, J. a E. *Flautoškola 2: učebnice*: 2010. str. 30.

⁹⁵ JENČKOVÁ, Eva. 1999. str. 34.

VÁNOCE S KÁNONEM

VÁNOCE, VÁNOCE

trojhlasý vánoční kánon

Slavnostně

1.



Vá - no - ce, vá - no - ce při - chá - zí k nám.

2.



V Be - tě - mě Pán Je - žíš zro - dil se nám.

3.



Slá - va, slá - va, zro - dil se nám.

Hra na flétnu – předehra, zpěv: *Prosinec*⁹⁶

Časová dotace: 5 minut

Umístění v prostoru: ve třídě nebo můžeme zůstat v tělocvičně

Na flétnu děti hrají předehru – poslední takt 2. řádku a 3. řádek: „Spí včelí úl, spí bílá zahrada, spí světa půl, mráz řeku opřádá“. Potom následuje zpěv písně.

Doprovází klávesy.

PROSINEC

Hudba Jaroslav Uhlíř / Text Zdeněk Svěrák

Je pro-si-nec a vra-bec pro-sí: Měj-te lás-ku v du-ších. A

lis-to-no-ši klap-ky no-sí na pro-mrz-lých u-ších. Spí vče-lí úl,

spí bí-lá za-hra-da, spí svě-ta půl, mráz ře-ku o-přá-dá.

Spí vče-lí úl, spí bí-lá za-hra-da, spí svě-ta půl,

mráz ře-ku o-přá-dá. 1. D 2. D Slyš, Po-stůj

chví-li, chví-li, chví-li, bu-deš bí lý, bí lý,

bí lý, pro-to-že se krás-ně chu-me-lí. Bí-lou

plá-ní, plá-ní, plá-ní pán a pa-ní, pa-ní,

pa-ní do le-sa si vyš-li na jme-lí. D.S. al Coda Je

⁹⁶ UHLÍŘ, Jaroslav. *Zpěvník*. Praha: Fragment, 2008. Největší hity. ISBN isbn978-80-253-0666-6. str. 78.

Hra na flétnu: melodický doprovod na zvonkohru, zpěv

Vánoční koleda: *Jak jsi krásné neviňátko*⁹⁷

Časová dotace: 10 minut

Umístění v prostoru: ve třídě nebo v tělocvičně.

Koledu děti znají z hodiny hudební výchovy. Je třeba, aby si zvykly na předeheru a také na hru na flétnu, která hraje odlišnou melodii – 2. hlas. Doprovod na zvonkohru není těžký. Může ji hrát i jeden žák. Je vhodné, aby zvonkohra byla dobře slyšet. Doprovází klávesy. Hrajeme v pomalejším tempu. Melodie pro druhý hlas na flétnu je náročnější.

Jak jsi krásné neviňátko

Mírně

Zpěv

Fl.

Zv.1

Zv.2

Met.

1. Jak jsi krás-né, ne - vi - ňát - ko, v pro - střed bí - dy
2. Já tí ne - su dvě ko - žič - ky, by za - hřá - ly

G7 C F C G7 C

ne - bo - žát - ko. Před te - bou pa - dá - me, da - ry své sklá - dá - me.
tvé ú - díč - ky. Já zas tro - chu mlíč - ka, by kvet - la tvá líč - ka.

⁹⁷ TEREBIENIECOVÁ, Eva. [Lidová píseň na Rousínovsku a její využití ve školní praxi 2010](https://is.muni.cz/th/ijad6/diplomova_prace.pdf), dostupné z [www. https://is.muni.cz/th/ijad6/diplomova_prace.pdf](https://is.muni.cz/th/ijad6/diplomova_prace.pdf).

4.6 METODICKÝ LIST 6

Časová dotace: 45 minut

Cíl hodiny: příprava na vítání občánků

Dechové cvičení: dýchání na jedné noze, hra na jedné noze

Rytmická hra: Hana-Hana, Jan-Jan

Hra na flétnu s doprovodem kláves – starší děti

Mladší děti – nové tóny: e¹, d¹, fis¹

Pomůcky: sopránová flétna, noty

1. Dechové cvičení: dýchání na jedné noze⁹⁸

Časová dotace: 5 minut

Umístění v prostoru: ve třídě na koberci, děti mohou stát v půlkruhu.

Děti se učí vnímat zapojené svaly ve stoje – mohou si položit ruce na příslušné partie na bocích.

Postup:

- děti se postaví a jednu nohu mírně zvednou před sebe
- pomalu rytmicky dýchají – jako u předchozího cvičení
- dlaněmi přiloženými na bocích cítí, kam jde vdechovaný vzduch, na několik dob zadrží dech
- je třeba, aby drželi hlavu rovně – tím se předejde napětí v oblasti krku a ramen

Komentář učitele:

Při správném cvičení se výrazně zlepší kontrola dechu.

Na toto dechové cvičení můžeme navázat hrou na jedné noze – děti hrají na flétnu a při tom stojí na jedné noze stejně jako při dechovém cvičení. Díky zapojení svalů je hra výraznější. Dětem připadá zábavná chvilková ztráta rovnováhy.

⁹⁸ KVAPILOVI, J. a E. *Flautoškola 1: učebnice*. 2010. str. 35.

2. Rytmická hra: Hana-Hana, Jan-Jan⁹⁹

Časová dotace: 5 minut

Umístění v prostoru: děti sedí v kroužku na zemi – na koberci.

Postup: Děti v kruhu tleskají pravidelně na čtyři doby. Dvakrát do stehů a potom dvakrát do dlaní. Začínající hráč na první dvě doby vysloví své křestní jméno a na další dvě doby jméno někoho z přítomných. Ten hned naváže a postupuje stejným způsobem.

Komentář učitele: Pro mladší děti je těžké udržet pravidelný rytmus. Dochází ke zpomalování. Přesto je hra oblíbená a děti se k ní rády vrací. Pro zjednodušení se dá hra hrát po kruhu, takže děti předvídají, kdo přijde na řadu.

3. Hra na flétnu – nový tón e¹¹⁰⁰

Časová dotace: 10 minut

Umístění v prostoru: hrajeme u notových stojanů.

Děti hrají individuálně po učiteli, mohou pomáhat starší, zkušenější děti.

PRSTOCVIKY – Poznáváme nové tóny

The image shows a musical exercise for flute. At the top, the title is "PRSTOCVIKY – Poznáváme nové tóny". Below the title, there is a treble clef staff with a single note labeled "e¹". Below the note, the fingerings "0 1 2 3 4 5" are listed. To the right of the staff is a diagram of a flute with the keys numbered 1 through 5. To the right of the flute is a diagram of a right hand with the fingers numbered 1 through 5. Below these diagrams is a staff with a sequence of notes and arrows indicating finger movements.

⁹⁹ ŠIMANOVSKÝ, Zdeněk. 1998. str. 74.

¹⁰⁰ KVAPILOVI, J. a E. *Flautoškola 1: učebnice*. 2010. str. 51.

Hra na flétnu – nové tóny d¹, fis¹ ¹⁰¹

PRSTOCVIKY – Poznáváme nové tóny

The image shows two hand diagrams illustrating fingerings for notes d¹ and fis¹. For d¹, the right hand uses fingers 0, 1, 2, 3, 4, 5, 6. For fis¹, the right hand uses fingers 0, 1, 2, 3, 5, 6. Below these are two staves of musical notation with arrows indicating finger movements for each note.

Píseň k procvičení nových tónů ¹⁰²

MACH A ŠEBESTOVÁ

The image shows a musical score for the song 'Mach a Šebestová' in 2/4 time, key of D major. The melody is written on a single staff with lyrics in Czech. The lyrics are:

1. My jsme žá - ci tře - tí bé, be - re - me - však na se - be po - do - bu
2. Mů - žem být i ro - ho - že a to vše - chno pro - to - že vlast - ní - me
za - jí - ce, ži - ra - fy i kra - bi - ce, to je pěk - ná smě - si - ce.
na - krát - ko u - tr - že - né slu - chát - ko, ta - ky jed - no zví - řát - ko.

¹⁰¹ KVAPILOVI, J. a E. *Flautoškola 1: učebnice*. 2010. str. 53.

¹⁰² HLAVATÁ, Iveta. 1997. str. 54.

Hra na flétnu s doprovodem kláves¹⁰³

Zpěv: píseň znají děti z hodiny hudební výchovy.

Časová dotace: 15 minut

Na flétnu hrají zkušenější děti.

Kolik je na světě věcí

Hudba: Petr Skoumal

Text: Jan Vodňanský

Mírně

4 D

1. Kolik je na světě o-čí, kolik je na světě
2. Kolik je na světě poupat, kolik je na světě

Em Em F#m G

snů, ko-lik se ko-le-ček to-čí, ko-lik je no-ci a
knih, ko-lik je jezevčích doupat, ko-lik je je-zev-ců

A D Em

dnů? Ko-lik je na světě mo-ří, ko-lik je na světě řek,
v nich? Ko-lik je na světě ško-lek, ko-lik je na světě škol,

Em F#m G A

ko-lik je smutků a ho-ří, ko-lik je rozlitých mlék?
ko-lik je klu-ků a ho-lek, ko-lik je šlapacích kol?

D A C G

To-ho i to-ho je mnoho, li-dí a vě-cí a jmen,
To-ho i to-ho je mnoho, to-ho i to-ho je moc,

D A C G A D (A)

je-di-né slunce je jedno, a to když vyjde, je den.
je-di-né slunce je jedno, a to když zajde, je noc.

¹⁰³ JAGLOVÁ, Jindřiška. *Hudební výchova 4: učebnice pro 4. ročník základní školy*. Brno: Nová škola, 2000. ISBN 80-7289-011-5. str. 46.

Na flétnu hrají mladší děti podle schopností a dovedností: *Ukolébavka*¹⁰⁴, *Černé oči*¹⁰⁵

Časová dotace: 5 minut

UKOLÉBAVKA

Ha - lí dí - tě ko - lé - bu tě, až mi us - neš, o - dej - du tě,

DY DY DY DY

do za - hrád - ky na kar - lát - ky, do do - li - ny na ma - li - ny.

ČERNÉ OČI

1. Čer - né o - či jdě - te spát, čer - né o - či jdě - te spát,
2. Rá - no, rá - no, ra - níč - ko, rá - no, rá - no, ra - níč - ko,
3. Slu - níč - ko už vy - chá - zí, slu - níč - ko už vy - chá - zí,
4. Pro chá - zí se po - ryn - ku, pro - chá - zí se po - ryn - ku,

však mu - sí - te rá - no vstát, však mu - sí - te rá - no vstát.
dřív než vy - jde slu - níč - ko, dřív než vy - jde slu - níč - ko.
má mi - lá se pro - chá - zí, má mi - lá se pro - chá - zí.
ne - se chlap - cům no - vin - ku, ne - se chlap - cům no - vin - ku.

¹⁰⁴ HLAVATÁ, Iveta. 1997. str. 15.

¹⁰⁵ HLAVATÁ, Iveta. 1997. str. 24.

Ukolébavka *Spi, Janíčku, spi*,¹⁰⁶ je upravena pro dva hlasy. Mladší děti hrají první hlas, starší, zkušenější hrají druhý hlas.

Časová dotace: 5 minut.

Spi Janíčku, spi

Lidová ukolébavka ze Slezska

The musical score is written for two voices in a 2/4 time signature with a key signature of one sharp (F#). It consists of three systems of two staves each. The lyrics are: Spi, Ja - ni - čku, spi, dam ci jab - ka tři, jed - no bu - de čer - ve - né a to dru - hé ze - le - né, spi, Ja - ni - čku, spi, o - či - čka za - mži!

¹⁰⁶ ŽILKA, Václav. *Veselé pískání - zdravé dýchání*. 1993. str. 51.

4.7 METODICKÝ LIST 7

Časová dotace: 45 minut

Cíl hodiny: příprava na vystoupení – svátek matek

Dechové cvičení: dýchání na zrcadlo

Hra: předávání předmětu po kruhu

Poslech: *Zpěv žabáka*

Hra na sopránovou flétnu

Nový tón: c¹

Pomůcky: zrcátka, činelky, dřívka

1. Dechové cvičení: dýchání na zrcadlo¹⁰⁷

Časová dotace: 5 minut

Umístění v prostoru: děti sedí ve třídě v lavici

Postup:

- děti drží v ruce před ústy zrcátko
- nadechnou se neslyšně mírně pootevřenou pusou do “bříška“
- s mírně pootevřenou pusou pomalu vydechují, jako by chtěly dechem jemně zamlžit celé zrcátko
- snažíme se o co nejpomalejší a zároveň nejdelší výdech

Komentář učitele:

Toto cvičení děti baví a zároveň je navede na pocit výdechu s příjemně otevřeným krkem.

Dochází ke kontrolované práci s dechem, i když si to děti neuvědomují.

Dýchání na zrcadlo je pro děti je pro děti zajímavé.

¹⁰⁷ KVAPILOVI, J. a E. *Flautoškola 1: metodický sešit*. 2010. str. 55.

2. Hra: předávání předmětu po kruhu¹⁰⁸

Časová dotace: 5 minut

Umístění v prostoru: ve třídě na koberci

Situace: skupina stojí v kruhu

Zvuky: hlas charakterizující pohyb

Úkol: Děti si předávají po kruhu imaginární předmět. Pohybově dramatickými a hlasovými projevy vyjadřují předpokládané vlastnosti předmětu: *velký – malý – těžký – lehký – tekutý – žhavý – lepkavý*... Imaginární předmět se pak průběžně v představách dětí proměňuje. Dramatickým projevem mohou děti lépe vyjádřit charakter posílaného předmětu: tajuplnost – lhostejnost – vznešenost – naléhavost – napětí – nelibost...

Varianty:

- hráči mohou při posílání libovolně měnit směr nebo pořadí v kruhu
- vyhodit předmět z okna
- zašlapat jej do země
- schovat do kapsy
- zabalit
- roztrhat na kusy, apod.

Procvičování: rozvoj fantazie, neverbální komunikace, naslouchání

Poslech: *Zpěv žabáka, Václav Trojan*¹⁰⁹

Časová dotace: 5 minut

Umístění v prostoru: děti sedí v lavicích.

Sledujeme video na interaktivní tabuli ve třídě.

Děti se seznámí zábavnou formou s dalším dechovým nástrojem, kterým je pozoun.

Úkol – které hudební nástroje pozoun doprovází?

¹⁰⁸ KOPECKÝ, Jiří, Jaromír SYNEK a Vít ZOUHAR. 2014. str. 110.

¹⁰⁹ TROJAN, Václav. *Zpěv žabáka*. Dostupné z <https://www.youtube.com/watch?v=Gjc1hPotrYM>.

3. **Hra na flétnu** – nový tón c^1 ¹¹⁰ je pro děti obtížné zahrát. Je třeba přizpůsobit sílu dechu, foukat jemněji. Dříve ho zvládnou zahrát děti klidnější.

PRSTOCVIKY – Poznáváme nové tóny

The exercise consists of two hand diagrams showing the placement of fingers on the flute keys. To the right is a small staff with a single note c^1 and fingerings 0, 1, 2, 3, 4, 5, 6, 7. Next to it is a diagram of a flute with the corresponding fingerings 0-7 marked on the keys. Below these is a long staff with a sequence of notes and fingerings for practice, starting with a first finger (1) and moving through various fingerings (2, 3, 4, 5, 6, 7) across the staff.

Píseň k procvičení tónu c^1 *To je zlaté posvícení*¹¹¹

The musical score for the song "To je zlaté posvícení" consists of two staves of music. The first staff has the lyrics "To je zla - té po - sví - ce - ní, to je zla - tá ne - dě - le." and the second staff has the lyrics "Má - me ma - so a zas ma - so, k to - mu kou - sek pe - če - ně." The music is written in a simple, melodic style with a treble clef and a common time signature.

¹¹⁰ KVAPILOVI, J. a E. *Flautoškola 1: učebnice*. 2010. str. 69.

¹¹¹ HLAVATÁ, Iveta. 1997. str. 33.

Hra na sopránovou flétnu: *Rozvíjej se poupátko*¹¹²

Časová dotace: 10 minut

Umístění v prostoru: děti při hře na flétnu stojí u notových stojanů u tabule.

Mohou hrát na sopránové flétny bez doprovodu nebo s doprovodem kláves.

Píseň mohou zahrát jako předeheru a poté zazpívat.

ROZVÍJEJ SE POUPÁTKO

DL. OUZE

1. Roz - ví - jej se pou - pát - ko, nej - krás - něj - ší z kvě - tů,
2. Lás - ka ja - ko kvě - ti - na, klí - či do pou - pě - te.

od rá - na až do no - ci bu - deš vo - nět svě - tu.
ten, kdo li - di mi - lu - je, to - mu nej - víc kve - te.

¹¹² HLAVATÁ, Iveta. 1997. str. 77.

Hra na flétnu: refrén „stavěnej z křišťálu, sahá k nebi pomálu, povětrí přijde k duhu princeznám“

Zpěv: *Jdu cestou necestou*¹¹³

Časová dotace: 10 minut

Umístění v prostoru: děti stojí před tabulí nebo na koberci

Rytmický doprovod: doprovod děti zkusí samy vymyslet, vyberou si z nabízených a již vyzkoušených doprovodných nástrojů – činelky, dřívka, drhlo, triangel...

Doprovází klávesy.



Jdu cestou necestou

hudba: Miloš Krkoška text: Václav Bárta

Vím jed - no ná - vr - ší, zá - mek nád - her -
nej, z nej - hez - čích po - há - dek, ho znám, sta - vě -
nej z křiš - ťá - lu, sa - há k ne - bi po - má - lu, po - vět -
ři při jde k du - hu prin - cez - nám, sta vě - - nám.

¹¹³ SUCHÝ, Ondřej, *Písničky z pohádek a dětských filmů 3. díl*. Cheb. Severografia a.s., Most: G+W, 2002. ISBN: M-706509-27-3 . str. 100.

Hra na sopránovou flétnu – děti hrají celou píseň současně se zpěvem

Zpěv: Mravenčí ukolébavka¹¹⁴

Časová dotace: 10 minut

Umístění v prostoru: hrající děti stojí u stojanů, zpívající sedí v lavici

Na flétnu hrají zkušenější děti. Doprovází klávesy.

MRAVENČÍ UKOLÉBAVKA

Hudba Jaroslav Uhlíř / Text Zdeněk Svěrák

Mírně

Slun - ce šlo spát za hro - mád - ku klád, na ne - bi
hvěz - dy klí - či. Už ne - pra - cuj, mra - ve - neč - ku můj,
scho - vej se do jeh - li - či. Máš no - žič - ky
u - bě - ha - né, den byl tak těž - ký. Pojd',
lůž - ko máš o - de - stla - né v plát - ku od ma - ceš - ky.
Spin - ká a sní mra - ve - nec les - ní v hro - mád - ce
u kap - ra - dí. Ne - spin - ká sám, s ma - min - kou je
tam, ty - kad - la - ma ho hla - dí. Lá lá lá
poco riten. lá lá lá lá lá lá lá lá lá lá lá

¹¹⁴ UHLÍŘ, Jaroslav. 2008. str. 122.

4.8 METODICKÝ LIST 8

Časová dotace: 45 minut

Cíl hodiny: příprava na vystoupení – svátek matek

Dechové cvičení: nádech chodidly

Hra: nekonečný tón

Melodický doprovod na zvonkohru

Zpěv

Hra na sopránovou flétnu

Pomůcky: zvonkohra, triangl, dřívka

1. Dechové cvičení – nádech chodidly¹¹⁵

Časová dotace: 5 minut

Umístění v prostoru: děti si najdou vhodné místo kdekoli ve třídě

Postup:

- postaví se s nohama mírně rozkročenými, hlava směřuje temenem vzhůru
- představí si, že jsou strom, který má kořeny zapuštěné do země – nadechují se celou plochou chodidel, jako by dýchaly přes kořeny
- nádech směřuje do spodní části plic

Komentář učitele:

Při nádechu sledujeme ramena, aby se nezvedala a zůstávala v klidu. Důležitá je neslyšnost nádechu, kterou umožní pocit zívání. Cvičení zlepšuje stabilitu při hře na flétnu.

¹¹⁵ KVAPILOVI, J. a E. *Flautoškola 1: metodický sešit*. 2010. str. 21.

2. Hra: nekonečný tón¹¹⁶

Časová dotace: 5 minut

Umístění v prostoru: hrajeme ve třídě na koberci

Děti stojí v kroužku s připravenou flétnou. Jedno z dětí začne hrát známý tón. Krátce před tím, než dohraje, se otočí ke svému sousedovi v kruhu, který tón převezme. Zahraje a pošle ho dál. Snažíme se, aby vznikl čistý, krásný, rovný a “nekonečný tón“.

Varianty:

- při předávání tónu můžeme změnit směr
- předávání tónu probíhá pomocí pohledu nebo zamrkání napříč mezi všemi dětmi ve skupině
- ten, kdo hraje, může uprostřed proudu vzduchu změnit tón (legato), tento změněný tón pošle dál

Komentář učitele:

Během hry se děti učí vnímat spoluhráče, naslouchat, včas reagovat, přesně nasadit a udržet čistý tón, předat vhodným gestem spoluhráči. Děti hra baví, navzájem se opravují a radí si.

¹¹⁶ FÜHRER, Sylvia. 2011. str. 102.

Melodický doprovod na zvonkohru

Zpěv: *Vlaštovičky, vlaštovičky*¹¹⁷

Časová dotace: 10 minut

Umístění v prostoru: děti připraví zvonkohru a k ní židličku, samy se postaví do půlkruhu ve třídě na koberec.

Komentář učitele:

Píseň děti znají z hudební výchovy.

Rády vymyslí další rytmický doprovod, například dřívka, triangel, apod.

Místo zvonkohry mohou hrát na flétnu.

VLAŠTOVIČKY, ŠVITOŘIČKY

NÁVRAT

hudba: *Pavel Jurkovič*
slova: *František Halas*

Živě

zpěv

zvonkohra

metalofon

mf

5

1. Vla-što-vi-čky, vla-što-vi-čky, po-ví-da-lky, švi-to-ři-čky,
2. Pro-hlé-dly si, kde co le-ží, hní-zda, dvo-rky, špi-čky vě-ží,
3. Tři vi-dli-čky, tři vi-dli-čky! Po-kří-ku-jí na-li-di-čky.

5

mp

9

už nám z dá-lky ja-ro-ne-sou, na do-mov se ce-lé tře-sou.
pak spu-sti-ly na-ří-ká-ní: Tři vi-dli-čky chybí, pá-ni.
Už nám z dá-lky ja-ro-ne-sou, na do-mov se ce-lé tře-sou.

9

mf

¹¹⁷ JENČKOVÁ, Eva. *Hudba v současné škole: Tóny jara*. Hradec Králové: Tandem, 2003. ISBN 80-903115-2-0. str. 26.

3. Hra na sopránovou flétnu – hrají zkušenější děti (třetí řádek mohou hrát i mladší děti).

Zpěv: *Pár havraních copánků*¹¹⁸

Časová dotace: 10 minut

Píseň děti znají z hudební výchovy.

Doprovází klávesy.

Pár havraních copánků

Andante (zvolna)

Vera Matson a Elvis Presley
Český text: Z. Vavřín

1. Pár hav- ra- ních co- pán- ků a tvůj ti- chý smích,
1. Love me ten- der, love me sweet, ne- ver let me go,
ve dvou je- dem do spán-ku, je- dem na sa- ních.
you have made my life com- plete, and I love you so.
Ces- ta tam je vo- ňa- vá, sta- rý, hod- ný pán,
Love me ten- der love me true, all my dreams ful- filled.
s ú- smě- vem ti po dá- vá bí- lý tu- li- pán.
For my dar- lin' I love you, and I al- ways will.

¹¹⁸ JAGLOVÁ, Jindřiška. *Hudební výchova 5: učebnice pro 5. ročník základní školy*. Brno: Nová škola, 2001. ISBN 80-7289-036-0. str. 52.

4.9 METODICKÝ LIST 9

Časová dotace: 45 minut

Cíl hodiny: příprava na školní akademii

Dechové cvičení: foukání na plamínek svíčky

Poslech: *Pochod komediantů*

Hra na flétnu s doprovodem CD

Nový tón: f² – starší děti

Pomůcky: čajové svíčky, dezertní talířky, kaštiny, flétny, CD

1. Dechové cvičení – foukání na plamínek svíčky¹¹⁹

Časová dotace: 5 minut

Umístění v prostoru: děti sedí v lavicích

Postup:

- děti mají na malém talířku připravenou čajovou svíčku, která je obložená například kaštiny, aby děti udržovaly bezpečnou vzdálenost
- mají za úkol vlastním dechem držet ohnutý plamínek svíčky tak, aby se co nejméně třásl a aby při tom nezhasl

Komentář učitele:

Toto to cvičení slouží k tomu, aby se děti učily ovládat stálý proud vzduchu, který vydechují do nástroje. Je lepší, když je menší počet dětí, přestože jsou tiché a soustředěné.

2. Poslech: *B Smetana, Prodaná nevěsta – Pochod komediantů*¹²⁰

Časová dotace: 5 minut

Dříve než pustíme poslech na interaktivní tabuli, položíme dětem otázky, aby věděly, na co se mají zaměřit.

Kde se odehrává děj?

Jaký hudební nástroj hraje sólo?

Je tam nějaké zvíře?

Jaké hudební nástroje slyšíš?

Jaká je hudba: veselá – smutná?

¹¹⁹ KVAPILOVI, J. a E. *Flautoškola 1: metodický sešit*. 2010. str. 21.

¹²⁰ SMETANA Bedřich, *Prodaná nevěsta – Pochod komediantů*, dostupné z <https://www.youtube.com/watch?v=67zHf8CIZYE>.

Hra na flétnu: nový tón f² ¹²¹ hrají starší děti
Je třeba používat prudší dech, ale nepřefouknout.

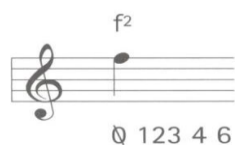

6 – prsteníček pravé ruky

Píseň k procvičení tónu f² ¹²²

LÍTALA SI VLAŠTOVĚNKA

DLOUZE

Lí - ta - la si vlaš - to - věn - ka lí - ta - la,
že se o - na ne - be ze - mě tý - ka - la.

¹²¹ KVAPILOVI, J. a E. *Flautoškola 1: metodický sešit*. 2010. str. 42.

¹²² HLAVATÁ, Iveta. 1997. str. 70.

3. Hra na flétnu s doprovodem CD ve skupině – *Alas my love*¹²³

Časová dotace: 15 minut

Nejobtížnější část: nota čtvrt'ová s tečkou, nota osminová a nota čtvrt'ová: táj-ty-tá.

Hrají pokročilejší.

Alas my love (Greensleeves)

England

Arrangements: Rainer Butz

1. A - las my love_ you do me wrong_ to cast me off_ dis-
2. If you in - tend_ thus to dis - dain, _ it does the more_ en -

4 cour - teous - ly, and I have lov - ed you so long, _ de -
rap - ture me, and e - ven so, _ I still re - main_ a

7 light - ing in_ your com - pan - y. 1.+2. Green - sleeves_ was
lov - er in_ cap - ti - vi - ty.

10 all my joy, _ Green - sleeves_ was my de - light, Green-sleeves was my

14 heart of gold, _ and who but my la - dy Green - sleeves?

Chords: Gm, F, Gm, D, Gm, Bb, Dm, Gm, D, Bb, Gm, Dm, Gm, D, Gm

Zpěv s kytarou: *Tisíc mil*¹²⁴

Časová dotace: 5 minut

¹²³ MAGOLT, Hans. *Die schönsten Folksongs: für Sopranblockflöte (zusätzlich mit 2. Stimme)*. ISMN 979-0-001-17700-9. str. 3.

¹²⁴ LUKŠŮ, Jiří a Václav LIŠKA. *"62 nej": sborník písní v úpravě pro zobcové flétny*. Nové Město nad Metují: Agentura Fox, 1998. ISBN 80-900732-7-1. str. 28.

4.10 METODICKÝ LIST 10

Časová dotace: 45 minut

Cíl hodiny: příprava na školní akademii

Dechové cvičení: bubláni do vody

Tanec: mazurka

Zpěv: *Kolébka*

Hra na flétnu s doprovodem CD

Nový tón g²

Zpěv s kytarou, pohybový doprovod

Pomůcky: brčka, kelímek na vodu, flétny, CD, kytara

1. Dechové cvičení: vyfukování vzduchu brčkem do vody¹²⁵

Časová dotace: 5 minut

Umístění v prostoru:

Cvičení je zaměřené na výdech – ovládání stálého proudu vzduchu, který potřebujeme při hře na flétnu.

Postup:

- všechny děti si vezmou brčko
- připraví si půl kelímku vody a posadí se do lavice
- začnou bublat brčkem do vody, snaží se vydržet co nejdéle
- zkouší různou sílu dechu
- v bubláni do vody se mohou střídát dvě skupiny – tak mají děti možnost poslouchat také druhou skupinu

Komentář učitele:

Dechové cvičení vyfukování brčkem do vody patří mezi nejoblíbenější. Děti zjistí, že jinak zní bubláni, když je kelímek položený na lavici a jinak, když ho drží v ruce. Přemýšlí, co jim zvuk připomíná (např. vlak).

¹²⁵ KVAPILOVI, J. a E. *Flautoškola 1: učebnice*. 2010. str. 11.

2. Tanec: mazurka¹²⁶ – Šupy dupy dup¹²⁷

Časová dotace: 10 minut

Umístění v prostoru: ve třídě na koberci nebo v tělocvičně

Postup:

Děti stojí v kruhu pravým bokem do středu. Utvoří dvojice tak, že přední tanečník zvedne pokrčené ruce směrem dozadu a tanečník za zády ho drží zezadu za jeho ruce:
– 2 kroky bokem do středu kruhu a 2 kroky bokem ven z kruhu (houpavé pohyby horní části těla)

– přední tanečníci se podívají na svého tanečníka nejprve zprava a poté zleva. Následuje otočka předního tanečníka a tanec se opakuje.

Komentář učitele:

Po zvládnutí kroků si můžeme při tanci zpívat. Píseň děti znají z hudební výchovy.

Nový tón g² ¹²⁸

Tón g² hrajeme obdobně jako tón f² – potřebujeme silnější proud vzduchu.



¹²⁶ Tanec: mazurka, dostupné z <http://www.predskolaci.cz/mazurka/7604>

¹²⁷ UHLÍŘ, Jaroslav. 2008. str. 110.

¹²⁸ KVAPILOVI, J. a E. *Flautoškola 2: učebnice*. 2010. str. 54.

3. Hra na flétnu s doprovodem CD¹²⁹

Časová dotace: 10 minut

Hrají mladší děti společně s ostatními.

3. When The Saints Go Marching In

♩ = 160

Traditional
Arr.: Klaus-G. Koop

The musical score is written for flute and piano accompaniment in 4/4 time. It consists of five systems of staves. The first system shows the beginning of the piece with a key signature of one flat (B-flat) and a common time signature (C). The melody starts with a quarter rest, followed by a quarter note G4, a quarter note A4, and a quarter note B4. The lyrics 'Oh, when the Saints go march - ing' are written below the notes. A first ending bracket labeled '1. x tacet' covers the final two measures of the first system. The second system continues the melody with notes G4, A4, B4, and A4. The lyrics 'in, oh, when the Saints go march - ing' are written below. The third system has notes G4, A4, B4, and A4. The lyrics 'in, I want to be in that' are written below. The fourth system has notes G4, A4, B4, and A4. The lyrics 'num - ber when the Saints go march - ing' are written below. The fifth system shows the end of the piece with a key signature change to one sharp (F#) and a common time signature (C). It features a first ending bracket labeled '1.2.' with the instruction 'beim 3. x ad lib. 8va' and a second ending bracket labeled '3.'. The melody ends with a quarter note G4, a quarter note A4, and a quarter note B4. The lyrics 'in, Oh, when the' are written below.

¹²⁹ KOOP, Klaus G. *Die schönsten Spirituals & Gospels*. [Partitur], (Noten plus CD). Mainz [etc.]: Schott, 2011. ISMN M-001-13094-3. str. 6.

Hra na flétnu s doprovodem CD¹³⁰

Časová dotace: 10 minut

Na flétnu hrají pokročilejší.

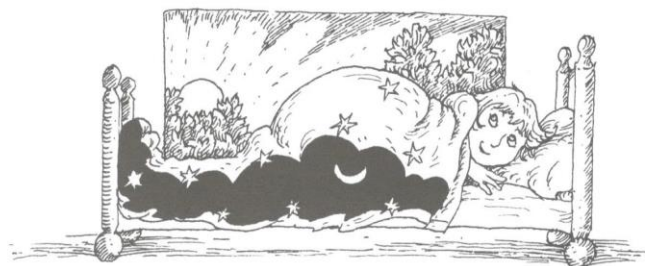

Morning has broken

Irland

Musical score for "Morning has broken" in 3/4 time, featuring a treble and bass clef with various chords and notes. The score is divided into four systems, each with a treble and bass clef staff. Chords are indicated above the treble staff.

System 1: Treble clef (F, Gm, C, B \flat , F), Bass clef.

System 2: Treble clef (Am, Dm, G 7 , C, C 7), Bass clef.

System 3: Treble clef (F, B \flat , F, Dm, G), Bass clef.

System 4: Treble clef (C, F, B \flat , C, F, B \flat /F, F), Bass clef.

¹³⁰ MAGOLT, Hans. *Die schönsten Folksongs*: für Sopranblockflöte (zusätzlich mit 2. Stimme) ISMN 979-0-001-17700-9. str. 4.

Zpěv s kytarou a pohybový doprovod: Kolébáčka¹³¹

Časová dotace: 10 minut

Postup: děti sedí při zpěvu na zemi v kroužku a drží se za ramena. Pro změnu doprovázím hrou na kytaru.

Komentář učitele: píseň je u dětí oblíbená, uvolňující, legrační.

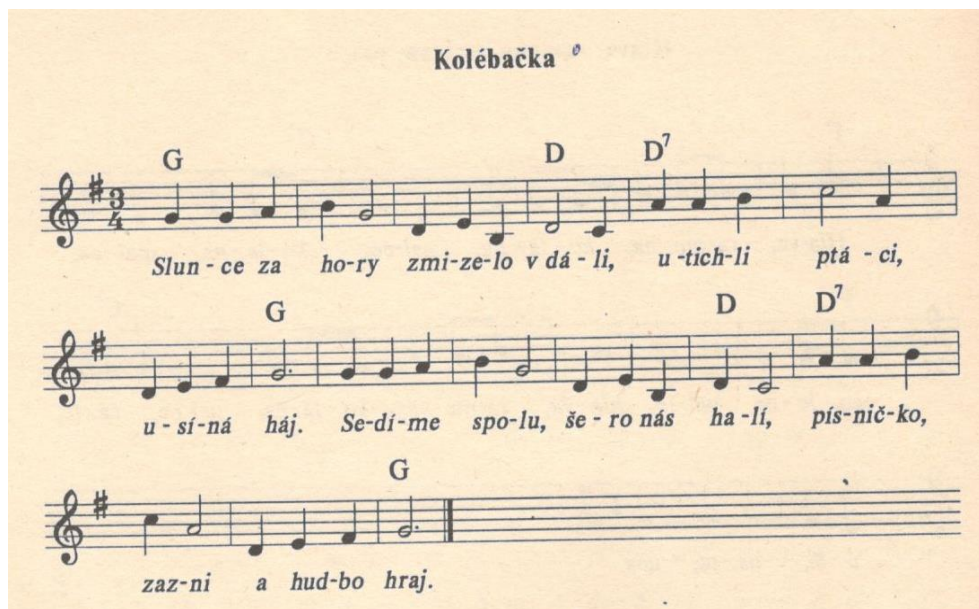

Kolébáčka

Slun - ce za ho - ry zmi - ze - lo v dá - li, u - tich - li ptá - ci,
u - sí - ná háj. Se - dí - me spo - lu, še - ro nás ha - lí, pís - nič - ko,
zaz - ni a hud - bo hraj.

Na stejnou melodii zpíváme refrén, slova doprovázíme pohybem:

1. /: Napravo, vlevo se kolíbáme,
napravo, vlevo se kolíbem. :/
2. /: Dopředu, nazad se kolíbáme,
dopředu, nazad se kolíbem. :/
3. /: Nahoru, dolu se kolíbáme,
nahoru, dolu se kolíbem. :/
4. /: Dokola, kolem se kolíbáme,
dokola, kolem se kolíbem. :/

¹³¹ PETRŽELA, Zdeněk. *Zpíváme si*. 1994. str. 22.

5 Závěr

Cílem mé diplomové práce bylo analyzovat metodické materiály pro individuální a skupinovou hru na zobcovou flétnu, které používáme v rámci výuky v kroužku Hra na zobcovou flétnu. Dále vytvoření vlastního metodického materiálu.

Myslím, že se mi podařilo po prostudování metodických materiálů a po mnoha letech praxe získat zájem dětí o hru na zobcovou flétnu. Hravým způsobem zprostředkovat dětem hru na tento hudební nástroj. Naučit je alespoň částečně potřebným dovednostem, rozvíjet u nich smyslové vnímání, pozornost, fantazii a paměť. Rozvíjet rytmické cítění, ale také smysl pro spolupráci a zodpovědnost. A v neposlední řadě správným dýcháním zlepšit jejich tělesnou i psychickou kondici. A to nejdůležitější – dopřát dětem radost ze hry.

U začínajících dětí využívám zejména individuální přístup. Věnujeme se správnému dýchání, postoji, držení flétny, tvorbě tónů, a to především formou her, které děti baví. Děti, které v tu chvíli nehrají, se věnují tichým činnostem (skládání pexesa, malování a pod). Po osvojení základních dovedností začínáme se skupinovou hrou. Odbourává se stres, děti se učí naslouchat ostatním, rozvíjí se sluchové vnímání, smysl pro spolupráci, apod. Hru ve skupině využíváme na různých vystoupeních. Rádi hrajeme s doprovodem CD, protože učitel má větší možnost věnovat pozornost dětem.

Chtěla bych nabídnout případným zájemcům o vedení podobného kroužku jakýsi návod, jak s dětmi postupovat. Vypracovala jsem metodické listy, které jsem odzkoušela v praxi. Jsou doplněny mými komentáři pro lepší pochopení. Svým obsahem jsou přizpůsobeny celému školnímu roku, svátkům, ročnímu období a událostem v našem okolí. Největší událostí bývají Vánoce, kdy děti vystupují na vánočním koncertě. V tomto období jsou ochotné hrát s větším zaujetím. Stejně jako když se připravují na Vítání občánků, Den matek nebo školní akademii. V každém metodickém listu je materiál pro mladší i starší děti, protože v našem kroužku jsou začínající i pokročilí. Dechová cvičení, rytmické hry apod. provádí děti společně. Také hrajeme co nejdříve společné skladby, aby se rozvíjelo sluchové vnímání, komunikace v rámci skupiny a schopnost hrát s dalšími nástroji. Je vhodné střídát činnosti, aby se děti neunavily. Dechové cvičení střídá rytmická hra, hra na flétnu, poslech, hra na hlavici, deklamace říkadla, tanec, zpěv s kytarou, tiché činnosti apod. Děti se nemusí naučit vše za jednu hodinu. Některé skladby nebo cvičení si vyžádají více času. Najdete zde písně dvojhlasé, hru s doprovodem CD, rytmický doprovod

s přírodním materiálem, melodický doprovod na zvonkohru, tanec, pohybový kánon apod. Vše máme odzkoušené v praxi, doplněno komentáři. Vždy záleží na dětech, jejich schopnostech, potřebách a zájmu. Náročná je organizace tohoto kroužku. Pro děti, které nehrají, jsou připraveny tiché činnosti. Využívají jich ale minimálně. Snažím se, aby se děti co nejvíce zapojovaly do aktivní hry a flétnu, popřípadě jiné společné činnosti.

Podařilo se nám nacvičit skladby a písně s dětmi, které mají opravdový zájem o hru na flétnu. Doma pravidelně cvičí. Dělají pokroky. Jsou podporovány ze strany rodiny.

Nepodařilo se mi zapojit všechny děti podle mých představ. Jsou to děti, které doma necvičí. Postupují pomalu. Stále hrají jednoduché melodie a písně. Přesto se snažím, aby hrály s námi ve skupině. Podporovat je zajímavými činnostmi a povzbuzováním.

Nejnáročnější pro nás bývá začátek, kdy je třeba začínajícím dětem vysvětlit základy hry. To vyžaduje hodně času a trpělivosti. Nejtěžší tóny jsou c^1 a d^1 . Po překonání této fáze již hra na flétnu postupuje snadněji. Děti vidí výsledky své práce. Bývají odměněny potleskem na veřejných vystoupeních.

Každý zájemce si může vybrat a upravit průběh hodiny podle svých potřeb. Více se věnovat některým částem, popřípadě jiné vynechat, nebo přesunout do další hodiny. Není podmínkou naučit se vše, co obsahuje metodický list za jednu hodinu.

Věřím, že moje metodické listy poslouží jako vyzkoušená inspirace dalším zájemcům o výuku flétnového kroužku.

6 Použitá literatura

DANIEL, Ladislav. *Škola hry na sopránovou zobcovou flétnu*. Praha: Panton, 1991. ISBN 8070391340.

FÜHRER, Sylvia. *Blockflötenunterricht mit Kindergruppen*. 3. vydání. Manching: Holzschuh, 2011. ISBN 978-3-920470-00-9. ISMN 979-0-2013-0014-6.

HALA, Petr. *Musica viva in schola XXIV*. 1. vyd. Brno, 2014. 232 s. ISBN 978-80-210-7565-8. doi:10.5817/CZ.MUNI.P210-7565-2014. str. 196.

HLAVATÁ, Iveta. *Hrátky s flétnou, písničkami a pastelkami*. 3. vyd. Kladno: V. Beneš, 1997.

JAGLOVÁ, Jindřiška. *Hudební výchova pro 1. ročník: metodický průvodce, zpěvník*. Brno: Nová škola, 1996. ISBN 80-85607-42-5.

JAGLOVÁ, Jindřiška. *Hudební výchova 2: učebnice pro 2. ročník základní školy*. Brno: Nová škola, 1999. ISBN 80-85607-66-2.

JAGLOVÁ, Jindřiška. *Hudební výchova 3: učebnice pro 3. ročník základní školy*. Brno: Nová škola, 1999. ISBN 80-85607-82-4.

JAGLOVÁ, Jindřiška. *Hudební výchova 4: učebnice pro 4. ročník základní školy*. Brno: Nová škola, 2000. ISBN 80-7289-011-5.

JAGLOVÁ, Jindřiška. *Hudební výchova 5: učebnice pro 5. ročník základní školy*. Brno: Nová škola, 2001. ISBN 80-7289-036-0.

JENČKOVÁ, Eva. *Hudba a pohyb ve škole*. Hradec Králové: Orlice, 2002. ISBN 8090311571.

JENČKOVÁ, Eva. *Hudba v současné škole: Tóny jara*. Hradec Králové: Tandem, 2003. ISBN 80-903115-2-0.

KOOP, Klaus G. *Die schönsten Spirituals & Gospels*. [Partitur], (Noten plus CD). Mainz [etc.]: Schott, 2011. ISMN M-001-13094-3.

KOPECKÝ, Jiří, Jaromír SYNEK a Vít ZOUHAR. *Hudební hry jinak: hry se zvuky a elementární komponování: [slyšet jinak]*. Brno: Janáčkova akademie múzických umění v Brně, 2014. ISBN 978-80-7460-066-1.

KVAPILOVI, J. a E. *Flautoškola 1: učebnice hry na sopránovou zobcovou flétnu: metodický sešit pro učitele*. Praha: Editio Bärenreiter Praha, 2010. ISMN 979-0-2601-0507-2.

KVAPILOVI, J. a E. *Flautoškola 1: učebnice hry na sopránovou zobcovou flétnu*. Praha: Editio Bärenreiter Praha, 2010. ISMN 979-0-2601-0505-8.

KVAPILOVI, J. a E. *Flautoškola 2: učebnice hry na sopránovou zobcovou flétnu*. Praha: Editio Bärenreiter Praha, 2010. ISMN 979-0-2601-0506-5.

LUKŠŮ, Jiří a Václav LIŠKA. *"62 nej": sborník písní v úpravě pro zobcové flétny*. Nové Město nad Metují: Agentura Fox, 1998. ISBN 80-900732-7-1.

MAGOLT, Hans. *Die schönsten Folksongs: für Sopranblockflöte (zusätzlich mit 2. Stimme)*. ISMN 979-0-001-17700-9.

STOJAN, Jaroslav. *Škola hry na sopránovou zobcovou flétnu pro začátečníky i samouky*. 2. vyd. Přerov: Jasto, 2000. ISBN 80-86086-02-x.

SUCHÝ, Ondřej, *Písničky z pohádek a dětských filmů 3. díl*. Cheb. Severografia a.s., Most: G+W, 2002. ISBN: M-706509-27-3 .

SYNEK, Jaromír. *Vybrané kapitoly z didaktiky hudební výchovy*. Olomouc. 2004.

ŠIMANOVSKÝ, Zdeněk. *Hry s hudbou a techniky muzikoterapie ve výchově, sociální práci a klinické praxi: [soubor cvičení a hudebně-terapeutických činností pro děti i dospělé]*. Praha: Portál, 1998. ISBN 80-7178-264-5.

UHLÍŘ, Jaroslav. *Zpěvník*. Praha: Fragment, 2008. Největší hity. ISBN 978-80-253-0666-6.

ŽILKA, Václav. *Jak se dělá muzika*. Praha: Petrklíč, 2008. ISBN: 80-7229-106-8.

ŽILKA, Václav. *Veselé pískání - zdravé dýchání: slabikář pištců: malá škola hry na sopránovou zobcovou flétnu*. 3., opr. a přeprac. vyd. Praha: Panton, 1993. ISBN 80-7039-190-1.

Diplomové práce:

ČERMÁKOVA, Barbora. *Vybrané školy hry na zobcovou flétnu a možnosti jejich využití v rámci hudebních volnočasových aktivit – analýza, komparace, praktické zkušenosti*. Olomouc, 2018. Diplomová práce. Univerzita Palackého v Olomouci, Pedagogická fakulta. Vedoucí práce Mgr. Gabriela Coufalová, Ph.D.

TEREBIENIECOVÁ, Eva. [Lidová píseň na Rousínovsku a její využití ve školní praxi. Brno 2010](#). Diplomová práce. Masarykova univerzita, Fakulta pedagogická. Vedoucí práce PhDr. Blanka Knopová. Dostupné z [www. https://is.muni.cz/th/ijad6/diplomova_prace.pdf](http://www.https://is.muni.cz/th/ijad6/diplomova_prace.pdf).

TOMANOVÁ, Marie. *Václav Žilka a jeho úsilí o využití zobcové flétny při léčení astmatu*. Brno 2008, FF MU. Bakalářská práce. FF MU.

VRÁNOVÁ, Zuzana. *Sylvia Führer: Blockflötenunterricht mit Kindergruppen (Skupinová výuka hry na zobcovou flétnu)*. Komentovaný překlad. Olomouc, 2014. Diplomová práce. Univerzita Palackého v Olomouci, Pedagogická fakulta. Vedoucí práce Mgr. Gabriela Coufalová, Ph.D.

Internetové zdroje:

FÜHRER, Sylvia, dostupné z <http://www.sylvia-fuehrer.de/person.htm>.

KVAPIL Jan, Životopis, dostupné z <http://jankvapil.com/index.php?page=zivotopis>.

KVAPIL Jan, Olomoucké víkendové školy hry na zobcovou flétnu, dostupné z <http://jankvapil.com>.

SMETANA Bedřich, *Prodaná nevěsta – Pochod komediantů*, dostupné z <https://www.youtube.com/watch?v=67zHf8C1ZYE>.

Tanec: mazurka, dostupné z <http://www.predskolaci.cz/mazurka/7604>.

TROJAN, Václav. *Zpěv žabáka*, dostupné z <https://www.youtube.com/watch?v=Gjc1hPotrYM>.

WASSERMANN Gisela, dostupné z www.pfiff-aus-schmalegg.de.

7 Anotace

Jméno a příjmení	Jana Černá
Katedra:	Katedra hudební výchovy PdF UP v Olomouci
Vedoucí práce:	Mgr. Gabriela Coufalová, Ph.D.
Rok obhajoby:	2019
Název práce:	Individuální a skupinová hra na zobcovou flétnu – rozvoj hudebnosti u dětí mladšího školního věku
Název v angličtině:	Playing the recorder individually and as a group – development of musicality of elementary school children
Anotace práce:	Diplomová práce je zaměřena na vybrané školy a jejich analýzu s ohledem na její využití v rámci flétnového kroužku. Dále obsahuje metodické listy, které se věnují individuální a skupinové výuce hry na sopránovou zobcovou flétnu dětí mladšího školního věku. Jsou přizpůsobeny svátkům a výročím, přípravě na vystoupení dětí.
Klíčová slova:	zobcová flétna, individuální a skupinová hra
Anotace v angličtině:	The master thesis is focused on analysis of selected recorder school books with respect to use of their techniques in recorder lessons. Furthermore, it comprises methodical sheets which are devoted both to individual and group recorder play of primary school children. The methodical sheets are aimed at feasts, anniversaries and preparation for children's performances.
Klíčová slova v angličtině:	Recorder, individual and group play
Přílohy vázané v práci:	2
Rozsah práce:	112 stran
Jazyk práce:	Český

8 Přílohy

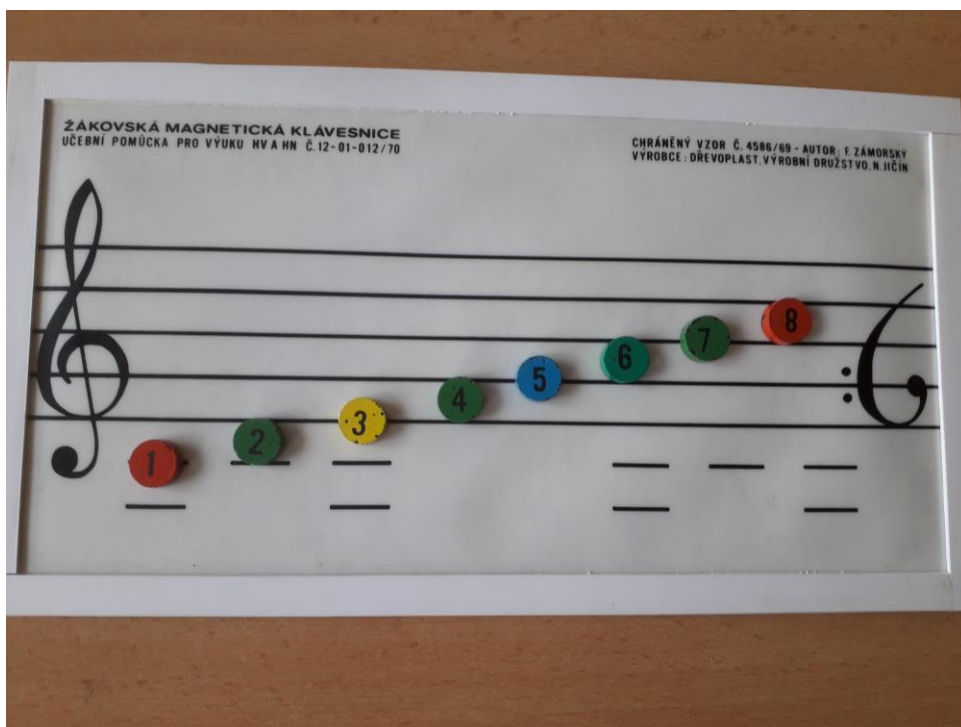

Magnetická klávesnice – stupnice C-dur.

Vlastní obrázek



Noty stupnice C-dur: celé, půlové, čtvrtové, osminové. Nory s křížky a s béčky.

Využíváme také jako pexeso. Vlastní obrázek.



Rytmické kostky, zobcová flétna, dřívka.

Vlastní obrázek.



Dechové cvičení: foukání na plamínek svíčky.

Vlastní obrázek