

Česká zemědělská univerzita v Praze

Provozně ekonomická fakulta

Katedra práva



Diplomová práce

Činnost notáře a praktické aspekty řízení o pozůstalosti

Bc. Eva Zajkrová

© 2017 ČZU v Praze

ZADÁNÍ DIPLOMOVÉ PRÁCE

Bc. Eva Zajkrová

Veřejná správa a regionální rozvoj

Název práce

Činnost notáře a praktické aspekty řízení o pozůstalosti

Název anglicky

Notarial work and practical aspects of inheritance proceedings

Cíle práce

Hlavním cílem diplomové práce bude zpracovat právní a související aspekty profese notáře, zejm. kam tzv. sahá jeho moc a co je v jeho kompetenci. Dílčím cílem bude specifikovat průběh dvou vybraných dědických řízení, jednoho se zanecháním poslední vůle zůstavitele, u druhého nikoliv. Dalším dílčím cílem bude zjistit, jaká z těchto možností vede k efektivnějšímu ukončení tohoto řízení a navrhnout doporučení.

Metodika

Diplomová práce bude rozdělena na část teoretickou a část praktickou.

Pro teoretickou část bude stěžejní nashromáždění a prostudování literatury a judikatury k tomuto tématu. Bude použita zejména metoda deskripce a dále analýzy odborné literatury a právních předpisů.

Následně bude zapotřebí získat konkrétní materiály a podklady pro praktickou část, které budou čerpány z portálu ministerstva vnitra, notářské komory a notářské kanceláře. Bude použita zejména metoda kvalitativního přístupu k výzkumu. Dále bude použita metoda syntézy. Poté budou tyto informace analyzovány a budou z nich vyvozeny závěry a doporučení.

Doporučený rozsah práce

60 až 80 stran

Klíčová slova

notář, notářský úřad, řízení o pozůstalosti, soudní komisař, dědické právo, dědické třídy, závět

Doporučené zdroje informací

- ALANIS, Walter Howard., Santiago. ALTIERI a Mercedes OTEGUI CARRASCO. Family law in Uruguay. Frederick, MD: Sold and distributed in North, Central and South America by Aspen Publishers, c2011. ISBN 9041136363.
- BÍLEK, Petr. Notářský řád a řízení o dědictví: komentář. 3., dopl. a přeprac. vyd. Praha: C.H. Beck, 2005. Beckova edice komentované zákony. ISBN 80-7179-865-7.
- BÍLEK, Petr, Roman FIALA, Miloslav JINDŘICH a Karel WAWERKA. Notářský řád a řízení o dědictví: komentář. 4. vyd. Praha: C. H. Beck, 2010, 1120 p., str. 45. ISBN 978-807-4001-819)
- BRÁZDA, Jiří, Richard BÉBR a Pavel ŠIMEK. Notářství: jeho vývoj, organizace a pravomoc : (srovnávací studie). Praha: Academia, 1976.
- DRÁPAL, Ljubomír. Občanský soudní řád: komentář. Praha: C.H. Beck, 2009. Velké komentáře. ISBN 978-80-7400-107-9.
- How to Open & Operate a Financially Successful Notary Business. I. Atlantic Publishing Group, Inc., 2011. ISBN 1-60138-281-2.
- Notářský řád a řízení o dědictví: komentář. 4. vyd. V Praze: C.H. Beck, 2010. Beckova edice komentované zákony. ISBN 978-80-7400-181-9.
- SHELLE, Karel a Ilona SCHELLEOVÁ. Právní služba: advokacie, notářství, patentovní zástupci, daňoví poradci, soukromí soudní exekutoři. Praha: Eurolex Bohemia, 2003. ISBN 80-86432-51-3.
- SVOBODA, Jiří, KLIČKA, Ondřej. Dědické právo v praxi. 1. vydání. Praha: Nakladatelství C. H. Beck, 2014, s. 208. ISBN 978-80-7400-266-3
- WELLECH, Eliška. Vyznejte se v dědickém řízení: vybrané kapitoly z nového občanského zákoníku. Brno: BizBooks, 2014. ISBN 978-80-265-0218-0.
-

Předběžný termín obhajoby

2016/17 LS – PEF

Vedoucí práce

JUDr. Ing. Renata Korcová

Garantující pracoviště

Katedra práva

Elektronicky schváleno dne 8. 11. 2016

JUDr. Jana Borská, Ph.D.

Vedoucí katedry

Elektronicky schváleno dne 9. 11. 2016

Ing. Martin Pelikán, Ph.D.

Děkan

V Praze dne 28. 03. 2017

Čestné prohlášení

Prohlašuji, že svou diplomovou práci " Činnost notáře a praktické aspekty řízení o pozůstalosti" jsem vypracovala samostatně pod vedením vedoucího diplomové práce a s použitím odborné literatury a dalších informačních zdrojů, které jsou citovány v práci a uvedeny v seznamu použitých zdrojů na konci práce. Jako autorka uvedené diplomové práce dále prohlašuji, že jsem v souvislosti s jejím vytvořením neporušil autorská práva třetích osob.

V Praze dne 30. 3. 2017

Poděkování

Ráda bych touto cestou poděkovala JUDr. Ing. Renatě Korcové za trpělivost, poskytnuté cenné rady a odborné vedení mé diplomové práce. Těž děkuji své rodině a nejbližšímu okolí za projevenou podporu.

Činnost notáře a praktické aspekty řízení o pozůstalosti

Souhrn

Tato diplomová práce na téma „Činnost notáře a praktické aspekty řízení o pozůstalosti“ se zabývá prací notáře především se zaměřením na dědická řízení. Cílem teoretické části je vysvětlit teoretická východiska související s tímto tématem.

Druhá část se zabývá samotným výzkumem, ve kterém se zaměřuje na konkrétní vyřizování dědických spisů, při kterém chce zjistit, zdali je pro tato řízení snadnější a efektivnější ze strany notáře i pozůstalých, zanechá-li zůstavitel závět' či se dědí ze zákona. Dílčím cílem je vyzkoumat, zdali občané vědí, co je při vyřizování pozůstalostního řízení čeká a jaké jsou jejich práva a povinnosti. Po provedeném výzkumu budou data shrnuta a vyhodnocena v závěru diplomové práce.

Klíčová slova: notář, notářský úřad, řízení o pozůstalosti, soudní komisař, dědické právo, dědické třídy, závět'

„Notary activities and practical aspects of inheritance management“

Summary

This dissertation thesis „Notary activities and practical aspects of inheritance management“ focuses on a notary’s work specialized in the inheritance management. The goal of the theoretical part is to explain the theoretical starting points related to this topic.

Second part is concerning the research itself. This part focuses on specific dealing with inheritance writings, during which it is found out, whether it is easier and more effective for these dealings from the notary’s side as well as the side of the mourning family, if the testator leaves a last will behind or whether the inheritance is dealt with according to the law. After the conducted research the data discovered will be evaluated at the conclusion of the dissertation.

Keywords: notary, notarial office, inheritance, inheritance management, law of succession, testament

Obsah

1. Úvod	10
2 Cíl práce a metodika.....	12
Cíl práce.....	12
Metodika	12
3. Teoretická část	14
3.1 Notář	14
3.1.1 Historie notářství.....	14
3.1.2 Notářský úřad.....	14
3.1.3 Notář	15
3.1.4 Zásady notářství.....	17
3.1.5 Notářská činnost	17
3.1.5.1 Vidimace a legalizace	18
3.2.5.1.1 Vidimace	18
3.2.5.1.2 Legalizace	18
3.1.5.2 Vydávání stejnopisů, opisů, výpisů a potvrzení	18
3.1.5.3 Vyhledávání v rejstřících a kontaktní místo Czech POINT	19
3.1.5.4 Zakládání obchodních korporací	19
3.1.5.5 Notářská listina o právních úkonech.....	20
3.1.5.6 Konverze listin.....	20
3.1.6 Odpovědnost notáře	21
3.1.7 Rozdíl mezi notářem a advokátem.....	21
3.1.8 Kárné řízení.....	22
3.1.9 Ukončení činnosti notáře	22
3.2 Notář ve funkci soudního komisaře	23
3.2.1 Dědické právo	23
3.2.1.1. Dědění v České republice	24
3.2.1.1.1 Závěť	29
3.2.1.1.2 Dovětek	31
3.2.1.1.3. Dědická smlouva.....	31
3.2.1.2. Nepominutelný dědic.....	31
3.2.1.3 Průběh řízení	32
3.2.1.3.1 Provedení lustrace.....	33

3.2.1.3.2	Předběžné šetření	34
3.2.1.3.3	Účastníci řízení	35
3.2.1.3.4	Pokračování v průběhu řízení	36
3.2.1.3.5	Ukončení řízení o pozůstalosti.....	36
3.2.1.4	Odměna notáře jako soudního komisaře.....	38
3.2.1.5	Společné jmění manželů	39
3.2.1.6	Určení obvyklé ceny	40
3.2.1.7	Odmítnutí dědictví a výhrada soupisu	40
3.2.1.8	Konvokace věřitelů	41
3.2.1.9	Dodatečné projednání pozůstalosti	41
4	Praktická část.....	43
4.1	Charakteristika Mostecká	43
4.2	Průběh dědického řízení.....	48
4.2.1	Provedení lustrací	48
4.2.2	Předběžné šetření	49
4.2.3	Dotazy	51
4.2.4	Výpočet odměny notáři u spisu	54
4.2.5	Vypočítání povinného dílu.....	57
4.2.6	Výpočet odměny notáři jako soudnímu komisaři	57
4.3	Polostrukturované rozhovory.....	58
4.3.1	Rozhovory.....	58
4.3.2	Vyhodnocení rozhovorů	61
5	Diskuze a doporučení.....	63
6	Závěr práce.....	65
7	Seznam obrázků, grafů a tabulek.....	68
8	Zdroje.....	69
8.1	Literární zdroje	69
8.2	Internetové zdroje	71
8.3	Časopisecká díla	72
8.4	Právní předpisy	72
8.5	Judikatura.....	73

*„Soudce je nad stranami, advokát se stranou, notář mezi stranami.“
(Brázda, 1976, s. 5)*

1. Úvod

První věc, která se lidem často vybaví při zmínce o notáři, je starší tichá osoba, která razítkuje dokumenty pro ověření jejich pravosti, avšak profese notáře má hlubokou a významnou roli v dnešní společnosti pro každého z nás.

Činnost notáře lze pomyslně rozdělit na dvě části, na tu, kdy notář vystupuje právě ve funkci notáře a na tu, kdy je pověřen soudem a vykonává funkci soudního komisaře. Jak samotný název diplomové práce napovídá, bude se zabývat tou částí, kdy notář vyřizuje dědictví.

Problematika, která bude v této práci řešena, se dřív či později pravděpodobně dotkne každého z nás. Smrt. Se ztrátou blízkého člověka se srovnává jen těžko a v těchto situacích se projeví opravdová opora okolí, bohužel i ta patří do koloběhu života. Když k této situaci dojde, je nutné po posledním rozloučení zahájit dědické řízení. A přesně v tento moment začíná boj s časem, kdy každý z pozůstalých chce mít toto co nejrychleji tzv. z krku a žít dál, občas to ale bohužel nejde tak hladce, jak by si každý přál.

Notář se každý den setkává se smrtí, sice ne tělesným způsobem, jako třeba lékaři, přesto je to velmi důvěrné, neboť zkoumá často podrobně dosavadní život a vztahy zemřelého a osobně se setkává s jeho blízkými. Dědicům se často může zdát, že soudnímu komisaři po vydání pravomocného usnesení daný případ tzv. hodí za hlavu a přejde k dalšímu, ne vždy tomu tak je. Častokrát se stává, že památka v mysli zůstává, i když se se zemřelým osobně vůbec neznal, ale během celého řízení důvěrně pozná a sblíží se s osobami jemu blízkými.

Činnost notáře je v posledních letech více a více aktuální téma, a to nejspíš proto, že postavení notáře v naší společnosti sílí a jeho služby jsou stále vyhledávanější. Notář provozuje svou činnost jako fyzická osoba, která je odpovědná Notářské komoře České republiky, ačkoliv svou činnost provozuje samostatně na své jméno a při výkonu jako soudní komisař jedná jako veřejný činitel, neboť se toto považuje za výkon státní správy. Denně spolupracuje s veřejným i soukromým sektorem, na základě čehož především pozůstalostní řízení vykonává. Po novele Občanského zákoníku od roku 2014 nastaly nové skutečnosti, přičemž se změnila nejen názvosloví, například z „dědického řízení“ na „řízení o pozůstalosti“, ale také postavení notáře, jeho kompetence a povinnosti.

Téma „Činnost notáře a praktické aspekty řízení o pozůstalosti“ bylo vybráno zejména v úzké souvislosti se studovaným oborem autorky a také pro jeho aktuálnost a neznalost široké veřejnosti o tomto povolání, ačkoliv je toto velmi důležité znát, neboť jeho služby, jak už bylo řečeno výše, bude potřebovat každý z nás.

2 Cíl práce a metodika

Cíl práce

Cílem této práce je nejen seznámit s činností notáře jako takovou, ale rovněž blíže objasnit postavení notáře jako soudního komisaře v jednotlivých etapách řízení o pozůstalosti. Pro komplexnost tohoto tématu je nutné představit základní předpoklady dědění v České republice a vystihnout stěžejní bod této práce, a to seznámit s celým průběhem řízení. Jak název napovídá, práce chce obeznámit a vystihnout průběh řízení o pozůstalosti, ale nejen to, neboť je důležité znát i další činnosti, jimiž se notář mimo dědické řízení zabývá.

V první části, po prostudování dostupných zdrojů, je cílem především vysvětlit, co profese notáře přináší, co vůbec má ve své kompetenci a kdy lidé mohou využít jeho služeb.

Ve druhé vědecké části je hlavním cílem práce zpracovat průběh dědického řízení. Dílčím cílem práce je vyzkoumat, zda v dnešní české společnosti přináší sepsání právního jednání pro případ smrti, tj. pro tuto část závěť, nějakou výhodu při průběhu pozůstalostního řízení, jak ze strany notáře, tak ze strany pozůstalých, či je tento úkon zbytečný a v řízení nepřináší žádné přednosti.

Dalším dílčím cílem praktické části je zjistit, zdali člověk v dnešní společnosti má představu, co ho v pozůstalostním řízení čeká, jak probíhá a jaké jsou jeho povinnosti a možnosti.

V závěru práce je cíl výzkumu vyhodnocen a jsou navržena doporučení.

Metodika

Práce je kromě úvodu a závěru rozdělena do dvou částí. První část je věnována teoretickým východiskům. V první řadě je charakterizováno, jak vůbec tato profese vznikla a jaké kompetence měl notář v historii, poté se ale přesune do současnosti, a zaměří se na to, jak to funguje dnes. Protože, jak už název sám říká, se tato práce zabývá především řízením o pozůstalosti. Teoreticky je nutné věnovat se i ostatnímu, co notáři v České republice mohou, jaké jsou jejich další činnosti a kdy jich lidé mohou využít. Poté ale už k samotnému dědění. Podrobněji je zde popsáno, jak celé toto řízení probíhá, aby si každý mohl představit, co ho čeká a jaké možnosti v České republice jsou. K této literární rešerši je nejprve nutné vyhledat a pečlivě prostudovat literární a internetové zdroje, právní předpisy a judikaturu, které s tímto tématem souvisí.

Druhá část už nebude věnována teorií, ale zavede přímo do praxe. Jelikož je celá tato část zaměřena pouze k okresu Most, který je pro autorku nejdostupnější ke sběru primárních a sekundárních dat. Na začátku je tento okres v krátkosti představen.

Pro první úsek této vědecké části je nutné nashromáždit data. Tyto údaje jsou získány z notářských kanceláří v Mostě, z přístupných dat z Notářské komory České republiky a z portálu Ministerstva spravedlnosti. Pro lepší orientaci a srovnání, jsou tyto údaje naneseny do grafů a následně vyhodnoceny.

Pro druhý úsek praktické část je zvolen kvalitativní výzkum. Vlastním výzkumem je navázáno na teoretickou část, která byla aplikována na dostupná data v praxi. Dílčím cílem je hlouběji proniknout a pochopit průběh pozůstalostního řízení. Ke splnění tohoto cíle je zvolena metoda přímého pozorování, přičemž tato metoda výzkumu byla vyhodnocena jako nejvhodnější. Přímým pozorováním dvou dědických spisů v notářské kanceláři probíhal sběr dat pro tento výzkum. Pro výzkum byly zvoleny dva dědické spisy, které nebyly vybrány náhodou, ale z důvodu, že byly doručeny Okresním soudem v Mostě do notářské kanceláře ve stejný den, tudíž se dá snáze pozorovat jejich délka řízení, což je jedním z cílů této práce.

Pro nutnost mlčenlivosti a uchování diskrétnosti není řečeno, o které spisy se jedná. Jeden ze zůstavitelů, před svou smrtí sepsal závěť a druhý zůstavitel toto právní jednání nezanechal. V této části je podrobně popsán průběh obou dědických řízení od začátku až do doby, kdy notář vrací spis zpět příslušnému okresnímu soudu a v závěru porovnány výsledované výsledky výzkumu. Celkový výzkum probíhal od začátku října roku 2015 až do července roku 2016 v jedné z notářských kanceláří v Mostě.

Pro poslední úsek této části je též zvolen kvalitativní výzkum, který proběhne prostřednictvím polostandardizovaného rozhovoru. Celkem proběhnou tři rozhovory se stejně kladenými otázkami. Prvním respondentem je pozůstalá manželka jednoho ze zůstavitelů, jehož dědický spis sloužil k popisu a výzkumu v předchozím úseku této části. S tou probíhal rozhovor v červenci roku 2016. Dalším dotazovaným je starší pán a posledním třicetiletý muž. Tento výzkum probíhal od července 2016 do 20. 12. 2016. Klady tohoto rozhovoru jsou především plynulá komunikace mezi výzkumníkem a respondentem. V této práci je rozhovor veden osnovou pěti otázek.

Po shromáždění všech potřebných dat bude následně provedena analýza, jejich interpretace a v závěru práce budou tyto údaje vyhodnoceny a navržena doporučení.

3. Teoretická část

3.1 Notář

3.1.1 Historie notářství

Notářství patří k významným právnickým profesím s dlouhou historií. První zmínky této profese se datují už v období starověku. Slovo notář je odvozené z latinského slova „nota“, což do češtiny bývá překládáno jako „zkratka“, pravděpodobně proto, že ve Starověku bývali takto označováni především otroci nebo propuštěnci, kteří zkratky psali. V Českých zemích se práce notářů rozšířila později, a to za doby krále Přemysla Otakara II, což přineslo zavedení principu numerus clausus (z. lat. uzavřený počet), a zároveň se pro výkon této činnosti stalo splnění zkoušky způsobilosti a složení přísahy (Brázda, 1976, s. 46).

V 18. století, za vlády Josefa II, nastal úpadek, neboť funkce notáře se sloučila s prací advokátů. Zanikly notářské komory jako samosprávné celky a byla omezena ekonomická nezávislost notářů, kteří museli své příjmy odevzdávat krajskému notářskému sboru, který z těchto prostředků následovně přerozděloval odměny podle odvedené práce.

Ta byla zase zpět vrácena až po roce 1848 se vznikem notářského řádu č. 75/1871 ř. z., který stanovoval odborné požadavky notářů. Zásadním rokem v notářství byl rok 1993, kdy „*tento první rok svobodného notářství byl ve znamení ustanovení orgánů notářské samosprávy, přijetí dalších vnitřních předpisů a především utváření a konsolidace kanceláří notářů.*“ (Kouba, *Ad Notam*, 2003, s. 19-20)

3.1.2 Notářský úřad

Notářský úřad lze chápat jako soubor pravomocí k výkonu notářství a další činnosti, které jsou stanované zákonem trvale spojené s místem výkonu tohoto působení. Úřad je určen jménem a příjmením jednotlivého notáře spolu se získaným vysokoškolským titulem v rámci okresního soudu, v jehož obvodu je zřízen. Lze zrušit pouze tehdy, pokud jmenovaný notář zemřel nebo byl odvolán. Notářskou kancelář ale netvoří pouze notář. Vedle něj zde pracují pracovníci, jejichž počet se v každém úřadu liší, neboť jejich počet není nikde stanoven.

Notářský kandidát je ten, jenž byl zapsán do seznamů notářských kandidátů, a který je veden u notářské komory, v jejímž obvodu má sídlo notář, u kterého je kandidát v pracovním

poměru. Může se jím stát ten, kdo má alespoň tříletou praxi a složí zkoušku. Může se jím stát i ten, kdo nikdy nebyl notářským koncipientem. Kandidát může být notářem pověřen k provádění vidimace a legalizace s výjimkou ve vztahu k cizině, smí připravovat notářské listiny či vést dědické řízení. Stejně jako kandidát i koncipient je u notáře veden v pracovním poměru a musí být řádně zapsán do seznamů notářských koncipientů. Rozdíl mezi těmito dvěma pozicemi je ve složení notářských zkoušek, ke kterým může být koncipient připuštěn po minimálně tříleté praxi. Pokud je úspěšně složí, může být pověřen svým notářem a stát se tak jeho zástupcem a vykonávat stejné činnosti, jako on sám (<http://www.nkcr.cz>).

Mimo jiné notář zaměstnává zpravidla ještě další notářské pracovníky. Ti jsou většinou pověřeni k přípravě veškerých úkonů. Pokud pracovník získá minimálně jeden rok praxe a úspěšně složí zkoušku, stává se z něj notářský tajemník. Ti jsou obvykle pověřováni k samostatným prováděním přípravných a dílčích úkonů v řízení o pozůstalosti, nejčastěji sepisování předběžného šetření, zjišťování stavu a obsahu závěti aj. (Bílek a kol., 2010, s. 51-61).

Notářská komora České republiky je právnickou osobou se sídlem v Praze. Je tvořena osmi regionálními komorami, které mají za členy notáře, kteří sídlí v daném regionu. Jejich úkolem je především dohlížet na řádné vedení notářských úřadů a dohled nad činností notářů a jejich pracovníků. V 31. 8. 2016 je v České republice 440 notářů (<http://www.nkcr.cz>).

3.1.3 Notář

Drápal (2009, s. 157) charakterizuje notáře jako osobu s českým občanstvím, která musí mít ukončené vysokoškolské právní vzdělání, je bezúhonná a plně způsobilá k právním úkonům. Před tím, než dojde ke jmenování do funkce ministrem spravedlnosti na návrh notářské komory, musí vykonávat alespoň pět let notářskou praxi. Ve svém sídle musí notář zřídit notářskou kancelář, ve které bude provádět úkony.

Notář vykonává svou činnost nestranně, samostatně a na svou vlastní odpovědnost. Notář sepisuje veřejné listiny o právních jednáních, osvědčování právně významných skutečností a prohlášení, přijímá listiny a peníze do notářské úschovy. V souvislosti se svou činností poskytuje právní služby jako udělování právních porad a zastupování v jednání s fyzickými a právnickými osobami a v řízení před orgány veřejné moci, dále vede řízení o pozůstalosti či řízení ve věcech kapitálového trhu, sepisuje soukromé listiny a může

zpracovávat právní rozbor, může vykonávat správu majetku a zastupovat v této souvislosti nebo též může vykonávat funkci insolvenčního správce.

Proces zahájení činnosti notáře začíná uvolněním či vznikem notářského úřadu. Notářská komora vyhlásí a organizuje konkurz v souladu s ustanoveními konkurzního řádu. Pokud daný uspěje, jmenuje ho ministr spravedlnosti do funkce a ten musí složit slib, který zní:

„Slibuji na svou čest a svědomí, že v činnosti notáře budu zachovávat ústavní a jiné zákony a obecně závazné právní předpisy a budu zachovávat mlčenlivost. V notářské činnosti budu postupovat nestranně a nezávisle.“

(<https://portal.gov.cz/app/zakony/zakonPar.jsp?idBiblio=40082&nr=358~2F1992&rpp=15#local-content>)

Dále si musí pořídit úřední razítko a uzavřít smlouvu o pojištění odpovědnosti za újmu, která by mohla vzniknout při výkonu činnosti.

Co se týče ukončení úřadu, notáře může odvolat ministr spravedlnosti podle § 11 zákona č. 358/1992 Sb., o notářích a jejich činnosti, ve znění pozdějších podpisů:

- na jeho žádost
- pokud odmítl složit slib
- ke dni 31. 12., v roce v němž dosáhne 70 let
- pokud byl omezen ve svéprávnosti
- pokud spáchal trestný čin související s výkonem této činnosti
- jestliže pozbyl státní občanství České republiky
- pokud bylo pravomocně zjištěno, že jeho zdravotní stav neumožňuje výkon činnosti notáře

(Zákon č. 358/1992 Sb. o notářích a jejich činnosti, ve znění pozdějších podpisů).

V případě, že notář nevykonává svou funkci notáře po dobu delší než jeden měsíc a není zastoupen notářským kandidátem či společníkem, musí notářská komora ustanovit zástupce, který je z řad notářů v rámci obvodu daného okresního soudu a rozhodne o výši podílu na odměně notáře (Notářský řád a řízení o dědictví, 2010, s. 76 – 78).

3.1.4 Zásady notářství

Pokud má notářství plnit své poslání, předcházet vzniku právních sporů a plnit veškeré funkce výkonu, pak musí respektovat některé klíčové zásady. Jednotlivé tyto principy se prolínají a navzájem ovlivňují.

- princip nestrannosti a nezávislosti – dle Bílka (2010, s. 91) tato zásada spočívá v tom, že notář při výkonu své práce nezvýhodňuje žádného účastníka, kterému poskytuje své služby. Tudíž notář musí být spravedlivý a dbát na vyváženost smluv. Také by měl poučít nestranně obě strany bez ohledu na to, kdo o úkon požádal
- zásada povinného členství notářů v institucích notářské samosprávy – notář je povinen být členem notářské samosprávy, což vzniká ze zákona, kdy byl do notářského úřadu jmenován. Stát a notářská komora vykonávají dohled nad jejich výkonem a jsou oprávněni zahajovat kárné řízení. Taktéž komora pečuje o jednotlivé úřady, notáře a jejich pracovníky a vytvářejí tím tak správné podmínky pro jejich činnost
- princip prevence – tento princip by měl především sloužit k tomu, aby nevznikl spor mezi účastníky úkonu
- princip zachování mlčenlivosti – notář musí o všech úkonech a skutečnostech zachovat mlčenlivost, které by se mohly dotknout oprávněných zájmů osob, jichž se daný úkon týká (Schellová, 1994, s. 4)
- zásada etiky – tento princip není přímo zakotven v právních rádech, ale vyplývá z celkové povahy a poslání notářství. Je to jakási nepsaná povinnost notáře, kdy se bude neustále vzdělávat, a tak poskytovat své služby na nejvyšší odborné úrovni.

3.1.5 Notářská činnost

Dle zákona č. 358/1992 Sb., o notářích a jejich činnosti je notářská činnost vymezena jako „*Výkonem notářství se rozumí sepisování veřejných listin o právních jednáních, osvědčování právně významných skutečností a prohlášení, přijímání listin a peněz do notářské úschovy.*“

3.1.5.1 Vidimace a legalizace

3.1.5.1.1 Vidimace

K dalším činnostem, které notář může vykonávat je legalizace a vidimace, neboli ověřování kopií listin a ověřování pravosti podpisu. Tyto dvě činnosti jsou asi nejčastější činnosti notáře, při které je ve styku se širokou veřejností. Ačkoliv se tato aktivita může zdát jako jednoduchá, není tomu tak, protože ne každá listina je vhodná k provedení vidimace. Například ji nemůže provést u dokumentů, jejichž jedinečnost nelze opisem nahradit, a to zejména u občanského průkazu či jiných průkazů totožnosti, směnek, šeků a dalších cenných papírů. Dál notář neověří listinu, jejíž jazyk je pro něj cizí a není mu poskytnut překlad. Notář musí u každé listiny, u níž bude provádět ověření opisu, mít k nahlédnutí originál listiny, kterou ověřuje.

3.1.5.1.2 Legalizace

Legalizace lze přeložit jako ověřování pravosti podpisu na listině, jež to vyžaduje. Při ověřování podpisu mohou nastat dvě situace. V častějších případech nastává ta, že listina, na níž je podpis ověřován, je přímo před notářem podepsána. Při druhé variantě je přeložena listina, která již byla podepsána mimo kancelář notáře a kde musí být podpis uznán za vlastní. Podpis lze ověřit pouze fyzické osobě na listině, která má ucelený text, tudíž nesmí být provedena legalizace například na prázdném papíře (Bureš, Ad Notam, 2012, s. 16).

K tomu, aby notář mohl podpis ověřit, musí být prokázána totožnost osoby, která listinu podepisuje platným průkazem, pokud průkaz totožnosti nemá, musí být přítomni dva nepříbuzní svědci, kteří jeho totožnost potvrdí (Bureš, Ad Notam, 2012, s. 17).

3.1.5.2 Vydávání stejnopisů, opisů, výpisů a potvrzení

V rámci svého výkonu notář vydává stejnopisy, výpisy či potvrzení. Z každého notářského zápisu lze vydat stejnopis, mimo listiny pro případ smrti, z té může notář vydat pouze prostý opis. Vydává jej účastníkům, kterých se zápis přímo týká nebo těm osobám, které dostanou od majitele listiny souhlas. Mezi stejnopisem a opisem je rozdíl v tom, že stejnopis je identický s původní listinou, přičemž u opisu je povinný stejný pouze obsah. Ke stejnopisu se přikládá ověřovací doložka (Bureš, Ad Notam, 2012, s. 15-16).

Potvrzení notář vydává jen v těch situacích, které mu jsou známy, může jej potvrdit. *„Potvrzení vyjadřuje stručně a výstižně skutečnosti, které se potvrzují, údaj o tom, komu a*

k jakému účelu bylo vydáno, datum a vyhotovení, otisk úředního razítka notáře a podpis notáře.“ (Schelle, 2006, s. 52)

Notáři mají přístup k Czech POINTu, tudíž na žadatelovu žádost mohou poskytovat výpisy z jednotlivých výpisů, např. z Rejstříku trestů, Obchodního rejstříku, Katastru nemovitostí, Seznamu kvalifikovaných dodavatelů aj.

3.1.5.3 Vyhledávání v rejstřících a kontaktní místo Czech POINT

Český podací ověřovací informační národní terminál neboli Czech POINT je projekt, který je veden veřejnou správou. Na určených pracovištích a kontaktních místech může člověk získat výpis z veřejných rejstříků, seznamů či evidencí nebo může být provedena autorizovaná konverze dokumentů. Notář díky tomuto projektu má přístup do následujících evidencí:

- rejstřík trestů
- katastr nemovitostí
- obchodní rejstřík a další veřejné rejstříky
- insolvenční rejstřík
- bodové hodnocení řidičů
- registr osob
- registr práv a povinností
- registr obyvatel ((Bílek a kol., 2010, s. 43).

3.1.5.4 Zakládání obchodních korporací

Notář mimo jiné zakládá i právnické osoby většinou za účelem podnikání. Formou veřejné listiny nejčastěji zakládá společnosti s ručením omezeným, málo častějším a náročnějším je zakládání akciových společností či družstev (www.nkr.cz).

Obchodní společnosti se nejdříve musí založit zakladatelskou listinou (tj. společenská smlouva, zakladatelské listiny, přijetím stanov) a po splacení základního kapitálu a obstarání si živnostenského oprávnění se společnost může nechat zapsat do obchodního rejstříku, čímž vznikne. Od druhé poloviny roku 2015 má notář ve své kompetenci tzv. přímý zápis do

obchodního rejstříku, kdy už zakladatelé nemusí posílat podkladové dokumenty přímo na krajský soud, ale ten notář, který společnost založil, jej může nechat díky tomuto i vzniknout (www.nkcr.cz).

3.1.5.5 Notářská listina o právních úkonech

Listina se stala nedílnou součástí života všech společenských vrstev už ve středověku. V této době došlo k rychlému rozvoji listin a k jejímu prosazení ve společnosti, neboť do této doby byly převážně tyto záležitosti řešeny ústní formou (Balík a kol., 2014, s. 63).

„Veřejná listina je listina vydaná orgánem veřejné moci v mezích jeho pravomoci nebo listina, kterou za veřejnou listinu prohlásí zákon; to neplatí, pokud trpí takovými vadami, že se na ni hledí, jako by veřejnou listinou nebyla.“ (Bednář, 2015, s. 84)

Účastníci při sepisování tohoto zápisu, kromě notáře či jiný orgán notářem pověřen, jsou přímo zúčastněné osoby, na jejichž žádost se zpravidla listina zřizuje (Brázda, 1976, s. 164).

Notář je povinen notářské zápisy ukládat do sbírky notářský zápisů neprodleně po jejich vyhotovení podle pořadí běžných čísel notářských zápisů dle rejstříku N-NZ za jednotlivé roky.

3.1.5.6 Konverze listin

Notář je zákonem pověřen provádět tzv. konverze dokumentů. Umožňuje tak převod elektronického dokumentu na písemný či naopak. Výstupní doklad má stejné právní účinky jako dokument, ze kterého tento vznikl. Notář je povinen zkontrolovat obsah původního dokumentu s výstupním, ke kterému přidá ověřovací doložku a elektronický podpis.

Elektronický podpis notář využívá jako nástroj k ověření identity u dokumentu, který nemá písemnou podobu. Peterka (2011, s. 65) vyzdvihuje výhody elektronického podpisu, integritu, nepopíratelnost, autenticitu. K elektronicky podepsanému dokumentu lze vložit časové razítko, které říká přesný čas, kdy k tomuto podpisu daného dokumentu došlo. Toto se musí vkládat speciálně, neboť jde o zpoplatněnou službu.

3.1.6 Odpovědnost notáře

Notář, nestanoví-li zvláštní zákon jinak, je odpovědný klientovi nebo jinému účastníkovi za škodu, kterou způsobil ve spojitosti s výkonem činnosti notáře. Odpovídá i za škodu, kterou by způsobil jeho pracovník.

“Notář odpovídá pouze osobám, které byly adresátem jeho služeb (tj. žadatel nebo klient, který si určitý výkon notářské činnosti objednal), a to tehdy, vznikla-li škoda při činnosti notáře v rámci výkonu notářského úřadu, tedy nebyla-li tato činnost vykonána řádně.” (Vojtek, Ad Notam, 2011, s. 4)

Odpovědnost je založena na tzv. objektivním principu, což znamená, že notář bude zproštěn odpovědnosti, pokud bude dostatečně schopen prokázat, že škodě nemohl jakkoli zabránit. Pokud sepisuje notářský zápis nebo působí při výkonu jako soudní komisař, tedy jedná jako veřejný činitel, za notáře je odpovědný stát, neboť se toto považuje za výkon státní správy a nemůže se této odpovědnosti zprostit.

V souvislosti s odpovědností za činnost musí notář uzavřít smlouvu o pojištění, kterou by způsobil on nebo někdo z jeho pracovníků a je jen na něm, na jakou částku si pojištění sjedná (Zahradníková, 2007, s. 260 – 261).

3.1.7 Rozdíl mezi notářem a advokátem

Hlavní rozdíl je v postavení obou těchto profesí. Notář je prodlouženou rukou státu a musí být nestranný, oproti tomu advokáti vystupují vždy na straně jednoho z účastníků. Advokáti jsou oprávněni poskytovat právní služby ve všech právních oborech. Jsou sdruženi do samosprávné stavovské organizace, České advokátní komory. Ta zastupuje jejich zájmy a zároveň nad nimi vykonává disciplinární kárnou pravomoc. Podmínky pro to, aby se právník stal advokátem je složení advokátní zkoušky, absolvování tříleté právní praxe a zápis do seznamů advokátů. Na advokáta se obrací tehdy, chceme-li, aby nás zastupoval a hájil naše zájmy, avšak budeme-li chtít maximální možnou míru právní jistoty a bezpečnosti, je vhodné navštívit notáře. Je rozdíl i v poplatcích. U advokáta se platí paušálně, za jednotlivé úkony nebo dle hodinové sazby stanovenou dohodou od tisíce do několika tisíc korun, vždy záleží na složitosti daného problému. Notář se vždy řídí notářskými tarify, které má dané a neměnné (www.cak.cz/scripts/detail.php?id=2526).

3.1.8 Kárné řízení

Notář, koncipienti i jeho další pracovníci jsou odpovědní za kárné provinění. To spočívá v závažném nebo opětovném porušování povinností, které jsou stanovené notářským řádem nebo pokud jejich chováním naruší důstojnost tohoto povolání.

Za toto provinění může být notáři uloženo některé z kárných opatření. Mírnějším opatřením je písemné napomenutí, dalším opatřením může být pokuta až do výše stonásobku minimální měsíční mzdy nebo může být notář za kárné provinění odvolán. Pokud bylo uloženo, že bude notář odvolán, nemůže být tento notář jmenován po dobu 5 let od nabytí právní moci ustanoven zástupcem ani se stát notářem. Pokud se tohoto provinění dopustí notářský kandidát, může být uloženo písemné napomenutí, pokuta až do výše dvacetinásobku minimální mzdy nebo může být odvolán ze zastupování notáře.

O tom, zda se notář či jeho pracovníci dopustili některého kárného provinění, rozhoduje kárná komise, která zahajuje řízení na návrh ministerstva spravedlnosti, prezidenta Notářské komory ČR či prezidenta příslušné notářské komory. V tomto návrhu musí být specifikováno, čeho se notář dopustil (Bílek, 2010, s. 215).

Dle rozsudku Městského soudu v Praze kárné opatření notáře může být uloženo v kárném řízení, pokud opětovně či závažně poruší povinnost, kterou mu stanovuje notářský řád. V řízení je třeba postupovat v součinnosti se všemi účastníky, aby ochrana jejich práv byla rychlá a účinná (Rozsudek Městského soudu v Praze ze dne 17. 6. 2008, sp. zn. 11 Ca 136/2007-40).

3.1.9 Ukončení činnosti notáře

Způsoby, kterými může notář svou činnost ukončit, existuje několik. Jedním z nich je odmítnutí úkonu. Toto může učinit notář pouze v případech, které jsou stanoveny v § 53 a § 54 notářského řádu. Takto může učinit, pokud se jedná o úkony odporující zákonům. Dalším způsobem ukončení činnosti může být pozastavení. Toto může učinit ministr spravedlnosti na základě § 10 notářského řádu. Může se tak učinit například po dobu odnětí svobody. Prerušeni je pouze časově omezené. Více častým způsobem ukončení činnosti je odvolání notáře z jeho funkce. K němu dochází při nesložení slibu, na základě podané žádosti, pokud je daný notář zbaven způsobilosti či rokem, ve kterém notář dosáhl 70 let. Odvolán může být i notář, který bezdůvodně nevykonává svou činnost po dobu delší než tři měsíce či vykonává neslučitelnou činnost po dobu delší než čtyři roky (Bílek a kol., 2010, s. 121).

3.2 Notář ve funkci soudního komisaře

Protože jak už samotný název napovídá, práce je věnovaná především řízení o pozůstalosti, což představuje téměř polovinu jistých příjmů notářské kanceláře. Je jedním z občanskoprávních řízení, které je nesporné, jehož cílem je především ochrana společenských zájmů. Řízení je nesporné, tudíž je možné ho zahájit i bez návrhu a soud může jednat bez vázanosti na účastníky. Řízení o pozůstalosti je obligatorní řízení, které se musí zahájit, pokud dojde k úmrtí fyzické osoby nebo dojde k prohlášení osoby za mrtvou, neboť Nový občanský zákoník na takovou tu osobu nahlíží, jako by zemřela. V praxi je nejčastěji zahájeno řízení po obdržení úmrtního listu, který vydá příslušná matrika, v případě dodatečného projednání dědictví, které přichází v úvahu, pokud se objeví zpětně zůstavitelův majetek, bývá nejčastěji zahájeno na návrh některého z pozůstalých (Drápal, 2009, s. 172).

Notář v řízení o pozůstalosti vystupuje ve funkci soudního komisaře, který je pověřen soudem k vyřízení pozůstalosti, podle předem stanovených pravidel. Toto řízení je jediný případ, kdy si účastníci notáře nemohou vybrat, je to z důvodu nestrannosti a objektivit rozhodování. Pokud by notář nebyl nestranný a byl podjatý, soud pověří k vyřízení jiného notáře. Notář může provádět potřebné úkony až poté, co ho příslušný soud pověří a předá mu spis. Ten dále může pověřit notářského kandidáta, koncipienta nebo někoho z dalších zaměstnanců, který složil kvalifikační zkoušku a má v řízení při provádění úkonů soudního komisaře veškerá oprávnění, která připadají soudu jako orgánu veřejné moci při výkonu soudnictví.

Schelleová (2006, s. 174) definuje práci notářů jakou pouze pomocnou práci, kterou jen napomáhají soudu k hladkému doběhu řízení tak, aby bylo skončeno co nejrychleji a proběhlo i co nejehospodárněji.

Řízení o pozůstalosti je pravomoc okresních a obvodních soudů či soudů městského. Tyto soudy k úkonům pověřují notáře jako soudního komisaře. Dokud tedy notáře sám soud nepověří, úkony v dědickém řízení provádí sám (Winterová, 2011, s. 370).

3.2.1 Dědické právo

Český právní systém je tvořen dualistickou koncepcí. Dělí se tedy na právo soukromé a veřejné, kde každá tato kategorie se vyznačuje pro ně specifickými znaky, zásadami a

principy. Dědické právo spadá do práva soukromého, neboť se řadí pod občanské právo, které reguluje všechny občanskoprávní vztahy, které plynou z práva na ochranu osobnosti a majetkové vztahy či s nimi jakkoli souvisejícími, jimiž jsou konkrétně vztahy vycházející z výsledku tvořivé duševní činnosti (Fiala, 2009, s. 38).

Dědické právo neboli právo na pozůstalost má ten, kdo přežil zůstavitele, což vychází z logiky věci, neboť může vzniknout až tehdy, co zůstavitel zemřel. Pozůstalost tvoří veškeré jmění, které zůstavitel vlastnil ke dni jeho smrti, které je způsobilé přejít na právní nástupce a dědicem se rozumí osoba, na niž má po zůstavitelově smrti přejít pozůstalost jako celek nebo podíl na ni, a to bez ohledu na to, zda se stane z dědické smlouvy, zákona či ze závěti. Dědicem může být nejen fyzická osoba, ale i právnická, pokud vznikla do jednoho roku od smrti zůstavitele (Spirit, 1998, s. 142).

Dědické právo v České republice oproti třeba americkému či anglickému právu, které se řadí do angloamerického právního systému, je řízeno kontinentálním systémem. A právě proto, že se tyto dva systémy od sebe liší, je anglické právo tvořeno především soudními precedenty, tedy obdobnými případy, které proběhly v minulosti (David, 1972, s. 9).

Dědické právo v Anglii je upraveno zákonem Wills Act, který byl přijat v roce 1837. Tento zákon upravuje požadavky pro platnou závěť a říká, jaké právo má člověk na nakládání se svým majetkem (www.legislation.gov.uk/ukpga/Will4and1Vict/7/26/concents).

3.2.1.1. Dědění v České republice

Podle Nového občanského zákoníku jsou stanovena nová pravidla dědění, a to taková, že se dědí na základě dědické smlouvy, ze zákona nebo ze závěti. Všechny tyto tři tituly mohou působit i vedle sebe. Dědic, který je ustanoven dědickou smlouvou má přednost jak před dědicem ze zákona i ze závěti. Druhým nejsilnějším postavením je dědic ze závěti, je tedy upřednostňován před zákonným dědicem. Zůstavitel může na základě závěti i dědické smlouvy rozhodnou libovolně o veškerém svém majetku, je omezen jen právy tzv. nepominutelných dědiců, jimiž jsou potomci, kteří mají nárok na povinný díl, který jim ze zákona náleží. Zůstavitel však může svého potomka vydědit, aby svůj nárok na povinný díl neměl, musí být však v souladu se zákonem.

Účel řízení o pozůstalosti je potvrdit dědicům, co jim z pozůstalosti náleží. V případě, že zůstavitel zanechal svou poslední vůli, musí být zajištěno to, co si on sám přál a co nařídil a notář toto musí respektovat (Drápal, 2009, s. 74).

Obrázek 1: Možnosti dědění v České republice



Zdroj: http://obcanskyzakonik.justice.cz/images/pdf/MS_brozura_dedicke_pravo.pdf

Dědění ze zákona je možností především pro ty, kteří za života nechtějí řešit otázky pozůstalosti a tak to nechají na zákonném postupu, podle kterého se dědí, dle Nového občanského zákoníku, v šesti dědických třídách, které jsou rozděleny dle příbuzenských vztahů. Tímto chce stát zamezit možnosti, že by po zemřelé osobě měl dědit on, neboť stát, na rozdíl od nich, se dědictví zříct nemůže.

- první dědická třída

První dědická třída zahrnuje děti a manžela či manželku, kteří dědí rovným dílem. Pokud některý ze zůstavitelových potomků nedědí, přechází jejich podíl na jeho děti, případně vzdálenější potomky.

Obrázek 2: První dědická třída

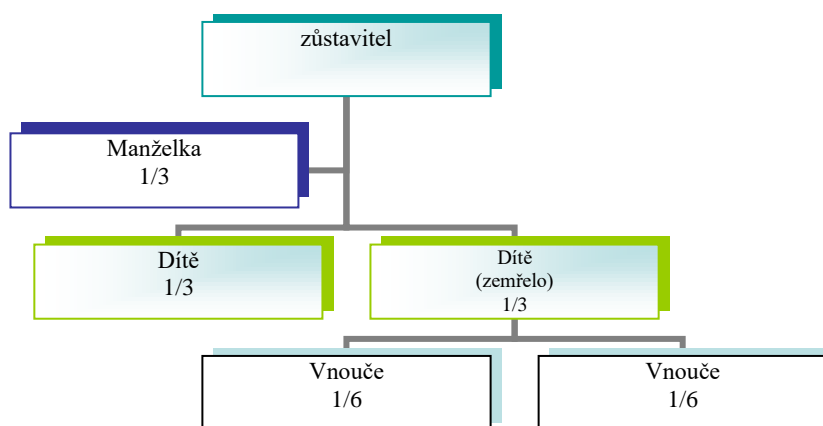

Zdroj: vlastní zpracování

- druhá dědická třída

Předpokladem pro dědění ve druhé třídě je, že zůstavitel neměl žádné děti či tyto dědictví odmítly. Pak v této třídě tedy dědí manžel, zůstavitelovi rodiče, popřípadě další osoba, která se zůstavitelem sdílela společnou domácnost po dobu minimálně jednoho roku před smrtí a z tohoto důvodu společně pečovali o domácnost, a nebo tato spolužijící osoba byla na něm odkázána výživou. I v tomto případě dědí všichni stejným dílem. V případě manžela či manželky se musí jednat alespoň o jednu polovinu pozůstalosti.

Obrázek 3: Druhá dědická třída

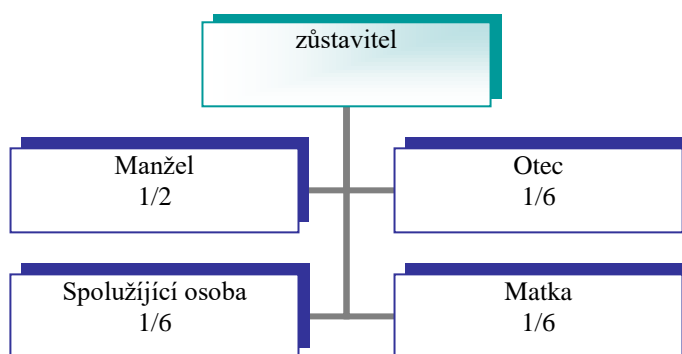

Zdroj: vlastní zpracování

- třetí dědická třída

Pokud nedědí nikdo z první ani druhé třídy, opět stejným dílem připadá dědictví spolužijící osobě, která se zůstavitelem žila alespoň jeden rok ve společné domácnosti, ve které společně hospodařili nebo na něj byla tato osoba závislá výživou a sourozencům zůstavitele, pokud ti odmítnout či z nějakého jiného důvodu oni nedědí, připadá to jejich dětem.

Obrázek 4: Třetí dědická třída

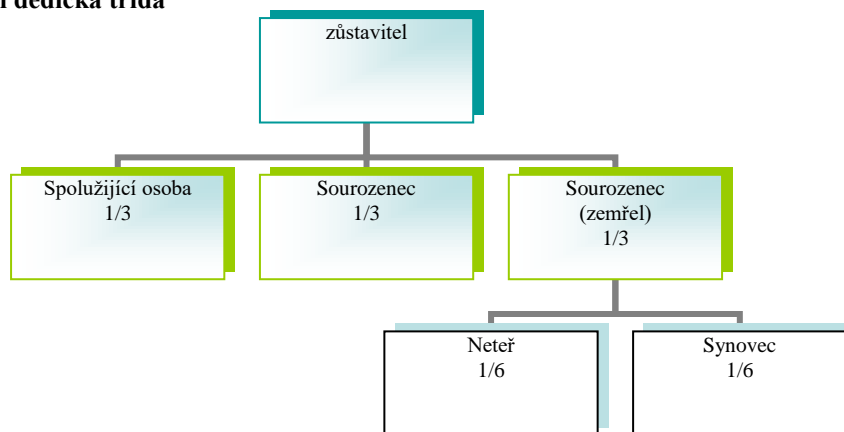

Zdroj: vlastní zpracování

- čtvrtá dědická třída

Čtvrtou třídu dědiců si mezi sebou rozdělí prarodiče zůstavitele.

Obrázek 5: Čtvrtá dědická třída

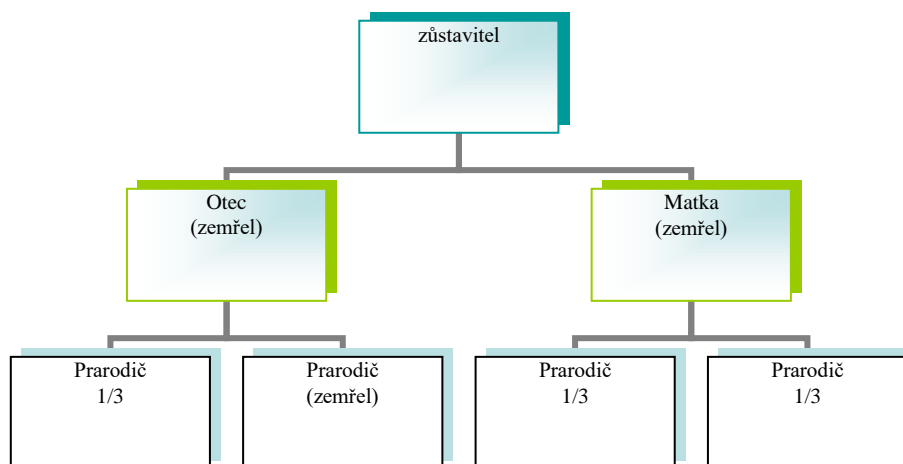

Zdroj: vlastní zpracování

- pátá dědická třída

V této předposlední dědické třídě dědí prarodiče rodičů zůstavitele, tedy pradědové a prababičky daného zůstavitele. Prarodičům z otcovy strany připadne tak jedna polovina pro oba a i tuto polovinu dostanou prarodiče ze strany matčiny.

Obrázek 6: Pátá dědická třída

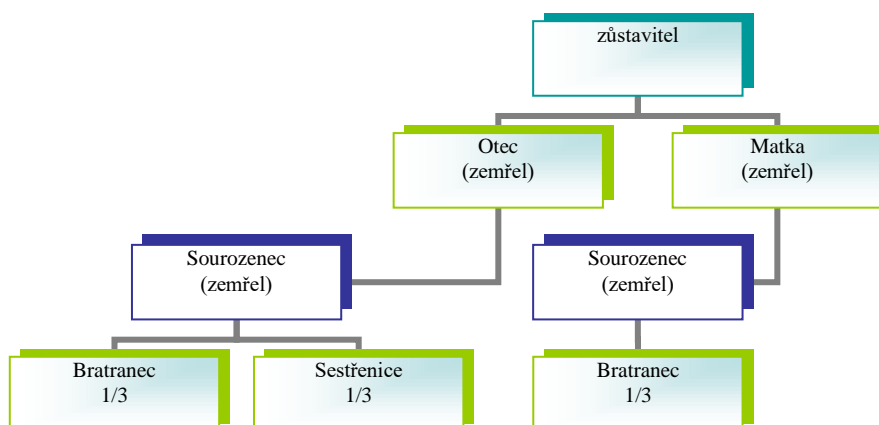

Zdroj: vlastní zpracování

- Šestá dědická třída

Šestou třídu, poslední tvoří praneře a prasnovce a tety a strýcové, každý rovným dílem. Pokud by tito už nežili, dědí jejich podíl jejich děti, tj. bratraci a sestřenice zůstavitele. S tímto případem se v praxi setkává opravdu zřídka kdy (www.patria.cz/pravo/2540306/dedicke-pravo-od-roku-2014-dil-sedmy-zakonnaposloupnost.html).

Obrázek 7: Šestá dědická třída

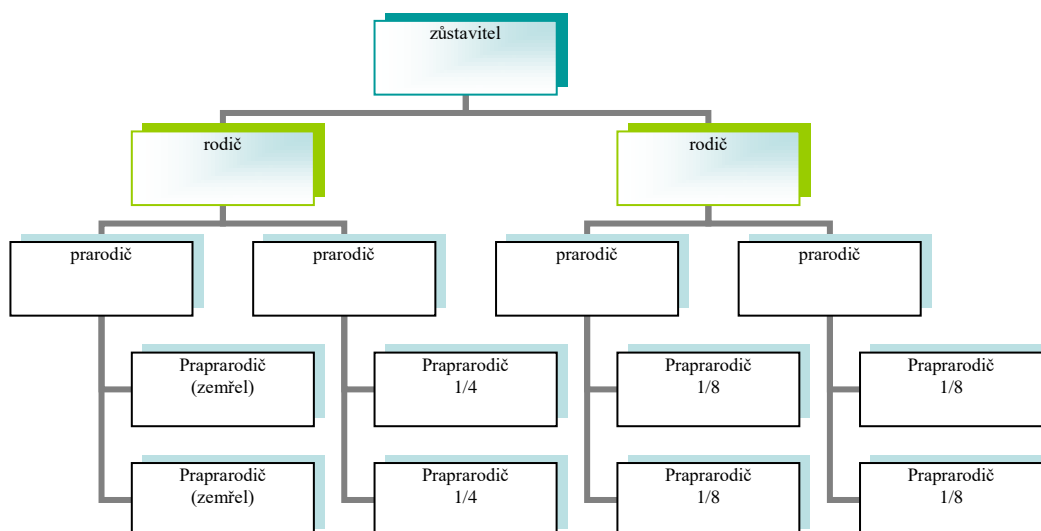

Zdroj: vlastní zpracování

Hlavní rozdíl mezi děděním ze zákona či sepsáním dědické smlouvy je ten, že si může stanovit zůstavitel sám osoby, ať už fyzické, právnické či dokonce stát, které budou jeho dědici a stanovit jejich dědický podíl. Ze závěti musí být jasné, komu a jaký podíl pořizovatel zanechává. Jediné omezení zůstavitelovy svobodné vůle tvoří institut neopomenutelných dědiců, jimiž jsou zůstavitelovi potomci. Pokud je nepominutelný dědic zletilý, náleží mu alespoň jedna čtvrtina jeho zákonného dědického podílu. Pokud ještě plnoletosti nedosáhl, náleží mu nejméně tři čtvrtiny.

3.2.1.1.1. Závět

„Závět’ je jedním ze zákonem upravených pořízeních pro případ smrti. Závět’ je odvolatelný jednostranný projev vůle, kterým zůstavitel pro případ své smrti zůstává jedné či více osobám alespoň podíl na pozůstalosti, případně i odkaz. Nejjistějším způsobem pořízení závěti je sepsání závěti notářským zápisem.“
(<https://www.nkcr.cz/sluzby/dedicke-pravo/zavet>)

Závět’ lze charakterizovat, jak odvolatelný projev vůli, kterým chce zůstavitel pro případ smrti ustanovit jedné či více osobám podíl na pozůstalosti. Ševčík (2013, s. 73) uvádí, že *„Závět’ je jednostranný úkon zůstavitele, kterým přenechává svůj majetek po smrti svým dědicům tak, jak on sám ručí.“*

Závět’ se může jevit jako jednoduchá záležitost, ale není tomu tak. Pořizovatel ji může sepsat vlastní rukou, tzv. sepsat holografickou závět’ či sepsat za pomoci dvou svědků, avšak musí obsahovat stejné náležitosti jako ta ve formě notářského zápisu, aby se mohla brát za platnou. Druhým typem závěti jsou tzv. závěti alografní, kdy pořizovatel závět’ sepiše za cizí pomoci. Pokud je závět’ sepsána ne vlastní rukou, je zapotřebí dvou nepřibuzných svědků, kteří svým podpisem potvrdí, že tato listina obsahuje pořizovatelovu poslední vůli. Další možnost je využít služeb notáře. Dle Nejvyššího soudu ČR je *„Holografní závět’ je platným právním úkonem jen tehdy, byl-li v ní uvedený den, měsíc a rok, kdy byla podepsána, napsán vlastní rukou zůstavitele.“* (Usnesení Nejvyššího soudu ČR, sp. zn. 21 Cdo 586/98)

Jestliže se pořizovatel závěti rozhodne využít služeb notáře, nemusí se obávat následků, neboť právě on je odpovědný za planost a správnost závěti. Po sepsání závěti zůstává originál uložen u notáře, který jej sepsal a ten je povinen zapsat ji Evidence právních jednání pro případ smrti, aby k ní měl přístup i notář, který případně bude pozůstalost

projednat. Závěť je jediný notářský zápis, ze kterého není možné udělat stejnopis ani ověřený opis, pouze prostý opis, který se vydá jen pořizovateli.

„V závěti zůstavitel ustanoví dědice, popřípadě určí jejich podíly nebo věci a práva, která jim mají připadnout. Nejsou-li podíly více dědiců v závěti určeny, platí, že podíly jsou stejné.“ (Bičovský, 1974, s. 538)

Závěť lze zrušit třemi způsoby, a to tak, že se závěť zničí, odvolá nebo se pořídí závěť nová. Pořizovatel závěti může nepominutelného dědice vydědit z jeho práv nebo jej zkrátit v jeho právu. Smí tak učinit pouze za podmínek stanovených v zákoně a jimi jsou:

- potomek neposkytl potřebnou pomoc v nouzi
- potomek neprojevoval o zůstavitele opravdový zájem
- potomek byl odsouzen pro trestný čin spáchaný za okolností svědčících o jeho zvrhlé povaze
- potomek vedl trvale nezřízený život
- marnotratnost nebo zadluženost potomka (Brázda, 2015, s. 413 – 424).

„Nenabude-li dědictví dědic ze závěti, nastupují místo něho dědici ze zákona. Nabude-li se ze závěti jen dědictví, nabývají zbývající části dědici ze zákona.“ (Bičovský, 2013, s. 525)

Nejvyšší soud judikoval, že: *„Jen takový zůstavitel, jemuž zdravotní nebo jiná překážka objektivně znemožňuje číst nebo psát, může platně pořádit závěť ve smyslu ustanovení § 476c obč. zák. (§ 40 odst. 1 obč. zák.).“* (Rozsudek NS ČR sp. zn. 21 Cdo 2203/2006)

V angloamerickém systému jsou lidé zvyklí zřizovat závěť ve většině případů, z tohoto důvodu je v jejich právní úpravě větší pozornost věnována právě tomuto postupu, a ne zákonné dědické posloupnosti. V tomto systému je závěť definována jako souhrn testamentárních úmyslů, které jsou v souladu se zákonem, jež přichází v úvahu po smrti a zůstavitel tak nakládá se svým majetkem dle své poslední vůle. Je tedy jak pro kontinentální a angloamerický systém definice závěti téměř totožná (Succession. First edition. London: Cavendish Publishing Limited, 2000. s. 1).

3.2.1.1.2. Dovětek

„Dovětek je dalším z porřízení pro případ smrti, kterým může zůstavitel svým odvolatelným projevem vůle zřídit odkaz, zatížit dědice či odkazovníka příkazem či omezit podmínkou nebo doložením času.“ (www.nkcr.cz/sluzby/dedicke-pravo/dovetek)

Dovětek je dalším právním jednáním pro případ smrti, kdy zůstavitel buď jako samostatnou veřejnou listinou nebo jako součást závěti nařídí odkaz, stanoví podmínku či příkaz. Takže na rozdíl od závěti či dědické smlouvy se neustanovuje dědic, ale zřizuje se odkaz (www.nkcr.cz).

3.2.1.1.3. Dědická smlouva

„Dědická smlouva je porřízení pro případ smrti, které je však na rozdíl od závěti či dovětku dvoustranným právním jednáním. Dědickou smlouvou povolává zůstavitel druhou smluvní stranu nebo třetí osobu za dědice nebo odkazovníka a druhá strana to přijímá. Dědická smlouva musí být uzavřena ve formě veřejné listiny – notářského zápisu.“ (www.nkcr.cz/sluzby/dedicke-pravo/dedicka-smlouva)

Dědická smlouva může být sepsána pouze jako veřejná listina, kdy zůstavitel povolává druhou smluvní stranu nebo třetí osobu za dědice, a tato to přijímá. Dědická smlouva umožňuje i budoucímu dědici, aby se mohl zapojit do řešení řízení o pozůstalosti po zůstaviteli ještě v době, kdy zůstavitel žije. Wellech (2013, s. 36) uvádí, že smyslem dědické smlouvy je v tom, že se zůstavitel spolu s dědicem dohodnou, co po jeho smrti získá, lze však touto cestou převést jen tři čtvrtiny pozůstalosti.

Hlavním rozdílem mezi dědickou smlouvou a závětí je především v tom, že závěť je jednostranným přáním a dědicové nemají možnost její obsah jakkoli ovlivňovat. Dalším důležitým rozdílem je v případném rušení této smlouvy, které není tak jednoduché jako u závěti, neboť je zapotřebí dohody obou dvou stran tohoto úkonu, kdežto závěť lze zrušit či napsat závěť novou. Je tedy možno říci, že dědická smlouva dává více právní jistoty a vychází ze smluvní volnosti, jež dává prostor podmínit dědění (<http://www.novy-obcansky-zakonik.cz/text-novinka-v-dedictvi-dedicka-smlouva/>).

3.2.1.2. Nepominutelný dědic

Nepominutelný dědic vystupuje v případě dědění ze závěti. Význam tohoto institutu ve své podstatě omezuje zůstavitelovu pořizovací svobodu, neboť právě jemu náleží ze

zákona podíl, a to jedna čtvrtina, je-li dědic zletilý, v případě že zletilosti ještě nedosáhl, náleží mu tři čtvrtiny z celého dědictví. Nepominutelnými dědici jsou děti zůstavitele, v případě že tento předemře, pak jimi jsou jeho potomci (<http://www.hajduk.cz/nepominutelnny-dedic-a-jeho-povinnny-dil/>)

Povinný díl nepředstavuje podíl z pozůstalosti, nýbrž jen na peněžní částku rovnající se hodnotě tohoto dílu, tzn. jedné nebo třemi čtvrtinami. Tento podíl se zpravidla uspokojuje v penězích, pouze na základě dohody mezi dědici může dojít k tomu, že místo peněz nabude tento něco z pozůstalosti. Podle Nového občanského zákoníku se bere v úvahu vše, co tento dědic dostal a tak tedy tento výpočet sestává z toho, že se k pozůstalosti přičte všechno, co nepominutelný dědic dostal za života od zůstavitele a z toho se vypočte jeho povinný díl (<http://obcanskyzakonik.justice.cz/tinymce-storage/files/Duvodova-zprava-NOZ-konsolidovana-verze.pdf>).

Pokud by se po projednávání dědictví zjistilo, že dědicem, který byl oprávněn dědit a nebylo tomu tak, je povinen ten, kdo dědictví nabyt, majetek vydat, dle zásad o bezdůvodném obohacení tak, aby majetkový prospěch neměl na újmu oprávněného dědice. Byl by dědic nezletilý, musí dostat minimálně tolik, kolik by činil jejich dědický podíl ze zákona. Zletilým potomkům alespoň tolik, kolik činí jedna polovina jejich podílu ze zákona (Usnesení Krajského soudu v Brně ze dne 5. 9. 2003, sp. zn. 18 Co 161/2002).

3.2.1.3 Průběh řízení

Protože jak už samotný název napovídá, práce je věnovaná především řízení o pozůstalosti, což představuje téměř polovinu příjmů notářské kanceláře. Je jedním z občanskoprávních řízení, které je nesporné, jehož cílem je především ochrana společenských zájmů. Řízení je nesporné, tudíž jde zahájit i bez návrhu a soud může jednat bez vázanosti na účastníky. Řízení o pozůstalosti je obligatorní řízení, které se musí zahájit, jestliže dojde k úmrtí fyzické osoby nebo dojde k prohlášení osoby za mrtvou, neboť Nový občanský zákoník na takovou tu osobu nahlíží, jako by zemřela. V praxi je nejčastěji zahájeno řízení po obdržení úmrtního listu, který vydá příslušná matrika, v případě dodatečného projednání dědictví, které přichází v úvahu, pokud se objeví zpětně zůstavitelův majetek, bývá nejčastěji zahájeno na návrh některého z pozůstalých.

Notář v řízení o pozůstalosti vystupuje ve funkci soudního komisaře, který je pověřen soudem k vyřízení pozůstalosti, podle předem stanovených pravidel. Toto řízení je jediný případ, kdy si účastníci notáře nemohou vybrat, je to z důvodu nestrannosti a objektivity

rozhodování. Pokud by notář nebyl nestranný a byl podjatý, soud pověří k vyřízení jiného notáře. Notář může provádět potřebné úkony až poté, co ho příslušný soud pověří a předá mu spis. Ten dále může pověřit notářského kandidáta, koncipienta nebo někoho z dalších zaměstnanců, který složil kvalifikační zkoušku a má v řízení při provádění úkolů soudního komisaře veškerá oprávnění, která připadají soudu jako orgánu veřejné moci při výkonu soudnictví.

3.2.1.3.1 Provedení lustrace

Poté, co notář pověřený soudem obdrží spis, provede šetření, jestli jsou evidována právní jednání nebo jiné právní skutečnosti, které by měly význam pro řízení pro rozhodnutí o pozůstalosti. Pokud má některou z listin ovlivňující pozůstalost u sebe, je povinnost této třetí osoby na výzvu sdělit tuto skutečnost soudu. Toto neplatí, pokud je daná listina psaná formou notářského zápisu, neboť toto má notář k dispozici prostřednictvím vyhledávání v jednotlivých evidencích jemu přístupných za tímto účelem.

V evidenci právních jednání pro případ smrti zpravidla zjišťuje, zda zůstavitel nezanechal listinu pro případ smrti neboli závěť. K tomu slouží tzv. Evidence právních jednání pro případ smrti, která je vedena Notářskou komorou. Notář, který závěť sepíše nebo tuto listinu převzal do úschovy je povinen oznámit to prostřednictvím této evidence komoře, aby pro případ smrti k tomu notář vyřizující pozůstalost měl přístup. Zapiše do informačního jméno, příjmení, datum narození, rodné číslo a trvalý pobyt či jeho bydliště. Dále označení o jakou listinu se jedná (závěť, listina o vydědění aj.) a datum sepsání této listiny. Dále je zapotřebí uvést běžné číslo seznamu listin o právních jednání pro případ smrti a jméno a adresu notáře, u koho je daná listina uložena. Tato evidence se dělí na dvě části, a to na část evidence o listinách o pozůstalosti, u nichž je známo datum narození pořizovatele a na druhou část, kde toto není známo, což se týká závětí sepsaných před 1. 1. 1993. Informační systém vyhledá listiny nejprve dle data narození, což je pro něj prvotní, a až poté vyhledává podle jména. Pokud bude zjištěno, že zůstavitel závěť zanechal, notář musí požádat toho, kdo jí má u sebe uloženou o její prohlášení (Klein, Ad Notam, 2014, s. 16).

Centrální evidence manželských smluv zřízená od 1. 7. 2009, která eviduje smlouvy o rozšíření či zúžení zákonem stanoveného rozsahu společného jmění manželů, pro něž je podle občanského zákoníku stanovena povinná forma notářského zápisu. Notář, jenž sepsal tuto smlouvu je povinen elektronickým přenosem dat zaevidovat to této evidence. Na žádost poté

komora sdělí, zda je u zůstavitele smlouva evidována, případně u koho je uložena a ten si u něj vyžádá jeho ověřenou kopii do dědického spisu (Holík, Ad Notam, 2009, s. 131).

Další evidence, které jsou prohledávány za účelem pozůstalosti, jsou Centrální evidence obyvatel. V této evidenci notář hledá především proto, aby zjistil, kolik potomků zůstavitel měl a věděl, kolik účastníků bude na samotném řízení. Dále se lustruje Katastr nemovitostí, kde na základě rodného čísla notář zjistí všechny nemovitosti a práva k nim zůstavitel má a které budou předmětem řízení o pozůstalosti a v neposlední řadě je povinen notář provést lustraci v obchodním rejstříku, zdali nebyl zůstavitel veden v některé společnosti a nenáleží mu tak nějaký podíl.

3.2.1.3.2 Předběžné šetření

Pokud proběhly všechny ve shora uvedené lustrace, notář může kontaktovat někoho z dědiců. *„Jako předběžné šetření se označuje počáteční úsek řízení o dědictví, v němž si státní notářství zjednáává vědomost o základních skutečnostech, na nichž závisí jeho další postup v řízení.“* (Mikeš, 1981, s. 113). Zpravidla prvně kontaktuje vypravitele pohřbu, který mu je znám z úmrtního listu. Smrt blízké osoby je nešťastná událost v životě člověka, proto je nutno na něj nahlížet nejen z právního pohledu, ale též z pohledu morálně-lidského. Z tohoto důvodu by se s kontaktováním pozůstalých osob mělo počkat alespoň měsíc po úmrtí. Hlavním účelem tohoto šetření je získání základních poznatků o skutečnostech, na nichž je závislý další postup řízení.

Ve sjednaný den se s pozvanou osobou sepíše protokol o předběžném šetření. V první řadě je zapotřebí zjistit, zda zjištěné informace z jednotlivých evidencí souhlasí se skutečností, tudíž jestli opravdu měl zůstavitel stejný počet potomků, zda byl vlastníkem nějaké nemovitosti a zda opravdu zanechal či nezanechal závěť.

Dále Wipplingerová (2015, s. 79 – 80) upozorňuje na zjišťování aktiv a pasiv pozůstalosti. Celková pozůstalost je tvořena aktivy a pasivy, které je povinen notář pověřen soudem zjišťovat. Aktiva pozůstalosti tvoří majetek, který zůstavitel vlastnil ke dni úmrtí, dále pohledávky a majetková práva, která vznikla po jeho smrti, na která však měl nárok za života zůstavitele a patřily by mu, kdyby nezemřel. Pasiva jsou tvořena dluhy zůstavitele, které vznikly za života zůstavitele, nejčastěji se jedná o nesplacený úvěr, který čerpal za života a nestačil jej splatit do své smrti. Dalším pasivem jsou náklady pohřbu.

Další postup řízení se odvíjí od zjištěného majetku. Zjišťuje se především nemovitost ve vlastnictví zemřelého, zda vlastnil bankovní účet, jestli byl majitelem vozidla, zda zanechal nějakou hotovost, byl pronájemcem hrobového příslušenství či vlastnil nějakou zbraň. Důležité je též zjistit, zda měl zůstavitel nějaké dluhy či exekuce. Následně je důležité všechny tyto uvedené skutečnosti ověřit u jednotlivých institucí.

3.2.1.3.3 Účastníci řízení

Účastníky řízení jsou osoby, o jejichž povinnostech a právech je v daném řízení rozhodováno. Osoby, které se jednání účastní, mají možnost se vyjadřovat ke skutečnostem. „Soud nevydává žádné rozhodnutí o tom, že určitá osob je účastníkem řízení, případně o tom, že účastníkem řízení přestala být.“ (Schelleová, 2007, s. 138)

Za účastníky se považují osoby, které jsou dědici zůstavitele, vypravili mu pohřeb, případně to mohou být věřitelé či stát, je-li dědictví předloženo.

„Stanovením okruh účastníků řízení o pozůstalosti je určen okruh osob, s nimiž soud v rámci tohoto řízení jedná, kterým má povinnost doručovat (obsílky k jednání, rozhodnutí – s výjimkou těch, která není doručovat třeba), které mají právo v rámci řízení činit návrhy, podávat vyjádření k dokazování, pokládat otázky svědkům, znalcům, činit námitky. Některé osoby jsou účastníky pro celé pozůstalostní řízení (např. dědic), některé osoby jsou účastníky jen po některou jeho část (např. nepominutelný dědic).“ (Svoboda, 2014, s. 208)

Jsou-li účastníky přímí dědicové a zůstavitel nezanechal právní jednání pro případ smrti (tj. závěť, listinu o vydědění aj.), postupuje se podle dědických tříd. Podle Nového občanského zákoníku je těchto tříd šest, ale málokdy se v praxi stává, že se dostane až na tu poslední. O těchto dědických třídách byla řeč výše. Je-li řízení zastaveno, vystupuje jako účastník vypravitel pohřbu, případně jich může být i více, pokud se podíleli na financování pohřbu. Osoba, resp. osoby, které se o pohřeb postaraly, nejsou automaticky účastníky řízení, neboť je zapotřebí, aby s vydáním majetku nepatrné hodnoty souhlasily, protože s vydáním tohoto majetku jsou spojena určitá práva a povinnosti (např. že se musí postarat o vyklizení zůstavitelova bytu), a tak nikomu tento majetek nemůže být vnučen.

V řízení o pozůstalosti jako dalším účastníkem mohou být věřitelé. Tomu je tak v případě, je-li dědictví zůstavitele předloženo a dojde tak mezi dědici a věřiteli k přenechání předloženého dědictví věřitelům, který tím tak uhradí své pohledávky. Nebo též věřitelé

vystupují jako účastníci dědictví v případě, jedná-li se o likvidaci dědictví (Mikeš, 2011, s. 305).

3.2.1.3.4 Pokračování v průběhu řízení

Při jednání dochází k sepsání aktiv a pasiv zůstavitele a soudní komisař či jeho pověřený pracovník si musí ověřit správnost těchto zjištění. Poté, co shromáždí veškeré podklady a odpovědi na odeslané dotazy od institucí z předběžného šetření, které pozůstali uvedli, nařídí jednání. Především se jedná o výpisy z katastru nemovitostí případně po předchozí domluvě obdržení znalecký odhad o obvyklé ceně dané nemovitosti, dále zjištění zůstatků na vkladních knížkách a účtech ke dni úmrtí aj. Vhodné je připravit jednání tak, aby nemuselo být další, v tomto prvním jednání byla pozůstalost pravomocně ukončena.

Soudní komisař předvolá k jednání všechny účastníky, jejichž přítomnost je třeba, nemusí jít pouze o dědice, ale také například tlumočníky jde-li o cizince, zákonné zástupce nebo opatrovníky. Na předběžném šetření toto vše zjistí. Poté je musí obeslat na určitý den a hodinu. Měl by tak učinit s nějakou časovou rezervou, zpravidla se předvolání doručuje minimálně deset dnů před daným jednáním. Jednání o pozůstalosti je neveřejné.

Byl-li zůstavitel ženatý či zůstavitelka vdaná, musí se vypořádat společné jmění manželů. To zaniká smrtí jednoho z nich či prohlášením za mrtvého. Při vypořádání společného jmění manželů jsou uplatňovány zásady, které jsou uvedené v § 149 odst. 2, 3 a platí, že podíly obou manželů na aktivech i pasivech jsou totožné, pokud jejich podíly nebyly upraveny smlouvou o společném jmění manželů, které lze uzavírat od roku 1990. Jedná se buď o úpravu společného jmění tzv. zúžení společného jmění manželů, která oddělí toto jmění a každý z manželů nabývá veškerý majetek samostatně. Druhým způsobem, jak uzavřít smlouvu o společném jmění je ta, že se toto tzv. rozšíří, tedy stane se druhý z manželů též vlastníkem nějakého majetku, kterého byl vlastníkem doposud jen ten druhý.

3.2.1.3.5 Ukončení řízení o pozůstalosti

Pokud pozůstali uvedou, že zůstavitel nezanechal žádný majetek, pozůstalost se neprojednává a řízení se zastaví pro nemajetnost. Notář vydá usnesení, kde není nutné toto posílat účastníkovi. Pokud ovšem zůstavitel zanechá majetek v nízké hodnotě, zpravidla do

výše hodnoty výloh pohřbu, řízení se může též zastavit s nepatrným majetkem. Notář vydá usnesení, ve kterém tento majetek vydá vypraviteli pohřbu a zašle mu ho do vlastních rukou, ve kterém uvede, jaký konkrétní majetek pozůstalý nabyt a u které instituce. U obou těchto případů se účastník při sepisování předběžného šetření vzdá práva odvolání, tudíž usnesení nabude právní moci v ten samý den, jako bylo vydáno a žádný z účastníků řízení nemá dle § 60 odst. 3 soudního řádu správního na náhradu nákladů řízení a tyto náklady platí stát. Jestliže měl zůstavitel nějaké dluhy či exekuce, nikdo za tyto dluhy neručí.

Další možností, jak dědické řízení ukončit je ta, kdy pozůstalost nabývá pouze jeden dědic. Pokud není dědictví předlužené, nemá tento dědic důvod dědictví odmítat, notář tedy vydá usnesení, ve kterém potvrdí nabytí dědictví jedinému dědici. Pokud je dědiců více, musí tito schválit dohodu o rozdělení pozůstalosti, a tak notář bude moc potvrdit nabytí dědictví více dědicům.

Likvidace dědictví nastává tehdy, je-li pozůstalost předlužena, tedy v případě, jsou-li dluhy zůstavitele vyšší, než je hodnota aktiv. Likvidaci nařídí notář tehdy, pokud dědictví nelze zastavit pro nemajetnost či majetek nepatrné hodnoty, bylo provedeno vypořádání majetku, které by patřilo do společného jmění manželů, pokud zaniklo manželství zůstavitele jeho smrtí, bylo stanoveno předlužení majetku zůstavitele nebo nebylo dosud pravomocně rozhodnuto o dědictví. Pokud to vyžaduje veřejný zájem, může notář nařídít likvidaci i bez návrhu výše uvedených předpokladů (Mikeš, 2011, s. 387).

Pokud notář navrhne likvidaci dědictví, vydá o tomto usnesení, ve kterém vyzve věřitele, tedy subjekty, vůči kterým zanechal zůstavitel nějaký dluh, aby přihlásili své pohledávky ve lhůtě stanovené v usnesení. Likvidace probíhá zpeněžením jednotného majetku, a to ve veřejné dražbě, ve dražbě, která je provedena soudním exekutorem, prodejem mimo dražbu, tedy tak, že jej notář prodá tzv. z volné ruky. Pokud se majetek nepodařilo žádným ze způsobů zpeněžit, připadne státu s účinností k datu úmrtí zůstavitele. Výtěžek z majetku, který se podařilo zpeněžit, rozdělí mezi věřitele vydáním tzv. rozvrhového usnesení, ve kterém uvede, jaká částka, komu náleží. Řídí se ale následujícími skupinami:

- pohledávky nákladů řízení, které vznikly státu při zpeněžení majetku
- pohledávky nákladů na zůstavitelův pohřeb
- pohledávky zajištěné zástavním či zadržovacím právem nebo postoupení pohledávky
- pohledávky nedoplatků výživného
- pohledávky daní a poplatků, zdravotní či sociální pojištění
- ostatní pohledávky (Fiala, 2006, s. 122).

Dle důvodové zprávy k zákonu č. 292/2013 Sb., o zvláštních řízeních soudních, účinky nařízení likvidace zabezpečují, aby zůstavitelovi věřitelé byli uspokojeni jen prostřednictvím rozdělení výtěžku zpeněžení likvidační podstaty, a že z likvidace nebudou upokožováni dědici.

Další možností, jak skončit dědické řízení je tzv. odúmrtí. K té dochází v případě, kdy kvůli neexistenci dědiců, ani závětních ani zákonných, nabývá zanechaný majetek stát (Knappová, 2005, s. 304).

3.2.1.4 Odměna notáře jako soudního komisaře

V 19. století se odměna notáři určovala dle tarifu, který byl součástí notářského řádu. Pokud notář překročil stanovený tarif, hrozila mu pokuta ve výši dvojnásobku rozdílu mezi platem podle tarifu a skutečně vyúčtovanou odměnou a tu musel vrátit zpět klientovi (Balík a kol. 2014, s. 130).

Odměna notáře jako soudního komisaře se liší dle toho, jak je řízení skončeno. Jedná-li se o pozůstalost, která byla zastavena pro nemajetnost či pro nepatrný majetek, notáři náleží odměna ve výši 400,- Kč. V dalších případech, konkrétně zdědil-li pozůstalost jeden dědic či bylo rozděleno mezi více dědiců, odměna za provedené úkony v řízení o pozůstalosti je stanovena obvyklou cenou zůstavitelova majetku, který se stal předmětem dědictví.

Pak se odměna řídí tímto tarifem:

„Odměna notáře jako soudního komisaře, jejíž základ je stanoven v § 12 odst. 1 až 4, činí
z prvních 100 000 Kč základu 2,0 %,
z přebývajících částky až do 500 000 Kč základu1,2 %,
z přebývajících částky až do 1 000 000 Kč základu.....0,9 %,
z přebývajících částky až do 3 000 000 Kč základu..... 0,5 %,
z přebývajících částky až do 20 000 000 Kč základu..... 0,1 %,
nejméně však 600 Kč.

Částka nad 20 000 000Kč se do základu nezapočítává.“ (Vyhláška č. 196/2001 Sb. o odměnách a náhradách notářů, správců pozůstalosti a Notářské komory České republiky)

Takto stanovené odměny může přiměřeně zvýšit, nejvýše však o 100%. Může tak učinit v případech, zdali bylo dědictví mimořádně obtížné či časově náročné, zvláště pokud musel provést více jednání ve věci, pokud musel vyřizovat věci na místě samém či například musel použít cizího jazyka či práva (Bílek, 2000, s. 373).

Notáři za projednání dědictví náleží odměna jako náhradu hotových výdajů za provedené úkony a pokud je plátcem daně z přidané hodnoty, tak i tato daň. Výše této odměny je závislá na způsobu, který se řízení o pozůstalosti ukončí. Tedy je-li řízení zastaveno pro nemajetnost či zastaveno pro nepatrný majetek platí tuto odměnu stát. Pokud je řízení pravomocně ukončeno a dědictví nebylo ukončeno tímto způsobem, odměnu jsou povinni zaplatit dědicové. Aby si notář nemohl stanovovat odměnu sám a zamezilo se příliš vysokým poplatku za projednání, existuje tzv. notářský tarif, kterým se notář musí řídit (Balík a kol., 2014, s. 130).

3.2.1.5 Společné jmění manželů

Společné jmění manželů je tvořeno majetkem, který nabyt některý z manželů nebo oba společně za trvání manželství. Výjimku tvoří majetek, který některý z nich získají dědictvím či darem, pak tento majetek spadá do výlučného vlastnictví jednoho z nich. Společné jmění mohou tvořit i závazky, které některému z manželů či oběma společně vznikly po dobu manželství s výjimkou těch, které náleží výhradně jednomu z nich a těch, jež přesahují míru přiměřenou majetkovým poměrům, a které převzal jeden z nich bez souhlasu druhého.

Smrtí zůstavitele, byl-li ženatý či vdaná, manželství zaniká a s ním i společné jmění manželů. Vypořádání tohoto majetku je předpokladem pro zjištění, jaký majetek spadá do pozůstalosti a jaký majetek spadá do výlučného vlastnictví pozůstalého manžela (Hojdnová, Ad Notam, 2008, s. 170).

Při zjišťování, které práva a další majetkové hodnoty patří do společného jmění manželů, jaké měli manželé závazky, vychází soudní komisař ze shodných tvrzení účastníků tohoto řízení. Smyslem tohoto vypořádání je určit, jaký majetek případně jeho podíl připadá pozůstalému manželovi. Byl by tam případný rozdíl, je třeba jej vyrovnat tzv. náhradovou pohledávkou, která by se zařadila do soupisu aktiv či pasiv dědictví (Občanský soudní řád I, 2009, s. 1241 – 1247).

Smyslem vypořádání společného jmění manželů je určení, jaký majetek, jež toto jmění tvoří, bude tvořit předmět dědického řízení. Hlavní cíl vypořádání je zabránit nechtěnému

podílovému spoluvlastnictví mezi pozůstalým manželem a ostatními dědici a vyhnout se tak případným sporům, který by tímto mohly vzniknout.

Společné jmění lze za života upravit majetkovou smlouvou formou veřejné listiny. Jedná se o tzv. zúžení či rozšíření tohoto jmění, což spočívá vnesením či vyjmutím nějaké věci, majetkové hodnoty či závazku.

3.2.1.6 Určení obvyklé ceny

Obvyklá cena majetku pozůstalosti je třeba rozumět cenu, za kterou by bylo možno, ke dni úmrtí zůstavitele, tato aktiva prodat či jinak zpeněžit. Ze zákona č. 151/1997 Sb., ve znění pozdějších předpisů a vyhlášky č. 3/2008 Sb., ve znění pozdějších předpisů plyne, že se stanoví jako cena, která by byla dosažena při prodeji stejného či podobného majetku k datu smrti zůstavitele (Občanský soudní řád I, II, 1.vydání, 2009, s. 1256 – 1260).

Správné určení obvyklé ceny majetku se projeví v průběhu pozůstalostního řízení. Při určování této ceny lze využít práce znalců a je zažádat o znalecký posudek, většinou se tak provádí, jedná-li se o nemovitosti, členské podíly v bytovém družstvu, zbraně či starožitnosti. Takto stanovená cena se promítá do vyřizování pozůstalosti, neboť je-li zanechaný majetek pouze nepatrné hodnoty, vydá se se souhlasem vypravitele pohřbu. Stejně tak významnou roli hraje, pokud je dědictví předloženo, tedy pro postup v řízení ve smyslu, kdy dojde k uzavření dohody o přenechání předloženého majetku věřitelům k úhradě zůstavitelových dluhů mezi dědici a věřiteli či nařízení případné likvidace dědictví. Jistý význam má i pro stanovení odpovědnosti pozůstalých za dluhy zemřelého, ovšem pouze informativní povahy, protože věřitelé, kteří nejsou účastníky, nejsou vázáni rozhodnutím soudu o určení této ceny a při vymáhání svých pohledávek (Mikeš, 2011, s. 211).

3.2.1.7 Odmítnutí dědictví a výhrada soupisu

Dědic může dědictví odmítnout, pokud tak učiní, nahlíží se na něj jako by dědictví nikdy nenabyl. Může tak učinit do jednoho měsíce ode dne, kdy ho soud vyrozuměl o jeho právu na odmítnutí dědictví a jeho následcích. Musí tak učinit ústním či písemným prohlášením u notáře vyřizující pozůstalost, kdy na této písemné listině musí být jeho vlastnoruční podpis, jinak ji notář prohlásí za neplatnou. Pokud tak dědic učiní, nemůže své rozhodnutí vzít zpět, tudíž je to čin neodvolatelný a nemůže si k němu klást žádné výhrady či podmínky ani dědictví nemůže odmítnout jen z části (Bičovský, 1974, s. 529-530).

V porovnání s odmítnutím dědictví je uplatnění výhrady soupisu poněkud mírnějším řešením. Cílem tohoto soupisu je snížit odpovědnost dědice za dluhy zůstavitele, bez toho, aniž by dědic přišel o možnost převzít dědictví. Jednodušeji se jedná o takový soupis, ve kterém pozůstalí ručí za dluhy pouze do výše nabytého majetku. Pokud výhradu soupisu dědicové neuplatní, hradí zůstavitelovy dluhy v plném rozsahu. Ručení do výše majetku neplatí v tom případě, pokud se následně zjistí, že dědic zatajil část majetku náležející do pozůstalosti (www.epravo.cz/top/clanky/vyhrada-soupisu-pozustalosti-95527.html).

Dědic, který dědictví neodmítl, ale přesto o něj nemá zájem, se ho může vzdát ve prospěch jiného dědice, pokud s tím druhý dědic bude souhlasit, avšak tímto zaniká nárok na povinný díl i pro jeho potomky (Dědické právo v praxi, 1. vydání, 2014, s. 30).

3.2.1.8 Konvokace věřitelů

Dle zákona č. 89/2012 Sb., občanského zákoníku je účelem konvokace věřitelů vyjasnění okruhu věřitelů zůstavitele a tím i ochrana jeho dědiců vůči těm, kteří své pohledávky nepřihlásí do dědického řízení. Ke konvokaci neboli svolání věřitelů dochází na návrh dědiců, a to tehdy, pokud je dědictví předloženo a ti je hodlají přenechat věřitelům k úhradě dluhů či chtějí navrhnout likvidaci dědictví.

Ke konvokaci dochází vydáním usnesení, v němž se vyzvou věřitelé, aby v určené lhůtě sdělili výši svých pohledávek za zůstavitelem. Konvokaci též může navrhnout stát, jemuž má připadnout dědictví jako odúmrt' (Švestka, 2009, s. 1124).

Bílek a kol. (2010, s. 867) říká, pokud došlo ke konvokaci věřitelů, soudní komisař zjišťuje všechny zůstavitelovy dluhy, které věřitelé v předem dané lhůtě přihlásili, i když dosud nebyly známy, neboť je dědici do té doby neuvedli sami. Ochrana dědiců proti věřitelům, kteří i přes nařízení konvokace své dluhy nepřihlásí, spočívá v tom, že nejsou povinni uspokojovat jejich pohledávky přihlášených po ukončení lhůty konvokace.

3.2.1.9 Dodatečné projednání pozůstalosti

V případě, že byla pozůstalost pravomocně ukončena, a že dědicové nenahlásí majetek zůstavitele, ač už o něm nevěděli či zapomněli, zažádají daný okresní soud o dodatečné projednání pozůstalosti. Ten opětovně pověřený notáře, který vyřizoval pozůstalost dříve k prošetření a vyřízení této žádosti. Nejčastěji důvodem dodatečného projednání bývají zjištění,

že byl zůstavitel vlastníkem nebo spoluvlastníkem nemovitosti nebo ještě častěji se jedná o projednávání hrobového příslušenství, o kterém pozůstalí nevěděli.

Soudní komisař při dodatečném projednávání pozůstalosti nezjišťuje znovu okruh dědiců, nýbrž povolává ty, kteří byli účastníky na původním jednání. Pokud bylo řízení při prvním projednávání zastaveno pro nemajetnost či nepatrný majetek, a i nyní se bude projednávat majetek nepatrné hodnoty, může notář rozhodnout o zastavení řízení. Bylo-li ale dědictví projednáno jiným způsobem, pak jestliže se dodatečně objeví majetek nepatrné hodnoty, notář nemůže řízení zastavit, ale musí jej projednat se všemi původními účastníky (Mikeš, 2011, s. 323-324).

4 Praktická část

Nyní se práce přesune do druhé části. Tato část už nebude věnována teoretickým východiskům, ale zaměří se na praktické aspekty. Celá druhá část bude věnována regionu Mostecka, proto v první řadě bude tento region v krátkosti představen, jeho geografické, demografické údaje, silné a slabé stránky. Dále zde budou graficky znázorněné statistické údaje, poskytnuty od Notářské komory Ústí nad Labem a Ministerstva spravedlnosti. Nejprve budou grafy věnovány činnosti, kterou notář vykonává v této působnosti, další následující grafy budou znázorňovat dědickou agendu notářů v Mostě.

Druhý úsek praktické části bude věnován kvalitativnímu výzkumu a to tak, že zde bude podrobně popsán průběh dědického řízení na dvou konkrétních spisech. Cílem této části je především seznámit se právě s průběhem tohoto řízení a jednotlivými situacemi, jak se řízení může vyvíjet a jak se jednotlivé okolnosti řeší.

První spis, který byl k tomuto výzkumu vybrán, bylo řízení zůstavitele, který zemřel bez zanechání právního jednání pro případ smrti. U druhého spisu, na kterém bude prováděn tento výzkum, je dědický spis, ve kterém za života zůstavitel sepsal závěť. Hlavním cílem praktické části je seznámit s celkovým průběhem pozůstalostního řízení a zjistit, zdali je efektivnější, a pro notáře a pozůstalé snazší a rychlejší, vydání pravomocného usnesení a tím řízení o pozůstalosti ukončit, pokud člověk zanechá závěť či nikoli.

4.1 Charakteristika Mostecka

Okres Most se nachází na severozápadě České republiky. Na severu hraničí se Spolkovou republikou Německo, západní hranici tvoří okres Chomutov, na východě sousedí s Teplickým okresem a na jihu se nachází Louny. Díky této poloze se Mostecku přisuzuje významné kulturní i hospodářské místo. Rozloha regionu je téměř 467 km² a počtem 122 000 obyvatel se řadí k nejmenším, avšak nejlidnatějším regionům nejen v Ústeckém kraji, ale i v celé republice (Beneš, 2004, s. 75-77).

Beneš (2004, s. 87) definuje silné a slabé stránky regionu. Mezi silné patří výhodná geografická poloha, velké zásoby nerostných surovin, kvalitně vybudovaná dopravní infrastruktura, k těm slabším Beneš řadí velkou koncentraci těžkého průmyslu, čímž je narušené životní prostředí, nízká průměrná vzdělanost obyvatel a jejich pasivní styl života.

Okres Most je v notářském oboru znám především proto, že je zde nejvyšší dědický nápad v republice. V okrese je možno navštívit tři notářky sídlící v centru města. Notářky,

kteře zde vedou notářskou činnost, jsou odpovědné Notářské komoře sídlící v Ústí nad Labem, jejímž prezidentem je JUDr. Jiří Škorpík. Pokud obyvatelé chtějí notáře navštívit k notářské činnosti, mohou si zvolit sami, kterou navštíví, jde-li o řízení o pozůstalosti, rozhoduje Okresní soud v Mostě, který rozhoduje o nápadu dědických spisů. V Mostě jsou přiřazovány zpravidla dle data úmrtí, kdy každá z notářek vyřizuje jednu dekádu v měsíci.

Nyní se práce dostává ke grafickému zhodnocení dat v tomto regionu vždy k 31. 12. daného roku. Tato data jsou čerpána z jednotlivých statistických ročenek dostupné na z jednotlivých notářských kanceláří v Mostě, portálu Ministerstva spravedlnosti nebo přímo u Notářské komory ČR.

Graf č. 1 znázorňuje celkový počet dědických spisů, které byly projednávány v notářských kancelářích v Mostě v jednotlivých letech od roku 2008 do roku 2015. Díky tomuto grafu je možno sledovat úmrtnost obyvatel s trvalým pobytem v tomto regionu.

Graf 1: Počet napadnutých dědických spisů

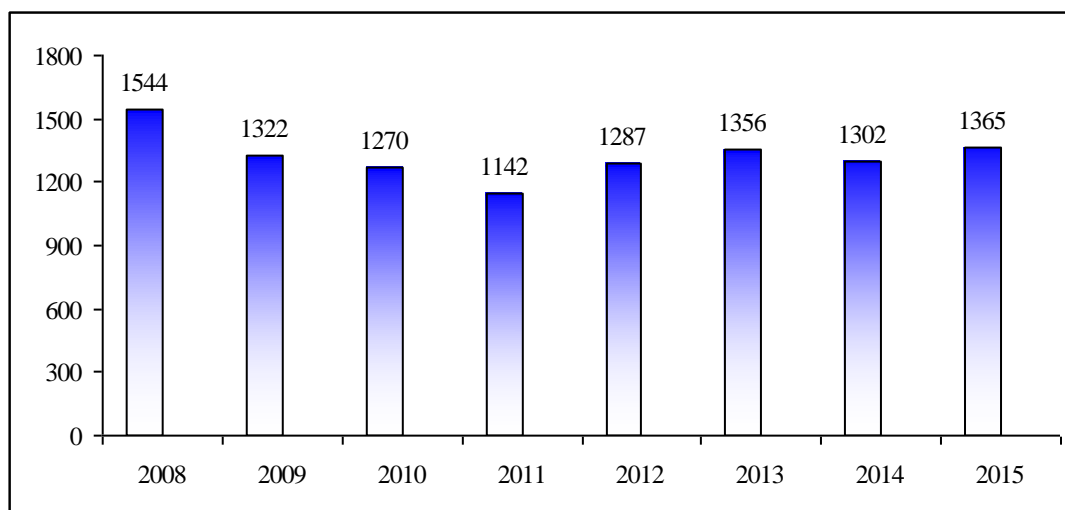

Zdroj: vlastní zpracování dle: Notářská komora ČR

Následující graf ukazuje počet dědických spisů, ve kterých bylo požádáno o dodatečné projednání. Znamená to tedy, že v těchto spisech bylo u Okresního soudu v Mostě zažádáno pozůstalými o obnovení dané pozůstalosti, neboť se dodatečně objevil nějaký majetek, o kterém v původním řízení dotyční nevěděli. Jak je z grafu patrné, nejvíce dodatečných

projednání bylo v roce 2013. Často v těchto spisech jde o dodatečné projednání, kdy se u zůstavitele či zůstavitelky zjistí majetek, který je evidován u Českého úřadu zeměměřického a katastrálního, neboť právě v tomto roce prováděly Katastrální úřady kontroly, zdali nejsou vedené nemovitosti na zemřelé.

Graf 2: Počet dodatečných projednání

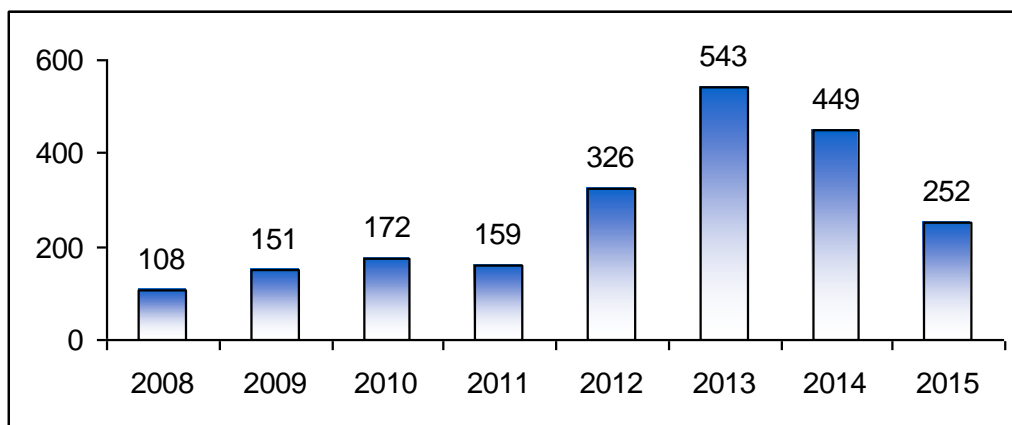

Zdroj: vlastní zpracování dle: Notářská komora ČR

Další graf symbolizuje počet spisů, které v jednotlivých letech byly projednány a pravomocně ukončeny jakýmkoli způsobem a bylo v nich tedy vydáno usnesení s právní mocí. Po projednání jednotlivých spisů se tyto spisy vrací zpět Okresnímu soudu a tím je ukončeno pověření, které jednotlivým notářům patřilo. V případě, že by někdo z pozůstalých chtěl požádat o dodatečné projednání, soud by opětovně musel příslušného notáře pověřit k projednávání daného dědictví.

Graf 3: Počet vyřízených dědických spisů

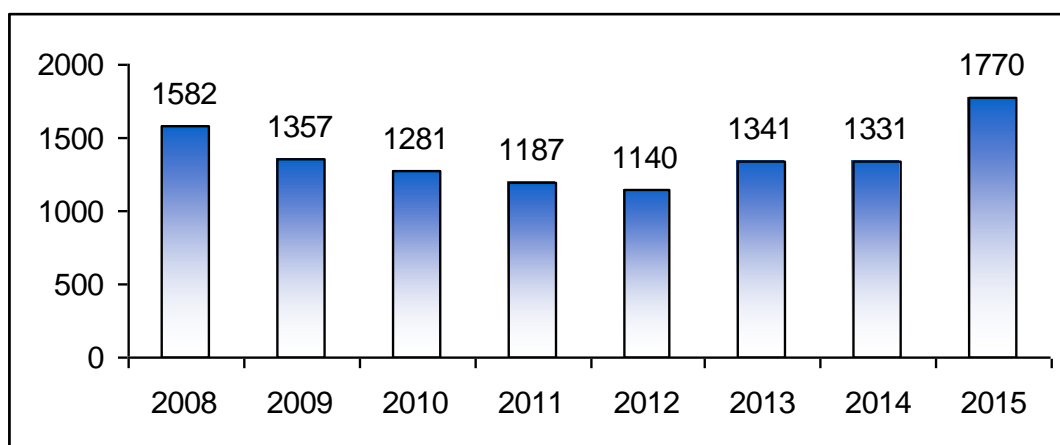

Zdroj: vlastní zpracování dle: Notářská komora ČR

Následující graf představuje počet právních jednání pro případ smrti, které notáři v Mostě sepsali. Mezi tyto právní jednání patří závěti, listiny o vydědění, dovětky či odkazy. Graf souvisí s následujícím grafem, neboť tyto listiny se sepsují formou notářského zápisu a nejvíc těchto listin bylo sepsáno v roce 2015. Znamená to tedy, že v roce 2015, kdy bylo sepsáno celkem 1027 notářských zápisů, bylo 179 jen těchto listin. V České republice se sepsání tohoto úkonu v posledních letech dost rozšířil oproti rokům minulým, často bývá důvod sepsu vydědění některého potomka. Pravděpodobně se lidé snaží inspirovat zahraničním právem, zejména právem v Anglii, kde závěť zanechá velká většina zemřelých.

Graf 4: Počet sepsaných závětí

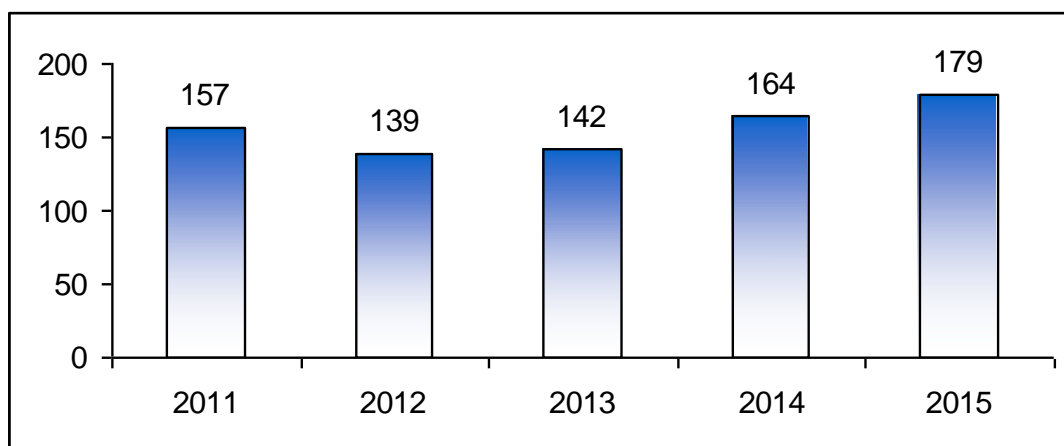

Zdroj: vlastní zpracování dle: Ministerstvo spravedlnosti

Graf č. 5 představuje počet notářských zápisů, které byly sepsány během jednotlivých let 2011 – 2015. Nejvíce těchto zápisů, jak graf ukazuje, bylo v roce 2014, naopak nejslabší rok v sepsu těchto listin byl rok 2011, kdyby oproti ostatním rokům méně než devět set zápisů.

Graf 5: Počet sepsaných notářských zápisů

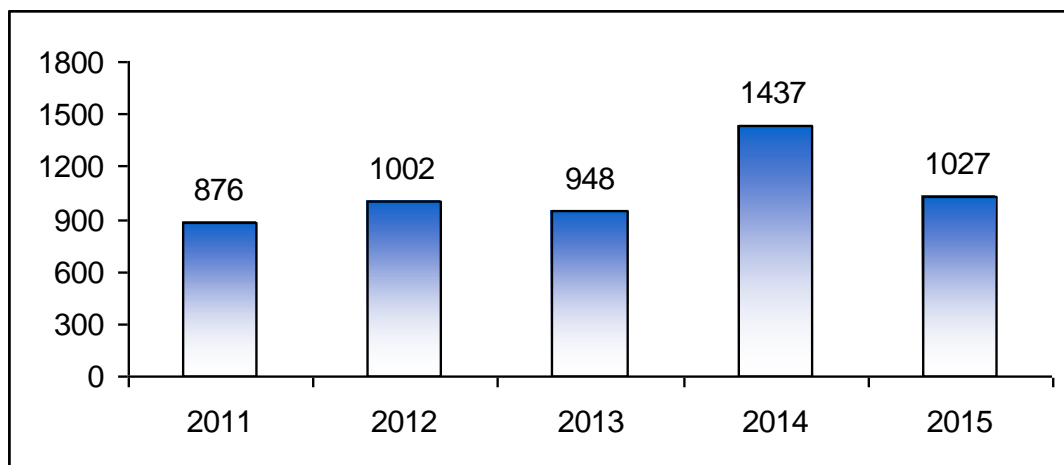

Zdroj: vlastní zpracování dle: Ministerstvo spravedlnosti

Následující graf znázorňuje počet ověřených podpisů, které notáři v Mostě provedli. Jde o tzv. legalizaci, kdy notář svým úředním razítkem a podpisem, dle podpisového vzoru, potvrdí, že daný podpis na listině je opravdu toho, kdo o toto zažádal. Ověřit podpis může i jakékoli pracoviště Czech POINTu, ale pouze notář může ověřovat podpis na listině pro zahraničí nebo cizojazyčnou listinu, ale pouze v tom jazyce, kterému sám nebo některý z jeho pracovníků rozumí, jinak musí být k listině přiložena doložka od soudního tlumočníka, která potvrdí obsah této listiny.

Graf 6: Počet ověřených podpisů

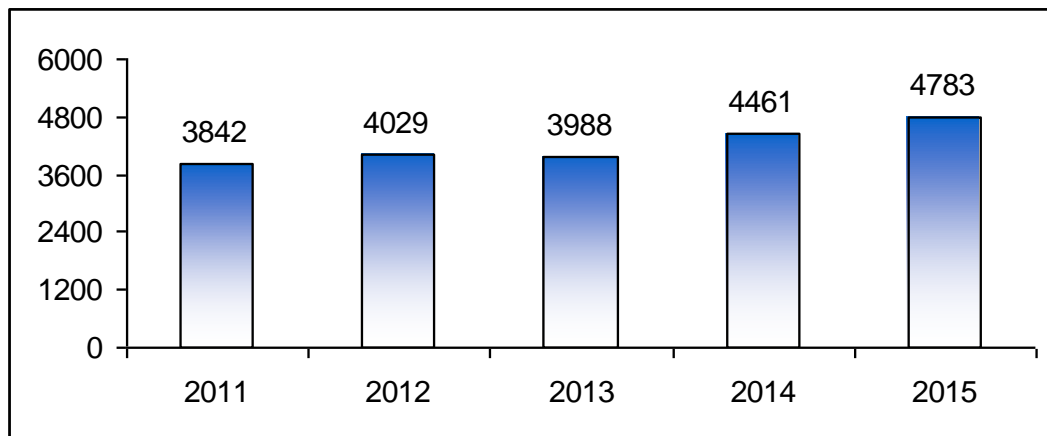

Zdroj: vlastní zpracování dle: Notářské kanceláře v Mostě

4.2 Průběh dědického řízení

Nyní se práce přesune do druhého úseku praktické části, tedy přímo ke kvalitativnímu výzkumu, ve kterém bude cílem zjistit, zda je efektivnější průběh dědického řízení, ve kterém za života sepsal zůstavitel závěť či to pozůstalostní řízení, ve kterém se bude dědit tak, jak určuje zákon.

Téměř každý den se ve své praxi setkávám s lidmi, kterým zemřel někdo blízký, ale co bude dál? Proto dílčím cílem této části je popsat a vysvětlit, jak celé toto řízení probíhá, vysvětlit, jakou notář zde vykonává pozici a jakou práci s tím má.

Ke studii byly zvoleny dva dědické spisy náležící jednomu notáři v Mostě, který byl pověřen Okresním soudem. Oba vybrané spisy napadly ze soudu ve stejný den, tudíž se dá snáze pozorovat jejich délka řízení, což je jedním z cílů této práce.

Pro nutnost mlčenlivosti a uchování diskrétnosti nebude řečeno, o které spisy se bude jednat. Ke snazší orientaci bude první spis označen smyšlenými iniciálami V. R., o druhém spisu bude jednáno jako o I. T. Oba dva zůstavitelé byli ženatí, tudíž bude nutné řešit i vypořádání společného jmění manželů, ale k tomu až později.

Nápad těchto spisů byl v prvním týdnu v říjnu 2015, doručil je Okresní soud s několika dalšími. První nutností je opatřit je značkou kanceláře, pod kterou bude daná věc vyřizována, což slouží k lepší a rychlejší přehlednosti dané věci. Poté co je ke spisu přidělena značka se přichází k lustracím.

4.2.1 Provedení lustrací

Provedla se postupně lustrace ve čtyřech evidencích, a sice v Centrální evidenci obyvatel, katastru nemovitostí, v evidenci právních jednání pro případ smrti, ve kterém se zároveň zjistilo, zda zůstavitel se svou ženou neměli uzavřenou smlouvu o společném jmění manželů a poslední evidencí, ve které byla lustrace prováděna, byl obchodní rejstřík. Ve všech těchto evidencích se vyhledává podle rodného čísla zůstavitele, které je notáři známo z úmrtního listu. Notář má povinnost provést lustraci alespoň v evidenci právních jednání pro případ smrti, přičemž ho kontroluje Notářská komora daného kraje, ostatní evidence slouží především k potvrzení sdělených informací od pozůstalých. Lustrace v těchto evidencích se provádí bezprostředně po té, co jsou spisy doručené ze soudu do notářské kanceláře, přesně 9. 10. 2015.

U prvního spisu, u zůstavitele V. R., bylo z Centrální evidence obyvatel potvrzeno, že zůstavitel byl ženatý a kolik měl zůstavitel potomků. Tento zanechal dvě plnoleté děti. Případají tedy v úvahu tři dědicové. V evidenci katastru nemovitostí bylo vyhledáno, že zůstavitel byl vlastníkem více pozemků a nemovitostí. Spolu s manželkou vlastnil menší byt, sám byl majitelem pozemku, jehož součástí je garáž. Evidence právních jednání pro případ smrti prozradila, že zůstavitel nese-psal před svou smrtí závěť formou veřejné listiny, listinu o vydědění ani dědickou smlouvu a ani se svou ženou neuzavřel jakoukoli smlouvu, která by upravovala jejich společné jmění. Není zatím ale vyloučeno, že zůstavitel nezanechal žádnou závěť, mohl jí mít schovanou doma, tak by se o ní notář nedozvěděl, bude to tedy probíráno na předběžném šetření s některým z pozůstalých. Zatím lze tedy uvažovat, že se bude dědit podle dědické posloupnosti. Dle rodného čísla zůstavitele bylo zjištěno, že nebyl veden v obchodním rejstříku jako společník společnosti, ani její jednatel.

Zůstavitel I. T. byl taktéž prolustrován těmito všemi evidencemi. Centrální evidence obyvatel prozradila, že zůstavil, vedle manželky, zanechal ještě tři děti. Stejně jako u prvního zemřelého, v katastru nemovitostí bylo vyhledáno, že měl ve společném jmění manželů bytovou jednotku. Dalším vlastníkem nemovitostí nebyl a nebyl ani veden v obchodním rejstříku. Po vyhledávání v evidenci právních jednání pro případ smrti nebyla zjištěna ani smlouva o rozšíření či zúžení společného jmění manželů, ale zjištěno v této evidenci bylo, že si zůstavitel, osm let před svou smrtí, nechal sepsat závěť pro případ smrti u notáře, kterého je nyní nutné požádat o její prohlášení, a to co nejdříve, aby prohlášená listina mohla být k dispozici na předběžném šetření k nahlédnutí pozůstalým.

4.2.2 Předběžné šetření

Po provedení všech lustrací je nutné sepsat předběžné šetření s někým z pozůstalých. Protože oba dva zůstavitelé byli ženatí, nabízí se pozvat manželku, neboť právě ta by měla mít nejširší přehled o zůstavitelově majetku. Zpravidla se obesílá po jednom měsíci od napadení spisu od příslušného soudu a provádí se tak písemně. Protokol o předběžném šetření je spíše informativní pro notáře, aby věděl, jak pozůstalost dále řešit. Obě pozůstalé manželky byly obeslány na stejný den, a to na 22. 10. 2015.

Na 9 hodinu byla pozvána manželka po panu V. R. Ta sdělila, že jsou manželé 31 let, a že zůstavitel byl opravdu otcem dvou dětí, kdy se synem z prvního manželství se nikterak nestýká, s druhým, společným synem byl se zůstavitelem neustále v kontaktu. I když první syn není synem společným, byť pouze zůstavitele, má stejný nárok na dědický podíl jako syn druhý. V případě, že zanechal zůstavitel potomky a ženu, není nutné zjišťovat další dědické třídy, tedy rodiče, prarodiče či zůstavitelovi sourozence. Na otázku, zda zanechal její muž závěť, dědickou smlouvu, dovětek či jiné právní jednání pro případ smrti, odpověděla, že jí toto není známo. Případá v úvahu tedy dědění ze zákona.

Následně se přešlo na majetek, který zůstavitel zanechal. Protože na základě výpisu z katastru nemovitostí bylo notáři známo, že zůstavitel spolu s manželkou vlastní byt a sám byl vlastníkem pozemku s garáží, bylo nutno toto ověřit. Opravdu byl zůstavitel vlastníkem těchto nemovitostí, avšak pozůstalá manželka neuměla sama ohodnotit tento nemovitý majetek, byla požádána o zajištění vyjádření o obvyklé ceně od realitní kanceláře k ohodnocení těchto nemovitostí. Zdali měl zůstavitel vklady na vkladních knížkách či jiných účtech či byl vlastníkem podílových listů nebo cenných papírů manželka odpověděla, že ano. V. R. byl vlastníkem dvou sporožirových účtů a jedné vkladní knížky, cenné papíry nevladnil.

Byl majitelem osobního automobilu, u něhož první registrace proběhla v roce 1994, tudíž účastnice prohlásila, že je bez hodnoty. Majetek domácnosti ze zákona přechází na manželku, dále se tedy neřešil. Jiný majetek zůstavitel nevladnil, to znamená, že nevladnil žádnou zbraň či hrobové příslušenství. Manželka, jakožto vypravitelka pohřbu, nepřihlašuje náklady pohřbu do dědického řízení. Též uvedla, že nezanechal zůstavitel žádné dluhy, které by spadaly do pasiv pozůstalosti.

K sepisu předběžného šetření u druhého dědického se dostavila obeslaná pozůstalá manželka spolu s dcerou. Dcera potvrdila, že má dva bratry, jak ukázala evidence obyvatel. Stejně jako první zůstavitel ve společném jmění manželů vlastnil byt, který byl zůstavitelkou ohodnocen na cenu 300.000,- Kč. Dále pozůstalým bylo oznámeno, že její muž před 8 lety sepsal závěť a prohlášení o vydědění. Notář, který měl tento notářský zápis založen ve své sbírce listin, zaslal její kopii, ta jim byla předložena k přečtení. Nevěděly o ní, ani o jiné, kterou by zůstavitel napsal, a která by tuto rušila, bude se tedy považovat za platnou. Zůstavitel ve své závěti stanovil pro případ své smrti jedinou dědičkou veškerého majetku svou manželku. Jednoho ze synů vydědil z důvodu vedeného nezřízeného života, což lze podle zákona brát jako patřičný důvod k vydědění.

Další dotazy se týkaly, stejně jako na jednání u prvního zůstavitele, účtů a vkladních knížek. I u tohoto byly potvrzeny účty, proto bude potřeba jejich ověření. Zůstavitel měl uzavřenou životní pojistku, a proto, že byla ve smlouvě o tomto pojištění uvedena manželka jako obmyšlená osoba, tato pojistka není předmětem dědického řízení. Pozůstalé dále uvedly, že vlastnil cenné papíry a požádala o jejich prověření. Dluhy zůstavitel nezanechal, a ani v tomto případě náklady pohřbu nebyly přihlášeny. Nadále byly do tohoto řízení přihlášeny pohledávky z titulu vyúčtování služeb za předchozí rok.

Protože obě pozůstalé manželky uvedly, že by měl být majetek, je nyní nutné toto vše ověřit. Protože notáři jsou k dispozici výpisy z katastru nemovitostí, nemovitý majetek je tedy už ověřen při lustraci. U ostatního majetku je nutné sepsat dotazy na instituce a společnosti, u kterých zůstavitel majetek zanechal a nejčastěji prostřednictvím datových schránek dotazy odeslat a počkat na odpovědi.

4.2.3 Dotazy

U prvního zůstavitele byl zaslán dotaz na Československou obchodní banku, Českou spořitelnu a na Magistrát města, neboť měl být veden jakožto majitel motorového vozidla. Protože to byl jediný majetek, který zanechal, další dotazy nebyly potřeba.

Druhý zůstavitel, dle předběžného šetření, zanechal více majetku. Zde byly sepsány dotazy České spořitelně, Komerční bance, Airbank. Protože měl být majitelem cenných papírů, byl udělán dotaz na Centrální depozitář cenných papírů. Na tuto evidenci se obrací pouze v případě, je-li uvedeno, že zůstavitel měl být vlastníkem některých cenných papírů, jedná se totiž o zpoplatněnou službu. Poslední dotaz byl zaslán na XEnergie, a to ohledně přeplatků za vyúčtování služeb z minulého roku, i toto je nutné ověřit.

Nyní je důležité počkat na odpovědi od všech, aby se mohlo dále pokračovat v jednání.

Během čekání na potřebné odpovědi bylo u spisu druhého zůstavitele nutné do vlastních rukou zaslat kopii poslední vůle jeho otce a počkat, zda se tento k tomu vyjádří. Do 15 dnů od doručení této zásilky má možnost podat k Okresnímu soudu odvolání s nesouhlasem. Tak se ale nestalo.

Zhruba po dvou měsících došly všechny odpovědi v obou pozorovaných spisech. V níže uvedené tabulce budou odpovědi schnuty pro lepší přehlednost.

Tabulka 1: Přehled aktiv náležejících do pozůstalosti

	zůstavitel V. R.	zůstavitel I. T.
bytová jednotka	190.000,-	300.000,-
garáž	35.000,-	X
vkladní knížka	254.326,32	120.003,79
vkladní knížka	21.799,10	X
bankovní účet	56.447,28	32.444,90
motorové vozidlo	bez hodnoty	X
cenné papíry	X	X
podílové listy	X	4731,15
přeplatky	X	549,-
Celková hodnota	557.572,70	457.728,84

Zdroj: vlastní zpracování

Nyní, když je notáři znám majetek náležící do pozůstalosti, může nařídít další jednání, tentokrát se všemi účastníky. Obvykle ho nařizuje předvoláním, které zasílá poštou na adresu pozůstalých, jichž se dědické řízení týká. Předvolání se zpravidla posílá deset dní před termínem jednání a spolu s ním se zasílá formulář plné moci, v případě, že se některý z účastníků nemůže nebo nechce účastnit. Při tomto jednání je totiž zapotřebí všech dědiců, aby mohlo dojít k ukončení tohoto řízení a vydání usnesení s doložkou právní moci.

Protože u prvního zůstavitele byly odpovědi nashromážděné dříve, mohlo být tedy jednání nařízeno na dřívější termín. Účastníci byli obesláni na adresy známé z Centrální evidence obyvatel. V den, na kdy bylo jednání nařízené, se dostavila manželka a společný syn. Syn z prvního manželství, a se kterým se zůstavitel nestýkal, se jednání nezúčastnil. Proto, aby jednání bylo pravomocně ukončeno a vydáno usnesení s právní moci bylo zapotřebí účasti všech pozůstalých.

Zatím alespoň přítomní dědicové byli poučeni o dědickém právu a o tom, že mohou dědictví do jednoho měsíce ode dne vyhlášení tohoto usnesení dědictví odmítnout. Pokud by odmítnout chtěli, museli by tak učinit výslovné prohlášení vůči soudu a pokud prohlásí, že odmítají i že neodmítají, toto prohlášení je neodvolatelné. Přítomní účastníci uvedli, že vyhlášenému usnesení o vyrozumění o dědickém právu a poskytnutému poučení porozuměli a nehodlají využít lhůtu k vyjádření odmítnutí. Všichni přítomní prohlásili, že dědictví neodmítají, a tak má každý právo na jednu čtvrtinu pozůstalosti. Dále bylo konstatováno, že zůstavitel nezanechal žádné právní jednání pro případ smrti, tudíž se bude dědit dle zákonné posloupnosti. Dále poučil dědice o právu na výhradu soupisu. Jsou si jistí, že zůstavitel nezanechal žádné dluhy, tudíž tento soupis neuplatňují. Notář je tedy poučil o tom, že ručí za všechny dluhy zůstavitele společně a nerozdílně.

Plynule se tedy přesunulo ke shrnutí aktiv a pasiv pozůstalosti.

Aktiva:

bytová jednotka, která byla dle realitní kanceláře ohodnocena	190.000,00 Kč
garáž, která byla dle znaleckého posudku ohodnocena	35.000,00 Kč
vkladní knížka254.326,32 Kč
vkladní knížka	21.799,10 Kč
bankovní účet447,28 Kč
motorové hodnoty	bez hodnoty

Celková výše aktiv 557.572,70 Kč

Pasiva:

Žádná pasiva v pozůstalosti nejsou, resp. poz. manželka výlohy pohřbu do pozůstalosti neuplatňuje

Celková pasiva 0,00 Kč

Protože není přítomen jeden ze zákonných dědiců, notář nemůže vydat usnesení. Pouze tedy zaprotokoloval výše uvedený majetek a to, jak se přítomní dědicové dohodli, kdo co dostane. Pro tento den bylo jednání ukončeno. Druhý syn byl tedy obeslán na další termín, tímto se toto řízení posunulo o dalších deset dní. Obsílka se zaslala na adresu trvalého pobytu účastníka, poštovní doručenka, která ztvrdila převzetí dopisu, byla založena do dědického spisu. Bohužel se opětovně nedostavil, rozhodl se notář zaslat mu vyrozumění o dědickém právu. V tomto stála uvedená fakta, jaký majetek do pozůstalosti náleží, a jakou dohodu na vypořádání zbylí účastníci navrhují a poučení o tom, že dědictví může odmítnout. Pokud by takto rozhodl, je nutné, aby písemně nebo osobně výslovně prohlásil, pokud tak neučiní do jednoho měsíce od doručení tohoto dopisu, bude notář vycházet z toho, že chce dědit svůj zákonný podíl. Tímto se projednávání tohoto spisu opravdu protáhlo, avšak ani po měsíci tento syn nebyl schopen se ozvat ani se k tomu vyjádřit, připadl mu tak podíl ze zákona.

Řízení o pozůstalosti bylo projednáno dle zákona č. 89/2012 Sb., občanský zákoník, a zákona č. 292/2013 Sb., o zvláštních řízeních soudních, ve zněních platných ke dni úmrtí zůstavitele. Zákonní dědicové dědictví neodmítli a, vzhledem ke skutečnosti, že neuzavřeli mezi sebou dohodu o rozdělení pozůstalosti ani dohodu o rozdělení společného jmění, vypořádal tento majetek soud sám v souladu s § 162 odst. 2 a § 185 odst. 1 písm. f) z. ř. s. Každý tedy dostal svůj podíl na veškerém majetku, který byl předmětem tohoto řízení. Toto usnesení povinně notář zaslal všem účastníkům, avšak bez doložky právní moci, mohou tedy proti tomuto usnesení podat ve lhůtě do 15 dnů ode dne doručení jeho písemného vyhotovení odvolání ke Krajskému soudu v Ústí nad Labem. Usnesení je vykonatelné, jakmile nabude právní moci. Poté se dědický spis může předat zpět Okresnímu soudu k jeho archivaci.

4.2.4 Výpočet odměny notáři u spisu R. T.

Obvyklá cena všech aktiv v tomto spise byla 557.572,70 Kč. Protože některý majetek je ve společném měni manželů, je nutné stanovit částku, která bude předmětem vyřizování a z níž notáři bude náležet odměna za projednání tohoto dědictví. Z veškerého zjištěného majetku, kromě garáže, kterou vlastnil zůstavitel pouze sám, náleží do pozůstalosti jedna polovina, neboť druhá polovina patří ze zákona pozůstalé manželce. Výpočet tedy proběhne z částky 296.286,35 Kč. Výrok o odměně notáře se opírá o § 107 a násl. z. z. ř. s. a dále o § 12

a násl. vyhl. č. 196/2001 Sb., o odměnách a náhradách notářů, správců pozůstalosti, a Notářské komory České republiky (notářský tarif).

Z prvního sta tisíc vypočteme 2 % a ze zbylé hodnoty 1,2 %. K této částce se následně připočtou hotové výdaje a daň z přidané hodnoty, je-li notář plátcem této daně. Výpočet notářské odměny se provádí z částky, je-li zaokrouhlená na celé stokoruny nahoru. Z prvních 100.000,- Kč základu 2 % 2.000,00 Kč, z přebývajících částky do 500.000,00 Kč základu 1,2 %, tzn. 1,2 % z částky 196.300,00 Kč je 2.355,60 Kč. Odměna tedy činí 4.356,- Kč po zaokrouhlení na celé desetikoruny nahoru.

Hotové výdaje spočívaly v nákladech na poštovné, dále na lustraci v Evidenci právních jednání pro případ smrti, v Evidenci o manželském majetkovém režimu, spisový materiál a telefonní poplatky. Celkové hotové výdaje činí 619,00 Kč, tedy 200,00 Kč za lustraci v evidencích, náklady na poštovné na předvolání k předběžnému šetření ve výši 16,00 Kč, poté 3x 16,00 Kč na předvolání k jednání. Protože se syn nedostavil, druhé předvolání bylo posláno na doručenkou, tj. 61,00 Kč, dále 61,00 Kč k poslání vyrozumění o dědickém právu a 3x 61,00 Kč posláno usnesení, 50,00 Kč za spisový materiál. Celková odměna je 4.975,00 Kč. Protože notář je plátcem daně z přidané hodnoty, k odměně notářky a k hotovým výdajům se připočítává daň z přidané hodnoty ve výši 21 % ve smyslu § 47 odst. 1 písm. a) zákona č. 235/2004 Sb. v platném znění. Daň z přidané hodnoty ve výši 1044,75 Kč. Celková odměna notáři jako soudnímu komisaři za projednání tohoto dědictví náleží odměna ve výši 6.020,00 Kč, které jsou účastníci, kteří dědictví nabyli soudnímu komisaři zaplatit.

Protože u druhého spisu musel notář čekat déle na potřebné odpovědi, jednání muselo být nařízeno o 14 dní později. Protože vyděděný syn se k jeho vydědění nevyjádřil, je tedy vzato, že s ním souhlasí, a proto není účastníkem řízení a nemusí být u jednání přítomen. Bylo tedy zasláno předvolání pozůstalé manželce a zbylým dvěma dětem.

Když se dostavili všichni dědicové do kanceláře, notář mohl zahájit řízení sepsáním protokolu, ve kterém uvede datum a čas zahájení. V první řadě notář, jako u jednání u předchozího spisu, všechny účastníky poučí o dědickém právu. Dále se konstatuje, že zůstavitel za života pořídil závěť, a tak přítomní budou dědit podle poslední vůle zůstavitele, který si přál, mimo to, že vydědil nejstaršího syna, aby veškerý majetek nabyla pozůstalá manželka a ta vyplatila povinným dílem zbylé děti, neboť tito mají na svůj podíl nárok dle zákona a zůstavitel při sepsování závěti musel býti o této povinnosti poučen. Protože obě děti jsou plnoleté, náleží jim podle zákona $\frac{1}{4}$ z pozůstalosti. Dále notář účastníky poučil o

odmítnutí dědictví, tito však dědictví přijímají. Námitku podjatosti taktéž neuplatňují. Nyní notář pozůstalé poučí o uplatnění výhradu soupisu. Přítomní účastníci uvádí, že tomuto vyhlášenému usnesení o vyrozumění o právu na výhradu soupisu a poskytnutému poučení porozuměli a nehodlají využít lhůtu k vyjádření, ani nežadají o její prodloužení a činí následné prohlášení: „*Právo na výhradu soupisu uplatňujeme.*“ Znamená to tedy, že přítomní budou ručit za případné dluhy, které by dodatečně mohly být přihlášeny, pouze do výše nabytého majetku. Tento soupis by však zanikl v případě, pokud by bylo zjištěno, že účastníci vědomě zatajili majetek náležící do pozůstalosti.

Nyní se v protokolu dostává k sepsání aktiv a pasiv spadající do pozůstalosti. Zůstavitel tedy zanechal tento majetek, který veškerý spadá do společného jmění manželů:

Aktiva:

bytová jednotka, která byla ohodnocena dle prohlášení účastníků ve výši ...	300.000,00 Kč
práva a povinnosti majitele vkladní knížky se zůstatkem ve výši	120.003,79 Kč
práva a povinnosti majitele účtu se zůstatkem ve výši.....	32.444,90 Kč
X ks podílových listů v celkové výši	4.731,15 Kč
pohledávka zůstavitele z titulu vyúčtování	549,00 Kč

Aktiva celkem457.728,84 Kč

Pasiva:

Žádná pasiva v pozůstalosti nejsou, resp. pozůstalá manželka výlohy pohřbu do pozůstalosti neuplatňuje.

Pasiva celkem 0,00 Kč

Protože zůstavitel zanechal závět', vyzval notář účastníky k vypořádání pozůstalosti dohodou v soudu s touto závětí. Tito uzavřeli dohodu o rozdělení pozůstalosti, že veškeré aktiva nabude závětní dědička, a to pozůstalá manželka. Dvěma dětem vyplatí nárok na povinný díl.

Účastníci navrhují, že se vzdávají práva na náhradu nákladů řízení a shodně navrhují, aby soud prostřednictvím soudního komisaře vydal usnesení, ve kterém se schvaluje dohoda o vypořádání společného jmění a o rozdělení pozůstalosti tak, jak bylo uvedeno v protokolu. V usnesení se stanoví obvyklá cena majetku patřícího do společného jmění zůstavitele a pozůstalé manželky celkovou částkou 457.728,84 Kč. Schválí se dohoda o vypořádání majetku ve znění, že veškerý výše uvedený majetek připadá pozůstalé manželce. Protože tato částka je součástí společného jmění, připadá do pozůstalosti polovina z ní, tudíž 228.864,42 Kč.

4.2.5 Vypočítání povinného dílu

Ze zákona v první dědické třídě dědí dědicové rovným dílem. V tomto případě by tedy měli dědit každý jednu třetinu pozůstalosti. Zůstavitel ovšem zanechal závět' s tím, že veškerý majetek spadající do pozůstalosti má zdědit jeho manželka, potomky by musel buď vydědit, což u prvorozeného syna učinil, nebo jim náleží povinný díl, a to jedna čtvrtina z tohoto majetku. Povinný díl pro jednoho potomka se tedy vypočítá tak, že z jedné třetiny, na kterou by dítě mělo nárok, se musí spočítat jedna čtvrtina. Takto tedy zůstavitel zkrátí svým potomků dědický podíl a ti tedy mají nárok na místo jedné třetiny, nárok na jednu dvanáctinu majetku.

4.2.6 Výpočet odměny notáři jako soudnímu komisaři

Obvyklá cena majetku patřícího do společného jmění a majetku patřícího do pozůstalosti byla stanovena shodně s údaji ve spise a s prohlášeními účastníků.

Výrok o odměně notáře se opírá o § 107 a násl. z. z. ř. s. a dále o § 12 a násl. vyhl. č. 196/2001 Sb., o odměnách a náhradách notářů, správců pozůstalosti, a Notářské komory České republiky (notářský tarif). Odměna byla stanovena z obvyklé ceny zůstavitelova majetku ve výši 228.864,42 Kč. Tento tarif určuje, že z prvního sta tisíc vypočteme 2 % a ze zbylé hodnoty 1,2 %. K této částce se následně připočtou hotové výdaje a daň z přidané

hodnoty, je-li notář plátcem této daně. Výpočet se provádí z částky, je-li zaokrouhlená na celé stokoruny nahoru. Z prvních 100.000,- Kč základu 2 % 2.000,00 Kč, z přebývajících částky do 500.000,00 Kč základu 1,2 %, tzn. 1,2 % z částky 128.900,00 Kč je 1.546,80 Kč. Odměna tedy činí 3.547,- Kč po zaokrouhlení na celé desetikoruny nahoru.

Hotové výdaje spočívaly v nákladech na poštovné, dále na lustraci v Evidenci právních jednání pro případ smrti, v Evidenci o manželském majetkovém režimu, spisový materiál a telefonní poplatky a náklady notáře za prohlášení závěti. Celkové hotové výdaje činí 548,00 Kč, tedy 200,00 Kč za lustraci v evidencích, náklady na poštovné ve výši 48,00 Kč a 50,00 Kč za spisový materiál a 250,00 Kč za prohlášení závěti, které v platném znění dle § 15 odst. 1 vyhlášky číslo 196/2001 Sb. činí 250,00 Kč. Základ daně tedy celkem činí 4.095,00 Kč. Protože notář je plátcem daně z přidané hodnoty, k odměně notářky a k hotovým výdajům se připočítává daň z přidané hodnoty ve výši 21 % ve smyslu § 47 odst. 1 písm. a) zákona č. 235/2004 Sb. v platném znění. Daň z přidané hodnoty ve výši 859,95 Kč. Celková odměna notáři jako soudnímu komisaři za projednání tohoto dědictví náleží odměna ve výši 4.955,00 Kč, které jsou účastníci, kteří dědictví nabyli soudnímu komisaři zaplatit.

V odůvodnění dochází ke shrnutí celého jednání a proč k tomuto tak došlo. Všichni pozůstalí uznali závěť za pravou a platnou a na základě toho došlo k uzavření dědické dohody v souladu s tímto právním jednáním pro případ smrti. Všichni tito dědicovi uplatnili výhradu soupisu. Dále je nutné účastníky poučit o určení výše odměny a v čem spočívaly hotové výdaje.

Dále byli dědicové poučeni, že mohou proti tomuto usnesení podat odvolání do 15 dnů od doručení jeho písemného vyhotovení. Všichni tito účastníci se usnesení převzali a práva odvolání se vzdali. Tímto je tedy usnesení v právní moci a je tak vzato za ukončené. Po tomto jednání se celý spis včetně pravomocného usnesení může vrátit zpět Okresnímu soudu.

4.3 Polostrukturované rozhovory

4.3.1 Rozhovory

K řešení dílčího cíle diplomové práce byla zvolena forma kvalitativního výzkumu prostřednictvím polostrukturovaného rozhovoru. Celkem proběhly tři rozhovory s respondenty, kteří se od sebe lišili jak v pohlaví, tak věkově. Cílem bylo zjistit, jak lidé v dnešní společnosti vědí, jak pozůstalostní řízení probíhá, co je čeká, jaké jsou povinnosti a

možnosti v České republice. Tento dílčí výzkum probíhal od 17. 6. 2016 do 20. 12. 2016. V tomto období proběhly tři samostatně vedené rozhovory s každým z dotazovaných za pomoci pěti otázek. Výhodou tohoto polostrukturovaného rozhovoru je, že výzkumník klade okruhy otázek, o kterých se poté s respondentem baví, avšak není vázán pevnou strukturou, v jaké pořadí otázky má klást, ale otázky přizpůsobuje okolnostem, případně doplní otázky nové podle potřeby (Miovský, 2006, 87). Rozhovory byly zaznamenány na digitální záznamník a respondenti byli poučeni o jejich použití. Pro povinnost mlčenlivosti a diskrétnost nebudou uvedena jména a rozhovory budou probíhat v anonymitě.

Výzkum probíhal za pomoci pěti otázek.

1. Znal/a jste průběh dědického řízení před jeho zahájením?
2. Víte, jak je pozůstalostní řízení časově náročné?
3. Byly Vám známy možnosti dědění v České republice?
4. Jsou Vám známy výhody a nevýhody závětí a dalších právních jednání?
5. Věděl/a jste o poplatcích, které jsou spojeny s pozůstalostním řízením?

V den, 17. 6. 2016, bylo pravomocně ukončeno pozůstalostní řízení a ve stejný den proběhl rozhovor s pozůstalou manželkou po zůstaviteli V. R. Bylo bráno na vědomí, že je to citlivá doba pro nějaké dotazování, avšak paní pro tento účel souhlasila. Protože se jednalo o polostrukturovaný rozhovor, otázky na sebe plynule navazovaly. Byla položena první otázka. Paní uvedla, že byla poprvé u takového řízení, nikdy před tím se s dědictvím, jak říká ona „naštěstí“ nepotkala a doufá, že nepotká, alespoň na dlouho dobu. Uvedla, že to bylo velmi stresující období nejen pro ní, ale i pro její děti. Když jí přišla pozvánka na první šetření, byla překvapená, že to jde tak rychle, že už měsíc po smrti manžela bude mít dědictví za sebou. Bohužel netušila, že je jednání více. Zároveň byla překvapena, že nemusí obíhat žádné banky a další společnosti a sama žádat o výpisy a podklady k manželovu majetku, že je notář schopný a oprávněný si toto vyžádat vše sám. Dále, že nemusí zajišťovat ani katastr nemovitostí, že v dnešní době vše probíhá elektronicky, a že se, kromě pár maličností, nemusí o nic starat. Potají doufala, že vše proběhne v klidu a že nakonec dojde i k usmíření se synem s prvního manželství, se kterým nebyli v úplně dobrém vztahu, to jí prý mrzelo, že se k jednání vůbec nedostavil. Je si vědoma, že pozůstalostní řízení se protáhlo hlavně kvůli jeho neochotě spolupracovat.

K další otázce sdělila akorát toto: „*Manžel zemřel nečekaně, nikdy mě nenapadlo studovat nějaké možnosti, jak jednou budu dědit. Člověk řeší všechno, až když ta daná situace*

nastane, v dnešní společnosti nemá nikdo na nic čas, zabývá se nesmyly a pak se sám nestačí divit. Samozřejmě jsem věděla, že se závěť dá sepsat a vlastně ani nevím, proč jsme to neudělali, mohlo být všechno v klidu. Kdyby šel čas vrátit zpátky, určitě bych manžela dohnala k notáři, aby tam svou poslední vůli sepsal. Teď už to změnit nemůžu. Člověk je zas o něco chytřejší a ví do budoucna, co a jak má dělat lépe.“

Co se týká poplatků u notáře, přišlo pro ni další překvapení. Když zjistili, že nemusí z majetku odvádět daně státu, bylo to pro ně příjemné překvapení, ačkoliv i ten poplatek notáři za projednání jí přišel vysoký. Dále uvedla, že byli obeznámeni, že se vypočítává z hodnoty celkového majetku, což jí přišlo velmi nespravedlivé. Notář, který projedná úplně stejné řízení, se stejným majetkem, ale v jiném okresu, náleží mu o mnohem vyšší odměna. *„Nemovitosti na Mostecku mají opravdu velmi nízké ceny, takové ceny bytu nejsou asi nikde v republice, proto mi výpočty přijdou nespravedlivé vůči notářů tady a možná by stálo na zvážení, jestli nepřistoupit na jiný výpočet odměn, když na to tedy koukám z pohledu mosteckých notářů, nikoli z pohledu pozůstalých.“*

Rozhovor probíhal velmi přátelsky, paní byla velice ochotná a komunikativní. Sdělila, že i přes toto nepříjemné období, panovala velmi příjemná atmosféra, o kterou se snažila jedna z pracovnic notářské kanceláře, což pro ni bylo velké povzbuzení. Že na ní velmi dobře působilo i prostředí kanceláře a jakmile bude mít nějaký dotaz spadající do jejích možností, s radostí se na ni obrátí.

Další rozhovor proběhl 26. 9. 2016. Dotazovaným byl starší pán, důchodce. Pán se setkal s dědickým řízením v roce 2000, když mu zemřela jeho manželka. Na průběh řízení si už nepamatuje, i když mu paměť slouží velmi dobře, bude to už sedmnáct let. Jediným přínosem a na co rád vzpomíná z tohoto špatného období je to, že se zase spřátelil se synem, se kterým dlouhou dobu nebyl v kontaktu. Časově mu to tenkrát nepřišlo nějak náročné, hodně mu pomáhaly děti s vyřízením a zařizováním všeho potřebného. Plynule tazatelka přešla k další otázce. U této otázky se moc času nestrávilo, respondent nevěděl, jak na položenou otázku odpovědět, a tak se přešlo rovnou na téma závěti. *„Samozřejmě závěti znám, ale manželka jí nesepisovala a já nic takovýho taky neplánuju, já už vlastně ani nic nemám, všechno jsem po smrti ženy rozdál dětem a vnoučatům, a těch pár starých věcí, co po mě zbyde, to ani nikdo chtít nebude.“* Po sdělení, že dotyčný nemá žádný majetek a vlastně už ani manželku, tazatelka neměla potřebu poučovat a ptát se na jiná právní jednání pro případ smrti, a tak rovnou navázala na další, poslední otázku, a to na poplatky notáři za projednání. V období, kdy byl účastníkem dědického řízení tento pán, se státu odváděly dědické daně,

které byly zrušeny k 31. 12. 2013, v současnosti by tedy odváděl menší částku, i když notářský tarif, tedy odměnu notáři za projednání se nijak neliší.

Poslední rozhovor proběhl 20. 12. 2016 s mladým mužem, kolem třiceti let. Tento respondent se nikdy s pozůstalostním řízením nesetkal. K první položené otázce uvedl, že se právě s tímto úkonem nesetkal, a tak nemá zdání, co by ho čekalo, ani jak dlouhý toto řízení může být, tipnul si okolo půl roku, než se vše potřebné vyřídí. Pro velké překvapení dotazovaný přesně věděl, že nejsilnějším titulem v dědickém řízení je závěť. Sděлил, že se v dnešní době o závětech hodně mluví, píše různé články a celkově se snaží tuto listinu dostat do popředí. „*Určitě bych našel spoustu výhod závěti, tak hlavně člověk zanechá poslední svojí vůli, tak jak to doopravdy chce, aby se s jeho majetkem po smrti nakládalo.*“ Nevýhodu v tom nenašel žádnou, jediné zmínil peníze, za které si člověk závěť nechá sepsat, ale byl informovaný, že není nutné tuto listinu sepisovat formou notářského zápisu, tak shrnul, že zápor závěti neexistuje. U poslední otázky nebylo nutno trávit nějak moc času, dotyčný věděl, že dědické daně byly zrušeny, avšak o notářském tarifu neměl ponětí. Celý rozhovor ukončil slovy: „*Dokud to nepotřebuju, tak se o to nějak moc nezajímám, spíš vnímám, co kde kdo řekne, ale že bych si to sám zjišťoval, to ne, oni to stejně ještě několikrát všechno změní.*“

4.3.2 Vyhodnocení rozhovorů

Celkem proběhly tři polostrukturované rozhovory. Dotazovaní byli ve složení jedna žena a dva muži, ve věku od třiceti do sedmdesáti let. Cílem těchto rozhovorů bylo zjistit, jak jsou lidé znalí ve věci pozůstalostního řízení. První rozhovor probíhal s paní, která měla dědické řízení čerstvě ukončeno, byla sama překvapena, jak časově a i finančně to bylo náročné, co všechno musela zařídit a zajistit pro tento účel, a o závěti jako nejsilnějším dědickým titulu neměla téměř vůbec zdání, ačkoliv nyní, po ukončení dědického řízení a po jistých komplikacích, které v něm proběhly, dotyčná uvažuje a přiznává, že mít sepsanou závěť není vůbec na škodu, a že tím určitě nikomu neublíží ba naopak a ještě to může celý průběh řízení zrychlit. Při druhém rozhovoru byl dotazovaný starší muž, který se účastnil dědictví skoro před sedmnácti lety, průběh si nepamatoval, jen byl šťastný za to, že díky tomuto dědickému řízení se mu a jeho synovi zlepšil společný vztah a začali se opětovně stýkat. Závěť tento dotazovaný úplně zavrhl. Hlavním důvodem je ale jeho nemajetnost, a tak by sepsání této listiny neměl žádný význam. Naopak poslední respondent, mladý třicetiletý muž, měl celkem přehled o pozůstalostním řízení, ačkoliv se nikdy žádného neúčastnil. Průběh ani

časový horizont určit nedokázal, ale měl široký rozhled, co se týče právních jednání pro případ smrti.

Ze všech tří rozhovorů lze vyhodnotit, že lidé v dnešní společnosti nemají tušení, jak pozůstalostní řízení probíhá, ani jaké povinnosti a možnosti mají a bylo zde potvrzeno, že to začínají zjišťovat až tehdy, kdy se do takovéto situace dostanou. Dva ze tří respondentů uvedli, že vidí v závěti spíše pozitiva než negativa, a to především v tom, že si sami mohou zvolit, kdo bude jejich dědici, kdo bude nakládat s jejich majetkem, a že do budoucna o sepisu této listiny budou uvažovat.

5 Diskuze a doporučení

Široká veřejnost nemá dostačující znalosti v oblasti práva. Vhodné by bylo se k tomuto faktu postavit čelem a tuto situaci zlepšit. Stát by se měl snažit své obyvatele právně vzdělávat, a tak je uvědomovat o svých právech a povinnostech. Případně by mohlo být například vydávání zákonů ve zjednodušené a snadno pochopitelné formě, aby tyto zákony byly jasné nejen právně vzdělaným občanům, ale i těm, kteří se tímto oborem nikterak nezabývají.

Cílem této práce bylo pomocí výzkumu dospět k závěru, zda se inspirovat například právem v Anglii, ve kterém je naprosto běžné, že lidé sepisují závěti a tím tak zanechají svou poslední vůli. V České republice to až tak časté nebývá, ale oproti minulým létům se počet sepsaných závětí či ostatních právních jednání pro případ smrti zvyšuje. Jedním z důvodů je větší informovanost občanů prostřednictvím médií, kdy především majetní lidé toto sledují a inspirují se.

V tomto výzkumu se potvrdilo, že sepsáním závěti zůstavitel ulehčí práci soudnímu komisaři, a tím tak zrychlí vyřízení pozůstalosti, zvýší jeho efektivnost a pozůstalí s ním nemají tolik práce a zbytečně vynaloženého stresu, neboť už takhle je to pro ně velice náročná zkouška. Samozřejmě, že sepsání závěti nemusí znamenat ulehčení ve všech případech. Závěť s sebou nese i jistá rizika. Může díky ní dojít k rodinným sporům, pokud například jeden ze sourozenců nabude vše a druhý nic, také může dojít ke sporům tak velkým, které vyústí až k soudnímu jednání, vše ale záleží na vztazích uvnitř dané rodiny. Závěť, dle výzkumu diplomové práce, přináší více výhod než nevýhod. Není jednoduché závěť sepsat a pro klid v duši je lepší toto svěřit do rukou notáře. Notář je povinen při tomto úkonu poskytnout žadateli právní poradu a poučení, nemůže se tak stát, že by závěť byla shledána za neplatnou, ovšem vydědění může být napadeno i tehdy, sepsal-li listinu notář. Sepis závěti si notář účtuje dle notářského tarifu, ovšem každý by si měl umět spočítat, že se vyplatí mu tuto částku zaplatit. Výhody to má především v tom, že závěť je na sto let uschována v notářské kanceláři, nemůže ji tak nikdo ovlivnit, zrušit ani zničit, to může udělat pouze ten, kdo si tuto listinu nechal sepsat. Pokud se někdo rozhodne sepsat závěť, nemusí tak učinit na veškerý svůj majetek, může odkázat jen jeho část, zbytek by se tak dědil dle zákonné posloupnosti. Další výhoda je dle autorky ta, že pokud sepisovatel nemá zákonný důvod svého potomka vydědit, avšak nechce, aby tento měl nárok na celou pozůstalost, může mu tak závěti tzv. zkrátit jeho zákonný podíl, což při konečném jednání může být ne malá částka.

Z tohoto závěru by autorka doporučila sepsání závěti, ať už formou notářského zápisu či jinou formou, kde by upozornila na jisté náležitosti, které závěť musí obsahovat, aby byla shledána za platnou. Samozřejmě tomu tak nemusí být vždy a každé řízení nemusí být závětí ulehčeno, ale dle celkového výzkumu této diplomové práce bylo zjištěno, že závěť nejenže usnadňuje celý průběh řízení, ale zároveň se v ní stanoví poslední vůle a přání člověka. Současně se sepsání závěti může brát jako odměna pro dědice, který pozůstalost nabude či udělit někomu trest formou vydědění.

6 Závěr práce

Tato diplomová práce byla věnovaná činnosti notáře a především praktickým aspektům řízení o pozůstalosti. První část této práce se snažila vystihnout a přiblížit činnost notáře, protože široká veřejnost nemá tušení, co profese notáře obnáší a velmi často ho zaměňují za advokáta, i když je jejich práce velmi odlišná.

Práce byla rozdělena na dvě hlavní části, na část teoretickou a část výzkumnou. První část se zabývala teoretickými východisky souvisejícími s tímto tématem. Nejprve bylo nutné nashromáždit a pečlivě prostudovat dostupnou literaturu, internetové zdroje a především příslušnou judikaturu související s tímto tématem.

Činnost notáře lze rozdělit na dvě části, a proto takto byla pojata i teoretická část této práce. V první polovině se věnuje spíše obecným věcem, jak tato profese v historii vznikla, činnostem, které notář vykonává, jako je sepisování veřejných smluv ve formě notářských zápisů, či zastupování a vyřizování v obchodních záležitostech, jak je za toto vše odpovědný, jaké jsou jeho kompetence a jakými zásadami se musí řídit. Druhá část notářských věcí je tvořena dědickou agendou, kdy notář vystupuje ve funkci soudního komisaře, který je pověřen daným okresním soudem. Tímto se práce zabývá více dopodrobna, neboť je na toto navázána praktická část diplomové práce. Protože řízení o pozůstalosti je velmi aktuální, ale pro většinu velmi citlivé a neznámé téma, které se dříve či později dotkne každého z nás, je cílem první části především seznámit, objasnit a vysvětlit, jak toto pozůstalostní řízení probíhá, jaké jsou možnosti, způsoby vyřízení a v jaké pozici v něm soudní komisař vystupuje.

Z teoretické části práce plynule přešla k praktickému výzkumu. Protože se celá tato část věnuje okresu Most, neboť tento okres byl pro autorku nejdostupnější pro sběr primárních i sekundárních dat, v první řadě byl Most představen, jeho demografická a geografická fakta, silné a slabé stránky. Poté z přístupných dat nashromážděných z jednotlivých notářských kanceláří v Mostě, z portálu Ministerstva spravedlnosti a dat získané z Notářské komory České republiky. Údaje byly naneseny do grafického znázornění, popsány a následně vyhodnoceny. Tyto grafy se týkaly například počtu ověřených podpisů v Mostě, počtu sepsaných notářských zápisů nebo počtu vyřízených dědických spisů v průběhu několika let. Další úsek praktické části byl věnován samotnému výzkumu. Hlavním cílem práce bylo popsat a seznámit s průběhem dědického řízení v České republice. Pro tuto část byl zvolen kvalitativní výzkum. Jako nejvhodnější metodu pro tento výzkum autorka zvolila přímé pozorování. Byly vybrány dva dědické spisy, na kterých se zkoumalo, zdali má nějaký vliv na průběh pozůstalostního řízení, pokud zůstavitel za svého života sepíše závěť či

nikoli. Cílem bylo vyzkoumat především výhody a nevýhody při zanechání závěti, jak se celé řízení urychlí či naopak, jestli díky ní má notář ulehčenou práci a zda je řízení efektivnější jak z pohledu notáře jako soudního komisaře, tak z pohledu pozůstalé rodiny.

Pro tento výzkum byly zvoleny dva dědické spisy, kterými byl notář v Mostě k jejich vyřizování Okresním soudem pověřen. Pro snazší orientaci byly tyto spisy označeny smyšlenými iniciálami, první spis V. R. a druhý I. T. Oba tito zůstavitelé byli muži, oba ženatí, majetní a oba dva zanechali plnoleté potomky. Rozdílem mezi těmito spisy byl především ten, že jen jeden z nich sepsal za života závět' s prohlášením o vydědění jednoho ze svých dětí, druhý tuto listinu nezanechal. Průběh jednání se standardně od sebe významně neliší. Po pověření soudem je notář povinen zůstavitele prolustrovat v daných evidencích, sepsat protokol o předběžném šetření, ve kterém zjistí potřebné informace ohledně majetku zůstavitele, ověření těchto dat a projednání pozůstalosti.

U prvního spisu, tedy zůstavitele V. R., který závět' nezanechal, nastal problém při zjišťování jeho potomků. Dle evidence zanechal dva syny, v nichž byl jeden z prvního manželství a řadu let se s ním zůstavitel neviděl, a ani s notářem nebyl ochoten komunikovat. Ten mu několikrát zaslal předvolání, vyzrozumění o dědickém právu a ani na jednu výzvu nezareagoval. Díky tomuto se vyřizování pozůstalosti protáhlo. I když v tomto spise byly potřebné odpovědi ze společností, u kterých si notář ověřoval nahlášený majetek, nashromážděny o dva týdny dříve, i tak řízení skončilo o téměř dva měsíce později. Nejprve se protáhlo, neboť se tento syn nedostavil na jednání spolu s ostatními účastníky, notář mu zaslal zvlášť další předvolání, bohužel i toto bylo neúspěšné, a tak se rozhodl zaslat vyzrozumění o dědickém právu, ve kterém dostal třicetidenní lhůtu na vyjádření se. Ani zde neměl notář úspěch, a tak byl nucen řízení ukončit bez uzavření dohody a dát mu zákonný podíl na veškerém majetku. Toto usnesení musel doručit všem účastníkům s 15denní lhůtou k případnému odvolání. Toto řízení bylo tedy jak pro notáře, tak pro pozůstalé velice neefektivní, jak z časového hlediska, tak i z hlediska finančního, neboť účastníci jsou povinni hradit i hotové výdaje spojené s pozůstalostním řízením, například poštovné. Následně nedošlo ani k uzavření dohody mezi pozůstalými, což pro všechny znamenalo, že dostali pouze svůj podíl na veškerém majetku, což může znamenat do budoucna jistý problém především při prodeji nemovitosti či ostatního majetku.

U dědického spisu druhého zůstavitele se dědilo dle závěti, kterou zanechal. Osm let před smrtí si nechal sepsat závět' s prohlášením, ve kterém vydědil svého potomka ze zákona daných důvodů, a tak mohla být tato závět' shledána za platnou a dědila v něm závětní dědička. I když se u tohoto spisu, oproti spisu zůstavitele V. R., odpovědi o čtrnáct dní

zpozdily, i tak bylo řízení ukončeno skoro o dva měsíce dříve s tím, že všichni pozůstalí mezi sebou uzavřeli dohodu o nabytí majetku. Proto byl tento spis, z pohledu pozůstalých i z pohledu notáře, mnohem rychleji a snáz vyřízen. Pomocí tohoto výzkumu bylo zjištěno, že je pro pozůstalé i pro notáře zanechání závěti jednodušší a pro celkový postup pozůstalostního řízení efektivnější.

Dílčím cílem praktické části bylo vyzkoumat, jak je člověk v dnešní společnosti obeznámen s pozůstalostním řízením před jeho zahájením. Byli vybráni tři respondenti různých věkových kategorií, kterým byly kladeny stejné otázky. Z toho výzkumu bylo zjištěno, že lidé nemají tušení, jaké jsou možnosti a povinnosti v pozůstalostním řízení, ani jak toto řízení probíhá. I v tomto výzkumu bylo zaměřeno na dědictví formou závěti, ovšem dva ze tří dotazovaných se shodli, že závěť má výhody, nikoli negativa.

Z celkového výzkumu lze vyvodit, že sepsání závěti přináší pro občany spíše výhody, což bylo potvrzeno jak v prvním úseku, tak i ve druhé části praktického výzkumu. Sepis závěti pozůstalým i notáři, který je vyřízením dědictví pověřen, usnadňuje průběh celkového pozůstalostního řízení a s tím tak méně vynaloženého stresu, neboť už tak je toto období velice nepříjemné a psychicky náročné.

7 Seznam obrázků, grafů a tabulek

Seznam obrázků

Obrázek 1: Možnosti dědění v České republice	25
Obrázek 2: První dědická třída	25
Obrázek 3: Druhá dědická třída	25
Obrázek 4: Třetí dědická třída	25
Obrázek 5: Čtvrtá dědická třída	25
Obrázek 6: Pátá dědická třída	25
Obrázek 7: Šestá dědická třída.....	25

Seznam grafů

Graf 1: Počet napadnutých dědických spisů.....	44
Graf 2: Počet dodatečných projednání.....	45
Graf 3: Počet vyřízených dědických spisů.....	46
Graf 4: Počet sepsaných závětí.....	46
Graf 5: Počet sepsaných notářských zápisů.....	47
Graf 6: Počet ověřených podpisů.....	47

Seznam tabulek

Tabulka 1: Přehled aktiv náležejících do pozůstalosti.....	52
--	----

8 Zdroje

8.1 Literární zdroje

1. BALÍK, Stanislav. *Dějiny notářství v českých zemích*. V Praze: Notářská komora České republiky ve spolupráci s Národní galerií, 2014. ISBN 978-80-260-5768-0.
2. BEDNÁŘ, Václav. *Nový občanský zákoník*. Karlovy Vary: Vysoká škola Karlovy Vary, 2015. ISBN 9788087236253.
3. BENEŠ, Edvard D. *Mostecko: regionální vlastivěda*. Vyd. 1. Most: Hněvín, 2004. ISBN 80-86654-10-9.
4. BIČOVSKÝ, Jaroslav (ed.). *Základní předpisy občanskoprávní*. 1. vyd. Praha: Orbis, 1974. Zákony - kapesní vydání.
5. BÍLEK, Petr, Roman FIALA, Karel JINDŘICH, Karel WAWERKA a kol. *Notářský řád a řízení o dědictví: komentář*. 4. vyd. Praha: C.H. Beck, 2010, s. 1120. ISBN 9788074001819. S. 215.
6. BÍLEK, Petr. *Notářský řád a řízení o dědictví: komentář*. 3., dopl. a přeprac. vyd. Praha: C.H. Beck, 2005. Beckova edice komentované zákony. ISBN 80-7179-865-7.
7. BRÁZDA, Jiří, Richard BĚBR a Pavel ŠIMEK. *Notářství - jeho vývoj, organizace a pravomoc: srovnávací studie*. Vyd. 1. Praha: Academia, 1976.
8. DRÁPAL, Ljubomír. *Občanský soudní řád: komentář*. 1. vyd. Praha: C.H. Beck, 2009. Velké komentáře. ISBN 978-80-7400-107-9.
9. Důvodová zpráva k zákonu č. 292/2013 Sb., o zvláštních řízeních soudních
10. FIALA, Josef a Milan KINDL. *Občanské právo hmotné*. 2., upr. vyd. Plzeň: Vydavatelství a nakladatelství Aleš Čeněk, 2009. ISBN 978-80-7380-228-8.
11. FIALA, Roman. *Přehled judikatury ve věcech dědických*. Praha: ASPI, 2006. Přehledy judikatury (ASPI). ISBN 80-7357-182-X.
12. Kancelářský řád přijatý sněmem NK ČR, k němuž udělilo souhlas Ministerstvo spravedlnosti, v platném znění od 24. 2. 2014
13. Miovský, M. (2006). *Kvalitativní přístup a metody v psychologickém výzkumu*. Praha: Grada Publishing.
14. MIKEŠ, Jiří a Ladislav MUZIKÁŘ. *Dědické právo v teorii a praxi*. Vyd. 1. Praha: Leges, 2011. Praktik (Leges). ISBN 978-80-87212-79-0.
15. MIKEŠ, Jiří a Ladislav MUZIKÁŘ. *Dědické právo v teorii a praxi*. Vyd. 1. Praha: Leges, 2011. Praktik (Leges). ISBN 978-80-87212-79-0.

16. *Notářský řád a řízení o dědictví: komentář*. 1. vyd. Praha: C.H. Beck, 2000. Komentované zákony (C.H. Beck). ISBN 80-7179-241-1.
17. *Notářský řád a řízení o dědictví: komentář*. 4. vyd. V Praze: C.H. Beck, 2010. Beckova edice komentované zákony. ISBN 978-80-7400-181-9.
18. *Notářský řád a řízení o dědictví: komentář*. 4. vyd. V Praze: C.H. Beck, 2010. Beckova edice komentované zákony. ISBN 978-80-7400-181-9.
19. PETERKA, Jiří. *Báječný svět elektronického podpisu*. Praha: CZ.NIC, c2011. CZ.NIC. ISBN 978-80-904248-3-8.
20. RADVANOVÁ, Senta, Marta KNAPPOVÁ, Jiří ŠVESTKA a Jan DVOŘÁK. *Občanské právo hmotné*. 4., aktualiz. a dopl. vyd. Praha: ASPI, 2007. ISBN 978-80-7357-231-0.
21. SCHELLE, Karel a Ilona SCHELLEOVÁ. *Právní služba: advokacie, notářství, patentoví zástupci, daňoví poradci, soukromí soudní exekutoři*. 3. vyd. Praha: Eurolex Bohemia, 2006. ISBN 80-86861-90-2.
22. SCHELLE, Karel a Ilona SCHELLEOVÁ. *Právní služba: advokacie, notářství, patentoví zástupci, daňoví poradci, soukromí soudní exekutoři*. Praha: Eurolex Bohemia, 2003. ISBN 80-86432-51-3.
23. SCHELLEOVÁ I. A kol. *Dědictví a dědické právo*. 1. vydání. Brno: Computer Press, a.s. 2007. 138- 141 s. ISBN 978-80-251-1659-3.
24. SCHELLEOVÁ, Ilona. *Dědictví a dědické právo*. Vyd. 1. Brno: Computer Press, 2007. Právo pro denní praxi (Computer Press). ISBN 978-80-251-1659-3.
25. SCHELLEOVÁ, Ilona. *Notářství*. 1. vyd. Zlín: Živa, 1994. ISBN 80-901745-1-5
26. SCHELLEOVÁ, Ilona. *Organizace soudnictví a právní služby*. 1. vyd. Praha: Alfa Publishing, 2006. Právo studium. ISBN 80-86851-39-7.
27. SPIRIT, Michal. *Právo v podnikání*. 1. vyd. Praha: Prospektrum, 1998. ISBN 80-7175-070-0.
28. SVOBODA, Jiří a Ondřej KLIČKA. *Dědické právo v praxi*. Vyd. 1. V Praze: C.H. Beck, 2014. Právní praxe. ISBN 978-80-7400-266-3.
29. ŠEVČÍK, Ludvík. *Vyznejte se v novém občanském zákoníku: nejběžnější životní situace z pohledu občanského práva*. 1. vyd. Brno: BizBooks, 2013. ISBN 978-80-265-0071-1.
30. WELLECH, Eliška. *Vyznejte se v dědickém řízení: vybrané kapitoly z nového občanského zákoníku*. 1. vydání. ISBN 8026502183.

31. WIPPLINGEROVÁ, Miloslava, Radka ZAHRADNÍKOVÁ a Kristýna SPURNÁ. *Zvláštní řízení soudní*. 2., opravené vydání. Praha: Wolters Kluwer, 2015. Právní monografie (Wolters Kluwer ČR). ISBN 978-80-7478-829-1.
32. ZAHRADNÍKOVÁ, Radka. *Organizace justičního systému*. Plzeň: Vydavatelství a nakladatelství Aleš Čeněk, 2007. ISBN 978-80-7380-044-4.
33. ZAHRADNÍKOVÁ, Radka. *Organizace justičního systému*. Plzeň: Vydavatelství a nakladatelství Aleš Čeněk, 2007. ISBN 978-80-7380-044-4.

8.2 Internetové zdroje

34. Anglické právo. [Online] [Citace: 10. listopadu 2016.]. Dostupné z: <http://www.legislation.gov.uk/ukpga/Will4and1Vict/7/26/concents>).
35. Dědická smlouva. [Online] [Citace: 28. prosince 2016.]. Dostupné z <http://www.novy-obcansky-zakonik.cz/text-novinka-v-dedictvi-dedicka-smlouva/>
36. Dědické třídy. [Online]. [Citace: 8. prosince 2016.]. Dostupné z: (www.patria.cz/pravo/2540306/dedicke-pravo-od-roku-2014-dil-sedmy-zakonnaposloupnost.html).
37. Důvodová zpráva k NOZ [online]. [Obcanskyzakonik.justice.cz](http://obcanskyzakonik.justice.cz) [cit. 13. 3. 2013]. Dostupné z: <http://obcanskyzakonik.justice.cz/tinymce-storage/files/Duvodova-zprava-NOZ-konsolidovana-verze.pdf>
38. Ministerstvo spravedlnosti. *Obecné informace*. [Online] [Citace: 21. prosince 2016.]. Dostupné z: <http://www.mpsv.cz/cs/65>
39. Možnosti dědění v České republice. [Online]. [Citace: 5. listopadu 2016.]. Dostupné z: http://obcanskyzakonik.justice.cz/images/pdf/MS_brozura_dedicke_pravo.pdf
40. Notářská komora České republiky. *Obecné informace*. [Online] [Citace: 7. prosince 2016.]. <http://www.nkcr.cz/cs/>
41. Povinný díl nepominutelného dědice. [Online] [Citace: 9. listopadu 2016.]. Dostupné z: <http://obcanskyzakonik.justice.cz/tinymce-storage/files/Duvodova-zprava-NOZ-konsolidovana-verze.pdf>
42. Předpis Notářské komory České republiky o Seznamu listin o manželském majetkovém režimu přijatý sněmem NK ČR, k němuž udělilo souhlas Ministerstvo spravedlnosti, v platném znění od 1. 1. 2014
43. Rozdíl mezi notářem a advokátem. [Online]. [Citace: 5. listopadu 2016.]. Dostupné z: (www.cak.cz/scripts/detail.php?id=2526).

44. ŠPERL, Milan. Dědické právo od roku 2014 [online]. [cit. 17.8.2014]. Dostupný na [www: https://www.patria.cz/pravo/2540306/dedicke-pravo-od-roku-2014-dil-sedmy-zakonnaposloupnost.html](https://www.patria.cz/pravo/2540306/dedicke-pravo-od-roku-2014-dil-sedmy-zakonnaposloupnost.html)
45. Závěti v Anglii. [Online]. [Citace: 18. prosince 2016.]. (Succession. First edition. London: Cavendish Publishing Limited, 2000. s. 1).

8.3 Časopisecká díla

46. BUREŠ, Jan. Odmítnutí úkonu, odpovědnost notáře. AD NOTAM. 2013, č. 4, s. 18-21. Dostupné z: http://www.nkcr.cz/doc/adnotam/2013_4.pdf
47. HOJNOVÁ, Irena: Výpočty dědických podílů při dělení ze zákona. Vypořádání SJM v dědickém řízení, AD NOTAM. 2008. č. 5, s. 170]. Dostupné z: http://www.nkcr.cz/doc/adnotam/2008_5.pdf
48. HOLÍK, Luboš. Vývoj elektronizace notářství. AD NOTAM. 2009, č. 4, s. 131. Dostupné z: http://www.nkcr.cz/doc/adnotam/2009_4.pdf
49. KLEIN, Šimon. Evidence právních jednání pro případ smrti, AD NOTAM. 2014 č.5, s. 16. Dostupné z: https://www.nkcr.cz/data/news/ad-notam/PDF/2014_5.pdf
50. Obnovené notářství (1993 - 2002). AD NOTAM. roč. 2003, jubilejní číslo, s. 19-29, str. 19. Dostupné z: http://www.nkcr.cz/doc/adnotam/2003_zvlastni_CS.pdf
51. VOJTEK, Petr. Odpovědnost notáře za škodu v právním řádu České republiky. AD NOTAM, č. 3, s. 3-9. Dostupné z: https://www.nkcr.cz/data/news/ad-notam/PDF/2011_3.pdf

8.4 Právní předpisy

52. Vyhláška č. 196/2001 Sb., o odměnách a náhradách notářů, správců pozůstalosti a i a Notářské komory ČR (notářský tarif), ve znění pozdějších předpisů
53. Zákon č. 292/2013 Sb., o zvláštních řízeních soudních
54. Zákon č. 358/1992 Sb., o notářích a jejich činnosti (notářský řád), ve znění pozdějších předpisů
55. Zákon č. 89/2012 Sb., občanský zákoník
56. Zákon č. 99/1963 Sb., občanský soudní řád, ve znění pozdějších předpisů

8.5 Judikatura

57. (Rozsudek Městského soudu v Praze ze dne 17. 6. 2008, sp. zn. 11 Ca 136/2007-40).
58. Rozsudek Nejvyššího soudu ČR ze dne 24. 10. 2006, sp. zn. 21 Cdo 2203/2006,
59. Rozsudek Krajského soudu v Plzni ze dne 25. 8. 2014, č. j. 15 Co 259/2014-160,
60. Rozsudek Nejvyššího soudu ČR spis.zn. 21 Cdo 3400/2013 ze dne 8.4.2014.
61. Usnesení Krajského soudu v Brně ze dne 5. 9. 2003, sp. zn. 18 Co 161/2002).
62. Usnesení Nejvyššího soudu ČR ze dne 17. 11. 1998, sp. zn. 21 Cdo 586/98