

**Česká zemědělská univerzita v Praze**

Fakulta lesnická a dřevařská

Katedra myslivosti a lesnické zoologie



**Magnetická orientace psů se zaměřením na  
labradorského retrievera**

**Bakalářská práce**

Autor: Miloslav Šafařík

Vedoucí práce: Ing. Petra Nováková, Ph. D.

2015

ČESKÁ ZEMĚDĚLSKÁ UNIVERZITA V PRAZE

Katedra myslivosti a lesnické zoologie

Fakulta lesnická a dřevařská

## ZADÁNÍ BAKALÁŘSKÉ PRÁCE

Miloslav Šafařík

Provoz a řízení myslivosti

Název práce

Magnetická orientace psů se zaměřením na labradorského retrívra

Název anglicky

Magnetic orientation of dogs with the view on Labrador Retriever

---

**Cíle práce**

Cílem bakalářské práce je zpracování literární rešerše k problematice magnetismu a sledování magnetické orientace labradorských retrívru především při vyměšování.

**Metodika**

V bakalářské práci se zaměřte na zpracování literární rešerše k dané problematice a zdokumentování vlivu magnetismu na plemeno včetně statistického vyhodnocení dat. Magnetorecepce bude sledována zejména při vyměšování zvířat. Od každého jedince změřte alespoň 200 údajů při vyměšování bez ovlivnění, 200 pod dráty vysokého napětí ve směru východ – západ a 200 pod dráty vysokého napětí ve směru sever – jih.

**Doporučený rozsah práce**

cca 30 stran

**Klíčová slova**

magnetorecepce, magnetické vnímání, magnetické pole, magnetický alignment, labradorský retrivr

---

**Doporučené zdroje informací**

- Begall, S., Červený, J., Neef, J., Vojtěch, O. & Burda, H. 2008 Magnetic alignment in grazing and resting cattle and deer. *Proc. Natl Acad. Sci. USA* 105, 13 451-13 455.
- Begall, S., Malkemper, S. E. P., Červený, J., Němec, P. & Burda, H. 2013 Magnetic alignment in mammals and other animals. *Mammalian Biology* 78, 10-20.
- Burda, H., Marhold, S., Westenberger, T., Wiltchko, W. & Wiltchko, R. 1990 Magnetic compass orientation in the subterranean rodent *Cryptomys hottentotus* (Bathergidae, Rodentia). *Experientia* 46, 528-530.
- Červený, J., Begall, S., Koubek, P., Nováková, P. & Burda, H. 2011 Directional preference may enhance hunting accuracy in foraging foxes. *Biol. Lett.* 7, 355-357.
- Hart, V., Kušta, T., Němec, P., Bláhová, V., Ježek, M., Nováková, P., Begall, S., Červený, J., Hanzal, V., Malkemper, E.P., Štípek, K., Vole, C. & Burda, H. 2012 Magnetic alignment in carps: Evidence from the Czech Christmas fish market. *PLOS ONE* 7(12), doi:10.1371/journal.pone.0051100.
- Hart, V., Malkemper, E.P., Kušta, T., Begall, S., Nováková, P., Hanzal, V., Pleskač, L., Ježek, M., Policht, R., Husinec, V., Červený, J. & Burda, H. 2013 Directional compass preference for landing in water birds. *Frontiers in Zoology* 10(38), doi: 10.1186/1742-9994-10-38.
- Hart, V., Nováková, P., Malkemper, E.P., Begall, S., Hanzal, V., Ježek, M., Kušta, T., Němcová, V., Adámková, J., Benediktová, K., Červený, J. & Burda, H. 2013 Dogs are sensitive to small variations of the Earth's magnetic field. *Frontiers in Zoology* 10(80), doi:10.1186/1742-9994-10-80.
- Němec, P. & Vácha, M. 2007 Mechanizmy magnetorecepce. *Vesmír* 86, 284 – 289.
- Vácha, M. & Němec, P. 2007 Kompas a mapa – orientace v geomagnetickém poli. *Vesmír* 86, 224 – 228.
- 

**Předběžný termín obhajoby**

2015/06 (červen)

**Vedoucí práce**

Ing. Petra Nováková, Ph.D.

Elektronicky schváleno dne 26. 3. 2014

**Ing. Vlastimil Hart, Ph.D.**

Vedoucí katedry

Elektronicky schváleno dne 9. 8. 2014

**prof. Ing. Marek Turčáni, Ph.D.**

Děkan

V Praze dne 07. 04. 2015

---

Prohlašuji, že jsem bakalářskou práci na téma Magnetická orientace psů se zaměřením na labradorského retrívra vypracoval samostatně pod vedením Ing. Petry Novákové, Ph.D. a použil jen prameny, které uvádím v seznamu použitých zdrojů.

Jsem si vědom, že zveřejněním bakalářské práce souhlasím s jejím zveřejněním dle zákona č. 111/1998 Sb. o vysokých školách v platném znění, a to bez ohledu na výsledek její obhajoby."

Ve Slovči dne 17. 4. 2015

Miloslav Šafařík

Podpis autora

Rád bych poděkoval vedoucí této bakalářské práce Ing. Petře Novákové, Ph.D. za její odborné vedení a cenné rady své rodině a blízkým za podporu a trpělivost.

## Abstrakt

Cílem této bakalářské práce bylo sledování a vyhodnocení magnetické orientace psů při vyměšování. V teoretické části práce obsahuje stručný přehled poznatků z odborné literatury týkající se schopnosti živočichů, od primitivních organismů až po velké savce, vnímat magnetické pole Země a využívat ho pro svoji orientaci a navigaci. Dále se práce zabývá plemenem psa labradorský retrívr, jeho původem, standardem a využitím.

Praktická část se zabývá vlastním sledováním a měřením magnetické orientace těla tří jedinců tohoto plemene (dvou fen a jednoho psa) při vyměšování. Měření bylo prováděno klasickou turistickou buzolou po dobu několika měsíců a bylo rozděleno do tří částí. Měření magnetické orientace při vyměšování bez ovlivnění a s ovlivněním dráty vysokého napětí ve směrech sever – jih a východ – západ. Od každého jedince bylo naměřeno minimálně 200 údajů v každé části. Naměřená data byla zaznamenávána do předem připravených tabulek a následně statisticky vyhodnocena. Při statistické analýze byla data dále rozdělena na hodnoty získané při defekaci a při urinaci. Výsledné vektory získané statistickým vyhodnocením byly při vyměšování bez ovlivnění  $95,214^\circ$  Jola,  $73,02^\circ$  Lara a  $131,238^\circ$  Tobi při defekaci a při urinaci  $88,942^\circ$  Jola,  $67,649^\circ$  Lara a  $71,498^\circ$  Tobi. Při vyměšování pod dráty vysokého napětí ve směru sever – jih byly výsledné vektory  $69,211^\circ$  Jola,  $103,417^\circ$  Lara a  $117,508^\circ$  Tobi při defekaci a při urinaci  $114,749^\circ$  Jola,  $134,577^\circ$  Lara a  $171,493^\circ$  Tobi. Při vyměšování pod dráty vysokého napětí ve směru východ – západ byly výsledné vektory při defekaci  $142,488^\circ$  Jola,  $158,551^\circ$  Lara a  $153,491^\circ$  Tobi a při urinaci  $116,604^\circ$  Jola,  $135,168^\circ$  Lara a  $126,923^\circ$  Tobi.

Klíčová slova: labradorský retrívr, magnetické pole, magnetické vnímání, magnetický aligment, magnetorecepce.

## Abstract

This bachelor thesis is focused on monitoring and evaluating of dog's magnetic orientation during their excreting. The theoretical part includes a brief summary of special knowledge concerning the ability of animal beings, from primitive organism to mammals, to perceive the magnetic field of the Earth and to use it for their orientation and navigation. The thesis also deals with the race of Labrador retriever, its origin, standard and use.

The practical part deals with observing and measuring of magnetic orientation of free individuals (two dogs and one bitch) during excreting. The measuring was made with classic touristic orienteering compass through several months and it was divided into free parts. Measuring of magnetic orientation during excreting without and with influence of high – voltage power lines in directions north – south and east – west. There were at least 200 figures taken from every individual in each part. The output data were recorded in prepared charts and finally they were statistically evaluated. In the process of statistical analysis the data were divided into figures acquired by defecation and by urination. Final vectors derived from statistical evaluation were in case of excreting without influence 95,214° Jola, 73,02° Lara a 131,283° Tobi at defecation and at urination 88,942° Jola, 67,649° Lara a 71,498° Tobi. At excreting under high – voltage power lines in direction north – south were the final vectors 69,211° Jola, 103,417° Lara a 117,508° Tobi at defecation and at urination 114,749° Jola, 134,577° Lara and 171,493° Tobi. At excreting under high – voltage power lines in direction east – west were the final vectors at defecation 142,488° Jola, 158,551° Lara and 153,491° Tobi and at urination 116,604° Jola, 135,168° Lara and 126,923° Tobi.

Keywords: Labrador retriever, magnetic field, magnetic perception, magnetic alignment, magnetic reception.

## Obsah

|   |    |
|---|----|
| 1. ÚVOD .....   | 10 |
| 2. LITERÁRNÍ PŘEHLED .....  | 12 |
| 2.1. Magnetorecepce .....   | 12 |
| 2.2. Magnetické pole země .....                                       | 13 |
| 2.3. Vliv geomagnetického pole Země na živočichy .....                | 15 |
| 2.4. Labradorský retrívr .....  | 18 |
| 2.4.1. Historie plemene .....   | 18 |
| 2.4.2. Standard plemene .....   | 20 |
| 2.4.3. Využití plemene .....  | 21 |
| 3. METODIKA .....   | 23 |
| 3.1. Sběr dat .....   | 23 |
| 3.1.1. Lokalita sběru dat .....                                       | 23 |
| 3.1.2. Popis sledovaných jedinců .....                                | 23 |
| 3.2. Analýza dat .....  | 24 |
| 3.2.1. Statistický program Oriana .....                               | 24 |
| 3.2.2. Rayleighův test rovnoměrnosti .....                            | 24 |
| 3.2.3. Raoův test rozpětí .....                                       | 25 |
| 4. VÝSLEDKY .....   | 26 |
| 4.1. Orientace těla feny při vyměšování – Jola .....                  | 26 |
| 4.1.1. Orientace těla feny při defekaci – Jola bez ovlivnění .....    | 26 |
| 4.1.2. Orientace těla feny při urinaci – Jola bez ovlivnění .....     | 27 |
| 4.1.3. Orientace těla feny při defekaci – Jola pod dráty VN S/J ..... | 28 |
| 4.1.4. Orientace těla feny při urinaci – Jola pod dráty VN S/J .....  | 29 |
| 4.1.5. Orientace těla feny při defekaci – Jola pod dráty VN V/Z ..... | 30 |
| 4.1.6. Orientace těla feny při urinaci - Jola pod dráty VN V/Z .....  | 31 |
| 4.2. Orientace těla feny při vyměšování – Lara .....                  | 32 |
| 4.2.1. Orientace těla feny při defekaci – Lara bez ovlivnění .....    | 32 |
| 4.2.2. Orientace těla feny při urinaci – Lara bez ovlivnění .....     | 33 |
| 4.2.3. Orientace těla feny při defekaci – Lara pod dráty VN S/J ..... | 34 |
| 4.2.4. Orientace těla feny při urinaci – Lara pod dráty VN S/J .....  | 35 |
| 4.2.5. Orientace těla feny při defekaci – Lara pod dráty VN V/Z ..... | 36 |



|        |   |    |
|--------|---|----|
| 4.2.6. | Orientace těla feny při urinaci – Lara pod dráty VN V/Z ..... | 37 |
| 4.3.   | Orientace těla psa při vyměšování – Tobi.....                 | 38 |
| 4.3.1. | Orientace těla psa při defekaci – Tobi bez ovlivnění .....    | 38 |
| 4.3.2. | Orientace těla psa při urinaci – Tobi bez ovlivnění .....     | 39 |
| 4.3.3. | Orientace těla psa při defekaci – Tobi pod dráty VN S/J ..... | 40 |
| 4.3.4. | Orientace těla psa při urinaci – Tobi pod dráty VN S/J.....   | 41 |
| 4.3.5. | Orientace těla psa při defekaci – Tobi pod dráty VN V/Z.....  | 42 |
| 4.3.6. | Orientace těla psa při urinaci – Tobi pod dráty VN V/Z .....  | 43 |
| 5.     | DISKUZE .....   | 44 |
| 6.     | ZÁVĚR .....   | 46 |
| 7.     | SEZNAM POUŽITÉ LITERATURY .....                               | 47 |
| 8.     | SEZNAM PŘÍLOH .....   | 53 |
| 9.     | PŘÍLOHY.....  | 54 |

## Seznam obrázků

|   |    |
|---|----|
| Obrázek 1 - Sledování jedinci Jola, Lara, Tobi. (Autor fotografie Miroslava Šírová) ..... | 11 |
| Obrázek 2 – Lovecké využití. (Autor fotografie Miroslava Šírová).....                     | 22 |
| Obrázek 3 – Dráty vysokého napětí. (Autor fotografie Eva Šafaříková)...                   | 25 |

## 1. ÚVOD

Magnetické pole Země je velmi spolehlivým zdrojem informací pro všechny organismy. Je přítomno po celém zemském povrchu. Hlavními součástmi geomagnetického pole, které jsou živé organismy schopné využívat jako vodítka ke své orientaci, jsou intenzita, inklinace a polarita, ze kterých jsou pak schopny získávat informace o směru, pozici a čase a ty pak využívat ve svůj prospěch při pohybu a migracích na velmi krátké, ale i velmi dlouhé vzdálenosti. Tato schopnost se nazývá magnetorecepce. Pokusy prováděné na různých druzích zvířat naznačily, že smysl pro magnetickou orientaci je mezi živými organismy značně rozšířen (Clodsley-Thompson, 1988).

Smysl pro vnímání magnetického pole Země umožňuje zejména možnost orientace při migracích na velkou vzdálenost využívanou především tažnými ptáky a mořskými živočichy. Orgán, umožňující vnímat magnetické pole Země umožňuje rozlišit jeho směr a podle jeho sklonu určit polohu. Proces vnímání a umístění smyslu pro vjem magnetismu nebyl dosud objasněn. U ptáků byly například objeveny v jejich hlavách mikroskopické částice magnetitu, které pravděpodobně mohou mít funkci vnímání magnetického pole Země (Gaisler, Zima; 2007).

Do roku 1965 byla existence smyslu pro využití magnetického pole považována za nereálnou. Prvním důvodem byla těžkost představit si smyslový orgán umožňující magnetické vlny registrovat a zpracovávat. Druhým důvodem byly pokusy na domácích holubech, kteří se vraceli na svá hnízdiště i přesto, že měli na hlavách připevněny malé magnety. Holubi ale neměli při těchto pokusech znemožněný výhled na Slunce. Při dalších pokusech byly holubům aplikovány kontaktní čočky z matného skla a bylo zjištěno, že se holubi vrací stejně dobře. Proto je tedy pravděpodobné, že se holubi orientují kromě zraku také pomocí jiného smyslu (Clodsley-Thompson, 1988).

Živé organismy se v prostředí orientují pomocí všech svých dostupných smyslů. Když nemohou ke své orientaci využít Slunce, hvězd, výrazných orientačních bodů v krajině, nebo polarizovaného světla oblohy, nastupuje smysl pro vnímání magnetického pole, nazývaný též magnetorecepce, který byl objasněn až relativně nedávno. Nová fakta objasněná při prováděných výzkumech napovídají, že živočichové po celou dobu svých dlouhých migračních cest neztrácejí přehled, kde se nacházejí (Vácha, Němec; 2007).

Cílem této bakalářské práce je zpracování literárního přehledu k problematice magnetismu a sledování magnetické orientace labradorských retrívrů především při vyměšování.

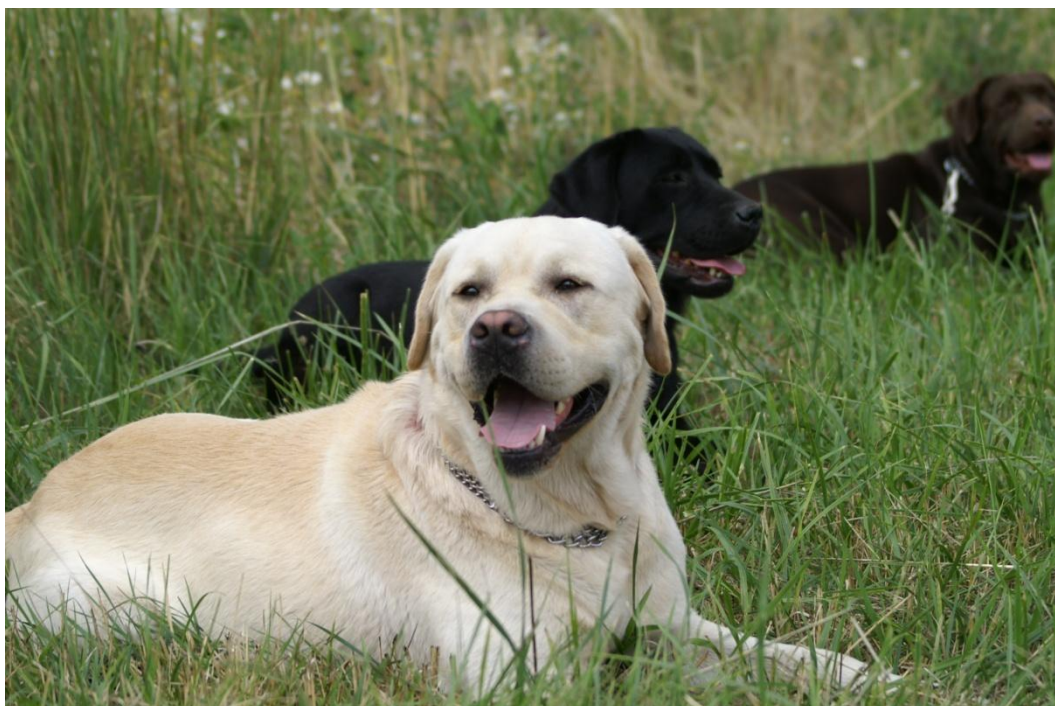

Obrázek 1 - Sledování jedinci Jola, Lara, Tobi. (Autor fotografie Miroslava Šírová)

## 2. LITERÁRNÍ PŘEHLED

### 2.1. Magnetorecepce

Magnetorepcepcí je nazývána schopnost mnoha organismů vnímat geomagnetické pole Země a využívat informace, které poskytuje. Je to schopnost vnímat magnetické podněty a přenášet je do nervového systému, který vyhodnocuje a využívá tuto informaci (Moritz et al., 2007). První zprávy o ovlivňování chování živočichů magnetickým polem Země jsou z konce 19. století. První pokusy, které byly zaměřeny na ovlivňování chování živočichů, byly prováděny v 60. letech 20. století. V současné době je magnetorecepce jedním z nejkoumanějších fyziologických smyslů (Wiltschko, Wiltschko; 2006). Nejvíce výzkumů v posledních čtyřiceti letech bylo prováděno u ptáků (Wiltschko, Wiltschko; 1972). Schopnost magnetorepcepcí nebyla prokázána jen u tažných druhů, ale i u hmyzu, měkkýšů, korýšů, bakterií, netopýrů, myší a dalších živočichů (Wiltschko, Wiltschko; 2006). Příkladem nemigrujících druhů může být postavení a nasměrování skotu a volně žijících jelenovitých při pastvě a odpočinku. Z kvalitních satelitních snímků bylo zjištěno, že většina jedinců vykazuje takzvané poziční chování. To znamená, že většina zvířat je při pastvě nebo odpočinku otočena čelem na sever, a asi jedna třetina čelem na jih. Použité satelitní snímky pocházely z různých míst celého světa a z různých období. Tím byl téměř vyloučen vliv postavení Slunce, směr vanutí větru nebo vliv teploty na směrové postavení zkoumaných zvířat (Begall et al., 2008). Bylo také prováděno pozorování zálehů některých druhů spárkaté zvěře ve sněhu. I při těchto výzkumech byla potvrzena orientace severo-jihním směrem (Begall et al., 2008). Při těchto pozorováních je nutné se vyvarovat měření kusů a sběru dat v blízkosti zdrojů elektrického napětí, například elektrických ohradníků nebo elektrických vedení, která narušují magnetické pole Země a tím může být narušena i orientace podle magnetorepcepcí (Burda et al., 2009). Zatím se ale nepodařilo objevit konkrétní receptor, který vnímání magnetického pole umožňuje. Receptory magnetismu mohou být velmi malých rozměrů,

rozložené v tkáních, nebo mohou mít podobu soustavy chemických reakcí ovlivňovaných magnetickým polem. Z toho vyplývá, že receptor či orgán umožňující magnetorecepci nemusí existovat (Němec, Vácha; 2007). Při pokusech bylo prokázáno, že se živočichové magnetismem řídí (Wiltschko et al., 2002; Ritz, 2004), mnohem obtížnější je však najít umístění tohoto orgánu. Například u holubů byly objeveny částice reagující na magnetismus v kůži pokrývající horní polovinu zobáku, u pstruhů v čichových lamelách (Hanzlík et al., 2002; Fleissner et al., 2003).

Pro magnetorecepci jsou uváděny dvě hypotézy. První navrhuje chemický kompas založený na radikálovém párovém mechanismu, druhá hypotéza je založena na procesech spojených s využitím magnetických částic. Dostupné důkazy ukazují, že ptáci využívají mechanismy oba. Radikálový párový mechanismus umístěný v pravém oku, který poskytuje informace o směru a mechanismus založený na částech magnetitu umístěných v horní části zobáku, který poskytuje informace o poloze (Wiltschko, Wiltschko; 2005). Pokusy, které byly provedeny na červenkách, prokázaly, že pokud se ptákovi zakryje levé oko, vydá se na podzim ve směru svého přirozeného tahu. V opačném případě, kdy se ptákovi zakryje pravé oko, není v jeho silách správnou cestu najít (Votýpka, 2006).

## 2.2. Magnetické pole země

Magnetické pole Země či geomagnetické pole je indukované magnetické pole v určitém prostoru okolo Země. Je neodmyslitelnou součástí životního prostředí, chrání Zemi a vše živé na ni před škodlivým zářením Slunce – slunečním větrem. Ten je tvořen proudem elektricky nabitých elektronů a protonů šířících se meziplanetárním prostorem (Olmer, Pintér; 1975).

Magnetické pole Země vzniká hluboko pod povrchem planety, v hloubce 2900 km. Jeho účinky jsou vysvětlovány takzvaným dynamovým

efektem v zemském jádře, které je složeno ze dvou částí. Z vnější kapalné a z vnitřní pevné části. Dynamový efekt a následně magnetické pole vzniká následkem rozdílných rychlostí otáčení obou částí zemského jádra, které jsou tvořeny převážně železem. Magnetické pole odpovídá svou strukturou dipólovému poli tyčového magnetu, ale jeho póly neodpovídají přesně pólům geografickým. Rozdíl mezi geografickým a magnetickým polem se nazývá deklinace neboli sklon, který bývá většinou menší než 20°. Geomagnetické pole Země je silně v čase proměnlivé, a to jak v intenzitě, tak i v polaritě, která se v minulosti často měnila, a to v intervalech několika set tisíc let (Fraser, 2010). V dnešní době v blízkosti severního geografického zemského pólu leží jižní magnetický pól a v blízkosti jižního geografického zemského pólu leží severní magnetický pól (Wiltschko, Wiltschko; 2010).

Skutečný tvar magnetického pole neodpovídá tvaru Země, protože je utvářen slunečním větrem dopadajícím na její povrch. Ve směru ke Slunci je zploštělé, ve směru odvráceném od Slunce je naopak rozvolněné na několiknásobek vzdálenosti (Brázdil et al., 1988).

V současné době intenzita magnetického pole Země slábne velkou rychlostí (Deutschlander, Muheim; 2010), což s velkou pravděpodobností znamená blížící se změnu polarity. Proces magnetické inverze probíhá tisíce až desetitisíce let, během kterých klesne hodnota dipólu až na hodnotu nedipólové části pole a poté opět vzroste, ale v opačné polaritě (Janáčková, 1995).

Působení neznámé a neviditelné síly se stalo předmětem zájmu lidí již před několika tisíci let. V roce 2637 př. n. l. již údajně Číňané zaznamenali působení zemského magnetismu a přisuzovali mu léčivé účinky. Byli to také oni, kteří sestrojili první kompas s magnetickou střílkou (Brázdil et al., 1988), který umožnil lidem orientaci na moři i na souši.

### 2.3. Vliv geomagnetického pole Země na živočichy

Během posledních několika desítek let bylo provedeno mnoho pokusů a sledování vlivu magnetického pole na živočichy. Schopnost pasivně vnímat magnetické pole byla prokázána dokonce i u primitivních organismů, jakými jsou bakterie. V 70. letech 20. století prokázali Blackemore a Frankel, že živé i mrtvé mořské bakterie se pasivně orientovali podle siločar magnetického pole Země. V jejich tělech byly nalezeny dlouhé magnetitové částice, které způsobovaly natočení těla podle siločar.

Velká pozornost byla věnována také výzkumu magnetorecepce u hmyzu, zejména u včely medonosné. Byly pozorovány nejrůznější důsledky vlivu magnetického pole, například změny při stavbě úlu, nebo při letu na cíl (De Jong, 1982). Další často zkoumanou skupinou hmyzu jsou mravenci. Při vyvolané změně magnetického pole měnili svoji orientaci na cestě do hnízda dělníci mravence krejčího (Jander, Jander; 1998). Studie v oblasti magnetorecepce hmyzu byly dále prováděny například u potemníka hnědého (Tomanová, 2009), potemníka moučného (Vácha et al., 2008), švába amerického (Hořínek, 2009), mravence lučního (Camlitepe et al., 2005), octomilky obecné (Phillips, Sayeed, 1993) a mnoha dalších druhů.

Dlouhodobě byl také zkoumán vliv zemského magnetismu na ryby, a to jak na mořské, tak i sladkovodní druhy. Mezi sledované mořské druhy patří například losos nerka (Quinn, 1981), losos čaviči (Kirschvink et al., 1985), nebo tuňák žlutoploutvý (Walker et al., 1984). U sladkovodních druhů ryb byla spontánní preference světových stran prokázána u úhoře říčního (Tesch, 1974). Stejně závěry uvádí i studie kapra obecného, který byl sledován v kruhových kádích na vánočních trzích a dával přednost zarovnání těla severojižním směrem (Hart et al., 2012).

Málo prozkoumanou skupinou živočichů v oblasti magnetorecepce jsou obojživelníci. Většina studií se zabývá ocasatými obojživelníky, zejména



čolkem zelenavým, u kterého bylo využívání zemského magnetismu k orientaci prokázáno (Phillips, 1986). Reakce na magnetické pole byla zjištěna také u některých druhů žab, například u ropuchy obecné (Landler, Gollmann; 2011).

Stejně jako obojživelníci jsou velmi málo prozkoumanou skupinou i plazi. Většina prací se zabývá magnetorecepcí při migraci mořských želv (Light et al., 1993; Lohmann, Lohmann, 1993). Jedním z prvních druhů prozkoumaných ještěřů byl aligátor severoamerický (Rodda, 1984), který prokazatelně využíval magnetické pole Země k návratu do místa, kde byl odchycen.

V minulosti byla největší pozornost při studování vlivu magnetického pole Země na živé organizmy věnována ptákům. Vůbec prvním druhem, u kterého byla prokázána orientace pomocí magnetického pole, byla červenka obecná (Wiltschko, Wiltschko; 1972). V dalších letech bylo provedeno mnoho dalších studií a prokázána schopnost vnímat magnetické pole mnoha dalších druhů. Nejvíce prací se zabývá již zmíněnou červenkou obecnou a dále holubem domácím (například Hanzlík et al., 2000; Williams, Wild, 2001; Fleissner et al., 2007). U slavíka obecného má zemské magnetické pole vliv na hromadění tukových zásob před jeho migrací a přeletem Saharské pouště (Fransson et al., 2001). U vodních ptáků bylo prokázáno, že při přistávání na vodní hladinu volí severojižní směr nezávisle na směru příletu (Hart et al., 2013).

V oblasti zkoumání magnetorecepce savců byla největší pozornost věnována hlodavcům. Většina prací se zabývá orientací stavby hnízda a změnou chování při změně magnetického pole různých druhů hlodavců (například Madden, Phillips, 1987; Burda et al., 1990; Deutschlander et al., 2003). Schopnost magnetorecepce byla také prokázána u velkých savců, například u tura domácího, jelena lesního nebo srnce obecného. Při pastvě a odpočinku preferovali zarovnění těla severojižním směrem (Burda et al., 2009). Magnetické pole využívají ke své orientaci a navigaci

také kytovci. Prokázána byla ztráta orientace u několika druhů při místním poklesu intenzity magnetického pole na minimum (Kirschvink et al., 1986).

Další zajímavé studie byly věnovány psovitým šelmám. Nedávné pozorování jedinců lišky obecné při myškování, což je způsob lovu, při kterém lišky přepadávají svou kořist vysokým skokem shora, ukázalo, že lišky většinou směřují své útoky zhruba severovýchodním směrem. Při lovu pod sněhovou pokrývkou nebo ve vysoké vegetaci byly úspěšné útoky směřované severním směrem. Útoky v ostatních směrech byly většinou neúspěšné. Bylo konstatováno, že preference útoků na kořist severním směrem zvyšuje úspěšnost lovu a je příkladem magnetického uspořádání (Červený et al., 2011).

V návaznosti na tyto pokusy sledovali vědci spontánní zarovnění těl psů při různých činnostech. Předpokládali, že schopnost magnetorecepce u psů bude prokázána s ohledem na jejich výborné orientační schopnosti a schopnosti jim blízce příbuzných druhů jako jsou vlci, kojoti a lišky. Psovité šelmy obývají většinou velký domovský okrsek a migrují za potravou často na velké vzdálenosti, což svědčí o jejich vynikajících naváděcích schopnostech (Hart et al., 2013).

Pokusy prováděné na psech, které se zabývaly sledováním psů při odpočinku, příjmu potravy a vyměšování, byly nakonec zúženy pouze na vyměšování, to znamená na defekaci a urinaci včetně značkování, protože při této činnosti je možné získat velké množství dat nezávisle na čase a prostoru, a zároveň je pravděpodobně nejméně ovlivnitelná okolními vlivy. Pokus byl proveden na sedmdesáti jedincích třiceti sedmi plemen při defekaci a urinaci v horizontu dvou let. Po dokončení měření byla data seřazena podle geomagnetických podmínek, které panovaly v průběhu jednotlivých období sběru dat. Změny intenzity geomagnetického pole a jeho relativní deklinace během jednotlivých měření byly vypočítávány z jednotlivých denních magnetogramů. Shromážděná data byla vyhodnocena za pomoci kruhových statistik a z nich vyplynula směrová preference psů za různých hodnot geomagnetického pole. Vyhodnocením

sebraných dat bylo zjištěno, že za stabilních podmínek geomagnetického pole Země psi upřednostňují při defekaci a urinaci vyrovnání těla severojižním směrem. V nestabilních podmínkách bylo však toto poziční chování narušeno. Největší změny ve směrovém chování byly zaznamenány při změně deklinace, to znamená při změně umístění magnetického pólu. Je to první případ, kdy byla prokázána citlivost na geomagnetické pole Země u psů. Byla také prokázána reakce v chování na přirozené kolísání magnetického pole, zejména na malé změny polarity (Hart et al., 2013).

## 2.4. Labradorský retrívr

### 2.4.1. Historie plemene

Na vývoji a vzniku jednotlivých plemen loveckých psů se rozhodující měrou podílely změny ve vývoji způsobů lovu. Příčinou těchto změn byl zejména vývoj a technické zdokonalování střelných zbraní, datované převážně do druhé poloviny 14. století. Vznik těchto zbraní byl úzce spjat s vynálezem černého střelného prachu, který byl brzy nahrazen výkonnějším bezdýmým prachem. Technickým vývojem a vylepšováním střelných zbraní se zvyšovala přesnost střelby a vlivem bezdýmého prachu i přesnost a účinnost střel. Rychlost nabíjení a střelby potom podstatně zrychlil vznik zadovek, které se nabíjely jednotlivými náboji. Z toho vyplynuly nové možnosti a způsoby lovu a také vyšší nároky na lovecké psy. Důsledkem toho úpadek zaznamenali hlavně honiči, používaní do té doby při parforsních honech a štvanicích, a kteří byli postupně nahrazováni ohaři. Práce loveckého psa přesouvala stále více své těžiště k práci po výstřelu, to znamená k dohledávce střelené a postřelené zvěře a jejímu přinášení. Tato skutečnost dala vzniknout skupině plemen, která byla schopna tyto požadavky plnit a nese název retrívři (Korda, Kubeš; 1998).

Název této skupiny plemen pochází z angličtiny, v českém překladu zní přinašeči. Do této skupiny patří tato plemena: flat coated retrívř, golden retrívř, curly coated retrívř, chesapeake bay retrívř, nova scotia dug tolling retrívř a nejznámější labradorský retrívř. Všechna tato plemena jsou si s výjimkou nova scotia dug tolling retrívřa exteriérově dosti podobná, povahovými vlastnostmi bez výjimky téměř stejná. Přesto se rozlišují dvě vývojové linie. Zástupcem první je golden retrívř, jehož předkem je pes Leinerův, vyšlechtěný pravděpodobně přes chrty, talbota a bladhaunda, a pravděpodobně s přímíšením krve ruského stopaře a ruského retrívřa, což by ukazovalo na napojení na linii psa Inostrazeva. Tento pes je potom předkem druhé vývojové linie, známé jako retrívř od zátoky „Chesapeake“, ovšem s příměsí jiných plemen, například psa molloského, tibetského, pastevního, pyrenejského ovčáka a psa novofundlandského.

Labradorský retrívř je plemenem poměrně mladým. Kynologickými odborníky je tvrzeno, že labrador vznikl ze starých plemen St. John's Newfoundland a Lesser labrador. O exteriéru těchto plemen se však do současnosti mnoho nedochovalo. Je však s určitostí známo, že kanadský poloostrov Labrador, po kterém dostalo plemeno své jméno, není jeho pravlastí. Tou pravděpodobně je New Foundland, kde existovalo plemeno s názvem malý novofundlandčan. Byl to krátkosrstý pes, využívaný k různým pracím ve vodě. Koncem 19. století dovezl do Anglie několik těchto psů ze svých cest plukovník Peter Hawker a pojmenoval je St. John's Breed of New Foundland. Křížením těchto psů, wavy coated retrívřa a pravděpodobně foxhonda a pointra vznikl labradorský retrívř. Jeho chovatelský klub vznikl v roce 1916 a v roce 1925 organizace Yellow Labrador Club. Brzy po té si plemeno získalo věhlas při práci v poli.

Do České republiky bylo toto plemeno poprvé dovezeno v roce 1970. Anglický lovec J. Bradley, který se několik let účastnil lovů v českých bažantnicích, a který hony velice chválil, se s údivem ptal, proč se na honech nepoužívají odpovídající plemena psů, proč se využívají jenom ohaři a ne retrívři. Do té doby byla skupina plemen retrívřů v naší

myslivecké kynologii téměř neznámým pojmem. Na základě toho se rozhodl věnovat tehdejšímu řediteli Lesního závodu Litovel tři páry labradorů. Ten je předal Státním lesům a psi byli postupně přiděleni na Lesní závody Litovel, Židlochovice a Olomouc. V roce 1975 byl dovezen z Anglie další pár labradorů do Lesního závodu Litovel. V té době také vznikla v naší republice první chovatelská stanice s názvem „Z Pomoraví“. Zde byla vržena první štěňata a byl položen základ chovu labradorských retrívrů u nás (Kubeš, Korda; 1998).

#### 2.4.2. Standard plemene

Oficiální standard plemene labradorský retrívr má podle Mezinárodní kynologické federace číslo 122. Zemí původu je Velká Británie. Je zařazen do skupiny č. VIII. - retrívři, slídiči, vodní psi, sekce 1. - retrívři, s pracovní zkouškou. Standard byl naposledy aktualizován 13. 10. 2010.

Labradorský retrívr je středně velký pes silné konstituce, pevně svázaný s krátkými bedry a širokou lebkou bez masitých částí a dobře vyjádřeným stopem. Má široký a hluboký hrudník, silná a dobře utvářená bedra a záď. Je též velmi aktivní, což předem vylučuje přílišnou tělesnou hmotnost.

Povahu má dobrou, velmi vyrovnanou, bez známek agresivity nebo nevhodné bázlivosti. Je velmi agilní, s vynikajícím nosem a jemnou mordou, což znamená, že přinášenou zvěř nepoškozují. Je též vášnivým vodařem, inteligentní, temperamentní a poslušný, se silnou snahou zavděčit se svému pánovi.

Charakteristickým znakem je krátká hustá srst, bez zvlnění a praporeců s hustou podsadou, velmi odolná vodě a povětrnostním vlivům. Zbarvení srsti je jednobarevně černé, žluté nebo hnědé. Povolena je malá bílá skvrna na hrudi.

Lebka je široká, s dobře utvářeným stopem, suchá bez masitých lící. Čelisti jsou silné, středně dlouhé a neseknuté. Zuby jsou silné, skus pravidelně nůžkový, horní řezáky těsně překrývají spodní. Nos je široký s dobře utvářenými nosními otvory. Uši by neměli být příliš velké ani těžké a měli by viset dolů podél hlavy, nasazeny spíše dozadu. Oči jsou hnědé, nebo barvy lískových oříšků, středně velké a vyjadřující inteligenci a dobrou náladu. Krk je suchý a silný. Ramena jsou dlouhá a šikmá, přední končetiny mají kosterní podklad a jsou postaveny kolmo od lokte k zemi. Hrudník je široký a hluboký s dobře klenutými pružnými žebry. Hřbet je široký, bedra krátká a silná. Zád' má být dobře vyvinutá, osvalená a nemá být zúžená. Zadní končetiny jsou při pohledu ze zadu rovné, s dobře vyvinutým a pohyblivým kyčelním kloubem. Kravský postoj je zásadně nežádoucí. Tlapy jsou kulaté a silné s dobře klenutými a sevřenými prsty, které mají silné, tlusté polštářky. Výrazně charakteristický je pro toto plemeno prut, který je u kořene silný a ke konci se zužuje. Je středně dlouhý, obrostlý krátkou přilehlou srstí bez podsady a působí dojmem vydřího ocasu. Má být nesen vesele, ale nemá být otočen na hřbet. Pohyb je volný a plynulý, přímý a normální při pohledu zepředu i ze zadu. Ideální kohoutková výška je u psů 56-57 cm a u fen 54-56 cm.

Jakékoliv odchylky od výše popsaných bodů musí být považovány za vady a jejich závažnost musí být posuzována podle stupně projevu vzhledem ke standardu. Psi musejí mít dvě normální varlata, která jsou zcela sestouplá v šourku (Kubeš, Korda; 1998).

### 2.4.3. Využití plemene

Labradorský retrívr je vynikajícím a náruživým aportérem a proto se hodí zejména k lovu drobné zvěře. Je též vášnivým vodařem a nečiní mu potíže jít do zamrzající vody pro střelenou kachnu. Díky svému vynikajícímu nosu a vytrvalosti zvládne po patřičném výcviku bez obtíží i dosledy spárkaté zvěře.

Mimo mysliveckou praxi je labrador využíván i ve služební kynologii, ať už jako pes záchranářský, nebo k vyhledávání výbušnin, drog a dokonce i bankovek.

Pro svoji mírnou nekonfliktní povahu, vynikající cvičitelnost a nezměrnou snahu zavděčit se svému pánovi nachází též uplatnění jako pes asistenční, vodící neboli slepecký a také canisterapeutický. Mimo to je v poslední době oblíben širokou veřejností jako pes společenský.



Obrázek 2 – Lovecké využití. (Autor fotografie Miroslava Šírová)

### 3. METODIKA

#### 3.1. Sběr dat

Získávání dat probíhalo v období měsíců březen až červenec 2014. Měření bylo prováděno klasickou turistickou buzolou. Kromě směrové orientace těla měřené s přesností na 5°, byl sledován počet otoček před vlastním vyměšováním a jejich směr a u psa noha, kterou zvedal při urinaci. Dále byl zaznamenáván datum, čas a lokalita měření a sledován zdravotní stav. Všechna zjištěná data byla zapisována do předem připraveného přehledného zápisníku a posléze přenesena do tabulkového procesoru Microsoft Excel (přílohy č. 1. - 3.).

##### 3.1.1. Lokalita sběru dat

Měření dat směrové orientace těla při vyměšování bez ovlivnění probíhalo v katastrálním území obcí Sloveč a Kamilov v okrese Nymburk, s průměrnou nadmořskou výškou 230 m, a to jednak v místech psům dobře známých (dvůr, zahrada), a také ve volném terénu (v honitbě).

Sběr dat pod dráty vysokého napětí (VN) ve směru východ-západ a sever-jih byl prováděn opět v katastrálním území obcí Sloveč a Kamilov, výhradně ve volném terénu.

##### 3.1.2. Popis sledovaných jedinců

Ke sledování magnetické orientace těla při vyměšování byli vybráni tři jedinci labradorského retrívra, a to dvě feny a jeden pes. Fena Jola, stará 7 let a vážící 30 kg, fena Lara, stará 6 let a vážící 32 kg a pes Tobi starý 3 roky a vážící 38 kg. Fena Jola byla v období sběru dat v měsících březen, duben a květen březí a odchovala vrh štěňat. Všichni tři jedinci byli po celou dobu měření dat zdraví, bez zjevných obtíží.



## 3.2. Analýza dat

Vyhodnocená data byla vyjádřena výslednými cirkulárními grafy, které zobrazují axiální rozdělení naměřených hodnot získaných sledováním psů při vyměšování bez ovlivnění a pod dráty vysokého napětí (VN) ve směrech sever-jih a východ-západ. Data byla dále rozdělena na hodnoty získané při defekaci a hodnoty získané při urinaci. Délka šipky znázorňuje statistickou významnost, vnitřní kruh vyznačuje hranici 5% významnosti Rayleighova testu. Základní statistické údaje z provedených analýz jsou obsaženy v tabulkách následujících po cirkulárních grafech.

### 3.2.1. Statistický program Oriana

K vyhodnocení naměřených dat byl použit statistický program Oriana, který umožňuje analyzovat směry a další kruhová data měřená ve stupních. Tento program zpracovává základní statistické údaje, například kruhový průměr a medián. Je také možné s jeho pomocí počítat různé hodnoty kruhového rozptylu, jako například délku středního vektoru, koncentraci, kruhovou a směrodatnou odchylku, a jejich příslušné intervaly spolehlivosti. Dále program umožňuje provedení jedno výběrových testů (Raoův test rozpětí, Rayleighův test).

Ke grafickému znázornění používá program Oriana různé typy grafů, například růžicové diagramy, histogramy pro kruhová data, vektorové grafy atd. (Kovach, 2009).

### 3.2.2. Rayleighův test rovnoměrnosti

Je to jedno výběrový test, který předpokládá, že nulová hypotéza udává, že data jsou rozmístěna rovnoměrně, bez shluků kolem dokola. Delší střední vektor znamená větší koncentraci dat kolem průměru a snižuje pravděpodobnost, že data budou rozdělena rovnoměrně.

Pravděpodobnost menší než zvolená hranice významnosti (0,05) znamená, že data nejsou rozdělena rovnoměrně a vykazují známky přednostního směru (Kovach, 2009).

### 3.2.3. Raoův test rozpětí

Test bere za nulovou hypotézu rovnoměrné rozložení dat. Nulová hypotéza je testována tím, že se zkoumá, zda je vzdálenost mezi sousedními body v kruhu přibližně stejná. Pokud se skutečná vzdálenost příliš liší od této hodnoty, pravděpodobnost, že data jsou rozmístěna rovnoměrně, klesá (Kovach, 2009).



Obrázek 3 – Dráty vysokého napětí. (Autor fotografie Eva Šafaříková)

## 4. VÝSLEDKY

### 4.1. Orientace těla feny při vyměšování – Jola

#### 4.1.1. Orientace těla feny při defekaci – Jola bez ovlivnění

Ve statistické analýze orientace těla feny při defekaci bez ovlivnění bylo zpracováno 55 měření. Výsledný vektor axiálního vyjádření orientace těla feny je  $95,214^\circ$ .

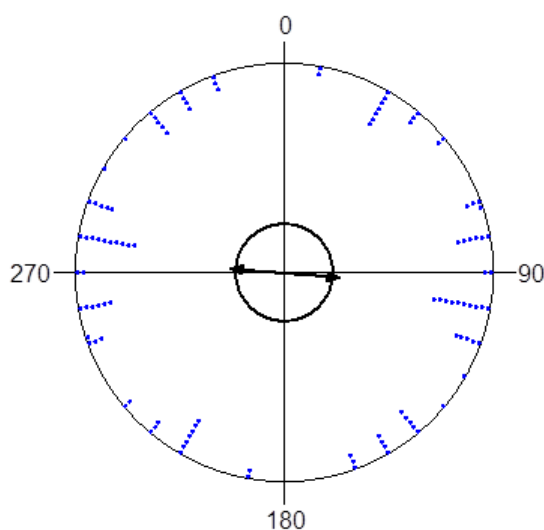

|                                  |                |
|----------------------------------|----------------|
| Variable                         | Axial          |
| Data Type                        | Axial          |
| Number of Observations           | 55             |
| Data Grouped?                    | No             |
| Group Width (& Number of Groups) |                |
| Mean Vector ( $\mu$ )            | $95,214^\circ$ |
| Length of Mean Vector ( $r$ )    | 0,257          |
| Concentration                    | 0,533          |
| Circular Variance                | 0,371          |
| Circular Standard Deviation      | $47,193^\circ$ |
| One Sample Tests                 |                |
| Rayleigh Test ( $Z$ )            | 3,646          |
| Rayleigh Test ( $p$ )            | 0,026          |
| Rao's Spacing Test ( $U$ )       | 264,364        |
| Rao's Spacing Test ( $p$ )       | < 0.01         |

#### 4.1.2. Orientace těla feny při urinaci – Jola bez ovlivnění

Ve statistické analýze orientace těla feny při urinaci bez ovlivnění bylo zpracováno 157 měření. Výsledný vektor axiálního vyjádření orientace těla feny je 88,942°.

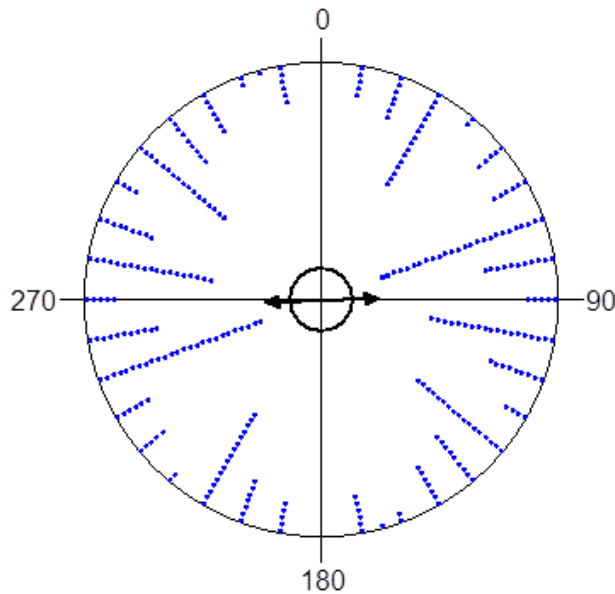

|                                  |         |
|----------------------------------|---------|
| Variable                         | Axial   |
| Data Type                        | Axial   |
| Number of Observations           | 157     |
| Data Grouped?                    | No      |
| Group Width (& Number of Groups) |         |
| Mean Vector ( $\mu$ )            | 88942°  |
| Length of Mean Vector ( $r$ )    | 0,238   |
| Concentration                    | 0,49    |
| Circular Variance                | 0,381   |
| Circular Standard Deviation      | 48,552° |
| One Sample Tests                 |         |
| Rayleigh Test ( $Z$ )            | 8,881   |
| Rayleigh Test ( $p$ )            | 1,39E-4 |
| Rao's Spacing Test ( $U$ )       | 318,726 |
| Rao's Spacing Test ( $p$ )       | < 0.01  |

### 4.1.3. Orientace těla feny při defekaci – Jola pod dráty VN S/J

Pro statistickou analýzu orientace těla feny při defekaci pod dráty vysokého napětí ve směru sever-jih bylo zpracováno 54 měření. Výsledný vektor axiálního vyjádření orientace těla je  $69,121^\circ$ .

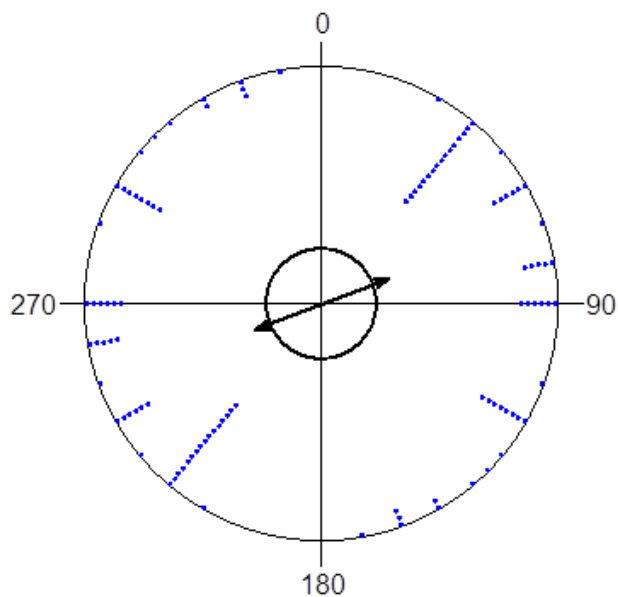

|                                  |                |
|----------------------------------|----------------|
| Variable                         | Axial          |
| Data Type                        | Axial          |
| Number of Observations           | 54             |
| Data Grouped?                    | No             |
| Group Width (& Number of Groups) |                |
| Mean Vector ( $\mu$ )            | $69,121^\circ$ |
| Length of Mean Vector ( $r$ )    | 0,295          |
| Concentration                    | 0,618          |
| Circular Variance                | 0,352          |
| Circular Standard Deviation      | $44,756^\circ$ |
| One Sample Tests                 |                |
| Rayleigh Test (Z)                | 4,703          |
| Rayleigh Test (p)                | 0,009          |
| Rao's Spacing Test (U)           | 260            |
| Rao's Spacing Test (p)           | < 0.01         |

#### 4.1.4. Orientace těla fený při urinaci – Jola pod dráty VN S/J

Ve statistické analýze orientace těla při urinaci pod dráty vysokého napětí ve směru sever-jih bylo zpracováno 146 měření. Výsledný vektor axiálního vyjádření orientace těla je  $114,749^\circ$ .

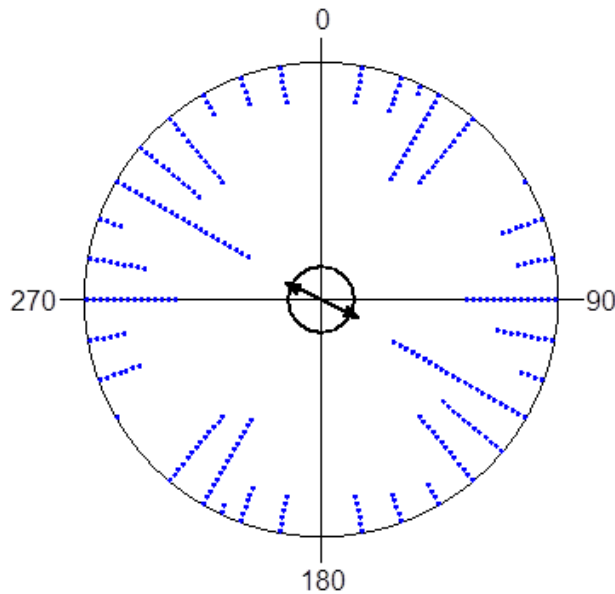

|                                  |                 |
|----------------------------------|-----------------|
| Variable                         | Axial           |
| Data Type                        | Axial           |
| Number of Observations           | 146             |
| Data Grouped?                    | No              |
| Group Width (& Number of Groups) |                 |
| Mean Vector ( $\mu$ )            | $114,749^\circ$ |
| Length of Mean Vector ( $r$ )    | 0,165           |
| Concentration                    | 0,334           |
| Circular Variance                | 0,418           |
| Circular Standard Deviation      | $54,425^\circ$  |
| One Sample Tests                 |                 |
| Rayleigh Test ( $Z$ )            | 3,953           |
| Rayleigh Test ( $p$ )            | 0,019           |
| Rao's Spacing Test ( $U$ )       | 318,082         |
| Rao's Spacing Test ( $p$ )       | $< 0.01$        |

#### 4.1.5. Orientace těla feny při defekaci – Jola pod dráty VN V/Z

V analýze orientace těla feny při defekaci pod dráty vysokého napětí ve směru východ-západ bylo zpracováno 56 měření. Výsledný vektor axiálního vyjádření orientace těla feny je  $142,488^\circ$ .

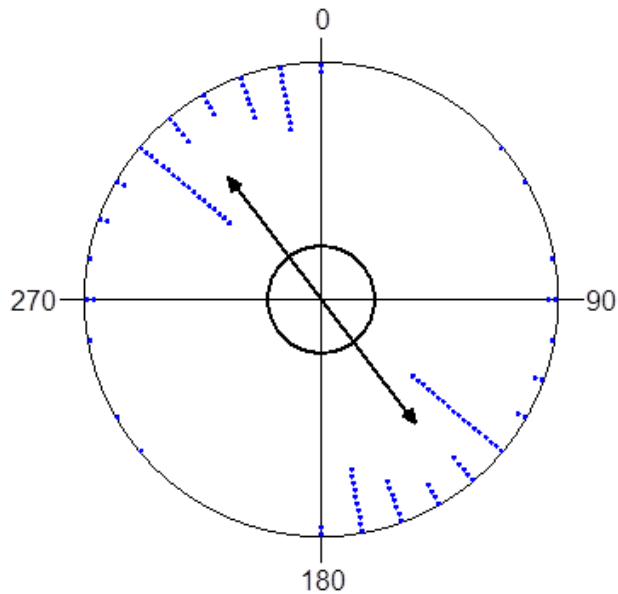

|                                  |          |
|----------------------------------|----------|
| Variable                         | Axial    |
| Data Type                        | Axial    |
| Number of Observations           | 56       |
| Data Grouped?                    | Yes      |
| Group Width (& Number of Groups) | 10° (18) |
| Mean Vector ( $\mu$ )            | 142,488° |
| Length of Mean Vector ( $r$ )    | 0,651    |
| Concentration                    | 1,735    |
| Circular Variance                | 0,175    |
| Circular Standard Deviation      | 26,558°  |
| One Sample Tests                 |          |
| Rayleigh Test ( $Z$ )            | 23,711   |
| Rayleigh Test ( $p$ )            | 5,04E-11 |
| Rao's Spacing Test ( $U$ )       | -----    |
| Rao's Spacing Test ( $p$ )       | -----    |

#### 4.1.6. Orientace těla feny při urinaci - Jola pod dráty VN V/Z

Ve statistické analýze orientace těla feny při urinaci pod dráty vysokého napětí ve směru východ-západ bylo zpracováno 149 měření. Výsledný vektor axiálního vyjádření orientace těla je  $116,604^\circ$ .

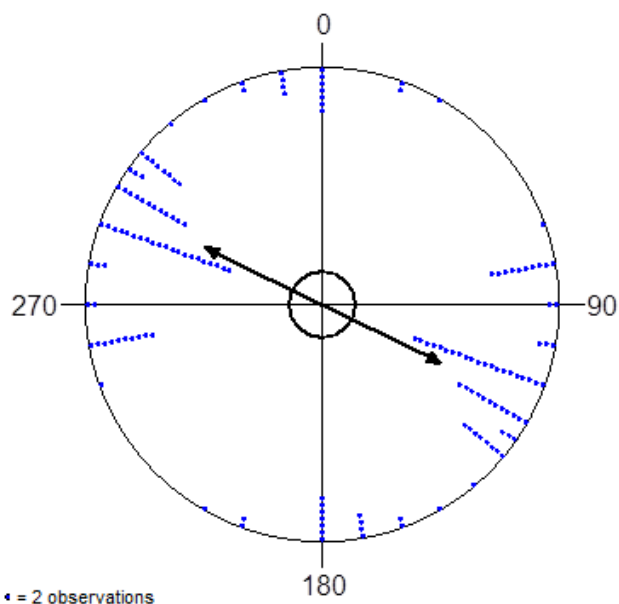

|                                  |                 |
|----------------------------------|-----------------|
| Variable                         | Axial           |
| Data Type                        | Axial           |
| Number of Observations           | 149             |
| Data Grouped?                    | No              |
| Group Width (& Number of Groups) |                 |
| Mean Vector ( $\mu$ )            | $116,604^\circ$ |
| Length of Mean Vector ( $r$ )    | 0,549           |
| Concentration                    | 1,315           |
| Circular Variance                | 0,226           |
| Circular Standard Deviation      | $31,39^\circ$   |
| One Sample Tests                 |                 |
| Rayleigh Test (Z)                | 44,85           |
| Rayleigh Test (p)                | $<1E-12$        |
| Rao's Spacing Test (U)           | 323,758         |
| Rao's Spacing Test (p)           | $< 0.01$        |



## 4.2. Orientace těla feny při vyměšování – Lara

### 4.2.1. Orientace těla feny při defekaci – Lara bez ovlivnění

V této statistické analýze orientace těla feny při defekaci bez ovlivnění bylo zpracováno 56 měření. Výsledný vektor axiálního vyjádření orientace těla je  $73,02^\circ$ .

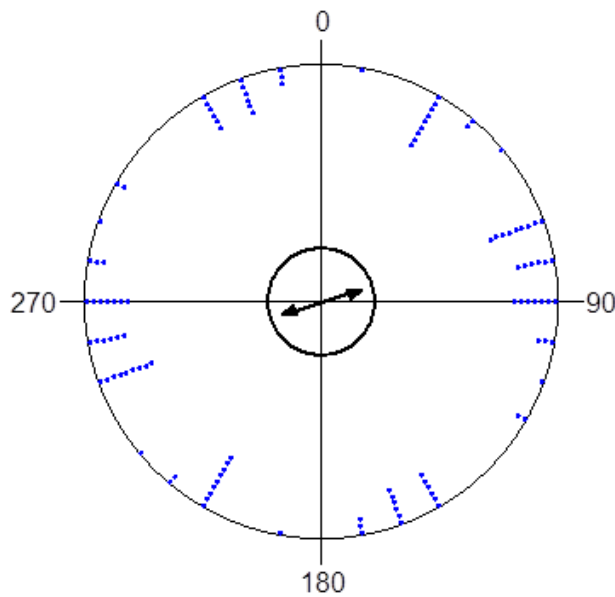

|                                  |          |
|----------------------------------|----------|
| Variable                         | Axial    |
| Data Type                        | Axial    |
| Number of Observations           | 56       |
| Data Grouped?                    | Yes      |
| Group Width (& Number of Groups) | 10° (18) |
| Mean Vector ( $\mu$ )            | 73,02°   |
| Length of Mean Vector ( $r$ )    | 0,174    |
| Concentration                    | 0,354    |
| Circular Variance                | 0,413    |
| Circular Standard Deviation      | 53,562°  |
| One Sample Tests                 |          |
| Rayleigh Test ( $Z$ )            | 1,698    |
| Rayleigh Test ( $p$ )            | 0,183    |
| Rao's Spacing Test ( $U$ )       | -----    |
| Rao's Spacing Test ( $p$ )       | -----    |

#### 4.2.2. Orientace těla feny při urinaci – Lara bez ovlivnění

Pro statistickou analýzu orientace těla feny při urinaci bez ovlivnění bylo zpracováno 149 měření. Výsledný vektor axiálního vyjádření orientace těla je  $67,649^\circ$ .

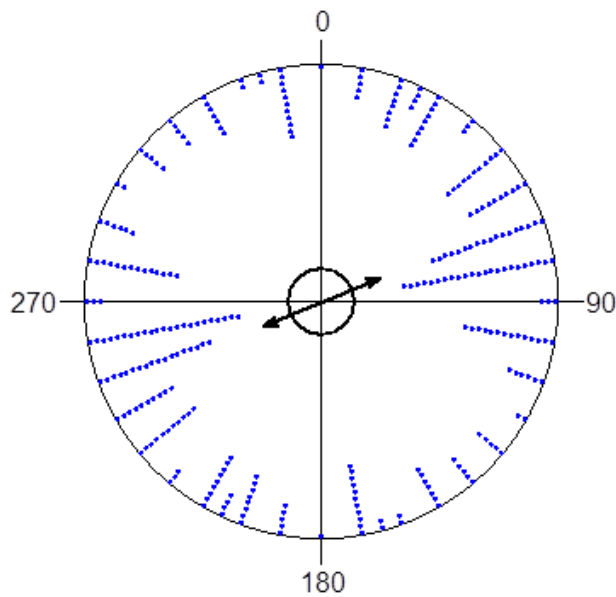

|                                  |                |
|----------------------------------|----------------|
| Variable                         | Axial          |
| Data Type                        | Axial          |
| Number of Observations           | 149            |
| Data Grouped?                    | No             |
| Group Width (& Number of Groups) |                |
| Mean Vector ( $\mu$ )            | $67,649^\circ$ |
| Length of Mean Vector ( $r$ )    | 0,26           |
| Concentration                    | 0,539          |
| Circular Variance                | 0,37           |
| Circular Standard Deviation      | $47,016^\circ$ |
| One Sample Tests                 |                |
| Rayleigh Test (Z)                | 10,079         |
| Rayleigh Test (p)                | 4,19E-5        |
| Rao's Spacing Test (U)           | 311,678        |
| Rao's Spacing Test (p)           | < 0.01         |

### 4.2.3. Orientace těla feny při defekaci – Lara pod dráty VN S/J

Ve statistické analýze orientace těla feny při defekaci pod dráty vysokého napětí ve směru sever-jih bylo zpracováno 57 měření. Výsledný vektor axiálního vyjádření orientace těla je  $103,417^\circ$ .

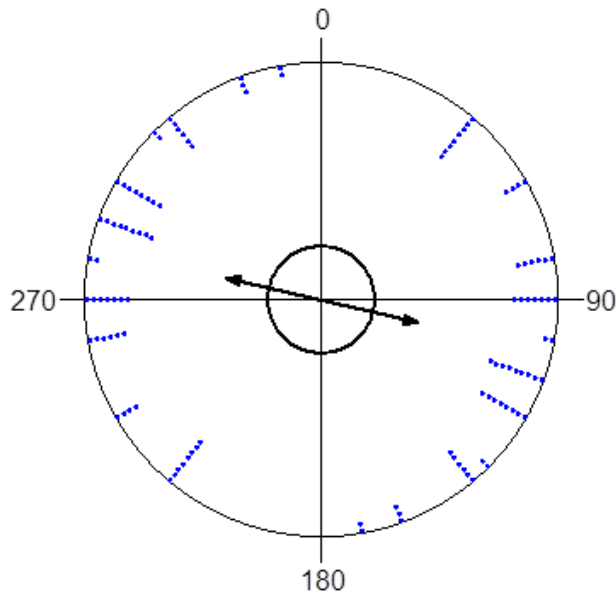

|                                  |                 |
|----------------------------------|-----------------|
| Variable                         | Axial           |
| Data Type                        | Axial           |
| Number of Observations           | 57              |
| Data Grouped?                    | No              |
| Group Width (& Number of Groups) |                 |
| Mean Vector ( $\mu$ )            | $103,417^\circ$ |
| Length of Mean Vector ( $r$ )    | 0,409           |
| Concentration                    | 0,896           |
| Circular Variance                | 0,295           |
| Circular Standard Deviation      | $38,307^\circ$  |
| One Sample Tests                 |                 |
| Rayleigh Test ( $Z$ )            | 9,536           |
| Rayleigh Test ( $p$ )            | $7,22E-5$       |
| Rao's Spacing Test ( $U$ )       | 290,526         |
| Rao's Spacing Test ( $p$ )       | $< 0.01$        |

#### 4.2.4. Orientace těla feny při urinaci – Lara pod dráty VN S/J

Pro statistickou analýzu orientace těla feny při urinaci pod dráty vysokého napětí ve směru sever-jih bylo zpracováno 145 měření. Výsledný vektor orientace těla je  $134,577^\circ$ .

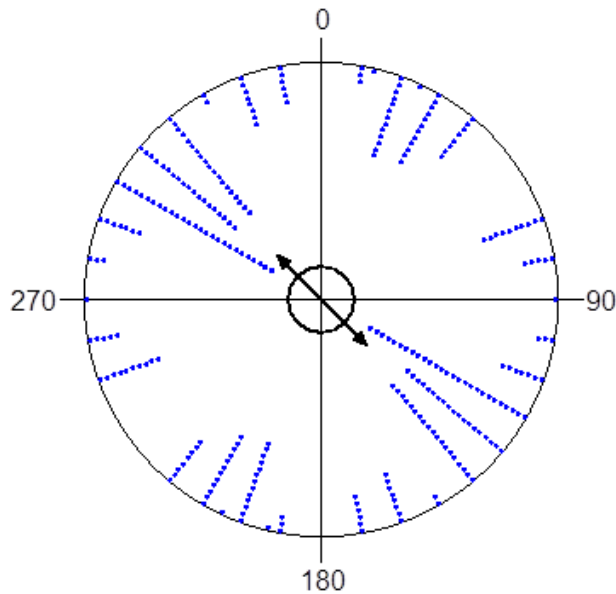

|                                  |                 |
|----------------------------------|-----------------|
| Variable                         | Axial           |
| Data Type                        | Axial           |
| Number of Observations           | 145             |
| Data Grouped?                    | No              |
| Group Width (& Number of Groups) |                 |
| Mean Vector ( $\mu$ )            | $134,577^\circ$ |
| Length of Mean Vector ( $r$ )    | 0,264           |
| Concentration                    | 0,547           |
| Circular Variance                | 0,368           |
| Circular Standard Deviation      | $46,761^\circ$  |
| One Sample Tests                 |                 |
| Rayleigh Test ( $Z$ )            | 10,099          |
| Rayleigh Test ( $p$ )            | 4,11E-5         |
| Rao's Spacing Test ( $U$ )       | 317,793         |
| Rao's Spacing Test ( $p$ )       | < 0.01          |

#### 4.2.5. Orientace těla feny při defekaci – Lara pod dráty VN V/Z

Ve statistické analýze orientace těla feny při defekaci pod dráty vysokého napětí ve směru východ-západ bylo zpracováno 56 měření. Výsledný vektor axiálního vyjádření orientace těla feny je  $158,551^\circ$ .

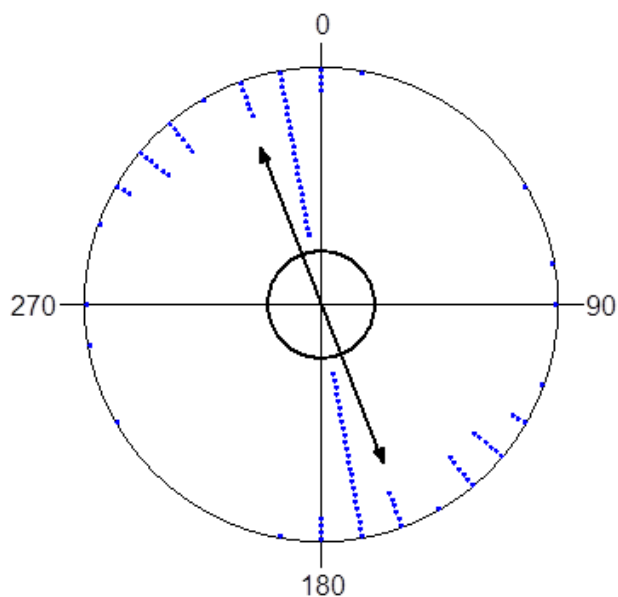

|                                  |          |
|----------------------------------|----------|
| Variable                         | Axial    |
| Data Type                        | Axial    |
| Number of Observations           | 56       |
| Data Grouped?                    | Yes      |
| Group Width (& Number of Groups) | 10° (18) |
| Mean Vector ( $\mu$ )            | 158,551° |
| Length of Mean Vector ( $r$ )    | 0,703    |
| Concentration                    | 2,022    |
| Circular Variance                | 0,149    |
| Circular Standard Deviation      | 24,071°  |
| One Sample Tests                 |          |
| Rayleigh Test ( $Z$ )            | 27,643   |
| Rayleigh Test ( $p$ )            | <1E-12   |
| Rao's Spacing Test ( $U$ )       | -----    |
| Rao's Spacing Test ( $p$ )       | -----    |

#### 4.2.6. Orientace těla feny při urinaci – Lara pod dráty VN V/Z

Pro statistickou analýzu orientace těla feny při urinaci pod dráty vysokého napětí ve směru východ-západ bylo zpracováno 155 měření. Výsledný vektor axiálního vyjádření orientace těla je  $135,168^\circ$ .

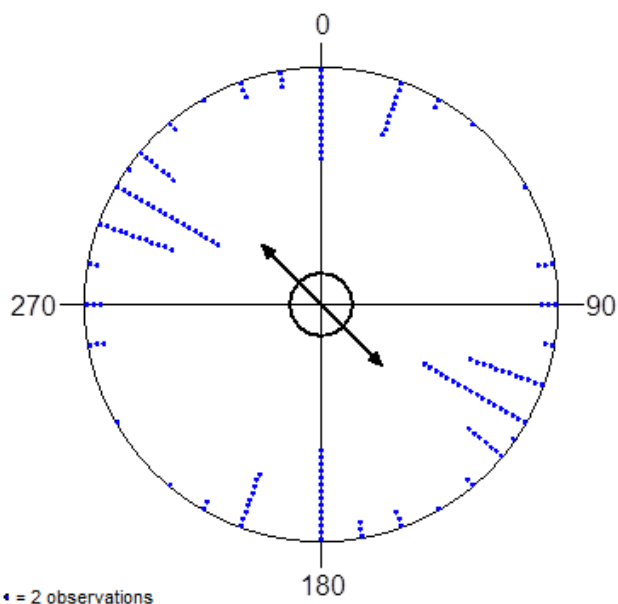

|                                  |                 |
|----------------------------------|-----------------|
| Variable                         | Axial           |
| Data Type                        | Axial           |
| Number of Observations           | 155             |
| Data Grouped?                    | No              |
| Group Width (& Number of Groups) |                 |
| Mean Vector ( $\mu$ )            | $135,168^\circ$ |
| Length of Mean Vector ( $r$ )    | 0,352           |
| Concentration                    | 0,753           |
| Circular Variance                | 0,324           |
| Circular Standard Deviation      | $41,379^\circ$  |
| One Sample Tests                 |                 |
| Rayleigh Test ( $Z$ )            | 19,243          |
| Rayleigh Test ( $p$ )            | 4,39E-9         |
| Rao's Spacing Test ( $U$ )       | 322,839         |
| Rao's Spacing Test ( $p$ )       | < 0.01          |

### 4.3. Orientace těla psa při vyměšování – Tobi

#### 4.3.1. Orientace těla psa při defekaci – Tobi bez ovlivnění

Ve statistické analýze orientace těla psa při defekaci bez ovlivnění bylo zpracováno 48 měření. Výsledný vektor axiálního vyjádření orientace těla je  $131,283^\circ$ .

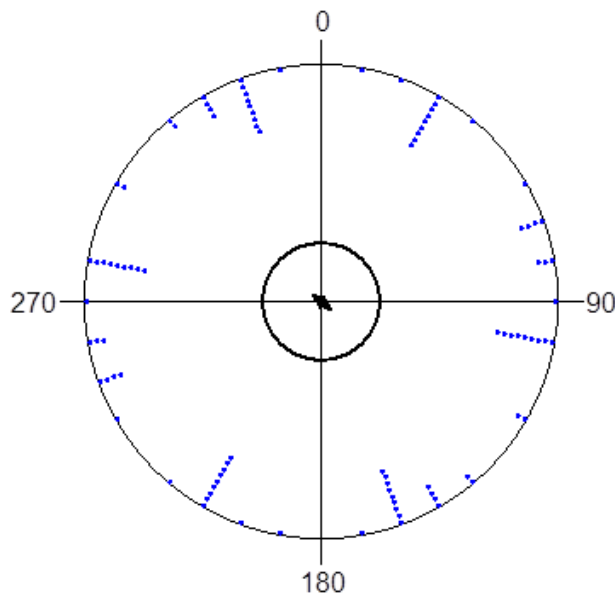

|                                  |          |
|----------------------------------|----------|
| Variable                         | Axial    |
| Data Type                        | Axial    |
| Number of Observations           | 48       |
| Data Grouped?                    | Yes      |
| Group Width (& Number of Groups) | 10° (18) |
| Mean Vector ( $\mu$ )            | 131,283° |
| Length of Mean Vector ( $r$ )    | 0,045    |
| Concentration                    | 0,09     |
| Circular Variance                | 0,477    |
| Circular Standard Deviation      | 71,334°  |
| One Sample Tests                 |          |
| Rayleigh Test ( $Z$ )            | 0,097    |
| Rayleigh Test ( $p$ )            | 0,908    |
| Rao's Spacing Test ( $U$ )       | -----    |
| Rao's Spacing Test ( $p$ )       | -----    |

### 4.3.2. Orientace těla psa při urinaci – Tobi bez ovlivnění

Ve statistické analýze orientace těla psa při urinaci bez ovlivnění bylo vyhodnoceno 160 měření. Výsledný vektor axiálního vyjádření orientace těla je  $71,498^\circ$ .

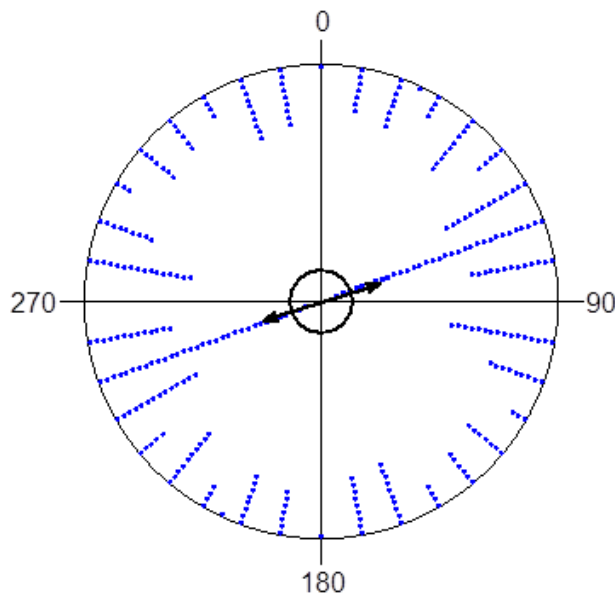

|                                  |                |
|----------------------------------|----------------|
| Variable                         | Axial          |
| Data Type                        | Axial          |
| Number of Observations           | 160            |
| Data Grouped?                    | No             |
| Group Width (& Number of Groups) |                |
| Mean Vector ( $\mu$ )            | $71,498^\circ$ |
| Length of Mean Vector ( $r$ )    | 0,256          |
| Concentration                    | 0,531          |
| Circular Variance                | 0,372          |
| Circular Standard Deviation      | $47,264^\circ$ |
| One Sample Tests                 |                |
| Rayleigh Test (Z)                | 10,52          |
| Rayleigh Test (p)                | $2,070E-5$     |
| Rao's Spacing Test (U)           | 319,5          |
| Rao's Spacing Test (p)           | $< 0.01$       |



### 4.3.3. Orientace těla psa při defekaci – Tobi pod dráty VN S/J

Pro statistickou analýzu orientace těla psa při defekaci pod dráty vysokého napětí ve směru sever-jih bylo zpracováno 46 měření. Výsledný vektor axiálního vyjádření orientace těla je  $117,508^\circ$ .

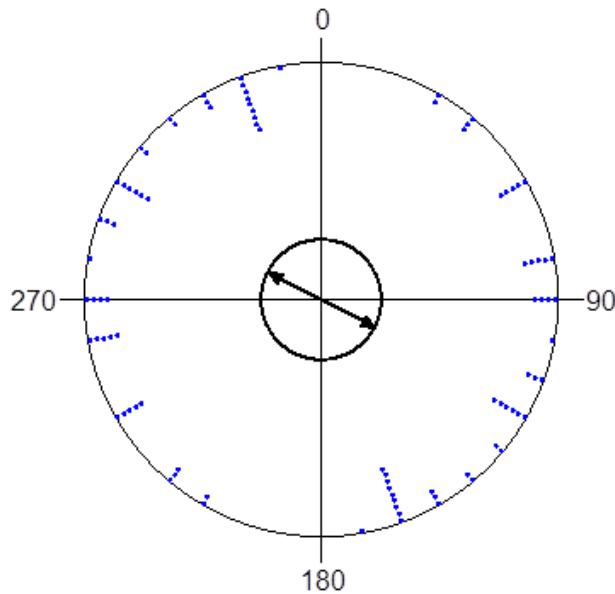

|                                  |          |
|----------------------------------|----------|
| Variable                         | Axial    |
| Data Type                        | Axial    |
| Number of Observations           | 46       |
| Data Grouped?                    | Yes      |
| Group Width (& Number of Groups) | 10° (18) |
| Mean Vector ( $\mu$ )            | 117,508° |
| Length of Mean Vector ( $r$ )    | 0,25     |
| Concentration                    | 0,515    |
| Circular Variance                | 0,375    |
| Circular Standard Deviation      | 47,734°  |
| One Sample Tests                 |          |
| Rayleigh Test ( $Z$ )            | 2,864    |
| Rayleigh Test ( $p$ )            | 0,056    |
| Rao's Spacing Test ( $U$ )       | -----    |
| Rao's Spacing Test ( $p$ )       | -----    |

#### 4.3.4. Orientace těla psa při urinaci – Tobi pod dráty VN S/J

V této statistické analýze bylo zpracováno 157 měření. Výsledný vektor axiálního vyjádření orientace těla psa při urinaci je 171,493°.

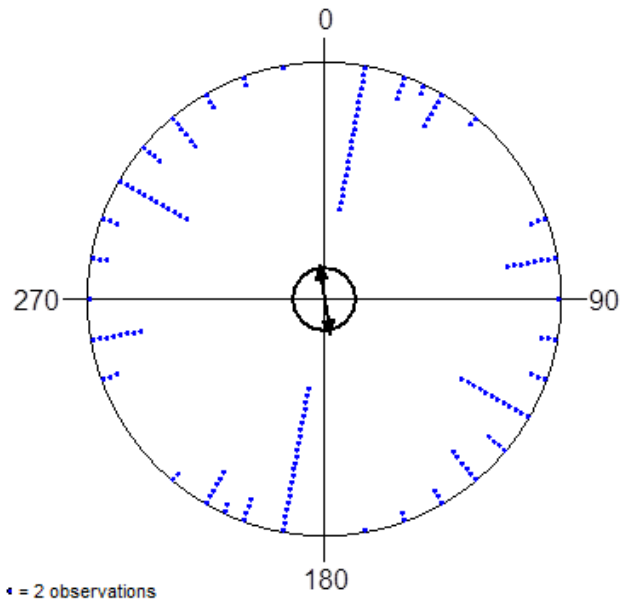

|                                  |          |
|----------------------------------|----------|
| Variable                         | Axial    |
| Data Type                        | Axial    |
| Number of Observations           | 157      |
| Data Grouped?                    | No       |
| Group Width (& Number of Groups) |          |
| Mean Vector ( $\mu$ )            | 171,493° |
| Length of Mean Vector (r)        | 0,142    |
| Concentration                    | 0,288    |
| Circular Variance                | 0,429    |
| Circular Standard Deviation      | 56,568°  |
| One Sample Tests                 |          |
| Rayleigh Test (Z)                | 3,181    |
| Rayleigh Test (p)                | 0,042    |
| Rao's Spacing Test (U)           | 323,312  |
| Rao's Spacing Test (p)           | <0.01    |

#### 4.3.5. Orientace těla psa při defekaci – Tobi pod dráty VN V/Z

Pro statistickou analýzu orientace těla psa při defekaci bylo zpracováno 52 měření. Výsledný vektor axiálního vyjádření orientace těla psa je  $153,491^\circ$ .

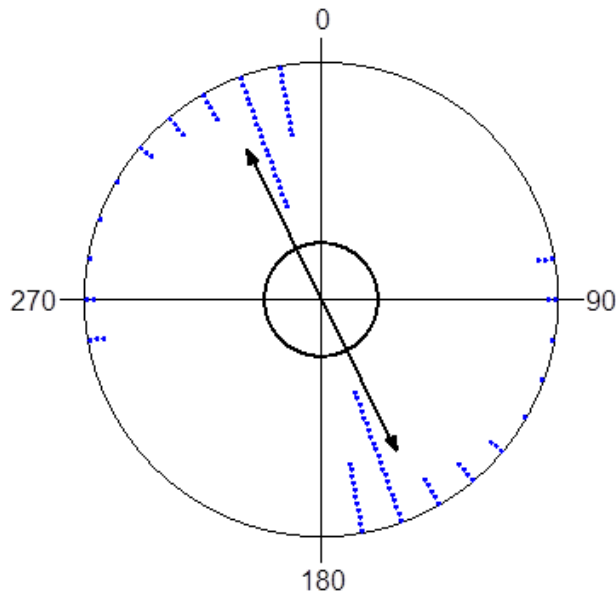

|                                  |          |
|----------------------------------|----------|
| Variable                         | Axial    |
| Data Type                        | Axial    |
| Number of Observations           | 52       |
| Data Grouped?                    | Yes      |
| Group Width (& Number of Groups) | 10° (18) |
| Mean Vector ( $\mu$ )            | 153,491° |
| Length of Mean Vector ( $r$ )    | 0,706    |
| Concentration                    | 2,041    |
| Circular Variance                | 0,147    |
| Circular Standard Deviation      | 23,924°  |
| One Sample Tests                 |          |
| Rayleigh Test ( $Z$ )            | 25,889   |
| Rayleigh Test ( $p$ )            | 5,71E-12 |
| Rao's Spacing Test ( $U$ )       | -----    |
| Rao's Spacing Test ( $p$ )       | -----    |

#### 4.3.6. Orientace těla psa při urinaci – Tobi pod dráty VN V/Z

Pro statistickou analýzu orientace těla psa při urinaci bylo zpracováno 152 měření. Výsledný vektor axiálního vyjádření orientace těla psa je  $126,923^\circ$ .

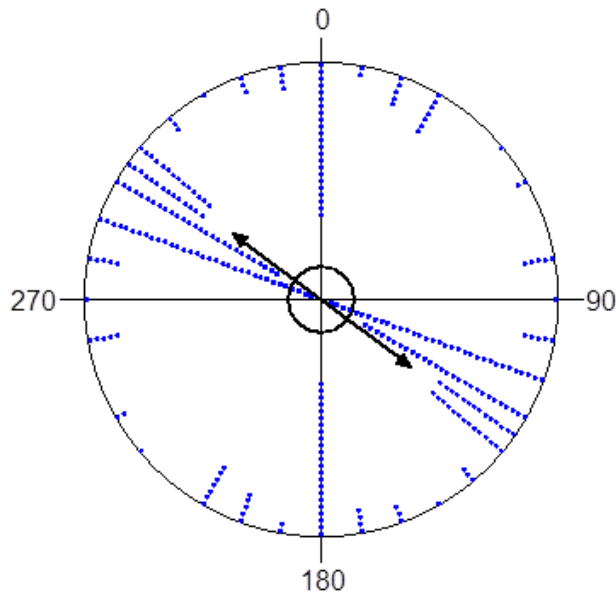

|                                  |                 |
|----------------------------------|-----------------|
| Variable                         | Axial           |
| Data Type                        | Axial           |
| Number of Observations           | 152             |
| Data Grouped?                    | No              |
| Group Width (& Number of Groups) |                 |
| Mean Vector ( $\mu$ )            | $126,923^\circ$ |
| Length of Mean Vector ( $r$ )    | 0,462           |
| Concentration                    | 1,041           |
| Circular Variance                | 0,269           |
| Circular Standard Deviation      | $35,59^\circ$   |
| One Sample Tests                 |                 |
| Rayleigh Test (Z)                | 32,477          |
| Rayleigh Test (p)                | $<1E-12$        |
| Rao's Spacing Test (U)           | 319,737         |
| Rao's Spacing Test (p)           | $<0.01$         |

## 5. DISKUZE

V první části statistické analýzy byla zpracována data naměřená při vyměšování bez ovlivnění. Bylo vyhodnoceno celkem 625 měření u tří jedinců. Výsledky byly zpracovány pro každého jedince zvlášť a dále byly rozděleny na hodnoty naměřené při defekaci a hodnoty naměřené při urinaci. Výsledný vektor směrové orientace těla feny Joly při defekaci bez ovlivnění byl  $95,214^\circ$  a zpracováno bylo 55 měření. U feny Lary bylo zpracováno 56 měření, výsledný vektor byl  $73,02^\circ$  a u psa Tobiho bylo vyhodnoceno 48 měření a výsledný vektor byl  $131,283^\circ$ . Z těchto výsledků vyplývá, že žádný se sledovaných jedinců nepreferoval při defekaci bez ovlivnění zarovnání těla severo-jihním směrem, jak uvádějí některé předešlé studie (např. Hart et al., 2013; Begall et al., 2008). Při urinaci bez ovlivnění bylo zpracováno u feny Joly 157 měření a výsledný vektor byl  $88,942^\circ$ . U feny Lary bylo zpracováno 149 měření s výsledným vektorem  $67,649^\circ$  a u psa Tobiho bylo zpracováno 160 měření a výsledný vektor byl  $71,498^\circ$ . Ani tyto výsledky neprokázaly preferenci severo-jihního směru. Je zde pouze výrazný rozdíl u psa Tobiho mezi výsledným vektorem orientace těla při defekaci a výsledným vektorem orientace těla při urinaci. Zatímco při defekaci se jeho preferovaný výsledný směr oproti fenám výrazně lišil, při urinaci se hodnota výsledného vektoru blížila hodnotám výsledných vektorů zjištěných u obou fen. Jedním z možných důvodů tohoto chování mohla být snaha psa značkovat místa, která feny před ním navštívily.

Ve druhé části statistické analýzy bylo zpracováno celkem 607 měření získaných při sledování vyměšování pod dráty vysokého napětí ve směru sever-jih. U feny Joly bylo vyhodnoceno 54 měření při defekaci s výsledným vektorem  $69,211^\circ$  a 146 měření při urinaci s výsledným vektorem  $114,749^\circ$ . U feny Lary bylo vyhodnoceno 57 měření při defekaci s výsledným vektorem  $103,417^\circ$  a 145 měření při urinaci s výsledným vektorem  $134,577^\circ$  a u psa Tobiho bylo zpracováno 46 měření při defekaci s výsledným vektorem  $117,508^\circ$  a 157 měření při urinaci s výsledným

vektorem  $171,493^\circ$ . Při porovnání s výsledky sledování vyměšování bez ovlivnění došlo k výraznému posunu preferovaného směru pouze při urinaci.

V poslední části statistické analýzy bylo vyhodnoceno celkem 620 měření získaných při sledování vyměšování pod dráty vysokého napětí ve směru východ-západ. U feny Joly bylo vyhodnoceno 56 měření při defekaci s výsledným vektorem  $142,488^\circ$  a 149 měření při urinaci s výsledným vektorem  $116,604^\circ$ . U feny Lary bylo vyhodnoceno 56 měření při defekaci s výsledným vektorem  $158,551^\circ$  a 155 měření při urinaci s výsledným vektorem  $135,168^\circ$ . U psa Tobiho bylo zpracováno 52 měření získaných při defekaci s výsledným vektorem  $153,491^\circ$  a 152 měření při urinaci s výsledným vektorem  $126,923^\circ$ . Při porovnání těchto výsledků s výsledky vyměšování bez ovlivnění došlo k výraznému posunu preferovaného směru u všech tří jedinců při obou činnostech, což může potvrzovat závěry některých prací (např. Burda et al., 2009), že dráty vysokého napětí ruší účinky magnetického pole Země a citlivost psů na tyto změny.

## 6. ZÁVĚR

Cílem této bakalářské práce bylo v teoretické části zpracovat literární přehled o magnetorecepci a magnetické orientaci živočichů a dále představení plemene psa labradorský retrívr, jeho původem, standardem a využitím. V praktické části se práce zabývá magnetickou orientací psů se zaměřením na labradorské retrívry. Celkem bylo zpracováno a pomocí statistického programu Oriana analyzováno 1852 naměřených údajů. Z výsledků analýzy dat naměřených bez ovlivnění vyplývá, že sledovaní jedinci preferovali při defekaci přibližně severovýchodní až jihovýchodní směr a při urinaci severovýchodní až východní směr. Vyhodnocení měření s ovlivněním dráty vysokého napětí ve směru sever – jih ukázalo u všech tří psů při defekaci preferenci přibližně severovýchodního až jihovýchodního směru a při urinaci jihovýchodního směru. Při vyměšování s ovlivněním dráty vysokého napětí bylo analýzou naměřených dat zjištěno při defekaci upřednostňování přibližně jihovýchodního směru jak při defekaci, tak i při urinaci. Jednotlivé dílčí výsledky neodpovídají závěrům některých předchozích studií, které uvádějí preferenci severojižního směru, což mohlo být způsobeno neklidností magnetického pole Země v období sběru dat. Zvýšená citlivost psů na změny magnetického pole Země a změny v jejich pozičním chování již byly prokázány, zejména reakce na malé odchylky polarity (Hart et al., 2013). Porovnání výsledků s denními magnetogramy nebylo však obsahem této práce.

## 7. SEZNAM POUŽITÉ LITERATURY

BEGALL, S., ČERVENÝ, J., NEEF, J., VOJTĚCH, O., BURDA, H., 2008. *Magnetic alignment in grazing and raring cattle and deer*. Proc. Natl. Acad. Sci. USA 105,13 451-13455.

BEGALL, S., MALKEMPER, S. E. P., ČERVENÝ, J., NĚMEC, P., BURDA, H., 2013 *Magnetic alignment in mammals and other animals*. *Mamalian Biology* 78,10 20.

BLACKEMORE, R. P., FRANKEL, R. B., 1980 *Navigational compass in magnetic bakteria*. *Journal of magnetism and Magnetic Materials*. roč. 15-16. č. 3. s. 1562-1564.

BRÁZDIL, R. et al., 1988. *Úvod do studia planety Země*. 1. vydání. Praha. Státní pedagogické nakladatelství. 365 s.

BURDA, H., BEGALL, S., ČERVENÝ, J., NEEF, J., NĚMEC, P., 2009 *Extremely low-frequency elektromagnetic fields discript magnetic alignment of ruminants*. PNA 106:5708-57 13

BURDA, H., MARHOLD, S., WESTENBERGER, T., WILTSCHKO, W., WILTSCHKO, R., 1990. *Magnetic compass orientation in the subterranean rodent *Cryptomys hottentotus* (Batherygidae, Rodentia)*. *Experientia* 46, 528-530.

CAMLITEPE, Y., AKSOY, V., UREN, N., YILMAZ, A., BECENEN, I., 2005. *Experimental Analysis on the Magnetic field Sensitivity of the Black-Medow Ant *Formica pratensis* Retzius (Hymenoptera: Formicidae)*. *Acta biologica Hungarica*. roč. 56. č. 3-4. s. 215-224.

CLOUDSLEY-THOMPSON, J. L., 1988. *Migrace zvířat*. Praha. Albatros, 126. s.

ČERVENÝ, J., BEGALL, S., KOUBEK, P., NOVÁKOVÁ, P., BURDA, H., 2011. *Directional preference may enhance hunting accuracy in foraging foxes*. *Biol. lett.* 7, 355-357.



DE JONG, D., 1982. Orientation of Comb Building by Honeybees. *Journal of Comparative Physiology*. 1982. roč. 147. č. 4. s. 495-501.

DEUTSCHLANDER, M. E., FREAKE, M. J., BORLAND, S. CH., PHILLIPS, J. B., MADDEN, R. C., ANDERSON, L. E., WILSON, B. W., 2003. Learned Magnetic Compass Orientation by the Siberian Hamster, *Phodopus singorus*. *Animal Behaviour*. roč. 65. č. 4. s. 779-786.

DEUTSCHLANDER, M. E., MUHEIM, R., 2010. Magnetic Orientation In Migratory Songbirds. *Encyclopedia of Animal Behaviour*. roč. 2. s. 314-323.

FLEISSNER, G., STAHL, B., THALAU, P., FALKENBERG, G. A., 2007. *Novel Concept of Fe-Mineral-Based Magnetoreception: Histological and Physicochemical Data from the Upper Beak of Homing Pigeons*. *Naturwissenschaften*. č. 94. s. 631-642.

FLEISSNER, Ge., HOLTKAMP-ROTZLER, E., HANZLÍK, M., WINKLHOFER, M., FLEISSNER, G., PETERSEN, N., WILTSCHKO, W., 2003. Ultrastructural analysis of a putative magnetoreceptor in the beak of homing pigeons. *The Journal of Comparative Neurology*. 458: 350-360.

FRANSSON, T., JACOBSSON, S., JOHANSSON, P., KULLBERG, C., LIND, J., VALLIN, A., 2001. Magnetic Cues Trigger Extensive Refuelling. *Nature*. roč. 414. č. 6859. s. 35-36.

FRASER, J. P., 2010. Maps and Compasses. *Encyclopedia of Animal Behaviour* 2. s. 375-380.

GEISLER, J., ZIMA, J., 2007. *Zoologie obratlovců*. Praha. Academia. 692 s. ISBN: 978-80-200-1484-9(váz.).

HANZLÍK, M., HEUNEMANN, C., HOLTKAMP-ROTZLER, E., WINKLHOFER, M., PETERSEN, N., FLEISSNER, G., 2000. Superparamagnetic magnetite in the upper beak tissue of homing pigeons. *Bio Metals*. 13: s. 225-231.

HART, V., KUŠTA, T., NĚMEC, P., BLÁHOVÁ, V., JEŽEK, M., NOVÁKOVÁ, P., BEGALL, S., ČERVENÝ, J., HANZAL, V., MALKEMPER, E. P., ŠTÍPEK, K., VOLE, CH., BURDA, H., 2012. Magnetic alignment in carps: Evidence from the Czech Christmas Market. *PLoS One*. roč. 7. č. 12. s 1-7.

HART, V., MALKEMPER, E. P., KUŠTA, T., BEGALL, S., NOVÁKOVÁ, P., HANZAL, V., PLESKAČ, L., JEŽEK, M., POLICHT, R., HUSINEC, V., ČERVENÝ, J., BURDA, H., 2013. Directional compass Preference for Landing in Water Birds. *Frontiers in Zoology*. a. roč. 10. č. 1. s. 1-10.

HART, V., NOVÁKOVÁ, P., MALKEMPER, E. P., BEGALL, S., HANZAL, V., JEŽEK, M., KUŠTA, T., NĚMCOVÁ, V., ADÁMKOVÁ, J., BENEDIKTOVÁ, K., ČERVENÝ, J., BURDA, H., 2013. Dogs are Sensitive to Small Variations of the Earth's Magnetic Fields. *Frontiers in Zoology*. b. roč. 10. č. 80.

HOŘÍNEK, J., 2009. *Magnetorecepční chování švába amerického (Periplaneta americana)*. Diplomová práce. Brno. Masarykova universita.

JANÁČKOVÁ, A., 1995. Země jako veliký magnet. *Pokroky matematiky, fyziky a astronomie*. roč. 40. č. 4. s. 192-197.

JANDER, R., JANDER, V., 1988. The Light and Magnetic Compass of the Weaver Ant, *Oecophyla smaragdina* (Hymenoptera: Formicidae). *Ethology*. roč. 104. č. 9. s. 743-748.

KIRSCHVINK, J. L., DIZON, A. E., WESTPAL, J. A., 1986. Evidence from Strandings for Geomagnetic Sensitivity in Cetaceans. *Journal of experimental Biology*. roč. 120. s. 1-24.

KIRSCHVINK, J. L., WALKER, M. M., CHANG, S-B.R., DIZON, A. E. PETERSON, K. A., 1985. Chains of Single-Domain Magnetic Particles in Chinook Salmon, *Oncorhynchus tshawytscha*. *Journal of Comparative Physiology A*. roč. 157. s. 375-381.

- KOVACH, W. L., 2009. Oriana-Circular Statistics for Windows, version 3. (online). *Pentraeth*, Wales, U. K.: Kovach Computing Services.
- KUBEŠ, J., KORDA, F., 1998. *Retrívři*. České Budějovice. Dona. ISBN 80-86136-14-0. s. 14-24.
- LANDLER, L., GOLLMANN, G., 2011. Magnetic orientation of the Common Toad: Establishing an Area Approach for Adult Anurans. *Frontiers in Zoology*. roč. 8. č. 6. s. 1-9.
- LIGHT, P., SALMON, M., LOHMANN, K. J., 1993. Geomagnetic orientation of Loggerhead Sea Turtles: Evidence for an Inclination Compass of . *Journal Experimental Biology*. č. 182. s. 1-10.
- LOHMANN, K. J., LOHMANN, C. M. F., 1993. A Light-Independent Magnetic Compass in the Leatherback Sea Turtle. *The Biological Bulletin*. roč. 185. č. 1. s. 149-151.
- MADDEN, R. C., PHILLIPS, J. B., 1987. A Attempt to Demonstrate Magnetic Compass Orientation in Two Species of Mammals. *Animal Learning and Behaviour*. roč. 15. č. 2. s. 130-134.
- MORITZ, R. E., BURDA, H., BEGALL, S., NĚMEC, P., 2007. *Magnetic Compass: A useful tool underground. In subterranean Rrodents: News from Underground (BEGALL, S., BURDA, H., SLEICH, C.E.)*. s. 161-174. Heidelberg: Springer-Verlag.
- NĚMEC, P., VÁCHA, M., 2007. Kompas a mapa: Orientace v magnetickém poli. *Vesmír* 86. s. 224-228.
- NĚMEC, P., VÁCHA, M., 2007. Mechanismy magnetorecepce. *Vesmír* 86. s. 284-289.
- OLMER, J., PINTÉR, Š., 1975. Sluneční vítr. *Pokroky matematiky, fyziky a astronomie*. roč. 20. č. 2. s. 84-90.

PHILLIPS, J. B., 1986. Magnetic Compass Orientation in the Eastern Red-Spotted Newt (*Notophthalmus viridescens*). *Journal of Comparative Physiology A*. roč. 158. č. 1. s. 103-109.

PHILLIPS, J. B., SAYEED, O., 1993. Wavelength-Dependent Effects of Light on Magnetic Compass Orientation in *Drosophila melanogaster*. *Journal of Comparative Physiology A*. roč. 172. č. 3. s. 303-308.

QUINN, T. P., MERRILL, R. T., BRANNON, E. L., 1981. Magnetic Field Detection in Sockeye Salmon. *Journal of Experimental Zoology*. roč. 217. č. 1. s. 137-142.

RITZ, T., THALAU, P., PHILLIPS, J. B., WILTSCHKO, R., WILTSCHKO, W., 2004. Resonance effects indicate a radical-pair mechanism for avian magnetic compass. *Nature* 429. s. 177-180.

RODDA, G. H., 1984. The Orientation and Navigation of Juvenile Alligators: Evidence of Magnetic Sensitivity. *Journal of Comparative Physiology A*. roč. 154. č. 5. s. 649-658.

TESCH, F. W., 1974. Influence of Geomagnetism and Salinity on the Directional Choice of Eels. *Helgolander wiss. Meeresunters*. roč. 26. s. 382-395.

TOMANOVÁ, K., 2009. *Test magnetorecepce potemníka hnědého (Trilobium castaneum)*. Diplomová práce. Brno. Masarykova universita.

VÁCHA, M., DRŠTKOVÁ, D., PŮŽOVÁ, T., 2008. Tenebrio Beetles Use Magnetic Inclination Compass. *Naturwissenschaften*. roč. 95. č. 8. s. 761-765.

VOTÝPKA, J., 2006. Navigace a orientace zvířat. *Geografické rozhledy*. roč. 12. s. 8-9.

WALKER, M. M., KIRSCHVINK, J. L., CHANG, S-B.R., DIZON, A. E., 1984. A Candidate Magnetic Sense Organ in the yellowfin tuna, *Thunnus albacares*. *Science*. roč. 224. č. 4650. s. 751-753.

WILLIAMS, M. N., WILD, J. M., 2001. Trigeminally Innervated Iron-Containing Structures in the Beak of Homing Pigeons, and Other Birds. *Brain Research*. roč. 889. č. 1-2. s. 243-246.

WILTSCHKO, R., WILTSCHKO, W., 2010. Avian magnetic compass: Its functional properties and physical basis. *Current Zoology*. roč. 56. s. 265-276.

WILTSCHKO, R., WILTSCHKO, W., 1972. Magnetic Compass of European Robins. *Science*. roč. 176. č. 4030. s. 62-64.

WILTSCHKO, R., WILTSCHKO, W., 2005. Magnetic Orientation and Magnetoreception in Birds and Other Animals. *Journal of Comparative Physiology A*. roč. 191. s. 675-693.

WILTSCHKO, R., WILTSCHKO, W., 2006. Magnetoreception. *Bio Essays*. roč. 26. č. 2. s. 157-168.

## 8. SEZNAM PŘÍLOH

1. Zdrojová data- Jola
2. Zdrojová data- Lara
3. Zdrojová data- Tobi

## 9. PŘÍLOHY

### 1. Jola

| Plemeno | Pohlaví | hmotnost psa (kg) | Jméno psa | Stáří psa | Měřič | Lokalita | Měsíc | Den | Rok | Čas měřený v 15minutvých intervalech | Orientace těla při VELKÉ potřebě | Orientace těla při MALÉ potřebě | Otočky před "potřebou" | Směr otočení (doleva / doprava) Jako u hodinových ručiček | Kterou nohu zvedl u malé potřeby (pouze u psů) (Levá/Pravá) | Zdravotní stav<br>pejska špatně chodí, špatně slyší, špatně cítí, potíže s vyměšováním (průjem, nemocné ledviny) |
|---------|---------|-------------------|-----------|-----------|-------|----------|-------|-----|-----|--------------------------------------|----------------------------------|---------------------------------|------------------------|---|---|--|
|---------|---------|-------------------|-----------|-----------|-------|----------|-------|-----|-----|--------------------------------------|----------------------------------|---------------------------------|------------------------|---|---|--|

#### Měření bylo prováděno - bez ovlivnění

|    |      |    |      |   |         |        |   |    |      |             |    |     |     |   |   |        |
|----|------|----|------|---|---------|--------|---|----|------|-------------|----|-----|-----|---|---|--------|
| LR | Fena | 30 | Jola | 7 | Šafařík | Sloveč | 3 | 4  | 2014 | 13:15-13:30 | x  | 330 | 0.5 | P | x | březí  |
| LR | Fena | 30 | Jola | 7 | Šafařík | Sloveč | 3 | 4  | 2014 | 13:15-13:30 | x  | 345 | 0.5 | P | x | březí  |
| LR | Fena | 30 | Jola | 7 | Šafařík | Sloveč | 3 | 4  | 2014 | 13:30-13:45 | 10 | x   | 0   | x | x | březí  |
| LR | Fena | 30 | Jola | 7 | Šafařík | Sloveč | 3 | 4  | 2014 | 13:45-14:00 | x  | 120 | 0.5 | L | x | březí  |
| LR | Fena | 30 | Jola | 7 | Šafařík | Sloveč | 3 | 4  | 2014 | 14:30-14:45 | x  | 110 | 0   | x | x | březí  |
| LR | Fena | 30 | Jola | 7 | Šafařík | Sloveč | 3 | 4  | 2014 | 14:30-14:45 | x  | 20  | 0.5 | P | x | březí  |
| LR | Fena | 30 | Jola | 7 | Šafařík | Sloveč | 3 | 7  | 2014 | 17:30-17:45 | x  | 30  | 0   | x | x | březí  |
| LR | Fena | 30 | Jola | 7 | Šafařík | Sloveč | 3 | 8  | 2014 | 08:30-08:45 | x  | 240 | 0   | x | x | březí  |
| LR | Fena | 30 | Jola | 7 | Šafařík | Sloveč | 3 | 9  | 2014 | 10:00-10:15 | x  | 110 | 0   | x | x | březí  |
| LR | Fena | 30 | Jola | 7 | Šafařík | Sloveč | 3 | 10 | 2014 | 18:00-18:15 | 90 | x   | 0   | x | x | březí  |
| LR | Fena | 30 | Jola | 7 | Šafařík | Sloveč | 3 | 19 | 2014 | 10:15-10:30 | x  | 130 | 0   | x | x | březí  |
| LR | Fena | 30 | Jola | 7 | Šafařík | Sloveč | 3 | 21 | 2014 | 11:45-12:00 | x  | 230 | 0   | x | x | březí  |
| LR | Fena | 30 | Jola | 7 | Šafařík | Sloveč | 3 | 25 | 2014 | 11:45-12:00 | x  | 100 | 0   | x | x | březí  |
| LR | Fena | 30 | Jola | 7 | Šafařík | Sloveč | 3 | 25 | 2014 | 13:00-13:15 | x  | 10  | 1   | P | x | březí  |
| LR | Fena | 30 | Jola | 7 | Šafařík | Sloveč | 3 | 27 | 2014 | 08:00-08:15 | x  | 20  | 0   | x | x | kojící |
| LR | Fena | 30 | Jola | 7 | Šafařík | Sloveč | 3 | 28 | 2014 | 11:00-11:15 | x  | 310 | 0   | x | x | kojící |

|    |      |    |      |   |         |        |   |    |      |             |     |     |   |   |   |        |
|----|------|----|------|---|---------|--------|---|----|------|-------------|-----|-----|---|---|---|--------|
| LR | Fena | 30 | Jola | 7 | Šafařík | Sloveč | 3 | 28 | 2014 | 15:45-16:00 | x   | 70  | 0 | x | x | kojící |
| LR | Fena | 30 | Jola | 7 | Šafařík | Sloveč | 3 | 28 | 2014 | 15:45-16:00 | 250 | x   | 1 | P | x | kojící |
| LR | Fena | 30 | Jola | 7 | Šafařík | Sloveč | 3 | 29 | 2014 | 08:45-09:00 | x   | 160 | 0 | x | x | kojící |
| LR | Fena | 30 | Jola | 7 | Šafařík | Sloveč | 3 | 29 | 2014 | 08:45-09:00 | 320 | x   | 1 | P | x | kojící |
| LR | Fena | 30 | Jola | 7 | Šafařík | Sloveč | 3 | 31 | 2014 | 11:00-11:15 | x   | 30  | 0 | x | x | kojící |
| LR | Fena | 30 | Jola | 7 | Šafařík | Sloveč | 3 | 31 | 2014 | 15:30-15:45 | x   | 310 | 0 | x | x | kojící |
| LR | Fena | 30 | Jola | 7 | Šafařík | Sloveč | 4 | 2  | 2014 | 09:45-10:00 | x   | 280 | 0 | x | x | kojící |
| LR | Fena | 30 | Jola | 7 | Šafařík | Sloveč | 4 | 2  | 2014 | 11:45-12:00 | x   | 280 | 0 | x | x | kojící |
| LR | Fena | 30 | Jola | 7 | Šafařík | Sloveč | 4 | 2  | 2014 | 15:30-15:45 | x   | 290 | 0 | x | x | kojící |
| LR | Fena | 30 | Jola | 7 | Šafařík | Sloveč | 4 | 2  | 2014 | 15:30-15:45 | 120 | x   | 0 | x | x | kojící |
| LR | Fena | 30 | Jola | 7 | Šafařík | Sloveč | 4 | 2  | 2014 | 18:30-18:45 | x   | 170 | 0 | x | x | kojící |
| LR | Fena | 30 | Jola | 7 | Šafařík | Sloveč | 4 | 3  | 2014 | 07:00-07:15 | x   | 310 | 0 | x | x | kojící |
| LR | Fena | 30 | Jola | 7 | Šafařík | Sloveč | 4 | 3  | 2014 | 08:45-09:00 | 280 | x   | 0 | x | x | kojící |
| LR | Fena | 30 | Jola | 7 | Šafařík | Sloveč | 4 | 3  | 2014 | 12:00-12:15 | x   | 20  | 0 | x | x | kojící |
| LR | Fena | 30 | Jola | 7 | Šafařík | Sloveč | 4 | 3  | 2014 | 17:00-17:15 | x   | 280 | 0 | x | x | kojící |
| LR | Fena | 30 | Jola | 7 | Šafařík | Sloveč | 4 | 3  | 2014 | 21:00-21:15 | x   | 310 | 0 | x | x | kojící |
| LR | Fena | 30 | Jola | 7 | Šafařík | Sloveč | 4 | 3  | 2014 | 22:15-22:30 | x   | 230 | 0 | x | x | kojící |
| LR | Fena | 30 | Jola | 7 | Šafařík | Sloveč | 4 | 4  | 2014 | 07:45-08:00 | 330 | x   | 0 | x | x | kojící |
| LR | Fena | 30 | Jola | 7 | Šafařík | Sloveč | 4 | 4  | 2014 | 07:45-08:00 | x   | 280 | 0 | x | x | kojící |
| LR | Fena | 30 | Jola | 7 | Šafařík | Sloveč | 4 | 4  | 2014 | 11:00-11:15 | x   | 210 | 0 | x | x | kojící |
| LR | Fena | 30 | Jola | 7 | Šafařík | Sloveč | 4 | 4  | 2014 | 17:45-18:00 | x   | 250 | 0 | x | x | kojící |
| LR | Fena | 30 | Jola | 7 | Šafařík | Sloveč | 4 | 6  | 2014 | 08:30-08:45 | x   | 100 | 0 | x | x | kojící |
| LR | Fena | 30 | Jola | 7 | Šafařík | Sloveč | 4 | 6  | 2014 | 10:30-10:45 | x   | 90  | 0 | x | x | kojící |
| LR | Fena | 30 | Jola | 7 | Šafařík | Sloveč | 4 | 6  | 2014 | 15:45-16:00 | x   | 10  | 0 | x | x | kojící |
| LR | Fena | 30 | Jola | 7 | Šafařík | Sloveč | 4 | 6  | 2014 | 18:00-18:15 | x   | 130 | 0 | x | x | kojící |
| LR | Fena | 30 | Jola | 7 | Šafařík | Sloveč | 4 | 6  | 2014 | 19:45-20:00 | x   | 170 | 0 | x | x | kojící |
| LR | Fena | 30 | Jola | 7 | Šafařík | Sloveč | 4 | 7  | 2014 | 06:45-07:00 | x   | 100 | 0 | x | x | kojící |
| LR | Fena | 30 | Jola | 7 | Šafařík | Sloveč | 4 | 7  | 2014 | 09:45-10:00 | x   | 130 | 0 | x | x | kojící |
| LR | Fena | 30 | Jola | 7 | Šafařík | Sloveč | 4 | 7  | 2014 | 18:30-18:45 | x   | 330 | 0 | x | x | kojící |
| LR | Fena | 30 | Jola | 7 | Šafařík | Sloveč | 4 | 8  | 2014 | 09:30-09:45 | x   | 330 | 0 | x | x | kojící |
| LR | Fena | 30 | Jola | 7 | Šafařík | Sloveč | 4 | 8  | 2014 | 10:30-10:45 | 330 | x   | 0 | x | x | kojící |



|    |      |    |      |   |         |        |   |    |      |             |     |     |     |   |   |        |
|----|------|----|------|---|---------|--------|---|----|------|-------------|-----|-----|-----|---|---|--------|
| LR | Fena | 30 | Jola | 7 | Šafařík | Sloveč | 4 | 8  | 2014 | 17:45-18:00 | x   | 230 | 0   | x | x | kojící |
| LR | Fena | 30 | Jola | 7 | Šafařík | Sloveč | 4 | 8  | 2014 | 19:15-19:30 | x   | 320 | 0   | x | x | kojící |
| LR | Fena | 30 | Jola | 7 | Šafařík | Sloveč | 4 | 9  | 2014 | 08:15-08:30 | x   | 260 | 0   | x | x | kojící |
| LR | Fena | 30 | Jola | 7 | Šafařík | Sloveč | 4 | 9  | 2014 | 13:30-13:45 | x   | 250 | 0   | x | x | kojící |
| LR | Fena | 30 | Jola | 7 | Šafařík | Sloveč | 4 | 9  | 2014 | 14:45-15:00 | 160 | x   | 1   | P | x | kojící |
| LR | Fena | 30 | Jola | 7 | Šafařík | Sloveč | 4 | 9  | 2014 | 17:00-17:15 | x   | 320 | 0   | x | x | kojící |
| LR | Fena | 30 | Jola | 7 | Šafařík | Sloveč | 4 | 9  | 2014 | 19:45-20:00 | x   | 310 | 0   | x | x | kojící |
| LR | Fena | 30 | Jola | 7 | Šafařík | Sloveč | 4 | 10 | 2014 | 08:45-09:00 | x   | 320 | 0   | x | x | kojící |
| LR | Fena | 30 | Jola | 7 | Šafařík | Sloveč | 4 | 10 | 2014 | 18:45-19:00 | x   | 280 | 0   | x | x | kojící |
| LR | Fena | 30 | Jola | 7 | Šafařík | Sloveč | 4 | 11 | 2014 | 11:45-12:00 | x   | 70  | 1   | P | x | kojící |
| LR | Fena | 30 | Jola | 7 | Šafařík | Sloveč | 4 | 11 | 2014 | 15:00-15:15 | x   | 210 | 0   | x | x | kojící |
| LR | Fena | 30 | Jola | 7 | Šafařík | Sloveč | 4 | 13 | 2014 | 07:00-07:15 | 230 | x   | 0   | x | x | kojící |
| LR | Fena | 30 | Jola | 7 | Šafařík | Sloveč | 4 | 13 | 2014 | 16:45-17:00 | 210 | x   | 0   | x | x | kojící |
| LR | Fena | 30 | Jola | 7 | Šafařík | Sloveč | 4 | 14 | 2014 | 10:15-10:30 | x   | 260 | 0   | x | x | kojící |
| LR | Fena | 30 | Jola | 7 | Šafařík | Sloveč | 4 | 14 | 2014 | 11:45-12:00 | x   | 70  | 0,5 | P | x | kojící |
| LR | Fena | 30 | Jola | 7 | Šafařík | Sloveč | 4 | 14 | 2014 | 18:45-19:00 | x   | 350 | 0   | x | x | kojící |
| LR | Fena | 30 | Jola | 7 | Šafařík | Sloveč | 4 | 15 | 2014 | 07:45-08:00 | x   | 70  | 0   | x | x | kojící |
| LR | Fena | 30 | Jola | 7 | Šafařík | Sloveč | 4 | 15 | 2014 | 09:30-09:45 | x   | 70  | 0   | x | x | kojící |
| LR | Fena | 30 | Jola | 7 | Šafařík | Sloveč | 4 | 15 | 2014 | 11:30-11:45 | x   | 260 | 0,5 | L | x | kojící |
| LR | Fena | 30 | Jola | 7 | Šafařík | Sloveč | 4 | 15 | 2014 | 19:15-19:30 | x   | 30  | 0   | x | x | kojící |
| LR | Fena | 30 | Jola | 7 | Šafařík | Sloveč | 4 | 15 | 2014 | 19:15-19:30 | 160 | x   | 0   | x | x | kojící |
| LR | Fena | 30 | Jola | 7 | Šafařík | Sloveč | 4 | 16 | 2014 | 08:15-08:30 | x   | 210 | 0   | x | x | kojící |
| LR | Fena | 30 | Jola | 7 | Šafařík | Sloveč | 4 | 16 | 2014 | 09:45-10:00 | 260 | x   | 1   | P | x | kojící |
| LR | Fena | 30 | Jola | 7 | Šafařík | Sloveč | 4 | 16 | 2014 | 19:00-19:15 | x   | 210 | 0   | x | x | kojící |
| LR | Fena | 30 | Jola | 7 | Šafařík | Sloveč | 4 | 17 | 2014 | 11:15-11:30 | x   | 270 | 0   | x | x | kojící |
| LR | Fena | 30 | Jola | 7 | Šafařík | Sloveč | 4 | 17 | 2014 | 12:45-13:00 | x   | 270 | 0   | x | x | kojící |
| LR | Fena | 30 | Jola | 7 | Šafařík | Sloveč | 4 | 18 | 2014 | 08:30-08:45 | x   | 150 | 0   | x | x | kojící |
| LR | Fena | 30 | Jola | 7 | Šafařík | Sloveč | 4 | 18 | 2014 | 11:30-11:45 | x   | 290 | 0   | x | x | kojící |
| LR | Fena | 30 | Jola | 7 | Šafařík | Sloveč | 4 | 18 | 2014 | 18:30-18:45 | 320 | x   | 1   | P | x | kojící |
| LR | Fena | 30 | Jola | 7 | Šafařík | Sloveč | 4 | 19 | 2014 | 09:15-09:30 | x   | 320 | 0   | x | x | kojící |
| LR | Fena | 30 | Jola | 7 | Šafařík | Sloveč | 4 | 19 | 2014 | 10:30-10:45 | x   | 310 | 0   | x | x | kojící |

|    |      |    |      |   |         |        |   |    |      |             |     |     |     |   |   |        |
|----|------|----|------|---|---------|--------|---|----|------|-------------|-----|-----|-----|---|---|--------|
| LR | Fena | 30 | Jola | 7 | Šafařík | Sloveč | 4 | 19 | 2014 | 19:30-19:45 | x   | 220 | 0   | x | x | kojící |
| LR | Fena | 30 | Jola | 7 | Šafařík | Sloveč | 4 | 20 | 2014 | 06:15-06:30 | 220 | x   | 0   | x | x | kojící |
| LR | Fena | 30 | Jola | 7 | Šafařík | Sloveč | 4 | 20 | 2014 | 07:00-07:15 | x   | 70  | 0   | x | x | kojící |
| LR | Fena | 30 | Jola | 7 | Šafařík | Sloveč | 4 | 20 | 2014 | 11:00-11:15 | x   | 30  | 0   | x | x | kojící |
| LR | Fena | 30 | Jola | 7 | Šafařík | Sloveč | 4 | 22 | 2014 | 19:45-20:00 | x   | 280 | 0   | x | x | kojící |
| LR | Fena | 30 | Jola | 7 | Šafařík | Sloveč | 4 | 23 | 2014 | 11:00-11:15 | x   | 70  | 0   | x | x | kojící |
| LR | Fena | 30 | Jola | 7 | Šafařík | Sloveč | 4 | 24 | 2014 | 07:00-07:15 | x   | 250 | 0   | x | x | kojící |
| LR | Fena | 30 | Jola | 7 | Šafařík | Sloveč | 4 | 27 | 2014 | 07:00-07:15 | x   | 100 | 0   | x | x | kojící |
| LR | Fena | 30 | Jola | 7 | Šafařík | Sloveč | 4 | 29 | 2014 | 15:15-15:30 | 70  | x   | 0   | x | x | kojící |
| LR | Fena | 30 | Jola | 7 | Šafařík | Sloveč | 4 | 30 | 2014 | 07:00-07:15 | x   | 320 | 0   | x | x | kojící |
| LR | Fena | 30 | Jola | 7 | Šafařík | Sloveč | 5 | 1  | 2014 | 08:45-09:00 | 110 | x   | 0,5 | P | x | kojící |
| LR | Fena | 30 | Jola | 7 | Šafařík | Sloveč | 5 | 1  | 2014 | 09:45-10:00 | x   | 250 | 0   | x | x | kojící |
| LR | Fena | 30 | Jola | 7 | Šafařík | Sloveč | 5 | 2  | 2014 | 10:00-10:15 | 100 | x   | 0   | x | x | kojící |
| LR | Fena | 30 | Jola | 7 | Šafařík | Sloveč | 5 | 2  | 2014 | 10:00-10:15 | x   | 240 | 0   | x | x | kojící |
| LR | Fena | 30 | Jola | 7 | Šafařík | Sloveč | 5 | 4  | 2014 | 06:30-06:45 | x   | 250 | 0   | x | x | kojící |
| LR | Fena | 30 | Jola | 7 | Šafařík | Sloveč | 5 | 4  | 2014 | 06:45-07:00 | 110 | x   | 0   | x | x | kojící |
| LR | Fena | 30 | Jola | 7 | Šafařík | Sloveč | 5 | 4  | 2014 | 18:45-19:00 | 80  | x   | 0,5 | P | x | kojící |
| LR | Fena | 30 | Jola | 7 | Šafařík | Sloveč | 5 | 5  | 2014 | 07:30-07:45 | x   | 80  | 0   | x | x | kojící |
| LR | Fena | 30 | Jola | 7 | Šafařík | Sloveč | 5 | 9  | 2014 | 19:15-19:30 | x   | 250 | 0   | x | x | kojící |
| LR | Fena | 30 | Jola | 7 | Šafařík | Sloveč | 5 | 10 | 2014 | 18:30-18:45 | 100 | x   | 0   | x | x | kojící |
| LR | Fena | 30 | Jola | 7 | Šafařík | Sloveč | 5 | 11 | 2014 | 11:45-12:00 | x   | 70  | 0   | x | x | kojící |
| LR | Fena | 30 | Jola | 7 | Šafařík | Sloveč | 5 | 12 | 2014 | 12:00-12:15 | x   | 250 | 0   | x | x | kojící |
| LR | Fena | 30 | Jola | 7 | Šafařík | Sloveč | 5 | 15 | 2014 | 06:15-06:30 | x   | 210 | 0   | x | x | zdravá |
| LR | Fena | 30 | Jola | 7 | Šafařík | Sloveč | 5 | 15 | 2014 | 06:15-06:30 | 80  | x   | 0,5 | P | x | zdravá |
| LR | Fena | 30 | Jola | 7 | Šafařík | Sloveč | 5 | 15 | 2014 | 06:30-06:45 | x   | 100 | 0   | x | x | zdravá |
| LR | Fena | 30 | Jola | 7 | Šafařík | Sloveč | 5 | 15 | 2014 | 19:30-19:45 | x   | 210 | 0   | x | x | zdravá |
| LR | Fena | 30 | Jola | 7 | Šafařík | Sloveč | 5 | 15 | 2014 | 19:30-19:45 | 110 | x   | 0   | x | x | zdravá |
| LR | Fena | 30 | Jola | 7 | Šafařík | Sloveč | 5 | 17 | 2014 | 08:15-08:30 | x   | 80  | 0   | x | x | zdravá |
| LR | Fena | 30 | Jola | 7 | Šafařík | Sloveč | 5 | 17 | 2014 | 11:30-11:45 | x   | 100 | 0   | x | x | zdravá |
| LR | Fena | 30 | Jola | 7 | Šafařík | Sloveč | 5 | 18 | 2014 | 11:15-11:30 | x   | 10  | 0   | x | x | zdravá |
| LR | Fena | 30 | Jola | 7 | Šafařík | Sloveč | 5 | 24 | 2014 | 14:30-14:45 | 100 | x   | 0   | x | x | zdravá |

|    |      |    |      |   |         |        |   |    |      |             |     |     |     |   |   |        |
|----|------|----|------|---|---------|--------|---|----|------|-------------|-----|-----|-----|---|---|--------|
| LR | Fena | 30 | Jola | 7 | Šafařík | Sloveč | 5 | 25 | 2014 | 15:45-16:00 | x   | 240 | 0   | x | x | zdravá |
| LR | Fena | 30 | Jola | 7 | Šafařík | Sloveč | 5 | 31 | 2014 | 07:30-07:45 | x   | 320 | 0   | x | x | zdravá |
| LR | Fena | 30 | Jola | 7 | Šafařík | Sloveč | 5 | 31 | 2014 | 08:0-08:15  | x   | 250 | 0   | x | x | zdravá |
| LR | Fena | 30 | Jola | 7 | Šafařík | Sloveč | 5 | 31 | 2014 | 10:30-10:45 | x   | 240 | 0   | x | x | zdravá |
| LR | Fena | 30 | Jola | 7 | Šafařík | Sloveč | 5 | 31 | 2014 | 14:00-14:15 | x   | 100 | 0   | x | x | zdravá |
| LR | Fena | 30 | Jola | 7 | Šafařík | Sloveč | 5 | 31 | 2014 | 18:30-18:45 | 110 | x   | 0,5 | P | x | zdravá |
| LR | Fena | 30 | Jola | 7 | Šafařík | Sloveč | 5 | 31 | 2014 | 18:45-19:00 | x   | 250 | 0   | x | x | zdravá |
| LR | Fena | 30 | Jola | 7 | Šafařík | Sloveč | 6 | 1  | 2014 | 07:45-08:00 | x   | 80  | 0   | x | x | zdravá |
| LR | Fena | 30 | Jola | 7 | Šafařík | Sloveč | 6 | 1  | 2014 | 07:45-08:00 | 80  | x   | 0,5 | P | x | zdravá |
| LR | Fena | 30 | Jola | 7 | Šafařík | Sloveč | 6 | 1  | 2014 | 08:00-08:15 | x   | 330 | 0,5 | L | x | zdravá |
| LR | Fena | 30 | Jola | 7 | Šafařík | Sloveč | 6 | 1  | 2014 | 18:00-18:15 | x   | 120 | 0,5 | L | x | zdravá |
| LR | Fena | 30 | Jola | 7 | Šafařík | Sloveč | 6 | 1  | 2014 | 18:00-18:15 | x   | 20  | 0   | x | x | zdravá |
| LR | Fena | 30 | Jola | 7 | Šafařík | Sloveč | 6 | 8  | 2014 | 08:00-08:15 | x   | 290 | 1   | P | x | zdravá |
| LR | Fena | 30 | Jola | 7 | Šafařík | Sloveč | 6 | 8  | 2014 | 08:15-08:30 | x   | 220 | 0   | x | x | zdravá |
| LR | Fena | 30 | Jola | 7 | Šafařík | Sloveč | 6 | 8  | 2014 | 08:30-08:45 | 140 | x   | 0   | x | x | zdravá |
| LR | Fena | 30 | Jola | 7 | Šafařík | Sloveč | 6 | 8  | 2014 | 18:00-18:15 | x   | 350 | 1   | P | x | zdravá |
| LR | Fena | 30 | Jola | 7 | Šafařík | Sloveč | 6 | 8  | 2014 | 18:30-18:45 | x   | 130 | 0,5 | L | x | zdravá |
| LR | Fena | 30 | Jola | 7 | Šafařík | Sloveč | 6 | 8  | 2014 | 18:45-19:00 | 290 | x   | 0   | x | x | zdravá |
| LR | Fena | 30 | Jola | 7 | Šafařík | Sloveč | 6 | 9  | 2014 | 05:30-05:45 | x   | 110 | 0,5 | L | x | zdravá |
| LR | Fena | 30 | Jola | 7 | Šafařík | Sloveč | 6 | 9  | 2014 | 05:45-06:00 | 130 | x   | 1   | P | x | zdravá |
| LR | Fena | 30 | Jola | 7 | Šafařík | Sloveč | 6 | 14 | 2014 | 07:00-07:15 | x   | 30  | 0   | x | x | zdravá |
| LR | Fena | 30 | Jola | 7 | Šafařík | Sloveč | 6 | 14 | 2014 | 07:15-07:30 | 70  | x   | 1   | P | x | zdravá |
| LR | Fena | 30 | Jola | 7 | Šafařík | Sloveč | 6 | 14 | 2014 | 07:15-07:30 | x   | 280 | 0   | x | x | zdravá |
| LR | Fena | 30 | Jola | 7 | Šafařík | Sloveč | 6 | 14 | 2014 | 14:00-14:15 | x   | 240 | 0   | x | x | zdravá |
| LR | Fena | 30 | Jola | 7 | Šafařík | Sloveč | 6 | 14 | 2014 | 18:00-18:15 | x   | 30  | 0   | x | x | zdravá |
| LR | Fena | 30 | Jola | 7 | Šafařík | Sloveč | 6 | 14 | 2014 | 18:15-18:30 | 220 | x   | 0   | x | x | zdravá |
| LR | Fena | 30 | Jola | 7 | Šafařík | Sloveč | 6 | 15 | 2014 | 07:30-07:45 | x   | 250 | 0   | x | x | zdravá |
| LR | Fena | 30 | Jola | 7 | Šafařík | Sloveč | 6 | 15 | 2014 | 07:45-08:00 | 320 | x   | 1   | P | x | zdravá |
| LR | Fena | 30 | Jola | 7 | Šafařík | Sloveč | 6 | 15 | 2014 | 08:00-08:15 | x   | 260 | 0   | x | x | zdravá |
| LR | Fena | 30 | Jola | 7 | Šafařík | Sloveč | 6 | 15 | 2014 | 12:45-13:00 | x   | 260 | 0   | x | x | zdravá |
| LR | Fena | 30 | Jola | 7 | Šafařík | Sloveč | 6 | 15 | 2014 | 18:00-18:15 | x   | 30  | 0   | x | x | zdravá |

|    |      |    |      |   |         |        |   |    |      |             |     |     |     |   |   |        |
|----|------|----|------|---|---------|--------|---|----|------|-------------|-----|-----|-----|---|---|--------|
| LR | Fena | 30 | Jola | 7 | Šafařík | Sloveč | 6 | 15 | 2014 | 18:15-18:30 | 252 | x   | 0   | x | x | zdravá |
| LR | Fena | 30 | Jola | 7 | Šafařík | Sloveč | 6 | 21 | 2014 | 07:30-07:45 | x   | 120 | 0   | x | x | zdravá |
| LR | Fena | 30 | Jola | 7 | Šafařík | Sloveč | 6 | 21 | 2014 | 07:45-08:00 | 220 | x   | 0   | x | x | zdravá |
| LR | Fena | 30 | Jola | 7 | Šafařík | Sloveč | 6 | 21 | 2014 | 08:00-08:15 | x   | 270 | 0   | x | x | zdravá |
| LR | Fena | 30 | Jola | 7 | Šafařík | Sloveč | 6 | 21 | 2014 | 19:00-19:15 | x   | 310 | 0   | x | x | zdravá |
| LR | Fena | 30 | Jola | 7 | Šafařík | Sloveč | 6 | 22 | 2014 | 08:00-08:15 | 210 | x   | 0,5 | P | x | zdravá |
| LR | Fena | 30 | Jola | 7 | Šafařík | Sloveč | 6 | 22 | 2014 | 08:15-08:30 | x   | 70  | 0   | x | x | zdravá |
| LR | Fena | 30 | Jola | 7 | Šafařík | Sloveč | 6 | 22 | 2014 | 08:30-08:45 | x   | 260 | 0   | x | x | zdravá |
| LR | Fena | 30 | Jola | 7 | Šafařík | Sloveč | 6 | 28 | 2014 | 07:30-07:45 | x   | 280 | 0   | x | x | zdravá |
| LR | Fena | 30 | Jola | 7 | Šafařík | Sloveč | 6 | 28 | 2014 | 07:30-07:45 | 280 | x   | 0   | x | x | zdravá |
| LR | Fena | 30 | Jola | 7 | Šafařík | Sloveč | 6 | 28 | 2014 | 08:00-08:15 | x   | 310 | 0,5 | L | x | zdravá |
| LR | Fena | 30 | Jola | 7 | Šafařík | Sloveč | 6 | 28 | 2014 | 18:00-18:15 | x   | 20  | 0   | x | x | zdravá |
| LR | Fena | 30 | Jola | 7 | Šafařík | Sloveč | 6 | 28 | 2014 | 18:15-18:30 | 330 | x   | 0   | x | x | zdravá |
| LR | Fena | 30 | Jola | 7 | Šafařík | Sloveč | 6 | 28 | 2014 | 18:15-18:30 | x   | 230 | 0   | x | x | zdravá |
| LR | Fena | 30 | Jola | 7 | Šafařík | Sloveč | 6 | 29 | 2014 | 08:00-08:15 | x   | 310 | 0   | x | x | zdravá |
| LR | Fena | 30 | Jola | 7 | Šafařík | Sloveč | 6 | 29 | 2014 | 08:15-08:30 | 210 | x   | 0,5 | P | x | zdravá |
| LR | Fena | 30 | Jola | 7 | Šafařík | Sloveč | 6 | 29 | 2014 | 08:30-08:45 | x   | 210 | 0   | x | x | zdravá |
| LR | Fena | 30 | Jola | 7 | Šafařík | Sloveč | 6 | 29 | 2014 | 12:15-12:30 | x   | 100 | 0,5 | L | x | zdravá |
| LR | Fena | 30 | Jola | 7 | Šafařík | Sloveč | 6 | 29 | 2014 | 12:15-12:30 | x   | 210 | 0   | x | x | zdravá |
| LR | Fena | 30 | Jola | 7 | Šafařík | Sloveč | 6 | 29 | 2014 | 12:30-12:45 | x   | 130 | 0   | x | x | zdravá |
| LR | Fena | 30 | Jola | 7 | Šafařík | Sloveč | 6 | 29 | 2014 | 19:00-19:30 | x   | 330 | 1   | P | x | zdravá |
| LR | Fena | 30 | Jola | 7 | Šafařík | Sloveč | 6 | 29 | 2014 | 19:15-19:30 | 270 | x   | 0   | x | x | zdravá |
| LR | Fena | 30 | Jola | 7 | Šafařík | Sloveč | 6 | 29 | 2014 | 19:30-19:45 | x   | 320 | 0   | x | x | zdravá |
| LR | Fena | 30 | Jola | 7 | Šafařík | Sloveč | 6 | 30 | 2014 | 05:45-06:00 | x   | 250 | 0,5 | L | x | zdravá |
| LR | Fena | 30 | Jola | 7 | Šafařík | Sloveč | 6 | 30 | 2014 | 06:00-06:15 | 230 | x   | 1   | P | x | zdravá |
| LR | Fena | 30 | Jola | 7 | Šafařík | Sloveč | 6 | 30 | 2014 | 11:30-11:45 | x   | 70  | 1   | L | x | zdravá |
| LR | Fena | 30 | Jola | 7 | Šafařík | Sloveč | 6 | 30 | 2014 | 11:45-12:00 | x   | 260 | 0   | x | x | zdravá |
| LR | Fena | 30 | Jola | 7 | Šafařík | Sloveč | 6 | 30 | 2014 | 19:30-19:45 | x   | 70  | 0,5 | P | x | zdravá |
| LR | Fena | 30 | Jola | 7 | Šafařík | Sloveč | 6 | 30 | 2014 | 19:45-20:00 | x   | 80  | 0   | x | x | zdravá |
| LR | Fena | 30 | Jola | 7 | Šafařík | Sloveč | 6 | 30 | 2014 | 20:00-20:15 | 260 | x   | 1   | P | x | zdravá |
| LR | Fena | 30 | Jola | 7 | Šafařík | Sloveč | 7 | 3  | 2014 | 05:30-05:45 | x   | 120 | 0   | x | x | zdravá |

|    |      |    |      |   |         |        |   |    |      |             |     |     |     |   |   |        |
|----|------|----|------|---|---------|--------|---|----|------|-------------|-----|-----|-----|---|---|--------|
| LR | Fena | 30 | Jola | 7 | Šafařík | Sloveč | 7 | 3  | 2014 | 05:45-06:00 | 210 | x   | 1   | P | x | zdravá |
| LR | Fena | 30 | Jola | 7 | Šafařík | Sloveč | 7 | 3  | 2014 | 12:00-12:15 | x   | 20  | 0   | x | x | zdravá |
| LR | Fena | 30 | Jola | 7 | Šafařík | Sloveč | 7 | 3  | 2014 | 12:30-12:45 | x   | 230 | 0   | x | x | zdravá |
| LR | Fena | 30 | Jola | 7 | Šafařík | Sloveč | 7 | 5  | 2014 | 07:45-08:00 | x   | 110 | 0   | x | x | zdravá |
| LR | Fena | 30 | Jola | 7 | Šafařík | Sloveč | 7 | 5  | 2014 | 08:00-08:15 | 190 | x   | 0,5 | P | x | zdravá |
| LR | Fena | 30 | Jola | 7 | Šafařík | Sloveč | 7 | 5  | 2014 | 19:00-19:15 | x   | 240 | 0   | x | x | zdravá |
| LR | Fena | 30 | Jola | 7 | Šafařík | Sloveč | 7 | 5  | 2014 | 19:15-19:30 | 100 | x   | 0   | x | x | zdravá |
| LR | Fena | 30 | Jola | 7 | Šafařík | Sloveč | 7 | 6  | 2014 | 08:00-08:15 | x   | 110 | 0   | x | x | zdravá |
| LR | Fena | 30 | Jola | 7 | Šafařík | Sloveč | 7 | 6  | 2014 | 08:00-08:15 | 160 | x   | 1   | P | x | zdravá |
| LR | Fena | 30 | Jola | 7 | Šafařík | Sloveč | 7 | 6  | 2014 | 17:30-17:45 | x   | 350 | 0   | x | x | zdravá |
| LR | Fena | 30 | Jola | 7 | Šafařík | Sloveč | 7 | 6  | 2014 | 18:00-18:15 | 80  | x   | 0   | x | x | zdravá |
| LR | Fena | 30 | Jola | 7 | Šafařík | Sloveč | 7 | 12 | 2014 | 07:30-07:45 | x   | 100 | 0   | x | x | zdravá |
| LR | Fena | 30 | Jola | 7 | Šafařík | Sloveč | 7 | 12 | 2014 | 07:45-08:00 | 320 | x   | 0,5 | P | x | zdravá |
| LR | Fena | 30 | Jola | 7 | Šafařík | Sloveč | 7 | 12 | 2014 | 19:00-19:15 | x   | 310 | 0   | x | x | zdravá |
| LR | Fena | 30 | Jola | 7 | Šafařík | Sloveč | 7 | 12 | 2014 | 19:15-19:30 | 280 | x   | 0,5 | P | x | zdravá |
| LR | Fena | 30 | Jola | 7 | Šafařík | Sloveč | 7 | 13 | 2014 | 07:45-08:00 | x   | 290 | 0   | x | x | zdravá |
| LR | Fena | 30 | Jola | 7 | Šafařík | Sloveč | 7 | 13 | 2014 | 08:00-08:15 | 280 | x   | 0   | x | x | zdravá |
| LR | Fena | 30 | Jola | 7 | Šafařík | Sloveč | 7 | 13 | 2014 | 18:00-18:15 | x   | 310 | 0   | x | x | zdravá |
| LR | Fena | 30 | Jola | 7 | Šafařík | Sloveč | 7 | 13 | 2014 | 18:15-18:30 | 210 | x   | 0   | x | x | zdravá |
| LR | Fena | 30 | Jola | 7 | Šafařík | Sloveč | 7 | 16 | 2014 | 05:45-06:00 | x   | 90  | 0   | x | x | zdravá |
| LR | Fena | 30 | Jola | 7 | Šafařík | Sloveč | 7 | 16 | 2014 | 06:00-06:15 | x   | 210 | 0   | x | x | zdravá |
| LR | Fena | 30 | Jola | 7 | Šafařík | Sloveč | 7 | 16 | 2014 | 12:00-12:15 | x   | 20  | 0   | x | x | zdravá |
| LR | Fena | 30 | Jola | 7 | Šafařík | Sloveč | 7 | 16 | 2014 | 12:15-12:30 | x   | 280 | 0   | x | x | zdravá |
| LR | Fena | 30 | Jola | 7 | Šafařík | Sloveč | 7 | 16 | 2014 | 19:00-19:15 | x   | 190 | 0   | x | x | zdravá |
| LR | Fena | 30 | Jola | 7 | Šafařík | Sloveč | 7 | 16 | 2014 | 19:15-19:30 | 210 | x   | 0,5 | L | x | zdravá |
| LR | Fena | 30 | Jola | 7 | Šafařík | Sloveč | 7 | 19 | 2014 | 07:30-07:45 | x   | 10  | 0   | x | x | zdravá |
| LR | Fena | 30 | Jola | 7 | Šafařík | Sloveč | 7 | 19 | 2014 | 07:30-07:45 | 330 | x   | 0   | x | x | zdravá |
| LR | Fena | 30 | Jola | 7 | Šafařík | Sloveč | 7 | 19 | 2014 | 07:45-08:00 | x   | 170 | 0,5 | L | x | zdravá |
| LR | Fena | 30 | Jola | 7 | Šafařík | Sloveč | 7 | 19 | 2014 | 11:00-11:15 | x   | 130 | 0   | x | x | zdravá |
| LR | Fena | 30 | Jola | 7 | Šafařík | Sloveč | 7 | 19 | 2014 | 11:15-11:30 | x   | 330 | 0   | x | x | zdravá |
| LR | Fena | 30 | Jola | 7 | Šafařík | Sloveč | 7 | 19 | 2014 | 18:30-18:45 | x   | 320 | 0   | x | x | zdravá |

|    |      |    |      |   |         |        |   |    |      |             |     |     |     |   |   |        |
|----|------|----|------|---|---------|--------|---|----|------|-------------|-----|-----|-----|---|---|--------|
| LR | Fena | 30 | Jola | 7 | Šafařík | Sloveč | 7 | 19 | 2014 | 18:45-19:00 | x   | 250 | 0   | x | x | zdravá |
| LR | Fena | 30 | Jola | 7 | Šafařík | Sloveč | 7 | 19 | 2014 | 19:00-19:15 | 100 | x   | 0   | x | x | zdravá |
| LR | Fena | 30 | Jola | 7 | Šafařík | Sloveč | 7 | 20 | 2014 | 07:45-08:00 | x   | 320 | 0   | x | x | zdravá |
| LR | Fena | 30 | Jola | 7 | Šafařík | Sloveč | 7 | 20 | 2014 | 08:00-08:15 | 210 | x   | 0   | x | x | zdravá |
| LR | Fena | 30 | Jola | 7 | Šafařík | Sloveč | 7 | 20 | 2014 | 08:00-08:15 | x   | 280 | 0   | x | x | zdravá |
| LR | Fena | 30 | Jola | 7 | Šafařík | Sloveč | 7 | 20 | 2014 | 12:15-12:30 | x   | 340 | 0   | x | x | zdravá |
| LR | Fena | 30 | Jola | 7 | Šafařík | Sloveč | 7 | 20 | 2014 | 12:30-12:45 | x   | 70  | 0,5 | L | x | zdravá |
| LR | Fena | 30 | Jola | 7 | Šafařík | Sloveč | 7 | 20 | 2014 | 18:15-18:30 | x   | 70  | 0   | x | x | zdravá |
| LR | Fena | 30 | Jola | 7 | Šafařík | Sloveč | 7 | 20 | 2014 | 18:30-18:45 | 100 | x   | 1   | P | x | zdravá |
| LR | Fena | 30 | Jola | 7 | Šafařík | Sloveč | 7 | 20 | 2014 | 18:30-18:45 | x   | 70  | 0   | x | x | zdravá |

| Plemeno | Pohlaví | hmotnost psa (kg) | Jméno psa | Stáří psa | Měřič | Lokalita | Měsíc | Den | Rok | Čas měřený v 15minutvých intervalech | Orientace těla při VELKÉ potřebě | Orientace těla při MALÉ potřebě | Otočky před "potřebou" | Směr otočení (do Leva / do Prava) Jako u hodinových ručiček | Kterou nohu zvedl u malé potřeby (pouze u psů) (Levá/Pravá) | Zdravotní stav pejska špatně chodí, špatně vidí, špatně slyší, špatně cítí, potíže s vyměšováním (průjem, nemocné ledviny) |
|---------|---------|-------------------|-----------|-----------|-------|----------|-------|-----|-----|--------------------------------------|----------------------------------|---------------------------------|------------------------|---|---|--|
|---------|---------|-------------------|-----------|-----------|-------|----------|-------|-----|-----|--------------------------------------|----------------------------------|---------------------------------|------------------------|---|---|--|

**Měření bylo prováděno - pod dráty vysokého napětí = Východ/Západ**

|    |      |    |      |   |         |         |   |    |      |             |     |     |   |   |   |        |
|----|------|----|------|---|---------|---------|---|----|------|-------------|-----|-----|---|---|---|--------|
| LR | Fena | 30 | Jola | 7 | Šafařík | Kamilov | 3 | 6  | 2014 | 11:00-11:15 | x   | 80  | 0 | x | x | březí  |
| LR | Fena | 30 | Jola | 7 | Šafařík | Kamilov | 3 | 6  | 2014 | 11:15-11:30 | 130 | x   | 0 | x | x | březí  |
| LR | Fena | 30 | Jola | 7 | Šafařík | Kamilov | 3 | 6  | 2014 | 11:30-11:45 | x   | 110 | 0 | x | x | březí  |
| LR | Fena | 30 | Jola | 7 | Šafařík | Sloveč  | 5 | 9  | 2014 | 16:00-16:15 | 140 | x   | 0 | x | x | kojící |
| LR | Fena | 30 | Jola | 7 | Šafařík | Sloveč  | 5 | 9  | 2014 | 16:15-16:30 | x   | 120 | 0 | x | x | kojící |
| LR | Fena | 30 | Jola | 7 | Šafařík | Sloveč  | 5 | 9  | 2014 | 16:15-16:30 | x   | 120 | 0 | x | x | kojící |
| LR | Fena | 30 | Jola | 7 | Šafařík | Sloveč  | 5 | 10 | 2014 | 11:30-11:45 | x   | 110 | 0 | x | x | kojící |

|    |      |    |      |   |         |         |   |    |      |             |     |     |   |   |   |        |
|----|------|----|------|---|---------|---------|---|----|------|-------------|-----|-----|---|---|---|--------|
| LR | Fena | 30 | Jola | 7 | Šafařík | Sloveč  | 5 | 10 | 2014 | 11:45-12:00 | x   | 120 | 0 | x | x | kojící |
| LR | Fena | 30 | Jola | 7 | Šafařík | Kamilov | 5 | 11 | 2014 | 06:00-06:15 | x   | 180 | 0 | x | x | kojící |
| LR | Fena | 30 | Jola | 7 | Šafařík | Kamilov | 5 | 11 | 2014 | 06:00-06:15 | 130 | x   | 0 | x | x | kojící |
| LR | Fena | 30 | Jola | 7 | Šafařík | Kamilov | 5 | 11 | 2014 | 06:15-06:30 | x   | 80  | 0 | x | x | kojící |
| LR | Fena | 30 | Jola | 7 | Šafařík | Kamilov | 5 | 11 | 2014 | 06:15-06:30 | x   | 110 | 0 | x | x | kojící |
| LR | Fena | 30 | Jola | 7 | Šafařík | Kamilov | 5 | 11 | 2014 | 18:00-18:15 | x   | 110 | 0 | x | x | kojící |
| LR | Fena | 30 | Jola | 7 | Šafařík | Kamilov | 5 | 11 | 2014 | 18:15-18:30 | 160 | x   | 0 | x | x | kojící |
| LR | Fena | 30 | Jola | 7 | Šafařík | Kamilov | 5 | 11 | 2014 | 18:30-18:45 | x   | 130 | 0 | x | x | kojící |
| LR | Fena | 30 | Jola | 7 | Šafařík | Sloveč  | 5 | 12 | 2014 | 06:15-06:30 | x   | 120 | 0 | x | x | kojící |
| LR | Fena | 30 | Jola | 7 | Šafařík | Sloveč  | 5 | 12 | 2014 | 06:15-06:15 | 140 | x   | 0 | x | x | kojící |
| LR | Fena | 30 | Jola | 7 | Šafařík | Sloveč  | 5 | 12 | 2014 | 06:45-07:00 | x   | 160 | 0 | x | x | kojící |
| LR | Fena | 30 | Jola | 7 | Šafařík | Sloveč  | 5 | 14 | 2014 | 11:30-11:45 | x   | 80  | 0 | x | x | zdravá |
| LR | Fena | 30 | Jola | 7 | Šafařík | Sloveč  | 5 | 14 | 2014 | 11:45-12:00 | x   | 110 | 0 | x | x | zdravá |
| LR | Fena | 30 | Jola | 7 | Šafařík | Sloveč  | 5 | 14 | 2014 | 12:00-12:15 | 130 | x   | 0 | x | x | zdravá |
| LR | Fena | 30 | Jola | 7 | Šafařík | Sloveč  | 5 | 14 | 2014 | 20:00-20:15 | x   | 130 | 0 | x | x | zdravá |
| LR | Fena | 30 | Jola | 7 | Šafařík | Sloveč  | 5 | 14 | 2014 | 20:00-20:15 | 170 | x   | 0 | x | x | zdravá |
| LR | Fena | 30 | Jola | 7 | Šafařík | Sloveč  | 5 | 16 | 2014 | 06:30-06:45 | x   | 110 | 0 | x | x | zdravá |
| LR | Fena | 30 | Jola | 7 | Šafařík | Sloveč  | 5 | 16 | 2014 | 06:30-06:45 | x   | 130 | 0 | x | x | zdravá |
| LR | Fena | 30 | Jola | 7 | Šafařík | Sloveč  | 5 | 16 | 2014 | 06:45-07:00 | 130 | x   | 1 | P | x | zdravá |
| LR | Fena | 30 | Jola | 7 | Šafařík | Sloveč  | 5 | 16 | 2014 | 06:45-07:00 | x   | 80  | 0 | x | x | zdravá |
| LR | Fena | 30 | Jola | 7 | Šafařík | Sloveč  | 5 | 16 | 2014 | 11:30-11:45 | x   | 170 | 0 | x | x | zdravá |
| LR | Fena | 30 | Jola | 7 | Šafařík | Sloveč  | 5 | 16 | 2014 | 18:00-18:15 | x   | 110 | 0 | x | x | zdravá |
| LR | Fena | 30 | Jola | 7 | Šafařík | Kamilov | 5 | 19 | 2014 | 05:45-06:00 | x   | 80  | 0 | x | x | zdravá |
| LR | Fena | 30 | Jola | 7 | Šafařík | Kamilov | 5 | 19 | 2014 | 06:00-06:15 | 130 | x   | 0 | x | x | zdravá |
| LR | Fena | 30 | Jola | 7 | Šafařík | Sloveč  | 5 | 19 | 2014 | 12:00-12:15 | x   | 120 | 0 | x | x | zdravá |
| LR | Fena | 30 | Jola | 7 | Šafařík | Sloveč  | 5 | 21 | 2014 | 07:00-07:15 | x   | 110 | 0 | x | x | zdravá |
| LR | Fena | 30 | Jola | 7 | Šafařík | Sloveč  | 5 | 21 | 2014 | 07:00-07:15 | x   | 120 | 0 | x | x | zdravá |
| LR | Fena | 30 | Jola | 7 | Šafařík | Sloveč  | 5 | 21 | 2014 | 07:15-07:30 | x   | 110 | 0 | x | x | zdravá |
| LR | Fena | 30 | Jola | 7 | Šafařík | Sloveč  | 5 | 21 | 2014 | 20:15-20:30 | x   | 120 | 0 | x | x | zdravá |
| LR | Fena | 30 | Jola | 7 | Šafařík | Sloveč  | 5 | 21 | 2014 | 20:15-20:30 | 140 | x   | 0 | x | x | zdravá |
| LR | Fena | 30 | Jola | 7 | Šafařík | Sloveč  | 5 | 21 | 2014 | 20:30-20:45 | x   | 110 | 0 | x | x | zdravá |

|    |      |    |      |   |         |        |   |    |      |             |     |     |     |   |   |        |
|----|------|----|------|---|---------|--------|---|----|------|-------------|-----|-----|-----|---|---|--------|
| LR | Fena | 30 | Jola | 7 | Šafařík | Sloveč | 5 | 23 | 2014 | 06:45-07:00 | x   | 90  | 0   | x | x | zdravá |
| LR | Fena | 30 | Jola | 7 | Šafařík | Sloveč | 5 | 23 | 2014 | 12:00-12:15 | x   | 70  | 0   | x | x | zdravá |
| LR | Fena | 30 | Jola | 7 | Šafařík | Sloveč | 5 | 23 | 2014 | 20:00-20:15 | x   | 90  | 0   | x | x | zdravá |
| LR | Fena | 30 | Jola | 7 | Šafařík | Sloveč | 5 | 23 | 2014 | 20:00-20:15 | 160 | x   | 0,5 | P | x | zdravá |
| LR | Fena | 30 | Jola | 7 | Šafařík | Sloveč | 5 | 23 | 2014 | 20:15-20:30 | x   | 120 | 0   | x | x | zdravá |
| LR | Fena | 30 | Jola | 7 | Šafařík | Sloveč | 5 | 24 | 2014 | 07:00-07:15 | x   | 110 | 0   | x | x | zdravá |
| LR | Fena | 30 | Jola | 7 | Šafařík | Sloveč | 5 | 24 | 2014 | 07:00-07:15 | 130 | x   | 1   | P | x | zdravá |
| LR | Fena | 30 | Jola | 7 | Šafařík | Sloveč | 5 | 24 | 2014 | 07:15-07:30 | x   | 110 | 0   | x | x | zdravá |
| LR | Fena | 30 | Jola | 7 | Šafařík | Sloveč | 5 | 24 | 2014 | 18:30-18:45 | x   | 110 | 0   | x | x | zdravá |
| LR | Fena | 30 | Jola | 7 | Šafařík | Sloveč | 5 | 24 | 2014 | 18:30-18:45 | 80  | x   | 0   | x | x | zdravá |
| LR | Fena | 30 | Jola | 7 | Šafařík | Sloveč | 5 | 25 | 2014 | 07:45-08:00 | x   | 130 | 0   | x | x | zdravá |
| LR | Fena | 30 | Jola | 7 | Šafařík | Sloveč | 5 | 25 | 2014 | 08:00-08:15 | 90  | x   | 0,5 | P | x | zdravá |
| LR | Fena | 30 | Jola | 7 | Šafařík | Sloveč | 5 | 25 | 2014 | 08:00-08:15 | x   | 130 | 0   | x | x | zdravá |
| LR | Fena | 30 | Jola | 7 | Šafařík | Sloveč | 5 | 25 | 2014 | 18:30-18:45 | x   | 170 | 0   | x | x | zdravá |
| LR | Fena | 30 | Jola | 7 | Šafařík | Sloveč | 5 | 25 | 2014 | 18:30-18:45 | 110 | x   | 0   | x | x | zdravá |
| LR | Fena | 30 | Jola | 7 | Šafařík | Sloveč | 5 | 25 | 2014 | 18:45-19:00 | x   | 80  | 0   | x | x | zdravá |
| LR | Fena | 30 | Jola | 7 | Šafařík | Sloveč | 5 | 26 | 2014 | 06:00-06:15 | x   | 120 | 0   | x | x | zdravá |
| LR | Fena | 30 | Jola | 7 | Šafařík | Sloveč | 5 | 26 | 2014 | 06:15-06:30 | 130 | x   | 0   | x | x | zdravá |
| LR | Fena | 30 | Jola | 7 | Šafařík | Sloveč | 5 | 26 | 2014 | 06:15-06:3  | x   | 150 | 0   | x | x | zdravá |
| LR | Fena | 30 | Jola | 7 | Šafařík | Sloveč | 5 | 26 | 2014 | 11:45-12:00 | x   | 100 | 0   | x | x | zdravá |
| LR | Fena | 30 | Jola | 7 | Šafařík | Sloveč | 5 | 26 | 2014 | 11:45-12:00 | x   | 130 | 0   | x | x | zdravá |
| LR | Fena | 30 | Jola | 7 | Šafařík | Sloveč | 5 | 26 | 2014 | 19:30-19:45 | x   | 110 | 0   | x | x | zdravá |
| LR | Fena | 30 | Jola | 7 | Šafařík | Sloveč | 5 | 26 | 2014 | 19:45-20:00 | 130 | x   | 0   | x | x | zdravá |
| LR | Fena | 30 | Jola | 7 | Šafařík | Sloveč | 5 | 29 | 2014 | 11:30-11:45 | x   | 110 | 0   | x | x | zdravá |
| LR | Fena | 30 | Jola | 7 | Šafařík | Sloveč | 5 | 29 | 2014 | 11:45-12:00 | x   | 80  | 0   | x | x | zdravá |
| LR | Fena | 30 | Jola | 7 | Šafařík | Sloveč | 5 | 29 | 2014 | 18:00-18:15 | x   | 130 | 0   | x | x | zdravá |
| LR | Fena | 30 | Jola | 7 | Šafařík | Sloveč | 5 | 29 | 2014 | 18:15-18:30 | x   | 110 | 0   | x | x | zdravá |
| LR | Fena | 30 | Jola | 7 | Šafařík | Sloveč | 5 | 29 | 2014 | 18:30-18:45 | 150 | x   | 0   | x | x | zdravá |
| LR | Fena | 30 | Jola | 7 | Šafařík | Sloveč | 5 | 30 | 2014 | 05:45-06:00 | x   | 90  | 0   | x | x | zdravá |
| LR | Fena | 30 | Jola | 7 | Šafařík | Sloveč | 5 | 30 | 2014 | 05:45-06:00 | x   | 180 | 0   | x | x | zdravá |
| LR | Fena | 30 | Jola | 7 | Šafařík | Sloveč | 5 | 30 | 2014 | 06:00-06:15 | 140 | x   | 0   | x | x | zdravá |



|    |      |    |      |   |         |        |   |    |      |             |     |     |     |   |   |        |
|----|------|----|------|---|---------|--------|---|----|------|-------------|-----|-----|-----|---|---|--------|
| LR | Fena | 30 | Jola | 7 | Šafařík | Sloveč | 5 | 30 | 2014 | 12:30-12:45 | x   | 100 | 0   | x | x | zdravá |
| LR | Fena | 30 | Jola | 7 | Šafařík | Sloveč | 5 | 30 | 2014 | 12:30-12:45 | x   | 20  | 0   | x | x | zdravá |
| LR | Fena | 30 | Jola | 7 | Šafařík | Sloveč | 6 | 2  | 2014 | 06:00-06:15 | x   | 80  | 0   | x | x | zdravá |
| LR | Fena | 30 | Jola | 7 | Šafařík | Sloveč | 6 | 2  | 2014 | 06:00-06:15 | x   | 110 | 0   | x | x | zdravá |
| LR | Fena | 30 | Jola | 7 | Šafařík | Sloveč | 6 | 2  | 2014 | 06:15-06:30 | 170 | x   | 0   | x | x | zdravá |
| LR | Fena | 30 | Jola | 7 | Šafařík | Sloveč | 6 | 2  | 2014 | 11:30-11:45 | x   | 180 | 0,5 | L | x | zdravá |
| LR | Fena | 30 | Jola | 7 | Šafařík | Sloveč | 6 | 2  | 2014 | 11:30-11:45 | x   | 80  | 0   | x | x | zdravá |
| LR | Fena | 30 | Jola | 7 | Šafařík | Sloveč | 6 | 2  | 2014 | 18:30-18:45 | x   | 90  | 0   | x | x | zdravá |
| LR | Fena | 30 | Jola | 7 | Šafařík | Sloveč | 6 | 2  | 2014 | 18:45-19:00 | 110 | x   | 1   | P | x | zdravá |
| LR | Fena | 30 | Jola | 7 | Šafařík | Sloveč | 6 | 4  | 2014 | 05:45-06:00 | x   | 110 | 0,5 | P | x | zdravá |
| LR | Fena | 30 | Jola | 7 | Šafařík | Sloveč | 6 | 4  | 2014 | 06:00-06:15 | 130 | x   | 0   | x | x | zdravá |
| LR | Fena | 30 | Jola | 7 | Šafařík | Sloveč | 6 | 4  | 2014 | 06:00-06:15 | x   | 180 | 0,5 | L | x | zdravá |
| LR | Fena | 30 | Jola | 7 | Šafařík | Sloveč | 6 | 4  | 2014 | 11:30-11:45 | x   | 80  | 0   | x | x | zdravá |
| LR | Fena | 30 | Jola | 7 | Šafařík | Sloveč | 6 | 4  | 2014 | 11:45-12:00 | 130 | x   | 0,5 | P | x | zdravá |
| LR | Fena | 30 | Jola | 7 | Šafařík | Sloveč | 6 | 4  | 2014 | 19:00-19:15 | x   | 120 | 0,5 | L | x | zdravá |
| LR | Fena | 30 | Jola | 7 | Šafařík | Sloveč | 6 | 4  | 2014 | 19:15-19:30 | 130 | x   | 1   | P | x | zdravá |
| LR | Fena | 30 | Jola | 7 | Šafařík | Sloveč | 6 | 9  | 2014 | 12:00-12:15 | x   | 125 | 0   | x | x | zdravá |
| LR | Fena | 30 | Jola | 7 | Šafařík | Sloveč | 6 | 9  | 2014 | 12:15-12:30 | x   | 120 | 0,5 | L | x | zdravá |
| LR | Fena | 30 | Jola | 7 | Šafařík | Sloveč | 6 | 9  | 2014 | 19:00-19:15 | x   | 110 | 0   | x | x | zdravá |
| LR | Fena | 30 | Jola | 7 | Šafařík | Sloveč | 6 | 9  | 2014 | 19:15-19:30 | 130 | x   | 0,5 | P | x | zdravá |
| LR | Fena | 30 | Jola | 7 | Šafařík | Sloveč | 6 | 9  | 2014 | 19:15-19:30 | x   | 80  | 0   | x | x | zdravá |
| LR | Fena | 30 | Jola | 7 | Šafařík | Sloveč | 6 | 10 | 2014 | 06:00-06:15 | 140 | x   | 1   | P | x | zdravá |
| LR | Fena | 30 | Jola | 7 | Šafařík | Sloveč | 6 | 10 | 2014 | 06:00-06:15 | x   | 80  | 0   | x | x | zdravá |
| LR | Fena | 30 | Jola | 7 | Šafařík | Sloveč | 6 | 10 | 2014 | 06:15-06:30 | x   | 100 | 0,5 | L | x | zdravá |
| LR | Fena | 30 | Jola | 7 | Šafařík | Sloveč | 6 | 10 | 2014 | 11:15-11:30 | x   | 110 | 0   | x | x | zdravá |
| LR | Fena | 30 | Jola | 7 | Šafařík | Sloveč | 6 | 10 | 2014 | 11:15-11:30 | x   | 120 | 0   | x | x | zdravá |
| LR | Fena | 30 | Jola | 7 | Šafařík | Sloveč | 6 | 10 | 2014 | 19:15-19:30 | x   | 110 | 0   | x | x | zdravá |
| LR | Fena | 30 | Jola | 7 | Šafařík | Sloveč | 6 | 10 | 2014 | 19:30-19:45 | x   | 120 | 1   | L | x | zdravá |
| LR | Fena | 30 | Jola | 7 | Šafařík | Sloveč | 6 | 11 | 2014 | 05:45-06:00 | 130 | x   | 0   | x | x | zdravá |
| LR | Fena | 30 | Jola | 7 | Šafařík | Sloveč | 6 | 11 | 2014 | 06:00-06:15 | x   | 80  | 0   | x | x | zdravá |
| LR | Fena | 30 | Jola | 7 | Šafařík | Sloveč | 6 | 11 | 2014 | 06:15-06:30 | x   | 120 | 0   | x | x | zdravá |

|    |      |    |      |   |         |        |   |    |      |             |     |     |     |   |   |        |
|----|------|----|------|---|---------|--------|---|----|------|-------------|-----|-----|-----|---|---|--------|
| LR | Fena | 30 | Jola | 7 | Šafařík | Sloveč | 6 | 13 | 2014 | 05:45-06:00 | x   | 100 | 0   | x | x | zdravá |
| LR | Fena | 30 | Jola | 7 | Šafařík | Sloveč | 6 | 13 | 2014 | 05:45-06:00 | x   | 120 | 0   | x | x | zdravá |
| LR | Fena | 30 | Jola | 7 | Šafařík | Sloveč | 6 | 13 | 2014 | 06:00-06:15 | 160 | x   | 0,5 | P | x | zdravá |
| LR | Fena | 30 | Jola | 7 | Šafařík | Sloveč | 6 | 13 | 2014 | 11:30-11:45 | x   | 110 | 0   | x | x | zdravá |
| LR | Fena | 30 | Jola | 7 | Šafařík | Sloveč | 6 | 13 | 2014 | 11:45-12:00 | x   | 130 | 0   | x | x | zdravá |
| LR | Fena | 30 | Jola | 7 | Šafařík | Sloveč | 6 | 13 | 2014 | 18:00-18:15 | x   | 140 | 0   | x | x | zdravá |
| LR | Fena | 30 | Jola | 7 | Šafařík | Sloveč | 6 | 13 | 2014 | 18:15-18:30 | x   | 80  | 0,5 | L | x | zdravá |
| LR | Fena | 30 | Jola | 7 | Šafařík | Sloveč | 6 | 13 | 2014 | 18:15-18:30 | 130 | x   | 1   | P | x | zdravá |
| LR | Fena | 30 | Jola | 7 | Šafařík | Sloveč | 6 | 17 | 2014 | 05:45-06:00 | x   | 350 | 0   | x | x | zdravá |
| LR | Fena | 30 | Jola | 7 | Šafařík | Sloveč | 6 | 17 | 2014 | 06:00-06:15 | x   | 20  | 0   | x | x | zdravá |
| LR | Fena | 30 | Jola | 7 | Šafařík | Sloveč | 6 | 17 | 2014 | 06:00-06:15 | 90  | x   | 1   | P | x | zdravá |
| LR | Fena | 30 | Jola | 7 | Šafařík | Sloveč | 6 | 17 | 2014 | 19:00-19:15 | x   | 350 | 0   | x | x | zdravá |
| LR | Fena | 30 | Jola | 7 | Šafařík | Sloveč | 6 | 17 | 2014 | 11:00-11:15 | 230 | x   | 0   | x | x | zdravá |
| LR | Fena | 30 | Jola | 7 | Šafařík | Sloveč | 6 | 17 | 2014 | 19:00-19:15 | x   | 260 | 0   | x | x | zdravá |
| LR | Fena | 30 | Jola | 7 | Šafařík | Sloveč | 6 | 17 | 2014 | 19:30-19:45 | x   | 120 | 0   | x | x | zdravá |
| LR | Fena | 30 | Jola | 7 | Šafařík | Sloveč | 6 | 17 | 2014 | 19:45-20:00 | 240 | x   | 1   | P | x | zdravá |
| LR | Fena | 30 | Jola | 7 | Šafařík | Sloveč | 6 | 18 | 2014 | 05:30-05:45 | x   | 180 | 0   | x | x | zdravá |
| LR | Fena | 30 | Jola | 7 | Šafařík | Sloveč | 6 | 18 | 2014 | 05:45-06:00 | 170 | x   | 0,5 | P | x | zdravá |
| LR | Fena | 30 | Jola | 7 | Šafařík | Sloveč | 6 | 18 | 2014 | 05:45-06:00 | x   | 130 | 0,5 | L | x | zdravá |
| LR | Fena | 30 | Jola | 7 | Šafařík | Sloveč | 6 | 18 | 2014 | 11:45-12:00 | x   | 110 | 0   | x | x | zdravá |
| LR | Fena | 30 | Jola | 7 | Šafařík | Sloveč | 6 | 18 | 2014 | 12:00-12:15 | x   | 110 | 0   | x | x | zdravá |
| LR | Fena | 30 | Jola | 7 | Šafařík | Sloveč | 6 | 23 | 2014 | 05:45-06:00 | x   | 250 | 0   | x | x | zdravá |
| LR | Fena | 30 | Jola | 7 | Šafařík | Sloveč | 6 | 23 | 2014 | 05:45-06:00 | x   | 100 | 0,5 | L | x | zdravá |
| LR | Fena | 30 | Jola | 7 | Šafařík | Sloveč | 6 | 23 | 2014 | 06:00-06:15 | 170 | x   | 0   | x | x | zdravá |
| LR | Fena | 30 | Jola | 7 | Šafařík | Sloveč | 6 | 23 | 2014 | 11:30-11:45 | x   | 180 | 0   | x | x | zdravá |
| LR | Fena | 30 | Jola | 7 | Šafařík | Sloveč | 6 | 23 | 2014 | 11:45-12:00 | x   | 180 | 0,5 | L | x | zdravá |
| LR | Fena | 30 | Jola | 7 | Šafařík | Sloveč | 6 | 23 | 2014 | 18:15-18:30 | x   | 125 | 0   | x | x | zdravá |
| LR | Fena | 30 | Jola | 7 | Šafařík | Sloveč | 6 | 23 | 2014 | 18:30-18:45 | x   | 110 | 0   | x | x | zdravá |
| LR | Fena | 30 | Jola | 7 | Šafařík | Sloveč | 6 | 23 | 2014 | 18:45-19:00 | 170 | x   | 0,5 | P | x | zdravá |
| LR | Fena | 30 | Jola | 7 | Šafařík | Sloveč | 6 | 26 | 2014 | 06:00-06:15 | x   | 180 | 0,5 | L | x | zdravá |
| LR | Fena | 30 | Jola | 7 | Šafařík | Sloveč | 6 | 26 | 2014 | 06:15-06:30 | x   | 160 | 0   | x | x | zdravá |

|    |      |    |      |   |         |        |   |    |      |             |     |     |     |   |   |        |
|----|------|----|------|---|---------|--------|---|----|------|-------------|-----|-----|-----|---|---|--------|
| LR | Fena | 30 | Jola | 7 | Šafařík | Sloveč | 6 | 26 | 2014 | 06:15-06:30 | 180 | x   | 1   | P | x | zdravá |
| LR | Fena | 30 | Jola | 7 | Šafařík | Sloveč | 6 | 26 | 2014 | 11:15-11:30 | x   | 150 | 0   | x | x | zdravá |
| LR | Fena | 30 | Jola | 7 | Šafařík | Sloveč | 6 | 26 | 2014 | 11:30-11:45 | x   | 100 | 0   | x | x | zdravá |
| LR | Fena | 30 | Jola | 7 | Šafařík | Sloveč | 6 | 26 | 2014 | 11:30-11:45 | x   | 140 | 0   | x | x | zdravá |
| LR | Fena | 30 | Jola | 7 | Šafařík | Sloveč | 7 | 1  | 2014 | 06:00-06:15 | x   | 180 | 0   | x | x | zdravá |
| LR | Fena | 30 | Jola | 7 | Šafařík | Sloveč | 7 | 1  | 2014 | 06:15-06:30 | x   | 110 | 0   | x | x | zdravá |
| LR | Fena | 30 | Jola | 7 | Šafařík | Sloveč | 7 | 1  | 2014 | 06:15-06:30 | 170 | x   | 1   | P | x | zdravá |
| LR | Fena | 30 | Jola | 7 | Šafařík | Sloveč | 7 | 1  | 2014 | 12:15-12:30 | x   | 110 | 0   | x | x | zdravá |
| LR | Fena | 30 | Jola | 7 | Šafařík | Sloveč | 7 | 1  | 2014 | 12:15-12:30 | x   | 110 | 0   | x | x | zdravá |
| LR | Fena | 30 | Jola | 7 | Šafařík | Sloveč | 7 | 2  | 2014 | 05:45-06:00 | x   | 130 | 0   | x | x | zdravá |
| LR | Fena | 30 | Jola | 7 | Šafařík | Sloveč | 7 | 2  | 2014 | 06:00-06:15 | x   | 20  | 0   | x | x | zdravá |
| LR | Fena | 30 | Jola | 7 | Šafařík | Sloveč | 7 | 2  | 2014 | 06:00-06:15 | 150 | x   | 0,5 | P | x | zdravá |
| LR | Fena | 30 | Jola | 7 | Šafařík | Sloveč | 7 | 2  | 2014 | 19:30-19:45 | x   | 180 | 0,5 | L | x | zdravá |
| LR | Fena | 30 | Jola | 7 | Šafařík | Sloveč | 7 | 2  | 2014 | 19:45-20:00 | x   | 170 | 0   | x | x | zdravá |
| LR | Fena | 30 | Jola | 7 | Šafařík | Sloveč | 7 | 2  | 2014 | 20:00-20:15 | 120 | x   | 0,5 | P | x | zdravá |
| LR | Fena | 30 | Jola | 7 | Šafařík | Sloveč | 7 | 3  | 2014 | 18:30-18:45 | x   | 120 | 0   | x | x | zdravá |
| LR | Fena | 30 | Jola | 7 | Šafařík | Sloveč | 7 | 3  | 2014 | 18:45-19:00 | 150 | x   | 0   | x | x | zdravá |
| LR | Fena | 30 | Jola | 7 | Šafařík | Sloveč | 7 | 3  | 2014 | 19:00-19:15 | x   | 125 | 0   | x | x | zdravá |
| LR | Fena | 30 | Jola | 7 | Šafařík | Sloveč | 7 | 4  | 2014 | 05:30-05:45 | x   | 120 | 0   | x | x | zdravá |
| LR | Fena | 30 | Jola | 7 | Šafařík | Sloveč | 7 | 4  | 2014 | 05:30-05:45 | 160 | x   | 0   | x | x | zdravá |
| LR | Fena | 30 | Jola | 7 | Šafařík | Sloveč | 7 | 4  | 2014 | 05:45-06:00 | x   | 110 | 0   | x | x | zdravá |
| LR | Fena | 30 | Jola | 7 | Šafařík | Sloveč | 7 | 4  | 2014 | 12:15-12:30 | x   | 125 | 0   | x | x | zdravá |
| LR | Fena | 30 | Jola | 7 | Šafařík | Sloveč | 7 | 4  | 2014 | 12:30-12:45 | x   | 110 | 0   | x | x | zdravá |
| LR | Fena | 30 | Jola | 7 | Šafařík | Sloveč | 7 | 4  | 2014 | 12:30-12:45 | x   | 160 | 0   | x | x | zdravá |
| LR | Fena | 30 | Jola | 7 | Šafařík | Sloveč | 7 | 4  | 2014 | 19:00-19:15 | x   | 110 | 0   | x | x | zdravá |
| LR | Fena | 30 | Jola | 7 | Šafařík | Sloveč | 7 | 4  | 2014 | 19:15-19:30 | x   | 120 | 0   | x | x | zdravá |
| LR | Fena | 30 | Jola | 7 | Šafařík | Sloveč | 7 | 4  | 2014 | 19:30-19:45 | 160 | x   | 0   | x | x | zdravá |
| LR | Fena | 30 | Jola | 7 | Šafařík | Sloveč | 7 | 8  | 2014 | 05:45-06:00 | x   | 80  | 0   | x | x | zdravá |
| LR | Fena | 30 | Jola | 7 | Šafařík | Sloveč | 7 | 8  | 2014 | 05:45-06:00 | x   | 30  | 0,5 | L | x | zdravá |
| LR | Fena | 30 | Jola | 7 | Šafařík | Sloveč | 7 | 8  | 2014 | 06:00-06:15 | 130 | x   | 1   | P | x | zdravá |
| LR | Fena | 30 | Jola | 7 | Šafařík | Sloveč | 7 | 8  | 2014 | 06:15-06:30 | x   | 120 | 0   | x | x | zdravá |

|    |      |    |      |   |         |        |   |    |      |             |     |     |     |   |   |        |
|----|------|----|------|---|---------|--------|---|----|------|-------------|-----|-----|-----|---|---|--------|
| LR | Fena | 30 | Jola | 7 | Šafařík | Sloveč | 7 | 8  | 2014 | 11:45-12:00 | x   | 110 | 0   | x | x | zdravá |
| LR | Fena | 30 | Jola | 7 | Šafařík | Sloveč | 7 | 8  | 2014 | 12:00-12:15 | x   | 130 | 0   | x | x | zdravá |
| LR | Fena | 30 | Jola | 7 | Šafařík | Sloveč | 7 | 9  | 2014 | 06:00-06:15 | x   | 180 | 0   | x | x | zdravá |
| LR | Fena | 30 | Jola | 7 | Šafařík | Sloveč | 7 | 9  | 2014 | 06:15-06:30 | x   | 110 | 0,5 | L | x | zdravá |
| LR | Fena | 30 | Jola | 7 | Šafařík | Sloveč | 7 | 9  | 2014 | 06:30-06:45 | 100 | x   | 0   | x | x | zdravá |
| LR | Fena | 30 | Jola | 7 | Šafařík | Sloveč | 7 | 9  | 2014 | 18:30-18:45 | x   | 180 | 0   | x | x | zdravá |
| LR | Fena | 30 | Jola | 7 | Šafařík | Sloveč | 7 | 9  | 2014 | 18:45-19:00 | x   | 110 | 0   | x | x | zdravá |
| LR | Fena | 30 | Jola | 7 | Šafařík | Sloveč | 7 | 9  | 2014 | 19:00-19:15 | 160 | x   | 0   | x | x | zdravá |
| LR | Fena | 30 | Jola | 7 | Šafařík | Sloveč | 7 | 14 | 2014 | 05:30-05:45 | x   | 120 | 0   | x | x | zdravá |
| LR | Fena | 30 | Jola | 7 | Šafařík | Sloveč | 7 | 14 | 2014 | 05:45-06:00 | x   | 110 | 0   | x | x | zdravá |
| LR | Fena | 30 | Jola | 7 | Šafařík | Sloveč | 7 | 14 | 2014 | 06:00-06:15 | 130 | x   | 0   | x | x | zdravá |
| LR | Fena | 30 | Jola | 7 | Šafařík | Sloveč | 7 | 14 | 2014 | 18:30-18:45 | x   | 80  | 0   | x | x | zdravá |
| LR | Fena | 30 | Jola | 7 | Šafařík | Sloveč | 7 | 14 | 2014 | 18:45-19:00 | 180 | x   | 0   | x | x | zdravá |
| LR | Fena | 30 | Jola | 7 | Šafařík | Sloveč | 7 | 14 | 2014 | 19:00-19:15 | x   | 110 | 0   | x | x | zdravá |
| LR | Fena | 30 | Jola | 7 | Šafařík | Sloveč | 7 | 17 | 2014 | 05:30-05:45 | x   | 170 | 0   | x | x | zdravá |
| LR | Fena | 30 | Jola | 7 | Šafařík | Sloveč | 7 | 17 | 2014 | 05:30-05:45 | x   | 110 | 0   | x | x | zdravá |
| LR | Fena | 30 | Jola | 7 | Šafařík | Sloveč | 7 | 17 | 2014 | 06:00-06:15 | 150 | x   | 1   | P | x | zdravá |
| LR | Fena | 30 | Jola | 7 | Šafařík | Sloveč | 7 | 17 | 2014 | 19:00-19:15 | x   | 130 | 0   | x | x | zdravá |
| LR | Fena | 30 | Jola | 7 | Šafařík | Sloveč | 7 | 17 | 2014 | 19:15-19:30 | x   | 20  | 0   | x | x | zdravá |
| LR | Fena | 30 | Jola | 7 | Šafařík | Sloveč | 7 | 17 | 2014 | 19:30-19:45 | 130 | x   | 0,5 | P | x | zdravá |
| LR | Fena | 30 | Jola | 7 | Šafařík | Sloveč | 7 | 21 | 2014 | 05:45-06:00 | x   | 80  | 0   | x | x | zdravá |
| LR | Fena | 30 | Jola | 7 | Šafařík | Sloveč | 7 | 21 | 2014 | 05:45-06:00 | 170 | x   | 0,5 | P | x | zdravá |
| LR | Fena | 30 | Jola | 7 | Šafařík | Sloveč | 7 | 21 | 2014 | 06:00-06:15 | x   | 110 | 0   | x | x | zdravá |
| LR | Fena | 30 | Jola | 7 | Šafařík | Sloveč | 7 | 21 | 2014 | 12:00-12:12 | x   | 125 | 0   | x | x | zdravá |
| LR | Fena | 30 | Jola | 7 | Šafařík | Sloveč | 7 | 21 | 2014 | 12:15-12:30 | x   | 120 | 0,5 | L | x | zdravá |
| LR | Fena | 30 | Jola | 7 | Šafařík | Sloveč | 7 | 21 | 2014 | 19:00-19:15 | 170 | x   | 0   | x | x | zdravá |
| LR | Fena | 30 | Jola | 7 | Šafařík | Sloveč | 7 | 21 | 2014 | 19:15-19:30 | x   | 180 | 0   | x | x | zdravá |
| LR | Fena | 30 | Jola | 7 | Šafařík | Sloveč | 7 | 23 | 2014 | 06:00-06:15 | x   | 80  | 0   | x | x | zdravá |
| LR | Fena | 30 | Jola | 7 | Šafařík | Sloveč | 7 | 23 | 2014 | 06:15-06:30 | 130 | x   | 1   | P | x | zdravá |
| LR | Fena | 30 | Jola | 7 | Šafařík | Sloveč | 7 | 23 | 2014 | 06:15-06:30 | x   | 110 | 0   | x | x | zdravá |
| LR | Fena | 30 | Jola | 7 | Šafařík | Sloveč | 7 | 23 | 2014 | 11:30-11:45 | x   | 180 | 0,5 | L | x | zdravá |

|    |      |    |      |   |         |        |   |    |      |             |     |     |     |   |   |        |
|----|------|----|------|---|---------|--------|---|----|------|-------------|-----|-----|-----|---|---|--------|
| LR | Fena | 30 | Jola | 7 | Šafařík | Sloveč | 7 | 23 | 2014 | 11:45-12:00 | x   | 110 | 0   | x | x | zdravá |
| LR | Fena | 30 | Jola | 7 | Šafařík | Sloveč | 7 | 23 | 2014 | 19:00-19:15 | x   | 120 | 0   | x | x | zdravá |
| LR | Fena | 30 | Jola | 7 | Šafařík | Sloveč | 7 | 23 | 2014 | 19:15-19:30 | x   | 130 | 0   | x | x | zdravá |
| LR | Fena | 30 | Jola | 7 | Šafařík | Sloveč | 7 | 23 | 2014 | 19:30-19:45 | 170 | x   | 0   | x | x | zdravá |
| LR | Fena | 30 | Jola | 7 | Šafařík | Sloveč | 7 | 24 | 2014 | 06:00-06:15 | x   | 130 | 0   | x | x | zdravá |
| LR | Fena | 30 | Jola | 7 | Šafařík | Sloveč | 7 | 24 | 2014 | 06:00-06:15 | x   | 170 | 0   | x | x | zdravá |
| LR | Fena | 30 | Jola | 7 | Šafařík | Sloveč | 7 | 24 | 2014 | 06:15-06:30 | 160 | x   | 0,5 | P | x | zdravá |
| LR | Fena | 30 | Jola | 7 | Šafařík | Sloveč | 7 | 24 | 2014 | 11:30-11:45 | x   | 130 | 0   | x | x | zdravá |
| LR | Fena | 30 | Jola | 7 | Šafařík | Sloveč | 7 | 24 | 2014 | 11:45-12:00 | x   | 120 | 0   | x | x | zdravá |
| LR | Fena | 30 | Jola | 7 | Šafařík | Sloveč | 7 | 24 | 2014 | 19:30-19:45 | 120 | x   | 0   | x | x | zdravá |
| LR | Fena | 30 | Jola | 7 | Šafařík | Sloveč | 7 | 24 | 2014 | 19:30-19:45 | x   | 110 | 0   | x | x | zdravá |
| LR | Fena | 30 | Jola | 7 | Šafařík | Sloveč | 7 | 24 | 2014 | 19:45-20:00 | 170 | x   | 0   | x | x | zdravá |

| Plemeno | Pohlaví | hmotnost psa (kg) | Jméno psa | Stáří psa | Měřič | Lokalita | Měsíc | Den | Rok | Čas měřený v 15minutvých intervalech | Orientace těla při VELKÉ potřebě | Orientace těla při MALÉ potřebě | Otočky před "potřebou" | Směr otočení (doleva / doprava) Jako u hodinových ručiček | Kterou nohu zvedl u malé potřeby (pouze u psů) (Levá/Pravá) | Zdravotní stav<br>pejska špatně chodí, špatně vidí, špatně slyší, špatně cítí, potíže s vyměšováním (průjem, nemocné ledviny) |
|---------|---------|-------------------|-----------|-----------|-------|----------|-------|-----|-----|--------------------------------------|----------------------------------|---------------------------------|------------------------|---|---|---|
|---------|---------|-------------------|-----------|-----------|-------|----------|-------|-----|-----|--------------------------------------|----------------------------------|---------------------------------|------------------------|---|---|---|

Měření bylo prováděno pod dráty vysokého napětí = Sever/Jih

|    |      |    |      |   |         |         |   |   |      |             |     |     |   |   |   |       |
|----|------|----|------|---|---------|---------|---|---|------|-------------|-----|-----|---|---|---|-------|
| LR | Fena | 30 | Jola | 7 | Šafařík | Sloveč  | 3 | 5 | 2014 | 08:30-08:45 | x   | 160 | 0 | x | x | břeží |
| LR | Fena | 30 | Jola | 7 | Šafařík | Sloveč  | 3 | 5 | 2014 | 09:00-09:15 | x   | 90  | 0 | x | x | břeží |
| LR | Fena | 30 | Jola | 7 | Šafařík | Kamilov | 3 | 5 | 2014 | 09:15-09:30 | 220 | x   | 0 | x | x | břeží |
| LR | Fena | 30 | Jola | 7 | Šafařík | Kamilov | 3 | 7 | 2014 | 11:00-11:15 | x   | 30  | 0 | x | x | břeží |
| LR | Fena | 30 | Jola | 7 | Šafařík | Kamilov | 3 | 7 | 2014 | 11:15-11:30 | 220 | x   | 0 | x | x | břeží |

|    |      |    |      |   |         |         |   |    |      |             |     |     |     |   |   |        |
|----|------|----|------|---|---------|---------|---|----|------|-------------|-----|-----|-----|---|---|--------|
| LR | Fena | 30 | Jola | 7 | Šafařík | Kamilov | 3 | 7  | 2014 | 12:00-12:15 | x   | 70  | 0,5 | L | x | březí  |
| LR | Fena | 30 | Jola | 7 | Šafařík | Kamilov | 3 | 12 | 2014 | 13:00-13:15 | x   | 100 | 0   | x | x | březí  |
| LR | Fena | 30 | Jola | 7 | Šafařík | Kamilov | 3 | 12 | 2014 | 13:15-13:30 | x   | 140 | 0   | x | x | březí  |
| LR | Fena | 30 | Jola | 7 | Šafařík | Kamilov | 3 | 12 | 2014 | 13:15-13:30 | 160 | x   | 0,5 | P | x | březí  |
| LR | Fena | 30 | Jola | 7 | Šafařík | Kamilov | 3 | 18 | 2014 | 13:00-13:15 | x   | 120 | 0   | x | x | březí  |
| LR | Fena | 30 | Jola | 7 | Šafařík | Kamilov | 3 | 18 | 2014 | 13:00-13:15 | 260 | x   | 0   | x | x | březí  |
| LR | Fena | 30 | Jola | 7 | Šafařík | Kamilov | 3 | 18 | 2014 | 13:15-13:30 | x   | 350 | 0   | x | x | březí  |
| LR | Fena | 30 | Jola | 7 | Šafařík | Kamilov | 3 | 18 | 2014 | 14:00-14:15 | x   | 40  | 0   | x | x | březí  |
| LR | Fena | 30 | Jola | 7 | Šafařík | Kamilov | 3 | 19 | 2014 | 13:45-14:00 | x   | 10  | 0   | x | x | březí  |
| LR | Fena | 30 | Jola | 7 | Šafařík | Kamilov | 3 | 19 | 2014 | 13:45-14:00 | x   | 20  | 0   | x | x | březí  |
| LR | Fena | 30 | Jola | 7 | Šafařík | Kamilov | 3 | 19 | 2014 | 14:30-14:45 | x   | 250 | 0   | x | x | březí  |
| LR | Fena | 30 | Jola | 7 | Šafařík | Sloveč  | 5 | 10 | 2014 | 06:30-06:45 | x   | 90  | 0   | x | x | kojící |
| LR | Fena | 30 | Jola | 7 | Šafařík | Sloveč  | 5 | 10 | 2014 | 06:30-06:45 | x   | 70  | 0   | x | x | kojící |
| LR | Fena | 30 | Jola | 7 | Šafařík | Sloveč  | 5 | 10 | 2014 | 06:45-07:00 | 220 | x   | 0   | x | x | kojící |
| LR | Fena | 30 | Jola | 7 | Šafařík | Sloveč  | 5 | 10 | 2014 | 07:00-07:15 | x   | 90  | 0   | x | x | kojící |
| LR | Fena | 30 | Jola | 7 | Šafařík | Sloveč  | 5 | 12 | 2014 | 18:00-18:15 | x   | 160 | 0   | x | x | kojící |
| LR | Fena | 30 | Jola | 7 | Šafařík | Sloveč  | 5 | 12 | 2014 | 18:15-18:30 | 220 | x   | 0,5 | P | x | kojící |
| LR | Fena | 30 | Jola | 7 | Šafařík | Sloveč  | 5 | 13 | 2014 | 05:45-06:00 | x   | 130 | 0   | x | x | zdravá |
| LR | Fena | 30 | Jola | 7 | Šafařík | Sloveč  | 5 | 13 | 2014 | 06:00-06:15 | 220 | x   | 0   | x | x | zdravá |
| LR | Fena | 30 | Jola | 7 | Šafařík | Sloveč  | 5 | 13 | 2014 | 06:15-06:30 | x   | 140 | 0   | x | x | zdravá |
| LR | Fena | 30 | Jola | 7 | Šafařík | Sloveč  | 5 | 13 | 2014 | 06:15-06:30 | x   | 70  | 0   | x | x | zdravá |
| LR | Fena | 30 | Jola | 7 | Šafařík | Sloveč  | 5 | 13 | 2014 | 12:30-12:45 | x   | 120 | 0   | x | x | zdravá |
| LR | Fena | 30 | Jola | 7 | Šafařík | Sloveč  | 5 | 13 | 2014 | 12:45-13:00 | x   | 320 | 0   | x | x | zdravá |
| LR | Fena | 30 | Jola | 7 | Šafařík | Sloveč  | 5 | 13 | 2014 | 19:00-19:15 | 120 | x   | 0   | x | x | zdravá |
| LR | Fena | 30 | Jola | 7 | Šafařík | Sloveč  | 5 | 13 | 2014 | 19:15-19:30 | x   | 150 | 0   | x | x | zdravá |
| LR | Fena | 30 | Jola | 7 | Šafařík | Sloveč  | 5 | 14 | 2014 | 06:30-06:45 | x   | 40  | 0   | x | x | zdravá |
| LR | Fena | 30 | Jola | 7 | Šafařík | Sloveč  | 5 | 14 | 2014 | 06:30-06:45 | 160 | x   | 0,5 | P | x | zdravá |
| LR | Fena | 30 | Jola | 7 | Šafařík | Sloveč  | 5 | 17 | 2014 | 17:45-18:00 | x   | 140 | 0   | x | x | zdravá |
| LR | Fena | 30 | Jola | 7 | Šafařík | Sloveč  | 5 | 17 | 2014 | 17:45-18:00 | x   | 100 | 0   | x | x | zdravá |
| LR | Fena | 30 | Jola | 7 | Šafařík | Sloveč  | 5 | 18 | 2014 | 17:00-17:15 | x   | 120 | 0   | x | x | zdravá |

|    |      |    |      |   |         |        |   |    |      |             |     |     |     |   |   |        |
|----|------|----|------|---|---------|--------|---|----|------|-------------|-----|-----|-----|---|---|--------|
| LR | Fena | 30 | Jola | 7 | Šafařík | Sloveč | 5 | 18 | 2014 | 17:15-17:30 | 260 | x   | 0   | x | x | zdravá |
| LR | Fena | 30 | Jola | 7 | Šafařík | Sloveč | 5 | 19 | 2014 | 19:30-19:45 | x   | 80  | 0   | x | x | zdravá |
| LR | Fena | 30 | Jola | 7 | Šafařík | Sloveč | 5 | 19 | 2014 | 19:45-20:00 | 230 | x   | 0   | x | x | zdravá |
| LR | Fena | 30 | Jola | 7 | Šafařík | Sloveč | 5 | 19 | 2014 | 19:45-20:00 | x   | 310 | 0   | x | x | zdravá |
| LR | Fena | 30 | Jola | 7 | Šafařík | Sloveč | 5 | 20 | 2014 | 05:30-05:45 | x   | 110 | 0   | x | x | zdravá |
| LR | Fena | 30 | Jola | 7 | Šafařík | Sloveč | 5 | 20 | 2014 | 05:30-05:45 | 250 | x   | 1   | P | x | zdravá |
| LR | Fena | 30 | Jola | 7 | Šafařík | Sloveč | 5 | 20 | 2014 | 05:45-06:00 | x   | 310 | 0   | x | x | zdravá |
| LR | Fena | 30 | Jola | 7 | Šafařík | Sloveč | 5 | 20 | 2014 | 20:00-20:15 | x   | 70  | 0   | x | x | zdravá |
| LR | Fena | 30 | Jola | 7 | Šafařík | Sloveč | 5 | 20 | 2014 | 20:15-20:30 | x   | 140 | 0   | x | x | zdravá |
| LR | Fena | 30 | Jola | 7 | Šafařík | Sloveč | 5 | 20 | 2014 | 20:30-20:45 | x   | 10  | 0   | x | x | zdravá |
| LR | Fena | 30 | Jola | 7 | Šafařík | Sloveč | 5 | 22 | 2014 | 06:30-06:45 | x   | 10  | 0   | x | x | zdravá |
|    | Fena | 30 | Jola | 7 | Šafařík | Sloveč | 5 | 22 | 2014 | 06:30-06:45 | 120 | x   | 0,5 | x | x | zdravá |
|    | Fena | 30 | Jola | 7 | Šafařík | Sloveč | 5 | 22 | 2014 | 06:45-07:00 | x   | 100 | 0   | x | x | zdravá |
|    | Fena | 30 | Jola | 7 | Šafařík | Sloveč | 5 | 22 | 2014 | 12:30-12:45 | 220 | x   | 0,5 | P | x | zdravá |
|    | Fena | 30 | Jola | 7 | Šafařík | Sloveč | 5 | 22 | 2014 | 12:45-13:00 | x   | 160 | 0   | x | x | zdravá |
|    | Fena | 30 | Jola | 7 | Šafařík | Sloveč | 5 | 22 | 2014 | 19:00-19:15 | x   | 120 | 0   | x | x | zdravá |
|    | Fena | 30 | Jola | 7 | Šafařík | Sloveč | 5 | 22 | 2014 | 19:00-19:15 | x   | 90  | 0   | x | x | zdravá |
|    | Fena | 30 | Jola | 7 | Šafařík | Sloveč | 5 | 22 | 2014 | 19:15-19:30 | 150 | x   | 0,5 | x | x | zdravá |
|    | Fena | 30 | Jola | 7 | Šafařík | Sloveč | 5 | 23 | 2014 | 06:30-06:45 | x   | 90  | 0   | x | x | zdravá |
|    | Fena | 30 | Jola | 7 | Šafařík | Sloveč | 5 | 23 | 2014 | 06:30-06:45 | 220 | x   | 0   | x | x | zdravá |
|    | Fena | 30 | Jola | 7 | Šafařík | Sloveč | 5 | 27 | 2014 | 06:00-06:15 | x   | 100 | 0   | x | x | zdravá |
|    | Fena | 30 | Jola | 7 | Šafařík | Sloveč | 5 | 27 | 2014 | 06:00-06:15 | x   | 120 | 0   | x | x | zdravá |
|    | Fena | 30 | Jola | 7 | Šafařík | Sloveč | 5 | 27 | 2014 | 06:15-06:30 | 220 | x   | 0,5 | P | x | zdravá |
|    | Fena | 30 | Jola | 7 | Šafařík | Sloveč | 5 | 27 | 2014 | 10:45-11:00 | x   | 90  | 0   | x | x | zdravá |
|    | Fena | 30 | Jola | 7 | Šafařík | Sloveč | 5 | 27 | 2014 | 11:00-11:15 | x   | 30  | 0   | x | x | zdravá |
|    | Fena | 30 | Jola | 7 | Šafařík | Sloveč | 5 | 27 | 2014 | 20:00-20:15 | 140 | x   | 0   | x | x | zdravá |
|    | Fena | 30 | Jola | 7 | Šafařík | Sloveč | 5 | 27 | 2014 | 20:15-20:30 | x   | 30  | 0   | x | x | zdravá |
|    | Fena | 30 | Jola | 7 | Šafařík | Sloveč | 5 | 28 | 2014 | 05:45-06:00 | x   | 130 | 0   | x | x | zdravá |
|    | Fena | 30 | Jola | 7 | Šafařík | Sloveč | 5 | 28 | 2014 | 06:00-06:15 | 220 | x   | 0   | x | x | zdravá |
|    | Fena | 30 | Jola | 7 | Šafařík | Sloveč | 5 | 28 | 2014 | 11:30-11:45 | x   | 90  | 0   | x | x | zdravá |

|      |    |      |   |         |        |   |    |      |             |     |     |     |   |   |        |
|------|----|------|---|---------|--------|---|----|------|-------------|-----|-----|-----|---|---|--------|
| Fena | 30 | Jola | 7 | Šafařík | Sloveč | 5 | 28 | 2014 | 11:45-12:00 | x   | 90  | 0   | x | x | zdravá |
| Fena | 30 | Jola | 7 | Šafařík | Sloveč | 5 | 28 | 2014 | 19:00-19:15 | x   | 40  | 0   | x | x | zdravá |
| Fena | 30 | Jola | 7 | Šafařík | Sloveč | 5 | 28 | 2014 | 19:15-19:30 | x   | 40  | 0   | x | x | zdravá |
| Fena | 30 | Jola | 7 | Šafařík | Sloveč | 5 | 29 | 2014 | 05:30-05:45 | x   | 140 | 0   | x | x | zdravá |
| Fena | 30 | Jola | 7 | Šafařík | Sloveč | 5 | 29 | 2014 | 05:30-05:45 | 90  | x   | 0   | x | x | zdravá |
| Fena | 30 | Jola | 7 | Šafařík | Sloveč | 5 | 29 | 2014 | 05:45-06:00 | x   | 120 | 0   | x | x | zdravá |
| Fena | 30 | Jola | 7 | Šafařík | Sloveč | 5 | 30 | 2014 | 19:30-19:45 | x   | 140 | 0   | x | x | zdravá |
| Fena | 30 | Jola | 7 | Šafařík | Sloveč | 5 | 30 | 2014 | 19:45-20:00 | 160 | x   | 0,5 | P | x | zdravá |
| Fena | 30 | Jola | 7 | Šafařík | Sloveč | 6 | 3  | 2014 | 05:30-05:45 | x   | 110 | 0   | x | x | zdravá |
| Fena | 30 | Jola | 7 | Šafařík | Sloveč | 6 | 3  | 2014 | 05:30-05:45 | 130 | x   | 0,5 | P | x | zdravá |
| Fena | 30 | Jola | 7 | Šafařík | Sloveč | 6 | 3  | 2014 | 05:45-06:00 | x   | 100 | 0   | x | x | zdravá |
| Fena | 30 | Jola | 7 | Šafařík | Sloveč | 6 | 3  | 2014 | 12:00-12:15 | x   | 110 | 0   | x | x | zdravá |
| Fena | 30 | Jola | 7 | Šafařík | Sloveč | 6 | 3  | 2014 | 12:15-12:30 | x   | 130 | 0   | x | x | zdravá |
| Fena | 30 | Jola | 7 | Šafařík | Sloveč | 6 | 3  | 2014 | 19:30-19:45 | x   | 170 | 0,5 | L | x | zdravá |
| Fena | 30 | Jola | 7 | Šafařík | Sloveč | 6 | 3  | 2014 | 19:45-20:00 | 260 | x   | 0,5 | P | x | zdravá |
| Fena | 30 | Jola | 7 | Šafařík | Sloveč | 6 | 3  | 2014 | 19:45-20:00 | x   | 40  | 0   | x | x | zdravá |
| Fena | 30 | Jola | 7 | Šafařík | Sloveč | 6 | 5  | 2014 | 06:00-06:15 | x   | 160 | 0   | x | x | zdravá |
| Fena | 30 | Jola | 7 | Šafařík | Sloveč | 6 | 5  | 2014 | 06:15-06:30 | 220 | x   | 1   | P | x | zdravá |
| Fena | 30 | Jola | 7 | Šafařík | Sloveč | 6 | 5  | 2014 | 06:15-06:30 | x   | 90  | 0   | x | x | zdravá |
| Fena | 30 | Jola | 7 | Šafařík | Sloveč | 6 | 5  | 2014 | 12:00-12:15 | x   | 130 | 0   | x | x | zdravá |
| Fena | 30 | Jola | 7 | Šafařík | Sloveč | 6 | 5  | 2014 | 12:15-12:30 | x   | 120 | 0,5 | L | x | zdravá |
| Fena | 30 | Jola | 7 | Šafařík | Sloveč | 6 | 5  | 2014 | 18:00-18:15 | x   | 140 | 0   | x | x | zdravá |
| Fena | 30 | Jola | 7 | Šafařík | Sloveč | 6 | 5  | 2014 | 18:15-18:30 | x   | 90  | 0   | x | x | zdravá |
| Fena | 30 | Jola | 7 | Šafařík | Sloveč | 6 | 5  | 2014 | 18:30-18:45 | 220 | x   | 1   | P | x | zdravá |
| Fena | 30 | Jola | 7 | Šafařík | Sloveč | 6 | 6  | 2014 | 05:30-05:45 | x   | 130 | 0   | x | x | zdravá |
| Fena | 30 | Jola | 7 | Šafařík | Sloveč | 6 | 6  | 2014 | 05:30-05:45 | x   | 110 | 0,5 | L | x | zdravá |
| Fena | 30 | Jola | 7 | Šafařík | Sloveč | 6 | 6  | 2014 | 05:45-06:00 | 220 | x   | 1   | P | x | zdravá |
| Fena | 30 | Jola | 7 | Šafařík | Sloveč | 6 | 6  | 2014 | 10:30-10:45 | x   | 140 | 0,5 | P | x | zdravá |
| Fena | 30 | Jola | 7 | Šafařík | Sloveč | 6 | 6  | 2014 | 10:45-11:00 | x   | 120 | 0   | x | x | zdravá |
| Fena | 30 | Jola | 7 | Šafařík | Sloveč | 6 | 6  | 2014 | 20:00-20:15 | x   | 20  | 0   | x | x | zdravá |



|      |    |      |   |         |         |   |    |      |             |     |     |     |   |   |        |
|------|----|------|---|---------|---------|---|----|------|-------------|-----|-----|-----|---|---|--------|
| Fena | 30 | Jola | 7 | Šafařík | Sloveč  | 6 | 6  | 2014 | 20:15-20:30 | x   | 120 | 0,5 | P | x | zdravá |
| Fena | 30 | Jola | 7 | Šafařík | Sloveč  | 6 | 7  | 2014 | 07:30-07:45 | x   | 20  | 0   | x | x | zdravá |
| Fena | 30 | Jola | 7 | Šafařík | Sloveč  | 6 | 7  | 2014 | 07:30-07:45 | 80  | x   | 1   | P | x | zdravá |
| Fena | 30 | Jola | 7 | Šafařík | Sloveč  | 6 | 7  | 2014 | 07:45-08:00 | 240 | x   | 0,5 | P | x | zdravá |
| Fena | 30 | Jola | 7 | Šafařík | Sloveč  | 6 | 7  | 2014 | 08:00-08:15 | x   | 40  | 0   | x | x | zdravá |
| Fena | 30 | Jola | 7 | Šafařík | Sloveč  | 6 | 7  | 2014 | 19:00-19:15 | x   | 20  | 0,5 | L | x | zdravá |
| Fena | 30 | Jola | 7 | Šafařík | Sloveč  | 6 | 7  | 2014 | 19:00-19:15 | x   | 350 | 0   | x | x | zdravá |
| Fena | 30 | Jola | 7 | Šafařík | Sloveč  | 6 | 7  | 2014 | 19:30-19:45 | 240 | x   | 0   | x | x | zdravá |
| Fena | 30 | Jola | 7 | Šafařík | Sloveč  | 6 | 11 | 2014 | 11:45-12:00 | x   | 120 | 0   | x | x | zdravá |
| Fena | 30 | Jola | 7 | Šafařík | Sloveč  | 6 | 11 | 2014 | 12:00-12:15 | x   | 120 | 0   | x | x | zdravá |
| Fena | 30 | Jola | 7 | Šafařík | Sloveč  | 6 | 11 | 2014 | 19:00-19:15 | x   | 20  | 0   | x | x | zdravá |
| Fena | 30 | Jola | 7 | Šafařík | Sloveč  | 6 | 11 | 2014 | 19:15-19:30 | 120 | x   | 0   | x | x | zdravá |
| Fena | 30 | Jola | 7 | Šafařík | Sloveč  | 6 | 11 | 2014 | 19:30-19:45 | x   | 120 | 0   | x | x | zdravá |
| Fena | 30 | Jola | 7 | Šafařík | Kamilov | 6 | 12 | 2014 | 05:30-05:45 | x   | 120 | 0   | x | x | zdravá |
| Fena | 30 | Jola | 7 | Šafařík | Kamilov | 6 | 12 | 2014 | 05:45-06:00 | 90  | x   | 1   | P | x | zdravá |
| Fena | 30 | Jola | 7 | Šafařík | Kamilov | 6 | 12 | 2014 | 05:45-06:00 | x   | 130 | 0   | x | x | zdravá |
| Fena | 30 | Jola | 7 | Šafařík | Kamilov | 6 | 12 | 2014 | 12:00-12:15 | x   | 20  | 0,5 | L | x | zdravá |
| Fena | 30 | Jola | 7 | Šafařík | Kamilov | 6 | 12 | 2014 | 12:15-12:30 | x   | 240 | 0   | x | x | zdravá |
| Fena | 30 | Jola | 7 | Šafařík | Kamilov | 6 | 12 | 2014 | 19:30-19:45 | x   | 130 | 0   | x | x | zdravá |
| Fena | 30 | Jola | 7 | Šafařík | Kamilov | 6 | 12 | 2014 | 19:45-20:00 | 90  | x   | 0,5 | P | x | zdravá |
| Fena | 30 | Jola | 7 | Šafařík | Kamilov | 6 | 16 | 2014 | 06:00-06:15 | x   | 210 | 0,5 | L | x | zdravá |
| Fena | 30 | Jola | 7 | Šafařík | Kamilov | 6 | 16 | 2014 | 06:00-06:15 | x   | 120 | 0   | x | x | zdravá |
| Fena | 30 | Jola | 7 | Šafařík | Kamilov | 6 | 16 | 2014 | 06:15-06:30 | 240 | x   | 0,5 | P | x | zdravá |
| Fena | 30 | Jola | 7 | Šafařík | Kamilov | 6 | 16 | 2014 | 11:30-11:45 | x   | 25  | 0   | x | x | zdravá |
| Fena | 30 | Jola | 7 | Šafařík | Kamilov | 6 | 16 | 2014 | 11:30-11:45 | x   | 80  | 0   | x | x | zdravá |
| Fena | 30 | Jola | 7 | Šafařík | Kamilov | 6 | 16 | 2014 | 18:30-18:45 | x   | 150 | 0   | x | x | zdravá |
| Fena | 30 | Jola | 7 | Šafařík | Kamilov | 6 | 16 | 2014 | 18:45-19:00 | 90  | x   | 0   | x | x | zdravá |
| Fena | 30 | Jola | 7 | Šafařík | Sloveč  | 6 | 19 | 2014 | 06:00-06:15 | 110 | x   | 0   | x | x | zdravá |
| Fena | 30 | Jola | 7 | Šafařík | Sloveč  | 6 | 19 | 2014 | 06:15-06:30 | x   | 210 | 0   | x | x | zdravá |
| Fena | 30 | Jola | 7 | Šafařík | Sloveč  | 6 | 19 | 2014 | 06:15-06:30 | x   | 140 | 0   | x | x | zdravá |

|      |    |      |   |         |        |   |    |      |             |     |     |     |   |   |        |
|------|----|------|---|---------|--------|---|----|------|-------------|-----|-----|-----|---|---|--------|
| Fena | 30 | Jola | 7 | Šafařík | Sloveč | 6 | 19 | 2014 | 11:30-11:45 | x   | 120 | 0,5 | P | x | zdravá |
| Fena | 30 | Jola | 7 | Šafařík | Sloveč | 6 | 19 | 2014 | 11:45-12:00 | x   | 30  | 0   | x | x | zdravá |
| Fena | 30 | Jola | 7 | Šafařík | Sloveč | 6 | 19 | 2014 | 18:30-18:45 | x   | 90  | 0   | x | x | zdravá |
| Fena | 30 | Jola | 7 | Šafařík | Sloveč | 6 | 19 | 2014 | 18:45-19:00 | 135 | x   | 1   | P | x | zdravá |
| Fena | 30 | Jola | 7 | Šafařík | Sloveč | 6 | 20 | 2014 | 05:30-05:45 | x   | 210 | 0   | x | x | zdravá |
| Fena | 30 | Jola | 7 | Šafařík | Sloveč | 6 | 20 | 2014 | 05:30-05:45 | x   | 100 | 0   | x | x | zdravá |
| Fena | 30 | Jola | 7 | Šafařík | Sloveč | 6 | 20 | 2014 | 05:45-06:00 | 120 | x   | 1   | P | x | zdravá |
| Fena | 30 | Jola | 7 | Šafařík | Sloveč | 6 | 20 | 2014 | 18:30-18:45 | x   | 30  | 0   | x | x | zdravá |
| Fena | 30 | Jola | 7 | Šafařík | Sloveč | 6 | 20 | 2014 | 18:45-19:00 | 120 | x   | 1   | P | x | zdravá |
| Fena | 30 | Jola | 7 | Šafařík | Sloveč | 6 | 24 | 2014 | 05:45-06:00 | x   | 120 | 0   | x | x | zdravá |
| Fena | 30 | Jola | 7 | Šafařík | Sloveč | 6 | 24 | 2014 | 05:45-06:00 | 240 | x   | 1   | P | x | zdravá |
| Fena | 30 | Jola | 7 | Šafařík | Sloveč | 6 | 24 | 2014 | 06:00-06:15 | x   | 40  | 0   | x | x | zdravá |
| Fena | 30 | Jola | 7 | Šafařík | Sloveč | 6 | 24 | 2014 | 12:00-12:15 | x   | 310 | 0   | x | x | zdravá |
| Fena | 30 | Jola | 7 | Šafařík | Sloveč | 6 | 24 | 2014 | 12:15-12:30 | x   | 260 | 0,5 | L | x | zdravá |
| Fena | 30 | Jola | 7 | Šafařík | Sloveč | 6 | 24 | 2014 | 19:00-19:15 | x   | 160 | 0   | x | x | zdravá |
| Fena | 30 | Jola | 7 | Šafařík | Sloveč | 6 | 24 | 2014 | 19:15-19:30 | x   | 90  | 0,5 | L | x | zdravá |
| Fena | 30 | Jola | 7 | Šafařík | Sloveč | 6 | 24 | 2014 | 19:30-19:45 | 220 | x   | 1   | P | x | zdravá |
| Fena | 30 | Jola | 7 | Šafařík | Sloveč | 6 | 25 | 2014 | 05:30-05:45 | x   | 30  | 0   | x | x | zdravá |
| Fena | 30 | Jola | 7 | Šafařík | Sloveč | 6 | 25 | 2014 | 05:30-05:45 | 120 | x   | 0   | x | x | zdravá |
| Fena | 30 | Jola | 7 | Šafařík | Sloveč | 6 | 25 | 2014 | 05:45-06:00 | x   | 120 | 0   | x | x | zdravá |
| Fena | 30 | Jola | 7 | Šafařík | Sloveč | 6 | 25 | 2014 | 11:30-11:45 | x   | 10  | 0   | x | x | zdravá |
| Fena | 30 | Jola | 7 | Šafařík | Sloveč | 6 | 25 | 2014 | 11:45-12:00 | x   | 120 | 0   | x | x | zdravá |
| Fena | 30 | Jola | 7 | Šafařík | Sloveč | 6 | 25 | 2014 | 18:30-18:45 | x   | 350 | 0   | x | x | zdravá |
| Fena | 30 | Jola | 7 | Šafařík | Sloveč | 6 | 25 | 2014 | 18:45-19:00 | 240 | x   | 0,5 | P | x | zdravá |
| Fena | 30 | Jola | 7 | Šafařík | Sloveč | 6 | 25 | 2014 | 19:00-19:15 | x   | 40  | 0   | x | x | zdravá |
| Fena | 30 | Jola | 7 | Šafařík | Sloveč | 6 | 26 | 2014 | 19:15-19:30 | x   | 100 | 0   | x | x | zdravá |
| Fena | 30 | Jola | 7 | Šafařík | Sloveč | 6 | 26 | 2014 | 19:30-19:45 | x   | 120 | 0,5 | L | x | zdravá |
| Fena | 30 | Jola | 7 | Šafařík | Sloveč | 6 | 26 | 2014 | 19:45-20:00 | 150 | x   | 0   | x | x | zdravá |
| Fena | 30 | Jola | 7 | Šafařík | Sloveč | 6 | 27 | 2014 | 05:45-06:00 | x   | 30  | 0,5 | P | x | zdravá |
| Fena | 30 | Jola | 7 | Šafařík | Sloveč | 6 | 27 | 2014 | 06:00-06:15 | 260 | x   | 0   | x | x | zdravá |

|  |      |    |      |   |         |        |   |    |      |             |     |     |     |   |   |        |
|--|------|----|------|---|---------|--------|---|----|------|-------------|-----|-----|-----|---|---|--------|
|  | Fena | 30 | Jola | 7 | Šafařík | Sloveč | 6 | 27 | 2014 | 06:15-06:30 | x   | 260 | 0,5 | L | x | zdravá |
|  | Fena | 30 | Jola | 7 | Šafařík | Sloveč | 6 | 27 | 2014 | 11:30-11:45 | x   | 150 | 0   | x | x | zdravá |
|  | Fena | 30 | Jola | 7 | Šafařík | Sloveč | 6 | 27 | 2014 | 11:45-12:00 | x   | 40  | 0   | x | x | zdravá |
|  | Fena | 30 | Jola | 7 | Šafařík | Sloveč | 6 | 27 | 2014 | 18:45-19:00 | x   | 10  | 0   | x | x | zdravá |
|  | Fena | 30 | Jola | 7 | Šafařík | Sloveč | 6 | 27 | 2014 | 19:00-19:15 | 90  | x   | 1   | P | x | zdravá |
|  | Fena | 30 | Jola | 7 | Šafařík | Sloveč | 6 | 27 | 2014 | 19:00-19:15 | x   | 120 | 0   | x | x | zdravá |
|  | Fena | 30 | Jola | 7 | Šafařík | Sloveč | 7 | 7  | 2014 | 06:00-06:15 | x   | 130 | 0   | x | x | zdravá |
|  | Fena | 30 | Jola | 7 | Šafařík | Sloveč | 7 | 7  | 2014 | 06:15-06:30 | x   | 30  | 0   | x | x | zdravá |
|  | Fena | 30 | Jola | 7 | Šafařík | Sloveč | 7 | 7  | 2014 | 06:30-06:45 | 220 | x   | 0   | x | x | zdravá |
|  | Fena | 30 | Jola | 7 | Šafařík | Sloveč | 7 | 7  | 2014 | 11:45-12:00 | x   | 120 | 0   | x | x | zdravá |
|  | Fena | 30 | Jola | 7 | Šafařík | Sloveč | 7 | 7  | 2014 | 12:00-12:15 | x   | 30  | 0   | x | x | zdravá |
|  | Fena | 30 | Jola | 7 | Šafařík | Sloveč | 7 | 10 | 2014 | 05:45-06:00 | x   | 90  | 0   | x | x | zdravá |
|  | Fena | 30 | Jola | 7 | Šafařík | Sloveč | 7 | 10 | 2014 | 05:45-06:00 | x   | 30  | 0   | x | x | zdravá |
|  | Fena | 30 | Jola | 7 | Šafařík | Sloveč | 7 | 10 | 2014 | 06:00-06:15 | 210 | x   | 0   | x | x | zdravá |
|  | Fena | 30 | Jola | 7 | Šafařík | Sloveč | 7 | 10 | 2014 | 11:30-11:45 | x   | 100 | 0   | x | x | zdravá |
|  | Fena | 30 | Jola | 7 | Šafařík | Sloveč | 7 | 10 | 2014 | 11:45-12:00 | x   | 140 | 0,5 | L | x | zdravá |
|  | Fena | 30 | Jola | 7 | Šafařík | Sloveč | 7 | 10 | 2014 | 19:15-19:30 | x   | 30  | 0   | x | x | zdravá |
|  | Fena | 30 | Jola | 7 | Šafařík | Sloveč | 7 | 10 | 2014 | 19:15-19:30 | x   | 120 | 0   | x | x | zdravá |
|  | Fena | 30 | Jola | 7 | Šafařík | Sloveč | 7 | 10 | 2014 | 19:30-19:45 | x   | 80  | 0   | x | x | zdravá |
|  | Fena | 30 | Jola | 7 | Šafařík | Sloveč | 7 | 10 | 2014 | 19:45-20:00 | 120 | x   | 0   | x | x | zdravá |
|  | Fena | 30 | Jola | 7 | Šafařík | Sloveč | 7 | 11 | 2014 | 05:30-05:45 | x   | 330 | 0   | x | x | zdravá |
|  | Fena | 30 | Jola | 7 | Šafařík | Sloveč | 7 | 11 | 2014 | 05:45-06:00 | x   | 40  | 0,5 | L | x | zdravá |
|  | Fena | 30 | Jola | 7 | Šafařík | Sloveč | 7 | 11 | 2014 | 06:00-06:15 | 170 | x   | 0   | x | x | zdravá |
|  | Fena | 30 | Jola | 7 | Šafařík | Sloveč | 7 | 15 | 2014 | 05:45-06:00 | x   | 120 | 0   | x | x | zdravá |
|  | Fena | 30 | Jola | 7 | Šafařík | Sloveč | 7 | 15 | 2014 | 05:45-06:00 | 240 | x   | 0,5 | P | x | zdravá |
|  | Fena | 30 | Jola | 7 | Šafařík | Sloveč | 7 | 15 | 2014 | 06:00-06:15 | x   | 140 | 0   | x | x | zdravá |
|  | Fena | 30 | Jola | 7 | Šafařík | Sloveč | 7 | 15 | 2014 | 11:45-12:00 | x   | 40  | 0   | x | x | zdravá |
|  | Fena | 30 | Jola | 7 | Šafařík | Sloveč | 7 | 15 | 2014 | 12:00-12:15 | x   | 40  | 0   | x | x | zdravá |
|  | Fena | 30 | Jola | 7 | Šafařík | Sloveč | 7 | 15 | 2014 | 12:00-12:15 | x   | 250 | 0   | x | x | zdravá |
|  | Fena | 30 | Jola | 7 | Šafařík | Sloveč | 7 | 18 | 2014 | 06:00-06:15 | x   | 80  | 0,5 | L | x | zdravá |

|      |    |      |   |         |        |   |    |      |             |     |     |     |   |   |        |
|------|----|------|---|---------|--------|---|----|------|-------------|-----|-----|-----|---|---|--------|
| Fena | 30 | Jola | 7 | Šafařík | Sloveč | 7 | 18 | 2014 | 06:00-06:15 | x   | 350 | 0   | x | x | zdravá |
| Fena | 30 | Jola | 7 | Šafařík | Sloveč | 7 | 18 | 2014 | 06:15-06:30 | 90  | x   | 0,5 | P | x | zdravá |
| Fena | 30 | Jola | 7 | Šafařík | Sloveč | 7 | 18 | 2014 | 11:15-11:30 | x   | 350 | 0   | x | x | zdravá |
| Fena | 30 | Jola | 7 | Šafařík | Sloveč | 7 | 18 | 2014 | 11:30-11:45 | x   | 40  | 0   | x | x | zdravá |
| Fena | 30 | Jola | 7 | Šafařík | Sloveč | 7 | 18 | 2014 | 18:00-18:15 | x   | 10  | 0   | x | x | zdravá |
| Fena | 30 | Jola | 7 | Šafařík | Sloveč | 7 | 18 | 2014 | 18:15-18:30 | 120 | x   | 1   | P | x | zdravá |
| Fena | 30 | Jola | 7 | Šafařík | Sloveč | 7 | 18 | 2014 | 18:30-18:45 | x   | 250 | 0   | x | x | zdravá |
| Fena | 30 | Jola | 7 | Šafařík | Sloveč | 7 | 22 | 2014 | 05:45-06:00 | 220 | x   | 0,5 | L | x | zdravá |
| Fena | 30 | Jola | 7 | Šafařík | Sloveč | 7 | 22 | 2014 | 05:45-06:00 | x   | 130 | 0   | x | x | zdravá |
| Fena | 30 | Jola | 7 | Šafařík | Sloveč | 7 | 22 | 2014 | 06:00-06:15 | x   | 90  | 0   | x | x | zdravá |
| Fena | 30 | Jola | 7 | Šafařík | Sloveč | 7 | 22 | 2014 | 12:00-12:15 | x   | 210 | 0   | x | x | zdravá |
| Fena | 30 | Jola | 7 | Šafařík | Sloveč | 7 | 22 | 2014 | 12:15-12:30 | x   | 100 | 0   | x | x | zdravá |
| Fena | 30 | Jola | 7 | Šafařík | Sloveč | 7 | 22 | 2014 | 18:30-18:45 | x   | 140 | 0   | x | x | zdravá |
| Fena | 30 | Jola | 7 | Šafařík | Sloveč | 7 | 22 | 2014 | 18:30-18:45 | 220 | x   | 0   | x | x | zdravá |
| Fena | 30 | Jola | 7 | Šafařík | Sloveč | 7 | 22 | 2014 | 18:45-19:00 | x   | 25  | 0,5 | L | x | zdravá |

## 2. Lara

| Plemeno | Pohlaví | hmotnost psa (kg) | Jméno psa | Stáří psa | Měřič | Lokalita | Měsíc | Den | Rok | Čas měřený v 15minutvých intervalech | Orientace těla při VELKÉ potřebě | Orientace těla při MALÉ potřebě | Otočky před "potřebou" | Směr otočení (do Leva / do Prava) Jako u hodinových ručiček | Kterou nohu zvedl u malé potřeby (pouze u psů) (Levá/Pravá) | Zdravotní stav pejska špatně chodí, špatně slyší, špatně cítí, potíže s vyměšováním (průjem, nemocné ledviny) |
|---------|---------|-------------------|-----------|-----------|-------|----------|-------|-----|-----|--------------------------------------|----------------------------------|---------------------------------|------------------------|---|---|---|
|---------|---------|-------------------|-----------|-----------|-------|----------|-------|-----|-----|--------------------------------------|----------------------------------|---------------------------------|------------------------|---|---|---|

### Měření bylo prováděno bez ovlivnění

|    |      |    |      |   |         |        |   |    |      |             |     |     |     |   |   |        |
|----|------|----|------|---|---------|--------|---|----|------|-------------|-----|-----|-----|---|---|--------|
| LR | Fena | 32 | Lara | 6 | Šafařík | Sloveč | 3 | 4  | 2014 | 13:45-14:00 | 210 | x   | 0   | x | x | zdravá |
| LR | Fena | 32 | Lara | 6 | Šafařík | Sloveč | 3 | 4  | 2014 | 14:00-14:15 | x   | 25  | 0   | x | x | zdravá |
| LR | Fena | 32 | Lara | 6 | Šafařík | Sloveč | 3 | 4  | 2014 | 14:30-14:45 | x   | 20  | 0.5 | L | x | zdravá |
| LR | Fena | 32 | Lara | 6 | Šafařík | Sloveč | 3 | 4  | 2014 | 17:45-18:00 | x   | 240 | 0   | x | x | zdravá |
| LR | Fena | 32 | Lara | 6 | Šafařík | Sloveč | 3 | 10 | 2014 | 16:45-17:00 | 90  | x   | 0   | x | x | zdravá |
| LR | Fena | 32 | Lara | 6 | Šafařík | Sloveč | 3 | 11 | 2014 | 08:00-08:15 | x   | 80  | 0   | x | x | zdravá |
| LR | Fena | 32 | Lara | 6 | Šafařík | Sloveč | 3 | 19 | 2014 | 12:30-12:45 | 80  | x   | 0   | x | x | zdravá |
| LR | Fena | 32 | Lara | 6 | Šafařík | Sloveč | 3 | 24 | 2014 | 11:00-11:15 | x   | 170 | 1   | L | x | zdravá |
| LR | Fena | 32 | Lara | 6 | Šafařík | Sloveč | 4 | 8  | 2014 | 16:15-16:30 | 270 | x   | 0   | x | x | zdravá |
| LR | Fena | 32 | Lara | 6 | Šafařík | Sloveč | 4 | 29 | 2014 | 17:15-17:30 | 100 | x   | 0   | x | x | zdravá |
| LR | Fena | 32 | Lara | 6 | Šafařík | Sloveč | 4 | 30 | 2014 | 08:00-08:15 | x   | 210 | 0   | x | x | zdravá |
| LR | Fena | 32 | Lara | 6 | Šafařík | Sloveč | 5 | 1  | 2014 | 09:00-09:15 | x   | 80  | 0   | x | x | zdravá |
| LR | Fena | 32 | Lara | 6 | Šafařík | Sloveč | 5 | 1  | 2014 | 09:30-09:45 | 70  | x   | 0   | x | x | zdravá |
| LR | Fena | 32 | Lara | 6 | Šafařík | Sloveč | 5 | 1  | 2014 | 09:30-09:45 | x   | 80  | 0   | x | x | zdravá |
| LR | Fena | 32 | Lara | 6 | Šafařík | Sloveč | 5 | 4  | 2014 | 06:30-06:45 | 70  | x   | 0   | x | x | zdravá |
| LR | Fena | 32 | Lara | 6 | Šafařík | Sloveč | 5 | 4  | 2014 | 18:30-18:45 | x   | 80  | 0   | x | x | zdravá |
| LR | Fena | 32 | Lara | 6 | Šafařík | Sloveč | 5 | 4  | 2014 | 19:00-19:15 | x   | 240 | 0   | x | x | zdravá |
| LR | Fena | 32 | Lara | 6 | Šafařík | Sloveč | 5 | 5  | 2014 | 14:45-15:00 | x   | 80  | 0   | x | x | zdravá |

|    |      |    |      |   |         |        |   |    |      |             |     |     |   |   |   |        |
|----|------|----|------|---|---------|--------|---|----|------|-------------|-----|-----|---|---|---|--------|
| LR | Fena | 32 | Lara | 6 | Šafařík | Sloveč | 5 | 5  | 2014 | 14:45-15:00 | 70  | x   | 0 | x | x | zdravá |
| LR | Fena | 32 | Lara | 6 | Šafařík | Sloveč | 5 | 6  | 2014 | 07:30-07:45 | 110 | x   | 1 | P | x | zdravá |
| LR | Fena | 32 | Lara | 6 | Šafařík | Sloveč | 5 | 6  | 2014 | 08:00-08:15 | x   | 80  | 0 | x | x | zdravá |
| LR | Fena | 32 | Lara | 6 | Šafařík | Sloveč | 5 | 6  | 2014 | 17:45-18:00 | x   | 70  | 0 | x | x | zdravá |
| LR | Fena | 32 | Lara | 6 | Šafařík | Sloveč | 5 | 9  | 2014 | 15:15-15:30 | 30  | x   | 1 | P | x | zdravá |
| LR | Fena | 32 | Lara | 6 | Šafařík | Sloveč | 5 | 9  | 2014 | 19:30-19:45 | x   | 70  | 0 | x | x | zdravá |
| LR | Fena | 32 | Lara | 6 | Šafařík | Sloveč | 5 | 10 | 2014 | 18:45-19:00 | 70  | x   | 0 | x | x | zdravá |
| LR | Fena | 32 | Lara | 6 | Šafařík | Sloveč | 5 | 11 | 2014 | 11:45-12:00 | x   | 100 | 0 | x | x | zdravá |
| LR | Fena | 32 | Lara | 6 | Šafařík | Sloveč | 5 | 12 | 2014 | 12:00-12:15 | x   | 80  | 0 | x | x | zdravá |
| LR | Fena | 32 | Lara | 6 | Šafařík | Sloveč | 5 | 15 | 2014 | 06:15-06:30 | x   | 320 | 0 | x | x | zdravá |
| LR | Fena | 32 | Lara | 6 | Šafařík | Sloveč | 5 | 15 | 2014 | 06:15-06:30 | 80  | x   | 1 | P | x | zdravá |
| LR | Fena | 32 | Lara | 6 | Šafařík | Sloveč | 5 | 15 | 2014 | 06:30-06:45 | x   | 70  | 0 | x | x | zdravá |
| LR | Fena | 32 | Lara | 6 | Šafařík | Sloveč | 5 | 15 | 2014 | 19:30-19:45 | x   | 250 | 0 | x | x | zdravá |
| LR | Fena | 32 | Lara | 6 | Šafařík | Sloveč | 5 | 15 | 2014 | 19:30-19:45 | 70  | x   | 0 | x | x | zdravá |
| LR | Fena | 32 | Lara | 6 | Šafařík | Sloveč | 5 | 17 | 2014 | 08:00-08:15 | x   | 70  | 0 | x | x | zdravá |
| LR | Fena | 32 | Lara | 6 | Šafařík | Sloveč | 5 | 17 | 2014 | 09:00-09:15 | x   | 80  | 0 | x | x | zdravá |
| LR | Fena | 32 | Lara | 6 | Šafařík | Sloveč | 5 | 17 | 2014 | 09:30-09:45 | x   | 240 | 0 | x | x | zdravá |
| LR | Fena | 32 | Lara | 6 | Šafařík | Sloveč | 5 | 17 | 2014 | 14:00-14:15 | x   | 120 | 0 | x | x | zdravá |
| LR | Fena | 32 | Lara | 6 | Šafařík | Sloveč | 5 | 17 | 2014 | 15:15-15:30 | x   | 270 | 0 | x | x | zdravá |
| LR | Fena | 32 | Lara | 6 | Šafařík | Sloveč | 5 | 18 | 2014 | 07:45-08:00 | 350 | x   | 1 | P | x | zdravá |
| LR | Fena | 32 | Lara | 6 | Šafařík | Sloveč | 5 | 18 | 2014 | 09:45-10:00 | 80  | x   | 0 | x | x | zdravá |
| LR | Fena | 32 | Lara | 6 | Šafařík | Sloveč | 5 | 18 | 2014 | 11:15-11:30 | x   | 170 | 1 | L | x | zdravá |
| LR | Fena | 32 | Lara | 6 | Šafařík | Sloveč | 5 | 18 | 2014 | 12:30-12:45 | x   | 80  | 0 | x | x | zdravá |
| LR | Fena | 32 | Lara | 6 | Šafařík | Sloveč | 5 | 18 | 2014 | 13:00-13:15 | x   | 230 | 0 | x | x | zdravá |
| LR | Fena | 32 | Lara | 6 | Šafařík | Sloveč | 5 | 24 | 2014 | 10:15-10:30 | x   | 80  | 0 | x | x | zdravá |
| LR | Fena | 32 | Lara | 6 | Šafařík | Sloveč | 5 | 24 | 2014 | 13:00-13:15 | x   | 70  | 0 | x | x | zdravá |
| LR | Fena | 32 | Lara | 6 | Šafařík | Sloveč | 5 | 24 | 2014 | 15:00-15:15 | x   | 80  | 0 | x | x | zdravá |
| LR | Fena | 32 | Lara | 6 | Šafařík | Sloveč | 5 | 25 | 2014 | 11:00-11:15 | x   | 80  | 0 | x | x | zdravá |
| LR | Fena | 32 | Lara | 6 | Šafařík | Sloveč | 5 | 25 | 2014 | 12:30-12:45 | x   | 70  | 0 | x | x | zdravá |
| LR | Fena | 32 | Lara | 6 | Šafařík | Sloveč | 5 | 25 | 2014 | 15:15-15:30 | x   | 240 | 0 | x | x | zdravá |
| LR | Fena | 32 | Lara | 6 | Šafařík | Sloveč | 5 | 31 | 2014 | 07:30-07:45 | x   | 210 | 0 | x | x | zdravá |

|    |      |    |      |   |         |        |   |    |      |             |     |     |     |   |   |        |
|----|------|----|------|---|---------|--------|---|----|------|-------------|-----|-----|-----|---|---|--------|
| LR | Fena | 32 | Lara | 6 | Šafařík | Sloveč | 5 | 31 | 2014 | 08:00-08:15 | x   | 80  | 0   | x | x | zdravá |
| LR | Fena | 32 | Lara | 6 | Šafařík | Sloveč | 5 | 31 | 2014 | 10:30-10:45 | x   | 240 | 0   | x | x | zdravá |
| LR | Fena | 32 | Lara | 6 | Šafařík | Sloveč | 5 | 31 | 2014 | 14:00-14:15 | x   | 70  | 0   | x | x | zdravá |
| LR | Fena | 32 | Lara | 6 | Šafařík | Sloveč | 5 | 31 | 2014 | 18:30-18:45 | x   | 80  | 0   | x | x | zdravá |
| LR | Fena | 32 | Lara | 6 | Šafařík | Sloveč | 5 | 31 | 2014 | 18:45-19:00 | 70  | x   | 0   | x | x | zdravá |
| LR | Fena | 32 | Lara | 6 | Šafařík | Sloveč | 6 | 1  | 2014 | 07:45-08:00 | x   | 80  | 0   | x | x | zdravá |
| LR | Fena | 32 | Lara | 6 | Šafařík | Sloveč | 6 | 1  | 2014 | 07:45-08:00 | 70  | x   | 0   | x | x | zdravá |
| LR | Fena | 32 | Lara | 6 | Šafařík | Sloveč | 6 | 1  | 2014 | 08:00-08:15 | x   | 25  | 0,5 | P | x | zdravá |
| LR | Fena | 32 | Lara | 6 | Šafařík | Sloveč | 6 | 1  | 2014 | 08:00-08:15 | x   | 20  | 0,5 | L | x | zdravá |
| LR | Fena | 32 | Lara | 6 | Šafařík | Sloveč | 6 | 1  | 2014 | 18:00-18:15 | x   | 25  | 0   | x | x | zdravá |
| LR | Fena | 32 | Lara | 6 | Šafařík | Sloveč | 6 | 1  | 2014 | 18:00-18:15 | x   | 230 | 0   | x | x | zdravá |
| LR | Fena | 32 | Lara | 6 | Šafařík | Sloveč | 6 | 1  | 2014 | 18:00-18:15 | x   | 20  | 0,5 | P | x | zdravá |
| LR | Fena | 32 | Lara | 6 | Šafařík | Sloveč | 6 | 1  | 2014 | 18:00-18:15 | 90  | x   | 0   | x | x | zdravá |
| LR | Fena | 32 | Lara | 6 | Šafařík | Sloveč | 6 | 8  | 2014 | 08:00-08:15 | x   | 280 | 0,5 | L | x | zdravá |
| LR | Fena | 32 | Lara | 6 | Šafařík | Sloveč | 6 | 8  | 2014 | 08:00-08:15 | 350 | x   | 1   | P | x | zdravá |
| LR | Fena | 32 | Lara | 6 | Šafařík | Sloveč | 6 | 8  | 2014 | 08:15-08:30 | x   | 230 | 0   | x | x | zdravá |
| LR | Fena | 32 | Lara | 6 | Šafařík | Sloveč | 6 | 8  | 2014 | 08:30-08:45 | x   | 180 | 0,5 | L | x | zdravá |
| LR | Fena | 32 | Lara | 6 | Šafařík | Sloveč | 6 | 8  | 2014 | 18:00-18:15 | x   | 150 | 0,5 | P | x | zdravá |
| LR | Fena | 32 | Lara | 6 | Šafařík | Sloveč | 6 | 8  | 2014 | 18:15-18:30 | x   | 150 | 0   | x | x | zdravá |
| LR | Fena | 32 | Lara | 6 | Šafařík | Sloveč | 6 | 8  | 2014 | 18:30-18:45 | 80  | x   | 1   | P | x | zdravá |
| LR | Fena | 32 | Lara | 6 | Šafařík | Sloveč | 6 | 8  | 2014 | 18:45-19:00 | x   | 170 | 0   | x | x | zdravá |
| LR | Fena | 32 | Lara | 6 | Šafařík | Sloveč | 6 | 14 | 2014 | 07:00-07:15 | x   | 220 | 0,5 | L | x | zdravá |
| LR | Fena | 32 | Lara | 6 | Šafařík | Sloveč | 6 | 14 | 2014 | 07:00-07:15 | 210 | x   | 1   | P | x | zdravá |
| LR | Fena | 32 | Lara | 6 | Šafařík | Sloveč | 6 | 14 | 2014 | 07:15-07:30 | x   | 30  | 0   | x | x | zdravá |
| LR | Fena | 32 | Lara | 6 | Šafařík | Sloveč | 6 | 14 | 2014 | 10:00-10:15 | x   | 60  | 0,5 | P | x | zdravá |
| LR | Fena | 32 | Lara | 6 | Šafařík | Sloveč | 6 | 14 | 2014 | 11:30-11:45 | x   | 50  | 0   | x | x | zdravá |
| LR | Fena | 32 | Lara | 6 | Šafařík | Sloveč | 6 | 14 | 2014 | 18:00-18:15 | x   | 70  | 0   | x | x | zdravá |
| LR | Fena | 32 | Lara | 6 | Šafařík | Sloveč | 6 | 14 | 2014 | 18:00-18:15 | x   | 280 | 0   | x | x | zdravá |
| LR | Fena | 32 | Lara | 6 | Šafařík | Sloveč | 6 | 14 | 2014 | 18:15-18:30 | x   | 80  | 0   | x | x | zdravá |
| LR | Fena | 32 | Lara | 6 | Šafařík | Sloveč | 6 | 14 | 2014 | 18:15-18:30 | 250 | x   | 0   | x | x | zdravá |
| LR | Fena | 32 | Lara | 6 | Šafařík | Sloveč | 6 | 15 | 2014 | 07:30-07:45 | x   | 100 | 0   | x | x | zdravá |

|    |      |    |      |   |         |        |   |    |      |             |     |     |     |   |   |        |
|----|------|----|------|---|---------|--------|---|----|------|-------------|-----|-----|-----|---|---|--------|
| LR | Fena | 32 | Lara | 6 | Šafařík | Sloveč | 6 | 15 | 2014 | 07:30-07:45 | x   | 50  | 0   | x | x | zdravá |
| LR | Fena | 32 | Lara | 6 | Šafařík | Sloveč | 6 | 15 | 2014 | 07:45-08:00 | x   | 240 | 0   | x | x | zdravá |
| LR | Fena | 32 | Lara | 6 | Šafařík | Sloveč | 6 | 15 | 2014 | 08:00-08:15 | 220 | x   | 0,5 | P | x | zdravá |
| LR | Fena | 32 | Lara | 6 | Šafařík | Sloveč | 6 | 15 | 2014 | 08:00-08:15 | x   | 70  | 0   | x | x | zdravá |
| LR | Fena | 32 | Lara | 6 | Šafařík | Sloveč | 6 | 15 | 2014 | 10:45-11:00 | x   | 70  | 0,5 | L | x | zdravá |
| LR | Fena | 32 | Lara | 6 | Šafařík | Sloveč | 6 | 15 | 2014 | 18:00-18:15 | 160 | x   | 0   | x | x | zdravá |
| LR | Fena | 32 | Lara | 6 | Šafařík | Sloveč | 6 | 15 | 2014 | 18:00-18:15 | x   | 210 | 0   | x | x | zdravá |
| LR | Fena | 32 | Lara | 6 | Šafařík | Sloveč | 6 | 15 | 2014 | 18:30-18:45 | x   | 270 | 0   | x | x | zdravá |
| LR | Fena | 32 | Lara | 6 | Šafařík | Sloveč | 6 | 15 | 2014 | 18:30-18:45 | x   | 290 | 0   | x | x | zdravá |
| LR | Fena | 32 | Lara | 6 | Šafařík | Sloveč | 6 | 21 | 2014 | 07:30-07:45 | x   | 80  | 0   | x | x | zdravá |
| LR | Fena | 32 | Lara | 6 | Šafařík | Sloveč | 6 | 21 | 2014 | 07:45-08:00 | 120 | x   | 1   | P | x | zdravá |
| LR | Fena | 32 | Lara | 6 | Šafařík | Sloveč | 6 | 21 | 2014 | 08:00-08:15 | x   | 150 | 0   | x | x | zdravá |
| LR | Fena | 32 | Lara | 6 | Šafařík | Sloveč | 6 | 21 | 2014 | 19:00-19:15 | x   | 320 | 0   | x | x | zdravá |
| LR | Fena | 32 | Lara | 6 | Šafařík | Sloveč | 6 | 21 | 2014 | 19:15-19:30 | 260 | x   | 0,5 | P | x | zdravá |
| LR | Fena | 32 | Lara | 6 | Šafařík | Sloveč | 6 | 21 | 2014 | 19:15-19:30 | x   | 260 | 0   | x | x | zdravá |
| LR | Fena | 32 | Lara | 6 | Šafařík | Sloveč | 6 | 22 | 2014 | 08:00-08:15 | 160 | x   | 0,5 | P | x | zdravá |
| LR | Fena | 32 | Lara | 6 | Šafařík | Sloveč | 6 | 22 | 2014 | 08:15-08:30 | x   | 350 | 0   | x | x | zdravá |
| LR | Fena | 32 | Lara | 6 | Šafařík | Sloveč | 6 | 22 | 2014 | 08:15-08:30 | x   | 70  | 0   | x | x | zdravá |
| LR | Fena | 32 | Lara | 6 | Šafařík | Sloveč | 6 | 22 | 2014 | 18:00-18:15 | x   | 280 | 0   | x | x | zdravá |
| LR | Fena | 32 | Lara | 6 | Šafařík | Sloveč | 6 | 22 | 2014 | 18:15-18:30 | 220 | x   | 1   | P | x | zdravá |
| LR | Fena | 32 | Lara | 6 | Šafařík | Sloveč | 6 | 28 | 2014 | 07:30-07:45 | x   | 280 | 0   | x | x | zdravá |
| LR | Fena | 32 | Lara | 6 | Šafařík | Sloveč | 6 | 28 | 2014 | 07:30-07:45 | x   | 290 | 0   | x | x | zdravá |
| LR | Fena | 32 | Lara | 6 | Šafařík | Sloveč | 6 | 28 | 2014 | 08:00-08:15 | 210 | x   | 0   | x | x | zdravá |
| LR | Fena | 32 | Lara | 6 | Šafařík | Sloveč | 6 | 28 | 2014 | 18:00-18:15 | x   | 280 | 0   | x | x | zdravá |
| LR | Fena | 32 | Lara | 6 | Šafařík | Sloveč | 6 | 28 | 2014 | 18:15-18:30 | 330 | x   | 1   | P | x | zdravá |
| LR | Fena | 32 | Lara | 6 | Šafařík | Sloveč | 6 | 29 | 2014 | 08:00-08:15 | x   | 230 | 0   | x | x | zdravá |
| LR | Fena | 32 | Lara | 6 | Šafařík | Sloveč | 6 | 29 | 2014 | 08:15-08:30 | 270 | x   | 0,5 | P | x | zdravá |
| LR | Fena | 32 | Lara | 6 | Šafařík | Sloveč | 6 | 29 | 2014 | 08:30-08:45 | x   | 250 | 0   | x | x | zdravá |
| LR | Fena | 32 | Lara | 6 | Šafařík | Sloveč | 6 | 29 | 2014 | 12:15-12:30 | x   | 90  | 0,5 | L | x | zdravá |
| LR | Fena | 32 | Lara | 6 | Šafařík | Sloveč | 6 | 29 | 2014 | 12:30-12:45 | x   | 10  | 0   | x | x | zdravá |
| LR | Fena | 32 | Lara | 6 | Šafařík | Sloveč | 6 | 29 | 2014 | 19:00-19:15 | 330 | x   | 0   | x | x | zdravá |



|    |      |    |      |   |         |        |   |    |      |             |     |     |     |   |   |        |
|----|------|----|------|---|---------|--------|---|----|------|-------------|-----|-----|-----|---|---|--------|
| LR | Fena | 32 | Lara | 6 | Šafařík | Sloveč | 6 | 29 | 2014 | 19:15-19:30 | x   | 330 | 0   | x | x | zdravá |
| LR | Fena | 32 | Lara | 6 | Šafařík | Sloveč | 6 | 30 | 2014 | 05:45-06:00 | x   | 250 | 0   | x | x | zdravá |
| LR | Fena | 32 | Lara | 6 | Šafařík | Sloveč | 6 | 30 | 2014 | 06:00-06:15 | 100 | x   | 0,5 | P | x | zdravá |
| LR | Fena | 32 | Lara | 6 | Šafařík | Sloveč | 6 | 30 | 2014 | 06:15-06:30 | x   | 310 | 0,5 | L | x | zdravá |
| LR | Fena | 32 | Lara | 6 | Šafařík | Sloveč | 6 | 30 | 2014 | 11:30-11:45 | x   | 280 | 0   | x | x | zdravá |
| LR | Fena | 32 | Lara | 6 | Šafařík | Sloveč | 6 | 30 | 2014 | 11:30-11:45 | x   | 210 | 0   | x | x | zdravá |
| LR | Fena | 32 | Lara | 6 | Šafařík | Sloveč | 6 | 30 | 2014 | 11:45-12:00 | x   | 70  | 0   | x | x | zdravá |
| LR | Fena | 32 | Lara | 6 | Šafařík | Sloveč | 6 | 30 | 2014 | 19:30-19:45 | x   | 350 | 0   | x | x | zdravá |
| LR | Fena | 32 | Lara | 6 | Šafařík | Sloveč | 6 | 30 | 2014 | 19:45-20:00 | 210 | x   | 1   | P | x | zdravá |
| LR | Fena | 32 | Lara | 6 | Šafařík | Sloveč | 6 | 30 | 2014 | 20:00-20:15 | x   | 80  | 0   | x | x | zdravá |
| LR | Fena | 32 | Lara | 6 | Šafařík | Sloveč | 7 | 3  | 2014 | 05:30-05:45 | x   | 345 | 0   | x | x | zdravá |
| LR | Fena | 32 | Lara | 6 | Šafařík | Sloveč | 7 | 3  | 2014 | 05:45-06:00 | 160 | x   | 0,5 | P | x | zdravá |
| LR | Fena | 32 | Lara | 6 | Šafařík | Sloveč | 7 | 3  | 2014 | 12:00-12:15 | x   | 110 | 0   | x | x | zdravá |
| LR | Fena | 32 | Lara | 6 | Šafařík | Sloveč | 7 | 3  | 2014 | 12:15-12:30 | x   | 10  | 0   | x | x | zdravá |
| LR | Fena | 32 | Lara | 6 | Šafařík | Sloveč | 7 | 3  | 2014 | 12:30-12:45 | x   | 140 | 0   | x | x | zdravá |
| LR | Fena | 32 | Lara | 6 | Šafařík | Sloveč | 7 | 3  | 2014 | 18:30-18:45 | x   | 170 | 0   | x | x | zdravá |
| LR | Fena | 32 | Lara | 6 | Šafařík | Sloveč | 7 | 5  | 2014 | 07:45-08:00 | x   | 110 | 0   | x | x | zdravá |
| LR | Fena | 32 | Lara | 6 | Šafařík | Sloveč | 7 | 5  | 2014 | 08:00-08:15 | x   | 20  | 0   | x | x | zdravá |
| LR | Fena | 32 | Lara | 6 | Šafařík | Sloveč | 7 | 5  | 2014 | 08:15-08:30 | 210 | x   | 0   | x | x | zdravá |
| LR | Fena | 32 | Lara | 6 | Šafařík | Sloveč | 7 | 5  | 2014 | 11:00-12:00 | x   | 350 | 0   | x | x | zdravá |
| LR | Fena | 32 | Lara | 6 | Šafařík | Sloveč | 7 | 5  | 2014 | 19:00-19:15 | x   | 230 | 0   | x | x | zdravá |
| LR | Fena | 32 | Lara | 6 | Šafařík | Sloveč | 7 | 5  | 2014 | 19:15-19:30 | 150 | x   | 0   | x | x | zdravá |
| LR | Fena | 32 | Lara | 6 | Šafařík | Sloveč | 7 | 6  | 2014 | 08:00-08:15 | x   | 30  | 0   | x | x | zdravá |
| LR | Fena | 32 | Lara | 6 | Šafařík | Sloveč | 7 | 6  | 2014 | 08:00-08:15 | x   | 20  | 0,5 | L | x | zdravá |
| LR | Fena | 32 | Lara | 6 | Šafařík | Sloveč | 7 | 6  | 2014 | 08:15-08:30 | 90  | x   | 0   | x | x | zdravá |
| LR | Fena | 32 | Lara | 6 | Šafařík | Sloveč | 7 | 6  | 2014 | 17:30-17:45 | x   | 10  | 0   | x | x | zdravá |
| LR | Fena | 32 | Lara | 6 | Šafařík | Sloveč | 7 | 6  | 2014 | 17:45-18:00 | 150 | x   | 0,5 | P | x | zdravá |
| LR | Fena | 32 | Lara | 6 | Šafařík | Sloveč | 7 | 6  | 2014 | 18:00-18:15 | x   | 230 | 0   | x | x | zdravá |
| LR | Fena | 32 | Lara | 6 | Šafařík | Sloveč | 7 | 12 | 2014 | 07:30-07:45 | x   | 310 | 0,5 | P | x | zdravá |
| LR | Fena | 32 | Lara | 6 | Šafařík | Sloveč | 7 | 12 | 2014 | 07:45-08:00 | 250 | x   | 1   | P | x | zdravá |
| LR | Fena | 32 | Lara | 6 | Šafařík | Sloveč | 7 | 12 | 2014 | 08:00-08:15 | x   | 160 | 0   | x | x | zdravá |

|    |      |    |      |   |         |        |   |    |      |             |     |     |     |   |   |        |
|----|------|----|------|---|---------|--------|---|----|------|-------------|-----|-----|-----|---|---|--------|
| LR | Fena | 32 | Lara | 6 | Šafařík | Sloveč | 7 | 12 | 2014 | 19:00-19:15 | x   | 30  | 0   | x | x | zdravá |
| LR | Fena | 32 | Lara | 6 | Šafařík | Sloveč | 7 | 12 | 2014 | 19:00-19:15 | 120 | x   | 0   | x | x | zdravá |
| LR | Fena | 32 | Lara | 6 | Šafařík | Sloveč | 7 | 12 | 2014 | 19:15-19:30 | x   | 190 | 0   | x | x | zdravá |
| LR | Fena | 32 | Lara | 6 | Šafařík | Sloveč | 7 | 13 | 2014 | 07:45-08:00 | x   | 280 | 0   | x | x | zdravá |
| LR | Fena | 32 | Lara | 6 | Šafařík | Sloveč | 7 | 13 | 2014 | 08:00-08:15 | x   | 170 | 0   | x | x | zdravá |
| LR | Fena | 32 | Lara | 6 | Šafařík | Sloveč | 7 | 13 | 2014 | 08:15-08:30 | 210 | x   | 0,5 | P | x | zdravá |
| LR | Fena | 32 | Lara | 6 | Šafařík | Sloveč | 7 | 13 | 2014 | 18:00-18:15 | x   | 280 | 0   | x | x | zdravá |
| LR | Fena | 32 | Lara | 6 | Šafařík | Sloveč | 7 | 13 | 2014 | 18:15-18:30 | 330 | x   | 1   | P | x | zdravá |
| LR | Fena | 32 | Lara | 6 | Šafařík | Sloveč | 7 | 13 | 2014 | 18:30-18:45 | x   | 280 | 0   | x | x | zdravá |
| LR | Fena | 32 | Lara | 6 | Šafařík | Sloveč | 7 | 16 | 2014 | 05:45-06:00 | x   | 220 | 0   | x | x | zdravá |
| LR | Fena | 32 | Lara | 6 | Šafařík | Sloveč | 7 | 16 | 2014 | 06:00-06:15 | x   | 250 | 0   | x | x | zdravá |
| LR | Fena | 32 | Lara | 6 | Šafařík | Sloveč | 7 | 16 | 2014 | 12:00-12:15 | x   | 280 | 0   | x | x | zdravá |
| LR | Fena | 32 | Lara | 6 | Šafařík | Sloveč | 7 | 16 | 2014 | 12:15-12:30 | x   | 290 | 0   | x | x | zdravá |
| LR | Fena | 32 | Lara | 6 | Šafařík | Sloveč | 7 | 16 | 2014 | 19:00-19:15 | x   | 280 | 0   | x | x | zdravá |
| LR | Fena | 32 | Lara | 6 | Šafařík | Sloveč | 7 | 16 | 2014 | 19:15-19:30 | 280 | x   | 0   | x | x | zdravá |
| LR | Fena | 32 | Lara | 6 | Šafařík | Sloveč | 7 | 19 | 2014 | 07:30-07:45 | x   | 130 | 0   | x | x | zdravá |
| LR | Fena | 32 | Lara | 6 | Šafařík | Sloveč | 7 | 19 | 2014 | 07:30-07:45 | 210 | x   | 0,5 | P | x | zdravá |
| LR | Fena | 32 | Lara | 6 | Šafařík | Sloveč | 7 | 19 | 2014 | 07:45-08:00 | x   | 100 | 0   | x | x | zdravá |
| LR | Fena | 32 | Lara | 6 | Šafařík | Sloveč | 7 | 19 | 2014 | 11:00-11:15 | x   | 330 | 0   | x | x | zdravá |
| LR | Fena | 32 | Lara | 6 | Šafařík | Sloveč | 7 | 19 | 2014 | 11:15-11:30 | x   | 230 | 0,5 | P | x | zdravá |
| LR | Fena | 32 | Lara | 6 | Šafařík | Sloveč | 7 | 19 | 2014 | 18:30-18:45 | x   | 260 | 0   | x | x | zdravá |
| LR | Fena | 32 | Lara | 6 | Šafařík | Sloveč | 7 | 19 | 2014 | 18:45-19:00 | 160 | x   | 1   | P | x | zdravá |
| LR | Fena | 32 | Lara | 6 | Šafařík | Sloveč | 7 | 19 | 2014 | 19:00-19:15 | x   | 320 | 0   | x | x | zdravá |
| LR | Fena | 32 | Lara | 6 | Šafařík | Sloveč | 7 | 20 | 2014 | 07:45-08:00 | x   | 310 | 0   | x | x | zdravá |
| LR | Fena | 32 | Lara | 6 | Šafařík | Sloveč | 7 | 20 | 2014 | 07:45-08:00 | 230 | x   | 0   | x | x | zdravá |
| LR | Fena | 32 | Lara | 6 | Šafařík | Sloveč | 7 | 20 | 2014 | 08:00-08:15 | x   | 70  | 0,5 | L | x | zdravá |
| LR | Fena | 32 | Lara | 6 | Šafařík | Sloveč | 7 | 20 | 2014 | 12:15-12:30 | x   | 210 | 0   | x | x | zdravá |
| LR | Fena | 32 | Lara | 6 | Šafařík | Sloveč | 7 | 20 | 2014 | 12:30-12:45 | x   | 260 | 0   | x | x | zdravá |
| LR | Fena | 32 | Lara | 6 | Šafařík | Sloveč | 7 | 20 | 2014 | 18:15-18:30 | x   | 350 | 0   | x | x | zdravá |
| LR | Fena | 32 | Lara | 6 | Šafařík | Sloveč | 7 | 20 | 2014 | 18:15-18:30 | 160 | x   | 1   | P | x | zdravá |
| LR | Fena | 32 | Lara | 6 | Šafařík | Sloveč | 7 | 20 | 2014 | 18:30-18:45 | x   | 260 | 0   | x | x | zdravá |

|    |      |    |      |   |         |        |   |    |      |             |     |     |     |   |   |        |
|----|------|----|------|---|---------|--------|---|----|------|-------------|-----|-----|-----|---|---|--------|
| LR | Fena | 32 | Lara | 6 | Šafařík | Sloveč | 7 | 25 | 2014 | 05:30-05:45 | x   | 330 | 0,5 | P | x | zdravá |
| LR | Fena | 32 | Lara | 6 | Šafařík | Sloveč | 7 | 25 | 2014 | 05:30-05:45 | 10  | x   | 0,5 | L | x | zdravá |
| LR | Fena | 32 | Lara | 6 | Šafařík | Sloveč | 7 | 25 | 2014 | 05:45-06:00 | x   | 345 | 0   | x | x | zdravá |
| LR | Fena | 32 | Lara | 6 | Šafařík | Sloveč | 7 | 25 | 2014 | 11:45-12:00 | x   | 120 | 0   | x | x | zdravá |
| LR | Fena | 32 | Lara | 6 | Šafařík | Sloveč | 7 | 25 | 2014 | 11:45-12:00 | x   | 25  | 0   | x | x | zdravá |
| LR | Fena | 32 | Lara | 6 | Šafařík | Sloveč | 7 | 25 | 2014 | 18:15-18:30 | x   | 110 | 0   | x | x | zdravá |
| LR | Fena | 32 | Lara | 6 | Šafařík | Sloveč | 7 | 25 | 2014 | 18:30-18:45 | x   | 20  | 0   | x | x | zdravá |
| LR | Fena | 32 | Lara | 6 | Šafařík | Sloveč | 7 | 25 | 2014 | 18:30-18:45 | 210 | x   | 0   | x | x | zdravá |
| LR | Fena | 32 | Lara | 6 | Šafařík | Sloveč | 7 | 26 | 2014 | 07:45-08:00 | x   | 20  | 0   | x | x | zdravá |
| LR | Fena | 32 | Lara | 6 | Šafařík | Sloveč | 7 | 26 | 2014 | 07:45-08:00 | x   | 10  | 0   | x | x | zdravá |
| LR | Fena | 32 | Lara | 6 | Šafařík | Sloveč | 7 | 26 | 2014 | 08:00-08:15 | 160 | x   | 1   | P | x | zdravá |
| LR | Fena | 32 | Lara | 6 | Šafařík | Sloveč | 7 | 26 | 2014 | 10:15-10:30 | x   | 350 | 0   | x | x | zdravá |
| LR | Fena | 32 | Lara | 6 | Šafařík | Sloveč | 7 | 26 | 2014 | 11:30-11:45 | x   | 140 | 0   | x | x | zdravá |
| LR | Fena | 32 | Lara | 6 | Šafařík | Sloveč | 7 | 26 | 2014 | 19:30-19:45 | x   | 230 | 0   | x | x | zdravá |
| LR | Fena | 32 | Lara | 6 | Šafařík | Sloveč | 7 | 26 | 2014 | 19:30-19:45 | 90  | x   | 0   | x | x | zdravá |
| LR | Fena | 32 | Lara | 6 | Šafařík | Sloveč | 7 | 26 | 2014 | 19:45-20:00 | x   | 240 | 0   | x | x | zdravá |
| LR | Fena | 32 | Lara | 6 | Šafařík | Sloveč | 7 | 27 | 2014 | 08:00-08:15 | x   | 170 | 0   | x | x | zdravá |
| LR | Fena | 32 | Lara | 6 | Šafařík | Sloveč | 7 | 27 | 2014 | 08:00-08:15 | 90  | x   | 0   | x | x | zdravá |
| LR | Fena | 32 | Lara | 6 | Šafařík | Sloveč | 7 | 27 | 2014 | 08:15-08:30 | x   | 250 | 0   | x | x | zdravá |
| LR | Fena | 32 | Lara | 6 | Šafařík | Sloveč | 7 | 27 | 2014 | 11:00-11:15 | x   | 30  | 0   | x | x | zdravá |
| LR | Fena | 32 | Lara | 6 | Šafařík | Sloveč | 7 | 27 | 2014 | 11:15-11:30 | x   | 240 | 0,5 | L | x | zdravá |
| LR | Fena | 32 | Lara | 6 | Šafařík | Sloveč | 7 | 27 | 2014 | 11:30-11:45 | x   | 240 | 0   | x | x | zdravá |
| LR | Fena | 32 | Lara | 6 | Šafařík | Sloveč | 7 | 27 | 2014 | 19:00-19:15 | x   | 230 | 0   | x | x | zdravá |
| LR | Fena | 32 | Lara | 6 | Šafařík | Sloveč | 7 | 27 | 2014 | 19:00-19:15 | 150 | x   | 1   | P | x | zdravá |
| LR | Fena | 32 | Lara | 6 | Šafařík | Sloveč | 7 | 27 | 2014 | 19:15-19:30 | x   | 130 | 0   | x | x | zdravá |
| LR | Fena | 32 | Lara | 6 | Šafařík | Sloveč | 7 | 28 | 2014 | 06:00-06:15 | x   | 20  | 0   | x | x | zdravá |
| LR | Fena | 32 | Lara | 6 | Šafařík | Sloveč | 7 | 28 | 2014 | 06:15-06:30 | x   | 220 | 0   | x | x | zdravá |
| LR | Fena | 32 | Lara | 6 | Šafařík | Sloveč | 7 | 28 | 2014 | 06:15-06:30 | 80  | x   | 0   | x | x | zdravá |
| LR | Fena | 32 | Lara | 6 | Šafařík | Sloveč | 7 | 28 | 2014 | 11:30-11:45 | x   | 340 | 0   | x | x | zdravá |
| LR | Fena | 32 | Lara | 6 | Šafařík | Sloveč | 7 | 28 | 2014 | 11:45-12:00 | x   | 80  | 0   | x | x | zdravá |
| LR | Fena | 32 | Lara | 6 | Šafařík | Sloveč | 7 | 28 | 2014 | 18:00-18:15 | x   | 150 | 0   | x | x | zdravá |

| Plemeno | Pohlaví | hmotnost psa (kg) | Jméno psa | Stáří psa | Měřič | Lokalita | Měsíc | Den | Rok | Čas měřený v 15minutových intervalech | Orientace těla při VELKÉ potřebě | Orientace těla při MALÉ potřebě | Otočky před "potřebou" | Směr otočení (do Leva / do Prava) Jako u hodinových ručiček | Kterou nohu zvedl u malé potřeby (pouze u psů) (Levá/Pravá) | Zdravotní stav pejska špatně chodí, špatně vidí, špatně slyší, špatně cítí, potíže s vyměšováním (průjem, nemocné ledviny) |
|---------|---------|-------------------|-----------|-----------|-------|----------|-------|-----|-----|---------------------------------------|----------------------------------|---------------------------------|------------------------|---|---|--|
|---------|---------|-------------------|-----------|-----------|-------|----------|-------|-----|-----|---------------------------------------|----------------------------------|---------------------------------|------------------------|---|---|--|

### Měření bylo prováděno - pod dráty vysokého napětí = Východ/Západ

|    |      |    |      |   |         |         |   |    |      |             |     |     |     |   |   |        |
|----|------|----|------|---|---------|---------|---|----|------|-------------|-----|-----|-----|---|---|--------|
| LR | Fena | 32 | Lara | 6 | Šafařík | Kamilov | 3 | 6  | 2014 | 11:00-11:15 | x   | 120 | 0   | x | x | zdravá |
| LR | Fena | 32 | Lara | 6 | Šafařík | Kamilov | 3 | 6  | 2014 | 11:15-11:30 | 170 | x   | 0   | x | x | zdravá |
| LR | Fena | 32 | Lara | 6 | Šafařík | Kamilov | 3 | 6  | 2014 | 11:15-11:30 | x   | 180 | 0   | x | x | zdravá |
| LR | Fena | 32 | Lara | 6 | Šafařík | Kamilov | 3 | 7  | 2014 | 11:15-11:30 | x   | 20  | 0   | x | x | zdravá |
| LR | Fena | 32 | Lara | 6 | Šafařík | Kamilov | 5 | 3  | 2014 | 07:45-08:00 | 170 | x   | 1   | P | x | zdravá |
| LR | Fena | 32 | Lara | 6 | Šafařík | Kamilov | 5 | 3  | 2014 | 08:00-08:15 | x   | 120 | 0   | x | x | zdravá |
| LR | Fena | 32 | Lara | 6 | Šafařík | Kamilov | 5 | 3  | 2014 | 08:15-08:30 | x   | 180 | 0   | x | x | zdravá |
| LR | Fena | 32 | Lara | 6 | Šafařík | Kamilov | 5 | 3  | 2014 | 08:30-08:45 | x   | 120 | 0   | x | x | zdravá |
| LR | Fena | 32 | Lara | 6 | Šafařík | Sloveč  | 5 | 9  | 2014 | 16:00-16:15 | x   | 160 | 0   | x | x | zdravá |
| LR | Fena | 32 | Lara | 6 | Šafařík | Sloveč  | 5 | 9  | 2014 | 16:30-16:45 | x   | 120 | 0   | x | x | zdravá |
| LR | Fena | 32 | Lara | 6 | Šafařík | Sloveč  | 5 | 10 | 2014 | 11:30-11:45 | x   | 120 | 0   | x | x | zdravá |
| LR | Fena | 32 | Lara | 6 | Šafařík | Sloveč  | 5 | 10 | 2014 | 11:45-12:00 | x   | 110 | 0   | x | x | zdravá |
| LR | Fena | 32 | Lara | 6 | Šafařík | Kamilov | 5 | 11 | 2014 | 06:00-06:15 | x   | 20  | 0   | x | x | zdravá |
| LR | Fena | 32 | Lara | 6 | Šafařík | Kamilov | 5 | 11 | 2014 | 06:00-06:15 | 170 | x   | 0,5 | P | x | zdravá |
| LR | Fena | 32 | Lara | 6 | Šafařík | Kamilov | 5 | 11 | 2014 | 06:15-06:30 | x   | 120 | 0   | x | x | zdravá |
| LR | Fena | 32 | Lara | 6 | Šafařík | Kamilov | 5 | 11 | 2014 | 18:00-18:15 | x   | 30  | 0   | x | x | zdravá |
| LR | Fena | 32 | Lara | 6 | Šafařík | Kamilov | 5 | 11 | 2014 | 18:30-18:45 | 170 | x   | 0   | x | x | zdravá |
| LR | Fena | 32 | Lara | 6 | Šafařík | Kamilov | 5 | 11 | 2014 | 18:30-18:45 | x   | 170 | 0   | x | x | zdravá |
| LR | Fena | 32 | Lara | 6 | Šafařík | Sloveč  | 5 | 12 | 2014 | 06:15-06:30 | x   | 170 | 0   | x | x | zdravá |
| LR | Fena | 32 | Lara | 6 | Šafařík | Sloveč  | 5 | 12 | 2014 | 06:15-06:30 | 170 | x   | 0   | x | x | zdravá |
| LR | Fena | 32 | Lara | 6 | Šafařík | Sloveč  | 5 | 12 | 2014 | 06:45-07:00 | x   | 130 | 0   | x | x | zdravá |

|    |      |    |      |   |         |         |   |    |      |             |     |     |     |   |   |        |
|----|------|----|------|---|---------|---------|---|----|------|-------------|-----|-----|-----|---|---|--------|
| LR | Fena | 32 | Lara | 6 | Šafařík | Sloveč  | 5 | 14 | 2014 | 11:30-11:45 | x   | 120 | 0   | x | x | zdravá |
| LR | Fena | 32 | Lara | 6 | Šafařík | Sloveč  | 5 | 14 | 2014 | 11:45-12:00 | x   | 120 | 0   | x | x | zdravá |
| LR | Fena | 32 | Lara | 6 | Šafařík | Sloveč  | 5 | 14 | 2014 | 12:00-12:15 | 170 | x   | 0   | x | x | zdravá |
| LR | Fena | 32 | Lara | 6 | Šafařík | Sloveč  | 5 | 14 | 2014 | 20:00-20:15 | x   | 120 | 0   | x | x | zdravá |
| LR | Fena | 32 | Lara | 6 | Šafařík | Sloveč  | 5 | 14 | 2014 | 20:00-20:15 | 130 | x   | 0   | x | x | zdravá |
| LR | Fena | 32 | Lara | 6 | Šafařík | Sloveč  | 5 | 16 | 2014 | 06:30-06:45 | x   | 120 | 0   | x | x | zdravá |
| LR | Fena | 32 | Lara | 6 | Šafařík | Sloveč  | 5 | 16 | 2014 | 06:30-06:45 | x   | 180 | 0   | x | x | zdravá |
| LR | Fena | 32 | Lara | 6 | Šafařík | Sloveč  | 5 | 16 | 2014 | 06:45-07:00 | x   | 120 | 0   | x | x | zdravá |
| LR | Fena | 32 | Lara | 6 | Šafařík | Sloveč  | 5 | 16 | 2014 | 06:45-07:00 | 170 | x   | 1   | P | x | zdravá |
| LR | Fena | 32 | Lara | 6 | Šafařík | Sloveč  | 5 | 16 | 2014 | 11:30-11:45 | x   | 160 | 0   | x | x | zdravá |
| LR | Fena | 32 | Lara | 6 | Šafařík | Sloveč  | 5 | 16 | 2014 | 11:30-11:45 | x   | 20  | 0   | x | x | zdravá |
| LR | Fena | 32 | Lara | 6 | Šafařík | Sloveč  | 5 | 16 | 2014 | 18:0-18:15  | x   | 180 | 0   | x | x | zdravá |
| LR | Fena | 32 | Lara | 6 | Šafařík | Sloveč  | 5 | 16 | 2014 | 18:00-18:15 | x   | 120 | 0   | x | x | zdravá |
| LR | Fena | 32 | Lara | 6 | Šafařík | Kamilov | 5 | 19 | 2014 | 05:45-06:00 | 170 | x   | 0   | x | x | zdravá |
| LR | Fena | 32 | Lara | 6 | Šafařík | Kamilov | 5 | 19 | 2014 | 05:45-06:00 | x   | 120 | 0   | x | x | zdravá |
| LR | Fena | 32 | Lara | 6 | Šafařík | Kamilov | 5 | 19 | 2014 | 06:00-06:15 | x   | 180 | 0   | x | x | zdravá |
| LR | Fena | 32 | Lara | 6 | Šafařík | Sloveč  | 5 | 19 | 2014 | 12:00-12:15 | x   | 180 | 0   | x | x | zdravá |
| LR | Fena | 32 | Lara | 6 | Šafařík | Sloveč  | 5 | 19 | 2014 | 12:15-12:30 | x   | 110 | 0   | x | x | zdravá |
| LR | Fena | 32 | Lara | 6 | Šafařík | Sloveč  | 5 | 21 | 2014 | 07:00-07:15 | x   | 180 | 0   | x | x | zdravá |
| LR | Fena | 32 | Lara | 6 | Šafařík | Sloveč  | 5 | 21 | 2014 | 07:00-07:15 | 160 | x   | 0,5 | P | x | zdravá |
| LR | Fena | 32 | Lara | 6 | Šafařík | Sloveč  | 5 | 21 | 2014 | 07:15-07:30 | x   | 120 | 0   | x | x | zdravá |
| LR | Fena | 32 | Lara | 6 | Šafařík | Sloveč  | 5 | 21 | 2014 | 20:15-20:30 | x   | 110 | 0   | x | x | zdravá |
| LR | Fena | 32 | Lara | 6 | Šafařík | Sloveč  | 5 | 21 | 2014 | 20:15-20:30 | 160 | x   | 0   | x | x | zdravá |
| LR | Fena | 32 | Lara | 6 | Šafařík | Sloveč  | 5 | 21 | 2014 | 20:30-20:45 | x   | 20  | 0   | x | x | zdravá |
| LR | Fena | 32 | Lara | 6 | Šafařík | Sloveč  | 5 | 23 | 2014 | 06:45-07:00 | x   | 110 | 0   | x | x | zdravá |
| LR | Fena | 32 | Lara | 6 | Šafařík | Sloveč  | 5 | 23 | 2014 | 12:00-12:15 | x   | 90  | 0   | x | x | zdravá |
| LR | Fena | 32 | Lara | 6 | Šafařík | Sloveč  | 5 | 23 | 2014 | 20:00-20:15 | x   | 130 | 0   | x | x | zdravá |
| LR | Fena | 32 | Lara | 6 | Šafařík | Sloveč  | 5 | 23 | 2014 | 20:00-20:15 | 140 | x   | 0,5 | P | x | zdravá |
| LR | Fena | 32 | Lara | 6 | Šafařík | Sloveč  | 5 | 23 | 2014 | 20:15-20:30 | x   | 160 | 0   | x | x | zdravá |
| LR | Fena | 32 | Lara | 6 | Šafařík | Sloveč  | 5 | 24 | 2014 | 07:00-07:15 | x   | 120 | 0   | x | x | zdravá |
| LR | Fena | 32 | Lara | 6 | Šafařík | Sloveč  | 5 | 24 | 2014 | 07:00-07:15 | 170 | x   | 1   | P | x | zdravá |

|    |      |    |      |   |         |        |   |    |      |             |     |     |     |   |   |        |
|----|------|----|------|---|---------|--------|---|----|------|-------------|-----|-----|-----|---|---|--------|
| LR | Fena | 32 | Lara | 6 | Šafařík | Sloveč | 5 | 24 | 2014 | 07:15-07:30 | x   | 130 | 0   | x | x | zdravá |
| LR | Fena | 32 | Lara | 6 | Šafařík | Sloveč | 5 | 24 | 2014 | 18:30-18:45 | x   | 130 | 0   | x | x | zdravá |
| LR | Fena | 32 | Lara | 6 | Šafařík | Sloveč | 5 | 24 | 2014 | 18:30-18:45 | 170 | x   | 0,5 | P | x | zdravá |
| LR | Fena | 32 | Lara | 6 | Šafařík | Sloveč | 5 | 25 | 2014 | 07:45-08:00 | x   | 20  | 0   | x | x | zdravá |
| LR | Fena | 32 | Lara | 6 | Šafařík | Sloveč | 5 | 25 | 2014 | 08:00-08:15 | x   | 120 | 0   | x | x | zdravá |
| LR | Fena | 32 | Lara | 6 | Šafařík | Sloveč | 5 | 25 | 2014 | 08:15-08:30 | 170 | x   | 0   | x | x | zdravá |
| LR | Fena | 32 | Lara | 6 | Šafařík | Sloveč | 5 | 25 | 2014 | 18:30-18:45 | x   | 130 | 0   | x | x | zdravá |
| LR | Fena | 32 | Lara | 6 | Šafařík | Sloveč | 5 | 25 | 2014 | 18:30-18:45 | 170 | x   | 1   | P | x | zdravá |
| LR | Fena | 32 | Lara | 6 | Šafařík | Sloveč | 5 | 25 | 2014 | 18:45-19:00 | x   | 120 | 0   | x | x | zdravá |
| LR | Fena | 32 | Lara | 6 | Šafařík | Sloveč | 5 | 26 | 2014 | 06:00-06:15 | x   | 180 | 0   | x | x | zdravá |
| LR | Fena | 32 | Lara | 6 | Šafařík | Sloveč | 5 | 26 | 2014 | 06:00-06:15 | x   | 130 | 0   | x | x | zdravá |
| LR | Fena | 32 | Lara | 6 | Šafařík | Sloveč | 5 | 26 | 2014 | 06:15-06:30 | 170 | x   | 0   | x | x | zdravá |
| LR | Fena | 32 | Lara | 6 | Šafařík | Sloveč | 5 | 26 | 2014 | 11:45-12:00 | x   | 170 | 0   | x | x | zdravá |
| LR | Fena | 32 | Lara | 6 | Šafařík | Sloveč | 5 | 26 | 2014 | 11:45-12:00 | x   | 120 | 0   | x | x | zdravá |
| LR | Fena | 32 | Lara | 6 | Šafařík | Sloveč | 5 | 26 | 2014 | 19:30-19:45 | x   | 180 | 0   | x | x | zdravá |
| LR | Fena | 32 | Lara | 6 | Šafařík | Sloveč | 5 | 26 | 2014 | 19:45-20:00 | x   | 130 | 0   | x | x | zdravá |
| LR | Fena | 32 | Lara | 6 | Šafařík | Sloveč | 5 | 26 | 2014 | 19:45-20:00 | 160 | x   | 0   | x | x | zdravá |
| LR | Fena | 32 | Lara | 6 | Šafařík | Sloveč | 5 | 29 | 2014 | 11:30-11:45 | x   | 180 | 0   | x | x | zdravá |
| LR | Fena | 32 | Lara | 6 | Šafařík | Sloveč | 5 | 29 | 2014 | 11:45-12:00 | x   | 110 | 0   | x | x | zdravá |
| LR | Fena | 32 | Lara | 6 | Šafařík | Sloveč | 5 | 29 | 2014 | 18:00-18:15 | x   | 180 | 0   | x | x | zdravá |
| LR | Fena | 32 | Lara | 6 | Šafařík | Sloveč | 5 | 29 | 2014 | 18:15-18:30 | 170 | x   | 0   | x | x | zdravá |
| LR | Fena | 32 | Lara | 6 | Šafařík | Sloveč | 5 | 30 | 2014 | 05:45-06:00 | x   | 110 | 0   | x | x | zdravá |
| LR | Fena | 32 | Lara | 6 | Šafařík | Sloveč | 5 | 30 | 2014 | 05:45-06:00 | x   | 20  | 0   | x | x | zdravá |
| LR | Fena | 32 | Lara | 6 | Šafařík | Sloveč | 5 | 30 | 2014 | 06:00-06:15 | 180 | x   | 0,5 | P | x | zdravá |
| LR | Fena | 32 | Lara | 6 | Šafařík | Sloveč | 5 | 30 | 2014 | 12:30-12:45 | x   | 120 | 0   | x | x | zdravá |
| LR | Fena | 32 | Lara | 6 | Šafařík | Sloveč | 5 | 30 | 2014 | 12:30-12:45 | x   | 110 | 0   | x | x | zdravá |
| LR | Fena | 32 | Lara | 6 | Šafařík | Sloveč | 6 | 2  | 2014 | 06:00-06:15 | x   | 120 | 0   | x | x | zdravá |
| LR | Fena | 32 | Lara | 6 | Šafařík | Sloveč | 6 | 2  | 2014 | 06:00-06:15 | x   | 180 | 0   | x | x | zdravá |
| LR | Fena | 32 | Lara | 6 | Šafařík | Sloveč | 6 | 2  | 2014 | 06:00-06:15 | 130 | x   | 0   | x | x | zdravá |
| LR | Fena | 32 | Lara | 6 | Šafařík | Sloveč | 6 | 2  | 2014 | 11:30-11:45 | x   | 130 | 0,5 | L | x | zdravá |
| LR | Fena | 32 | Lara | 6 | Šafařík | Sloveč | 6 | 2  | 2014 | 11:30-11:45 | x   | 120 | 0,5 | P | x | zdravá |

|    |      |    |      |   |         |        |   |    |      |             |     |     |     |   |   |        |
|----|------|----|------|---|---------|--------|---|----|------|-------------|-----|-----|-----|---|---|--------|
| LR | Fena | 32 | Lara | 6 | Šafařík | Sloveč | 6 | 2  | 2014 | 18:30-18:45 | x   | 130 | 0   | x | x | zdravá |
| LR | Fena | 32 | Lara | 6 | Šafařík | Sloveč | 6 | 2  | 2014 | 18:45-19:00 | x   | 180 | 0   | x | x | zdravá |
| LR | Fena | 32 | Lara | 6 | Šafařík | Sloveč | 6 | 2  | 2014 | 18:45-19:00 | 140 | x   | 0,5 | P | x | zdravá |
| LR | Fena | 32 | Lara | 6 | Šafařík | Sloveč | 6 | 4  | 2014 | 05:45-06:00 | x   | 20  | 0   | x | x | zdravá |
| LR | Fena | 32 | Lara | 6 | Šafařík | Sloveč | 6 | 4  | 2014 | 06:00-06:15 | 140 | x   | 1   | P | x | zdravá |
| LR | Fena | 32 | Lara | 6 | Šafařík | Sloveč | 6 | 4  | 2014 | 06:00-06:15 | x   | 110 | 0   | x | x | zdravá |
| LR | Fena | 32 | Lara | 6 | Šafařík | Sloveč | 6 | 4  | 2014 | 11:30-11:45 | x   | 100 | 0   | x | x | zdravá |
| LR | Fena | 32 | Lara | 6 | Šafařík | Sloveč | 6 | 4  | 2014 | 11:45-12:00 | x   | 170 | 0,5 | L | x | zdravá |
| LR | Fena | 32 | Lara | 6 | Šafařík | Sloveč | 6 | 4  | 2014 | 19:00-19:15 | x   | 160 | 0   | x | x | zdravá |
| LR | Fena | 32 | Lara | 6 | Šafařík | Sloveč | 6 | 4  | 2014 | 19:00-19:15 | x   | 130 | 0,5 | L | x | zdravá |
| LR | Fena | 32 | Lara | 6 | Šafařík | Sloveč | 6 | 4  | 2014 | 19:30-19:45 | 170 | x   | 0   | x | x | zdravá |
| LR | Fena | 32 | Lara | 6 | Šafařík | Sloveč | 6 | 9  | 2014 | 05:30-05:45 | x   | 180 | 0   | x | x | zdravá |
| LR | Fena | 32 | Lara | 6 | Šafařík | Sloveč | 6 | 9  | 2014 | 05:30-05:45 | x   | 130 | 0   | x | x | zdravá |
| LR | Fena | 32 | Lara | 6 | Šafařík | Sloveč | 6 | 9  | 2014 | 05:45-06:00 | 170 | x   | 1   | P | x | zdravá |
| LR | Fena | 32 | Lara | 6 | Šafařík | Sloveč | 6 | 9  | 2014 | 12:00-12:15 | x   | 110 | 0   | x | x | zdravá |
| LR | Fena | 32 | Lara | 6 | Šafařík | Sloveč | 6 | 9  | 2014 | 12:15-12:30 | x   | 130 | L   | x | x | zdravá |
| LR | Fena | 32 | Lara | 6 | Šafařík | Sloveč | 6 | 9  | 2014 | 19:00-19:15 | x   | 130 | 0   | x | x | zdravá |
| LR | Fena | 32 | Lara | 6 | Šafařík | Sloveč | 6 | 9  | 2014 | 19:00-19:15 | 170 | x   | 1   | P | x | zdravá |
| LR | Fena | 32 | Lara | 6 | Šafařík | Sloveč | 6 | 9  | 2014 | 19:15-19:3  | x   | 110 | 0   | x | x | zdravá |
| LR | Fena | 32 | Lara | 6 | Šafařík | Sloveč | 6 | 10 | 2014 | 06:00-06:15 | x   | 20  | 0   | x | x | zdravá |
| LR | Fena | 32 | Lara | 6 | Šafařík | Sloveč | 6 | 10 | 2014 | 06:15-06:30 | 180 | x   | 0   | x | x | zdravá |
| LR | Fena | 32 | Lara | 6 | Šafařík | Sloveč | 6 | 10 | 2014 | 06:15-06:30 | x   | 120 | 0   | x | x | zdravá |
| LR | Fena | 32 | Lara | 6 | Šafařík | Sloveč | 6 | 10 | 2014 | 11:00-11:15 | x   | 90  | 0,5 | P | x | zdravá |
| LR | Fena | 32 | Lara | 6 | Šafařík | Sloveč | 6 | 10 | 2014 | 11:15-11:30 | x   | 110 | 0   | x | x | zdravá |
| LR | Fena | 32 | Lara | 6 | Šafařík | Sloveč | 6 | 10 | 2014 | 19:15-19:30 | x   | 80  | 0   | x | x | zdravá |
| LR | Fena | 32 | Lara | 6 | Šafařík | Sloveč | 6 | 10 | 2014 | 19:30-19:45 | 160 | x   | 0,5 | P | x | zdravá |
| LR | Fena | 32 | Lara | 6 | Šafařík | Sloveč | 6 | 10 | 2014 | 19:45-20:00 | x   | 100 | 0   | x | x | zdravá |
| LR | Fena | 32 | Lara | 6 | Šafařík | Sloveč | 6 | 11 | 2014 | 05:45-06:00 | x   | 180 | 0   | x | x | zdravá |
| LR | Fena | 32 | Lara | 6 | Šafařík | Sloveč | 6 | 11 | 2014 | 06:00-06:15 | 170 | x   | 0   | x | x | zdravá |
| LR | Fena | 32 | Lara | 6 | Šafařík | Sloveč | 6 | 13 | 2014 | 05:45-06:00 | x   | 120 | 0,5 | L | x | zdravá |
| LR | Fena | 32 | Lara | 6 | Šafařík | Sloveč | 6 | 13 | 2014 | 06:00-06:15 | x   | 320 | 0   | x | x | zdravá |

|    |      |    |      |   |         |        |   |    |      |             |     |     |     |   |   |        |
|----|------|----|------|---|---------|--------|---|----|------|-------------|-----|-----|-----|---|---|--------|
| LR | Fena | 32 | Lara | 6 | Šafařík | Sloveč | 6 | 13 | 2014 | 06:00-06:15 | 120 | x   | 0,5 | P | x | zdravá |
| LR | Fena | 32 | Lara | 6 | Šafařík | Sloveč | 6 | 13 | 2014 | 11:30-11:45 | x   | 120 | 0   | x | x | zdravá |
| LR | Fena | 32 | Lara | 6 | Šafařík | Sloveč | 6 | 13 | 2014 | 11:45-12:00 | x   | 110 | 0   | x | x | zdravá |
| LR | Fena | 32 | Lara | 6 | Šafařík | Sloveč | 6 | 13 | 2014 | 18:00-18:15 | x   | 20  | 0   | x | x | zdravá |
| LR | Fena | 32 | Lara | 6 | Šafařík | Sloveč | 6 | 13 | 2014 | 18:0-18:15  | x   | 90  | 0,5 | x | x | zdravá |
| LR | Fena | 32 | Lara | 6 | Šafařík | Sloveč | 6 | 13 | 2014 | 18:30-18:45 | 170 | x   | 0   | x | x | zdravá |
| LR | Fena | 32 | Lara | 6 | Šafařík | Sloveč | 6 | 17 | 2014 | 05:45-06:00 | x   | 310 | 0   | x | x | zdravá |
| LR | Fena | 32 | Lara | 6 | Šafařík | Sloveč | 6 | 17 | 2014 | 06:00-06:15 | 240 | x   | 0   | x | x | zdravá |
| LR | Fena | 32 | Lara | 6 | Šafařík | Sloveč | 6 | 17 | 2014 | 06:00-06:15 | x   | 40  | 0   | x | x | zdravá |
| LR | Fena | 32 | Lara | 6 | Šafařík | Sloveč | 6 | 17 | 2014 | 11:00-11:15 | x   | 350 | 0   | x | x | zdravá |
| LR | Fena | 32 | Lara | 6 | Šafařík | Sloveč | 6 | 17 | 2014 | 11:30-11:45 | 150 | x   | 1   | P | x | zdravá |
| LR | Fena | 32 | Lara | 6 | Šafařík | Sloveč | 6 | 17 | 2014 | 19:00-19:15 | x   | 160 | 0   | x | x | zdravá |
| LR | Fena | 32 | Lara | 6 | Šafařík | Sloveč | 6 | 17 | 2014 | 19:30-19:45 | x   | 150 | 1   | P | x | zdravá |
| LR | Fena | 32 | Lara | 6 | Šafařík | Sloveč | 6 | 17 | 2014 | 19:45-20:00 | 90  | x   | 0   | x | x | zdravá |
| LR | Fena | 32 | Lara | 6 | Šafařík | Sloveč | 6 | 18 | 2014 | 05:30-05:45 | x   | 110 | 0   | x | x | zdravá |
| LR | Fena | 32 | Lara | 6 | Šafařík | Sloveč | 6 | 18 | 2014 | 05:45-06:00 | x   | 20  | 0   | x | x | zdravá |
| LR | Fena | 32 | Lara | 6 | Šafařík | Sloveč | 6 | 18 | 2014 | 06:00-06:15 | 170 | x   | 0   | x | x | zdravá |
| LR | Fena | 32 | Lara | 6 | Šafařík | Sloveč | 6 | 18 | 2014 | 11:45-12:00 | x   | 180 | 0   | x | x | zdravá |
| LR | Fena | 32 | Lara | 6 | Šafařík | Sloveč | 6 | 18 | 2014 | 12:00-12:15 | x   | 30  | 0   | x | x | zdravá |
| LR | Fena | 32 | Lara | 6 | Šafařík | Sloveč | 6 | 23 | 2014 | 05:45-06:00 | x   | 60  | 0   | x | x | zdravá |
| LR | Fena | 32 | Lara | 6 | Šafařík | Sloveč | 6 | 23 | 2014 | 05:45-06:00 | 140 | x   | 0   | x | x | zdravá |
| LR | Fena | 32 | Lara | 6 | Šafařík | Sloveč | 6 | 23 | 2014 | 06:00-06:15 | x   | 100 | 0,5 | P | x | zdravá |
| LR | Fena | 32 | Lara | 6 | Šafařík | Sloveč | 6 | 23 | 2014 | 11:30-11:45 | x   | 120 | 0,5 | L | x | zdravá |
| LR | Fena | 32 | Lara | 6 | Šafařík | Sloveč | 6 | 23 | 2014 | 11:45-12:00 | x   | 110 | 0   | x | x | zdravá |
| LR | Fena | 32 | Lara | 6 | Šafařík | Sloveč | 6 | 23 | 2014 | 18:15-18:30 | x   | 20  | 0   | x | x | zdravá |
| LR | Fena | 32 | Lara | 6 | Šafařík | Sloveč | 6 | 23 | 2014 | 18:45-19:00 | x   | 80  | 0   | x | x | zdravá |
| LR | Fena | 32 | Lara | 6 | Šafařík | Sloveč | 6 | 23 | 2014 | 18:45-19:00 | 190 | x   | 1   | P | x | zdravá |
| LR | Fena | 32 | Lara | 6 | Šafařík | Sloveč | 6 | 26 | 2014 | 06:00-06:15 | x   | 120 | 0   | x | x | zdravá |
| LR | Fena | 32 | Lara | 6 | Šafařík | Sloveč | 6 | 26 | 2014 | 06:15-06:30 | x   | 150 | 0   | x | x | zdravá |
| LR | Fena | 32 | Lara | 6 | Šafařík | Sloveč | 6 | 26 | 2014 | 06:15-06:30 | 140 | x   | 1   | P | x | zdravá |
| LR | Fena | 32 | Lara | 6 | Šafařík | Sloveč | 6 | 26 | 2014 | 11:15-11:30 | x   | 110 | 0   | x | x | zdravá |



|    |      |    |      |   |         |        |   |    |      |             |     |     |     |   |   |        |
|----|------|----|------|---|---------|--------|---|----|------|-------------|-----|-----|-----|---|---|--------|
| LR | Fena | 32 | Lara | 6 | Šafařík | Sloveč | 6 | 26 | 2014 | 11:30-11:45 | x   | 120 | 0   | x | x | zdravá |
| LR | Fena | 32 | Lara | 6 | Šafařík | Sloveč | 7 | 1  | 2014 | 06:00-06:15 | x   | 80  | 0   | x | x | zdravá |
| LR | Fena | 32 | Lara | 6 | Šafařík | Sloveč | 7 | 1  | 2014 | 06:00-06:15 | 130 | x   | 1   | P | x | zdravá |
| LR | Fena | 32 | Lara | 6 | Šafařík | Sloveč | 7 | 1  | 2014 | 06:15-06:30 | x   | 20  | 0   | x | x | zdravá |
| LR | Fena | 32 | Lara | 6 | Šafařík | Sloveč | 7 | 1  | 2014 | 12:00-12:15 | x   | 180 | 0   | x | x | zdravá |
| LR | Fena | 32 | Lara | 6 | Šafařík | Sloveč | 7 | 1  | 2014 | 12:15-12:30 | x   | 180 | 0   | x | x | zdravá |
| LR | Fena | 32 | Lara | 6 | Šafařík | Sloveč | 7 | 2  | 2014 | 05:45-06:00 | x   | 140 | 0   | x | x | zdravá |
| LR | Fena | 32 | Lara | 6 | Šafařík | Sloveč | 7 | 2  | 2014 | 06:00-06:15 | x   | 120 | 0   | x | x | zdravá |
| LR | Fena | 32 | Lara | 6 | Šafařík | Sloveč | 7 | 2  | 2014 | 19:30-19:45 | x   | 110 | 0   | x | x | zdravá |
| LR | Fena | 32 | Lara | 6 | Šafařík | Sloveč | 7 | 2  | 2014 | 19:45-20:00 | 170 | x   | 1   | P | x | zdravá |
| LR | Fena | 32 | Lara | 6 | Šafařík | Sloveč | 7 | 3  | 2014 | 18:45-19:00 | x   | 180 | 0   | x | x | zdravá |
| LR | Fena | 32 | Lara | 6 | Šafařík | Sloveč | 7 | 3  | 2014 | 19:00-19:15 | x   | 110 | 0   | x | x | zdravá |
| LR | Fena | 32 | Lara | 6 | Šafařík | Sloveč | 7 | 3  | 2014 | 19:15-19:30 | 170 | x   | 1   | P | x | zdravá |
| LR | Fena | 32 | Lara | 6 | Šafařík | Sloveč | 7 | 4  | 2014 | 05:30-05:45 | x   | 180 | 0   | x | x | zdravá |
| LR | Fena | 32 | Lara | 6 | Šafařík | Sloveč | 7 | 4  | 2014 | 05:30-05:45 | 80  | x   | 0   | x | x | zdravá |
| LR | Fena | 32 | Lara | 6 | Šafařík | Sloveč | 7 | 4  | 2014 | 05:45-06:00 | x   | 110 | 0   | x | x | zdravá |
| LR | Fena | 32 | Lara | 6 | Šafařík | Sloveč | 7 | 4  | 2014 | 12:15-12:30 | x   | 20  | 0   | x | x | zdravá |
| LR | Fena | 32 | Lara | 6 | Šafařík | Sloveč | 7 | 4  | 2014 | 19:00-19:15 | x   | 80  | 0,5 | L | x | zdravá |
| LR | Fena | 32 | Lara | 6 | Šafařík | Sloveč | 7 | 4  | 2014 | 19:15-19:30 | 130 | x   | 0   | x | x | zdravá |
| LR | Fena | 32 | Lara | 6 | Šafařík | Sloveč | 7 | 8  | 2014 | 05:45-06:00 | x   | 90  | 0   | x | x | zdravá |
| LR | Fena | 32 | Lara | 6 | Šafařík | Sloveč | 7 | 8  | 2014 | 06:00-06:15 | 110 | x   | 1   | P | x | zdravá |
| LR | Fena | 32 | Lara | 6 | Šafařík | Sloveč | 7 | 8  | 2014 | 06:15-06:30 | x   | 20  | 0   | x | x | zdravá |
| LR | Fena | 32 | Lara | 6 | Šafařík | Sloveč | 7 | 8  | 2014 | 11:45-12:00 | x   | 140 | 0   | x | x | zdravá |
| LR | Fena | 32 | Lara | 6 | Šafařík | Sloveč | 7 | 8  | 2014 | 12:00-12:15 | x   | 30  | 0   | x | x | zdravá |
| LR | Fena | 32 | Lara | 6 | Šafařík | Sloveč | 7 | 9  | 2014 | 06:00-06:15 | x   | 80  | 0   | x | x | zdravá |
| LR | Fena | 32 | Lara | 6 | Šafařík | Sloveč | 7 | 9  | 2014 | 06:15-06:30 | 120 | x   | 0   | x | x | zdravá |
| LR | Fena | 32 | Lara | 6 | Šafařík | Sloveč | 7 | 9  | 2014 | 18:30-18:45 | x   | 20  | 0   | x | x | zdravá |
| LR | Fena | 32 | Lara | 6 | Šafařík | Sloveč | 7 | 9  | 2014 | 18:45-19:00 | 130 | x   | 0,5 | P | x | zdravá |
| LR | Fena | 32 | Lara | 6 | Šafařík | Sloveč | 7 | 9  | 2014 | 19:00-19:15 | x   | 120 | 0   | x | x | zdravá |
| LR | Fena | 32 | Lara | 6 | Šafařík | Sloveč | 7 | 14 | 2014 | 05:30-05:45 | x   | 180 | 0   | x | x | zdravá |
| LR | Fena | 32 | Lara | 6 | Šafařík | Sloveč | 7 | 14 | 2014 | 05:45-05:00 | x   | 180 | 0   | x | x | zdravá |

|    |      |    |      |   |         |        |   |    |      |             |     |     |     |   |   |        |
|----|------|----|------|---|---------|--------|---|----|------|-------------|-----|-----|-----|---|---|--------|
| LR | Fena | 32 | Lara | 6 | Šafařík | Sloveč | 7 | 14 | 2014 | 06:00-06:15 | 170 | x   | 0,5 | P | x | zdravá |
| LR | Fena | 32 | Lara | 6 | Šafařík | Sloveč | 7 | 14 | 2014 | 18:30-18:45 | x   | 20  | 0   | x | x | zdravá |
| LR | Fena | 32 | Lara | 6 | Šafařík | Sloveč | 7 | 14 | 2014 | 18:45-19:00 | 120 | x   | 0   | x | x | zdravá |
| LR | Fena | 32 | Lara | 6 | Šafařík | Sloveč | 7 | 14 | 2014 | 19:00-19:15 | x   | 120 | 0   | x | x | zdravá |
| LR | Fena | 32 | Lara | 6 | Šafařík | Sloveč | 7 | 17 | 2014 | 05:30-05:45 | x   | 120 | 0,5 | L | x | zdravá |
| LR | Fena | 32 | Lara | 6 | Šafařík | Sloveč | 7 | 17 | 2014 | 05:30-05:45 | x   | 110 | 0   | x | x | zdravá |
| LR | Fena | 32 | Lara | 6 | Šafařík | Sloveč | 7 | 17 | 2014 | 06:00-06:15 | 180 | x   | 0   | x | x | zdravá |
| LR | Fena | 32 | Lara | 6 | Šafařík | Sloveč | 7 | 17 | 2014 | 19:00-19:15 | x   | 110 | 0   | x | x | zdravá |
| LR | Fena | 32 | Lara | 6 | Šafařík | Sloveč | 7 | 17 | 2014 | 19:15-19:30 | 170 | x   | 0   | x | x | zdravá |
| LR | Fena | 32 | Lara | 6 | Šafařík | Sloveč | 7 | 17 | 2014 | 19:30-19:45 | x   | 180 | 0   | x | x | zdravá |
| LR | Fena | 32 | Lara | 6 | Šafařík | Sloveč | 7 | 21 | 2014 | 05:45-06:00 | x   | 120 | 0,5 | P | x | zdravá |
| LR | Fena | 32 | Lara | 6 | Šafařík | Sloveč | 7 | 21 | 2014 | 05:45-06:00 | x   | 180 | 0   | x | x | zdravá |
| LR | Fena | 32 | Lara | 6 | Šafařík | Sloveč | 7 | 21 | 2014 | 06:00-06:15 | 130 | x   | 1   | P | x | zdravá |
| LR | Fena | 32 | Lara | 6 | Šafařík | Sloveč | 7 | 21 | 2014 | 06:00-06:15 | x   | 125 | 0   | x | x | zdravá |
| LR | Fena | 32 | Lara | 6 | Šafařík | Sloveč | 7 | 21 | 2014 | 12:00-12:15 | x   | 20  | 0   | x | x | zdravá |
| LR | Fena | 32 | Lara | 6 | Šafařík | Sloveč | 7 | 21 | 2014 | 12:15-12:30 | x   | 180 | 0   | x | x | zdravá |
| LR | Fena | 32 | Lara | 6 | Šafařík | Sloveč | 7 | 21 | 2014 | 19:00-19:15 | x   | 110 | 0,5 | P | x | zdravá |
| LR | Fena | 32 | Lara | 6 | Šafařík | Sloveč | 7 | 21 | 2014 | 19:15-19:30 | 160 | x   | 0   | x | x | zdravá |
| LR | Fena | 32 | Lara | 6 | Šafařík | Sloveč | 7 | 21 | 2014 | 19:15-19:30 | x   | 120 | 0   | x | x | zdravá |
| LR | Fena | 32 | Lara | 6 | Šafařík | Sloveč | 7 | 23 | 2014 | 06:00-06:15 | x   | 120 | 0   | x | x | zdravá |
| LR | Fena | 32 | Lara | 6 | Šafařík | Sloveč | 7 | 23 | 2014 | 06:15-06:30 | 170 | x   | 0   | x | x | zdravá |
| LR | Fena | 32 | Lara | 6 | Šafařík | Sloveč | 7 | 23 | 2014 | 06:15-06:30 | x   | 180 | 0   | x | x | zdravá |
| LR | Fena | 32 | Lara | 6 | Šafařík | Sloveč | 7 | 23 | 2014 | 11:30-11:45 | x   | 125 | 0   | x | x | zdravá |
| LR | Fena | 32 | Lara | 6 | Šafařík | Sloveč | 7 | 23 | 2014 | 11:45-12:00 | x   | 120 | 0   | x | x | zdravá |
| LR | Fena | 32 | Lara | 6 | Šafařík | Sloveč | 7 | 23 | 2014 | 19:00-19:15 | x   | 180 | 0   | x | x | zdravá |
| LR | Fena | 32 | Lara | 6 | Šafařík | Sloveč | 7 | 23 | 2014 | 19:15-19:30 | x   | 110 | 0   | x | x | zdravá |
| LR | Fena | 32 | Lara | 6 | Šafařík | Sloveč | 7 | 23 | 2014 | 19:30-19:45 | 160 | x   | 1   | P | x | zdravá |
| LR | Fena | 32 | Lara | 6 | Šafařík | Sloveč | 7 | 24 | 2014 | 06:00-06:15 | x   | 90  | 0   | x | x | zdravá |
| LR | Fena | 32 | Lara | 6 | Šafařík | Sloveč | 7 | 24 | 2014 | 06:00-06:15 | 140 | x   | 1   | P | x | zdravá |
| LR | Fena | 32 | Lara | 6 | Šafařík | Sloveč | 7 | 24 | 2014 | 06:15-06:30 | x   | 120 | x   | x | x | zdravá |
| LR | Fena | 32 | Lara | 6 | Šafařík | Sloveč | 7 | 24 | 2014 | 11:30-11:45 | x   | 30  | 0   | x | x | zdravá |

|    |      |    |      |   |         |        |   |    |      |             |     |     |     |   |   |        |
|----|------|----|------|---|---------|--------|---|----|------|-------------|-----|-----|-----|---|---|--------|
| LR | Fena | 32 | Lara | 6 | Šafařík | Sloveč | 7 | 24 | 2014 | 11:45-12:00 | x   | 160 | 0   | x | x | zdravá |
| LR | Fena | 32 | Lara | 6 | Šafařík | Sloveč | 7 | 24 | 2014 | 19:30-19:45 | x   | 110 | 0,5 | L | x | zdravá |
| LR | Fena | 32 | Lara | 6 | Šafařík | Sloveč | 7 | 24 | 2014 | 19:30-19:45 | 180 | x   | 0   | x | x | zdravá |
| LR | Fena | 32 | Lara | 6 | Šafařík | Sloveč | 7 | 24 | 2014 | 19:45-20:00 | x   | 80  | 0   | x | x | zdravá |

| Plemeno | Pohlaví | hmotnost psa (kg) | Jméno psa | Stáří psa | Měřič | Lokalita | Měsíc | Den | Rok | Čas měřený v 15minutových intervalech | Orientace těla při VELKÉ potřebě | Orientace těla při MALÉ potřebě | Otočky před "potřebou" | Směr otočení (doleva / doprava) Jako u hodinových ručiček | Kterou nohu zvedl u malé potřeby (pouze u psů) (Levá/Pravá) | Zdravotní stav pejska špatně chodí, špatně slyší, špatně cítí, potíže s vyměšováním (průjem, nemocné ledviny) |
|---------|---------|-------------------|-----------|-----------|-------|----------|-------|-----|-----|---------------------------------------|----------------------------------|---------------------------------|------------------------|---|---|---|
|---------|---------|-------------------|-----------|-----------|-------|----------|-------|-----|-----|---------------------------------------|----------------------------------|---------------------------------|------------------------|---|---|---|

**Měření bylo prováděno pod dráty vysokého napětí = Sever/Jih**

|    |      |    |      |   |         |         |   |    |      |             |     |     |     |   |   |        |
|----|------|----|------|---|---------|---------|---|----|------|-------------|-----|-----|-----|---|---|--------|
| LR | Fena | 32 | Lara | 6 | Šafařík | Sloveč  | 3 | 5  | 2014 | 08:30-08:45 | x   | 130 | 0   | x | x | zdravá |
| LR | Fena | 32 | Lara | 6 | Šafařík | Sloveč  | 3 | 5  | 2014 | 09:00-09:15 | x   | 110 | 0   | x | x | zdravá |
| LR | Fena | 32 | Lara | 6 | Šafařík | Sloveč  | 3 | 5  | 2014 | 09:00-09:15 | 135 | x   | 0   | x | x | zdravá |
| LR | Fena | 32 | Lara | 6 | Šafařík | Kamilov | 3 | 7  | 2014 | 11:15-11:30 | 110 | x   | 0,5 | P | x | zdravá |
| LR | Fena | 32 | Lara | 6 | Šafařík | Kamilov | 3 | 7  | 2014 | 11:15-11:30 | x   | 210 | 0   | x | x | zdravá |
| LR | Fena | 32 | Lara | 6 | Šafařík | Kamilov | 3 | 12 | 2014 | 13:00-13:15 | x   | 120 | 0   | x | x | zdravá |
| LR | Fena | 32 | Lara | 6 | Šafařík | Kamilov | 3 | 12 | 2014 | 13:15-13:30 | 120 | x   | 0,5 | P | x | zdravá |
| LR | Fena | 32 | Lara | 6 | Šafařík | Kamilov | 3 | 12 | 2014 | 14:30-14:45 | x   | 320 | 0   | x | x | zdravá |
| LR | Fena | 32 | Lara | 6 | Šafařík | Kamilov | 3 | 18 | 2014 | 13:00-13:15 | x   | 350 | 0   | x | x | zdravá |
| LR | Fena | 32 | Lara | 6 | Šafařík | Kamilov | 3 | 18 | 2014 | 13:00-13:15 | x   | 310 | 0   | x | x | zdravá |
| LR | Fena | 32 | Lara | 6 | Šafařík | Kamilov | 3 | 18 | 2014 | 13:15-13:30 | 240 | x   | 0,5 | P | x | zdravá |
| LR | Fena | 32 | Lara | 6 | Šafařík | Kamilov | 3 | 18 | 2014 | 13:15-13:30 | x   | 20  | 0   | x | x | zdravá |

|    |      |    |      |   |         |         |   |    |      |             |     |     |     |   |   |        |
|----|------|----|------|---|---------|---------|---|----|------|-------------|-----|-----|-----|---|---|--------|
| LR | Fena | 32 | Lara | 6 | Šafařík | Kamilov | 3 | 18 | 2014 | 14:00-14:15 | x   | 40  | 0   | x | x | zdravá |
| LR | Fena | 32 | Lara | 6 | Šafařík | Kamilov | 3 | 19 | 2014 | 13:45-14:00 | x   | 310 | 0   | x | x | zdravá |
| LR | Fena | 32 | Lara | 6 | Šafařík | Kamilov | 3 | 19 | 2014 | 13:45-14:00 | 90  | x   | 0   | x | x | zdravá |
| LR | Fena | 32 | Lara | 6 | Šafařík | Kamilov | 3 | 19 | 2014 | 14:30-14:45 | x   | 260 | 0   | x | x | zdravá |
| LR | Fena | 32 | Lara | 6 | Šafařík | Sloveč  | 3 | 20 | 2014 | 08:45-09:00 | 350 | x   | 1   | P | x | zdravá |
| LR | Fena | 32 | Lara | 6 | Šafařík | Kamilov | 5 | 2  | 2014 | 08:00-08:15 | 120 | x   | 0,5 | P | x | zdravá |
| LR | Fena | 32 | Lara | 6 | Šafařík | Kamilov | 5 | 2  | 2014 | 08:15-08:30 | x   | 140 | 0   | x | x | zdravá |
| LR | Fena | 32 | Lara | 6 | Šafařík | Kamilov | 5 | 2  | 2014 | 08:30-08:45 | x   | 120 | 0   | x | x | zdravá |
| LR | Fena | 32 | Lara | 6 | Šafařík | Sloveč  | 5 | 10 | 2014 | 06:30-06:45 | x   | 110 | 0   | x | x | zdravá |
| LR | Fena | 32 | Lara | 6 | Šafařík | Sloveč  | 5 | 10 | 2014 | 06:30-06:45 | x   | 200 | 0   | x | x | zdravá |
| LR | Fena | 32 | Lara | 6 | Šafařík | Sloveč  | 5 | 10 | 2014 | 06:45-07:00 | 120 | x   | 1   | P | x | zdravá |
| LR | Fena | 32 | Lara | 6 | Šafařík | Sloveč  | 5 | 12 | 2014 | 18:00-18:15 | x   | 130 | 0   | x | x | zdravá |
| LR | Fena | 32 | Lara | 6 | Šafařík | Sloveč  | 5 | 12 | 2014 | 18:15-18:30 | 220 | x   | 1   | P | x | zdravá |
| LR | Fena | 32 | Lara | 6 | Šafařík | Sloveč  | 5 | 12 | 2014 | 18:15-18:30 | x   | 140 | 0   | x | x | zdravá |
| LR | Fena | 32 | Lara | 6 | Šafařík | Sloveč  | 5 | 13 | 2014 | 05:45-06:00 | x   | 160 | 0   | x | x | zdravá |
| LR | Fena | 32 | Lara | 6 | Šafařík | Sloveč  | 5 | 13 | 2014 | 05:45-06:00 | 110 | x   | 0   | x | x | zdravá |
| LR | Fena | 32 | Lara | 6 | Šafařík | Sloveč  | 5 | 13 | 2014 | 06:00-06:15 | x   | 320 | 0   | x | x | zdravá |
| LR | Fena | 32 | Lara | 6 | Šafařík | Sloveč  | 5 | 13 | 2014 | 06:15-06:30 | x   | 210 | 0   | x | x | zdravá |
| LR | Fena | 32 | Lara | 6 | Šafařík | Sloveč  | 5 | 13 | 2014 | 12:30-12:45 | x   | 350 | 0   | x | x | zdravá |
| LR | Fena | 32 | Lara | 6 | Šafařík | Sloveč  | 5 | 13 | 2014 | 12:45-13:00 | x   | 310 | 0   | x | x | zdravá |
| LR | Fena | 32 | Lara | 6 | Šafařík | Sloveč  | 5 | 13 | 2014 | 19:00-19:15 | x   | 120 | 0   | x | x | zdravá |
| LR | Fena | 32 | Lara | 6 | Šafařík | Sloveč  | 5 | 13 | 2014 | 19:00-19:15 | 90  | x   | 0   | x | x | zdravá |
| LR | Fena | 32 | Lara | 6 | Šafařík | Sloveč  | 5 | 13 | 2014 | 19:15-19:30 | x   | 140 | 0   | x | x | zdravá |
| LR | Fena | 32 | Lara | 6 | Šafařík | Sloveč  | 5 | 14 | 2014 | 06:30-06:45 | x   | 40  | 0   | x | x | zdravá |
| LR | Fena | 32 | Lara | 6 | Šafařík | Sloveč  | 5 | 14 | 2014 | 06:30-06:45 | 120 | x   | 0,5 | P | x | zdravá |
| LR | Fena | 32 | Lara | 6 | Šafařík | Sloveč  | 5 | 17 | 2014 | 17:30-17:45 | x   | 210 | 0   | x | x | zdravá |
| LR | Fena | 32 | Lara | 6 | Šafařík | Sloveč  | 5 | 17 | 2014 | 17:30-17:45 | x   | 120 | 0   | x | x | zdravá |
| LR | Fena | 32 | Lara | 6 | Šafařík | Sloveč  | 5 | 18 | 2014 | 17:00-17:15 | x   | 350 | 0   | x | x | zdravá |
| LR | Fena | 32 | Lara | 6 | Šafařík | Sloveč  | 5 | 18 | 2014 | 17:15-17:30 | x   | 310 | 0   | x | x | zdravá |
| LR | Fena | 32 | Lara | 6 | Šafařík | Sloveč  | 5 | 18 | 2014 | 17:45-18:00 | 240 | x   | 0,5 | P | x | zdravá |

|    |      |    |      |   |         |        |   |    |      |             |     |     |     |   |   |        |
|----|------|----|------|---|---------|--------|---|----|------|-------------|-----|-----|-----|---|---|--------|
| LR | Fena | 32 | Lara | 6 | Šafařík | Sloveč | 5 | 19 | 2014 | 19:30-19:45 | x   | 120 | 0   | x | x | zdravá |
| LR | Fena | 32 | Lara | 6 | Šafařík | Sloveč | 5 | 19 | 2014 | 19:45-20:00 | 270 | x   | 0   | x | x | zdravá |
| LR | Fena | 32 | Lara | 6 | Šafařík | Sloveč | 5 | 20 | 2014 | 05:30-05:45 | x   | 120 | 0   | x | x | zdravá |
| LR | Fena | 32 | Lara | 6 | Šafařík | Sloveč | 5 | 20 | 2014 | 05:30-05:45 | x   | 320 | 0   | x | x | zdravá |
| LR | Fena | 32 | Lara | 6 | Šafařík | Sloveč | 5 | 20 | 2014 | 05:45-06:00 | 260 | x   | 0   | x | x | zdravá |
| LR | Fena | 32 | Lara | 6 | Šafařík | Sloveč | 5 | 20 | 2014 | 20:00-20:15 | x   | 100 | 0   | x | x | zdravá |
| LR | Fena | 32 | Lara | 6 | Šafařík | Sloveč | 5 | 20 | 2014 | 20:15-20:30 | x   | 100 | 0   | x | x | zdravá |
| LR | Fena | 32 | Lara | 6 | Šafařík | Sloveč | 5 | 20 | 2014 | 20:15-20:30 | x   | 310 | 0   | x | x | zdravá |
| LR | Fena | 32 | Lara | 6 | Šafařík | Sloveč | 5 | 22 | 2014 | 06:30-06:45 | x   | 20  | 0   | x | x | zdravá |
| LR | Fena | 32 | Lara | 6 | Šafařík | Sloveč | 5 | 22 | 2014 | 06:30-06:45 | 90  | x   | 0,5 | P | x | zdravá |
| LR | Fena | 32 | Lara | 6 | Šafařík | Sloveč | 5 | 22 | 2014 | 06:45-07:00 | x   | 120 | 0   | x | x | zdravá |
| LR | Fena | 32 | Lara | 6 | Šafařík | Sloveč | 5 | 22 | 2014 | 12:30-12:45 | 140 | x   | 0   | x | x | zdravá |
| LR | Fena | 32 | Lara | 6 | Šafařík | Sloveč | 5 | 22 | 2014 | 12:45-13:00 | x   | 130 | 0   | x | x | zdravá |
| LR | Fena | 32 | Lara | 6 | Šafařík | Sloveč | 5 | 22 | 2014 | 19:00-19:15 | x   | 130 | 0   | x | x | zdravá |
| LR | Fena | 32 | Lara | 6 | Šafařík | Sloveč | 5 | 22 | 2014 | 19:00-19:15 | x   | 110 | 0   | x | x | zdravá |
| LR | Fena | 32 | Lara | 6 | Šafařík | Sloveč | 5 | 22 | 2014 | 19:15-19:30 | 120 | x   | 1   | P | x | zdravá |
| LR | Fena | 32 | Lara | 6 | Šafařík | Sloveč | 5 | 23 | 2014 | 06:30-06:45 | x   | 160 | 0   | x | x | zdravá |
| LR | Fena | 32 | Lara | 6 | Šafařík | Sloveč | 5 | 23 | 2014 | 06:30-06:45 | 220 | x   | 0   | x | x | zdravá |
| LR | Fena | 32 | Lara | 6 | Šafařík | Sloveč | 5 | 27 | 2014 | 06:00-06:15 | x   | 120 | 0   | x | x | zdravá |
| LR | Fena | 32 | Lara | 6 | Šafařík | Sloveč | 5 | 27 | 2014 | 06:00-06:15 | 110 | x   | 0   | x | x | zdravá |
| LR | Fena | 32 | Lara | 6 | Šafařík | Sloveč | 5 | 27 | 2014 | 06:00-06:15 | x   | 160 | 0   | x | x | zdravá |
| LR | Fena | 32 | Lara | 6 | Šafařík | Sloveč | 5 | 27 | 2014 | 10:45-11:00 | x   | 130 | 0   | x | x | zdravá |
| LR | Fena | 32 | Lara | 6 | Šafařík | Sloveč | 5 | 27 | 2014 | 11:00-11:15 | x   | 110 | 0   | x | x | zdravá |
| LR | Fena | 32 | Lara | 6 | Šafařík | Sloveč | 5 | 27 | 2014 | 20:00-20:15 | 220 | x   | 0   | x | x | zdravá |
| LR | Fena | 32 | Lara | 6 | Šafařík | Sloveč | 5 | 27 | 2014 | 20:15-20:30 | x   | 210 | 0   | x | x | zdravá |
| LR | Fena | 32 | Lara | 6 | Šafařík | Sloveč | 5 | 28 | 2014 | 05:45-06:00 | x   | 160 | 0   | x | x | zdravá |
| LR | Fena | 32 | Lara | 6 | Šafařík | Sloveč | 5 | 28 | 2014 | 05:45-06:00 | 110 | x   | 0   | x | x | zdravá |
| LR | Fena | 32 | Lara | 6 | Šafařík | Sloveč | 5 | 28 | 2014 | 06:00-06:15 | x   | 110 | 0   | x | x | zdravá |
| LR | Fena | 32 | Lara | 6 | Šafařík | Sloveč | 5 | 28 | 2014 | 11:30-11:45 | x   | 210 | 0   | x | x | zdravá |
| LR | Fena | 32 | Lara | 6 | Šafařík | Sloveč | 5 | 28 | 2014 | 11:45-12:00 | x   | 250 | 0   | x | x | zdravá |

|    |      |    |      |   |         |        |   |    |      |             |     |     |     |   |   |        |
|----|------|----|------|---|---------|--------|---|----|------|-------------|-----|-----|-----|---|---|--------|
| LR | Fena | 32 | Lara | 6 | Šafařík | Sloveč | 5 | 28 | 2014 | 19:00-19:15 | x   | 20  | 0   | x | x | zdravá |
| LR | Fena | 32 | Lara | 6 | Šafařík | Sloveč | 5 | 28 | 2014 | 19:15-19:30 | x   | 40  | 0   | x | x | zdravá |
| LR | Fena | 32 | Lara | 6 | Šafařík | Sloveč | 5 | 29 | 2014 | 05:30-05:45 | x   | 120 | 0   | x | x | zdravá |
| LR | Fena | 32 | Lara | 6 | Šafařík | Sloveč | 5 | 29 | 2014 | 05:30-05:45 | 120 | x   | 1   | P | x | zdravá |
| LR | Fena | 32 | Lara | 6 | Šafařík | Sloveč | 5 | 29 | 2014 | 05:45-06:00 | x   | 120 | 0   | x | x | zdravá |
| LR | Fena | 32 | Lara | 6 | Šafařík | Sloveč | 5 | 30 | 2014 | 19:30-19:45 | x   | 120 | 0   | x | x | zdravá |
| LR | Fena | 32 | Lara | 6 | Šafařík | Sloveč | 5 | 30 | 2014 | 19:45-20:00 | 120 | x   | 0,5 | P | x | zdravá |
| LR | Fena | 32 | Lara | 6 | Šafařík | Sloveč | 6 | 3  | 2014 | 05:30-05:45 | x   | 120 | 0   | x | x | zdravá |
| LR | Fena | 32 | Lara | 6 | Šafařík | Sloveč | 6 | 3  | 2014 | 05:30-05:45 | x   | 80  | 0   | x | x | zdravá |
| LR | Fena | 32 | Lara | 6 | Šafařík | Sloveč | 6 | 3  | 2014 | 05:45-06:00 | 170 | x   | 1   | P | x | zdravá |
| LR | Fena | 32 | Lara | 6 | Šafařík | Sloveč | 6 | 3  | 2014 | 12:00-12:15 | x   | 120 | 0   | x | x | zdravá |
| LR | Fena | 32 | Lara | 6 | Šafařík | Sloveč | 6 | 3  | 2014 | 12:15-12:30 | x   | 140 | 0   | x | x | zdravá |
| LR | Fena | 32 | Lara | 6 | Šafařík | Sloveč | 6 | 3  | 2014 | 19:30-19:45 | x   | 120 | 0   | x | x | zdravá |
| LR | Fena | 32 | Lara | 6 | Šafařík | Sloveč | 6 | 3  | 2014 | 19:45-20:00 | x   | 30  | 0   | x | x | zdravá |
| LR | Fena | 32 | Lara | 6 | Šafařík | Sloveč | 6 | 3  | 2014 | 19:45-20:00 | 240 | x   | 1   | P | x | zdravá |
| LR | Fena | 32 | Lara | 6 | Šafařík | Sloveč | 6 | 5  | 2014 | 06:00-06:15 | x   | 130 | 0,5 | L | x | zdravá |
| LR | Fena | 32 | Lara | 6 | Šafařík | Sloveč | 6 | 5  | 2014 | 06:15-06:30 | x   | 210 | 0   | x | x | zdravá |
| LR | Fena | 32 | Lara | 6 | Šafařík | Sloveč | 6 | 5  | 2014 | 06:15-06:30 | 140 | x   | 1   | P | x | zdravá |
| LR | Fena | 32 | Lara | 6 | Šafařík | Sloveč | 6 | 5  | 2014 | 12:00-12:15 | x   | 160 | 0   | x | x | zdravá |
| LR | Fena | 32 | Lara | 6 | Šafařík | Sloveč | 6 | 5  | 2014 | 12:15-12:30 | x   | 320 | 0   | x | x | zdravá |
| LR | Fena | 32 | Lara | 6 | Šafařík | Sloveč | 6 | 5  | 2014 | 18:00-18:15 | x   | 120 | 0   | x | x | zdravá |
| LR | Fena | 32 | Lara | 6 | Šafařík | Sloveč | 6 | 5  | 2014 | 18:15-18:30 | 110 | x   | 1   | P | x | zdravá |
| LR | Fena | 32 | Lara | 6 | Šafařík | Sloveč | 6 | 5  | 2014 | 18:30-18:45 | x   | 110 | 0   | x | x | zdravá |
| LR | Fena | 32 | Lara | 6 | Šafařík | Sloveč | 6 | 6  | 2014 | 05:30-05:45 | 110 | x   | 1   | P | x | zdravá |
| LR | Fena | 32 | Lara | 6 | Šafařík | Sloveč | 6 | 6  | 2014 | 05:30-05:45 | x   | 120 | 0,5 | L | x | zdravá |
| LR | Fena | 32 | Lara | 6 | Šafařík | Sloveč | 6 | 6  | 2014 | 05:45-06:00 | x   | 70  | 0   | x | x | zdravá |
| LR | Fena | 32 | Lara | 6 | Šafařík | Sloveč | 6 | 6  | 2014 | 10:30-10:45 | x   | 120 | 0   | x | x | zdravá |
| LR | Fena | 32 | Lara | 6 | Šafařík | Sloveč | 6 | 6  | 2014 | 10:45-11:00 | x   | 30  | 0   | x | x | zdravá |
| LR | Fena | 32 | Lara | 6 | Šafařík | Sloveč | 6 | 6  | 2014 | 20:00-20:15 | x   | 120 | 0,5 | L | x | zdravá |
| LR | Fena | 32 | Lara | 6 | Šafařík | Sloveč | 6 | 6  | 2014 | 20:15-20:30 | 140 | x   | 0   | x | x | zdravá |

|    |      |    |      |   |         |         |   |    |      |             |     |     |     |   |   |        |
|----|------|----|------|---|---------|---------|---|----|------|-------------|-----|-----|-----|---|---|--------|
| LR | Fena | 32 | Lara | 6 | Šafařík | Sloveč  | 6 | 6  | 2014 | 20:15-20:30 | x   | 250 | 0   | x | x | zdravá |
| LR | Fena | 32 | Lara | 6 | Šafařík | Sloveč  | 6 | 7  | 2014 | 07:30-07:45 | x   | 90  | 0   | x | x | zdravá |
| LR | Fena | 32 | Lara | 6 | Šafařík | Sloveč  | 6 | 7  | 2014 | 07:30-07:45 | x   | 10  | 0   | x | x | zdravá |
| LR | Fena | 32 | Lara | 6 | Šafařík | Sloveč  | 6 | 7  | 2014 | 07:45-08:00 | 100 | x   | 1   | P | x | zdravá |
| LR | Fena | 32 | Lara | 6 | Šafařík | Sloveč  | 6 | 7  | 2014 | 08:00-08:15 | x   | 20  | 0   | x | x | zdravá |
| LR | Fena | 32 | Lara | 6 | Šafařík | Sloveč  | 6 | 7  | 2014 | 19:00-19:15 | x   | 40  | 0,5 | L | x | zdravá |
| LR | Fena | 32 | Lara | 6 | Šafařík | Sloveč  | 6 | 7  | 2014 | 19:00-19:15 | 260 | x   | 1   | P | x | zdravá |
| LR | Fena | 32 | Lara | 6 | Šafařík | Sloveč  | 6 | 7  | 2014 | 19:30-19:45 | x   | 80  | 0   | x | x | zdravá |
| LR | Fena | 32 | Lara | 6 | Šafařík | Sloveč  | 6 | 7  | 2014 | 19:30-19:45 | x   | 20  | 0,5 | L | x | zdravá |
| LR | Fena | 32 | Lara | 6 | Šafařík | Sloveč  | 6 | 11 | 2014 | 11:45-12:00 | x   | 310 | 0   | x | x | zdravá |
| LR | Fena | 32 | Lara | 6 | Šafařík | Sloveč  | 6 | 11 | 2014 | 12:00-12:15 | x   | 350 | 0   | x | x | zdravá |
| LR | Fena | 32 | Lara | 6 | Šafařík | Sloveč  | 6 | 11 | 2014 | 19:0-19:15  | x   | 40  | 0,5 | L | x | zdravá |
| LR | Fena | 32 | Lara | 6 | Šafařík | Sloveč  | 6 | 11 | 2014 | 19:15-19:30 | x   | 250 | 0   | x | x | zdravá |
| LR | Fena | 32 | Lara | 6 | Šafařík | Sloveč  | 6 | 11 | 2014 | 19:30-19:45 | 140 | x   | 1   | P | x | zdravá |
| LR | Fena | 32 | Lara | 6 | Šafařík | Kamilov | 6 | 12 | 2014 | 05:30-05:45 | 260 | x   | 0   | x | x | zdravá |
| LR | Fena | 32 | Lara | 6 | Šafařík | Kamilov | 6 | 12 | 2014 | 05:45-06:00 | x   | 140 | 0   | x | x | zdravá |
| LR | Fena | 32 | Lara | 6 | Šafařík | Kamilov | 6 | 12 | 2014 | 05:45-06:00 | x   | 120 | 0   | x | x | zdravá |
| LR | Fena | 32 | Lara | 6 | Šafařík | Kamilov | 6 | 12 | 2014 | 12:00-12:15 | x   | 40  | 0,5 | L | x | zdravá |
| LR | Fena | 32 | Lara | 6 | Šafařík | Kamilov | 6 | 12 | 2014 | 12:15-12:30 | x   | 310 | 0   | x | x | zdravá |
| LR | Fena | 32 | Lara | 6 | Šafařík | Kamilov | 6 | 12 | 2014 | 19:30-19:45 | x   | 160 | 0   | x | x | zdravá |
| LR | Fena | 32 | Lara | 6 | Šafařík | Kamilov | 6 | 12 | 2014 | 19:45-20:00 | 140 | x   | 0   | x | x | zdravá |
| LR | Fena | 32 | Lara | 6 | Šafařík | Kamilov | 6 | 12 | 2014 | 20:00-20:15 | x   | 70  | 0   | x | x | zdravá |
| LR | Fena | 32 | Lara | 6 | Šafařík | Kamilov | 6 | 16 | 2014 | 06:00-06:15 | x   | 70  | 0   | x | x | zdravá |
| LR | Fena | 32 | Lara | 6 | Šafařík | Kamilov | 6 | 16 | 2014 | 06:15-06:30 | 260 | x   | 1   | P | x | zdravá |
| LR | Fena | 32 | Lara | 6 | Šafařík | Kamilov | 6 | 16 | 2014 | 06:15-06:30 | x   | 150 | 0   | x | x | zdravá |
| LR | Fena | 32 | Lara | 6 | Šafařík | Kamilov | 6 | 16 | 2014 | 11:30-11:45 | x   | 120 | 0   | x | x | zdravá |
| LR | Fena | 32 | Lara | 6 | Šafařík | Kamilov | 6 | 16 | 2014 | 11:45-12:00 | x   | 350 | 0,5 | L | x | zdravá |
| LR | Fena | 32 | Lara | 6 | Šafařík | Kamilov | 6 | 16 | 2014 | 18:30-18:45 | x   | 140 | 0   | x | x | zdravá |
| LR | Fena | 32 | Lara | 6 | Šafařík | Kamilov | 6 | 16 | 2014 | 18:45-19:00 | 110 | x   | 1   | P | x | zdravá |
| LR | Fena | 32 | Lara | 6 | Šafařík | Sloveč  | 6 | 19 | 2014 | 06:00-06:15 | 220 | x   | 0   | x | x | zdravá |

|    |      |    |      |   |         |        |   |    |      |             |     |     |     |   |   |        |
|----|------|----|------|---|---------|--------|---|----|------|-------------|-----|-----|-----|---|---|--------|
| LR | Fena | 32 | Lara | 6 | Šafařík | Sloveč | 6 | 19 | 2014 | 06:15-06:30 | x   | 70  | 0   | x | x | zdravá |
| LR | Fena | 32 | Lara | 6 | Šafařík | Sloveč | 6 | 19 | 2014 | 11:30-11:45 | x   | 25  | 0   | x | x | zdravá |
| LR | Fena | 32 | Lara | 6 | Šafařík | Sloveč | 6 | 19 | 2014 | 11:45-12:00 | x   | 120 | 0   | x | x | zdravá |
| LR | Fena | 32 | Lara | 6 | Šafařík | Sloveč | 6 | 19 | 2014 | 18:30-18:45 | x   | 13  | 0   | x | x | zdravá |
| LR | Fena | 32 | Lara | 6 | Šafařík | Sloveč | 6 | 19 | 2014 | 18:45-19:00 | 220 | x   | 1   | P | x | zdravá |
| LR | Fena | 32 | Lara | 6 | Šafařík | Sloveč | 6 | 20 | 2014 | 05:30-05:45 | x   | 70  | 0   | x | x | zdravá |
| LR | Fena | 32 | Lara | 6 | Šafařík | Sloveč | 6 | 20 | 2014 | 05:30-05:45 | 160 | x   | 1   | P | x | zdravá |
| LR | Fena | 32 | Lara | 6 | Šafařík | Sloveč | 6 | 20 | 2014 | 05:45-06:00 | x   | 320 | 0   | x | x | zdravá |
| LR | Fena | 32 | Lara | 6 | Šafařík | Sloveč | 6 | 20 | 2014 | 18:30-18:45 | x   | 320 | 0   | x | x | zdravá |
| LR | Fena | 32 | Lara | 6 | Šafařík | Sloveč | 6 | 20 | 2014 | 18:45-19:00 | 100 | x   | 1   | P | x | zdravá |
| LR | Fena | 32 | Lara | 6 | Šafařík | Sloveč | 6 | 24 | 2014 | 05:45-06:00 | x   | 320 | 0   | x | x | zdravá |
| LR | Fena | 32 | Lara | 6 | Šafařík | Sloveč | 6 | 24 | 2014 | 05:45-06:00 | x   | 20  | 0,5 | P | x | zdravá |
| LR | Fena | 32 | Lara | 6 | Šafařík | Sloveč | 6 | 24 | 2014 | 05:45-06:00 | 90  | x   | 1   | P | x | zdravá |
| LR | Fena | 32 | Lara | 6 | Šafařík | Sloveč | 6 | 24 | 2014 | 12:00-12:15 | x   | 40  | 0   | x | x | zdravá |
| LR | Fena | 32 | Lara | 6 | Šafařík | Sloveč | 6 | 24 | 2014 | 12:15-12:30 | x   | 120 | 0   | x | x | zdravá |
| LR | Fena | 32 | Lara | 6 | Šafařík | Sloveč | 6 | 24 | 2014 | 19:00-19:15 | x   | 130 | 0   | x | x | zdravá |
| LR | Fena | 32 | Lara | 6 | Šafařík | Sloveč | 6 | 24 | 2014 | 19:15-19:30 | 135 | x   | x   | x | x | zdravá |
| LR | Fena | 32 | Lara | 6 | Šafařík | Sloveč | 6 | 25 | 2014 | 05:30-05:45 | x   | 210 | x   | x | x | zdravá |
| LR | Fena | 32 | Lara | 6 | Šafařík | Sloveč | 6 | 25 | 2014 | 05:30-05:45 | 160 | x   | 0,5 | P | x | zdravá |
| LR | Fena | 32 | Lara | 6 | Šafařík | Sloveč | 6 | 25 | 2014 | 05:45-06:00 | x   | 320 | 0,5 | L | x | zdravá |
| LR | Fena | 32 | Lara | 6 | Šafařík | Sloveč | 6 | 25 | 2014 | 11:30-11:45 | x   | 120 | 0   | x | x | zdravá |
| LR | Fena | 32 | Lara | 6 | Šafařík | Sloveč | 6 | 25 | 2014 | 11:45-12:00 | x   | 80  | 0   | x | x | zdravá |
| LR | Fena | 32 | Lara | 6 | Šafařík | Sloveč | 6 | 25 | 2014 | 18:30-18:45 | x   | 350 | 0   | x | x | zdravá |
| LR | Fena | 32 | Lara | 6 | Šafařík | Sloveč | 6 | 25 | 2014 | 18:45-19:00 | x   | 20  | 0   | x | x | zdravá |
| LR | Fena | 32 | Lara | 6 | Šafařík | Sloveč | 6 | 25 | 2014 | 19:00-19:15 | 90  | x   | 1   | P | x | zdravá |
| LR | Fena | 32 | Lara | 6 | Šafařík | Sloveč | 6 | 26 | 2014 | 19:15-19:30 | x   | 70  | 0   | x | x | zdravá |
| LR | Fena | 32 | Lara | 6 | Šafařík | Sloveč | 6 | 26 | 2014 | 19:30-19:45 | 120 | x   | 0,5 | P | x | zdravá |
| LR | Fena | 32 | Lara | 6 | Šafařík | Sloveč | 6 | 27 | 2014 | 05:45-06:00 | x   | 320 | 0   | x | x | zdravá |
| LR | Fena | 32 | Lara | 6 | Šafařík | Sloveč | 6 | 27 | 2014 | 06:00-06:15 | 220 | x   | 0   | x | x | zdravá |
| LR | Fena | 32 | Lara | 6 | Šafařík | Sloveč | 6 | 27 | 2014 | 06:15-06:30 | x   | 140 | 0   | x | x | zdravá |



|    |      |    |      |   |         |        |   |    |      |             |     |     |     |   |   |        |
|----|------|----|------|---|---------|--------|---|----|------|-------------|-----|-----|-----|---|---|--------|
| LR | Fena | 32 | Lara | 6 | Šafařík | Sloveč | 6 | 27 | 2014 | 11:30-11:45 | x   | 10  | 0,5 | L | x | zdravá |
| LR | Fena | 32 | Lara | 6 | Šafařík | Sloveč | 6 | 27 | 2014 | 11:45-12:00 | x   | 20  | 0   | x | x | zdravá |
| LR | Fena | 32 | Lara | 6 | Šafařík | Sloveč | 6 | 27 | 2014 | 18:45-19:00 | x   | 20  | 0   | x | x | zdravá |
| LR | Fena | 32 | Lara | 6 | Šafařík | Sloveč | 6 | 27 | 2014 | 19:00-19:15 | 110 | x   | 0   | x | x | zdravá |
| LR | Fena | 32 | Lara | 6 | Šafařík | Sloveč | 7 | 7  | 2014 | 06:00-06:15 | x   | 160 | 0   | x | x | zdravá |
| LR | Fena | 32 | Lara | 6 | Šafařík | Sloveč | 7 | 7  | 2014 | 06:15-06:30 | 220 | x   | 0,5 | P | x | zdravá |
| LR | Fena | 32 | Lara | 6 | Šafařík | Sloveč | 7 | 7  | 2014 | 06:15-06:30 | x   | 210 | 0   | x | x | zdravá |
| LR | Fena | 32 | Lara | 6 | Šafařík | Sloveč | 7 | 7  | 2014 | 11:45-12:00 | x   | 100 | 0   | x | x | zdravá |
| LR | Fena | 32 | Lara | 6 | Šafařík | Sloveč | 7 | 7  | 2014 | 12:00-12:15 | x   | 320 | 0   | x | x | zdravá |
| LR | Fena | 32 | Lara | 6 | Šafařík | Sloveč | 7 | 7  | 2014 | 12:00-12:15 | x   | 120 | 0   | x | x | zdravá |
| LR | Fena | 32 | Lara | 6 | Šafařík | Sloveč | 7 | 10 | 2014 | 05:45-06:00 | x   | 130 | 0   | x | x | zdravá |
| LR | Fena | 32 | Lara | 6 | Šafařík | Sloveč | 7 | 10 | 2014 | 05:45-06:00 | 220 | x   | 0,5 | P | x | zdravá |
| LR | Fena | 32 | Lara | 6 | Šafařík | Sloveč | 7 | 10 | 2014 | 06:00-06:15 | x   | 210 | 0   | x | x | zdravá |
| LR | Fena | 32 | Lara | 6 | Šafařík | Sloveč | 7 | 10 | 2014 | 11:30-11:45 | x   | 120 | 0   | x | x | zdravá |
| LR | Fena | 32 | Lara | 6 | Šafařík | Sloveč | 7 | 10 | 2014 | 11:45-12:00 | x   | 320 | 0   | x | x | zdravá |
| LR | Fena | 32 | Lara | 6 | Šafařík | Sloveč | 7 | 10 | 2014 | 19:15-19:30 | x   | 10  | 0   | x | x | zdravá |
| LR | Fena | 32 | Lara | 6 | Šafařík | Sloveč | 7 | 10 | 2014 | 19:45-20:00 | 160 | x   | 1   | P | x | zdravá |
| LR | Fena | 32 | Lara | 6 | Šafařík | Sloveč | 7 | 11 | 2014 | 05:30-05:45 | x   | 310 | 0   | x | x | zdravá |
| LR | Fena | 32 | Lara | 6 | Šafařík | Sloveč | 7 | 11 | 2014 | 05:45-06:00 | 260 | x   | 0   | x | x | zdravá |
| LR | Fena | 32 | Lara | 6 | Šafařík | Sloveč | 7 | 15 | 2014 | 05:45-06:00 | x   | 80  | 0   | x | x | zdravá |
| LR | Fena | 32 | Lara | 6 | Šafařík | Sloveč | 7 | 15 | 2014 | 06:00-06:15 | 90  | x   | 0   | x | x | zdravá |
| LR | Fena | 32 | Lara | 6 | Šafařík | Sloveč | 7 | 15 | 2014 | 06:00-06:15 | x   | 150 | 0   | x | x | zdravá |
| LR | Fena | 32 | Lara | 6 | Šafařík | Sloveč | 7 | 15 | 2014 | 11:45-12:00 | x   | 20  | 0   | x | x | zdravá |
| LR | Fena | 32 | Lara | 6 | Šafařík | Sloveč | 7 | 15 | 2014 | 12:00-12:15 | x   | 310 | 0   | x | x | zdravá |
| LR | Fena | 32 | Lara | 6 | Šafařík | Sloveč | 7 | 18 | 2014 | 06:00-06:15 | x   | 120 | 0   | x | x | zdravá |
| LR | Fena | 32 | Lara | 6 | Šafařík | Sloveč | 7 | 18 | 2014 | 06:00-06:15 | 260 | x   | 0   | x | x | zdravá |
| LR | Fena | 32 | Lara | 6 | Šafařík | Sloveč | 7 | 18 | 2014 | 06:15-06:30 | x   | 310 | 0   | x | x | zdravá |
| LR | Fena | 32 | Lara | 6 | Šafařík | Sloveč | 7 | 18 | 2014 | 11:15-11:30 | x   | 20  | 0   | x | x | zdravá |
| LR | Fena | 32 | Lara | 6 | Šafařík | Sloveč | 7 | 18 | 2014 | 11:30-11:45 | x   | 40  | 0   | x | x | zdravá |
| LR | Fena | 32 | Lara | 6 | Šafařík | Sloveč | 7 | 18 | 2014 | 18:00-18:15 | x   | 20  | 0,5 | P | x | zdravá |

|    |      |    |      |   |         |        |   |    |      |             |     |     |     |   |   |        |
|----|------|----|------|---|---------|--------|---|----|------|-------------|-----|-----|-----|---|---|--------|
| LR | Fena | 32 | Lara | 6 | Šafařík | Sloveč | 7 | 18 | 2014 | 18:15-18:30 | x   | 310 | 0   | x | x | zdravá |
| LR | Fena | 32 | Lara | 6 | Šafařík | Sloveč | 7 | 18 | 2014 | 18:30-18:45 | 240 | x   | 0   | x | x | zdravá |
| LR | Fena | 32 | Lara | 6 | Šafařík | Sloveč | 7 | 22 | 2014 | 05:45-06:00 | x   | 160 | 0   | x | x | zdravá |
| LR | Fena | 32 | Lara | 6 | Šafařík | Sloveč | 7 | 22 | 2014 | 05:45-06:00 | 140 | x   | 1   | P | x | zdravá |
| LR | Fena | 32 | Lara | 6 | Šafařík | Sloveč | 7 | 22 | 2014 | 06:00-06:15 | x   | 110 | 0   | x | x | zdravá |
| LR | Fena | 32 | Lara | 6 | Šafařík | Sloveč | 7 | 22 | 2014 | 12:00-12:15 | x   | 30  | 0,5 | L | x | zdravá |
| LR | Fena | 32 | Lara | 6 | Šafařík | Sloveč | 7 | 22 | 2014 | 12:15-12:30 | x   | 70  | 0   | x | x | zdravá |
| LR | Fena | 32 | Lara | 6 | Šafařík | Sloveč | 7 | 22 | 2014 | 18:30-18:45 | x   | 120 | 0   | x | x | zdravá |
| LR | Fena | 32 | Lara | 6 | Šafařík | Sloveč | 7 | 22 | 2014 | 18:30-18:45 | x   | 320 | 0,5 | P | x | zdravá |
| LR | Fena | 32 | Lara | 6 | Šafařík | Sloveč | 7 | 22 | 2014 | 18:45-19:00 | 110 | x   | 0   | x | x | zdravá |

### 3. Tobi

| Plemeno | Pohlaví | hmotnost psa (kg) | Jméno psa | Stáří psa | Měřič | Lokalita | Měsíc | Den | Rok | Čas měřený v 15minutvých intervalech | Orientace těla při VELKÉ potřebě | Orientace těla při MALÉ potřebě | Otočky před "potřebou" | Směr otočení (do Leva / do Prava) Jako u hodinových ručiček | Kterou nohu zvedl u malé potřeby (pouze u psů) (Levá/Pravá) | Zdravotní stav<br><b>pejska špatně chodí, špatně slyší, špatně cítí, potíže s vyměšováním (průjem, nemocné ledviny)</b> |
|---------|---------|-------------------|-----------|-----------|-------|----------|-------|-----|-----|--------------------------------------|----------------------------------|---------------------------------|------------------------|---|---|---|
|---------|---------|-------------------|-----------|-----------|-------|----------|-------|-----|-----|--------------------------------------|----------------------------------|---------------------------------|------------------------|---|---|---|

#### Měření bylo prováděno - bez ovlivnění

|    |     |    |      |   |         |         |   |    |      |             |     |     |     |   |   |        |
|----|-----|----|------|---|---------|---------|---|----|------|-------------|-----|-----|-----|---|---|--------|
| LR | Pes | 38 | Tobi | 3 | Šafařík | Sloveč  | 3 | 4  | 2014 | 17:00-17:15 | x   | 10  | 0   | x | L | zdravý |
| LR | Pes | 38 | Tobi | 3 | Šafařík | Sloveč  | 3 | 4  | 2014 | 17:15-17:30 | x   | 350 | 0.5 | P | L | zdravý |
| LR | Pes | 38 | Tobi | 3 | Šafařík | Sloveč  | 3 | 4  | 2014 | 17:15-17:30 | x   | 140 | 0.5 | P | P | zdravý |
| LR | Pes | 38 | Tobi | 3 | Šafařík | Sloveč  | 3 | 4  | 2014 | 17:30-17:45 | x   | 230 | 0   | x | P | zdravý |
| LR | Pes | 38 | Tobi | 3 | Šafařík | Sloveč  | 3 | 6  | 2014 | 11:45-12:00 | x   | 160 | 0   | x | L | zdravý |
| LR | Pes | 38 | Tobi | 3 | Šafařík | Sloveč  | 3 | 7  | 2014 | 17:00-17:15 | x   | 170 | 1   | L | P | zdravý |
| LR | Pes | 38 | Tobi | 3 | Šafařík | Sloveč  | 3 | 7  | 2014 | 17:15-17:30 | 160 | x   | 0   | x | x | zdravý |
| LR | Pes | 38 | Tobi | 3 | Šafařík | Sloveč  | 3 | 7  | 2014 | 17:30-17:45 | x   | 250 | 0   | x | P | zdravý |
| LR | Pes | 38 | Tobi | 3 | Šafařík | Sloveč  | 3 | 8  | 2014 | 08:30-08:45 | x   | 240 | 0   | x | L | zdravý |
| LR | Pes | 38 | Tobi | 3 | Šafařík | Sloveč  | 3 | 10 | 2014 | 10:45-11:00 | x   | 20  | 0   | x | P | zdravý |
| LR | Pes | 38 | Tobi | 3 | Šafařík | Sloveč  | 3 | 10 | 2014 | 14:45-15:00 | x   | 220 | 0   | x | L | zdravý |
| LR | Pes | 38 | Tobi | 3 | Šafařík | Sloveč  | 3 | 11 | 2014 | 07:45-08:00 | x   | 340 | 0   | x | P | zdravý |
| LR | Pes | 38 | Tobi | 3 | Šafařík | Sloveč  | 3 | 13 | 2014 | 09:15-09:30 | x   | 150 | 0   | x | x | zdravý |
| LR | Pes | 38 | Tobi | 3 | Šafařík | Kamilov | 3 | 13 | 2014 | 09:30-09:45 | x   | 10  | 0   | x | L | zdravý |
| LR | Pes | 38 | Tobi | 3 | Šafařík | Sloveč  | 3 | 19 | 2014 | 08:15-08:30 | 150 | x   | 1   | P | x | zdravý |
| LR | Pes | 38 | Tobi | 3 | Šafařík | Sloveč  | 3 | 19 | 2014 | 08:15-08:30 | x   | 110 | 0   | x | P | zdravý |

|    |     |    |      |   |         |        |   |    |      |             |     |     |   |   |   |        |
|----|-----|----|------|---|---------|--------|---|----|------|-------------|-----|-----|---|---|---|--------|
| LR | Pes | 38 | Tobi | 3 | Šafařík | Sloveč | 3 | 19 | 2014 | 12:30-12:45 | x   | 350 | 0 | x | L | zdravý |
| LR | Pes | 38 | Tobi | 3 | Šafařík | Sloveč | 3 | 20 | 2014 | 07:00-07:15 | x   | 170 | 0 | x | L | zdravý |
| LR | Pes | 38 | Tobi | 3 | Šafařík | Sloveč | 3 | 20 | 2014 | 09:00-09:15 | x   | 110 | 0 | x | P | zdravý |
| LR | Pes | 38 | Tobi | 3 | Šafařík | Sloveč | 3 | 21 | 2014 | 09:15-09:30 | 160 | x   | 1 | P | x | zdravý |
| LR | Pes | 38 | Tobi | 3 | Šafařík | Sloveč | 3 | 21 | 2014 | 11:45-12:00 | x   | 220 | 0 | x | L | zdravý |
| LR | Pes | 38 | Tobi | 3 | Šafařík | Sloveč | 3 | 23 | 2014 | 06:30-06:45 | x   | 220 | 0 | x | P | zdravý |
| LR | Pes | 38 | Tobi | 3 | Šafařík | Sloveč | 3 | 23 | 2014 | 07:15-07:30 | x   | 180 | 0 | x | L | zdravý |
| LR | Pes | 38 | Tobi | 3 | Šafařík | Sloveč | 3 | 24 | 2014 | 11:00-11:15 | x   | 140 | 0 | x | P | zdravý |
| LR | Pes | 38 | Tobi | 3 | Šafařík | Sloveč | 3 | 25 | 2014 | 12:00-12:15 | x   | 150 | 0 | x | P | zdravý |
| LR | Pes | 38 | Tobi | 3 | Šafařík | Sloveč | 3 | 26 | 2014 | 08:15-08:30 | x   | 10  | 0 | x | P | zdravý |
| LR | Pes | 38 | Tobi | 3 | Šafařík | Sloveč | 3 | 27 | 2014 | 09:15-09:30 | x   | 350 | 0 | x | P | zdravý |
| LR | Pes | 38 | Tobi | 3 | Šafařík | Sloveč | 3 | 28 | 2014 | 08:00-08:15 | x   | 250 | 0 | x | P | zdravý |
| LR | Pes | 38 | Tobi | 3 | Šafařík | Sloveč | 3 | 28 | 2014 | 08:15-08:30 | 340 | x   | 0 | x | x | zdravý |
| LR | Pes | 38 | Tobi | 3 | Šafařík | Sloveč | 3 | 28 | 2014 | 11:00-11:15 | x   | 100 | 0 | x | P | zdravý |
| LR | Pes | 38 | Tobi | 3 | Šafařík | Sloveč | 3 | 28 | 2014 | 12:45-13:00 | x   | 100 | 0 | x | P | zdravý |
| LR | Pes | 38 | Tobi | 3 | Šafařík | Sloveč | 3 | 31 | 2014 | 17:00-17:15 | x   | 310 | 0 | x | P | zdravý |
| LR | Pes | 38 | Tobi | 3 | Šafařík | Sloveč | 4 | 1  | 2014 | 08:00-08:15 | x   | 20  | 0 | x | P | zdravý |
| LR | Pes | 38 | Tobi | 3 | Šafařík | Sloveč | 4 | 1  | 2014 | 10:00-10:15 | x   | 190 | 0 | x | L | zdravý |
| LR | Pes | 38 | Tobi | 3 | Šafařík | Sloveč | 4 | 3  | 2014 | 12:00-12:15 | 210 | x   | 0 | x | x | zdravý |
| LR | Pes | 38 | Tobi | 3 | Šafařík | Sloveč | 4 | 6  | 2014 | 14:15-14:30 | x   | 220 | 0 | x | P | zdravý |
| LR | Pes | 38 | Tobi | 3 | Šafařík | Sloveč | 4 | 6  | 2014 | 14:15-14:30 | x   | 210 | 0 | x | P | zdravý |
| LR | Pes | 38 | Tobi | 3 | Šafařík | Sloveč | 4 | 6  | 2014 | 14:30-14:45 | 210 | x   | 1 | P | x | zdravý |
| LR | Pes | 38 | Tobi | 3 | Šafařík | Sloveč | 4 | 6  | 2014 | 15:00-15:15 | x   | 260 | 0 | x | L | zdravý |
| LR | Pes | 38 | Tobi | 3 | Šafařík | Sloveč | 4 | 8  | 2014 | 16:30-16:45 | 210 | x   | 0 | x | x | zdravý |
| LR | Pes | 38 | Tobi | 3 | Šafařík | Sloveč | 4 | 9  | 2014 | 08:45-09:00 | x   | 250 | 0 | x | P | zdravý |
| LR | Pes | 38 | Tobi | 3 | Šafařík | Sloveč | 4 | 9  | 2014 | 16:30-16:45 | 100 | x   | 1 | L | x | zdravý |
| LR | Pes | 38 | Tobi | 3 | Šafařík | Sloveč | 4 | 12 | 2014 | 18:30-18:45 | x   | 340 | 0 | x | P | zdravý |
| LR | Pes | 38 | Tobi | 3 | Šafařík | Sloveč | 4 | 15 | 2014 | 12:00-12:15 | x   | 80  | 0 | x | L | zdravý |
| LR | Pes | 38 | Tobi | 3 | Šafařík | Sloveč | 4 | 15 | 2014 | 13:30-13:45 | x   | 80  | 0 | x | L | zdravý |
| LR | Pes | 38 | Tobi | 3 | Šafařík | Sloveč | 4 | 17 | 2014 | 12:15-12:30 | 250 | x   | 0 | x | x | zdravý |
| LR | Pes | 38 | Tobi | 3 | Šafařík | Sloveč | 4 | 19 | 2014 | 07:45-08:00 | x   | 160 | 0 | x | L | zdravý |

|    |     |    |      |   |         |        |   |    |      |             |     |     |     |   |   |        |
|----|-----|----|------|---|---------|--------|---|----|------|-------------|-----|-----|-----|---|---|--------|
| LR | Pes | 38 | Tobi | 3 | Šafařík | Sloveč | 4 | 23 | 2014 | 11:15-11:30 | x   | 60  | 0   | x | L | zdravý |
| LR | Pes | 38 | Tobi | 3 | Šafařík | Sloveč | 4 | 24 | 2014 | 07:00-07:15 | x   | 50  | 0   | x | P | zdravý |
| LR | Pes | 38 | Tobi | 3 | Šafařík | Sloveč | 4 | 24 | 2014 | 09:00-09:15 | x   | 240 | 0   | x | P | zdravý |
| LR | Pes | 38 | Tobi | 3 | Šafařík | Sloveč | 4 | 29 | 2014 | 12:30-12:45 | x   | 100 | 0   | x | L | zdravý |
| LR | Pes | 38 | Tobi | 3 | Šafařík | Sloveč | 4 | 29 | 2014 | 12:45-13:00 | x   | 70  | 0   | x | P | zdravý |
| LR | Pes | 38 | Tobi | 3 | Šafařík | Sloveč | 4 | 29 | 2014 | 15:30-15:45 | x   | 340 | 0   | x | P | zdravý |
| LR | Pes | 38 | Tobi | 3 | Šafařík | Sloveč | 4 | 30 | 2014 | 10:30-10:45 | x   | 250 | 0   | x | P | zdravý |
| LR | Pes | 38 | Tobi | 3 | Šafařík | Sloveč | 4 | 30 | 2014 | 11:30-11:45 | x   | 250 | 0   | x | L | zdravý |
| LR | Pes | 38 | Tobi | 3 | Šafařík | Sloveč | 4 | 30 | 2014 | 12:00-12:15 | x   | 250 | 0   | x | P | zdravý |
| LR | Pes | 38 | Tobi | 3 | Šafařík | Sloveč | 4 | 30 | 2014 | 12:00-12:15 | 80  | x   | 1   | P | x | zdravý |
| LR | Pes | 38 | Tobi | 3 | Šafařík | Sloveč | 4 | 30 | 2014 | 16:30-16:45 | 80  | x   | 1,5 | P | x | zdravý |
| LR | Pes | 38 | Tobi | 3 | Šafařík | Sloveč | 5 | 1  | 2014 | 07:30-07:45 | x   | 290 | 0   | x | P | zdravý |
| LR | Pes | 38 | Tobi | 3 | Šafařík | Sloveč | 5 | 1  | 2014 | 08:45-09:00 | 100 | x   | 1   | P | x | zdravý |
| LR | Pes | 38 | Tobi | 3 | Šafařík | Sloveč | 5 | 1  | 2014 | 09:15-09:30 | x   | 240 | 0   | x | L | zdravý |
| LR | Pes | 38 | Tobi | 3 | Šafařík | Sloveč | 5 | 4  | 2014 | 06:30-06:45 | x   | 240 | 0   | x | L | zdravý |
| LR | Pes | 38 | Tobi | 3 | Šafařík | Sloveč | 5 | 4  | 2014 | 06:30-06:45 | x   | 70  | 0   | x | P | zdravý |
| LR | Pes | 38 | Tobi | 3 | Šafařík | Sloveč | 5 | 4  | 2014 | 06:45-07:00 | x   | 100 | 0   | x | P | zdravý |
| LR | Pes | 38 | Tobi | 3 | Šafařík | Sloveč | 5 | 4  | 2014 | 18:45-19:00 | x   | 70  | 0   | x | L | zdravý |
| LR | Pes | 38 | Tobi | 3 | Šafařík | Sloveč | 5 | 5  | 2014 | 07:30-07:45 | x   | 70  | 0   | x | L | zdravý |
| LR | Pes | 38 | Tobi | 3 | Šafařík | Sloveč | 5 | 6  | 2014 | 07:15-07:30 | x   | 80  | 0   | x | L | zdravý |
| LR | Pes | 38 | Tobi | 3 | Šafařík | Sloveč | 5 | 6  | 2014 | 10:45-11:00 | 250 | x   | 0   | x | x | zdravý |
| LR | Pes | 38 | Tobi | 3 | Šafařík | Sloveč | 5 | 6  | 2014 | 17:45-18:00 | x   | 40  | 0   | x | P | zdravý |
| LR | Pes | 38 | Tobi | 3 | Šafařík | Sloveč | 5 | 9  | 2014 | 08:00-08:15 | 340 | x   | 0,5 | P | x | zdravý |
| LR | Pes | 38 | Tobi | 3 | Šafařík | Sloveč | 5 | 9  | 2014 | 19:00-19:15 | x   | 80  | 0   | x | L | zdravý |
| LR | Pes | 38 | Tobi | 3 | Šafařík | Sloveč | 5 | 9  | 2014 | 19:15-19:30 | 340 | x   | 1   | P | x | zdravý |
| LR | Pes | 38 | Tobi | 3 | Šafařík | Sloveč | 5 | 10 | 2014 | 18:15-18:30 | 100 | x   | 1   | P | x | zdravý |
| LR | Pes | 38 | Tobi | 3 | Šafařík | Sloveč | 5 | 10 | 2014 | 18:30-18:45 | x   | 70  | 0   | x | L | zdravý |
| LR | Pes | 38 | Tobi | 3 | Šafařík | Sloveč | 5 | 11 | 2014 | 11:45-12:00 | x   | 100 | 0   | x | P | zdravý |
| LR | Pes | 38 | Tobi | 3 | Šafařík | Sloveč | 5 | 11 | 2014 | 11:45-12:00 | 100 | x   | 1   | P | x | zdravý |
| LR | Pes | 38 | Tobi | 3 | Šafařík | Sloveč | 5 | 11 | 2014 | 11:45-12:00 | x   | 70  | 0   | x | L | zdravý |
| LR | Pes | 38 | Tobi | 3 | Šafařík | Sloveč | 5 | 12 | 2014 | 12:00-12:15 | x   | 240 | 0   | x | L | zdravý |

|    |     |    |      |   |         |        |   |    |      |             |     |     |     |   |   |        |
|----|-----|----|------|---|---------|--------|---|----|------|-------------|-----|-----|-----|---|---|--------|
| LR | Pes | 38 | Tobi | 3 | Šafařík | Sloveč | 5 | 12 | 2014 | 12:00-12:15 | x   | 290 | 0   | x | L | zdravý |
| LR | Pes | 38 | Tobi | 3 | Šafařík | Sloveč | 5 | 15 | 2014 | 06:15-06:30 | x   | 250 | 0   | x | P | zdravý |
| LR | Pes | 38 | Tobi | 3 | Šafařík | Sloveč | 5 | 15 | 2014 | 06:15-06:30 | x   | 250 | 0   | x | P | zdravý |
| LR | Pes | 38 | Tobi | 3 | Šafařík | Sloveč | 5 | 15 | 2014 | 06:15-06:30 | 100 | x   | 1,5 | P | x | zdravý |
| LR | Pes | 38 | Tobi | 3 | Šafařík | Sloveč | 5 | 15 | 2014 | 06:30-06:45 | x   | 340 | 0   | x | P | zdravý |
| LR | Pes | 38 | Tobi | 3 | Šafařík | Sloveč | 5 | 15 | 2014 | 19:30-19:45 | x   | 210 | 0   | x | L | zdravý |
| LR | Pes | 38 | Tobi | 3 | Šafařík | Sloveč | 5 | 15 | 2014 | 19:30-19:45 | 100 | x   | 0   | x | x | zdravý |
| LR | Pes | 38 | Tobi | 3 | Šafařík | Sloveč | 5 | 17 | 2014 | 08:0-08:15  | x   | 80  | 0   | x | L | zdravý |
| LR | Pes | 38 | Tobi | 3 | Šafařík | Sloveč | 5 | 17 | 2014 | 09:0-09:15  | x   | 100 | 0   | x | P | zdravý |
| LR | Pes | 38 | Tobi | 3 | Šafařík | Sloveč | 5 | 17 | 2014 | 14:15-14:30 | x   | 250 | 0   | x | P | zdravý |
| LR | Pes | 38 | Tobi | 3 | Šafařík | Sloveč | 5 | 18 | 2014 | 07:30-07:45 | 150 | x   | 1   | P | x | zdravý |
| LR | Pes | 38 | Tobi | 3 | Šafařík | Sloveč | 5 | 18 | 2014 | 07:30-07:45 | x   | 220 | 0   | x | P | zdravý |
| LR | Pes | 38 | Tobi | 3 | Šafařík | Sloveč | 5 | 18 | 2014 | 09:15-09:30 | x   | 230 | 0   | x | L | zdravý |
| LR | Pes | 38 | Tobi | 3 | Šafařík | Sloveč | 5 | 18 | 2014 | 12:30-12:45 | x   | 220 | 0   | x | L | zdravý |
| LR | Pes | 38 | Tobi | 3 | Šafařík | Sloveč | 5 | 24 | 2014 | 11:15-11:30 | x   | 70  | 0   | x | L | zdravý |
| LR | Pes | 38 | Tobi | 3 | Šafařík | Sloveč | 5 | 24 | 2014 | 13:00-13:15 | x   | 100 | 0   | x | P | zdravý |
| LR | Pes | 38 | Tobi | 3 | Šafařík | Sloveč | 5 | 24 | 2014 | 15:00-15:15 | x   | 240 | 0   | x | P | zdravý |
| LR | Pes | 38 | Tobi | 3 | Šafařík | Sloveč | 5 | 25 | 2014 | 12:30-12:45 | x   | 80  | 0   | x | L | zdravý |
| LR | Pes | 38 | Tobi | 3 | Šafařík | Sloveč | 5 | 25 | 2014 | 13:45-14:00 | x   | 250 | 0   | x | P | zdravý |
| LR | Pes | 38 | Tobi | 3 | Šafařík | Sloveč | 5 | 25 | 2014 | 15:30-15:45 | x   | 240 | 0   | x | L | zdravý |
| LR | Pes | 38 | Tobi | 3 | Šafařík | Sloveč | 5 | 31 | 2014 | 07:30-07:45 | x   | 340 | 0   | x | P | zdravý |
| LR | Pes | 38 | Tobi | 3 | Šafařík | Sloveč | 5 | 31 | 2014 | 08:00-08:15 | x   | 250 | 0   | x | L | zdravý |
| LR | Pes | 38 | Tobi | 3 | Šafařík | Sloveč | 5 | 31 | 2014 | 08:00-08:15 | x   | 250 | 0   | x | P | zdravý |
| LR | Pes | 38 | Tobi | 3 | Šafařík | Sloveč | 5 | 31 | 2014 | 10:30-10:45 | x   | 250 | 0   | x | L | zdravý |
| LR | Pes | 38 | Tobi | 3 | Šafařík | Sloveč | 5 | 31 | 2014 | 14:00-14:15 | x   | 70  | 0   | x | P | zdravý |
| LR | Pes | 38 | Tobi | 3 | Šafařík | Sloveč | 5 | 31 | 2014 | 18:30-18:45 | x   | 290 | 0   | x | P | zdravý |
| LR | Pes | 38 | Tobi | 3 | Šafařík | Sloveč | 5 | 31 | 2014 | 18:30-18:45 | 100 | x   | 1   | P | x | zdravý |
| LR | Pes | 38 | Tobi | 3 | Šafařík | Sloveč | 5 | 31 | 2014 | 18:45-19:00 | x   | 240 | 0   | x | L | zdravý |
| LR | Pes | 38 | Tobi | 3 | Šafařík | Sloveč | 5 | 31 | 2014 | 18:45-19:00 | x   | 240 | 0   | x | L | zdravý |
| LR | Pes | 38 | Tobi | 3 | Šafařík | Sloveč | 6 | 1  | 2014 | 07:45-08:00 | x   | 70  | 0   | x | L | zdravý |
| LR | Pes | 38 | Tobi | 3 | Šafařík | Sloveč | 6 | 1  | 2014 | 07:45-08:00 | x   | 100 | 0   | x | P | zdravý |

|    |     |    |      |   |         |        |   |    |      |             |     |     |     |   |   |        |
|----|-----|----|------|---|---------|--------|---|----|------|-------------|-----|-----|-----|---|---|--------|
| LR | Pes | 38 | Tobi | 3 | Šafařík | Sloveč | 6 | 1  | 2014 | 08:00-08:15 | x   | 10  | 0   | x | L | zdravý |
| LR | Pes | 38 | Tobi | 3 | Šafařík | Sloveč | 6 | 1  | 2014 | 08:00-08:15 | 20  | x   | 1   | P | x | zdravý |
| LR | Pes | 38 | Tobi | 3 | Šafařík | Sloveč | 6 | 1  | 2014 | 08:00-08:15 | x   | 250 | 0   | x | P | zdravý |
| LR | Pes | 38 | Tobi | 3 | Šafařík | Sloveč | 6 | 1  | 2014 | 18:00-18:15 | x   | 240 | 0   | x | P | zdravý |
| LR | Pes | 38 | Tobi | 3 | Šafařík | Sloveč | 6 | 1  | 2014 | 18:00-18:15 | x   | 110 | 0   | x | P | zdravý |
| LR | Pes | 38 | Tobi | 3 | Šafařík | Sloveč | 6 | 1  | 2014 | 18:00-18:15 | 220 | x   | 1   | L | x | zdravý |
| LR | Pes | 38 | Tobi | 3 | Šafařík | Sloveč | 6 | 8  | 2014 | 08:00-08:15 | x   | 300 | 0   | x | L | zdravý |
| LR | Pes | 38 | Tobi | 3 | Šafařík | Sloveč | 6 | 8  | 2014 | 08:00-08:15 | 210 | x   | 1   | P | x | zdravý |
| LR | Pes | 38 | Tobi | 3 | Šafařík | Sloveč | 6 | 8  | 2014 | 08:00-08:15 | x   | 110 | 0   | x | P | zdravý |
| LR | Pes | 38 | Tobi | 3 | Šafařík | Sloveč | 6 | 8  | 2014 | 08:15-08:30 | x   | 220 | 0   | x | P | zdravý |
| LR | Pes | 38 | Tobi | 3 | Šafařík | Sloveč | 6 | 8  | 2014 | 08:30-08:45 | x   | 170 | 0   | x | L | zdravý |
| LR | Pes | 38 | Tobi | 3 | Šafařík | Sloveč | 6 | 8  | 2014 | 18:00-18:15 | x   | 100 | 0   | x | P | zdravý |
| LR | Pes | 38 | Tobi | 3 | Šafařík | Sloveč | 6 | 8  | 2014 | 18:15-18:30 | 340 | x   | 1   | P | x | zdravý |
| LR | Pes | 38 | Tobi | 3 | Šafařík | Sloveč | 6 | 8  | 2014 | 18:15-18:30 | x   | 10  | 0   | x | L | zdravý |
| LR | Pes | 38 | Tobi | 3 | Šafařík | Sloveč | 6 | 8  | 2014 | 18:45-19:00 | x   | 110 | 0   | x | P | zdravý |
| LR | Pes | 38 | Tobi | 3 | Šafařík | Sloveč | 6 | 14 | 2014 | 07:00-07:15 | x   | 60  | 0   | x | P | zdravý |
| LR | Pes | 38 | Tobi | 3 | Šafařík | Sloveč | 6 | 14 | 2014 | 07:00-07:15 | 100 | x   | 1   | P | x | zdravý |
| LR | Pes | 38 | Tobi | 3 | Šafařík | Sloveč | 6 | 14 | 2014 | 07:15-07:30 | x   | 70  | 0   | x | L | zdravý |
| LR | Pes | 38 | Tobi | 3 | Šafařík | Sloveč | 6 | 14 | 2014 | 09:15-09:30 | x   | 70  | 0   | x | P | zdravý |
| LR | Pes | 38 | Tobi | 3 | Šafařík | Sloveč | 6 | 14 | 2014 | 10:45-11:00 | x   | 250 | 0   | x | P | zdravý |
| LR | Pes | 38 | Tobi | 3 | Šafařík | Sloveč | 6 | 14 | 2014 | 14:30-14:45 | x   | 100 | 0,5 | L | P | zdravý |
| LR | Pes | 38 | Tobi | 3 | Šafařík | Sloveč | 6 | 14 | 2014 | 18:00-18:15 | x   | 70  | 0   | x | P | zdravý |
| LR | Pes | 38 | Tobi | 3 | Šafařík | Sloveč | 6 | 14 | 2014 | 18:15-18:30 | 100 | x   | 0   | x | x | zdravý |
| LR | Pes | 38 | Tobi | 3 | Šafařík | Sloveč | 6 | 15 | 2014 | 07:30-07:45 | x   | 100 | 0   | x | L | zdravý |
| LR | Pes | 38 | Tobi | 3 | Šafařík | Sloveč | 6 | 15 | 2014 | 07:45-08:00 | x   | 60  | 0   | x | P | zdravý |
| LR | Pes | 38 | Tobi | 3 | Šafařík | Sloveč | 6 | 15 | 2014 | 07:45-08:00 | 250 | x   | 1   | P | x | zdravý |
| LR | Pes | 38 | Tobi | 3 | Šafařík | Sloveč | 6 | 15 | 2014 | 10:00-10:15 | x   | 350 | 0   | x | L | zdravý |
| LR | Pes | 38 | Tobi | 3 | Šafařík | Sloveč | 6 | 15 | 2014 | 11:30-11:45 | x   | 70  | 0,5 | L | L | zdravý |
| LR | Pes | 38 | Tobi | 3 | Šafařík | Sloveč | 6 | 15 | 2014 | 18:00-18:15 | x   | 80  | 0   | x | L | zdravý |
| LR | Pes | 38 | Tobi | 3 | Šafařík | Sloveč | 6 | 15 | 2014 | 18:00-18:15 | 260 | x   | 0   | x | x | zdravý |
| LR | Pes | 38 | Tobi | 3 | Šafařík | Sloveč | 6 | 15 | 2014 | 18:15-18:30 | x   | 210 | 0   | x | P | zdravý |

|    |     |    |      |   |         |        |   |    |      |             |     |     |     |   |   |        |
|----|-----|----|------|---|---------|--------|---|----|------|-------------|-----|-----|-----|---|---|--------|
| LR | Pes | 38 | Tobi | 3 | Šafařík | Sloveč | 6 | 15 | 2014 | 18:30-18:45 | x   | 150 | 0,5 | L | P | zdravý |
| LR | Pes | 38 | Tobi | 3 | Šafařík | Sloveč | 6 | 21 | 2014 | 07:30-07:45 | x   | 20  | 0   | x | x | zdravý |
| LR | Pes | 38 | Tobi | 3 | Šafařík | Sloveč | 6 | 21 | 2014 | 07:45-08:00 | 240 | x   | 0   | x | x | zdravý |
| LR | Pes | 38 | Tobi | 3 | Šafařík | Sloveč | 6 | 21 | 2014 | 08:00-08:15 | x   | 290 | 0   | x | P | zdravý |
| LR | Pes | 38 | Tobi | 3 | Šafařík | Sloveč | 6 | 21 | 2014 | 19:00-19:15 | x   | 160 | 0,5 | L | P | zdravý |
| LR | Pes | 38 | Tobi | 3 | Šafařík | Sloveč | 6 | 21 | 2014 | 19:00-19:15 | 250 | x   | 1   | P | x | zdravý |
| LR | Pes | 38 | Tobi | 3 | Šafařík | Sloveč | 6 | 21 | 2014 | 19:15-19:30 | x   | 340 | 0   | x | x | zdravý |
| LR | Pes | 38 | Tobi | 3 | Šafařík | Sloveč | 6 | 22 | 2014 | 08:00-08:15 | 320 | x   | 0   | x | x | zdravý |
| LR | Pes | 38 | Tobi | 3 | Šafařík | Sloveč | 6 | 22 | 2014 | 08:15-08:30 | x   | 70  | 0   | x | P | zdravý |
| LR | Pes | 38 | Tobi | 3 | Šafařík | Sloveč | 6 | 22 | 2014 | 08:30-08:45 | x   | 80  | 0   | x | L | zdravý |
| LR | Pes | 38 | Tobi | 3 | Šafařík | Sloveč | 6 | 22 | 2014 | 18:00-18:15 | x   | 70  | 0   | x | L | zdravý |
| LR | Pes | 38 | Tobi | 3 | Šafařík | Sloveč | 6 | 22 | 2014 | 18:00-18:15 | x   | 70  | 0   | x | P | zdravý |
| LR | Pes | 38 | Tobi | 3 | Šafařík | Sloveč | 6 | 22 | 2014 | 18:15-18:30 | 320 | x   | 1   | P | x | zdravý |
| LR | Pes | 38 | Tobi | 3 | Šafařík | Sloveč | 6 | 28 | 2014 | 07:30-07:45 | x   | 190 | 0   | x | L | zdravý |
| LR | Pes | 38 | Tobi | 3 | Šafařík | Sloveč | 6 | 28 | 2014 | 07:30-07:45 | 120 | x   | 1   | P | x | zdravý |
| LR | Pes | 38 | Tobi | 3 | Šafařík | Sloveč | 6 | 28 | 2014 | 08:00-08:15 | x   | 170 | 0   | x | P | zdravý |
| LR | Pes | 38 | Tobi | 3 | Šafařík | Sloveč | 6 | 28 | 2014 | 18:00-18:15 | x   | 310 | 0   | x | P | zdravý |
| LR | Pes | 38 | Tobi | 3 | Šafařík | Sloveč | 6 | 28 | 2014 | 18:15-18:30 | 210 | x   | 0   | x | x | zdravý |
| LR | Pes | 38 | Tobi | 3 | Šafařík | Sloveč | 6 | 29 | 2014 | 08:00-08:15 | x   | 280 | 0   | x | L | zdravý |
| LR | Pes | 38 | Tobi | 3 | Šafařík | Sloveč | 6 | 29 | 2014 | 08:15-08:30 | 330 | x   | 1   | P | x | zdravý |
| LR | Pes | 38 | Tobi | 3 | Šafařík | Sloveč | 6 | 29 | 2014 | 08:30-18:45 | x   | 280 | 0   | x | L | zdravý |
| LR | Pes | 38 | Tobi | 3 | Šafařík | Sloveč | 6 | 29 | 2014 | 12:15-12:30 | x   | 220 | 0   | x | P | zdravý |
| LR | Pes | 38 | Tobi | 3 | Šafařík | Sloveč | 6 | 29 | 2014 | 12:30-12:45 | x   | 260 | 0   | x | P | zdravý |
| LR | Pes | 38 | Tobi | 3 | Šafařík | Sloveč | 6 | 29 | 2014 | 19:00-19:15 | x   | 130 | 0   | x | L | zdravý |
| LR | Pes | 38 | Tobi | 3 | Šafařík | Sloveč | 6 | 29 | 2014 | 19:15-19:30 | 210 | x   | 1   | P | x | zdravý |
| LR | Pes | 38 | Tobi | 3 | Šafařík | Sloveč | 6 | 29 | 2014 | 19:30-19:45 | x   | 230 | 0,5 | L | P | zdravý |
| LR | Pes | 38 | Tobi | 3 | Šafařík | Sloveč | 6 | 30 | 2014 | 05:45-06:00 | x   | 260 | 0   | x | P | zdravý |
| LR | Pes | 38 | Tobi | 3 | Šafařík | Sloveč | 6 | 30 | 2014 | 06:00-06:15 | 160 | x   | 1   | P | x | zdravý |
| LR | Pes | 38 | Tobi | 3 | Šafařík | Sloveč | 6 | 30 | 2014 | 06:00-06:15 | x   | 320 | 0   | x | L | zdravý |
| LR | Pes | 38 | Tobi | 3 | Šafařík | Sloveč | 6 | 30 | 2014 | 06:15-06:30 | x   | 320 | 0   | x | P | zdravý |
| LR | Pes | 38 | Tobi | 3 | Šafařík | Sloveč | 6 | 30 | 2014 | 11:45-12:00 | x   | 340 | 0   | x | L | zdravý |



|    |     |    |      |   |         |        |   |    |      |             |     |     |     |   |   |        |
|----|-----|----|------|---|---------|--------|---|----|------|-------------|-----|-----|-----|---|---|--------|
| LR | Pes | 38 | Tobi | 3 | Šafařík | Sloveč | 6 | 30 | 2014 | 19:30-19:45 | x   | 70  | 0   | x | L | zdravý |
| LR | Pes | 38 | Tobi | 3 | Šafařík | Sloveč | 6 | 30 | 2014 | 19:45-20:00 | x   | 260 | 0   | x | P | zdravý |
| LR | Pes | 38 | Tobi | 3 | Šafařík | Sloveč | 6 | 30 | 2014 | 20:00-20:15 | 160 | x   | 1,5 | P | x | zdravý |
| LR | Pes | 38 | Tobi | 3 | Šafařík | Sloveč | 7 | 3  | 2014 | 05:30-05:45 | x   | 330 | 0,5 | L | P | zdravý |
| LR | Pes | 38 | Tobi | 3 | Šafařík | Sloveč | 7 | 3  | 2014 | 05:45-06:00 | 10  | x   | 0,5 | P | x | zdravý |
| LR | Pes | 38 | Tobi | 3 | Šafařík | Sloveč | 7 | 3  | 2014 | 12:00-12:15 | x   | 25  | 0   | x | L | zdravý |
| LR | Pes | 38 | Tobi | 3 | Šafařík | Sloveč | 7 | 3  | 2014 | 12:15-12:30 | x   | 20  | 0   | x | L | zdravý |
| LR | Pes | 38 | Tobi | 3 | Šafařík | Sloveč | 7 | 3  | 2014 | 12:15-12:30 | x   | 350 | 0   | x | P | zdravý |
| LR | Pes | 38 | Tobi | 3 | Šafařík | Sloveč | 7 | 3  | 2014 | 18:30-18:45 | x   | 240 | 0   | x | P | zdravý |
| LR | Pes | 38 | Tobi | 3 | Šafařík | Sloveč | 7 | 5  | 2014 | 07:45-08:00 | x   | 120 | 0   | x | L | zdravý |
| LR | Pes | 38 | Tobi | 3 | Šafařík | Sloveč | 7 | 5  | 2014 | 07:45-08:00 | 30  | x   | 1   | P | x | zdravý |
| LR | Pes | 38 | Tobi | 3 | Šafařík | Sloveč | 7 | 5  | 2014 | 08:00-08:15 | x   | 40  | 0   | x | P | zdravý |
| LR | Pes | 38 | Tobi | 3 | Šafařík | Sloveč | 7 | 5  | 2014 | 09:30-09:45 | x   | 20  | 0   | x | P | zdravý |
| LR | Pes | 38 | Tobi | 3 | Šafařík | Sloveč | 7 | 5  | 2014 | 19:00-19:15 | x   | 140 | 0   | x | L | zdravý |
| LR | Pes | 38 | Tobi | 3 | Šafařík | Sloveč | 7 | 5  | 2014 | 19:15-19:30 | 90  | x   | 0,5 | P | x | zdravý |
| LR | Pes | 38 | Tobi | 3 | Šafařík | Sloveč | 7 | 6  | 2014 | 08:00-08:15 | x   | 120 | 0   | x | L | zdravý |
| LR | Pes | 38 | Tobi | 3 | Šafařík | Sloveč | 7 | 6  | 2014 | 08:00-08:15 | 210 | x   | 0   | x | x | zdravý |
| LR | Pes | 38 | Tobi | 3 | Šafařík | Sloveč | 7 | 6  | 2014 | 08:15-08:30 | x   | 80  | 0   | x | P | zdravý |
| LR | Pes | 38 | Tobi | 3 | Šafařík | Sloveč | 7 | 6  | 2014 | 17:30-17:45 | x   | 20  | 0   | x | L | zdravý |
| LR | Pes | 38 | Tobi | 3 | Šafařík | Sloveč | 7 | 6  | 2014 | 17:45-18:00 | x   | 140 | 0   | x | P | zdravý |
| LR | Pes | 38 | Tobi | 3 | Šafařík | Sloveč | 7 | 6  | 2014 | 18:00-18:15 | 350 | x   | 0   | x | x | zdravý |
| LR | Pes | 38 | Tobi | 3 | Šafařík | Sloveč | 7 | 12 | 2014 | 07:30-07:45 | x   | 100 | 0   | x | L | zdravý |
| LR | Pes | 38 | Tobi | 3 | Šafařík | Sloveč | 7 | 12 | 2014 | 07:45-08:00 | 340 | x   | 1   | P | x | zdravý |
| LR | Pes | 38 | Tobi | 3 | Šafařík | Sloveč | 7 | 12 | 2014 | 08:00-08:15 | x   | 70  | 0   | x | L | zdravý |
| LR | Pes | 38 | Tobi | 3 | Šafařík | Sloveč | 7 | 12 | 2014 | 19:00-19:15 | x   | 310 | 0   | x | P | zdravý |
| LR | Pes | 38 | Tobi | 3 | Šafařík | Sloveč | 7 | 12 | 2014 | 19:15-19:30 | x   | 20  | 0   | x | P | zdravý |
| LR | Pes | 38 | Tobi | 3 | Šafařík | Sloveč | 7 | 12 | 2014 | 19:30-19:45 | 210 | x   | 0   | x | x | zdravý |
| LR | Pes | 38 | Tobi | 3 | Šafařík | Sloveč | 7 | 13 | 2014 | 07:45-08:00 | x   | 280 | 0   | x | P | zdravý |
| LR | Pes | 38 | Tobi | 3 | Šafařík | Sloveč | 7 | 13 | 2014 | 07:45-08:00 | 120 | x   | 0   | x | x | zdravý |
| LR | Pes | 38 | Tobi | 3 | Šafařík | Sloveč | 7 | 13 | 2014 | 08:15-08:30 | x   | 310 | 0   | x | P | zdravý |
| LR | Pes | 38 | Tobi | 3 | Šafařík | Sloveč | 7 | 13 | 2014 | 18:00-18:15 | x   | 20  | 0   | x | L | zdravý |

|    |     |    |      |   |         |        |   |    |      |             |     |     |   |   |   |        |
|----|-----|----|------|---|---------|--------|---|----|------|-------------|-----|-----|---|---|---|--------|
| LR | Pes | 38 | Tobi | 3 | Šafařík | Sloveč | 7 | 13 | 2014 | 18:00-18:15 | x   | 230 | 0 | x | P | zdravý |
| LR | Pes | 38 | Tobi | 3 | Šafařík | Sloveč | 7 | 13 | 2014 | 18:30-18:45 | 330 | x   | 1 | L | x | zdravý |
| LR | Pes | 38 | Tobi | 3 | Šafařík | Sloveč | 7 | 16 | 2014 | 05:45-06:00 | x   | 210 | 0 | x | L | zdravý |
| LR | Pes | 38 | Tobi | 3 | Šafařík | Sloveč | 7 | 16 | 2014 | 06:00-06:15 | x   | 100 | 0 | x | P | zdravý |
| LR | Pes | 38 | Tobi | 3 | Šafařík | Sloveč | 7 | 16 | 2014 | 12:00-12:15 | x   | 310 | 0 | x | P | zdravý |
| LR | Pes | 38 | Tobi | 3 | Šafařík | Sloveč | 7 | 16 | 2014 | 12:15-12:30 | x   | 310 | 0 | x | L | zdravý |

| Plemeno | Pohlaví | hmotnost psa (kg) | Jméno psa | Stáří psa | Měřič | Lokalita | Měsíc | Den | Rok | Čas měřený v 15minutových intervalech | Orientace těla při VELKÉ potřebě | Orientace těla při MALÉ potřebě | Otočky před "potřebou" | Směr otočení (do Leva / do Prava) Jako u hodinových ručiček | Kterou nohu zvedl u malé potřeby (pouze u psů) (Levá/Pravá) | Zdravotní stav<br>špatně chodí, špatně slyší, špatně cítí, potíže s vyměšováním (průjem, nemocné ledviny) |
|---------|---------|-------------------|-----------|-----------|-------|----------|-------|-----|-----|---------------------------------------|----------------------------------|---------------------------------|------------------------|---|---|---|
|---------|---------|-------------------|-----------|-----------|-------|----------|-------|-----|-----|---------------------------------------|----------------------------------|---------------------------------|------------------------|---|---|---|

**Měření bylo prováděno - pod dráty vysokého napětí = Východ/Západ**

|    |     |    |      |   |         |         |   |    |      |             |     |     |     |   |   |        |
|----|-----|----|------|---|---------|---------|---|----|------|-------------|-----|-----|-----|---|---|--------|
| LR | Pes | 38 | Tobi | 3 | Šafařík | Sloveč  | 3 | 4  | 2014 | 17:30-17:45 | x   | 125 | 0,5 | P | P | zdravý |
| LR | Pes | 38 | Tobi | 3 | Šafařík | Kamilov | 5 | 3  | 2014 | 07:45-08:00 | x   | 125 | 0   | x | P | zdravý |
| LR | Pes | 38 | Tobi | 3 | Šafařík | Kamilov | 5 | 3  | 2014 | 08:00-08:15 | x   | 180 | 0   | x | P | zdravý |
| LR | Pes | 38 | Tobi | 3 | Šafařík | Kamilov | 5 | 3  | 2014 | 08:00-08:15 | x   | 110 | 0   | x | L | zdravý |
| LR | Pes | 38 | Tobi | 3 | Šafařík | Kamilov | 5 | 3  | 2014 | 08:15-08:30 | 160 | x   | 1   | P | x | zdravý |
| LR | Pes | 38 | Tobi | 3 | Šafařík | Kamilov | 5 | 3  | 2014 | 08:30-08:45 | x   | 110 | 0   | x | L | zdravý |
| LR | Pes | 38 | Tobi | 3 | Šafařík | Sloveč  | 5 | 9  | 2014 | 16:00-16:15 | x   | 170 | 0   | x | P | zdravý |
| LR | Pes | 38 | Tobi | 3 | Šafařík | Sloveč  | 5 | 9  | 2014 | 16:00-16:15 | 170 | x   | 1   | P | x | zdravý |
| LR | Pes | 38 | Tobi | 3 | Šafařík | Sloveč  | 5 | 9  | 2014 | 16:15-16:30 | x   | 110 | 0   | x | L | zdravý |
| LR | Pes | 38 | Tobi | 3 | Šafařík | Sloveč  | 5 | 10 | 2014 | 11:30-11:45 | x   | 180 | 0   | x | P | zdravý |
| LR | Pes | 38 | Tobi | 3 | Šafařík | Sloveč  | 5 | 10 | 2014 | 11:30-11:45 | x   | 125 | 0   | x | L | zdravý |

|    |     |    |      |   |         |         |   |    |      |             |     |     |     |   |   |        |
|----|-----|----|------|---|---------|---------|---|----|------|-------------|-----|-----|-----|---|---|--------|
| LR | Pes | 38 | Tobi | 3 | Šafařík | Sloveč  | 5 | 10 | 2014 | 11:45-12:00 | x   | 180 | 0   | x | P | zdravý |
| LR | Pes | 38 | Tobi | 3 | Šafařík | Kamilov | 5 | 11 | 2014 | 06:00-06:15 | x   | 130 | 0   | x | L | zdravý |
| LR | Pes | 38 | Tobi | 3 | Šafařík | Kamilov | 5 | 11 | 2014 | 06:00-06:15 | 170 | x   | 1   | P | x | zdravý |
| LR | Pes | 38 | Tobi | 3 | Šafařík | Kamilov | 5 | 11 | 2014 | 06:15-06:30 | x   | 180 | 0   | x | P | zdravý |
| LR | Pes | 38 | Tobi | 3 | Šafařík | Kamilov | 5 | 11 | 2014 | 06:15-06:30 | x   | 120 | 0   | x | L | zdravý |
| LR | Pes | 38 | Tobi | 3 | Šafařík | Kamilov | 5 | 11 | 2014 | 18:00-18:15 | x   | 130 | 0   | x | P | zdravý |
| LR | Pes | 38 | Tobi | 3 | Šafařík | Kamilov | 5 | 11 | 2014 | 18:00-18:15 | 170 | x   | 1   | P | x | zdravý |
| LR | Pes | 38 | Tobi | 3 | Šafařík | Kamilov | 5 | 11 | 2014 | 18:15-18:30 | x   | 110 | 0   | x | L | zdravý |
| LR | Pes | 38 | Tobi | 3 | Šafařík | Sloveč  | 5 | 12 | 2014 | 06:15-06:30 | x   | 120 | 0   | x | L | zdravý |
| LR | Pes | 38 | Tobi | 3 | Šafařík | Sloveč  | 5 | 12 | 2014 | 06:15-06:30 | 160 | x   | 0   | x | x | zdravý |
| LR | Pes | 38 | Tobi | 3 | Šafařík | Sloveč  | 5 | 12 | 2014 | 06:30-06:45 | x   | 110 | 0   | x | L | zdravý |
| LR | Pes | 38 | Tobi | 3 | Šafařík | Sloveč  | 5 | 12 | 2014 | 06:30-06:45 | x   | 120 | 0   | x | P | zdravý |
| LR | Pes | 38 | Tobi | 3 | Šafařík | Sloveč  | 5 | 12 | 2014 | 06:45-07:00 | x   | 120 | 0   | x | P | zdravý |
| LR | Pes | 38 | Tobi | 3 | Šafařík | Sloveč  | 5 | 14 | 2014 | 11:30-11:45 | x   | 130 | 0   | x | P | zdravý |
| LR | Pes | 38 | Tobi | 3 | Šafařík | Sloveč  | 5 | 14 | 2014 | 11:30-11:45 | 160 | x   | 1   | P | x | zdravý |
| LR | Pes | 38 | Tobi | 3 | Šafařík | Sloveč  | 5 | 14 | 2014 | 11:45-12:00 | x   | 110 | 0   | x | L | zdravý |
| LR | Pes | 38 | Tobi | 3 | Šafařík | Sloveč  | 5 | 14 | 2014 | 12:00-12:15 | x   | 180 | 0   | x | P | zdravý |
| LR | Pes | 38 | Tobi | 3 | Šafařík | Sloveč  | 5 | 14 | 2014 | 20:00-20:15 | x   | 170 | 0   | x | P | zdravý |
| LR | Pes | 38 | Tobi | 3 | Šafařík | Sloveč  | 5 | 14 | 2014 | 20:00-20:15 | 160 | x   | 0,5 | P | x | zdravý |
| LR | Pes | 38 | Tobi | 3 | Šafařík | Sloveč  | 5 | 16 | 2014 | 06:30-06:45 | x   | 120 | 0   | x | P | zdravý |
| LR | Pes | 38 | Tobi | 3 | Šafařík | Sloveč  | 5 | 16 | 2014 | 06:30-06:45 | x   | 110 | 0   | x | L | zdravý |
| LR | Pes | 38 | Tobi | 3 | Šafařík | Sloveč  | 5 | 16 | 2014 | 06:45-07:00 | 170 | x   | 1   | P | x | zdravý |
| LR | Pes | 38 | Tobi | 3 | Šafařík | Sloveč  | 5 | 16 | 2014 | 06:45-07:00 | x   | 130 | 0   | x | L | zdravý |
| LR | Pes | 38 | Tobi | 3 | Šafařík | Sloveč  | 5 | 16 | 2014 | 11:30-11:45 | x   | 170 | 0   | x | L | zdravý |
| LR | Pes | 38 | Tobi | 3 | Šafařík | Sloveč  | 5 | 16 | 2014 | 11:30-11:45 | x   | 130 | 0   | x | P | zdravý |
| LR | Pes | 38 | Tobi | 3 | Šafařík | Sloveč  | 5 | 16 | 2014 | 11:30-11:45 | x   | 110 | 0   | x | L | zdravý |
| LR | Pes | 38 | Tobi | 3 | Šafařík | Sloveč  | 5 | 16 | 2014 | 18:00-18:15 | x   | 130 | 0   | x | L | zdravý |
| LR | Pes | 38 | Tobi | 3 | Šafařík | Kamilov | 5 | 19 | 2014 | 05:45-06:00 | x   | 120 | 0   | x | L | zdravý |
| LR | Pes | 38 | Tobi | 3 | Šafařík | Kamilov | 5 | 19 | 2014 | 05:45-06:00 | x   | 110 | 0   | x | L | zdravý |
| LR | Pes | 38 | Tobi | 3 | Šafařík | Kamilov | 5 | 19 | 2014 | 06:00-06:15 | 160 | x   | 1   | P | x | zdravý |
| LR | Pes | 38 | Tobi | 3 | Šafařík | Sloveč  | 5 | 19 | 2014 | 12:00-12:15 | x   | 110 | 0   | x | L | zdravý |

|    |     |    |      |   |         |        |   |    |      |             |     |     |     |   |   |        |
|----|-----|----|------|---|---------|--------|---|----|------|-------------|-----|-----|-----|---|---|--------|
| LR | Pes | 38 | Tobi | 3 | Šafařík | Sloveč | 5 | 19 | 2014 | 12:15-12:30 | x   | 180 | 0   | x | L | zdravý |
| LR | Pes | 38 | Tobi | 3 | Šafařík | Sloveč | 5 | 19 | 2014 | 12:15-12:30 | x   | 120 | 0   | x | L | zdravý |
| LR | Pes | 38 | Tobi | 3 | Šafařík | Sloveč | 5 | 21 | 2014 | 07:00-07:15 | x   | 130 | 0   | x | P | zdravý |
| LR | Pes | 38 | Tobi | 3 | Šafařík | Sloveč | 5 | 21 | 2014 | 07:00-07:15 | 170 | x   | 1   | P | x | zdravý |
| LR | Pes | 38 | Tobi | 3 | Šafařík | Sloveč | 5 | 21 | 2014 | 07:15-07:3  | x   | 110 | x   | x | L | zdravý |
| LR | Pes | 38 | Tobi | 3 | Šafařík | Sloveč | 5 | 21 | 2014 | 20:15-20:30 | x   | 180 | x   | x | P | zdravý |
| LR | Pes | 38 | Tobi | 3 | Šafařík | Sloveč | 5 | 21 | 2014 | 20:15-20:30 | x   | 130 | x   | x | P | zdravý |
| LR | Pes | 38 | Tobi | 3 | Šafařík | Sloveč | 5 | 21 | 2014 | 20:15-20:30 | 160 | x   | 1   | P | x | zdravý |
| LR | Pes | 38 | Tobi | 3 | Šafařík | Sloveč | 5 | 23 | 2014 | 06:45-07:00 | x   | 120 | 0   | x | P | zdravý |
| LR | Pes | 38 | Tobi | 3 | Šafařík | Sloveč | 5 | 23 | 2014 | 06:45-07:00 | x   | 110 | 0   | x | P | zdravý |
| LR | Pes | 38 | Tobi | 3 | Šafařík | Sloveč | 5 | 23 | 2014 | 12:00-12:15 | x   | 30  | 0   | x | L | zdravý |
| LR | Pes | 38 | Tobi | 3 | Šafařík | Sloveč | 5 | 23 | 2014 | 20:00-20:15 | x   | 160 | 0   | x | P | zdravý |
| LR | Pes | 38 | Tobi | 3 | Šafařík | Sloveč | 5 | 23 | 2014 | 20:00-20:15 | x   | 80  | 0   | x | L | zdravý |
| LR | Pes | 38 | Tobi | 3 | Šafařík | Sloveč | 5 | 23 | 2014 | 20:00-20:15 | 160 | x   | 1   | P | x | zdravý |
| LR | Pes | 38 | Tobi | 3 | Šafařík | Sloveč | 5 | 24 | 2014 | 07:00-07:15 | x   | 180 | 0   | x | P | zdravý |
| LR | Pes | 38 | Tobi | 3 | Šafařík | Sloveč | 5 | 24 | 2014 | 07:00-07:15 | x   | 110 | 0   | x | L | zdravý |
| LR | Pes | 38 | Tobi | 3 | Šafařík | Sloveč | 5 | 24 | 2014 | 07:00-07:15 | 160 | x   | 0,5 | P | x | zdravý |
| LR | Pes | 38 | Tobi | 3 | Šafařík | Sloveč | 5 | 24 | 2014 | 18:30-18:45 | x   | 110 | 0   | x | L | zdravý |
| LR | Pes | 38 | Tobi | 3 | Šafařík | Sloveč | 5 | 24 | 2014 | 18:30-18:45 | x   | 120 | 0   | x | P | zdravý |
| LR | Pes | 38 | Tobi | 3 | Šafařík | Sloveč | 5 | 24 | 2014 | 18:45-19:00 | 130 | x   | 1   | P | x | zdravý |
| LR | Pes | 38 | Tobi | 3 | Šafařík | Sloveč | 5 | 25 | 2014 | 07:45-08:00 | x   | 180 | 0   | x | P | zdravý |
| LR | Pes | 38 | Tobi | 3 | Šafařík | Sloveč | 5 | 25 | 2014 | 07:45-08:00 | x   | 110 | 0   | x | L | zdravý |
| LR | Pes | 38 | Tobi | 3 | Šafařík | Sloveč | 5 | 25 | 2014 | 08:15-08:30 | 160 | x   | 1   | P | x | zdravý |
| LR | Pes | 38 | Tobi | 3 | Šafařík | Sloveč | 5 | 25 | 2014 | 18:30-18:45 | x   | 180 | 0   | x | L | zdravý |
| LR | Pes | 38 | Tobi | 3 | Šafařík | Sloveč | 5 | 25 | 2014 | 18:30-18:45 | x   | 180 | 0   | x | P | zdravý |
| LR | Pes | 38 | Tobi | 3 | Šafařík | Sloveč | 5 | 25 | 2014 | 18:45-19:00 | 100 | x   | 1   | P | x | zdravý |
| LR | Pes | 38 | Tobi | 3 | Šafařík | Sloveč | 5 | 26 | 2014 | 06:00-06:15 | x   | 110 | 0   | x | P | zdravý |
| LR | Pes | 38 | Tobi | 3 | Šafařík | Sloveč | 5 | 26 | 2014 | 06:00-06:15 | x   | 120 | 0   | x | L | zdravý |
| LR | Pes | 38 | Tobi | 3 | Šafařík | Sloveč | 5 | 26 | 2014 | 06:00-06:15 | 160 | x   | 0   | x | x | zdravý |
| LR | Pes | 38 | Tobi | 3 | Šafařík | Sloveč | 5 | 26 | 2014 | 06:15-06:30 | x   | 30  | 0,5 | P | L | zdravý |
| LR | Pes | 38 | Tobi | 3 | Šafařík | Sloveč | 5 | 26 | 2014 | 11:45-12:00 | x   | 160 | 0   | x | L | zdravý |

|    |     |    |      |   |         |        |   |    |      |             |     |     |     |   |   |        |
|----|-----|----|------|---|---------|--------|---|----|------|-------------|-----|-----|-----|---|---|--------|
| LR | Pes | 38 | Tobi | 3 | Šafařík | Sloveč | 5 | 26 | 2014 | 11:45-12:00 | x   | 110 | 0   | x | P | zdravý |
| LR | Pes | 38 | Tobi | 3 | Šafařík | Sloveč | 5 | 26 | 2014 | 19:30-19:45 | x   | 130 | 0   | x | P | zdravý |
| LR | Pes | 38 | Tobi | 3 | Šafařík | Sloveč | 5 | 26 | 2014 | 19:30-19:45 | 160 | x   | 1   | P | x | zdravý |
| LR | Pes | 38 | Tobi | 3 | Šafařík | Sloveč | 5 | 26 | 2014 | 19:45-20:00 | x   | 100 | 0   | x | P | zdravý |
| LR | Pes | 38 | Tobi | 3 | Šafařík | Sloveč | 5 | 29 | 2014 | 11:30-11:45 | x   | 180 | 0   | x | P | zdravý |
| LR | Pes | 38 | Tobi | 3 | Šafařík | Sloveč | 5 | 29 | 2014 | 11:45-12:00 | x   | 110 | 0   | x | P | zdravý |
| LR | Pes | 38 | Tobi | 3 | Šafařík | Sloveč | 5 | 29 | 2014 | 18:00-18:45 | x   | 110 | 0   | x | L | zdravý |
| LR | Pes | 38 | Tobi | 3 | Šafařík | Sloveč | 5 | 29 | 2014 | 18:00-18:45 | x   | 130 | 0   | x | L | zdravý |
| LR | Pes | 38 | Tobi | 3 | Šafařík | Sloveč | 5 | 29 | 2014 | 18:15-18:30 | x   | 125 | 0   | x | P | zdravý |
| LR | Pes | 38 | Tobi | 3 | Šafařík | Sloveč | 5 | 29 | 2014 | 18:30-18:45 | 160 | x   | 1   | P | x | zdravý |
| LR | Pes | 38 | Tobi | 3 | Šafařík | Sloveč | 5 | 30 | 2014 | 05:45-06:00 | x   | 160 | 0   | x | P | zdravý |
| LR | Pes | 38 | Tobi | 3 | Šafařík | Sloveč | 5 | 30 | 2014 | 05:45-06:00 | 170 | x   | 0   | x | x | zdravý |
| LR | Pes | 38 | Tobi | 3 | Šafařík | Sloveč | 5 | 30 | 2014 | 06:00-06:15 | x   | 140 | 0   | x | L | zdravý |
| LR | Pes | 38 | Tobi | 3 | Šafařík | Sloveč | 5 | 30 | 2014 | 12:30-12:45 | x   | 100 | 0   | x | L | zdravý |
| LR | Pes | 38 | Tobi | 3 | Šafařík | Sloveč | 5 | 30 | 2014 | 12:30-12:45 | x   | 30  | 0   | x | P | zdravý |
| LR | Pes | 38 | Tobi | 3 | Šafařík | Sloveč | 5 | 30 | 2014 | 12:30-12:45 | x   | 110 | 0   | x | L | zdravý |
| LR | Pes | 38 | Tobi | 3 | Šafařík | Sloveč | 6 | 2  | 2014 | 06:00-06:15 | X   | 125 | 0,5 | P | P | zdravý |
| LR | Pes | 38 | Tobi | 3 | Šafařík | Sloveč | 6 | 2  | 2014 | 06:00-06:15 | x   | 180 | 0   | x | P | zdravý |
| LR | Pes | 38 | Tobi | 3 | Šafařík | Sloveč | 6 | 2  | 2014 | 06:00-06:15 | 150 | x   | 1   | P | x | zdravý |
| LR | Pes | 38 | Tobi | 3 | Šafařík | Sloveč | 6 | 2  | 2014 | 06:15-06:30 | x   | 125 | 0   | x | L | zdravý |
| LR | Pes | 38 | Tobi | 3 | Šafařík | Sloveč | 6 | 2  | 2014 | 11:30-11:45 | x   | 110 | 0   | x | P | zdravý |
| LR | Pes | 38 | Tobi | 3 | Šafařík | Sloveč | 6 | 2  | 2014 | 11:30-11:45 | x   | 110 | 0,5 | L | P | zdravý |
| LR | Pes | 38 | Tobi | 3 | Šafařík | Sloveč | 6 | 2  | 2014 | 18:30-18:45 | x   | 120 | 0   | x | L | zdravý |
| LR | Pes | 38 | Tobi | 3 | Šafařík | Sloveč | 6 | 2  | 2014 | 18:45-19:00 | 150 | x   | 1   | P | x | zdravý |
| LR | Pes | 38 | Tobi | 3 | Šafařík | Sloveč | 6 | 2  | 2014 | 18:45-19:00 | x   | 110 | 0,5 | P | P | zdravý |
| LR | Pes | 38 | Tobi | 3 | Šafařík | Sloveč | 6 | 4  | 2014 | 05:45-06:00 | x   | 125 | 0,5 | L | P | zdravý |
| LR | Pes | 38 | Tobi | 3 | Šafařík | Sloveč | 6 | 4  | 2014 | 06:00-06:15 | x   | 120 | 0   | x | L | zdravý |
| LR | Pes | 38 | Tobi | 3 | Šafařík | Sloveč | 6 | 4  | 2014 | 06:00-06:15 | 150 | x   | 0   | x | L | zdravý |
| LR | Pes | 38 | Tobi | 3 | Šafařík | Sloveč | 6 | 4  | 2014 | 11:30-11:45 | 160 | x   | 1   | P | x | zdravý |
| LR | Pes | 38 | Tobi | 3 | Šafařík | Sloveč | 6 | 4  | 2014 | 11:45-12:00 | x   | 110 | 0,5 | L | P | zdravý |
| LR | Pes | 38 | Tobi | 3 | Šafařík | Sloveč | 6 | 4  | 2014 | 19:00-19:15 | x   | 100 | 0   | x | P | zdravý |

|    |     |    |      |   |         |        |   |    |      |             |     |     |     |   |   |        |
|----|-----|----|------|---|---------|--------|---|----|------|-------------|-----|-----|-----|---|---|--------|
| LR | Pes | 38 | Tobi | 3 | Šafařík | Sloveč | 6 | 4  | 2014 | 19:00-19:15 | 140 | x   | 1   | P | x | zdravý |
| LR | Pes | 38 | Tobi | 3 | Šafařík | Sloveč | 6 | 4  | 2014 | 19:15-19:30 | x   | 30  | 1   | p | L | zdravý |
| LR | Pes | 38 | Tobi | 3 | Šafařík | Sloveč | 6 | 9  | 2014 | 05:30-05:45 | x   | 125 | 0   | x | P | zdravý |
| LR | Pes | 38 | Tobi | 3 | Šafařík | Sloveč | 6 | 9  | 2014 | 05:30-05:45 | x   | 20  | 0,5 | L | P | zdravý |
| LR | Pes | 38 | Tobi | 3 | Šafařík | Sloveč | 6 | 9  | 2014 | 05:45-06:00 | 160 | x   | 1   | P | x | zdravý |
| LR | Pes | 38 | Tobi | 3 | Šafařík | Sloveč | 6 | 9  | 2014 | 05:45-06:00 | x   | 110 | 0   | x | L | zdravý |
| LR | Pes | 38 | Tobi | 3 | Šafařík | Sloveč | 6 | 9  | 2014 | 12:00-12:15 | x   | 180 | 0   | x | P | zdravý |
| LR | Pes | 38 | Tobi | 3 | Šafařík | Sloveč | 6 | 9  | 2014 | 12:00-12:15 | x   | 20  | 0   | x | L | zdravý |
| LR | Pes | 38 | Tobi | 3 | Šafařík | Sloveč | 6 | 9  | 2014 | 12:15-12:30 | x   | 180 | 0   | x | P | zdravý |
| LR | Pes | 38 | Tobi | 3 | Šafařík | Sloveč | 6 | 9  | 2014 | 19:00-19:15 | x   | 110 | 0,5 | L | P | zdravý |
| LR | Pes | 38 | Tobi | 3 | Šafařík | Sloveč | 6 | 9  | 2014 | 19:15-19:30 | 160 | x   | 1   | P | x | zdravý |
| LR | Pes | 38 | Tobi | 3 | Šafařík | Sloveč | 6 | 9  | 2014 | 19:15-19:30 | x   | 120 | 0   | x | L | zdravý |
| LR | Pes | 38 | Tobi | 3 | Šafařík | Sloveč | 6 | 10 | 2014 | 06:00-06:15 | x   | 30  | 0   | x | L | zdravý |
| LR | Pes | 38 | Tobi | 3 | Šafařík | Sloveč | 6 | 10 | 2014 | 06:00-06:15 | 170 | x   | 0,5 | P | x | zdravý |
| LR | Pes | 38 | Tobi | 3 | Šafařík | Sloveč | 6 | 10 | 2014 | 06:15-06:30 | x   | 110 | 0   | x | P | zdravý |
| LR | Pes | 38 | Tobi | 3 | Šafařík | Sloveč | 6 | 10 | 2014 | 11:00-11:15 | x   | 20  | 0   | x | P | zdravý |
| LR | Pes | 38 | Tobi | 3 | Šafařík | Sloveč | 6 | 10 | 2014 | 11:00-11:15 | x   | 120 | 0   | x | L | zdravý |
| LR | Pes | 38 | Tobi | 3 | Šafařík | Sloveč | 6 | 10 | 2014 | 19:15-19:30 | x   | 100 | 0,5 | L | P | zdravý |
| LR | Pes | 38 | Tobi | 3 | Šafařík | Sloveč | 6 | 10 | 2014 | 19:15-19:30 | x   | 10  | 0,5 | P | L | zdravý |
| LR | Pes | 38 | Tobi | 3 | Šafařík | Sloveč | 6 | 10 | 2014 | 19:30-19:45 | 150 | x   | 1   | P | x | zdravý |
| LR | Pes | 38 | Tobi | 3 | Šafařík | Sloveč | 6 | 10 | 2014 | 19:45-20:00 | x   | 170 | 0,5 | L | P | zdravý |
| LR | Pes | 38 | Tobi | 3 | Šafařík | Sloveč | 6 | 11 | 2014 | 05:45-06:00 | x   | 110 | 0   | x | P | zdravý |
| LR | Pes | 38 | Tobi | 3 | Šafařík | Sloveč | 6 | 11 | 2014 | 06:00-06:15 | 160 | x   | 1   | P | x | zdravý |
| LR | Pes | 38 | Tobi | 3 | Šafařík | Sloveč | 6 | 11 | 2014 | 06:00-06:15 | x   | 90  | 0   | x | L | zdravý |
| LR | Pes | 38 | Tobi | 3 | Šafařík | Sloveč | 6 | 13 | 2014 | 05:45-06:00 | x   | 140 | 0   | x | L | zdravý |
| LR | Pes | 38 | Tobi | 3 | Šafařík | Sloveč | 6 | 13 | 2014 | 06:00-06:15 | 260 | x   | 1   | P | x | zdravý |
| LR | Pes | 38 | Tobi | 3 | Šafařík | Sloveč | 6 | 13 | 2014 | 11:30-11:45 | x   | 180 | 0   | x | L | zdravý |
| LR | Pes | 38 | Tobi | 3 | Šafařík | Sloveč | 6 | 13 | 2014 | 11:30-11:45 | x   | 180 | 0   | x | P | zdravý |
| LR | Pes | 38 | Tobi | 3 | Šafařík | Sloveč | 6 | 13 | 2014 | 18:00-18:15 | x   | 120 | 0   | x | P | zdravý |
| LR | Pes | 38 | Tobi | 3 | Šafařík | Sloveč | 6 | 13 | 2014 | 18:00-18:15 | 160 | x   | 1   | P | x | zdravý |
| LR | Pes | 38 | Tobi | 3 | Šafařík | Sloveč | 6 | 13 | 2014 | 18:15-18:30 | x   | 110 | 0   | x | L | zdravý |

|    |     |    |      |   |         |        |   |    |      |             |     |     |     |   |   |        |
|----|-----|----|------|---|---------|--------|---|----|------|-------------|-----|-----|-----|---|---|--------|
| LR | Pes | 38 | Tobi | 3 | Šafařík | Sloveč | 6 | 13 | 2014 | 18:30-18:45 | x   | 30  | 1   | P | L | zdravý |
| LR | Pes | 38 | Tobi | 3 | Šafařík | Sloveč | 6 | 17 | 2014 | 05:45-06:00 | x   | 20  | 0   | x | L | zdravý |
| LR | Pes | 38 | Tobi | 3 | Šafařík | Sloveč | 6 | 17 | 2014 | 06:00-06:15 | 260 | x   | 0   | x | L | zdravý |
| LR | Pes | 38 | Tobi | 3 | Šafařík | Sloveč | 6 | 17 | 2014 | 06:15-06:30 | x   | 120 | 0   | x | L | zdravý |
| LR | Pes | 38 | Tobi | 3 | Šafařík | Sloveč | 6 | 17 | 2014 | 11:00-11:15 | x   | 310 | 0   | x | L | zdravý |
| LR | Pes | 38 | Tobi | 3 | Šafařík | Sloveč | 6 | 17 | 2014 | 11:15-11:30 | 270 | x   | 1   | P | x | zdravý |
| LR | Pes | 38 | Tobi | 3 | Šafařík | Sloveč | 6 | 17 | 2014 | 11:15-11:30 | x   | 240 | 0,5 | L | P | zdravý |
| LR | Pes | 38 | Tobi | 3 | Šafařík | Sloveč | 6 | 17 | 2014 | 19:00-19:15 | x   | 10  | 0   | x | L | zdravý |
| LR | Pes | 38 | Tobi | 3 | Šafařík | Sloveč | 6 | 17 | 2014 | 19:30-19:45 | 260 | x   | 0,5 | P | x | zdravý |
| LR | Pes | 38 | Tobi | 3 | Šafařík | Sloveč | 6 | 18 | 2014 | 05:30-05:45 | 160 | x   | 1   | P | x | zdravý |
| LR | Pes | 38 | Tobi | 3 | Šafařík | Sloveč | 6 | 18 | 2014 | 05:30-05:45 | x   | 130 | 0   | x | P | zdravý |
| LR | Pes | 38 | Tobi | 3 | Šafařík | Sloveč | 6 | 18 | 2014 | 06:00-06:15 | x   | 180 | 1   | L | P | zdravý |
| LR | Pes | 38 | Tobi | 3 | Šafařík | Sloveč | 6 | 18 | 2014 | 11:45-12:00 | x   | 120 | 0   | x | P | zdravý |
| LR | Pes | 38 | Tobi | 3 | Šafařík | Sloveč | 6 | 18 | 2014 | 11:45-12:00 | x   | 120 | 0   | x | L | zdravý |
| LR | Pes | 38 | Tobi | 3 | Šafařík | Sloveč | 6 | 18 | 2014 | 12:00-12:15 | x   | 80  | 0   | x | L | zdravý |
| LR | Pes | 38 | Tobi | 3 | Šafařík | Sloveč | 6 | 23 | 2014 | 05:45-06:00 | x   | 50  | 0   | x | P | zdravý |
| LR | Pes | 38 | Tobi | 3 | Šafařík | Sloveč | 6 | 23 | 2014 | 05:45-06:00 | x   | 240 | 0   | x | P | zdravý |
| LR | Pes | 38 | Tobi | 3 | Šafařík | Sloveč | 6 | 23 | 2014 | 06:00-06:15 | 150 | x   | 1   | P | x | zdravý |
| LR | Pes | 38 | Tobi | 3 | Šafařík | Sloveč | 6 | 23 | 2014 | 11:30-11:45 | x   | 110 | 5   | L | P | zdravý |
| LR | Pes | 38 | Tobi | 3 | Šafařík | Sloveč | 6 | 23 | 2014 | 11:45-12:00 | x   | 120 | 0   | x | L | zdravý |
| LR | Pes | 38 | Tobi | 3 | Šafařík | Sloveč | 6 | 23 | 2014 | 18:15-18:30 | x   | 125 | 0   | x | L | zdravý |
| LR | Pes | 38 | Tobi | 3 | Šafařík | Sloveč | 6 | 23 | 2014 | 18:15-18:30 | 130 | x   | 1   | P | x | zdravý |
| LR | Pes | 38 | Tobi | 3 | Šafařík | Sloveč | 6 | 23 | 2014 | 18:30-18:45 | x   | 180 | 0   | x | x | zdravý |
| LR | Pes | 38 | Tobi | 3 | Šafařík | Sloveč | 6 | 23 | 2014 | 19:00-19:15 | x   | 110 | 0   | x | P | zdravý |
| LR | Pes | 38 | Tobi | 3 | Šafařík | Sloveč | 6 | 26 | 2014 | 06:00-06:15 | x   | 100 | 0   | x | P | zdravý |
| LR | Pes | 38 | Tobi | 3 | Šafařík | Sloveč | 6 | 26 | 2014 | 06:00-06:15 | 120 | x   | 1   | P | x | zdravý |
| LR | Pes | 38 | Tobi | 3 | Šafařík | Sloveč | 6 | 26 | 2014 | 06:15-06:30 | x   | 120 | 0   | x | L | zdravý |
| LR | Pes | 38 | Tobi | 3 | Šafařík | Sloveč | 6 | 26 | 2014 | 11:15-11:30 | x   | 140 | 0   | x | L | zdravý |
| LR | Pes | 38 | Tobi | 3 | Šafařík | Sloveč | 6 | 26 | 2014 | 11:15-11:30 | x   | 120 | 0   | x | P | zdravý |
| LR | Pes | 38 | Tobi | 3 | Šafařík | Sloveč | 7 | 1  | 2014 | 06:00-06:15 | x   | 120 | 0   | x | L | zdravý |
| LR | Pes | 38 | Tobi | 3 | Šafařík | Sloveč | 7 | 1  | 2014 | 06:00-06:15 | 170 | x   | 1   | P | x | zdravý |

|    |     |    |      |   |         |        |   |    |      |             |     |     |     |   |   |        |
|----|-----|----|------|---|---------|--------|---|----|------|-------------|-----|-----|-----|---|---|--------|
| LR | Pes | 38 | Tobi | 3 | Šafařík | Sloveč | 7 | 1  | 2014 | 06:15-06:30 | x   | 125 | 0,5 | L | P | zdravý |
| LR | Pes | 38 | Tobi | 3 | Šafařík | Sloveč | 7 | 1  | 2014 | 12:00-12:15 | x   | 120 | 0   | x | L | zdravý |
| LR | Pes | 38 | Tobi | 3 | Šafařík | Sloveč | 7 | 1  | 2014 | 12:15-12:30 | x   | 120 | 0   | x | L | zdravý |
| LR | Pes | 38 | Tobi | 3 | Šafařík | Sloveč | 7 | 2  | 2014 | 05:45-06:00 | x   | 80  | 0   | x | P | zdravý |
| LR | Pes | 38 | Tobi | 3 | Šafařík | Sloveč | 7 | 2  | 2014 | 05:45-06:00 | x   | 110 | 0   | x | P | zdravý |
| LR | Pes | 38 | Tobi | 3 | Šafařík | Sloveč | 7 | 2  | 2014 | 06:00-06:15 | 160 | x   | 1   | P | x | zdravý |
| LR | Pes | 38 | Tobi | 3 | Šafařík | Sloveč | 7 | 2  | 2014 | 19:30-19:45 | x   | 130 | 0   | x | L | zdravý |
| LR | Pes | 38 | Tobi | 3 | Šafařík | Sloveč | 7 | 2  | 2014 | 19:30-19:45 | x   | 120 | 0   | x | P | zdravý |
| LR | Pes | 38 | Tobi | 3 | Šafařík | Sloveč | 7 | 2  | 2014 | 20:00-20:15 | 140 | x   | 1,5 | P | x | zdravý |
| LR | Pes | 38 | Tobi | 3 | Šafařík | Sloveč | 7 | 3  | 2014 | 18:45-19:00 | x   | 80  | 0   | x | P | zdravý |
| LR | Pes | 38 | Tobi | 3 | Šafařík | Sloveč | 7 | 3  | 2014 | 19:00-19:15 | 130 | x   | 0   | x | x | zdravý |
| LR | Pes | 38 | Tobi | 3 | Šafařík | Sloveč | 7 | 3  | 2014 | 19:15-19:30 | x   | 20  | 0,5 | L | P | zdravý |
| LR | Pes | 38 | Tobi | 3 | Šafařík | Sloveč | 7 | 4  | 2014 | 05:30-05:45 | x   | 125 | 0   | x | P | zdravý |
| LR | Pes | 38 | Tobi | 3 | Šafařík | Sloveč | 7 | 4  | 2014 | 05:30-05:45 | 140 | x   | 0,5 | L | x | zdravý |
| LR | Pes | 38 | Tobi | 3 | Šafařík | Sloveč | 7 | 4  | 2014 | 05:45-06:00 | x   | 30  | 0   | x | L | zdravý |
| LR | Pes | 38 | Tobi | 3 | Šafařík | Sloveč | 7 | 4  | 2014 | 12:15-12:30 | x   | 180 | 0   | x | P | zdravý |
| LR | Pes | 38 | Tobi | 3 | Šafařík | Sloveč | 7 | 4  | 2014 | 12:30-12:45 | x   | 130 | 0   | x | P | zdravý |
| LR | Pes | 38 | Tobi | 3 | Šafařík | Sloveč | 7 | 4  | 2014 | 19:00-19:15 | x   | 180 | 0,5 | L | P | zdravý |
| LR | Pes | 38 | Tobi | 3 | Šafařík | Sloveč | 7 | 4  | 2014 | 19:15-19:30 | 170 | x   | 0   | x | x | zdravý |
| LR | Pes | 38 | Tobi | 3 | Šafařík | Sloveč | 7 | 4  | 2014 | 19:30-19:45 | x   | 180 | 0   | x | L | zdravý |
| LR | Pes | 38 | Tobi | 3 | Šafařík | Sloveč | 7 | 8  | 2014 | 05:45-06:00 | x   | 110 | 0   | x | L | zdravý |
| LR | Pes | 38 | Tobi | 3 | Šafařík | Sloveč | 7 | 8  | 2014 | 05:45-06:00 | x   | 120 | 0   | x | P | zdravý |
| LR | Pes | 38 | Tobi | 3 | Šafařík | Sloveč | 7 | 8  | 2014 | 06:00-06:15 | 170 | x   | 1   | P | x | zdravý |
| LR | Pes | 38 | Tobi | 3 | Šafařík | Sloveč | 7 | 8  | 2014 | 11:45-12:00 | x   | 180 | 0   | x | L | zdravý |
| LR | Pes | 38 | Tobi | 3 | Šafařík | Sloveč | 7 | 8  | 2014 | 12:00-12:15 | x   | 150 | 0   | x | L | zdravý |
| LR | Pes | 38 | Tobi | 3 | Šafařík | Sloveč | 7 | 9  | 2014 | 06:00-06:15 | x   | 120 | 0   | x | P | zdravý |
| LR | Pes | 38 | Tobi | 3 | Šafařík | Sloveč | 7 | 9  | 2014 | 06:15-06:30 | 90  | x   | 0   | x | x | zdravý |
| LR | Pes | 38 | Tobi | 3 | Šafařík | Sloveč | 7 | 9  | 2014 | 18:30-18:45 | x   | 125 | 0   | x | P | zdravý |
| LR | Pes | 38 | Tobi | 3 | Šafařík | Sloveč | 7 | 9  | 2014 | 18:30-18:45 | x   | 120 | 0   | x | L | zdravý |
| LR | Pes | 38 | Tobi | 3 | Šafařík | Sloveč | 7 | 9  | 2014 | 18:45-19:00 | 170 | x   | 1   | P | x | zdravý |
| LR | Pes | 38 | Tobi | 3 | Šafařík | Sloveč | 7 | 14 | 2014 | 05:30-05:45 | x   | 110 | 0   | x | L | zdravý |



|    |     |    |      |   |         |        |   |    |      |             |     |     |     |   |   |        |
|----|-----|----|------|---|---------|--------|---|----|------|-------------|-----|-----|-----|---|---|--------|
| LR | Pes | 38 | Tobi | 3 | Šafařík | Sloveč | 7 | 14 | 2014 | 05:45-06:0  | 160 | x   | 0   | 1 | P | zdravý |
| LR | Pes | 38 | Tobi | 3 | Šafařík | Sloveč | 7 | 14 | 2014 | 18:30-18:45 | x   | 125 | 0   | x | L | zdravý |
| LR | Pes | 38 | Tobi | 3 | Šafařík | Sloveč | 7 | 14 | 2014 | 18:30-18:45 | 110 | x   | 0,5 | P | x | zdravý |
| LR | Pes | 38 | Tobi | 3 | Šafařík | Sloveč | 7 | 17 | 2014 | 05:30-05:45 | x   | 80  | 0   | x | L | zdravý |
| LR | Pes | 38 | Tobi | 3 | Šafařík | Sloveč | 7 | 17 | 2014 | 05:30-05:45 | 140 | x   | 0,5 | L | P | zdravý |
| LR | Pes | 38 | Tobi | 3 | Šafařík | Sloveč | 7 | 17 | 2014 | 19:00-19:15 | 160 | x   | 1   | P | x | zdravý |
| LR | Pes | 38 | Tobi | 3 | Šafařík | Sloveč | 7 | 17 | 2014 | 19:15-19:30 | x   | 125 | 0   | x | L | zdravý |

| Plemeno | Pohlaví | hmotnost psa (kg) | Jméno psa | Stáří psa | Měřič | Lokalita | Měsíc | Den | Rok | Čas měřený v 15minutových intervalech | Orientace těla při VELKÉ potřebě | Orientace těla při MALÉ potřebě | Otočky před "potřebou" | Směr otočení (do Leva / do Prava) Jako u hodinových ručiček | Kterou nohu zvedl u malé potřeby (pouze u psů) (Levá/Pravá) | Zdravotní stav pejska špatně chodí, špatně vidí, špatně slyší, špatně cítí, potíže s vyměšováním (průjem, nemocné ledviny) |
|---------|---------|-------------------|-----------|-----------|-------|----------|-------|-----|-----|---------------------------------------|----------------------------------|---------------------------------|------------------------|---|---|--|
|---------|---------|-------------------|-----------|-----------|-------|----------|-------|-----|-----|---------------------------------------|----------------------------------|---------------------------------|------------------------|---|---|--|

Měření bylo prováděno pod dráty vysokého napětí = Sever/Jih

|    |     |    |      |   |         |         |   |    |      |             |   |     |     |   |   |        |
|----|-----|----|------|---|---------|---------|---|----|------|-------------|---|-----|-----|---|---|--------|
| LR | Pes | 38 | Tobi | 3 | Šafařík | Kamilov | 3 | 13 | 2014 | 09:45-10:00 | x | 25  | 0   | x | P | zdravý |
| LR | Pes | 38 | Tobi | 3 | Šafařík | Kamilov | 3 | 13 | 2014 | 09:45-10:00 | x | 120 | 0   | x | P | zdravý |
| LR | Pes | 38 | Tobi | 3 | Šafařík | Kamilov | 3 | 13 | 2014 | 10:30-10:45 | x | 10  | 0   | x | L | zdravý |
| LR | Pes | 38 | Tobi | 3 | Šafařík | Kamilov | 3 | 13 | 2014 | 10:45-11:00 | x | 10  | 0,5 | P | P | zdravý |
| LR | Pes | 38 | Tobi | 3 | Šafařík | Kamilov | 3 | 13 | 2014 | 10:45-11:00 | x | 80  | 0   | x | L | zdravý |
| LR | Pes | 38 | Tobi | 3 | Šafařík | Kamilov | 5 | 2  | 2014 | 08:00-08:15 | x | 120 | 0   | x | P | zdravý |
| LR | Pes | 38 | Tobi | 3 | Šafařík | Kamilov | 5 | 2  | 2014 | 08:15-08:30 | x | 150 | 0   | x | P | zdravý |
| LR | Pes | 38 | Tobi | 3 | Šafařík | Kamilov | 5 | 2  | 2014 | 08:30-08:45 | x | 10  | 0   | x | L | zdravý |
| LR | Pes | 38 | Tobi | 3 | Šafařík | Kamilov | 5 | 2  | 2014 | 08:45-09:00 | x | 10  | 0   | x | L | zdravý |

|    |     |    |      |   |         |        |   |    |      |             |     |     |     |   |   |        |
|----|-----|----|------|---|---------|--------|---|----|------|-------------|-----|-----|-----|---|---|--------|
| LR | Pes | 38 | Tobi | 3 | Šafařík | Sloveč | 5 | 10 | 2014 | 06:30-06:45 | x   | 30  | 0   | x | P | zdravý |
| LR | Pes | 38 | Tobi | 3 | Šafařík | Sloveč | 5 | 10 | 2014 | 06:30-06:45 | x   | 10  | 0   | x | L | zdravý |
| LR | Pes | 38 | Tobi | 3 | Šafařík | Sloveč | 5 | 10 | 2014 | 06:45-07:00 | x   | 120 | 0   | x | L | zdravý |
| LR | Pes | 38 | Tobi | 3 | Šafařík | Sloveč | 5 | 10 | 2014 | 06:45-07:00 | 170 | x   | 1   | P | x | zdravý |
| LR | Pes | 38 | Tobi | 3 | Šafařík | Sloveč | 5 | 10 | 2014 | 07:00-07:15 | x   | 110 | 0   | x | L | zdravý |
| LR | Pes | 38 | Tobi | 3 | Šafařík | Sloveč | 5 | 12 | 2014 | 18:00-18:15 | x   | 10  | 0   | x | P | zdravý |
| LR | Pes | 38 | Tobi | 3 | Šafařík | Sloveč | 5 | 12 | 2014 | 18:00-18:15 | 220 | x   | 0,5 | P | x | zdravý |
| LR | Pes | 38 | Tobi | 3 | Šafařík | Sloveč | 5 | 12 | 2014 | 18:15-18:30 | x   | 20  | 0   | x | P | zdravý |
| LR | Pes | 38 | Tobi | 3 | Šafařík | Sloveč | 5 | 13 | 2014 | 05:45-06:00 | x   | 120 | 0   | x | P | zdravý |
| LR | Pes | 38 | Tobi | 3 | Šafařík | Sloveč | 5 | 13 | 2014 | 06:00-06:15 | 210 | x   | 1   | P | x | zdravý |
| LR | Pes | 38 | Tobi | 3 | Šafařík | Sloveč | 5 | 13 | 2014 | 06:00-06:15 | x   | 80  | 0   | x | P | zdravý |
| LR | Pes | 38 | Tobi | 3 | Šafařík | Sloveč | 5 | 13 | 2014 | 12:30-12:45 | x   | 80  | 0   | x | L | zdravý |
| LR | Pes | 38 | Tobi | 3 | Šafařík | Sloveč | 5 | 13 | 2014 | 12:45-13:00 | x   | 10  | 0   | x | L | zdravý |
| LR | Pes | 38 | Tobi | 3 | Šafařík | Sloveč | 5 | 13 | 2014 | 19:00-19:15 | x   | 10  | 0   | x | P | zdravý |
| LR | Pes | 38 | Tobi | 3 | Šafařík | Sloveč | 5 | 13 | 2014 | 19:00-19:15 | 110 | x   | 1   | P | x | zdravý |
| LR | Pes | 38 | Tobi | 3 | Šafařík | Sloveč | 5 | 13 | 2014 | 19:00-19:15 | x   | 120 | 0   | x | L | zdravý |
| LR | Pes | 38 | Tobi | 3 | Šafařík | Sloveč | 5 | 13 | 2014 | 19:15-19:30 | x   | 10  | 0   | x | L | zdravý |
| LR | Pes | 38 | Tobi | 3 | Šafařík | Sloveč | 5 | 14 | 2014 | 06:30-06:45 | x   | 20  | 0   | x | P | zdravý |
| LR | Pes | 38 | Tobi | 3 | Šafařík | Sloveč | 5 | 14 | 2014 | 06:30-06:45 | 140 | x   | 1   | P | x | zdravý |
| LR | Pes | 38 | Tobi | 3 | Šafařík | Sloveč | 5 | 17 | 2014 | 17:30-17:45 | x   | 30  | 0   | x | P | zdravý |
| LR | Pes | 38 | Tobi | 3 | Šafařík | Sloveč | 5 | 17 | 2014 | 17:30-17:45 | x   | 120 | 0   | x | P | zdravý |
| LR | Pes | 38 | Tobi | 3 | Šafařík | Sloveč | 5 | 18 | 2014 | 17:00-17:15 | x   | 120 | 0   | x | P | zdravý |
| LR | Pes | 38 | Tobi | 3 | Šafařík | Sloveč | 5 | 18 | 2014 | 17:15-17:30 | x   | 10  | 0,5 | P | L | zdravý |
| LR | Pes | 38 | Tobi | 3 | Šafařík | Sloveč | 5 | 18 | 2014 | 17:45-18:00 | x   | 80  | 0   | x | L | zdravý |
| LR | Pes | 38 | Tobi | 3 | Šafařík | Sloveč | 5 | 19 | 2014 | 19:30-19:45 | x   | 130 | 0   | x | P | zdravý |
| LR | Pes | 38 | Tobi | 3 | Šafařík | Sloveč | 5 | 19 | 2014 | 19:30-19:45 | 270 | x   | 1   | P | x | zdravý |
| LR | Pes | 38 | Tobi | 3 | Šafařík | Sloveč | 5 | 20 | 2014 | 05:30-05:45 | x   | 150 | 0   | x | P | zdravý |
| LR | Pes | 38 | Tobi | 3 | Šafařík | Sloveč | 5 | 20 | 2014 | 05:30-05:45 | 260 | x   | 0,5 | P | x | zdravý |
| LR | Pes | 38 | Tobi | 3 | Šafařík | Sloveč | 5 | 20 | 2014 | 05:30-05:45 | x   | 330 | 0   | x | P | zdravý |
| LR | Pes | 38 | Tobi | 3 | Šafařík | Sloveč | 5 | 20 | 2014 | 05:45-06:00 | x   | 320 | 0   | x | L | zdravý |

|    |     |    |      |   |         |        |   |    |      |             |     |     |   |   |   |        |
|----|-----|----|------|---|---------|--------|---|----|------|-------------|-----|-----|---|---|---|--------|
| LR | Pes | 38 | Tobi | 3 | Šafařík | Sloveč | 5 | 20 | 2014 | 20:00-20:15 | x   | 30  | 0 | x | P | zdravý |
| LR | Pes | 38 | Tobi | 3 | Šafařík | Sloveč | 5 | 20 | 2014 | 20:00-20:15 | x   | 10  | 0 | x | P | zdravý |
| LR | Pes | 38 | Tobi | 3 | Šafařík | Sloveč | 5 | 20 | 2014 | 20:30-20:45 | x   | 20  | 0 | x | P | zdravý |
| LR | Pes | 38 | Tobi | 3 | Šafařík | Sloveč | 5 | 22 | 2014 | 06:30-06:45 | x   | 40  | 0 | x | L | zdravý |
| LR | Pes | 38 | Tobi | 3 | Šafařík | Sloveč | 5 | 22 | 2014 | 06:30-06:45 | x   | 20  | 0 | x | L | zdravý |
| LR | Pes | 38 | Tobi | 3 | Šafařík | Sloveč | 5 | 22 | 2014 | 06:45-07:00 | 100 | x   | 1 | P | x | zdravý |
| LR | Pes | 38 | Tobi | 3 | Šafařík | Sloveč | 5 | 22 | 2014 | 12:30-12:45 | x   | 80  | 0 | x | L | zdravý |
| LR | Pes | 38 | Tobi | 3 | Šafařík | Sloveč | 5 | 22 | 2014 | 12:45-13:00 | x   | 30  | 0 | x | P | zdravý |
| LR | Pes | 38 | Tobi | 3 | Šafařík | Sloveč | 5 | 22 | 2014 | 19:00-19:15 | x   | 100 | 0 | x | P | zdravý |
| LR | Pes | 38 | Tobi | 3 | Šafařík | Sloveč | 5 | 22 | 2014 | 19:00-19:15 | x   | 140 | 0 | x | L | zdravý |
| LR | Pes | 38 | Tobi | 3 | Šafařík | Sloveč | 5 | 22 | 2014 | 19:15-19:30 | 160 | x   | 1 | P | x | zdravý |
| LR | Pes | 38 | Tobi | 3 | Šafařík | Sloveč | 5 | 23 | 2014 | 06:30-06:45 | x   | 130 | 0 | x | L | zdravý |
| LR | Pes | 38 | Tobi | 3 | Šafařík | Sloveč | 5 | 23 | 2014 | 06:30-06:45 | 210 | x   | 0 | x | x | zdravý |
| LR | Pes | 38 | Tobi | 3 | Šafařík | Sloveč | 5 | 27 | 2014 | 06:00-06:15 | x   | 140 | 0 | x | P | zdravý |
| LR | Pes | 38 | Tobi | 3 | Šafařík | Sloveč | 5 | 27 | 2014 | 06:00-06:15 | x   | 160 | 0 | x | L | zdravý |
| LR | Pes | 38 | Tobi | 3 | Šafařík | Sloveč | 5 | 27 | 2014 | 06:00-06:15 | 240 | x   | 1 | P | x | zdravý |
| LR | Pes | 38 | Tobi | 3 | Šafařík | Sloveč | 5 | 27 | 2014 | 06:15-06:30 | x   | 30  | 0 | x | P | zdravý |
| LR | Pes | 38 | Tobi | 3 | Šafařík | Sloveč | 5 | 27 | 2014 | 10:45-11:00 | x   | 120 | 0 | x | P | zdravý |
| LR | Pes | 38 | Tobi | 3 | Šafařík | Sloveč | 5 | 27 | 2014 | 10:45-11:00 | x   | 10  | 0 | x | L | zdravý |
| LR | Pes | 38 | Tobi | 3 | Šafařík | Sloveč | 5 | 27 | 2014 | 11:00-11:15 | x   | 10  | 0 | x | L | zdravý |
| LR | Pes | 38 | Tobi | 3 | Šafařík | Sloveč | 5 | 27 | 2014 | 20:00-20:15 | x   | 10  | 0 | x | P | zdravý |
| LR | Pes | 38 | Tobi | 3 | Šafařík | Sloveč | 5 | 27 | 2014 | 20:15-20:30 | x   | 80  | 0 | x | L | zdravý |
| LR | Pes | 38 | Tobi | 3 | Šafařík | Sloveč | 5 | 27 | 2014 | 20:15-20:30 | 240 | x   | 1 | P | x | zdravý |
| LR | Pes | 38 | Tobi | 3 | Šafařík | Sloveč | 5 | 28 | 2014 | 05:45-06:00 | x   | 30  | 0 | x | P | zdravý |
| LR | Pes | 38 | Tobi | 3 | Šafařík | Sloveč | 5 | 28 | 2014 | 05:45-06:00 | x   | 120 | 0 | x | L | zdravý |
| LR | Pes | 38 | Tobi | 3 | Šafařík | Sloveč | 5 | 28 | 2014 | 05:45-06:00 | 80  | x   | 0 | x | x | zdravý |
| LR | Pes | 38 | Tobi | 3 | Šafařík | Sloveč | 5 | 28 | 2014 | 06:00-06:15 | x   | 80  | 0 | x | P | zdravý |
| LR | Pes | 38 | Tobi | 3 | Šafařík | Sloveč | 5 | 28 | 2014 | 11:30-11:45 | x   | 10  | 0 | x | L | zdravý |
| LR | Pes | 38 | Tobi | 3 | Šafařík | Sloveč | 5 | 28 | 2014 | 11:45-12:00 | x   | 150 | 0 | x | P | zdravý |
| LR | Pes | 38 | Tobi | 3 | Šafařík | Sloveč | 5 | 28 | 2014 | 11:45-12:00 | x   | 10  | 0 | x | L | zdravý |

|    |     |    |      |   |         |        |   |    |      |             |     |     |     |   |   |        |
|----|-----|----|------|---|---------|--------|---|----|------|-------------|-----|-----|-----|---|---|--------|
| LR | Pes | 38 | Tobi | 3 | Šafařík | Sloveč | 5 | 28 | 2014 | 19:00-19:15 | x   | 10  | 0   | x | L | zdravý |
| LR | Pes | 38 | Tobi | 3 | Šafařík | Sloveč | 5 | 28 | 2014 | 19:15-19:30 | x   | 10  | 0   | x | L | zdravý |
| LR | Pes | 38 | Tobi | 3 | Šafařík | Sloveč | 5 | 28 | 2014 | 19:15-19:30 | x   | 120 | 0   | x | P | zdravý |
| LR | Pes | 38 | Tobi | 3 | Šafařík | Sloveč | 5 | 28 | 2014 | 19:30-19:45 | x   | 10  | 0   | x | L | zdravý |
| LR | Pes | 38 | Tobi | 3 | Šafařík | Sloveč | 5 | 29 | 2014 | 05:30-05:45 | x   | 150 | 0   | x | P | zdravý |
| LR | Pes | 38 | Tobi | 3 | Šafařík | Sloveč | 5 | 29 | 2014 | 05:30-05:45 | 150 | x   | 1   | P | x | zdravý |
| LR | Pes | 38 | Tobi | 3 | Šafařík | Sloveč | 5 | 29 | 2014 | 05:30-05:45 | x   | 10  | 0   | x | L | zdravý |
| LR | Pes | 38 | Tobi | 3 | Šafařík | Sloveč | 5 | 30 | 2014 | 19:30-19:45 | x   | 100 | 0   | x | P | zdravý |
| LR | Pes | 38 | Tobi | 3 | Šafařík | Sloveč | 5 | 30 | 2014 | 19:45-20:00 | 160 | x   | 1   | P | x | zdravý |
| LR | Pes | 38 | Tobi | 3 | Šafařík | Sloveč | 6 | 3  | 2014 | 05:30-05:45 | x   | 130 | 0   | x | P | zdravý |
| LR | Pes | 38 | Tobi | 3 | Šafařík | Sloveč | 6 | 3  | 2014 | 05:30-05:45 | x   | 120 | 0   | x | L | zdravý |
| LR | Pes | 38 | Tobi | 3 | Šafařík | Sloveč | 6 | 3  | 2014 | 05:45-06:00 | 160 | x   | 1   | P | x | zdravý |
| LR | Pes | 38 | Tobi | 3 | Šafařík | Sloveč | 6 | 3  | 2014 | 12:00-12:15 | x   | 10  | 0   | x | L | zdravý |
| LR | Pes | 38 | Tobi | 3 | Šafařík | Sloveč | 6 | 3  | 2014 | 12:00-12:15 | x   | 10  | 0   | x | L | zdravý |
| LR | Pes | 38 | Tobi | 3 | Šafařík | Sloveč | 6 | 3  | 2014 | 19:30-19:45 | x   | 140 | 0   | x | P | zdravý |
| LR | Pes | 38 | Tobi | 3 | Šafařík | Sloveč | 6 | 3  | 2014 | 19:30-19:45 | 150 | x   | 0   | x | x | zdravý |
| LR | Pes | 38 | Tobi | 3 | Šafařík | Sloveč | 6 | 3  | 2014 | 19:45-20:00 | x   | 20  | 0   | x | L | zdravý |
| LR | Pes | 38 | Tobi | 3 | Šafařík | Sloveč | 6 | 5  | 2014 | 06:00-06:15 | 120 | x   | 0   | x | P | zdravý |
| LR | Pes | 38 | Tobi | 3 | Šafařík | Sloveč | 6 | 5  | 2014 | 06:00-06:15 | x   | 80  | 0,5 | P | x | zdravý |
| LR | Pes | 38 | Tobi | 3 | Šafařík | Sloveč | 6 | 5  | 2014 | 06:15-06:30 | x   | 30  | 0   | x | P | zdravý |
| LR | Pes | 38 | Tobi | 3 | Šafařík | Sloveč | 6 | 5  | 2014 | 12:00-12:15 | x   | 80  | 0   | x | L | zdravý |
| LR | Pes | 38 | Tobi | 3 | Šafařík | Sloveč | 6 | 5  | 2014 | 12:15-12:30 | x   | 30  | 0,5 | P | P | zdravý |
| LR | Pes | 38 | Tobi | 3 | Šafařík | Sloveč | 6 | 5  | 2014 | 18:00-18:15 | x   | 100 | 0   | x | P | zdravý |
| LR | Pes | 38 | Tobi | 3 | Šafařík | Sloveč | 6 | 5  | 2014 | 18:15-18:30 | 120 | x   | 0,5 | P | x | zdravý |
| LR | Pes | 38 | Tobi | 3 | Šafařík | Sloveč | 6 | 5  | 2014 | 18:30-18:45 | x   | 10  | 0,5 | P | P | zdravý |
| LR | Pes | 38 | Tobi | 3 | Šafařík | Sloveč | 6 | 5  | 2014 | 18:30-18:45 | x   | 80  | 0   | x | P | zdravý |
| LR | Pes | 38 | Tobi | 3 | Šafařík | Sloveč | 6 | 6  | 2014 | 05:30-05:45 | x   | 90  | 0   | x | P | zdravý |
| LR | Pes | 38 | Tobi | 3 | Šafařík | Sloveč | 6 | 6  | 2014 | 05:30-05:45 | 160 | x   | 1   | P | x | zdravý |
| LR | Pes | 38 | Tobi | 3 | Šafařík | Sloveč | 6 | 6  | 2014 | 05:45-06:00 | x   | 210 | 0   | x | L | zdravý |
| LR | Pes | 38 | Tobi | 3 | Šafařík | Sloveč | 6 | 6  | 2014 | 10:30-10:45 | x   | 100 | 0   | x | P | zdravý |

|    |     |    |      |   |         |         |   |    |      |             |     |     |     |   |   |        |
|----|-----|----|------|---|---------|---------|---|----|------|-------------|-----|-----|-----|---|---|--------|
| LR | Pes | 38 | Tobi | 3 | Šafařík | Sloveč  | 6 | 6  | 2014 | 10:30-10:45 | x   | 320 | 0,5 | L | P | zdravý |
| LR | Pes | 38 | Tobi | 3 | Šafařík | Sloveč  | 6 | 6  | 2014 | 10:45-11:00 | x   | 10  | 0   | x | L | zdravý |
| LR | Pes | 38 | Tobi | 3 | Šafařík | Sloveč  | 6 | 6  | 2014 | 20:00-20:15 | x   | 10  | 0   | x | P | zdravý |
| LR | Pes | 38 | Tobi | 3 | Šafařík | Sloveč  | 6 | 6  | 2014 | 20:00-20:15 | 150 | x   | 0   | x | x | zdravý |
| LR | Pes | 38 | Tobi | 3 | Šafařík | Sloveč  | 6 | 6  | 2014 | 20:15-20:30 | x   | 260 | 0,5 | L | P | zdravý |
| LR | Pes | 38 | Tobi | 3 | Šafařík | Sloveč  | 6 | 7  | 2014 | 07:30-07:45 | x   | 310 | 0   | x | L | zdravý |
| LR | Pes | 38 | Tobi | 3 | Šafařík | Sloveč  | 6 | 7  | 2014 | 07:30-07:45 | 90  | x   | 1   | P | x | zdravý |
| LR | Pes | 38 | Tobi | 3 | Šafařík | Sloveč  | 6 | 7  | 2014 | 07:45-08:00 | x   | 40  | 0   | x | L | zdravý |
| LR | Pes | 38 | Tobi | 3 | Šafařík | Sloveč  | 6 | 7  | 2014 | 08:00-08:15 | x   | 10  | 0   | x | L | zdravý |
| LR | Pes | 38 | Tobi | 3 | Šafařík | Sloveč  | 6 | 7  | 2014 | 19:00-19:15 | x   | 350 | 0   | x | P | zdravý |
| LR | Pes | 38 | Tobi | 3 | Šafařík | Sloveč  | 6 | 7  | 2014 | 19:00-19:15 | 310 | x   | 1   | P | x | zdravý |
| LR | Pes | 38 | Tobi | 3 | Šafařík | Sloveč  | 6 | 7  | 2014 | 19:15-19:30 | x   | 120 | 0   | x | P | zdravý |
| LR | Pes | 38 | Tobi | 3 | Šafařík | Sloveč  | 6 | 7  | 2014 | 19:15-19:30 | x   | 80  | 0,5 | L | P | zdravý |
| LR | Pes | 38 | Tobi | 3 | Šafařík | Sloveč  | 6 | 7  | 2014 | 19:30-19:45 | x   | 10  | 0   | x | L | zdravý |
| LR | Pes | 38 | Tobi | 3 | Šafařík | Sloveč  | 6 | 11 | 2014 | 11:45-12:00 | x   | 10  | 0,5 | P | P | zdravý |
| LR | Pes | 38 | Tobi | 3 | Šafařík | Sloveč  | 6 | 11 | 2014 | 11:45-12:00 | x   | 10  | 0   | x | P | zdravý |
| LR | Pes | 38 | Tobi | 3 | Šafařík | Sloveč  | 6 | 11 | 2014 | 12:00-12:15 | x   | 80  | 0   | x | P | zdravý |
| LR | Pes | 38 | Tobi | 3 | Šafařík | Sloveč  | 6 | 11 | 2014 | 19:00-19:15 | x   | 10  | 0   | x | P | zdravý |
| LR | Pes | 38 | Tobi | 3 | Šafařík | Sloveč  | 6 | 11 | 2014 | 19:00-19:15 | 90  | x   | 1   | P | x | zdravý |
| LR | Pes | 38 | Tobi | 3 | Šafařík | Sloveč  | 6 | 11 | 2014 | 19:15-19:30 | x   | 260 | 0   | x | L | zdravý |
| LR | Pes | 38 | Tobi | 3 | Šafařík | Kamilov | 6 | 12 | 2014 | 05:30-05:45 | x   | 250 | 0   | x | P | zdravý |
| LR | Pes | 38 | Tobi | 3 | Šafařík | Kamilov | 6 | 12 | 2014 | 05:30-05:45 | 240 | x   | 0   | x | x | zdravý |
| LR | Pes | 38 | Tobi | 3 | Šafařík | Kamilov | 6 | 12 | 2014 | 05:45-06:00 | x   | 150 | 0   | x | L | zdravý |
| LR | Pes | 38 | Tobi | 3 | Šafařík | Kamilov | 6 | 12 | 2014 | 12:00-12:15 | x   | 10  | 0   | x | L | zdravý |
| LR | Pes | 38 | Tobi | 3 | Šafařík | Kamilov | 6 | 12 | 2014 | 12:00-12:15 | x   | 10  | 0   | x | L | zdravý |
| LR | Pes | 38 | Tobi | 3 | Šafařík | Kamilov | 6 | 12 | 2014 | 12:15-12:30 | 120 | x   | x   | x | P | zdravý |
| LR | Pes | 38 | Tobi | 3 | Šafařík | Kamilov | 6 | 12 | 2014 | 19:30-19:45 | x   | 120 | x   | x | L | zdravý |
| LR | Pes | 38 | Tobi | 3 | Šafařík | Kamilov | 6 | 12 | 2014 | 19:45-20:00 | 160 | x   | 1   | P | x | zdravý |
| LR | Pes | 38 | Tobi | 3 | Šafařík | Kamilov | 6 | 12 | 2014 | 19:45-20:00 | x   | 210 | 0,5 | L | P | zdravý |
| LR | Pes | 38 | Tobi | 3 | Šafařík | Kamilov | 6 | 16 | 2014 | 06:00-06:15 | x   | 100 | 0   | x | L | zdravý |

|    |     |    |      |   |         |         |   |    |      |             |     |     |     |   |   |        |
|----|-----|----|------|---|---------|---------|---|----|------|-------------|-----|-----|-----|---|---|--------|
| LR | Pes | 38 | Tobi | 3 | Šafařík | Kamilov | 6 | 16 | 2014 | 06:00-06:15 | x   | 140 | 0   | x | P | zdravý |
| LR | Pes | 38 | Tobi | 3 | Šafařík | Kamilov | 6 | 16 | 2014 | 06:15-06:30 | 160 | x   | 1   | P | x | zdravý |
| LR | Pes | 38 | Tobi | 3 | Šafařík | Kamilov | 6 | 16 | 2014 | 11:30-11:45 | x   | 320 | 0   | x | L | zdravý |
| LR | Pes | 38 | Tobi | 3 | Šafařík | Kamilov | 6 | 16 | 2014 | 11:45-12:00 | x   | 10  | 0   | x | L | zdravý |
| LR | Pes | 38 | Tobi | 3 | Šafařík | Kamilov | 6 | 16 | 2014 | 11:45-12:00 | x   | 20  | 0   | x | P | zdravý |
| LR | Pes | 38 | Tobi | 3 | Šafařík | Kamilov | 6 | 16 | 2014 | 18:30-18:45 | x   | 120 | 0,5 | L | P | zdravý |
| LR | Pes | 38 | Tobi | 3 | Šafařík | Kamilov | 6 | 16 | 2014 | 18:45-19:00 | x   | 10  | 0   | x | P | zdravý |
| LR | Pes | 38 | Tobi | 3 | Šafařík | Kamilov | 6 | 16 | 2014 | 18:45-19:00 | 120 | x   | 1   | P | x | zdravý |
| LR | Pes | 38 | Tobi | 3 | Šafařík | Kamilov | 6 | 16 | 2014 | 19:00-19:15 | x   | 120 | 0   | x | L | zdravý |
| LR | Pes | 38 | Tobi | 3 | Šafařík | Sloveč  | 6 | 19 | 2014 | 06:00-06:15 | x   | 10  | 0,5 | L | L | zdravý |
| LR | Pes | 38 | Tobi | 3 | Šafařík | Sloveč  | 6 | 19 | 2014 | 06:15-06:30 | 160 | x   | 1   | P | x | zdravý |
| LR | Pes | 38 | Tobi | 3 | Šafařík | Sloveč  | 6 | 19 | 2014 | 06:15-06:30 | x   | 100 | 0   | x | L | zdravý |
| LR | Pes | 38 | Tobi | 3 | Šafařík | Sloveč  | 6 | 19 | 2014 | 11:30-11:45 | x   | 320 | 0   | x | P | zdravý |
| LR | Pes | 38 | Tobi | 3 | Šafařík | Sloveč  | 6 | 19 | 2014 | 11:45-12:00 | x   | 10  | 0   | x | L | zdravý |
| LR | Pes | 38 | Tobi | 3 | Šafařík | Sloveč  | 6 | 19 | 2014 | 11:45-12:00 | x   | 80  | 0   | x | L | zdravý |
| LR | Pes | 38 | Tobi | 3 | Šafařík | Sloveč  | 6 | 19 | 2014 | 18:30-18:45 | x   | 160 | 0   | x | P | zdravý |
| LR | Pes | 38 | Tobi | 3 | Šafařík | Sloveč  | 6 | 19 | 2014 | 18:45-19:00 | x   | 110 | 0   | x | L | zdravý |
| LR | Pes | 38 | Tobi | 3 | Šafařík | Sloveč  | 6 | 19 | 2014 | 18:45-19:00 | 220 | x   | 1   | P | x | zdravý |
| LR | Pes | 38 | Tobi | 3 | Šafařík | Sloveč  | 6 | 20 | 2014 | 05:30-05:45 | 110 | x   | 1   | P | x | zdravý |
| LR | Pes | 38 | Tobi | 3 | Šafařík | Sloveč  | 6 | 20 | 2014 | 05:30-05:45 | x   | 120 | 0   | x | L | zdravý |
| LR | Pes | 38 | Tobi | 3 | Šafařík | Sloveč  | 6 | 20 | 2014 | 05:45-06:00 | x   | 140 | 0   | x | P | zdravý |
| LR | Pes | 38 | Tobi | 3 | Šafařík | Sloveč  | 6 | 20 | 2014 | 18:30-18:45 | x   | 120 | 0   | x | P | zdravý |
| LR | Pes | 38 | Tobi | 3 | Šafařík | Sloveč  | 6 | 20 | 2014 | 18:45-19:00 | x   | 10  | 0   | x | L | zdravý |
| LR | Pes | 38 | Tobi | 3 | Šafařík | Sloveč  | 6 | 20 | 2014 | 18:45-19:00 | 90  | x   | 1   | P | x | zdravý |
| LR | Pes | 38 | Tobi | 3 | Šafařík | Sloveč  | 6 | 24 | 2014 | 05:45-06:00 | x   | 30  | 0   | x | L | zdravý |
| LR | Pes | 38 | Tobi | 3 | Šafařík | Sloveč  | 6 | 24 | 2014 | 05:45-06:00 | 260 | x   | 1   | P | x | zdravý |
| LR | Pes | 38 | Tobi | 3 | Šafařík | Sloveč  | 6 | 24 | 2014 | 06:00-06:15 | x   | 10  | 0   | x | P | zdravý |
| LR | Pes | 38 | Tobi | 3 | Šafařík | Sloveč  | 6 | 24 | 2014 | 12:00-12:15 | x   | 20  | 0,5 | P | P | zdravý |
| LR | Pes | 38 | Tobi | 3 | Šafařík | Sloveč  | 6 | 24 | 2014 | 12:15-12:30 | x   | 250 | 0   | x | L | zdravý |
| LR | Pes | 38 | Tobi | 3 | Šafařík | Sloveč  | 6 | 24 | 2014 | 12:15-12:30 | x   | 140 | 0   | x | L | zdravý |

|    |     |    |      |   |         |        |   |    |      |             |     |     |     |   |   |        |
|----|-----|----|------|---|---------|--------|---|----|------|-------------|-----|-----|-----|---|---|--------|
| LR | Pes | 38 | Tobi | 3 | Šafařík | Sloveč | 6 | 24 | 2014 | 19:00-19:15 | x   | 120 | 0   | x | L | zdravý |
| LR | Pes | 38 | Tobi | 3 | Šafařík | Sloveč | 6 | 24 | 2014 | 19:15-19:30 | 160 | x   | 1   | P | x | zdravý |
| LR | Pes | 38 | Tobi | 3 | Šafařík | Sloveč | 6 | 24 | 2014 | 19:30-19:45 | x   | 110 | 0,5 | L | P | zdravý |
| LR | Pes | 38 | Tobi | 3 | Šafařík | Sloveč | 6 | 25 | 2014 | 05:30-05:45 | x   | 70  | 0   | x | P | zdravý |
| LR | Pes | 38 | Tobi | 3 | Šafařík | Sloveč | 6 | 25 | 2014 | 05:30-05:45 | 220 | x   | 1   | P | x | zdravý |
| LR | Pes | 38 | Tobi | 3 | Šafařík | Sloveč | 6 | 25 | 2014 | 05:45-06:00 | x   | 25  | 0   | x | L | zdravý |
| LR | Pes | 38 | Tobi | 3 | Šafařík | Sloveč | 6 | 25 | 2014 | 11:30-11:45 | x   | 25  | 0,5 | L | P | zdravý |
| LR | Pes | 38 | Tobi | 3 | Šafařík | Sloveč | 6 | 25 | 2014 | 11:30-11:45 | x   | 10  | 0   | x | L | zdravý |
| LR | Pes | 38 | Tobi | 3 | Šafařík | Sloveč | 6 | 25 | 2014 | 18:30-18:45 | x   | 310 | 0,5 | L | P | zdravý |
| LR | Pes | 38 | Tobi | 3 | Šafařík | Sloveč | 6 | 25 | 2014 | 18:45-19:00 | 260 | x   | 1   | P | x | zdravý |
| LR | Pes | 38 | Tobi | 3 | Šafařík | Sloveč | 6 | 25 | 2014 | 19:00-19:15 | x   | 40  | 0   | x | P | zdravý |
| LR | Pes | 38 | Tobi | 3 | Šafařík | Sloveč | 6 | 26 | 2014 | 19:15-19:30 | x   | 210 | 0   | x | L | zdravý |
| LR | Pes | 38 | Tobi | 3 | Šafařík | Sloveč | 6 | 26 | 2014 | 19:30-19:45 | 160 | x   | 1   | P | x | zdravý |
| LR | Pes | 38 | Tobi | 3 | Šafařík | Sloveč | 6 | 26 | 2014 | 19:45-20:00 | x   | 140 | 0   | x | P | zdravý |
| LR | Pes | 38 | Tobi | 3 | Šafařík | Sloveč | 6 | 27 | 2014 | 05:45-06:00 | x   | 120 | 0   | x | P | zdravý |
| LR | Pes | 38 | Tobi | 3 | Šafařík | Sloveč | 6 | 27 | 2014 | 05:45-06:00 | 240 | x   | 1   | P | x | zdravý |
| LR | Pes | 38 | Tobi | 3 | Šafařík | Sloveč | 6 | 27 | 2014 | 06:00-06:15 | x   | 250 | 0,5 | L | P | zdravý |
| LR | Pes | 38 | Tobi | 3 | Šafařík | Sloveč | 6 | 27 | 2014 | 06:15-06:30 | x   | 120 | 0   | x | L | zdravý |
| LR | Pes | 38 | Tobi | 3 | Šafařík | Sloveč | 6 | 27 | 2014 | 11:30-11:45 | x   | 120 | 0   | x | L | zdravý |
| LR | Pes | 38 | Tobi | 3 | Šafařík | Sloveč | 6 | 27 | 2014 | 11:30-11:45 | x   | 10  | 1   | P | L | zdravý |
| LR | Pes | 38 | Tobi | 3 | Šafařík | Sloveč | 6 | 27 | 2014 | 11:45-12:00 | x   | 40  | 0   | x | P | zdravý |
| LR | Pes | 38 | Tobi | 3 | Šafařík | Sloveč | 6 | 27 | 2014 | 18:45-19:00 | x   | 310 | 1   | P | L | zdravý |
| LR | Pes | 38 | Tobi | 3 | Šafařík | Sloveč | 6 | 27 | 2014 | 19:00-19:15 | 120 | x   | 1   | P | x | zdravý |
| LR | Pes | 38 | Tobi | 3 | Šafařík | Sloveč | 7 | 7  | 2014 | 06:00-06:15 | x   | 90  | 0   | x | P | zdravý |
| LR | Pes | 38 | Tobi | 3 | Šafařík | Sloveč | 7 | 7  | 2014 | 06:15-06:30 | x   | 110 | 0   | x | L | zdravý |
| LR | Pes | 38 | Tobi | 3 | Šafařík | Sloveč | 7 | 7  | 2014 | 06:15-06:30 | 140 | x   | 0   | x | x | zdravý |
| LR | Pes | 38 | Tobi | 3 | Šafařík | Sloveč | 7 | 7  | 2014 | 11:45-12:00 | x   | 70  | 0   | x | L | zdravý |
| LR | Pes | 38 | Tobi | 3 | Šafařík | Sloveč | 7 | 7  | 2014 | 11:45-12:00 | x   | 140 | 0   | x | P | zdravý |
| LR | Pes | 38 | Tobi | 3 | Šafařík | Sloveč | 7 | 10 | 2014 | 05:45-06:00 | x   | 160 | 0,5 | L | L | zdravý |
| LR | Pes | 38 | Tobi | 3 | Šafařík | Sloveč | 7 | 10 | 2014 | 05:45-06:00 | x   | 110 | 0   | x | L | zdravý |

|    |     |    |      |   |         |        |   |    |      |             |     |     |   |   |   |        |
|----|-----|----|------|---|---------|--------|---|----|------|-------------|-----|-----|---|---|---|--------|
| LR | Pes | 38 | Tobi | 3 | Šafařík | Sloveč | 7 | 10 | 2014 | 06:00-06:15 | 130 | x   | 0 | x | x | zdravý |
| LR | Pes | 38 | Tobi | 3 | Šafařík | Sloveč | 7 | 10 | 2014 | 11:30-11:45 | x   | 70  | 0 | x | P | zdravý |
| LR | Pes | 38 | Tobi | 3 | Šafařík | Sloveč | 7 | 10 | 2014 | 11:45-12:00 | x   | 130 | 0 | x | P | zdravý |
| LR | Pes | 38 | Tobi | 3 | Šafařík | Sloveč | 7 | 10 | 2014 | 19:15-19:30 | 110 | x   | 1 | P | x | zdravý |
| LR | Pes | 38 | Tobi | 3 | Šafařík | Sloveč | 7 | 10 | 2014 | 19:15-19:30 | x   | 10  | 0 | x | P | zdravý |
| LR | Pes | 38 | Tobi | 3 | Šafařík | Sloveč | 7 | 10 | 2014 | 19:30-19:45 | x   | 120 | 0 | x | L | zdravý |
| LR | Pes | 38 | Tobi | 3 | Šafařík | Sloveč | 7 | 11 | 2014 | 05:30-05:45 | x   | 340 | 0 | x | P | zdravý |
| LR | Pes | 38 | Tobi | 3 | Šafařík | Sloveč | 7 | 11 | 2014 | 05:45-06:00 | x   | 20  | 0 | x | P | zdravý |
| LR | Pes | 38 | Tobi | 3 | Šafařík | Sloveč | 7 | 11 | 2014 | 06:00-06:15 | 240 | x   | 0 | x | x | zdravý |
| LR | Pes | 38 | Tobi | 3 | Šafařík | Sloveč | 7 | 15 | 2014 | 05:45-06:00 | x   | 10  | 0 | x | L | zdravý |
| LR | Pes | 38 | Tobi | 3 | Šafařík | Sloveč | 7 | 15 | 2014 | 05:45-06:00 | 260 | x   | 0 | x | x | zdravý |
| LR | Pes | 38 | Tobi | 3 | Šafařík | Sloveč | 7 | 15 | 2014 | 06:00-06:15 | x   | 120 | 0 | x | P | zdravý |
| LR | Pes | 38 | Tobi | 3 | Šafařík | Sloveč | 7 | 15 | 2014 | 11:45-12:00 | 120 | x   | 1 | P | x | zdravý |
| LR | Pes | 38 | Tobi | 3 | Šafařík | Sloveč | 7 | 15 | 2014 | 12:00-12:15 | x   | 10  | 0 | x | P | zdravý |