



Zdravotně
sociální fakulta
Faculty of Health
and Social Sciences

Jihočeská univerzita
v Českých Budějovicích
University of South Bohemia
in České Budějovice

Míra připravenosti obyvatelstva na nouzové přežití

DIPLOMOVÁ PRÁCE

Studijní program:

OCHRANA OBYVATELSTVA

Autor: Bc. Veronika Šafrová

Vedoucí práce: PhDr. Štěpán Kavan, Ph.D.

České Budějovice 2022

Prohlášení

Prohlašuji, že svoji diplomovou práci s názvem „**Míra připravenosti obyvatelstva na nouzové přežití**“ jsem vypracovala samostatně pouze s použitím pramenů v seznamu citované literatury.

Prohlašuji, že v souladu s § 47b zákona č. 111/1998 Sb. v platném znění souhlasím se zveřejněním své diplomové práce, a to v nezkrácené podobě elektronickou cestou ve veřejně přístupné části databáze STAG provozované Jihočeskou univerzitou v Českých Budějovicích na jejích internetových stránkách, a to se zachováním mého autorského práva k odevzdanému textu této kvalifikační práce. Souhlasím dále s tím, aby toutéž elektronickou cestou byly v souladu s uvedeným ustanovením zákona č. 111/1998 Sb. zveřejněny posudky školitele a oponentů práce i záznam o průběhu a výsledku obhajoby diplomové práce. Rovněž souhlasím s porovnáním textu mé diplomové práce s databází kvalifikačních prací Theses.cz provozovanou Národním registrem vysokoškolských kvalifikačních prací a systémem na odhalování plagiátů.

V Českých Budějovicích dne 9. 8. 2022

.....

Bc. Veronika Šafrová

Poděkování

Velké díky patří především vedoucímu práce panu PhDr. Štěpánovi Kavanovi, Ph.D. za jeho odborné vedení, trpělivost, cenné rady a připomínky, které mi v průběhu zpracování diplomové práce věnoval. Zároveň bych ráda poděkovala svému manželovi Filipovi Šafrovi za jeho trpělivost, podporu, pomoc i odbornou konzultaci ohledně výběru materiálního zabezpečení a sebeobraných prostředků. Dále děkuji své kolegyni Ing. Ivetě Kolegarové za pomoc při zpracování textu dotazníkového šetření pro oslovení obyvatel žijící v Táboře. Další poděkování je Ing. Zdeňkovi Malkovskému za odbornou konzultaci a pomoc s výběrem otázek a při zpracování dotazníku diplomové práce. Poděkování patří i Mgr. Martinovi Benešovi za pomoc při formátování a stylistice mé práce. Poslední poděkování je Kristýně Autratové za odbornou pomoc při překladu abstraktu do anglického jazyka.

Míra připravenosti obyvatelstva na nouzové přežití

Abstrakt

Informovanost a připravenost obyvatelstva na nouzové přežití je problematika, která se nedá snadno vyřešit, jak se na první pohled může zdát. Životní styl a způsob samozásobitelství potravinami a dovednostmi je oproti stavu před rokem 1989 rapidně jiný. Společnost se celosvětově moderně vyvíjí a s tím souvisí i snižující se schopnost samostatnosti. Veškeré služby, produkty a potraviny máme v poslední době na dosah ruky. Dá se říct, že žijeme v době blahobytu a hojnosti – prozatím. To se však rapidně začalo měnit zhruba před dvěma lety, kdy nastala pandemie či uváděná epidemie covidu-19. Mnoho domácností si uvědomilo, že po dobu nutné karantény jsou odkázáni na své blízké a přátele, protože bez nutného nákupu, by nedokázalo vydržet ani 10-14 dní. Epidemie covidu-19 nebyla za poslední roky jedinou zkouškou, kterou si řada obyvatel musela projít. Další katastrofy byly historicky ve formě rozsáhlých povodní, nedávným tornádem na Moravě, nebo aktuální bezpečnostní hrozbou dění války na Ukrajině a aktuálně rozsáhlým požárem na obrovských plochách Českosaského Švýcarska. Tento požár ohrožuje nejenom životy osob, zvířat, ale i majetek a ochranu národního parku Českosaského Švýcarska. Tento rychlý spád v posledních pár měsících nám dává jasně najevo, že se situace na našem kontinentě razantně mění. Proto by se populace měla začít pomalu vracet k částečné soběstačnosti, protože jedinci, kteří to neudělají včas, možná budou muset do budoucna zaplatit cenu nejvyšší.

Problematika informovanosti a připravenosti obyvatelstva na nouzové přežití je dle zkoumání autorky velice nízká, nové generace řeší zcela jiné návyky, než tomu bylo u našich prarodičů či praprarodičů. Proto se autorka rozhodla pro vlastní průzkum, který potvrdil její domněnku.

Výsledek výzkumu potvrdil, že aktuální připravenost obyvatelstva na nouzové přežití v krizových situacích či katastrofách je opravdu velice nízká. Autorka těchto výsledků dosáhla prostřednictvím vlastního průzkumu formou elektronického dotazníkového šetření, kterých se zúčastnilo 555 domácností a zajímalo se o to celkem 1188 jedinců. Dalším výsledkem této práce je, že pokud autorka porovná naší generaci nebo generaci našich rodičů, rozdíly jsou téměř nulové. Další výsledky šetření potvrdily, že je obrovský rozdíl v generaci našich prarodičů. Informovanost obyvatelstva obecně napříč

generacemi je na lepší úrovni, avšak připravenost silně pokulhává, protože řada jedinců a domácností si horší katastrofy nepřipouští. I když poslední sled událostí naznačuje dobu jinou.

Autorka se rozhodla zvolit dotazníkové šetření a na základě výsledků provést zkoumání a zhodnocení míry připravenosti obyvatelstva na nouzové přežití. Jako další cíl práce zpracovala základní charakteristiky nouzového přežití jedince či domácnosti. Tato charakteristika může částečně pomoci nováčkům/připravovatelům na možné nenadálé situace. V zahraničí se ujal pojem prepper nebo survivalista, který vystihuje tzv. připravovatele na mimořádné události či krizové situace. Tyto zpracované základní charakteristiky dokážou jedincům pomoci zvýšit ochranu a smýšlení. Toto smýšlení dokáže zvýšit jejich bezpečnost. Jelikož valná většina domácností se skládá z více členů, je zapotřebí se znovu naučit, jak bezpečně zaopatřit sebe a své blízké. Připravovatel se nesmí spoléhat na druhé nebo na stát, že se za každých okolností o něho postarají. Je třeba se částečně vrátit ke svým kořenům, znalostem a dovednostem, které naši předci ovládali. Připravovatel nikdy neví, kde a za jak dlouho se mu tyto zkušenosti mohou hodit, nebo co víc, zachránit mu život.

Cílem dotazníkového šetření bylo respondenty navést na změnu smýšlení o problematice nouzového přežití. Cílem bylo ne respondenty vyděsit nebo přesvědčit, ale pouze navést na situace, které by mohly nastat, aby se na ně mohly lépe připravit. Ochrana obyvatelstva a jedince se stala i klíčovým faktorem v nově zpracované Koncepci ochrany obyvatelstva. Autorka prozkoumala dostupné právní předpisy, které se ochranou obyvatelstva a nouzovým přežitím zabývají. Výsledkem zkoumání dostupných zdrojů je, že se stát ani vláda nedokáže postarat o všechny občany. Lidé si to musí uvědomit sami, nebo získat hořké zkušenosti z prožité katastrofy nebo krizové situace. Buď se jedinec může částečně dopředu připravit, anebo může mít dále „růžové brýle“ a poučit se až z následků nenadálé situace, která ho ohrozí.

Klíčová slova

Informovanost; připravenost; ochrana obyvatelstva; nouzové přežití; bezpečnost; připravovatel/prepper; chování; dovednosti; materiální zabezpečení.

The degree of preparedness of the population survival

Abstract

Awareness and readiness of people during emergency survival is a issue, which is not as easy to fix as it can seem on a first sight. Lifestyle and the ability of people to get their food resources is very different then it was before year 1989. As the society grows in a global and modern way, the level of independence is decreasing. All services, products and foods are within our arm's reach. We can state, that we live in a time of affluence – for now. This began to change rapidly two years ago, when the pandemic started or the corona virus as we know it. Many households have realized, that during quarantine they are dependent on their friends and family, because without shopping food, they wouldn't endure longer than 10 to 14 days. The corona virus epidemic wasn't the only test during the last two years that a lot of people had to go through. Another catastrophes were large floods, recent tornado in Moravia or ongoing safety threat in Ukraine. Another ongoing catastrophe is large wild fire in Bohemian Switzerland. This wild fire is a threat to properties, health and life to people and animals, but also protection of national park Bohemian Switzerland. This rapid downhill during last few months is a clear indicator, that the situation on our continent is shifting. Therefore population should slowly return to a partial independence, because if someone wouldn't do this in time, they might pay the highest price in the future.

The issue of awareness and readiness of population for emergency survival based on author's research is very low. New generation is dealing with completely different habits, than our grand parents and great grand parents. Therefore author decided to do her own research and it confirmed her assumption.

Result of the research confirmed, that actual readiness of population for emergency survival in crisis situations or catastrophes is truly very low. Author of these results got her answers based on her own research through electronic questionnaire. 555 households answered this questionnaire and 1188 individuals showed their interest. Another results of this test is, that if we compare our generation or generation of our parents, results are almost zero. Although results confirmed, that there is a huge difference in generation of our grand parents. Awareness of population in general across generations is on better

level, however readiness is low as many people and households won't admit any catastrophes. Even though last few events show something else.

Author decided to choose a questionnaire survey and based on these results do an examination and assessment of the level of readiness of the population for emergency survival. As another goal of the thesis the author processed basic characteristics of emergency survival of individuals or households. This characteristic can partially help novices to get prepared for upcoming situations. In foreign countries they use words as prepper or survival, which describes someone who is getting ready for extraordinary events or crisis situations. This basic characteristic can help people to gain knowledge and increase protection. This knowledge can also increase their safety. Because most of household consist from more than one individual, it's important to learn again how to safely take care of their own and their close ones. We mustn't depend on others or on the country to take care of us. It is needed to partially get back to our roots, knowledge and skills from our ancestors. We never know when we can benefit from these experiences or when they can even safe our lives.

Result of this thesis is to lead respondents to change their way of thinking about this issue of emergency survival. Goal wasn't to scare or convince respondents, however to point on certain situations that could happen, so that they can prepare better. Safety of population and individuals became the main factor in newly processed The concept of population protection. Author searched available legislation that handle population protection and emergency survival. As a result from available resources is, that country or government cannot take care of everybody. It is on each and every single one of us to realize this, or gain experiences from catastrophes or crisis situations of their own. Or they can continue to wear pink glasses and learn from consequences of unexpected situations that jeopardize them.

Key Words:

Awareness; preparedness; protection of the population; emergency survival; safety; preparer/prepper; behaviour; skills; material security.

Obsah

ÚVOD	10
1 TEORETICKÁ ČÁST	13
1.1 Ochrana obyvatelstva	13
1.2 Civilní nouzová připravenost	16
1.2.1 Výbor pro civilní nouzové plánování	17
1.2.2 Evropská unie a její činnosti	18
1.2.3 Severoatlantická aliance	20
1.2.4 Výbor pro civilní nouzové plánování	21
1.2.5 Euroatlantické koordinační středisko pro řešení mimořádných událostí	22
1.2.6 Bilaterální spolupráce a jiné mezinárodní organizace	22
1.3 Strategické a koncepční materiály	23
1.4 Bezpečnostní strategie České republiky	24
1.4.1 Vybrané bezpečnostní hrozby z Bezpečnostní strategie České republiky	25
1.5 Analýza hrozeb pro Českou republiku	26
1.6 Koncepce ochrany obyvatelstva	27
1.6.1 Strategie ochrany obyvatelstva	28
1.6.2 Analýza stavu pro zpracování Koncepce ochrany obyvatelstva	33
1.6.3 Výchova a vzdělání jedince	33
1.7 Institut ochrany obyvatelstva	35
1.8 Příprava občanů k obraně státu	35
1.9 Nouzové přežití	35
1.9.1 Etapy rozpadu společnosti	37
1.9.2 Prepper alias připravovatel	38
1.9.3 Spojené státy americké a jejich zkušenosti	39
1.9.4 Švýcarsko	47
1.9.5 Obsah batohu je důležitý	49
2 CÍL PRÁCE A VÝZKUMNÁ OTÁZKA	52
2.1 Výzkumná otázka	52
3 OPERACIONALIZACE	53
4 METODIKA	54
4.1 Dotazníkové šetření	54
5 VÝSLEDKY VÝZKUMNÉHO ŠETŘENÍ	57

5.1	Obec s rozšířenou působností Tábor.....	57
5.2	Výsledky dotazníkového šetření	58
5.2.1	Statistika respondentů	59
5.2.2	Otázky a výsledky z dotazníkového šetření.....	59
5.3	Charakteristika nouzového přežití.....	73
5.3.1	Chování.....	73
5.3.2	Dovednosti	77
5.3.3	Základní materiální zabezpečení	81
5.3.4	Zásoby a materiál v domácnosti	91
6	DISKUZE	98
7	ZÁVĚR	103
	SEZNAM POUŽITÝCH ZDROJŮ.....	106
	SEZNAM TABULEK, OBRÁZKŮ A GRAFŮ	113
	SEZNAM PŘÍLOH.....	115
	SEZNAM ZKRATEK	122

ÚVOD

Problematika informovanosti a připravenosti obyvatelstva na nouzové přežití je dle zkoumání autorky velice nízká, proto se rozhodla vybrat téma této práce, aby potvrdila svou domněnku. Příkladem je nedávná doba, kdy si řada obyvatel vyzkoušela žít doma z vlastních zásob po dobu nutné karantény, která trvala pouze 10-14 dní v souvislosti s epidemií covid-19. Mnoho domácností nevydrželo ani tuto nezbytnou dobu bez nákupu a pomoci druhých. Je zřejmé, že životní styl a způsob samozásobitelství potravinami byl oproti stavu před rokem 1989 změněn. Je tedy otázkou, jaký je současný přístup obyvatelstva ve městě či na vesnicích. Toto téma diplomové práce si autorka zvolila záměrně. Nejen, že se o danou problematiku společně s manželem více zajímá a informuje, ale ráda by vlastním šetřením částečně změnila smýšlení o této problematice oslovených jedinců a domácností. Rozhodně nemá v plánu někoho přesvědčovat a přemlouvat co by bylo lepší udělat nebo si pořídit. Spíše by ráda přivedla respondenty a okolí na cestu zamyšlení se nad možnou vzniklou situací, kdy by nastal například výpadek elektrické energie či dodávek tepla nebo na přechodnou dobu zásobování potravin. Oslovení jedinci díky vyplnění dotazníků dostali zpětnou vazbu tím, že na konci dotazníku byl uveřejněn doporučený seznam materiálu a zásob v podobě evakuačního zavazadla, který by v případě nenadálé situace, alespoň o něco málo situaci zlepšil. Rozhodla se dát na konec dotazníku právě seznam evakuačního zavazadla, který působí přívětivěji pro respondenty než seznam zásob, co všechno by ideálně měli mít v domácnostech, aby byli respondenti lépe připravení. Seznamy se v podstatě o tolik neliší, jde v podstatě jen o množství a druhy materiálních zásob.

Autorka zhodnocuje pár proměnných, které se vyskytují podle lokality a typu bydlení, možná i typ výchovy a zásad v domácnosti, na které je každý jedinec od svých rodičů zvyklý. Autorka se zaměřuje na zásoby potravin a pitné vody, je rozdílné, jestli osoba bydlí v bytě panelového domu na sídlišti nebo v rodinném domě. Pokud bydlí v rodinném domě, kde má vlastní studnu, tak má o pitnou vodu postaráno. V panelovém domě, kde při výpadku elektrické energie, později nepůjde ani načerpat vodu z kohoutku. Nabízí se zde alternativní varianta jiného zdroje pitné vody, buď mít v domácnosti alespoň menší zásoby pitné vody, nebo rozhodnout, kde v okolí je alternativní zdroj pitné vody, ať už studny u rodinných domků, vodní nádrže, potůčky či řeky. Zde však musí jedinec myslet na zásady vyčištění zdroje na vodu pitnou, filtry, převaření apod. Člověk by se mohl částečně spolehnout, že si vodu dojde koupit, ale zásobování supermarketů a řetězců by

bylo na přechodnou dobu. Tohle se například stalo i v Brně v září roku 2016, kdy vodárna vydala upozornění, že pitná voda z kohoutků je závadná, že se v ní objevuje bakterie, která způsobuje zdravotní problémy. Strhla se panika, protože toto oznámení ovlivnilo aglomeraci o zhruba 420 tisíc lidí. Během 2 dní byla balená voda ze supermarketů zcela vykoupena a obyvatelé panikařili dál a skupovali balenou vodu i několik kilometrů mimo Brno.

Pokud by byl problém většího rozsahu, např. byl by výpadek zásobování a dovozu potravin ze zahraničí tak zhruba do 10 dnů, nebudou mít supermarkety co prodávat. Stále totiž převažuje dovoz potravin než vývoz do zahraničí, především v mase, ovoci a zelenině. Je to právě 10 dní, na které si dělají velké řetězce zásobu potravin. Což pro kohokoliv není zrovna ideální představa. Další případ výpadku potravin byl relativně nedávno, kdy hrozil kolaps zásobování potravin a řada řetězců měla velké problémy. Byl to problém s nedostatkem AdBlue, což je syntetická močovina, bez které novější dieselová auta nepojedou, a to především nákladní automobily. Nejen covidový svět ukázal na případné problémy. Každý člověk by našel nesčetně příkladů, co by se mohlo na delší dobu pokazit, které autorka práce podrobněji nastíní v následujících kapitolách této diplomové práce.

Dotazníkové šetření, které proběhlo u respondentů, nebylo zaměřené jenom na zásoby potravin a pitné vody, ale bylo zaměřené právě i na informovanost obyvatelstva, jestli se vůbec někdy tématem připravenosti obyvatelstva na nouzové přežití setkali, či se o to více zajímali, nebo je to vlastně možná do té doby, než vyplnili dotazník, ani nenapadlo. Možná se také zatím s žádným problémem, který by je i částečně omezil, nepotýkali. Dnešní mladí lidé málokdy zažívají dobu, kdy by například nešla elektrická energie, nebo vypadlo na delší dobu zásobování domácností plynem nebo teplem. Dovede si kdokoliv představit, že doma nepůjde například lednička? A nepůjde třeba 14 dní? Každý si pod tímto příkladem pomyslí, že musí zajít koupit novou. Nepřipouští si variantu, že by delší dobu nešla elektrická energie. Nemusí zrovna dojít k výpadkům, ale když se zaměří na dnešní ceny energií, řada domácností už má, a mít bude, stále větší problém tyto energie uplatit.

Cílem diplomové práce je zhodnocení míry připravenosti obyvatelstva na nouzové přežití v případě dlouhotrvající mimořádné události na území správního obvodu obce

s rozšířenou působností Tábor. Zkoumání a porovnání připravenosti obyvatelstva dle jejich věku nebo zaměstnání v Táboře a zpracování charakteristik nouzového přežití.

Cílem dotazníkového šetření je dát respondentům zamyšlení nad vlastní situací, jestli by nešlo částečně změnit smýšlení o tomto tématu, že téma připravenosti obyvatelstva na nouzové přežití opravdu není jen utopie a sci-fi, které by je nikdy nemohly potkat.

Výsledkem dotazníkového šetření dále bylo, aby si autorka potvrdila, že informovanost a připravenost obyvatelstva na nouzové přežití je velice nízká. Jedná se spíše o jedince, napříč všemi typy zaměstnání, kteří jsou více připravení na nouzové přežití než ostatní. Samozřejmě autorka nechtěla nic podceňovat, a rozhodla se to zjistit vlastním šetřením. Stále jsme nejen český národ, který by v případě většího problému či mimořádné situace si vždy nějakým způsobem poradil. Avšak autorka si nemyslí, že by to bylo řízeno ze strany státu, ale spíše by to bylo o jedincích a skupinách, co by se o sebe nějakým způsobem postarali, ale to jsou případy, kdy by asi bezpečný život, jak ho známe, vypadal velice rozdílně. Motto autorky úvodem zní: „*Raději být připraveným bláznem než nepřipraveným chytrákem*“ (Vlastní, 2022).

1 TEORETICKÁ ČÁST

Aby autorka rozebrala téma připravenosti obyvatelstva na nouzové přežití, musela prostudovat a dohledat všechny dostupné zdroje na téma ochrany obyvatelstva obecně. Teoretická část popisuje témata, co je ochrana obyvatelstva, civilní nouzová připravenost, nebo nouzové přežití a které zákony a právní normy se jich týkají a jakým způsobem se koordinují. Dále popisuje národní i nadnárodní orgány, které se na této problematice podílejí. Autorka zde bude řešit problematiku ochrany obyvatelstva globálně a vnitrostátně. V teoretické části dále uvede problematiku připravenost jedince na nouzové přežití i z příkladů ze zahraničí. Vysvětlí, kdo je to prepper nebo survivalista. Nastíní etapy rozpadu společnosti a možné scénáře katastrof.

1.1 Ochrana obyvatelstva

Podle § 35 odst. 2 a 3 zákona č. 239/2000 Sb., o integrovaném záchranném systému a o změně některých zákonů, stanovuje Ministerstvo vnitra vyhlášku č. 380/2002 Sb., Ministerstva vnitra k přípravě a provádění úkolů ochrany obyvatelstva.

Podle zákona č. 239/2000 Sb., o integrovaném záchranném systému a o změně některých zákonů se rozumí ochranou obyvatelstva, plnění úkolů civilní ochrany, zejména varování, evakuace, ukrytí a nouzové přežití obyvatelstva a další opatření k zabezpečení ochrany jeho života, zdraví a majetku.

Podle § 6 zákona č. 239/2000 Sb., o integrovaném záchranném systému a o změně některých zákonů, Ministerstva a jiné ústřední správní úřady (dále jen "ministerstvo") při přípravě na mimořádné události, při provádění záchranných a likvidačních prací a při ochraně obyvatelstva v oboru své působnosti organizují okamžité opravy nezbytných veřejných zařízení pro ochranu obyvatelstva (Zákon č. 239/2000 Sb., o integrovaném záchranném systému a o změně některých zákonů).

V rozsahu stanoveném jiným právním předpisem je Hasičský záchranný sbor kraje dotčeným orgánem v územním a stavebním řízení a ve společném územním a stavebním řízení z hlediska ochrany obyvatelstva.

Ministerstvo vnitra zpracovává koncepci ochrany obyvatelstva, kterou autorka podrobněji uvádí v kapitole 1.6, dále organizuje instruktáže a školení v oblasti ochrany

obyvatelstva a pro přípravu složek integrovaného záchranného systému zaměřené na jejich vzájemnou součinnost; k tomuto účelu zřizuje vzdělávací zařízení.

Orgány kraje, obce s rozšířenou působností a obce zabezpečují přípravu na mimořádné události, provádění záchranných a likvidačních prací a ochranu obyvatelstva. Krajský úřad sjednocuje postupy obecních úřadů obcí s rozšířenou působností a územních správních úřadů s krajskou působností v oblasti ochrany obyvatelstva (Zákon č. 239/2000 Sb., o integrovaném záchranném systému a o změně některých zákonů).

Fyzická osoba žijící na území České republiky má právo na informace o opatřeních k zabezpečení ochrany obyvatelstva a na poskytnutí instruktáže a školení ke své činnosti při mimořádných událostech. Velká část populace toto neví.

Ministerstvo, Hasičský záchranný sbor kraje a orgány obcí, které zabezpečují přípravu na mimořádné události, záchranné a likvidační práce a ochranu obyvatelstva, jsou oprávněny v mezích své působnosti kontrolovat dodržování tohoto zákona a předpisů vydaných k jeho provedení (Zákon č. 239/2000 Sb., o integrovaném záchranném systému a o změně některých zákonů).

Odborná příprava personálu zařízení civilní ochrany

Za odborně připraveného je pokládán velitel, zdravotník, chemik, laborant, průzkumník a dozimetrista, který absolvoval nejméně 16 hodin teoretické přípravy zpravidla ve vzdělávacím zařízení Hasičského záchranného sboru České republiky a 4 hodiny praktické přípravy v objektu zřizovatele zařízení civilní ochrany. Jednou za 2 roky tuto přípravu ve stejném rozsahu opakuje. Pomocník, obsluha, řidič, pozorovatel, směrník, nosič, člen zabezpečující dekontaminaci a člen výdeje prostředků individuální ochrany je pokládán za odborně připraveného po absolvování praktické přípravy v rozsahu 4 hodin za 2 roky (Vyhláška č. 380/2002 Sb., Ministerstva vnitra k přípravě a provádění úkolů ochrany obyvatelstva).

Odborná příprava se zaměřuje na objasnění místa a funkce zařízení civilní ochrany při vzniku mimořádné události, na součinnost se složkami integrovaného záchranného systému a na plnění úkolů vyplývajících z funkce s důrazem na opatření ochrany obyvatelstva (ukrytí, evakuace, nouzové přežití, výdej prostředků individuální ochrany,

poskytování první pomoci, dekontaminace, vyprošťování, průzkum) (Vyhláška č. 380/2002 Sb., Ministerstva vnitra k přípravě a provádění úkolů ochrany obyvatelstva).

Způsob informování osob o charakteru možného ohrožení nebo připravovaných opatřeních a o způsobu jejich provedení definuje podle § 4 a 5 vyhláška č. 380/2002 Sb., Ministerstva vnitra k přípravě a provádění úkolů ochrany obyvatelstva.

Jedná se o způsob a obsah informování. V rámci obsahu informování se sdělují zejména údaje o:

- a) zdrojích rizik vzniku mimořádných událostí a s tím souvisejících preventivních opatřeních,
- b) činnosti a přípravě integrovaného záchranného systému na řešení mimořádných událostí,
- c) opatřeních ochrany obyvatelstva, zejména o varování, evakuaci, ukrytí, individuální ochraně a nouzovém přežití,
- d) sebeochraně a poskytování vzájemné pomoci a
- e) organizaci humanitární pomoci (Vyhláška č. 380/2002 Sb., Ministerstva vnitra k přípravě a provádění úkolů ochrany obyvatelstva).

Způsob a rozsah kolektivní ochrany

Způsob a rozsah kolektivní ochrany obyvatelstva ukrytím se určí plánem ukrytí, který je součástí havarijního plánu. Ukrytí obyvatelstva se při mimořádných událostech zajišťuje v improvizovaných a ve stálých úkrytech. Improvizované úkryty se budují k ochraně obyvatelstva před účinky světelného a tepelného záření, pronikavé radiace, kontaminace radioaktivním prachem a proti tlakovým účinkům zbraní hromadného ničení v případě nouzového stavu nebo stavu ohrožení státu a v době válečného stavu v místech, kde nelze k ochraně obyvatelstva použít stálých úkrytů. Stálé úkryty mají úlohu k ukrytí obyvatelstva a tvoří je trvalé ochranné prostory v podzemní části staveb nebo stavby samostatně stojící. Stálé úkryty se dělí na stálé tlakově odolné úkryty, stálé tlakově neodolné úkryty a ochranné systémy podzemních dopravních staveb. Stálé tlakově odolné úkryty se používají k ochraně obyvatelstva proti účinkům zbraní hromadného ničení

v případě stavu ohrožení státu a válečného stavu (Vyhláška č. 380/2002 Sb., Ministerstva vnitra k přípravě a provádění úkolů ochrany obyvatelstva).

Stálé tlakově neodolné úkryty se používají k ochraně obyvatelstva proti účinkům světelného a tepelného záření, pronikavé radiaci, kontaminaci radioaktivním prachem a částečně proti tlakovým účinkům zbraní hromadného ničení v případě stavu ohrožení státu a válečného stavu. Ochranné systémy podzemních dopravních staveb se používají k ochraně obyvatelstva při stavech podle odstavce 5 a při mimořádných událostech.

Podle přílohy č. 1 vyhlášky č. 380/2002 Sb., Ministerstva vnitra k přípravě a provádění úkolů ochrany obyvatelstva, jsou definovány věcné prostředky pro zařízení civilní ochrany.

Jedná se o zařízení civilní ochrany k poskytování první pomoci; k provádění prací spojených s vyprošťováním osob a k odstraňování následků mimořádných událostí; ke zjišťování a označování nebezpečných oblastí; k zabezpečení dekontaminace a k provedení jiných ochranných opatření; k zabezpečení ukrytí osob ve stálých úkrytech; k zabezpečení výdeje prostředků individuální ochrany (Příloha č. 1, vyhláška č. 380/2002 Sb., Ministerstva vnitra k přípravě a provádění úkolů ochrany obyvatelstva).

1.2 Civilní nouzová připravenost

Ministerstvo vnitra-generální ředitelství Hasičského záchranného sboru České republiky (dále jako MV-GŘ HZS ČR) se svým odborem civilní nouzové připravenosti a strategií podílí na rozvoji mezinárodní spolupráce s ostatními státy. Podílí se zejména v rámci Evropské unie, Severoatlantické aliance a dalších mezinárodních organizací v oblastech souvisejících s civilní ochranou, ochranou kritické infrastruktury a civilním nouzovým plánováním.

Odbor civilní nouzové připravenosti a strategií na národní úrovni plní funkci sekretariátu Výboru pro civilní nouzové plánování a tento sekretariát je stálým pracovním orgánem Bezpečnostní rady státu pro oblast civilního nouzového plánování. Odbor dále zabezpečuje přípravu a zpracování strategických a koncepčních materiálů hasičského záchranného sboru České republiky (dále jen HZS ČR) a podílí se na dalších dokumentech ČR vytvářených v rámci Ministerstva vnitra ČR. Odbor podporuje činnost spjatou s bezpečnostním vývojem a výzkumem v ČR. Odbor civilní nouzové připravenosti také organizuje odborné konference, semináře a instrukčně metodická

zaměstnání v této oblasti (Generální ředitelství Hasičského záchranného sboru ČR, © 2022).

Níže jsou uvedeny činnosti odboru civilní nouzové připravenosti a strategií.

Aktivity na mezinárodní úrovni:

- Evropská unie;
- Severoatlantická aliance;
- Bilaterální spolupráce a jiné mezinárodní organizace.

Aktivity na národní úrovni:

- Výbor pro civilní nouzové plánování;
- Strategické a koncepční materiály;
- Spolupráce s veřejnými a soukromými subjekty;
- Bezpečnostní výzkum;
- Odborné konference a semináře.

Související témata:

- Mechanismus civilní ochrany Unie;
- Evropský program pro ochranu kritické infrastruktury (Generální ředitelství Hasičského záchranného sboru ČR, © 2022).

1.2.1 Výbor pro civilní nouzové plánování

Stálým pracovním orgánem Bezpečnostní rady státu pro oblast civilního nouzového plánování a pro koordinaci a plánování opatření k zajištění ochrany vnitřní bezpečnosti státu je výbor pro civilní nouzové plánování (dále jen VCNP). VCNP tvoří širokou meziresortní spolupráci na oblast přípravy a zvládnání mimořádných událostí a krizových situací. Pravidla činnosti VCNP jsou regulovány vnitřními předpisy, jimiž jsou Statut, Jednací a Organizační řád. Předpisy uspořádávají působnost výboru, jeho složení, pravidla jednání a určují vnitřní strukturu a organizaci práce výboru. Organizačně a administrativně zabezpečuje činnost VCNP jeho sekretariát, jehož funkci zastává odbor civilní nouzové připravenosti a strategií.

Na základě ročního plánu práce se odehrává činnost VCNP. Plán je skládán z požadavků jednotlivých členů VCNP a dále z úkolů uložených Bezpečnostní radou státu a vládou

České republiky. VCNP v rámci vymezené působnosti dále plní úkoly vyplývající z dokumentů Evropské unie a Severoatlantické aliance (dále jen NATO) viz schéma obr. č. 1 (Generální ředitelství Hasičského záchranného sboru ČR, © 2022).

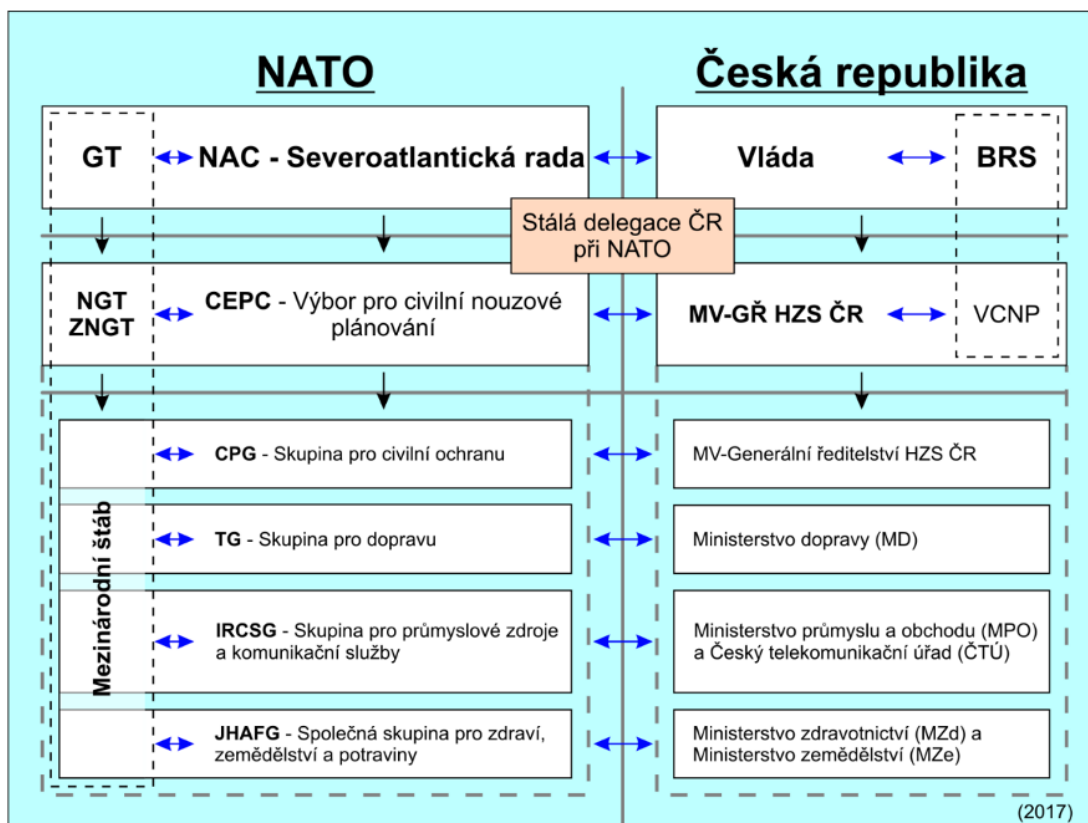

GT - Generální tajemník
 NGT - Náměstek generálního tajemníka
 ZNGT - Zástupce náměstka generálního tajemníka
 BRS - Bezpečnostní rada státu
 VCNP - Výbor pro civilní nouzové plánování

Obrázek č. 1: Postavení jednotlivých ČR odborů v rámci NATO

Zdroj: (Generální ředitelství Hasičského záchranného sboru ČR, © 2022)

1.2.2 Evropská unie a její činnosti

Odbor civilní nouzové připravenosti a strategií plní úkoly při zastupování ČR zejména v rámci Rady Evropské unie (dále jen EU) a Evropské komise a v součinnosti se stálým zastoupením ČR při EU zabezpečuje společný postup příslušných ústředních správních úřadů ČR. Tento odbor dále v rámci Ministerstva vnitra ČR plní úkoly vyplývající z dokumentů EU pro oblast civilní ochrany a členstvím ČR v EU. Dále monitoruje a eviduje dokumenty EU v systému Euro agenda MV-GŘ HZS ČR a utajované

dokumenty EU dle zákonů ČR a pokynů Národního bezpečnostního úřadu. Vytváří požadované výstupy například odpovědi na dotazníky EU, stanoviska, podklady pro jednání, mandáty a pozice ČR. Také zabezpečuje na mezinárodní úrovni pozici kontaktního místa Evropského programu na ochranu kritické infrastruktury (Generální ředitelství Hasičského záchranného sboru ČR, © 2022).

Otázky civilní ochrany jsou v Radě EU probírány na pracovní skupině Rady EU pro civilní ochranu (dále jen PROCIV). Tato pracovní skupina si klade za cíl zlepšit civilní nouzovou připravenost na národní, evropské a mezinárodní úrovni. Členské státy EU střídavě předsedají této pracovní skupině. Jednotlivá předsednictví trvají šest měsíců a členské státy jej zastávají na základě principu rovnosti a rotace. Zástupci odboru civilní nouzové připravenosti a strategií se účastní za ČR jednání PROCIV (Generální ředitelství Hasičského záchranného sboru ČR, © 2022).

V rámci Rady EU má odbor civilní nouzové připravenosti a strategií funkci spolugestora i ve Výboru pro civilní aspekty krizového řízení (CIVCOM). Blízká spolupráce je nastavena i s pracovní skupinou pro humanitární a potravinovou pomoc (COHAFA), pracovní skupinou pro konzulární záležitosti (COCON), pracovní skupinou pro zdraví a bezpečnost potravin (SANTE) a Evropskou službou pro vnější činnost (EEAS) (Generální ředitelství Hasičského záchranného sboru ČR, 2022).

Výbor pro civilní ochranu (dále jen CPC) řeší problematiku civilní ochrany v rámci Evropské komise. Tento výbor má být nápomocen Evropské komisi při provádění rozhodnutí Evropského parlamentu a Rady č. 1313/2013 EU o mechanismu civilní ochrany Unie, které bylo uznáno za účelem posílení spolupráce v oblasti civilní ochrany a zabezpečení efektivnější evropské odezvy na katastrofy uvnitř i mimo EU. Zástupci odboru civilní nouzové připravenosti a strategií se opět účastní za ČR jednání CPC.

V rámci Evropské komise existuje mnoho odborných pracovních skupin, které se scházejí většinou bez plánování, kdykoliv je potřeba. Tyto skupiny řeší aktuálnost témat jako například prevenci, sbírání dat a informací o vzniklých katastrofách, hodnocení rizik, výcvikový a tréninkový program, včasné varování, společný komunikační a informační systém pro mimořádné události aj. Odbor civilní nouzové připravenosti a strategií zajišťuje účast na těchto jednáních ve spolupráci s ostatními dotčenými odbory HZS ČR (Generální ředitelství Hasičského záchranného sboru ČR, © 2022).

1.2.3 Severoatlantická aliance

Odbor civilní nouzové připravenosti a strategií v oblasti NATO plní úkoly při zastupování ČR ve Výboru pro civilní nouzové plánování (CEPC) NATO a ve Skupině pro civilní ochranu (CPG) NATO v rámci dosažení cílů bezpečnostní politiky. CEPC koordinuje společný postup příslušných ústředních správních úřadů České republiky ve vztahu k NATO za okruh civilního nouzového plánování, viz obr. č. 1.

Civilní nouzové plánování v NATO se řídí mimo jiné i Washingtonskou smlouvou. Dle článku 3 a článku 5 Washingtonské smlouvy přispívá odbor civilní nouzové připravenosti a strategií k zabezpečování koordinovaného naplňování těchto článků. V této oblasti se podílí na přípravě cvičení na národní a mezinárodní úrovni. Kooperuje se Stálou delegací ČR při NATO a zabezpečuje vysílání příslušníka HZS do Stálé delegace ČR při NATO. Eviduje dokumenty NATO v elektronické evidenci dokumentů. Odbor civilní nouzové připravenosti a strategií se podílí na plnění úkolů kontaktního místa pro Euroatlantické koordinační středisko pro řešení mimořádných událostí (dále jen EADRCC) (Generální ředitelství Hasičského záchranného sboru ČR, © 2022).

ČLÁNEK 3

„Aby bylo co nejúčinněji dosaženo cílů této smlouvy, budou smluvní strany jednotlivě i společně stálou a účinnou svépomocí a vzájemnou výpomocí udržovat a rozvíjet svoji individuální i kolektivní schopnost odolat ozbrojenému útoku“ (Washington, DC, 1949).

ČLÁNEK 5

„Smluvní strany se dohodly, že ozbrojený útok proti jedné nebo více z nich v Evropě nebo Severní Americe bude považován za útok proti všem, a proto se dohodly, že [...] pomůže smluvní straně nebo stranám takto napadeným tím, že neprodleně podnikne sama a v součinnosti s ostatními stranami takovou akci, jakou bude považovat za nutnou, včetně použití ozbrojené síly, s cílem obnovit a zachovat bezpečnost severoatlantického prostoru. [...] Tato opatření budou ukončena, jakmile Rada bezpečnosti přijme opatření nutná pro obnovení a zachování mezinárodního míru a bezpečnosti“ (Washington, DC, 1949).

Jedná se o úkoly MV-GŘ HZS ČR v rámci plnění cílů bezpečnostní politiky při zastupování ČR ve Výboru pro civilní nouzové plánování (CEPC) NATO

a ve Skupině pro civilní ochranu (CPG) NATO. Koncept odolnosti v NATO je v posledních letech nejvíce důležitý. Každý člen Severoatlantické aliance má povinnost, dle čl. 3 Washingtonské smlouvy, udržovat svoji odolnost. Ta je zvyšována prostřednictvím civilní připravenosti tak, aby byla dosažena mj. kontinuita vlády, kontinuita zajištění základních potřeb pro obyvatelstvo a civilní podpora ozbrojeným silám. CEPC v NATO je právě gestorem v této oblasti (Generální ředitelství Hasičského záchranného sboru ČR, © 2022).

1.2.4 Výbor pro civilní nouzové plánování

CEPC (Civil Emergency Planning Committee) jako výbor pro koordinaci civilního nouzového plánování zajišťuje koordinaci celého civilního nouzového plánování v NATO. CEPC je hlavním poradním orgánem nejvyššího rozhodovacího orgánu NATO – Severoatlantické rady (North Atlantic Council – NAC). Umožňuje Alianci expertízu a civilní podporu pro cíle NATO jak ve vojenské oblasti, tak v případě civilních krizí (například v oblasti reakce na katastrofy aj.).

Výbor CEPC se schází dvakrát do roka s kompletním zasedáním všech členů a několikrát do měsíce se stálým zasedáním členů. Na kompletních zasedáních jsou zúčastněné státy zastupovány představiteli národních organizací civilního nouzového plánování, na stálých zasedáních jsou zastupovány členy národních delegací při NATO. Za ČR se stálých zasedání účastní styčný důstojník MV-GŘ HZS. Výbor pro civilní nouzové plánování se také schází v konfiguraci Euroatlantického partnerství (EAPC).

CEPC řídí šest plánovacích skupin, které spojují zástupce národních institucí. Tyto skupiny se pravidelně scházejí a jsou důležitým přínosem pro civilní nouzové plánování v NATO. Ve své činnosti jsou tyto skupiny podporovány pracovními skupinami a nominovanými experty z veřejného i soukromého sektoru, jichž v současné době působí téměř 400 (Generální ředitelství Hasičského záchranného sboru ČR, © 2022).

Členské státy NATO se také dohodly na základních požadavcích na odolnost v sedmi strategických sektorech. Tato odolnost je posilována prostřednictvím civilní připravenosti tak, aby byla dosažena mj. kontinuita vlády, kontinuita zajištění základních potřeb pro obyvatelstvo a civilní podpora ozbrojeným silám. Pro každý sektor jsou vypracována hodnotící kritéria, která se pravidelně aktualizují. Odpovědnosti za jednotlivé oblasti odolnosti NATO na úrovni ČR jsou následující:

Oblast 1: Zachování základních funkcí státu (zodpovědnost MV)

Oblast 2: Zajištění odolnosti energetických zdrojů (zodpovědnost MPO, SSHR)

Oblast 3: Schopnost efektivně zvládat nekontrolovaný pohyb obyvatelstva (zodpovědnost MV)

Oblast 4: Zajištění odolnosti zdrojů vody a potravin (zodpovědnost MZe)

Oblast 5: Schopnost zvládat velký počet zraněných (zodpovědnost MZd)

Oblast 6: Odolné civilní telekomunikační systémy (zodpovědnost ČTÚ)

Oblast 7: Odolné civilní dopravní systémy (zodpovědnost MD) (Generální ředitelství Hasičského záchranného sboru ČR, 2022).

1.2.5 Euroatlantické koordinační středisko pro řešení mimořádných událostí

Euroatlantické koordinační středisko pro řešení mimořádných událostí (dále jako EADRCC), které zahájilo svou činnost v roce 1998. V rámci Euro-atlantické oblasti je pro EADRCC hlavní úkol koordinovat reakce členských států NATO a partnerských států na živelní a technické mimořádné události a koordinovat pomoci při teroristickém útoku. Toto středisko bylo dosud aktivně zapojeno do více než šedesáti mimořádných událostí, jako jsou např. povodně, lesní požáry a zvládání následků zemětřesení. Dále pravidelně organizuje mezinárodní cvičení a tím zvyšuje svou připravenost. EADRCC eviduje i seznam národních sil a prostředků v oblasti chemických, biologických a radiačních (CBR) látek (Generální ředitelství Hasičského záchranného sboru ČR, © 2022).

1.2.6 Bilaterální spolupráce a jiné mezinárodní organizace

V rámci MV-GŘ HZS ČR pracuje odbor civilní nouzové připravenosti a strategií rovněž jako koordinační místo pro mezinárodní spolupráci a zabezpečuje veškerou administrativu spojenou se služebními cestami do zahraničí a přijímáním zahraničních delegací.

Bilaterální spolupráce je nejvíce prováděna se sousedními státy a dalšími státy EU. Se všemi sousedními státy, Francií a Maďarskem jsou podepsány smlouvy o spolupráci a s dalšími 15 státy jsou podepsána Memoranda o porozumění (Generální ředitelství Hasičského záchranného sboru ČR, © 2022).

Do kompetence odboru civilní nouzové připravenosti a strategií spadá také vysílání styčných důstojníků do mezinárodních organizací. Jeden styčný důstojník pracuje na Stálé delegaci při NATO, druhý vyslaný působí v evropském středisku pro odezvu na mimořádné události.

Každoročně je vytvářen plán zahraničních služebních cest a přijetí a ten je na konci roku v návaznosti na jeho realizaci vyhodnocován.

Odbor civilní nouzové připravenosti a strategií zajišťuje spolupráci s následujícími mezinárodními organizacemi:

- V4 (Visegrádská skupina – Aliance 4 států Česka, Maďarska, Polska a Slovenska);
- UN-OCHA (Úřad pro koordinaci humanitárních záležitostí);
- UNISDR (Orgán OSN pro snižování rizika katastrof);
- OSCE (Organizace pro bezpečnost a spolupráci v Evropě);
- CTIF (Mezinárodní technický výbor pro prevenci a hašení požárů);
- Salcburské fórum (Generální ředitelství Hasičského záchranného sboru ČR, © 2022).

1.3 Strategické a koncepční materiály

V rámci působnosti HZS ČR, Ministerstva vnitra, ústředních správních úřadů a krajských úřadů zabezpečuje odbor civilní nouzové připravenosti a strategií přípravu, zpracování a aktualizaci strategických a koncepčních dokumentů (Generální ředitelství Hasičského záchranného sboru ČR, © 2022).

Jedná se o tyto strategické a koncepční materiály:

- Bezpečnostní strategie ČR (2015);
- Analýza hrozeb pro Českou republiku (2016);
- Koncepce ochrany obyvatelstva do roku 2025 s výhledem do roku 2030 (2021);
- Koncepce požární prevence v České republice do roku 2018-2021 (2018);
- Koncepce vzdělávání HZS ČR na roky 2016-2021 (2016).

Odbor civilní nouzové připravenosti a strategií se podílel na přípravě a zpracování těchto národních materiálů:

- Koncepce environmentální bezpečnosti 2021-2030 s výhledem do roku 2050 (2020);
- Strategie přizpůsobení se změně klimatu v podmínkách ČR (2015);
- Strategický rámec Česká republika 2030 (2017);
- Strategie regionálního rozvoje ČR 2021 + (2019) (Generální ředitelství Hasičského záchranného sboru ČR, © 2022).

Ze zahraničních strategických materiálů je možno uvést zejména:

- Global Trends 2030: Alternative Worlds (2012): vydáno Národní zpravodajskou radou USA
- Global risks 2013- Eight edition: vydáno Světovým ekonomickým fórem (Ministerstvo vnitra – generální ředitelství Hasičského záchranného sboru ČR, 2013).

1.4 Bezpečnostní strategie České republiky

Tento dokument úzce souvisí s tématem připravenosti obyvatelstva na nouzové přežití, protože jsou zde vyspecifikované vybrané bezpečnostní hrozby jako například přerušení dodávek strategických surovin nebo energie. V případě, že by tato hrozba nastala, záleželo by právě na připravenosti jedince či obyvatel, jak by tuto situaci zvládali.

Bezpečnostní strategie České republiky (ČR) je základním dokumentem bezpečnostní politiky ČR, na který navazují další strategie a koncepce. Je vládním dokumentem zpracovaným ve spolupráci s Kanceláří prezidenta republiky a Parlamentem ČR s cílem hledat nadstranické přístupy k otázkám bezpečnosti. Na jeho tvorbě se rovněž podílela bezpečnostní komunita ČR zahrnující zástupce státní i nestátní sféry (Ministerstvo zahraničních věcí České republiky, 2015).

Ústavní pořádek ČR, zejména Ústava ČR, Listina základních práv a svobod a ústavní zákon č. 110/1998 Sb., o bezpečnosti České republiky, je základním kamenem pro tvorbu a uplatňování Bezpečnostní strategie ČR. Z hlediska právního rámce jsou součástí zákony navazující na ústavní pořádek ČR a dále spojenecké a mezinárodní závazky vycházející z členství ČR v Organizaci Severoatlantické smlouvy (NATO), Evropské unii (EU),

Organizaci spojených národů (OSN) a Organizaci pro bezpečnost a spolupráci v Evropě (OBSE).

Bezpečnostní strategie ČR navazuje na bezpečnostní zájmy vydané předchozí Bezpečnostní strategií ČR z roku 2003 a aktualizuje strategii z roku 2011. Popisuje a charakterizuje proměny bezpečnostního prostředí včetně zásadních hrozeb v euroatlantickém prostoru. Cílem této strategie je zabezpečit systémový a koordinovaný rámec prosazování bezpečnostních zájmů ČR, přispět k efektivnímu využívání národních prostředků a poskytnout vodítko pro odpovídající alokaci zdrojů pro účely bezpečnostní a obranné politiky (Ministerstvo zahraničních věcí České republiky, 2015).

Bezpečnostní strategie ČR představuje základní hodnoty, zájmy, přístupy, ambice a nástroje ČR při zajišťování své bezpečnosti:

- „*Východiska bezpečnostní politiky ČR*“ formulují principy, na nichž je bezpečnostní politika ČR založena.
- „*Bezpečnostní zájmy ČR*“ definují životní, strategické a další významné zájmy ČR.
- „*Bezpečnostní prostředí*“ identifikuje nejvýznamnější trendy, faktory a konkrétní hrozby v bezpečnostním prostředí, v němž ČR ochraňuje a prosazuje své zájmy.
- „*Strategie prosazování bezpečnostních zájmů ČR*“ vymezuje přístupy k ochraně bezpečnostních zájmů ČR a specifikuje multilaterální a národní nástroje jejich prosazování, včetně stručného popisu bezpečnostního systému ČR (Ministerstvo zahraničních věcí České republiky, 2015, s. 5).

1.4.1 Vybrané bezpečnostní hrozby z Bezpečnostní strategie České republiky

Extremismus a nárůst interetnického a sociálního napětí. Existuje stále více sociálně vyloučených lokalit a sociálních skupin díky kterým, se zvyšuje sociální napětí z důvodu odlišnosti od celku společnosti. Častokrát je s tím spjato ruku v ruce narůstání kriminality. Toto napětí často využívají nejrůznější extremistické skupiny.

Ohrožení funkčnosti kritické infrastruktury. Prvky kritické infrastruktury hrají hlavní roli bezpečnosti státu. Jakékoliv narušení nebo nefunkčnost jednotlivých prvků by vedlo k ohrožení bezpečnosti státu, základních životních potřeb obyvatelstva a ekonomiky. Jelikož jsou jednotlivé odvětví kritické infrastruktury úzce propojeny infrastruktura by byla ohrožena jako celek a to přírodními, technologickými a asymetrickými hrozbami. Příkladem je funkčnost energetické infrastruktury, která je ohrožována kvůli politickým

tlakům leckdy i s kriminální podstatou, například politicky motivovaná manipulace s dodávkami strategických surovin nebo vstup cizího kapitálu s rizikovým původem do kritické infrastruktury ČR. Může se jednat i o sabotáže, kybernetické útoky či hospodářská kriminalita. Čehož jsme poslední dobou v Evropě i svědky.

Přerušení dodávek strategických surovin nebo energie. Zajištění surovinové a energetické bezpečnosti dostává s ohledem na aktuální situaci stále větší význam. Příkladem toho je i aktuální dění kolem dodávek plynu z Ruska. Strategické zdroje zejména energetické suroviny se staly nedílnou součástí mezinárodních smluv a vztahů. Priorita je diverzifikovat dodávky strategických surovin a v domácím prostředí stabilizovat dodávky elektrické energie a tvořit strategické rezervy státu. Vzrůstající důležitost má i potravinová bezpečnost a zajištění přístupu ke zdrojům pitné vody. Dle zákona č. 241/2000 Sb., o hospodářských opatřeních pro krizové stavy a o změně některých souvisejících zákonů, se může při vyhlášení krizových stavů použít regulační opatření ke snížení spotřeby nedostatkových surovin a výrobků a dodávek služeb.

Pohromy přírodního a antropogenního původu a jiné mimořádné události. V důsledku změn projevů počasí jsou pohromy přírodního a antropogenního původu. Tyto pohromy mohou ohrozit bezpečnost, životy a zdraví obyvatel, mohou ohrozit majetek a životní prostředí, ale mohou mít i velké dopady na ekonomiku země, zásobování surovinami, vodou či narušení kritické infrastruktury. Aktuální šíření infekčních nemocí s pandemickým potenciálem stále zvyšuje zranitelnost populace a klade vyšší nároky na ochranu veřejného zdraví a poskytování zdravotní péče (Ministerstvo zahraničních věcí České republiky, 2015).

1.5 Analýza hrozeb pro Českou republiku

Analýza hrozeb je dalším dokumentem, který je úzce spjatý s ochranou obyvatelstva nebo připraveností na nouzové přežití, jsou zde mimo jiné vyspecifikované nebezpečí s nepřijatelným rizikem, které by ve velké míře ohrozili každého z nás. Pokud vycházíme právě ze závěrečné zprávy z Analýzy hrozeb pro Českou republiku z roku 2015 kde tedy bylo celkem identifikováno 22 typů nebezpečí. U těchto nebezpečí lze odůvodněně očekávat vyhlášení krizového stavu. Pro tyto případy je nutno akceptovat opatření vedoucí k eliminaci jejich rizik a v rámci systému krizového plánování zavést novou generaci typových plánů. Vyhotovitelem budou dotčená ministerstva a jiné ústřední správní úřady. Na vyhotovení některých typových plánů budou jako spolugestoři

participovat i další ministerstva nebo jiné ústřední správní úřady a také Česká národní banka viz Tabulka č. 1 (Paulus et al., 2015).

Tabulka č. 1: Přehled identifikovaných typů nebezpečí s nepřijatelným rizikem

KATEGORIE NEBEZPEČÍ		TYPY NEBEZPEČÍ S NEPŘIJATELNÝM RIZIKEM	GESCE*
naturogenní	abiotické	Dlouhodobé sucho	MŽP, MZe, MV
		Extrémně vysoké teploty	MŽP
		Příválová povodeň	MŽP, MV, MZe
		Vydatné srážky	MŽP, MV
		Extrémní vítr	MŽP, MV
		Povodeň	MŽP, MV, MZe
	biotické	Epidemie - hromadné nákazy osob	MZd
		Epifytie - hromadné nákazy polních kultur	MZe
		Epizootie – hromadné nákazy zvířat	MZe
antropogenní	technogenní	Narušení dodávek potravin velkého rozsahu	MZe, MPO
		Narušení funkčnosti významných systémů elektronických komunikací	ČTÚ, MPO
		Narušení bezpečnosti informací kritické informační infrastruktury**	NBÚ, MV
		Zvláštní povodeň	MZe, MV, MŽP
		Únik nebezpečné chemické látky ze stacionárního zařízení	MŽP, MV, SÚJB
		Narušení dodávek pitné vody velkého rozsahu	MZe
		Narušení dodávek plynu velkého rozsahu	MPO, MV
		Narušení dodávek ropy a ropných produktů velkého rozsahu	SSHR, MPO
		Radiační havárie	SÚJB, MV
		Narušení dodávek elektrické energie velkého rozsahu	MPO, MV
	sociogenní	Migrační vlny velkého rozsahu	MV, MZV
		Narušování zákonnosti velkého rozsahu (včetně terorismu)	MV
	ekonomické	Narušení finančního a devizového hospodářství státu velkého rozsahu**	MF, ČNB

* Tučně jsou uvedena gesční ministerstva a jiné ústřední správní úřady a ČNB.

** Zařazení typu nebezpečí do kategorie nebezpečí s nepřijatelným rizikem vychází ze skutečnosti, že zákonné podmínky předpokládají pro tyto situace vyhlášení krizového stavu.

Zdroj: Analýza hrozeb (Paulus et al., 2015, s. 8)

1.6 Koncepce ochrany obyvatelstva

Tento dokument je zásadním z pohledu ochrany obyvatelstva. Koncepce ochrany obyvatelstva do roku 2025 s výhledem do roku 2030 představuje klíčový dokument popisující systém ochrany obyvatelstva v celé jeho multiresortní šíři a komplexnosti. Je zde nutné podotknout, že tento dokument plynule navazuje na Koncepci ochrany obyvatelstva do roku 2020 s výhledem do roku 2030. Tato nová koncepce (2021) pouze přidává tři nové strategické cíle, ale strategické cíle z koncepce z roku 2013 stále platí, plní se a rozvíjejí se dál. Koncepce formuluje základní principy ochrany obyvatelstva

a definuje její významné oblasti a nástroje, prostřednictvím kterých je prakticky realizována.

Koncepci ochrany obyvatelstva dle zákona č. 239/2000 Sb., o integrovaném záchranném systému a o změně některých zákonů, zpracovává Ministerstvo vnitra (Ministerstvo vnitra – generální ředitelství Hasičského záchranného sboru ČR, 2021).

Čelit současným i předvídatelným bezpečnostním hrozbám a s nimi spojeným mimořádným událostem a krizovým situacím již nadále nelze s „pouhým“ nasazením sil a prostředků bezpečnostních složek státu. Je zapotřebí najít nové cesty, způsoby, nástroje a postupy (Ministerstvo vnitra – generální ředitelství Hasičského záchranného sboru ČR, 2013).

Nová koncepce ochrany obyvatelstva se už řídí jiným heslem, než tomu bylo v koncepci ochrany obyvatelstva z roku 2013. To heslo zní: „Připravený občan. Připravený systém.“ (Ministerstvo vnitra – generální ředitelství Hasičského záchranného sboru ČR, 2021).

1.6.1 Strategie ochrany obyvatelstva

Lidstvo je a bylo po celou dobu svého bytí ohrožováno celou řadou nebezpečí a hrozeb. Zpočátku to byly zejména živelní katastrofy, sociální, náboženské i etnické kolize často přerůstající až ve válečné konflikty. Později se přidaly průmyslové havárie. Další se přidaly hrozby v podobě nezvládnutí nově vyvíjených technologií, jako jsou například jaderná energie, genové inženýrství, nanotechnologie nebo informační technologie. Díky postupující globalizaci se ohrožení populace zvyšuje zejména s rostoucí snahou o maximalizaci zisku bez ohledu na udržitelný rozvoj území a zdraví lidí. A kvůli globalizaci se stále zvyšuje hrozba terorismu. Po zhodnocení možných dopadů rizik a hrozeb je patrné, že opatření, která budou snižovat tato nebezpečí a jejich následky, jsou ochranou celé společnosti. Ochrana obyvatelstva je jeden ze základních pilířů systému bezpečnosti České republiky v souladu s Bezpečnostní strategií ČR schválenou vládou (Ministerstvo vnitra – generální ředitelství Hasičského záchranného sboru ČR, 2013).

Vize ochrany obyvatelstva je v koncepci rozdělena do 3 strategických cílů. Kde jsou popsány strategické cíle (dále jen SC), které popisují klíčové oblasti změn pro nadcházející období. Mezi strategické cíle patří rozvoj podmínek, podpora úkolů a opatření a zvyšování účinnosti organizace. Ačkoli jsou SC navzájem propojeny, jejich plnění není nezbytně podmíněno dokončením jiného úkolu v rámci SC1 – SC3

(viz obrázky č. 2-4). Jednotlivé strategické cíle se dále dělí na 12 úkolových oblastí (Ministerstvo vnitra – generální ředitelství Hasičského záchranného sboru ČR, 2021).



Obrázek č. 2: Rozvoj podmínek

Zdroj: Koncepce ochrany obyvatelstva (MV-GŘ HZS ČR, 2021, s. 12)



Obrázek č. 3: Podpora úkolů a opatření

Zdroj: Koncepce ochrany obyvatelstva (MV-GŘ HZS ČR, 2021, s. 18)



Obrázek č. 4: Zvyšování účinnosti organizace

Zdroj: Koncepce ochrany obyvatelstva (MV-GŘ HZS ČR, 2021, s. 27)

Podle nové koncepce ochrany obyvatelstva do roku 2025 s výhledem do roku 2030 se připraveností obyvatelstva zvyšuje efektivita činností všech složek integrovaného záchranného systému, neboť není přetěžován individuálními aktivitami ohrožených nebo postižených obyvatel, kteří se chovají nepředvídatelně.

Koncepce si klade za důležité, jak informovat obyvatele, jak nejlépe vybavit a zabezpečit svou domácnost základními potřebami alespoň na 7 dní pro případy vzniku mimořádné události nebo krizové situace (např. dostatečná zásoba trvanlivých potravin a pravidelně užívaných léků), což autorka hodnotí jako pozitivní. Je však otázka, jak moc reálné je to možné dosáhnout. Autorka však oceňuje, že je to první dokument, ve kterém se tato problematika řeší více do hloubky, a ne pouze ve všeobecné rovině.

Bezpečnost státu se zakládá na principu zajištění bezpečnosti jednotlivce, společnosti a zabezpečení funkce společnosti. K naplnění bezpečnosti státu je nezbytné zaopatřit funkčnost dotčených orgánů státní správy a samosprávy, právnických a podnikajících fyzických osob a rozvíjení procesů a nástrojů, které slouží k posilování bezpečnosti a ochrany obyvatelstva (Ministerstvo vnitra – generální ředitelství Hasičského záchranného sboru ČR, 2021).

Autoři koncepce ochrany obyvatelstva proto posoudili požadavky kladené na složky a subjekty zabývající se ochranou obyvatelstva z pohledu současných existujících nebezpečí a vypracovali koncepci ochrany obyvatelstva ve smyslu souhrnného pohledu na její potřeby jako:

„Plnění úkolů v oblasti plánování, organizování a výkonu činností za účelem předcházení vzniku, zajištění připravenosti na mimořádné události a krizové situace a jejich řešení; ochranou obyvatelstva je dále plnění úkolů civilní obrany (viz Ženevské úmluvy z 12. srpna 1949).“

Ochrana obyvatelstva je obsáhlá „multiresortní“ disciplína, která nelze řešit a vykládat jen jako plnění úkolů civilní ochrany, zejména jako varování, evakuaci, ukrytí a nouzové přežití obyvatelstva (ve vazbě na Ženevské úmluvy z 12. srpna 1949), ale jako soubor činností a úkolů odpovědných orgánů veřejné správy, právnických a podnikajících fyzických osob a také občanů, které směřují k zabezpečení ochrany života, zdraví, majetku a životního prostředí, ve shodě s platnými právními předpisy. Úkoly jednotlivých orgánů vyplývají z konkrétních právních předpisů. Jako příklady je možné uvést tyto:

- varování, evakuaci, ukrytí a nouzové přežití obyvatelstva v gesci Hasičského záchranného sboru České republiky;
- zabezpečení veřejného pořádku v gesci Policie ČR;
- ochranu života a zdraví obyvatel v gesci Ministerstva zdravotnictví a krajů;
- zvládnání povodňových rizik v gesci Ministerstva životního prostředí, Ministerstva zemědělství a jednotlivých povodňových orgánů;
- zabezpečení fungování státní správy a samosprávy při mimořádné události nebo krizové situaci v gesci jednotlivých orgánů veřejné správy a další (Ministerstvo vnitra – generální ředitelství Hasičského záchranného sboru ČR, 2013).

Obecnou koordinační roli v oblasti ochrany obyvatelstva vykonává v souladu s § 7 zákona č. 239/2000 Sb., o integrovaném záchranném systému a o změně některých zákonů, ve znění pozdějších předpisů Ministerstvo vnitra.

Schematicky je možné vztah ochrany obyvatelstva, civilní ochrany a civilní obrany zobrazit následujícím způsobem viz obr. č. 5.

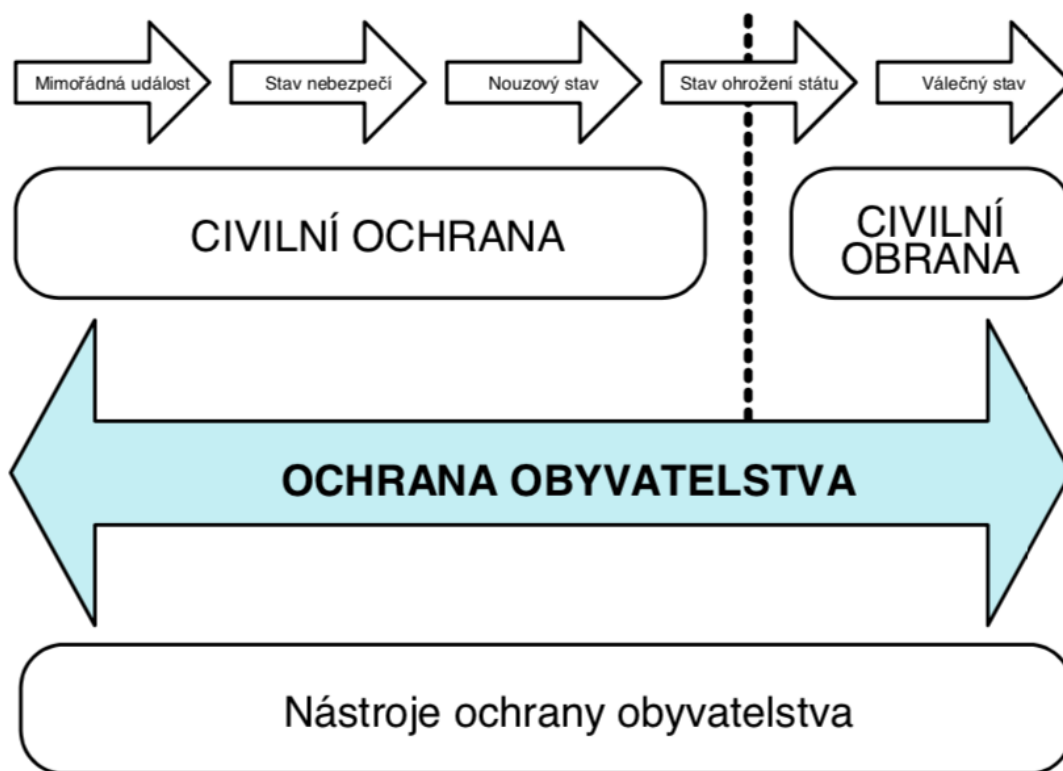

Obrázek č. 5: Vztah ochrany obyvatelstva, civilní ochrany a civilní obrany

Zdroj: (MV-GŘ HZS ČR, 2013, s. 5)

Z hlediska „životního“ cyklu mimořádné události a krizové situace (prevence – připravenost – řešení – obnova) se pomůcka zabývá zejména částmi prevence, připraveností a řešením po mimořádné události či krizové situace. Z časového hlediska byl stvořen střednědobý dokument s horizontem plnění úkolů do sedmi let (rok 2020), který ale zahrnuje i dlouhodobé vize ochrany obyvatelstva s minimální platností do roku 2030 (Ministerstvo vnitra – generální ředitelství Hasičského záchranného sboru ČR, 2013).

Ke zpracování koncepce ochrany obyvatelstva byl sestaven autorský kolektiv, který v sobě pojímal odborníky ze všech dotčených resortů (školství, zdravotnictví, místního rozvoje, dopravy, obrany, vnitra, zahraničních věcí, zemědělství, životního prostředí, hmotných rezerv, jaderné bezpečnosti) a složek IZS, jelikož se jedná o multiresortní obor. Z tří hlavních nových strategických cílů a celkového počtu 12 úkolů, které ukládá

předložená nová Koncepce ochrany obyvatelstva, jich šest navazuje na klíčové koncepční úkoly realizované v období let 2013 až 2020 a dále je rozvíjí. S ohledem na významné změny ve vývoji prostředí, v rámci něhož bude Koncepce ochrany obyvatelstva naplňována, je uplatněn střednědobý plánovací cyklus. Vyhodnocení proto bude provedeno souhrnně, a to až v roce 2026 (Ministerstvo vnitra – generální ředitelství Hasičského záchranného sboru ČR, 2021).

1.6.2 Analýza stavu pro zpracování Koncepce ochrany obyvatelstva

Aby vznikla Koncepce ochrany obyvatelstva museli autoři provést šetření a výzkum. Pro zpracování analýzy při tvorbě Koncepce ochrany obyvatelstva do roku 2020 s výhledem do roku 2030 (dále jen jako Koncepce) byla použita metoda SWOT. Metoda SWOT analýzy spočívá ve vypracování silných a slabých stránek dané problematiky a její součástí je výčet příležitostí a hrozeb. Bylo zde posuzováno šest oblastí:

- síly,
- věcné zdroje,
- úkoly ochrany obyvatelstva,
- krizové řízení,
- výchova a vzdělávání,
- věda a výzkum, vývoj a inovace (Ministerstvo vnitra – generální ředitelství Hasičského záchranného sboru ČR, 2013).

Krizový zákon (zákon č. 240/2000 Sb., o krizovém řízení a o změně některých zákonů, ve znění pozdějších předpisů), byl prověřen při řadě řešení mnoha krizových situací. Z analýzy, který byla provedena však vzešly zásadní problémy a nedostatky v systému krizového řízení. Například nedostatek odborně vyškoleného a zkušeného personálu, v poslední době i odklonění se od plánování řešení krizových situací především na centrální úrovni. Hlavním problémem je neaktuálnost některých již zpracovaných typových plánů a neřešení možných nových hrozeb.

1.6.3 Výchova a vzdělání jedince

Výchova a vzdělávání jedinců je pro danou problematiku největší zádrhel. Celá koncepce ochrany obyvatelstva z roku 2013 prozatím řešila ochranu obyvatel jako celek, řešení již vzniklých krizových situací, ale výchova a vzdělání jedince stále velice zaostává. Problém je opět ze strany personálu, je nedostatek vzdělaných a zaškolených lidí. Hrozby

a důsledky absolutně nereflektují na přípravu mimořádných a krizových situací. Zatím se účastní vzdělávání jen hrstka učitelů nebo nestátní neziskové organizace a projekty, které mají menší plošné pokrytí, absolutně nezachycují plošné vzdělávání škol (Ministerstvo vnitra – generální ředitelství Hasičského záchranného sboru ČR, 2013).

Z tohoto důvodu autorka souhlasí, že bylo jen otázkou času, než bude zpracována nová koncepce ochrany obyvatelstva, která by tuto problematiku řešila komplexněji. Zpracování nové koncepce je chvály hodné, ale autorka se domnívá, že realizace bude horší oříšek.

Autorka zastává názor, že s výchovou je třeba začít již v mateřských, základních a středních školách až po vysoké. Je zapotřebí důrazně změnit systém vzdělávání už od našich mladších generací. Otázkou ale je: „Opravdu si stát a nadnárodní společenství přeje abychom byli soběstačnější? Z posledních indicií to vypadá opačně. Je to stále systém nabídky a poptávky. Co každé vedení daného státu opravdu chce? Aby spotřebitel byl závislý na nabídce, aby musel pravidelně nakupovat nabízenou komoditu, byl závislý na jejím odběru. Ať už jsou to energie, či služby nebo potraviny. Světové mocnosti nechtějí, aby obyvatelstvo bylo soběstačné. Proč? K čemu by pak bylo zapotřebí mít tak velkou vlastní vládu. Je to jedno s druhým. Vždy jde o závislost na ostatních, a především na gigantech.

Myslíte si, že by byl opravdu velký problém pro ministerstvo školství, zavést povinně do občanské výuky více témat na připravenost obyvatelstva na nouzové přežití? Místo, aby se na školách vzalo pár hodin dějepisu a vlastivědy, kdy stále osnovy připomínají nesčetně králů a příběhy jejich dcer a podobně, mohly by se přidat právě hodiny, kdy by i malé děti byly raději více v přírodě a učit se novým poznatkům. Jak například rozdělat oheň, jak více vyhodnocovat, co už je nebezpečné a co ne, na co si dát více pozor, jak se například převarí voda a proč se to dělá, že se nemůžou napít jen tak něčeho, pokud to není voda z kohoutku. Co dělat, když se ztratí v lese. Autorka by mohla vyjmenovat více příkladů, jak pro ty nejmenší, tak i pro ty starší. Dalo by se to změnit relativně rychle, stále je tu stejná otázka, opravdu to vláda chce? Autorka zastává názor, že stát příliš nechce. Možná je to pro někoho nepřijatelné, ale nebudeme daleko od pravdy. Toto jsou například změny k lepšímu, které už se dávno mohly zavést.

1.7 Institut ochrany obyvatelstva

Institut ochrany obyvatelstva Lázně Bohdaneč plní úkoly na úseku vzdělávací, informační a specializační činnosti. Jedná se o účelové zařízení Ministerstva vnitra, které je zřízeno podle § 6 odst. 8 zákona č. 320/2015 Sb., o Hasičském záchranném sboru České republiky a o změně některých zákonů. Institut představuje přímou i nepřímou podporu HZS ČR jak při organizování a plnění úkolů ochrany obyvatelstva, integrovaném záchranném systému (dále jako IZS), požární ochrany, civilního nouzového plánování a krizového řízení. Nepřímá podpora je zajišťována formou výzkumu, zkušebnictví a tvorbou standardizace (Institut ochrany obyvatelstva, © 2022).

1.8 Příprava občanů k obraně státu

Program POKOS se podílí na přípravě občanů na obranu státu, což je chvályhodné. Ale pokud si stáhnete příručku je to pomůcka pro učitele základních a středních škol z roku 2018. Opět řeší povinnosti občana dle zákona č. 222/1999 Sb., o zajišťování obrany České republiky v případě napadení státu. Nikde není zmínka o ochraně jedince a jeho rodiny v případě jiných situací. (Gerhát et. Al., 2018).

1.9 Nouzové přežití

Nouzové přežití se definuje jako dočasný způsob přežití obyvatelstva postiženého následky mimořádných událostí nebo krizových situací, které zahrnují zejména opatření k nouzovému ubytování, zásobování potravinami, pitnou vodou a energiemi a organizování humanitární pomoci (Ministerstvo vnitra České republiky, © 2022).

Pokud se autorka zaměří již na nouzové přežití jako takové, pro řadu lidí se jedná o krátkodobý stav nebo přechodnou dobu, lidé si to nedokážou představit, že by něco takového mělo být dlouhodobějšího charakteru. Autorka by mohla vyjmenovat nesčetně mimořádných událostí nebo krizových situací či katastrof a událostí, které by jakkoliv omezily člověka, autorka se však zaměřuje opravdu na ty, které by trvaly déle než dva týdny. Důvod, proč si autorka zvolila zrovna časový úsek dva týdny, byl ten, že to bylo součástí a cílem dotazníkového šetření, které domácnosti by vydržely déle než 14 dní.

Možné události, které by mohly nastat:

1. Neomezená/omezená jaderná válka,
2. neomezený/omezený válečný konflikt velmocí či bloků,

3. občanská válka/ozbrojený konflikt v Evropě mezi původním a nepůvodním obyvatelstvem,
4. dlouhodobý i krátkodobý celoplošný blackout,
5. přírodní katastrofy větších rozměrů (Přichystal, 2019).

Autorka se zaměří na situace, kde by jakákoliv katastrofa omezila každého jedince. Příkladem by byl například blackout ať už celoplošný, či lokální. V dnešním moderním světě si jen málokdo dokáže představit, co by dělal bez elektrické energie. Nejen, že by to ohrozilo celosvětové dění, ale později by to způsobilo rabování a řadu problémů.

Co se bude dít, když vypadne elektrická energie lokálně na 14 dní. Pokud bude léto, asi to bude menší problém, pokud by byla zima, je to větší problém. Jestliže vypadne elektrická energie, po chvíli v domácnostech nepůjde spláchnout záchod, nepoteče voda z kohoutku, protože čerpadlo, které rozhání vodu do domu či bytu je poháněné na elektrinu. Již druhý den se začne kazit jídlo v ledničkách a mrazničkách. V domech vypadne i topení jako například bojler, tepelná čerpadla. V případě, že domácnost nemá záložní zdroj energie a tepla jako například kotel na tuhá paliva, tak se v podstatě ani domácnost neohřeje. Představa zimy, když by venkovní teploty klesly více stupňů pod bod mrazu, není zrovna příjemná. Na pár dní je to nepříjemné, ale na dva týdny nebo měsíc?

Autorka konzultovala tuto možnost s odborníky z energetického průmyslu, například i s nejmenovanou styčnou osobou v Temelínu, každý potvrdil, že nemožný výpadek elektrické energie rozhodně není. A naopak všichni se takové situace obávají, jsou nějaké záložní zdroje, ale domácnosti by byly rozhodně až na konci řetězce. Tento problém dokonce řeší i Hasičský záchranný sbor, ale není v jeho silách pokrýt všechny a všude. Prvky kritické infrastruktury se určují podle nařízení vlády č. 432/2010 Sb., o kritériích pro určení prvku kritické infrastruktury. Nejvíce by se řešily právě prvky kritické infrastruktury a například nemocnice, které by před námi jedinci či domácnostmi měly přednost, což je samozřejmě pochopitelné. Proto, jak několikrát autorka uvádí, stát se o nás vždy nepostará, není to ani v jeho silách. Čistě a jednoduše na to je nás moc. Populace roste, a dokonce i mezinárodní zdravotnická organizace (dále jako WHO) řeší již přes 30 let přelidněnost planety. Níže je znázorněný graf ohledně počtu populace, viz obr. č. 6.

World population by region

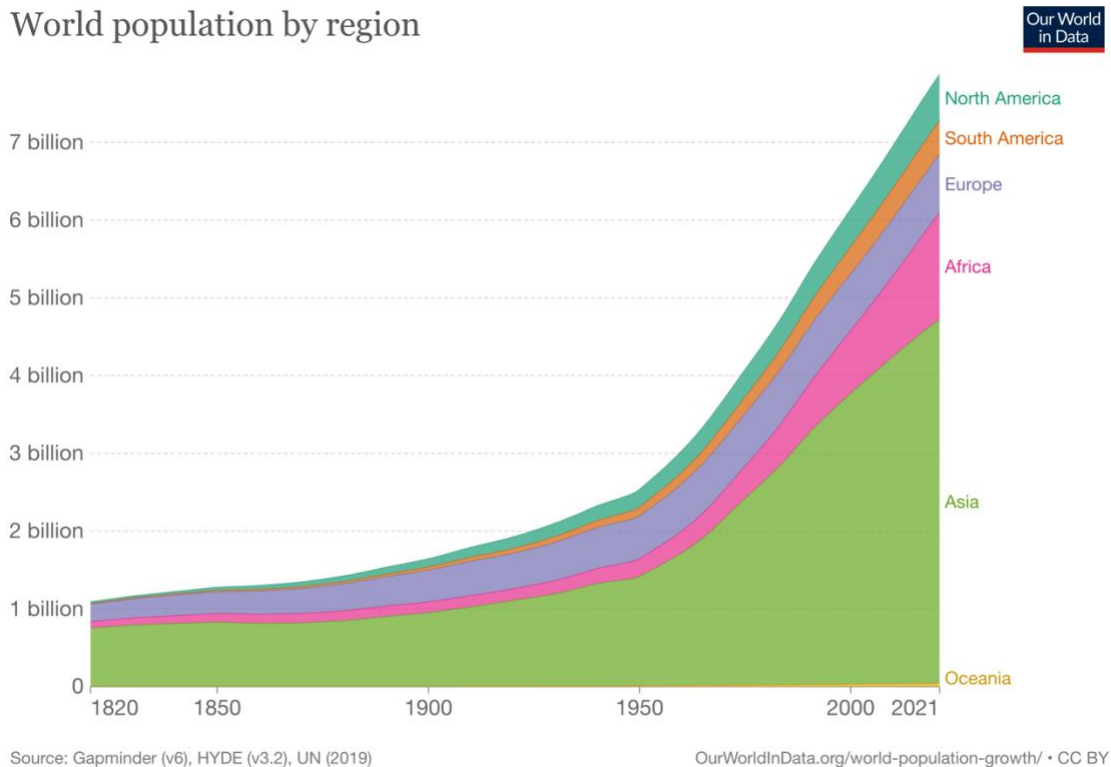

Obrázek č. 6: Růst celosvětové populace

Zdroj: (Roser et. al, © 2013)

Veškeré katastrofy delšího charakteru mají jednu velkou neznámou. A to kdy se vyčerpají zdroje státu nebo zdroje nadnárodní úrovně? Záleží na situaci, typu události a době trvání. Pak už by byla situace pouze opravdu jen na každém a musel by si s tím každý poradit sám. Svět by se ale razantně změnil, tak jak ho známe, a bezpečnostní hrozby by byly daleko vyšší a na každém kroku. Autorka doufá, že se populace zatím nemusí děsit takové apokalypsy, stačí se jen zamyslet nad krátkodobější situace, které by i tak řadě jedinců způsobily nemalé problémy a velké nepohodlí. Populace by se v těchto situacích zaměřila na základní zdroje, vodu, potraviny, teplo a bezpečí. Řada z nás by pro ochranu sebe a své rodiny udělala maximum.

1.9.1 Etapy rozpadu společnosti

Autorka se pokusí nastínit, jak by vypadala situace při daleko horším scénáři, v tuto dobu by se jednalo o nouzové přežití, které by však nemuselo být pouze dočasné, tak jak je definováno v právních předpisech. Toto nouzové přežití by trvalo delší dobu, než by se společnost opět postavila na nohy. Při situaci, kdyby vláda našeho státu ztratila moc

výkonnou, tzn., že by katastrofa či krizová situace narostla do takové míry, že by se vláda rozpadla. Už opravdu autorka uvádí scénář částečné apokalypsy. Autorka uvádí pár bodů, jak by situace mohla vypadat:

1. Vláda vydává opatření, která už nejsou pro obyvatele akceptovatelná.
2. Nouze nutí obyvatele k převzetí situace do vlastních rukou.
3. Rabování, sbírání co nejvíce zásob a zdrojů.
4. Bezpečnostní a ozbrojené sbory budou dál částečně fungovat, ale pouze za účelem svého vlastního přežití. Začnou se opevňovat v malých skupinách a mnozí přivedou i své rodiny.
5. Rozpad vlády.
6. Nastalý chaos, většina lidí si začne tvořit nezávislé skupiny/komunity pro přežití nebo bude jednat na vlastní pěst.
7. Řešení, co se bude dít dál? Zůstat doma? Nebo odejít?
8. Zvyšování násilí, další bezpečnostní hrozby. Začnou umírat první lidé.
9. Změna v myšlení lidí. Hlavní prioritou je zabezpečit sebe a svou rodinu za každou cenu. Etické a morální zásady už neplatí.
10. Nastane nová doba a je otázkou času, za jak dlouho se bude nová společnost budovat (Vlastní, 2022).

1.9.2 Prepper alias připravovatel

Aby autorka mohla uvést příklady z praxe, kdo je to člověk, který se více než jiní připravuje na nenadálé situace, musí zde objasnit pár pojmů, které se ujaly po celém světě. Pojem prepper, originál z anglického jazyka, se dnes již používá ve více státech. Má několik významů, avšak nejčastěji je spojován s názvem připravovatel na opravdu mimořádné situace a na nouzové přežití. Prepeři jsou jedinci, kteří reálně vidí, že se může něco neočekávaného stát, a připravují se na to. To uvedl plukovník Karel Klinovský, který má zkušenosti s bojovými misemi například v Iráku, Kosovu a Afghánistánu a dlouhodobě upozorňuje na velké nedostatky v přípravě obyvatelstva ČR na mimořádné stavy a krizové situace. Prepeři nebo survivalisté jsou lidé, kteří chodí normálně do práce, žijí své běžné životy a přitom přemýšlejí o tom, že svět nemusí být jen bezpečné a příjemné místo pro život, chtějí být více připraveni.

Prepperství se více rozvíjí než kdy dřív nejen v zahraničí, ale i u nás. Nejvíce prepperů se odhaduje ve Spojených státech amerických, kde jich je přes pět miliónů. U nás

i na Slovensku existují komunity lidí, které přemýšlejí o tom, co by kdyby. Každý se k tomuto dostal jinou cestou, někdo přes vlastnictví střelné zbraně, někdo přes pěstování si svých plodin na zahradě, někdo přes politiku či filozofii toho, že nechtějí jíst jedy kupované v supermarketu apod. Jeden názor mají ale společný – uvědomují si, jak je naše civilizace křehká a snadno zranitelná. Nemocní lidé na přístrojích, lidé uvízní ve výtazích, když přestane fungovat topení, nebo nebudou fungovat bankomaty a neotevřou se obchody a nastane chaos a hlad. Jsou to lidé, kteří ztratili důvěru ve stát a uvědomují si, že se jednou budou muset postarat sami o sebe i svou rodinu a své blízké (Přichystal, 2019).

1.9.3 Spojené státy americké a jejich zkušenosti

„Příprava“ na katastrofu byla kdysi americkou zábavou. Dnes je to opět mainstream, jak uvádí autor článku v National Geographic a The New York Times.

Prepping byl považován za okrajový koníček pro survivalisty a reality TV. Pak přišla pandemie.

Špičkové úkryty pro apokalypsu umístěné například v bývalém trezoru jaderných střel v Kansasu jsou mezi bohatými stále oblíbenější. Personalizovaná příprava na katastrofy se rozrostla v multimiliónový byznys poháněný nekonečným proudem nových a přepracovaných hrozeb. Hnutí „prepper“ v USA, které se zrodilo z historických krizí, se během pandemie koronaviru stává stále více hlavním proudem.

Existuje důvod, proč „prepperové“, lidé, kteří plánují nejhorší scénář, rádi mluví o zombie apokalypse. Myšlenka armády chodících mrtvých, která se hemží zemí, prostupuje jejich myšlenky, protože Roman Zrazhevskiy říká: *„Pokud se připravíte, jako by měla nastat zombie apokalypsa, máte pokryty všechny základny.“* To znamená: úniková cesta, zdravotnické potřeby, jídlo na několik týdnů.

Zrazhevskiy o tom přemýšlel desítky let. Narodil se v Rusku několik měsíců po jaderné havárii v Černobylu. U jídelního stolu jeho rodina často mluvila o katastrofě a o tom, co se stalo. Poté, co se přestěhovali do New Yorku, stál Zrazhevskiy 11. září 2001 na nábřeží před svou střední školou v Brooklynu a sledoval, jak se věže Světového obchodního centra zhroutily. Už tehdy měl připravenou malou tašku se zásobami pro katastrofy (Štrochlic, © 2020).

Nyní je to muž, který má sadu a kontrolní seznam pro každou příležitost včetně toho, že vezme své batole na pláž. Zrazhevskiy žije v Texasu a provozuje továrny na přežití Ready to Go Survival a Mira Safety. V roce 2019 s protesty v Hongkongu, lesními požáry v Austrálii a hrozbou války s Íránem obchod vzkvétal. Ale když CDC loni v lednu oznámilo první potvrzený případ koronaviru v USA „podnikání dosáhlo zcela nové úrovně“ říká Zrazhevskiy. Jeho společnosti strávily příštích pár měsíců tím, že se snažily naplnit nevyřízené objednávky. Záplava nových zákazníků měla tolik otázek, že najal sedm zaměstnanců na plný úvazek, jen aby odpovídali na e-maily. „Je to taková noční můra zákaznických služeb,“ říká. „Lidé se opravdu vytahují.“

Ve veřejné představitosti, kterou živí televizní reality show, jsou prepperi osamělí survivalisté, členové fanatických náboženských skupin nebo dokonce bohatí magnáti ze Silicon Valley, kteří si kupují luxusní podzemní bunkry a udržují palivo pro únikový vrtulník. Ale ve skutečnosti se prepperové pohybují od Newyorčanů s extra krabicemi s konzervami vymačkanými v jejich studiových bytech až po experty na divočinu s plně zásobenými bunkry.

Každoroční výstavy, školy přežití a kongresy se staly součástí prosperujícího spotřebitelského trhu připravenosti na katastrofy, viz obr. č. 7 (Štrochlic, © 2020).



Obrázek č. 7: Zákazníci na Kansas City Survival Expo & Gun Show v roce 2017

Zdroj: (Kisby, © 2017)

Osm měsíců po pandemii koronaviru se něco posunulo v naší kolektivní psychice, když si pamatujeme prázdné uličky a nedostatek zdravotnických potřeb. Prodej střelných zbraní stoupá, pečení chleba a konzervování jsou trendy a zásoby toaletního papíru jsou běžné. Jsme teď všichni přípraváři?

Pandemie koronaviru je ztělesněním události, kterou prepperové nazývají „s*** hits the fan“ zkratka SHTF. Když se země připravovala na karanténu a v březnu 2019 začala pociťovat nedostatek zásadních zásob, lidé se ocitli žalostně nepřipraveni. Ale v americké historii byla doba, kdy bylo mnohem více civilistů připraveno na katastrofu.

V roce 1979, když byl Alex Bitterman ve druhé třídě, sestra Mary Jane shromáždila své studenty v tělocvičně jejich katolické školy. Před ní stál tři stopy vysoký šedý sud a požádala studenty, aby hádali, co je uvnitř. Klaun, pomysleli si. Nebo hadi? Jeptiška ho otevřela a vytáhla vlněnou přikrývku, plastovou nádobu na vodu a velkou plechovku od slaných mís. Řekla, že tyto předměty by je zachránily, řekla, kdyby Sovětský svaz shodil jadernou bombu na město Cheektowaga v New Yorku (Štrochlic, © 2020).

Po celá desetiletí nebyl takový sud pro americké školáky žádným překvapením. V zadní části Bittermanovy školní tělocvičny stála zásoba a žlutý pořadač v kanceláři administrativy obsahoval sadu hyperlokálních pohotovostních plánů pro různé katastrofy. Když se tedy covid-19 dostal do USA, Bitterman, nyní profesor architektury na Alfred State College v New Yorku, který studuje, jak extrémní události utvářejí komunity, si na to vzpomněl. O 41 let později si uvědomil, že země ztratila kolektivní připravenost. „*Proč sedíme ve svých domech a čekáme, až nás někdo přijde zachránit?*“ říká. „*Nikdo nepřijde.*“

Ale byla doba, kdy národ cítil, že někdo přijde. Velká hospodářská krize zrodila New Deal, který dal Američanům záchranou síť – sociální zabezpečení, federální bydlení a federální pojištění v nezaměstnanosti – a vštípil víru, že vláda zasáhne, když budou potřebovat pomoc. Součástí dohody bylo pomoci jim připravit se na katastrofu nebo útok.

V roce 1941, poté, co Američané sledovali, jak se britští civilisté ukrývají v londýnském metru během německého bombardování za druhé světové války, prezident Franklin Roosevelt vytvořil Úřad civilní obrany s cílem pomoci Američanům připravit se na vojenský útok na místní úrovni. Od druhé světové války až po studenou válku

fungovala řada vládních agentur civilní obrany a poskytovaly komunitám pokyny a zdroje, aby reagovaly na mimořádné situace na místní úrovni.

Toto úsilí se projevilo v sudech a pojivech, které si Bitterman pamatuje z dětství stejně jako věci jako národní nouzový výstražný systém. Od 50. let 20. století určené rozhlasové kanály civilní obrany vysílaly informace pro případ sovětského útoku. Po celá desetiletí musela každá rozhlasová a televizní stanice systém každý týden testovat. Bible civilní obrany – 162stránková vládou vydaná „Modrá kniha“ stanovila strategii a pokyny pro případ nouze, které často udržovaly odpovědnost hyperlokální. Autoři zdůraznili, že rodinná jednotka byla základem pro organizovanou sebeobranu. Potřeba být připravena brzy pronikla do všech aspektů života od architektury (úkryty proti bombám v suterénu) až po vzdělávání (nechvalně proslulé cvičení ve třídě „duck and cover“).

„O dvě desetiletí později přinesla kubánská raketová krize další budíček. Jaderný arzenál namířený na USA z 90 mil od pobřeží“ říká Bitterman, nahlodal myšlenku, že země je bezpečná před vnější hrozbou. Název agentury se v průběhu let měnil, ale civilní obrana se přizpůsobila vyvíjejícím se hrozbám 20. století. „Bylo to,“ říká Bitterman, *„jediný okamžik v naší společné americké historii, kdy jsme měli jednotné, koordinované úsilí připravit se na katastrofy všeho druhu“* (Štrochlic, © 2020).

Jak studená válka tála, vystřídal ji hrozba přírodních katastrof: hurikány na východním pobřeží, tornáda na Středozápadě, zemětřesení v Kalifornii. Takové problémy byly příliš velké na to, aby je místní komunity zvládly samy. Masivní kontaminace životního prostředí si vyžádala federální vyčištění a katastrofy, jako byla havárie reaktoru Three Mile Island v roce 1979 v Pensylvánii, vyděsily veřejnost.

Úřad civilní obrany se již nezdál relevantní částečně proto, že metody, které propagovaly, začaly být považovány za směšné. Kachna a kryt během jaderného útoku? Lidé se začali zajímat, zda jsou cvičení účinná, nebo jen propaganda. V roce 1979 prezident Jimmy Carter rozpustil Úřad civilní obrany ve prospěch centralizovaného úřadu pro katastrofy: Federal Emergency Management Agency (dále jen jako FEMA).

Ale řada špatně řízených reakcí na katastrofy, zejména hurikán Andrew v roce 1992 a hurikán Katrina v roce 2005, způsobily, že někteří Američané ztratili důvěru v FEMA. Vstupte do moderních prepperů (Štrochlic, © 2020).

„Můžete věřit Bobovi na ulici nebo policejní seržantce Jane, ale kdo ví, kdo tito lidé přicházejí z Washingtonu?“ říká Bitterman. „Co bylo zvláštní součástí evoluce FEMA, je to, že samotná velikost způsobuje nedůvěru,“ dodává. „To je část katalyzátoru, který dal vzniknout hnutí prepperů.“ (Štrochlic, © 2020)

Novodobý prepper

Asi před dvěma lety začala Anna Maria Boundsová navštěvovat měsíční setkání New York City Preppers Network v kostele v Harlemu. Na typickém setkání účastníci diskutovali o krizových plánech pro všechny typy přírodních a člověkem způsobených katastrof. O víkendech pořádali exkurze. Boundsová se naučila rozdělat oheň, filtrovat vodu, poskytnout základní první pomoc a najít nejlepší pěší únikovou cestu z Manhattanu.

Bounds, odborná asistentka sociologie na Queens College, zkoumala knihu o městských prepperech. Všimla si, že většina členů byli barevní lidé a mnoho z nich tvořily rodiny. *„Připojili se,“ říká „když katastrofy jako hurikán Katrina jasně ukázaly, že bílí a bohatší lidé by měli v krizi lepší služby.“* Pandemie koronaviru tento názor posílila.

Za peníze si lze koupit bezpečí ve formě soukromé zdravotní péče, práce na dálku a dodávek potravin, nebo v případě multimiliónové komunity pro přežití na venkově v Kansasu byt ve vyrazeném raketovém síle s bývalými bezpečnostními strážci Navy SEAL. Nezbytní pracovníci, převážně z menšinových komunit, takovou ochranu nemají.

Afroameričané, Latinoameričané a další lidé v Americe byli neúměrně zasaženi koronavirem (Štrochlic, © 2020).

„Pandemie odhalila nerovnost mezi třídami,“ říká Boundsová. Příprava spočívá v tom, že když se Boundsová podívá na rozdělení tříd, je to jen zvětšení toho, co již existuje. Velmi bohatí se již odvolávají z mnoha částí kolektivní zkušenosti – toto je jen další případ.

Lidé, se kterými se Boundsová setkala na prepperských setkáních, nehromadili bunkry vojenskými zásobami – nakupovali v REI a Costco a učili se lana s knihami nalezenými na Amazonu. Dokonce i před pandemií Pottery Barn a Nordstrom prodávaly tašky na přežití od startupu Preppi se sídlem v Los Angeles, které doporučily Oprah a Gwyneth Paltrow. Ale pokud lze mainstreaming přípravy změřit jediným okamžikem, může to být, když v únoru Kim Kardashian zveřejnila selfie v masce N95, gumových rukavicích

a malém oranžovém sáčku s nápisem „Judy“ na svém 179milionovém instagramu. Její následovnici: *"Ted" cestuji připravená díky @readysetjudy*" napsala.

Judy je společnost zabývající se přípravou na katastrofy, kterou založil Simon Huck, známý již téměř dvě desetiletí jako influencer guru hvězd jako Kardashianky. Dva roky po založení Judy, 27. ledna 2020, uvedl na trh řadu kurátorských potřeb pro přežití zabalených do jasně oranžového obalu. Jeho načasování bylo náhodné. *„Je těžké,“* říká nyní, *„najít přídatné jméno, které by to [to] popsalo.“*

Během dvou měsíců silná kombinace pandemie a Kardashianského pokřiku na Instagramu ztrojnásobila Huckovy tržby. Drtivá většina jeho zákazníků byla prvoprepper. V sadě Huck zahrnul číslo 24hodinové odborné horké linky. Kdokoli mohl zadat své PSČ a dostávat týdně několik textových zpráv s radami a údaji pro konkrétní místo od Světové zdravotnické organizace (WHO) a Centra pro kontrolu nemocí (CDC). Aktuálně je přihlášeno přes 40 000 lidí. *„Jaká je naše odpovědnost jako značka nouzové připravenosti během pandemie?“* ptá se Huck. *„Věděli jsme, že potřebujeme poskytnout informace.“*

Není zde nedostatek služeb, jako je Judy, jejichž cílem je poskytovat informace o připravenosti a vybavení. Školy přežití v téměř každém státě vyučují život mimo síť, homesteading a dovednosti v divočině. Prepper Camp USA nabízí tři dny lekcí a kempování v Apalačských horách. A konvence jako PrepperCon v Salt Lake City přitahují tisíce lidí s řečníky, kabinami a školeními ve třídách. Ale jen málo z nich se dostalo k běžnému publiku.

Změnila současná zdravotní krize trvale způsob, jakým nakupujeme potraviny, chodíme do školy a dojíždíme do práce? Nebo se vrátíme ke svým starým zvykům, jakmile se vakcína dostane na trh? Fyzické prostory kolem nás se přizpůsobí stejně jako suterénní protiletectvé kryty z dob studené války a bezpečnostní kontroly na letištích po 11. září. Zanedlouho hladce zapadnou do pozadí našich životů. Bude mezi nimi příprava?

„Myslím, že příprava je tady, aby zůstala?“ ptá se Bounds. *„Absolutně. Ale řekl bych, že to už byl mainstream, ale mělo to stigma. Lidé o tom nemluvili. Všichni jsme teď připraváři“* (Štrochlic, © 2020).

BBC News

Podnikatelka ze Silicon Valley Julie Fredrickson si jasně pamatuje okamžik, kdy se rozhodla stát se „prepperkou“ – někým, kdo se připravuje na nejhorší možný scénář.

Byl konec října 2012 a hurikán Sandy právě zasáhl New York. Došlo k velkému, téměř fosforeskujícímu záblesku, a to byla hlavní elektrárna, která poháněla celý dolní Manhattan, vypínala se. *„Byla tam taková jasná, jinak řečeno děsivá zelená a pak všechno zčernalo,“* říká. Zůstala ve tmě ve svém výškovém bytě v New Yorku, cítila se odříznutá a vyděšená. *„Uvědomila jsem si, že nejsem připravena ani na úplně základní věci, neměla jsem dost vody, neměla jsem rádio, abych mohla poslouchat nouzové vysílání, a už jsem to nikdy nechtěla zažít.“*

V těchto dnech je Julie mnohem lépe vystrojená. Když pandemie covid-19 udeřila, věděla přesně, co má dělat: uprchnout z New Yorku do svého domovského státu Colorado. Má „go-bag“ permanentně nacpaný nouzovými zásobami a s manželem nyní dokonce uvažují o stavbě bunkru nebo „bug-out“ domečku.

John Ramey provozuje online komunitu prepperů v Severní Americe s názvem The Prepared. Komunita do značné míry důrazně odmítla „staré školy“ konspirace a okrajové teorie. Drtivá většina prepperů jsou dnes seriózní a racionální lidé a jejich počet exponenciálně roste (Saragosa, © 2020).

To neznamená, že tyto okrajové prvky úplně vymizely, ale že komunity samotné se staly rozmanitějšími. Například na The Prepared pan Ramey nedovolí mluvit o politice. Největší věková skupina webu je ve věku 25 až 35 let, následuje 35 až 45 let. Většina z nich žije spíše ve městech než na venkově a jsou rozděleni rovnoměrně mezi muže a ženy.

Tuto rozmanitější demografickou skupinu připisuje rostoucímu počtu přírodních katastrof v důsledku klimatu a také klesajícímu pocitu důvěry ve schopnost americké infrastruktury a institucí zvládat následky katastrofy, viz obr. č. 8 (Saragosa, © 2020).



Obrázek č. 8: Rostoucí počet přírodních katastrof

Zdroj: (Ramey, © 2020)

„Například zdravotnická zařízení v USA a jinde ve světě nemají dostatek osobních ochranných prostředků k péči o nemocné covidem-19“ tvrdí John Ramey.

„Jsme zvyklí na zásoby just-in-time,“ říká s odkazem na rozšířenou praxi mezi vládami, soukromými organizacemi a firmami, že skladujeme pouze dostatek zásob pro plnění aktuálních objednávek nebo udržení výroby. I když současná pandemie covid-19 není „velkým průšvihem“ z hlediska katastrof, poukázala na slabiny v tom, jak žijeme.

„Odstranili jsme rezervu ze systému, ať už jde o vaši místní energetickou síť nebo zásobování vodou, a příprava je způsob, jak vzít zpět do své vlastní bilance zdroje, které byly sníženy v celém systému,“ uvádí.

Počítá s tím, že jen v USA je nyní mezi 5 až 15 milióny prepperů. Bradley Garrett, sociální geograf z University College Dublin a autor knihy *Bunker: Building for End Times*, s tímto číslem souhlasí a říká, že na celém světě je nyní 20 milionů prepperů. A to budou ti, kteří pak budou mít větší šanci přežít (Saragosa, © 2020).

Časopis Sciencefocus

Autor článku v časopise Sciencefocus tvrdí, že svět je nepředvídatelný. Pokud byste měli věřit každé zprávě, kterou slyšíte, svět by už měl několikrát skončit. Nicméně, jak se říká,

je lepší být v bezpečí než litovat, tak proč se nepřipravit se skříní plnou vychytávek pro přípravu na soudný den?

Ať už chcete být plně připraveni na jakýkoli velký incident, kterému může svět čelit, nebo prostě chcete pár zařízení pro případ nouze, existuje spousta vychytávek pro přípravu na soudný den, které vám pomohou překonat apokalypsy nebo jednu z nich, mnoho dalších světových hrozeb, na které všichni trpělivě čekáme (Hughes, © 2022).

Reality show

V posledních letech survivalismus proniká hlouběji do mainstreamové kultury. V roce 2012 spustil National Geographic Channel Domsday Preppers reality show se sérií Američanů, kteří se připravují na to, co nazývali SHTF. Premiéra přilákala více než čtyři milióny diváků a na konci první sezony to byl nejoblíbenější pořad v historii kanálu. Průzkum zadaný National Geographic zjistil, že čtyřicet procent Američanů věří, že zásobit se zásobami nebo postavit protiletectký kryt je nejmoudřejší investicí. Online diskuse prepperů sahají od lidových („Příručka maminky k přípravě na občanské nepokoje“) až po ponuré („Jak sníst borovici, abyste přežili“).

Znovuzvolení Baracka Obamy bylo přínosem pro přípravný průmysl. Konzervativní oddaní, kteří obviňovali Obamu z podněcování rasového napětí, omezování práv na zbraně a rozšiřování státního dluhu, se vrhli na druhy lyofilizovaného tvarohu a hovězího stroganoffu, které propagovali komentátoři jako Glenn Beck a Sean Hannity. Síť veletrhů „připravenosti“ přilákala účastníky konference lekcemi šití (cvičené na prasečím klusu) a příležitostmi k fotografování se survivalistickými hvězdami z televizního pořadu „Nazí a vyděšení“ v originále „NAKED AFRAID“ (Osnoš, © 2017).

1.9.4 Švýcarsko

Každý zodpovědný prepper stejně jako každý zodpovědný skaut ví, jak je důležité být připraven. Dokonce, i když nevybavuje svůj sklep předměty domácí obrany v očekávání invaze, mít plán pro případ katastrofy pro váš domov je skvělý nápad! Zárným příkladem země odhodlané připravit se na nejhorší je možná překvapivě Švýcarsko (Funk, © 2022).

Mezi plány na znepřístupnění země vnějším silám a dostatkem krytů připravených na jadernou válku k ochraně všech osmi miliónů švýcarských občanů byla připravenost

Švýcarska na katastrofy špičková po celá desetiletí. Zde je několik oblíbených švýcarských strategií:

Stálé kryty

Podle článků 45 a 46 švýcarského federálního zákona o civilní ochraně musí mít každý obyvatel Švýcarska chráněné místo, kam se může rychle dostat z místa svého bydliště. V roce 2006 bylo ve švýcarských obydlích 300 000 přístřešků a 5 100 veřejných přístřešků. V době průzkumu to stačilo k ochraně 114 % švýcarské populace!

Každoroční testování sirén

Švýcarská vláda udržuje po celé zemi síť asi 7 200 sirén, které lze použít jako varovný systém v případě nouze. Používají se dva typy výstražných sirén; jeden na znamení všeobecné katastrofy a jeden na varování lidí, kteří žijí pod přehradami, před bezprostředním nebezpečím spojeným s vodou. Sirény se testují vždy první středu v únoru. I když je tento systém v malé míře užitečný, není příliš moderní, takže švýcarská vláda vyvíjí telefonní aplikace.

Telefonní aplikace Alertswiss

Aplikace Alertswiss, která je k dispozici pro iOS a Android, je preventivním opatřením, které má obyvatelům Švýcarska pomoci vypořádat se s katastrofami a mimořádnými událostmi. V současné době pracují na možnostech zasílání aktuálních varování, výstrah a informací o katastrofách a mimořádných událostech prostřednictvím aplikace.

Odvod

Švýcarsko vyžaduje, aby všichni zdatní muži sloužili v ozbrojených silách alespoň 260 dní, které mohou sloužit tři nebo čtyři týdny v roce, dokud nedosáhnou požadované doby nebo dovrší 34 let. Pro ty, kteří jsou způsobilí, ale mají morální námitky, existuje možnost požádat místo toho o bez zbraňovou nebo civilní službu. Ačkoli má Švýcarsko zhruba 150 000 aktivních vojenských pracovníků, v případě napadení mají téměř čtyři milióny občanů okamžitě k dispozici pro službu a další tři milióny občanů, kteří byli uznáni způsobilými ke službě. V zásadě, pokud si kdokoliv vybere zápas se Švýcarskem, vybere si zápas s CELÝM Švýcarskem (Funk, © 2022).

Národní pevnost

Pokud jste si mysleli, že bunkry a sirény jsou roztomilé, počkejte, až uslyšíte o Švýcarské národní pevnosti! Tento obranný plán, který začal v 80. letech 19. století v reakci na zahraniční invazi, je fascinujícím dílem švýcarské historie. Během druhé světové války a studené války byla přijata extrémní obranná opatření, jako je tunelování přes hory a budování tajných opevnění uvnitř. Dělostřelectvo maskované jako stodoly a domy bylo strategicky rozmístěno po celé zemi, aby bunkry byly přístupné okamžitě. Pomocí řetězu pevností a bunkrů plánovali Švýčari udržet kontrolu nad horami a rozhodujícími tranzitními cestami. Ačkoli mnoho z těchto zařízení bylo vyřazeno z provozu a uvedeno do komerčního využití, agentura Reuters uvedla, že v případě potřeby jich může být stále k dispozici a připraveno k použití asi tisíc.

Navíc ve snaze využít Alpy jako zátaras proti invazím součástí obranných příprav bylo i masivní zapojení hor a infrastruktury, jako jsou silnice a mosty s výbušninami. Nic by neudělalo invazi tak vyčerpávající a únavnou pro vnější síly jako pouhé vyhození pohodlných přístupových cest! Ačkoli mosty podél hranic s Německem byly od té doby vyčištěny, švýcarská armáda odmítá komentovat, zda výbušniny namontované na infrastruktuře uvnitř švýcarských hranic zůstaly, s ohledem na národní bezpečnost (Funk, © 2022).

1.9.5 Obsah batohu je důležitý

Nemusí se jednat vždy o přežití spojené s tím, že již nastala mimořádná situace či katastrofa. Může se jednat jen o turistický výlet do přírody nebo například odcestování do zahraničí či podniknutí náročnější expedice Na obsahu batohu záleží.

Když přežití závisí na tom, co je ve vašem batohu, zkušený arktický průzkumník a horolezec Lonnie Dupre má balení svých zásob a zkušeností víc než dost. Pokud jste Lonnie Dupre, je to asi 60 liber nezbytných pro přežití, pro nás je to v přepočtu asi 27 kilogramů.

„Pokoušet se unést zásoby na 19 dní není snadné – vyžaduje to tvrdý pohled na všechno, co nesete“ říká Dupre, legendární arktický průzkumník a horolezec, který se v roce 2015 stal prvním horolezcem, který dokončil lednový samostatný vrchol Aljašská hora Denali (Strauss, © 2016).

Lezecké světlo je zásadní pro 68 kilového Dupreho, který plánuje vytěžit 60librový batoh na Mount Hunter, který je považován za jeden z nejobtížnějších vrcholů v Severní Americe (Strauss, © 2016).

„Palivo je prioritou číslo jedna. Můžete vydržet chvíli bez dostatečného jídla, ale jen dva nebo tři dny bez vody a k roztavení sněhu potřebujete palivo na bílý plyn,“ říká. V extrémním prostředí to, co máte, může znamenat, zda žijete, nebo zemřete.

Je důležité se stále učit a zdokonalovat. Dupre, potomek francouzského průzkumníka Jaquese Cartiera, má také svůj díl neúspěchů. Tři předchozí sólové výstupy na Denali byly přerušeny extrémním počasím a v jednu chvíli byl jeho úspěšný vrchol Denali v roce 2015 ještě hrozivější. Uprostřed hory ho přinutily sněhové a bílé podmínky dřít se dolů, protože nebyl schopen doplnit zásoby z úkrytu méně než tisíc stop pod ním.

"Měl jsem tři dny paliva a jeden a půl dne jídla, ale bouře trvala pět dní, takže jsem to musel natahovat, jak nejdéle to šlo, protože jsem nevěděl, jak dlouho budu uvíznutý. Myslel jsem, že jsem toast, který má možná 36 hodin života." říká Dupre.

V arktické zimní tmě, která trvala 19 hodin denně, se Dupre nacpal do spacáku a bojoval s podchlazením a hladem. *„Největším strachem ze zimního lezení není skákání nebo selhání – je to uvěznění v rozsáhlé bouři, kdy vám dojdou zásoby.“* říká. *"Tohle je jediná chvíle v celé mé kariéře, kdy jsem byl opravdu hloupý."*

Povětrnostní podmínky se nakonec vyjasnily a umožnily Dupremu sestoupit do své zásobovací skrýše označené tyčí. *"Když jsem to viděl, pomyslel jsem si, že budu žít"* říká. *"Docela rychle jsem to vyhrabal, prohrabal se taškou a hned jsem zpracoval pár čokoládových tyčinek"* (Strauss, © 2016).

Doplněný zásobami se Dupre vrátil do svého tábora ve výšce 11 200 stop a spotřeboval tolik, kolik mohl. Nabitý sil a s vyjasněním se nakonec dostal na vrchol Denali, kde strávil 10 minut přemítáním o tom, co mu trvalo čtyři roky, než se vydal dolů. *"Prostě se mi ulevilo, že jsem nemusel vydržet to úsilí jindy"* říká. *"Většina úmrtí se stane na cestě dolů. Začal jsem to chápat."*

"Stále si hraji s tím, co беру" říká Dupre, který používá gramové a koupelnové váhy ke zdokonalování úrovně hmotnosti. Zde je příklad jeho 19denní výbavy na výstup

2 CÍL PRÁCE A VÝZKUMNÁ OTÁZKA

Cílem diplomové práce je zhodnocení míry připravenosti obyvatelstva na nouzové přežití v případě dlouhotrvající mimořádné události na území správního obvodu obce s rozšířenou působností Tábor. Cílem práce je také zkoumání připravenosti obyvatelstva v Táboře a zpracování charakteristik nouzového přežití.

2.1 Výzkumná otázka

Ke zpracování této diplomové práce a dosažení výše uvedeného cíle byla stanovena tato výzkumná otázka:

Jak vysoká je míra připravenosti obyvatelstva na nouzové přežití v krizových situacích?

3 OPERACIONALIZACE

Analýza byla použita jako metoda zkoumání a byla využita na zhodnocení informovanosti a materiální připravenosti jedince nebo domácnosti na nouzové přežití v krizových situacích.

Bezpečnost je ochrana jedince nebo domácnosti včetně jeho rodiny před možnými riziky či hrozbami v případě vzniku neočekávané situace.

Dotazníkové šetření bylo stěžejním pro zkoumání míry připravenosti obyvatelstva na nouzové přežití, které proběhlo u 555 dotázaných respondentů elektronickou formou.

Chování jedince je zpracováno jako jednou z charakteristik nouzového přežití, na kterém bude jako jedním ze základních aspektů záležet.

Komparace je další metoda zkoumání, která díky porovnání faktorů byla použita především k vyhodnocení získaných výsledků.

Materiální zabezpečení jedince či domácnosti je zpracováno jako další charakteristika nouzového přežití.

Míra připravenosti obyvatelstva na nouzové přežití byla zjištěna prostřednictvím dotazníkového šetření a zhodnocením jeho výsledků.

Nouzové přežití je dočasný způsob přežití obyvatelstva postiženého následky mimořádných událostí nebo krizových situací.

Obec s rozšířenou působností Tábor je územní správního obvodu, na které bylo cíleno dotazníkové šetření respondentů.

Ochrana obyvatelstva se definuje jako plnění úkolů civilní ochrany, zejména varování, evakuace, ukrytí a nouzové přežití obyvatelstva a další opatření k zabezpečení ochrany jeho života, zdraví a majetku (Zákon č. 239/2000 Sb., o integrovaném záchranném systému a o změně některých zákonů).

Plánování jedince je zpracováno jako další charakteristika pro nouzové přežití.

Prepper alias připravovatel je člověk, který se více než jiní připravuje na nenadálé situace, mimořádné situace a nouzové přežití. Prepperi jsou jedinci, kteří reálně vidí, že se může něco neočekávaného stát, a připravují se na to.

4 METODIKA

Teoretická část práce hodnotí informace a studie odborné literatury a elektronické zdroje, které se danou problematikou zabývají. Jedná se zejména o zákony, vyhlášky, směrnice a strategické a koncepční materiály nebo mezinárodní spolupráce.

V praktické části jsou použity metody analýzy, komparace a zkoumání výsledků dotazníkového šetření cílené na správní obec s rozšířenou působností Tábor. A dále jsou zde zpracovány charakteristiky nouzového přežití jedince či domácnosti.

Analýza je vědecká metoda nebo proces založený na dekompozici celku na elementární části, je to metoda zkoumání složitějších skutečností rozkladem na jednodušší, základní celky. Cílem analýzy je identifikovat podstatné a nutné vlastnosti elementárních částí celku, poznat jejich podstatu a zákonitosti. Jedná se o jednu z nejpoužívanějších metod hodnocení. Analýza byla využita na zhodnocení informovanosti a materiální připravenosti jedince nebo domácnosti na nouzové přežití v krizových situacích. Analýza proběhla formou zhodnocení dotazníkového šetření obyvatel, kteří žijí na území správního obvodu obce s rozšířenou působností Tábor. Data získaná podrobným dotazníkem jsou vyhodnocena statistickým šetřením. Následně byla vyhodnocena relativní míra připravenosti obyvatel na nouzové přežití a konkrétní potřeby obyvatel v různých časových intervalech od výpadku zásobování a veškerých služeb.

Komparace je metoda, jež slouží k porovnávání faktorů mezi sebou. Je to elementární myšlenková operace vedoucí k vyhodnocení o míře podobnosti či rozdílnosti. V rámci analýzy a komparace bylo provedeno porovnání skupin obyvatel podle věku, zaměstnání a velikosti obce, v jejímž katastru trvale bydlí. Dále byla zvlášť vyhodnocena skupina obyvatel sloužících v rámci bezpečnostních sborů a ozbrojených sil.

4.1 Dotazníkové šetření

Dotazníkové šetření se autorka rozhodla udělat elektronickou formou z důvodu rychlého oslovení respondentů a díky jednoduchosti. Na dotazníkové šetření mohli respondenti odpovídat jak na svých mobilních telefonech, tak na počítačích, díky čemuž odpovědělo více obyvatel, kteří nebyli nuceni vyplňovat tištěný dotazník, který by museli autorce vrátit. Dnešní doba mobilního světa k tomu napomohla. Než autorka zveřejnila své dotazníkové šetření, provedla předem pilotní průzkum svého dotazníku, aby dostala zpětnou vazbu od 15 oslovených jedinců. Tito lidé byli převážně nezaujatí jedinci ohledně

této problematiky, kteří vyslovili svůj názor na dané otázky a tím dali autorce zpětnou vazbu. Na tomto základě autorka v několika případech pozměnila, po konzultaci s vedoucím práce, své otázky v dotazníkovém šetření z toho důvodu, aby více odpovídaly realitě a snadnějšímu pochopení. Až po potvrzení, že takto upravené otázky z dotazníkového šetření jsou v pořádku a snadno se chápou, autorka zveřejnila své dotazníkové šetření.

Šetření byl cíleno na osoby žijící na území správního obvodu obce s rozšířenou působností Tábor. Dotazníkové šetření, jak už bylo uvedeno, proběhlo elektronickou formou. Dotazník byl anonymní a obsahoval 24 uzavřených otázek. Respondenti si vybrali nejčastěji jednu nebo více odpovědí. Dotazníkové šetření proběhlo v průběhu července a začátkem srpna roku 2022.

Dotazník byl zveřejněn na oficiální stránce 42. mechanizovaného praporu v Táboře na sociální síti Facebook, kde autorka slouží jako vojákyň z povolání. Oficiální stránky 42. mechanizovaného praporu leduje 6 100 lidí a jedná se převážně o osoby žijící v Táboře, nebo rodiče vojáků z povolání sloužící v Táboře nebo samotné příslušníky tohoto praporu. Tyto informace o osobách, které převážně sledují oficiální stránky praporu, dostala autorka od styčného důstojníka, jenž se stará o zveřejňování oficiálních příspěvků, na tomto základě se po odsouhlasení s tímto důstojníkem dohodla na zveřejnění dotazníku na oficiální stránce 42. mechanizovaného praporu v Táboře. Jelikož se jednalo o oficiální stránky zmíněného praporu, autorka se rozhodla, že pro oslovení respondentů musí udělat příspěvek zajímavým, aby na něj respondenti chtěli odpovídat. Příspěvek musel působit tak, že si sám prapor provádí průzkum na připravenost obyvatelstva na nouzové přežití a ne že vojákyň z povolání potřebuje průzkum pro svou diplomovou práci. Text příspěvku autorce pomohla zpracovat kolegyně odpovědná za kybernetickou bezpečnost tohoto vojenského útvaru. Text a popis dotazníku, který byl zveřejněn na jeho oficiálních stránkách v Táboře, je k dispozici v příloze č. 1.

Po dohodě s vedoucím práce autorka dále kontaktovala vybrané starosty obcí, kteří měli zájem se na šetření zúčastnit a tím dostat zpětnou vazbu, jak jsou obyvatelé připraveni na nouzové přežití. Jednalo se o obce Sezimovo Ústí, Zhoř u Tábora, Lom, Slapy, Dražičky, Malšice a Bechyně. Jako zpětnou vazbu obcím poskytne autorka výsledky šetření. Dotazník byl prostřednictvím e-mailu rozeslán starosty obcí obyvatelům žijícím

ve výše uvedených obcích, jednalo se ze strany starostů pouze o doporučení k vyplnění, nikoliv o nutnost.

Dotazník dále rozeslala autorka elektronicky přes sociální sítě a formou e-mailu svým přátelům a známým žijícím v Táboře, kde zároveň požádala o přeposlání a vyplnění dotazníku i ostatním členům rodin, například rodičům a prarodičům. Autorka dále požádala respondenty o to, aby dotazník vyplnili vždy za jednu domácnost, aby neodpovídalo na dotazník více členů jedné domácnosti. Autorce se jednalo právě o připravenost jednotlivých domácností a jedinců na nouzové přežití.

Celý dotazník připravenosti obyvatelstva na nouzové přežití je k nahlédnutí v příloze č. 2.

5 VÝSLEDKY VÝZKUMNÉHO ŠETŘENÍ

5.1 Obec s rozšířenou působností Tábor

Cílem šetření bylo zaměřit se na správní obvod obce s rozšířenou působností Tábor (dále jako ORP Tábor), který je jedním ze dvou správních obvodů rozšířené působnosti obcí v okrese Tábor v Jihočeském kraji o celkovém počtu obcí 79, je znázorněn na obr. č. 10. Celková výměra ORP Tábor činí zhruba 100 243 ha o 198 katastrech. Zemědělská půda tvoří asi 58 804 ha, kde lesní pozemky tvoří 30 734 ha a vodní plochy 2 185 ha.

Je zde sedm obcí se statutem města a tři obce se statutem městyse. Počet obyvatel činí 80 489 a z tohoto je 39 681 mužů a 40 808 žen. Celkový průměrný věk je 43,5 let, u mužů 42,1 let a u žen 44, 8 let. Počet obyvatel ve věku 0 až 14 let je 12 531, ve věku 15 až 64 let je 50 527 a ve věku 65 a více je 17 431. Velice zajímavým kritériem je podíl městského obyvatelstva, jenž činí 71,8 %, což je dle názoru autorky velice důležitým údajem pro vlastní šetření (Český statistický úřad, © 2021).

SO ORP Tábor

stav k 1. 1. 2020

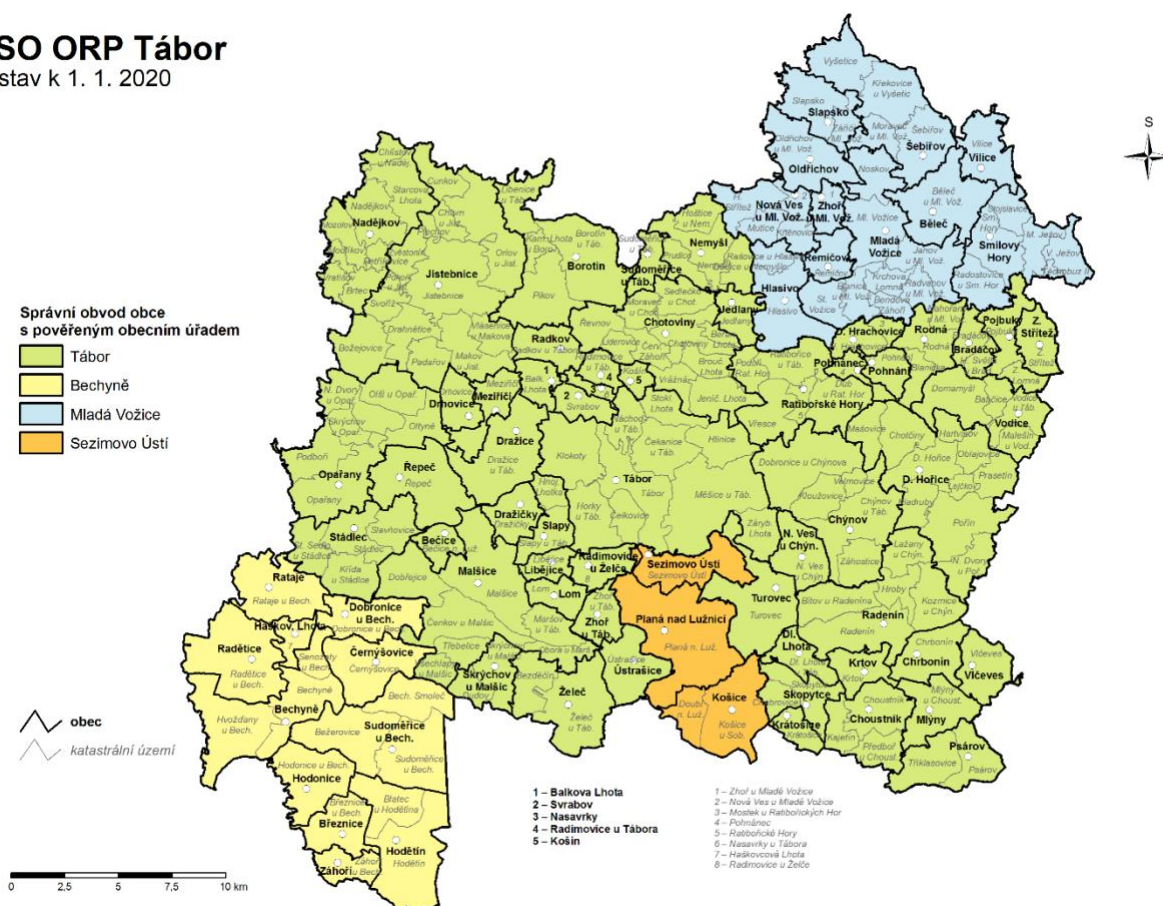

Obrázek č. 10: Správní obvod obce s rozšířenou působností Tábor

Zdroj: (Český statistický úřad, © 2020)

Na obrázku č. 11 je znázorněn počet obyvatel obce a obecně-geografická mapa.

SO ORP Tábor

obecně-geografická mapa
územní struktura k 1. 1. 2016

počet obyvatel obce

- do 499
- 500–999
- 1 000–1 999
- 2 000–4 999
- 5 000–9 999
- 20 000–49 999

- + významný výškový bod
- ✈ letiště
- 🚂 železniční stanice
- 🚊 železniční trať

druh silnice

- 🛣 dálnice
- 🛣 silnice I. třídy
- 🛣 silnice II. třídy
- 🛣 silnice III. třídy

- 🌊 významný vodní tok
- 🟦 vodní plocha
- 🟩 lesy



©ArcČR,ARCDATA PRAHA, ZÚ, ČSÚ, 2016

Obrázek č. 11: Správní obvod ORP Tábor obecně-geografická mapa

Zdroj: (Český statistický úřad, © 2016)

5.2 Výsledky dotazníkového šetření

Základní údaje k dotazníkovému šetření:

- Název výzkumu je „Dotazník připravenosti obyvatelstva na nouzové přežití“.
- Dotazník elektronicky vytvořen na portále <https://my.surveio.com>.
- První odpověď proběhla 8. července 2022.
- Poslední odpověď byla odeslána 2. srpna 2022.
- Celková doba trvání dotazníku byla 26 dnů.
- Celkem bylo získáno 555 odpovědí respondentů.
- Celkový počet návštěv činil 1 188 návštěv, z toho 0 nedokončených dotazníků, avšak 633 lidí si dotazník pouze zobrazilo a nepokračovalo dál, viz graf č. 1.
- Celková úspěšnost vyplnění dotazníku je tedy 46,7 %.

5.2.1 Statistika respondentů

Historie návštěv 8 Červenec 2022 - 2 Srpen 2022

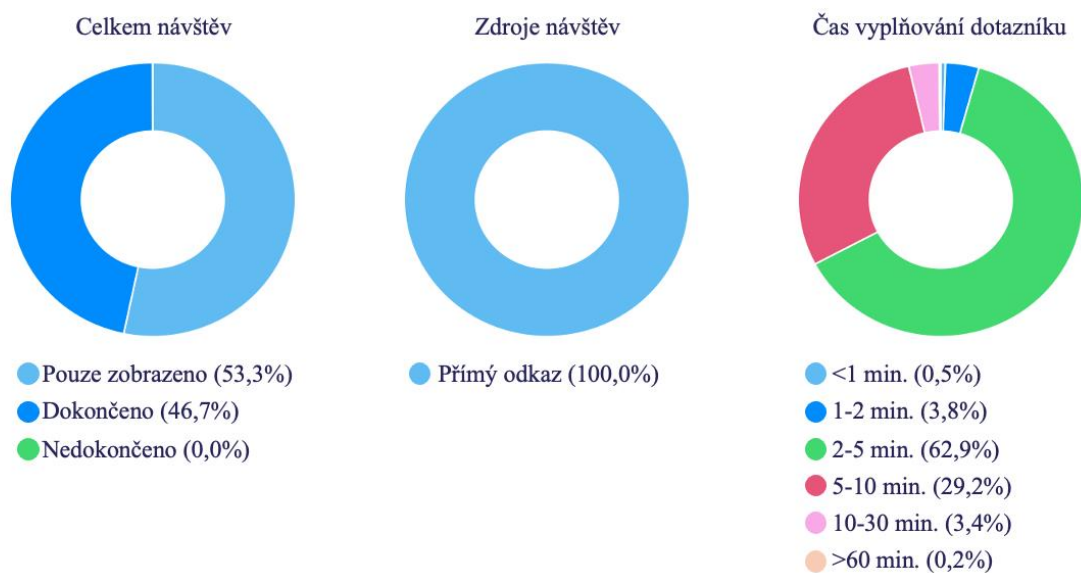
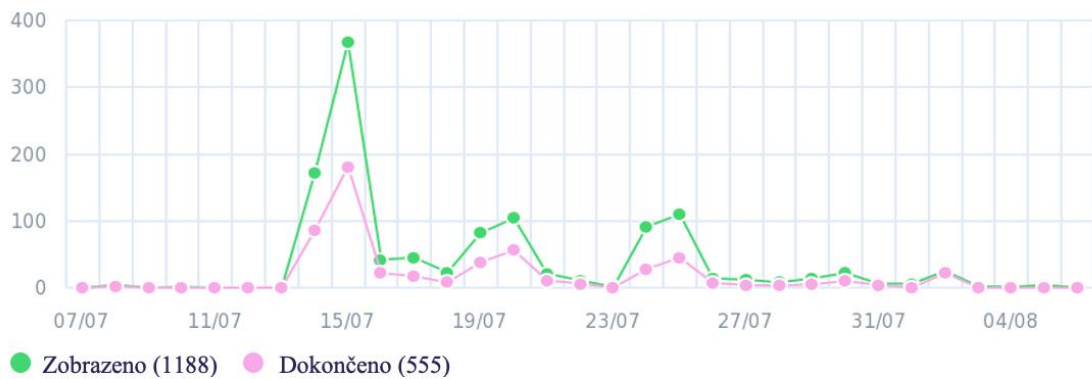

Graf č. 1: Historie návštěv a statistika vyplňování dotazníku

Zdroj: (Vlastní, 2022)

5.2.2 Otázky a výsledky z dotazníkového šetření

Odpověď na první otázku dotazníkového šetření je v grafu č. 2, kde autorka rozdělila obyvatelstvo do skupin podle věku. V dalších otázkách se dotazovala na druhy převažujícího zaměstnání, které jsou znázorněny v grafu č. 3.

1. Do jaké věkové skupiny patříte?

555x zodpovězeno 0x nezodpovězeno Výběr z možností

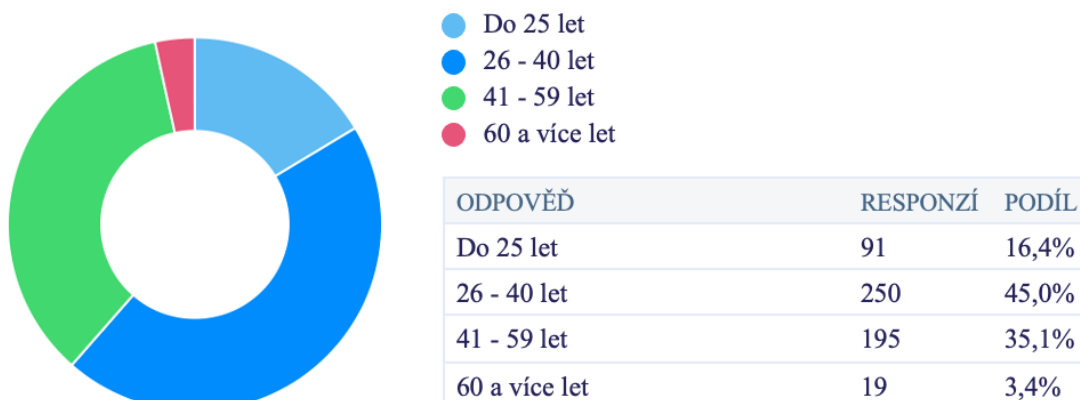

Graf č. 2: Odpověď na 1. otázku

Zdroj: (Vlastní, 2022)

2. Vyberte jeden druh Vašeho převažujícího zaměstnání?

555x zodpovězeno 0x nezodpovězeno Výběr z možností



Graf č. 3: Odpověď na 2. otázku

Zdroj: (Vlastní, 2022)

Autorka se zajímala kvůli výsledkům šetření, kde respondenti bydlí podle velikosti obce v daném katastru viz graf č. 4, kde převážná většina odpověděla, že bydlí ve městě.

3. Vyberte místo Vašeho bydliště?

555x zodpovězeno

0x nezodpovězeno

Výběr z možností

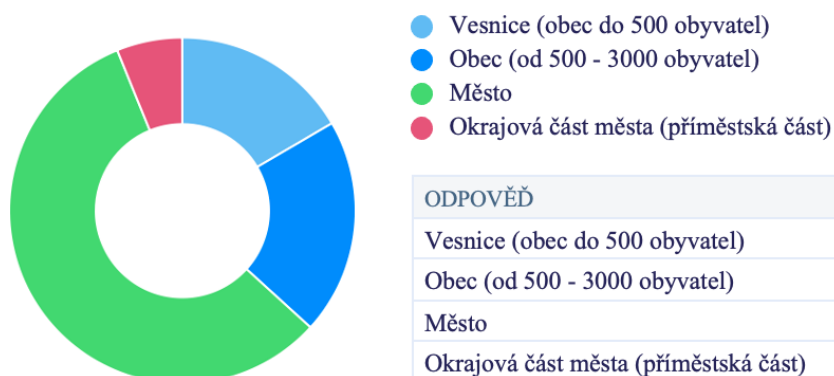

Graf č. 4: Odpověď na 3. otázku

Zdroj: (Vlastní, 2022)

Dalším předmětem dotázaných byl typ bydlení, viz graf č. 5 a dále závazek vůči jejich bydlišti, viz graf č. 6, kde jedinci nejčastěji odpověděli byt, nebo rodinný dům převážně v osobním vlastnictví.

4. Vyberte druh Vašeho bydlení?

555x zodpovězeno

0x nezodpovězeno

Výběr z možností

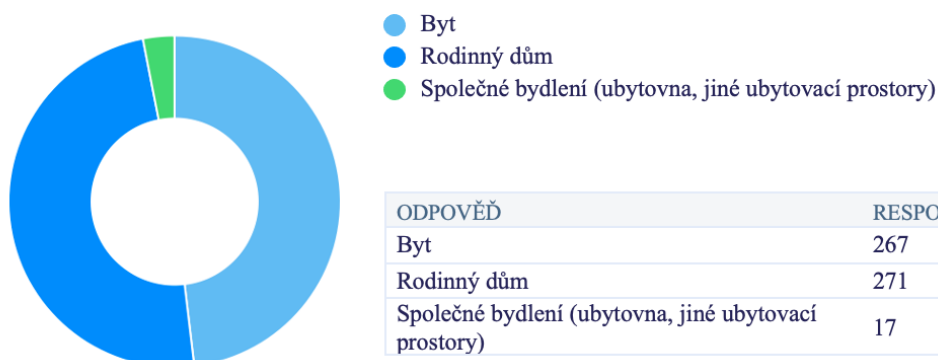

Graf č. 5: Odpověď na 4. otázku

Zdroj: (Vlastní, 2022)

5. Uveďte závazek k bydlišti?

555x zodpovězeno

0x nezodpovězeno

Výběr z možností

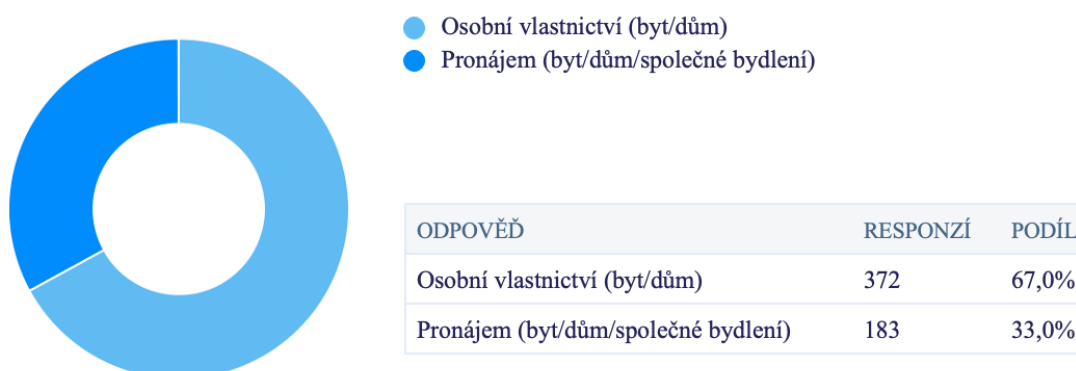

Graf č. 6: Odpověď na 5. otázku

Zdroj: (Vlastní, 2022)

Díky prvním pěti otázkám dokázala autorka zařadit obyvatele podle věku, zaměstnání a velikosti obce, mohla tudíž začít s šetřením, které už cílí na připravenost jedince či domácnosti na nouzové přežití. Další otázka se týkala informovanosti respondentů, jestli někdy slyšeli o podobném tématu připravenost obyvatelstva na nouzové přežití, viz graf č. 7 a jestli se o toto téma zajímali více, viz graf č. 8, v obou případech byla častější kladná odpověď.

6. Slyšel/a jste někdy o podobném tématu jako je připravenost obyvatelstva či jedince na nouzové přežití v krizových situacích?

555x zodpovězeno

0x nezodpovězeno

Výběr z možností

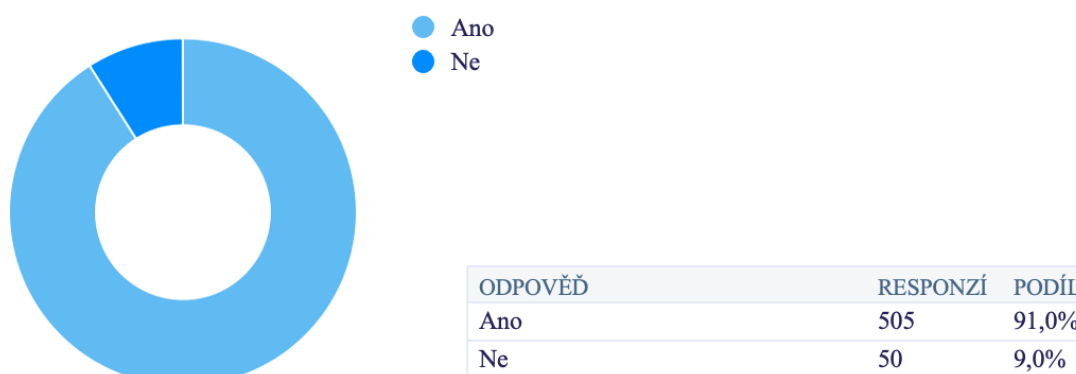

Graf č. 7: Odpověď na 6. otázku

Zdroj: (Vlastní, 2022)

7. Zajímal/a jste se někdy o podobná témata více?

555x zodpovězeno 0x nezodpovězeno Výběr z možností

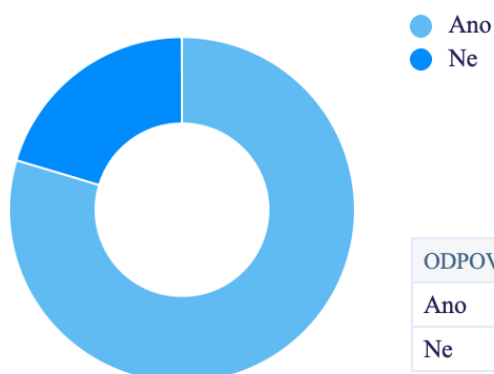

Graf č. 8: Odpověď na 7. otázku

Zdroj: (Vlastní, 2022)

Nejvíce různé odpovědi se objevily v otázce číslo 8, viz graf č. 9, jednalo se o zdroje informovanosti ohledně nouzového přežití, avšak zde se dalo vybrat z více možností.

8. Kde jste se o výše uvedeném tématu dozvěděl/a?

555x zodpovězeno 0x nezodpovězeno Výběr z možností, více možných

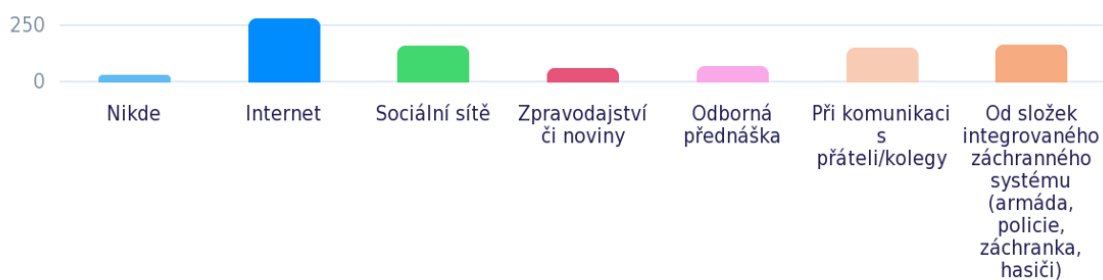

ODPOVĚĎ	RESPONZÍ	PODÍL
Nikde	35	6,3%
Internet	288	51,9%
Sociální sítě	167	30,1%
Zpravodajství či noviny	63	11,4%
Odborná přednáška	74	13,3%
Při komunikaci s přáteli/kolegy	157	28,3%
Od složek integrovaného záchranného systému (armáda, policie, záchranka, hasiči)	170	30,6%

Graf č. 9: Odpověď na 8. otázku

Zdroj: (Vlastní, 2022)

Stěžejní otázkou byla právě otázka č. 9, kde byli respondenti dotázáni na to, co si představují pod pojmem připravenost obyvatelstva na nouzové přežití. Valná většina odpověděla možnost č. 3 nebo 4. Šest respondentů odpovědělo negativně a pouze 2 z nich nevěděli, co si mají pod pojmem nouzového přežití představit, viz graf č. 10.

9. Co si představíte pod pojmem připravenost obyvatelstva na nouzové přežití?

555x zodpovězeno

0x nezodpovězeno

Výběr z možností

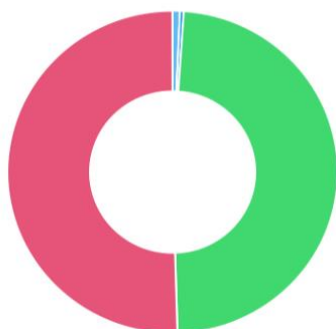

- Nic, nezajímám se o to.
- Nevím, co je to nouzové přežití.
- Připravenost si představuji tak, že alespoň částečně se o sebe/svou rodinu dokážu postarat sám, když stát nepomůže.
- Připravenost si představuji tak, že se o sebe za každých okolností dokážu postarat sám bez pomoci druhých nebo státu.

ODPOVĚĎ	RESPONZÍ	PODÍL
Nic, nezajímám se o to.	4	0,7%
Nevím, co je to nouzové přežití.	2	0,4%
Připravenost si představuji tak, že alespoň částečně se o sebe/svou rodinu dokážu postarat sám, když stát nepomůže.	269	48,5%
Připravenost si představuji tak, že se o sebe za každých okolností dokážu postarat sám bez pomoci druhých nebo státu.	280	50,5%

Graf č. 10: Odpověď na 9. otázku

Zdroj: (Vlastní, 2022)

Důležitý je také údaj, kolik osob žije ve společné domácnosti, viz graf č. 11. Tento údaj navazoval na další otázky ohledně zásob potravin v domácnosti respondentů.

10. Kolik osob žije ve Vaší společné domácnosti?

555x zodpovězeno

0x nezodpovězeno

Výběr z možností

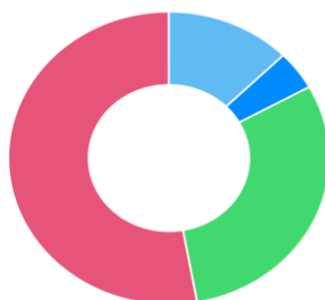

- 1 dospělá osoba (žiju sám/sama)
- 1 dospělá osoba + dítě/děti (samoživitel/ka)
- 2 dospělé osoby
- 2 a více dospělých osob + dítě/děti

ODPOVĚĎ	RESPONZÍ	PODÍL
1 dospělá osoba (žiju sám/sama)	70	12,6%
1 dospělá osoba + dítě/děti (samoživitel/ka)	24	4,3%
2 dospělé osoby	168	30,3%
2 a více dospělých osob + dítě/děti	293	52,8%

Graf č. 11: Odpověď na 10. otázku

Zdroj: (Vlastní, 2022)

Autorka se dotazovala na to, jak často chodí v domácnosti nakupovat, viz graf č. 12, protože na tomto základě bude hodnotit zásobování domácností v porovnání s ostatními odpověďmi. Další otázkou na domácnost byla otázka č. 12, viz graf č. 13.

11. Jak často během 14 dní chodíte nakupovat potraviny?



Graf č. 12: Odpověď na 11. otázku

Zdroj: (Vlastní, 2022)

12. Jak dlouho by dle Vašeho odhadu vydržela Vaše domácnost bez nutnosti nákupu potravin?

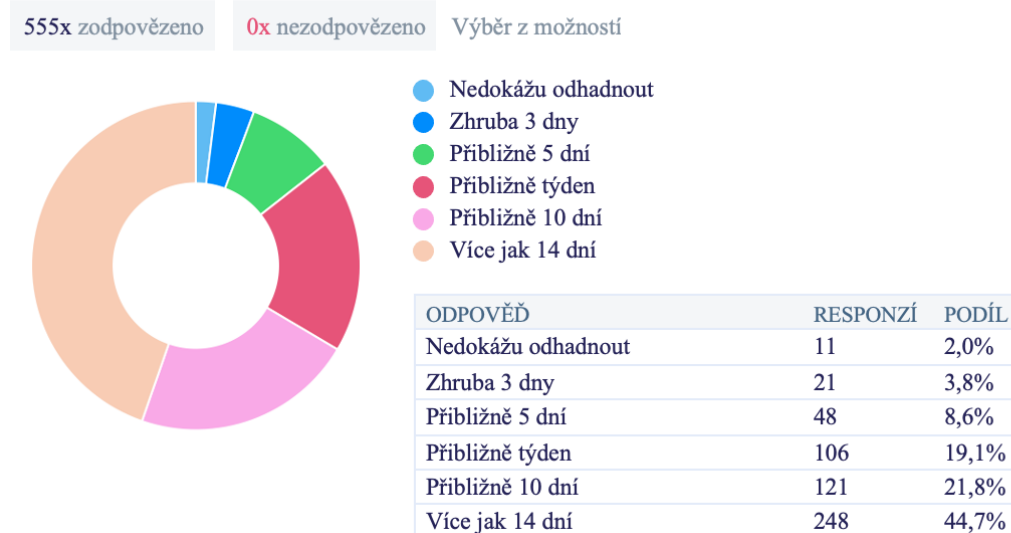

Graf č. 13: Odpověď na 12. otázku

Zdroj: (Vlastní, 2022)

Díky další otázce se může zhodnotit, jak možná rozdílně respondenti odpovídali ohledně zásob v domácnosti, viz graf č. 14.

13. Vyberte, které z trvanlivých potravin se najdou ve Vaší domácnosti se zásobou s odhadem na 14 dní?

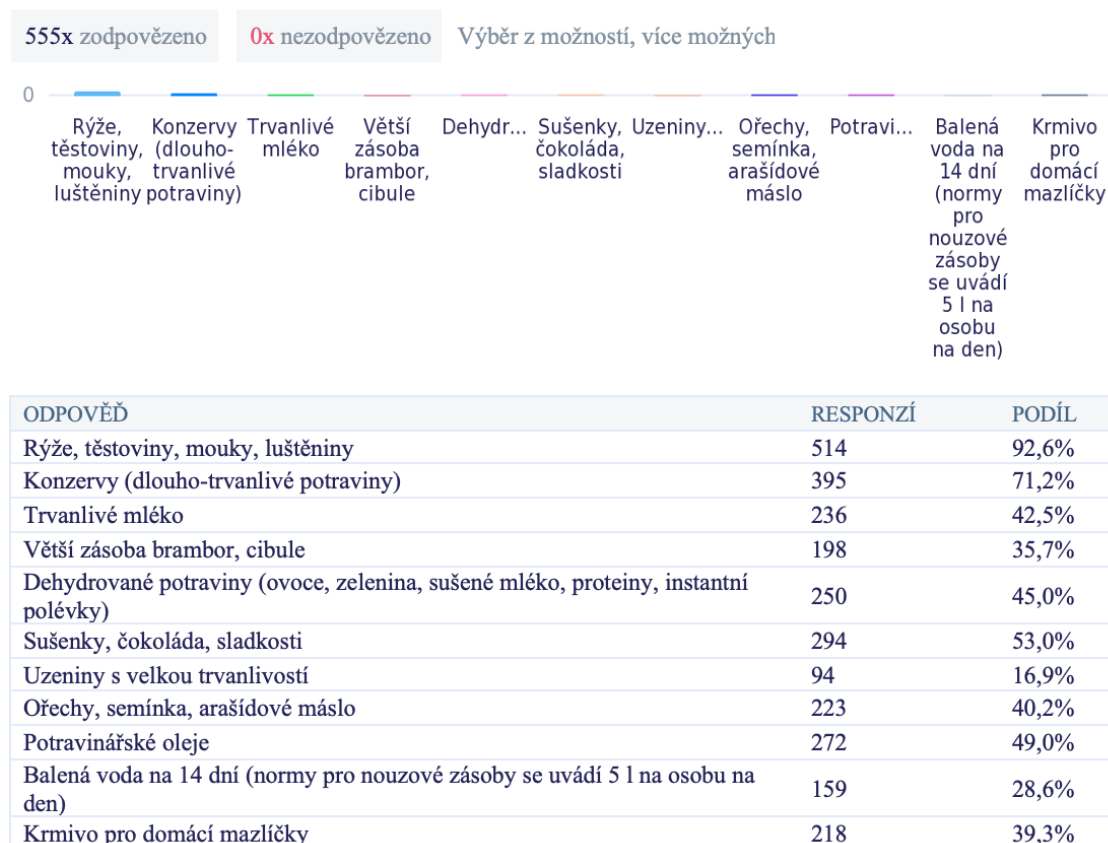

Graf č. 14: Odpověď na 13. otázku

Zdroj: (Vlastní, 2022)

Jednou z nejdůležitějších otázek dotazníkového šetření byla otázka týkající se zásob potravin při případném výpadku elektrické energie, který by trval déle jak týden. Výsledek téměř ze 40 % dotázaných odhalil, že by se zásoby potravin snížily o minimálně 50 až 75 %, viz graf č. 15.

14. Snížily by se razantně Vaše zásoby potravin, pokud by došlo k výpadku elektrické energie, který by trval déle než týden?



Graf č. 15: Odpověď na 14. otázku

Zdroj: (Vlastní, 2022)

Další sekce otázek se zaměřovala na zdroj pitné vody, který mají jedinci ve svém bytě či domě, viz graf č. 16, nebo jestli dokážou upravit pitnou vodu jiným způsobem, viz graf č. 17.

15. Jaký zdroj pitné vody máte v místě bydliště?



Graf č. 16: Odpověď na 15. otázku

Zdroj: (Vlastní, 2022)

16. Máte doma filtr na pitnou vodu, nebo alespoň víte, jak upravit vodu z nepitné na pitnou?



Graf č. 17: Odpověď na 16. otázku

Zdroj: (Vlastní, 2022)

Další dvě otázky se týkaly alternativního zdroje tepla, viz graf č. 18 a alternativního zdroje elektrické energie, jako jsou například solární panely, viz graf č. 19. Více než polovina dotázaných vybrala nezávislý zdroj energie nezávislý na elektřině.

17. Vyberte, které máte z alternativních zdrojů tepla?



Graf č. 18: Odpověď na 17. otázku

Zdroj: (Vlastní, 2022)

U otázky číslo 18 již více než tři čtvrtiny uvedly, že nemají alternativní zdroj elektrické energie, což by, jak autorka uvádí v jiných kapitolách této diplomové práce, mohlo způsobit řadu nepohodlí nejen pro dotázané, ale i pro nás ostatní.

18. Máte alternativní zdroj elektrické energie (př. generátor, solární panely)?



Graf č. 19: Odpověď na 18. otázku

Zdroj: (Vlastní, 2022)

Další pár otázek zjišťoval připravenost obyvatelstva ohledně zdraví a podání první pomoci, ke které je nutnost mít řádně vybavenou lékárníčku viz graf č. 20.

19. Máte v domácnosti připravenou a plně vybavenou lékárníčku první pomoci?



Graf č. 20: Odpověď na 19. otázku

Zdroj: (Vlastní, 2022)

Více jak 24 % jedinců uvedlo, že zdravotní stav jejich rodiny není bez omezení, což by v případě dlouhotrvající mimořádné situace neulehčovalo vzniklé příkoří. Pokud je zdravotní stav dané osoby s omezením, je zapotřebí na to jako připravovatel na krizové situace myslet. Podrobný výsledek je znázorněn na grafu č. 21.

20. Je zdravotní stav Vás/Vaší rodiny bez omezení?

555x zodpovězeno

0x nezodpovězeno

Výběr z možností



Graf č. 21: Odpověď na 20. otázku

Zdroj: (Vlastní, 2022)

Evakuační zavazadlo většina lidí sbalené nemá, protože ji to většinou ani nenapadne nebo o tom ještě neslyšela. Celkem 380 dotázaných odpovědělo, že nemá, viz graf č. 22. Tuto odpověď autorka předpokládala, proto na konec dotazníkového šetření uvedla právě seznam evakuačního zavazadla.

Od otázky č. 18 až po poslední otázku č. 24 byla jedincům nabídnuta pouze odpověď ano, nebo ne. Autorka dotazník takto upravila záměrně, aby respondentům nezabral příliš mnoho času a vyplnili ho celý. To, že celý dotazník nemá otevřené otázky, kvitovali i respondenti při pilotním průzkumu, než byl dotazník zveřejněn.

21. Máte připravené evakuační zavazadlo v případě nutnosti rychlého opuštění Vašeho bydliště?

555x zodpovězeno

0x nezodpovězeno

Výběr z možností

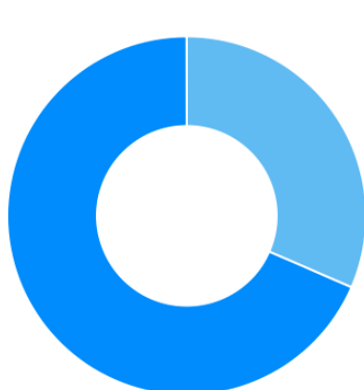

- Ano
- Ne

ODPOVĚĎ	RESPONZÍ	PODÍL
Ano	175	31,5%
Ne	380	68,5%

Graf č. 22: Odpověď na 21. otázku

Zdroj: (Vlastní, 2022)

Odpovědi na připravené důležité dokumenty na jednom místě jsou téměř jednoznačné, většina zvolila možnost ano, viz graf č. 23.

22. Máte připravené na jednom místě, Vaše nejdůležitější dokumenty jako rodné listy, oddací listy, kartičky pojišťovny, doklady, důležité smlouvy apod.?

555x zodpovězeno

0x nezodpovězeno

Výběr z možností

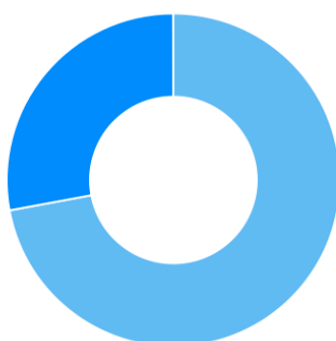

- Ano
- Ne

ODPOVĚĎ	RESPONZÍ	PODÍL
Ano	400	72,1%
Ne	155	27,9%

Graf č. 23: Odpověď na 22. otázku

Zdroj: (Vlastní, 2022)

Autorka uznává, že tato otázka byla mírně záludná a sama přiznává, že do zpracování této diplomové práce také neměla domluvené místo setkání s rodinou. Zde autorku překvapilo 128 kladných odpovědí viz graf č. 24.

23. Máte s Vaší rodinou domluvené místo setkání v případě nutnosti rychlého opuštění Vašeho bydliště?



Graf č. 24: Odpověď na 23. otázku

Zdroj: (Vlastní, 2022)

Poslední otázka dotazníkového šetření byla zaměřena na možné bezpečnostní hrozby poblíž bydliště dotázaných, viz graf č. 25, pouze 20 jedinců odpovědělo ne.

24. Znáte dobře své okolí a možné bezpečnostní hrozby poblíž Vašeho bydliště?



Graf č. 25: Odpověď na 24. otázku

Zdroj: (Vlastní, 2022)

5.3 Charakteristika nouzového přežití

5.3.1 Chování

V jakékoliv krizové situaci, ať se bude zdát jakkoliv děsivá nebo nezvládnutelná, je nutno ZACHOVAT KLID! S klidnou hlavou každý vyřeší problémy rychleji. Pokud to bude jakkoliv možné, je nutno vyhledat nějaké klidnější a bezpečnější místo, promyslet si danou situaci a své možnosti, teprve poté jednat. Lehce se radí, pravda, ale věřte autorce, že dovednost, jak zachovat klid nebo se rychleji uklidnit, může být velice užitečná (Pavlíček, 2017).

Plán

Mít připravený náhradní plán. Pokud se opakují ve vašem okolí krizové situace, může se jedinec v období klidu více zamyslet, zda by nebylo od věci některé postupy a návyky vylepšit (Štrba, 2021).

Máte vždy vše připravené pro opuštění domova? Vědí všichni členové rodiny, jak se mají v té či oné krizové situaci zachovat, komu zavolat, kde hledat pomoc? Mají vaše děti ve svých mobilních telefonech kontakty na příbuzné nebo vaše spolehlivé známé? Máte domluvený signál pro setkání na nějakém místě mimo váš domov? Máte doma po ruce telefonní čísla na havarijní služby (elektrikář, plynář, vodař, topenář)? (Štrba, 2021, s. 23-24).

Osobní bezpečnost

Každý se musí zamyslet nad tím, co je třeba udělat pro zvýšení své osobní bezpečnosti. Je dobré mít korektní vztahy se sousedy, nikdy člověk neví, kdy se to může hodit. O připravenosti osoby či rodiny nemusí nikdo vědět, právě ne sousedi. Člověk, když je v extrémní nouzové situaci, zapomíná na přátele a slušné chování. Je dobré mít neustálý přehled o svém bezprostředním okolí a stále ho vyhodnocovat. Je nutné být stále ve střehu. Přípravovatel by neměl být na veřejnosti tolik nápadný a měl by se včas vyhnout většímu konfliktu. Musí se naučit si zavolat i o pomoc a snažit se nebýt snadným terčem pro své okolí. Vyhýbat se kontaktům s útočником a snažit se nevyvolávat konflikt s jinými osobami. V případě napadení útočником se bránit vším možným, někdy tím může útočnika vyděsit nebo alespoň překvapit a on to raději vzdá (Emerson, 2022).

Podle zákona č. 40/2009 Sb., trestního zákoníku citovaného níže je vhodné zmínit co je to krajní nouze, nutná obrana, přípustné riziko a oprávnění k použití zbraně.

§ 28 Krajní nouze

(1) Čin jinak trestný, kterým někdo odvrací nebezpečí přímo hrozící zájmu chráněnému trestním zákonem, není trestným činem.

(2) Nejde o krajní nouzi, jestliže bylo možno toto nebezpečí za daných okolností odvrátit jinak anebo způsobený následek je zřejmě stejně závažný nebo ještě závažnější než ten, který hrozil, anebo byl ten, komu nebezpečí hrozilo, povinen je snášet (Zákon č. 40/2009 Sb., trestní zákoník).

§ 29 Nutná obrana

(1) Čin jinak trestný, kterým někdo odvrací přímo hrozící nebo trvající útok na zájem chráněný trestním zákonem, není trestným činem.

(2) Nejde o nutnou obranu, byla-li obrana zcela zjevně nepřiměřená způsobu útoku (Zákon č. 40/2009 Sb., trestní zákoník).

§ 31 Přípustné riziko

(1) Trestný čin nespáchá, kdo v souladu s dosaženým stavem poznání a informacemi, které měl v době svého rozhodování o dalším postupu, vykonává v rámci svého zaměstnání, povolání, postavení nebo funkce společensky prospěšnou činnost, kterou ohrozí nebo poruší zájem chráněný trestním zákonem, nelze-li společensky prospěšného výsledku dosáhnout jinak.

(2) Nejde o přípustné riziko, jestliže taková činnost ohrozí život nebo zdraví člověka, aniž by jím byl dán k ní v souladu s jiným právním předpisem souhlas, nebo výsledek, k němuž směřuje, zcela zřejmě neodpovídá míře rizika, anebo provádění této činnosti zřejmě odporuje požadavkům jiného právního předpisu, veřejnému zájmu, zásadám lidskosti nebo se přiči dobrým mravům (Zákon č. 40/2009 Sb., trestní zákoník).

§ 32 Oprávněné použití zbraně

Trestný čin nespáchá, kdo použije zbraně v mezích stanovených jiným právním předpisem (Zákon č. 40/2009 Sb., trestní zákoník).

Sdružení na ochranu práv majitelů zbraní (LEX) zpřístupnilo na svých webových stránkách (www.gunlex.cz) podklad k přednášce na téma Základy nutné obrany a krajní nouze nebo zákon a zbraně v praxi, které prezentoval Mgr. Jaroslav Jančík (Štrba, 2021).

Skutečný scénář při dlouhotrvající katastrofě bude mít za následek oběti bez ohledu na to, o jaký typ scénáře se jedná jako prepeři a survivalisté hromadí zásoby a shromažďují potřebné dovednosti a znalosti, aby přežili mimořádné události a katastrofy. Bohužel většina populace se nedokáže připravit a mnoho z nich zahyne z příčin, kterým lze předejít (Přichystal, 2019).

Deset typů lidí, kteří budou umírat jako první

Zde je seznam deseti typů lidí, kteří jako první zemřou v případě větší katastrofy. Tento seznam není uveden v žádném konkrétním pořadí.

Lidé, kteří panikaří. Jednou z prvních věcí, kterou mnozí udělají, když čelí nouzi, je panika. Bohužel ve scénáři větší katastrofy nemá člověk obvyklé záchranné sítě, které mu poskytuje moderní život. Panika je také cestou ke špatnému rozhodování, což zvyšuje pravděpodobnost, že tato rozhodnutí budou mít fatální následky. Proto, aby jedinec přežil scénář velkého průšvihy, musí všichni zůstat v klidu a potlačit nutkání k panice (Major, © 2022).

Lidé bez dovedností přežití. Ve výše uvedeném scénáři bude každý z nás zodpovědný za zajištění životních nezbytností pro sebe a své rodiny. Stavba přístřešku, čištění vody, rozdělávání ohně, zajišťování potravin atd. To všechno jsou základní dovednosti pro přežití, které naši předkové znali tak dobře, že byly druhou přirozeností. Ale bohužel většina lidí v zemích prvního světa se těmto dovednostem nikdy nenaučila. Lidé, kteří postrádají tyto dovednosti, selžou při zajištění životních nezbytností a ocitnou se vydáni na milost a nemilost jakékoli katastrofě, která je potká (Stilwell, 2007).

Pacifisté. Když síť selže, dominuje rabování a zločin a civilizovaná společnost se rozpadne. Každý bude muset být ochoten bránit sebe, své rodiny a své zásoby silou. V některých případech může být vyžadováno použití smrtící síly. Toto není čas na mírová vyjednávání nebo na útěk a ponechání zásob jídla a prostředků rabovačům. Je nezbytně nutné, aby byl každý připraven a ochoten bránit sebe a své rodiny (Major, © 2022).

Lidé bez zásob. Když jsou regály obchodů prázdné, jediné jídlo, voda a zásoby, které budeme mít k dispozici, se hromadí v našich domovech. Během nastalé situace není čas vyskočit do obchodu a vyzvednout si pár věcí. Ti, kteří nedokázali nashromáždit potřebné zásoby k přežití předtím, rychle zahynou. Mnozí z těchto lidí se stanou lupiči nebo se pokusí tahat za srdce svých připravenějších sousedů. Jak jednat se sousedy a přáteli, kteří přijdou v krizi prosit o jídlo ke dveřím, na to musí být každý velice opatrný. Dehydratace, expozice nebo nemoc si tyto lidi najdou jako první (Štrba, 2021).

Osamělý vlk. Několik filmů o přežití zromantizovalo myšlenku survivalisty osamělého vlka putujícího postapokalyptickou pustinou. Nicméně ti, kteří se po rozpadu společnosti rozhodnou udeřit sami, zjistí, že v číslech je síla a špinavý byznys přežití je nejlepší sdílet mezi skupinou. Je těžké si každý den shromáždit všechny životní potřeby sami a cestování do nových oblastí s sebou přináší jen nové problémy v neznámém prostředí. Každý, kdo prochází situací katastrofy, je také vydán na milost a nemilost jakýmkoli větším skupinám. Těmto lidem se buď nepodaří získat potřebné zdroje, nebo se stanou obětí ostatních (Štrba, 2021).

Ti, kteří se včas nezblázní. Pečlivě zabalená taška na odposlech nebude nikomu k ničemu, pokud bude na vypadnutí čekat příliš dlouho. Vidíme to při většině přírodních katastrof. Mnoho lidí nerespektuje varování a čeká na poslední chvíli, než se dostane z města či svého obydlí. Většinu času budou lidé, kteří nedokážou vypadnout, nepřipravenými členy naší společnosti, ale věřím, že ve skutečném scénáři mnoho prepperů a survivalistů uvízne v hořících městech, protože měli pocit, že mají trochu více času (Stilwell, 2007).

Lidé s chronickým onemocněním. Mnoho lidí trpí chronickými nemocemi vyžadujícími pravidelnou medikaci a léčbu. Bohužel, když nemocnice a lékárny vyschnou a zavřou se, všichni tito lidé se ocitnou bez život zachraňujících ošetření, které potřebují. Dokonce i některé formy duševních chorob vyžadují léky, aby je bylo možné zvládnout, v některých případech jediná věc, která brání některým lidem stát se nebezpečnými pro sebe a ostatní, je každodenní užívání léků. Trpět plnými účinky chronické nemoci během nepříznivých situací tyto lidi dostane do tak masivní nevýhody, že šance na jejich přežití jsou téměř nulové (Přichystal, 2019).

Nerozhodný. Každá situace přežití vyžaduje více rozhodnutí, která bychom za normálních okolností nemuseli dělat, když žijeme v civilizované společnosti. Některá

z těchto rozhodnutí musí být učiněna rychle a jsou záležitostí života a smrti. Ti, kteří jsou nerozhodní, budou v kritických okamžicích váhat, což drasticky sníží jejich schopnost přežít (Major, © 2022).

Lidé, kteří příliš mluví o svých přípravách. Michael Major (autor článku) viděl mnoho lidí, kteří poskytli příliš mnoho podrobností o rozsahu jejich příprav na nepříhodné situace. Prepeři, kteří jsou jinak připraveni na jakoukoli mimořádnou událost nebo katastrofu, ale uplatňují špatnou provozní bezpečnost, budou v hledáčku nepřipravených jedinců, kteří jsou motivováni vzít si to, co potřebují, silou. Nejlepší způsob, jak se vyhnout hladovým davům, je cvičit se v tom být dobrý mlčet o svých zásobách a zdrojích, aby nedošlo ke zneužití v náš neprospěch (Přichystal, 2019).

Lidé, kterým chybí vůle k vítězství. Přežití je těžké. Každý, kdo se ocitne v katastrofě nebo nouzi, musí mít silnou vůli zvítězit, pokud chce vidět druhou stranu jakékoli pohromy, které čelí. Tolik lidí v naší společnosti není ochotno se ani trochu tlačit, aby dosáhli svých cílů. Tito lidé se nebudou tlačit na hranice, aby přežili. Survival je soutěž, kde cenou za druhé místo je rakev, takže všichni potřebujeme vůli vyhrát, pokud chceme přežít. Existuje mnoho typů nouzových situací, kterým bychom mohli v budoucnu čelit, a nejlepší sázkou proti tomu, abychom se stali jejich obětí, je připravit se hned a obrnit se proti těmto katastrofám. Typy lidí na tomto seznamu mohou být vaši přátelé, sousedé a rodina. I když je nezbytné zajistit naše přežití, měli bychom také oslovit ostatní a povzbudit je, aby udělali první kroky na cestě k připravenosti (Stilwell, 2007).

5.3.2 Dovednosti

Pro každého je důležité si uvědomit, co všechno se chce naučit. Každodenní nácvik dovedností je nejlepším způsobem, jak si osvojit něco jiného. Postupně procvičovat každý den. Pokud je člověk mentálně připraven a správně chápe, že to, co dělá, se mu později může hodit. Musí být motivován. Poté jen stačí si krok po kroku osvojit nové postupy. Důležité je si věřit, zpočátku to nepůjde lehce, neboť, jak je známo, zvyk je železná košile a učení z nebe nespádl (Cílek et al., 2018).

Dovedností je celá řada, ale každý se musí zamyslet nad tím, na co se chce zaměřit. Zhodnotit si zpočátku, co má větší přednost. Autorka uvádí tři příklady dovedností, které by se mohly hodit v případě nouzového přežití v přírodě. Jedná se o přístřešek, oheň a vodu. Umění postavit si nouzový přístřešek je třeba, čas od času trénovat,

aby připravovatel uměl, z minima možností vytvořit co nejpohodlnější nocleh. Příklad výstavby přístřešku je zobrazen na obr. č. 12.

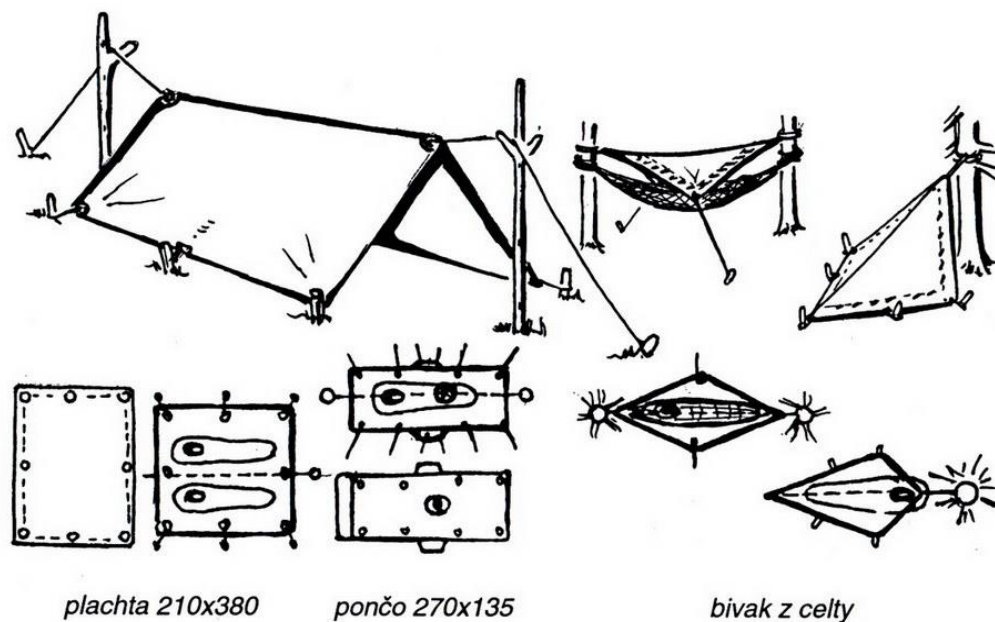

Obrázek č. 12: Nouzové přístřešky z plachty, ponča a celty

Zdroj: (Červinka, © 2016)

Rozdělávání ohně lze naučit na více způsobů. Nejjednodušším pro začátečníka je pořídit si voděodolné zápalky nebo kvalitní křesadlo viz obr. č 13. Techniky rozdělání ohně si každý jedinec dohledá v dostupných zdrojích, kterých je celá řada a které mimo jiné autorka uvádí i v seznamu použitých zdrojů. Ale dle názoru autorky a jejích osobních zkušeností uvádí, že je nejdůležitější si pořídit kvalitnější prostředky, které zajistí snadnější rozdělání ohně i ve ztíženějších podmínkách a jedinec se bude cítit lépe, že si osvojí novou dovednost.



Obrázek č. 13: Voděodolné zápalky a kvalitní křesadlo

Zdroj: (JuBö Bushcraft s.r.o., © 2022)

Na úpravu vody v přírodě existuje mnoho způsobů a odborných publikací. Pokud autorka přejde základní úpravu vody převařením, nebo koupí filtru na vodu, uvádí na obr. č. 14, jak si v přírodě vytvořit filtr vlastní. Horní část je natrhaná tráva, nevádí i s trochou hlíny. Druhá část tvoří písek a třetí část je černé uhlí z vyhaslého ohniště, přes vrstvy promokavé tkaniny se přefiltruje voda. Vždy je ideální vodu ještě přivést k varu a nechat vychladnout.

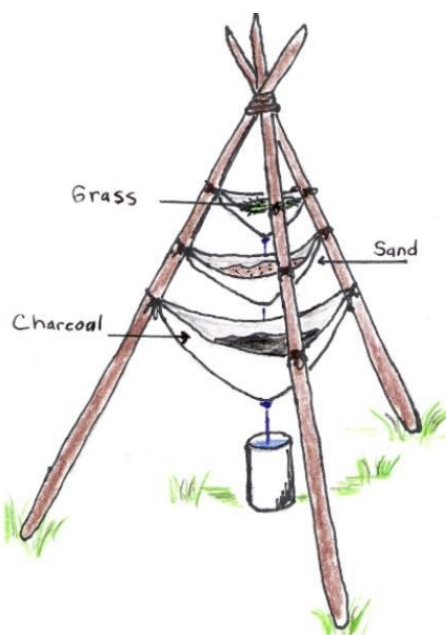

Obrázek č. 14: 3 vrstvy vlastního filtru na pitnou vodu

Zdroj: (Survivalismus, © 2022)

Bezpečnost

Někdo si určí jako prioritu bezpečnost. Jak může více zabezpečit sebe a své okolí. Nemusí to vždy znamenat koupě zbraní, ale může jít o větší zabezpečení sebe a své rodiny. Může to být výměna zámku nebo bezpečnostních dveří nebo se přihlásí na kurz sebeobranu nebo si domů například pořídí požární systém pro detekci ohně a oxidu uhelnatého nebo si pořídí hasicí přístroj i toto například může zvýšit bezpečnost. I malé kroky mohou razantně přispět. Může to být i znalost a um, jak rozdělávat v přírodě oheň, nebo jak si vytvořit provizorní přístřešek nebo jak se dobře obléknout ven do zimy, aby byl ochráněn on sám nebo jeho rodina (Harrison, 2021).

První pomoc

Zásady první pomoci by měl ovládat každý občan, ostatně povinné poskytnutí první pomoci je podrobně uvedeno v trestním zákoníku. Procvičování poskytování první pomoci je celkem bezplatnou dovedností, při níž může kdokoliv zapojit celou rodinu včetně dětí, které to velice baví, protože si s nimi hrají dospělí a pro ně je to příjemná změna. Nikdo neví, kdy nám nebo ostatním můžou děti zachránit život. Další činností je si doma řádně vybavit lékárníčku, jež neobsahuje pouze základní prostředky pro záchranu života, ale i běžné léky, které jsou k dispozici v lékárně bez lékařského předpisu. Podrobnější seznam je k dispozici v kapitole 5.2.3. Je třeba se zamyslet nad tím, jestli má vaše rodina zdravotní omezení. Pokud ano a potřebuje člen vaší rodiny nebo i vaše osoba brát pravidelně léky, ještě když jsou většinou na lékařský předpis, je nutné si udělat zásobu ideálně na tři až šest měsíců. Může se nastat situace, že lék může mít zrovna výpadek u výrobce, nemusí se nic mimořádného stát. Zásoba se bude hodit. Je na zvážení, dle autorky, jestli drobnou lékárníčku nenosit stále u sebe. Jestli si nedovybavit lékárníčku v osobním vozidle, kterou má každý majitel či provozovatel vozidla ve většině případů stále poblíž. Nebo si pořídít například škrtdlo do auta, které lze připevnit na stínítko. Může to komukoliv i vaší osobě leckdy zachránit život. V domácnosti se ohledně první pomoci hodí i odbornější literatura. Je jasné, že čtenář nebude ihned doktorem nebo školeným personálem. Ale na trhu je celá řada knih s názvy jako Domácí lékař, Domácí rodinný lékař aj., které může majitele nasměrovat správným směrem (Cílek et al., 2018).

V další řadě je vhodné pořídít si publikaci, která naučí jedince, jak některé základní léky nahradí bylinky a rostliny, které rostou kolem. Autorka například doporučuje knihu

Bylinková terapie od Moniky Golasovské, s níž má osobní zkušenost. Autorka knihy nádherně vystihla sběr bylinek a rostlin dle ročního období z našeho okolí a podnebí. Autorka uvádí prastarou bylinnou medicínu spojenou s poznáním rostlin, stromů, keřů, ale vystihující i pochopení přírodních cyklů přírody. Leckdo by se divil, kolik léků se dokáže nahradit z přírody. Právě příroda nám přeci dala léky jako například antibiotika (Golasovská, 2020).

Samostatnost

Další dovedností, jak by měl být jedinec více samostatný, je si určit jeho největší potřeby. Je to většinou daný člověk nebo jeho rodina, voda, jídlo, toaletní potřeby a zázemí/domov. Je důležité zamyslet se nad situací, když by danou osobu či rodinu kdokoliv zavřel například na tři měsíce doma, co by rodina potřebovala. Pak už lze napsat na papír plán potřeb a začne se hravě tvořit seznam. Všechno si zpočátku každý nebude moci pořídit, ale může si seznam rozplánovat na delší dobu, jak toho dosáhnout. Jak autorka práce uvádí, seznam pravděpodobně nikdy neskončí. V této dovednosti už připravovatel bude tvořit materiální zásoby, nebo se bude učit nové způsoby, jak si své základní potřeby zabezpečit. Pokud bude řešit své zázemí a svůj domov, naskýtá se zde otázka, jestli má náhradní plán kam vyrazit, když by musel opustit svůj domov. Nebo co mít sbalené s sebou, když by takové situaci měl čelit. Někdy v té samostatnosti nemusí být sám. Pokud se domluví s rodinou nebo sousedem, může to být pro něj přínosem. Vždy si ale musí pamatovat, že právě sdílení těchto informací ho později může i ohrozit. Proto na tyto rozhovory by měl být každý člověk opatrný (McNab, 2011).

5.3.3 Základní materiální zabezpečení

Co se týče veškerého materiálního zabezpečení, jako jsou například zásoby potravin, pitné vody, nářadí či jakéhokoliv materiálu, je třeba začít od těch základních a později materiální zabezpečení rozšiřovat a diverzifikovat.

Mezi základní materiální zabezpečení autorka řadí vybavení domácí lékárničky, vybavení tzv. KPZ, přípravu evakuačního zavazadla a zásob potravin a vody alespoň na 14 dní. Toto autorka uvádí jako nutné minimum pro nouzové přežití.

Domácí lékárnička

Je vhodné si vybavit domácí lékárničku více než například autolékárničku, kde její obsah je daný vyhláškou č. 206/2018 Sb., kterou se mění vyhláška č. 341/2014 Sb., o schvalování technické způsobilosti a o technických podmínkách provozu vozidel na pozemních komunikacích ve znění vyhlášky č. 235/2017 Sb.

Obsah vaší lékárničky by mohl obsahovat následující položky:

- obvaz 7 cm x 3,5 m – 3 ks;
- obvaz 10 cm x 3,5 m – 3 ks;
- obvazy sterilní, různé velikosti – 5 ks;
- obvazy elastické 10 cm – 2 ks;
- kvalitní turniket (škrtidlo);
- sterilní obvazy na popáleniny, různé velikosti (tzv. mokré krytí);
- sterilní krytí, různé velikosti;
- sterilní polštářky, různé velikosti;
- náplasti s polštářkem, pás nebo jednotlivé kusy;
- obyčejná náplast na připevnění obvazů;
- sterilní pinzety alespoň 2 ks;
- sterilní injekční jehla – 2 ks;
- sterilní injekční stříkačka, různé velikosti – 2 ks od druhu;
- sterilní chirurgické rukavice, různé velikosti;
- chirurgický skalpel;
- chirurgický set na šití včetně nití;
- izotermická fólie;
- nůžky;
- obvazová vata;
- spínací špendlíky;
- punkční jehla a hrudní krytí;
- resuscitační rouška;
- dezinfekce;
- tekutý obvaz Novikov;
- trojcípý šátek;
- příručka první pomoci;

- teploměr rtuťový;
- léky proti bolesti více druhů;
- základní léky dle potřeby a uvážení (proti průjmu, černé uhlí (více balení), projímadlo, antivirotika, širokospektrá antibiotika – nutno konzultovat s lékařem, léky proti alergii);
- jedlá soda, sáčky s minerály a komplexní vitamíny a vitamín C (Štrba, 2021).

Příklad obsahu vaší domácí lékárničky je na obr. č. 15.



Obrázek č. 15: Příklad vybavení domácí lékárničky

Zdroj: (Fojtková, © 2022)

Pár základních léků včetně malé dezinfekce a obvazu s sebou můžete nosit stále. Využijete je na jakoukoliv potřebu v práci či na cestách.

Krabička poslední záchrany

Krabička poslední záchrany (dále jen KPZ) je malá krabička obsahující všechno, co v nouzových situacích člověk potřebuje. Zásadní otázka u KPZ je, jestli je pro vás podstatné krabičku stále nosit u sebe nebo může být větší a sbalená například v batohu. Obsah a velikost vaší KPZ bude záležet na vašich znalostech. Pokud máte větší znalosti, obejdete se s méně věcmi.

V KPZ mohou být následující pomůcky:

- zvětšovací sklo, signalizační zrcátko;
- knoflíky, gumičky a sada na šití (pevné nitě i obyčejné nitě s jehlami);
- svíčka;
- skládací nůž dle libovolné velikosti, stačí i opravdu malinký;
- otvírák na konzervy;
- kousek šňůry (paracord);
- lepicí páska duct tape zabalená do malého klubička;
- kancelářské sponky, tužka a papír;
- vatové tampóny, kondom;
- kus měděného drátu;
- drátová pila, malý brousek;
- tablety na čištění vody (např. Micropur);
- voděodolné zápalky, kvalitní křesadlo;
- sterilní balený skalpel a žiletka, štípačka na nehty;
- survivalový univerzální nástroj Survival card (Šmikmátor, 2020).

Příklad vybavení KPZ obrazně je na obr. č. 16 a 17.



Obrázek č. 16: Příklad menšího vybavení KPZ

Zdroj: (Top-ArmyShop.cz, © 2022)



Obrázek č. 17: Příklad širšího vybavení KPZ

Zdroj: (Pod 7 kilo, © 2022)

Evakuační zavazadlo

Seznam evakuačního zavazadla dostali respondenti jako zpětnou vazbu za vyplnění dotazníku. Seznam tohoto zavazadla se nacházel na konci dotazníku. Evakuační zavazadlo slouží jako záloha pro každého člověka v případě rychlého opuštění domova, leckdy není čas si věci včas sbalit. Toto zavazadlo by mohlo v případě možných krizových situací pomoci nebo alespoň částečně situaci ulehčit. Evakuační zavazadlo dá na přechodnou dobu řešení, jak být připravený v rámci možností a prostředků, které si lze připravit pro sebe a členy domácnosti. Toto zavazadlo nemusí být nutně doma, můžete ho mít i v práci či v osobním automobilu (McNab et al., 2020)

Je důležité, aby každý člen vaší rodiny měl své zavazadlo. Děti budou mít sbalené především oblečení a nejoblíbenější hračku. Dospělí se mohou podělit o těžší a rozšířenější materiál. Příklad evakuačního zavazadla naleznete na obr. č. 18 pod psaným seznamem níže (McNab, Rabiger, 2018).

Seznam evakuačního zavazadla:

A) Oblečení

- 2x triko;
- 2x ponožky (1x teplé), spodní prádlo;
- nepromokavá bunda/pláštěnka;
- mikina;
- zateplovací bunda;
- podvlíkačky;
- nákrčník, rukavice, čepice;
- kvalitní obuv.

B) Jídlo a pití

- 3 litry vody/osobu;
- tablety na úpravu vody/filtr;
- kovová láhev 1 l;
- skládací miska/ešus, lžice;
- energetické potraviny na 3 dny;
- trvanlivé potraviny (sušené maso, konzerva, polévka z pytlíku aj.).

C) Ochrana

- čelovka / baterky;
- respirátor;
- pončo + padáková šňůra;
- zavírací nůž;
- popř. zbraň a náboje (osoby se zbrojním průkazem);
- zapalovač, křesadlo;
- KPZ – prostředky na rozdělání ohně.

D) Zdravotnický materiál

- léky proti bolesti;
- malá lékárnička první pomoci;
- pytlíčky s minerály – nápoj;
- škrtidlo;

Zásoba potravin a vody alespoň na 14 dní

Problematika stravování v našich končinách je specifická tím, že se obyvatelstvo obecně přejídá. Málokdo si uvědomuje, že objem žaludku normálního zdravého člověka činí pro představu tolik, jako když by člověk sevřel obě ruce v pěst. Převážně toho sní každý najednou víc. Starost o to, jak se vždy dosyta najíst, není jen věcí materiální a ekonomickou, ale je též záležitostí výrazně psychické povahy. Lidé, kteří prošli traumatem skutečného nedostatku, potvrdí, že již jen představa prázdné spíže a ledničky v nich navozuje značný stres. Proto je logické, že příprava na situaci, kdy by mohl být přechodně nedostatek potravin, nespočívá jen v oblasti materiální. Zvládnutí mimořádných situací a katastrof bez újmy na duševním zdraví lze natrénovat. Až jedinci přestane vadit, že má k nedělnímu obědu luštěniny bez masa nebo obilnou kaši, pak adaptační proces zvládl a nemusí se možných změn obávat. Mezi hlavní důvody, proč vytvářet domácí zásoby je, že se hodí mít doma stále něco k jídlu, je to pohodlné a vytváří to pocit bezpečí. Dalším důvodem je, že zodpovědný člověk by se měl zajistit na nečekané situace. Přerušování zásobování je teoreticky možné kdykoliv a předvídatelný přístup činí člověka nezávislým. Tento člověk nebude nucen rabovat a přispívat k panice a chaosu, protože to nebude mít zapotřebí. Jde v podstatě i o zajímavou formu investičního spoření. Při investici do trvanlivých potravin značně každý zhodnotí své finance. U některých komodit je trvanlivost značně dlouhá a zásoba jedince nejenom zajistí, ale poskytne mu i zúročení. Jelikož nynější inflace stále roste a veškeré komodity se neustále zdražují oproti platům, je výhodné si zásoby pořídit co nejdříve (Cílek et al., 2018).

Pokud se jedinec bude chtít seriózně zabývat problematikou výběru potravin pro horší časy, měla by ho zajímat pouze dvě kritéria, a to kvalita a skladovatelnost. Nemá smysl pořizovat neznámé potraviny, jejichž konzumace může v budoucnu připravit nejedno rozčarování. Zde nejsou experimenty na místě. Pokud by se jedinec rozhodl nakoupit vše najednou, šlo by o značný zásah do rodinného rozpočtu. Proto je daleko lepší postupovat dle plánu s tím, že se bude průběžně kupovat od všech potravin o něco málo navíc než obvykle. Zaměřit by se měl především na trvanlivější potraviny (Šmikmátor, 2020).

Je nutno dodržovat tyto důležité zásady. Vytvoření nouzových zásob je systémem, který by měl být postupně a nenásilně integrován do životního stylu připravovatele. Doporučuje se, aby dvě třetiny shromažďovaných potravin bylo možné konzumovat za studena, což se bude hodit, když nebude možné vaření. V potravinách by měly být zastoupeny všechny

důležité látky, tedy sacharidy, bílkoviny, tuky, vláknina, vitamíny, minerály a stopové prvky. Tyto potraviny by neměly vyvolávat žízeň. Nakupovat potraviny s co nejdelsí dobou trvanlivosti. Obecně jsou to takové potraviny, které obsahují co nejméně vody a látek, jež se časem kazí. Je ideální vše uchovávat, pokud možno v chladu, suchu a temnu. Při zásobování je lepší se nespolehat na chladničky a mrazničky. Všechno, co se pořídí do nouzové zásoby, by se mělo průběžně spotřebovávat a znovu doplňovat. Nové potraviny dávat dozadu ve spíži a staré dávat dopředu na police. Pokud chce mít připravovatel přehled, je dobré si vést evidenci. Při plánování zásob je nutno nezapomenout na domácí mazlíčky a potravu pro ně (Přichystal, 2019).

Ať už bude hypotetická krizová situace, je nutné předpokládat, že jejím průvodním jevem bude stres, zvýšená fyzická námaha a možná i působení špatného počasí a dlouhotrvajícího chladu. Z tohoto důvodu je nutné mít potraviny nutričně a energeticky co nejbohatší a nejvýživnější. Jako velmi dobré vodítko lze použít doporučení vlády Spolkové republiky Německo. Seznam byl schválen na základě kulinářských zvyklostí a počítá se s tím, že dvoutýdenní zásoba je dostatečná. Avšak dle názoru autorky je to pouze minimální zásoba, která by měla v každé domácnosti být. S příjmem 2 200 kcal denně nelze vykonávat těžkou práci a 2 litry vody na den budou stačit pouze na nejnnutnější hydrataci a pouhé přežití. Délka doby, s níž si připravovatel vystačí, závisí na tom, zda bude možné sehnat něco k jídlu, nebo vůbec nic. Pokud se připravovatel o tuto problematiku začne zajímat více, brzy zjistí, že je dobré mít zásoby těchto potravin alespoň na tři měsíce či déle. Tabulka zásob doporučených potravin na dobu 14 dnů pro jednu dospělou osobu při denním příjmu energie 2 200 kcal, která byla aktualizována v roce 2016 německým Spolkovým ministerstvem pro výživu a zemědělství, je v Tabulce č. 2 (Cílek et al., 2018).

Tabulka č. 2: Tabulka zásob potravin na dobu 14 dnů pro osobu

Skupina potravin	Množství celkem	Příklady potravin	Množství
Výrobky z obilovin, chléb, brambory	4,95 kg	Celozrnný chléb (balený, trvanlivý)	1000 g
		Suchary	400 g
		Křehký chléb	1000 g
		Těstoviny	500 g
		Rýže	250 g
		Ovesné/ obilné vločky	750 g
		Brambory neoloupané	1000 g
Zelenina, okopaniny	5,6 kg	Fazole v konzervách	800 g - HPP*
		Hrách s mrkví v konzervách	900 g - HPP
		Červené zelí v konzervách	700 g - HPP
		Kysané zelí v konzervách	700 g - HPP
		Chřest v konzervách	400 g - HPP
		Kukuřice v konzervách	400 g - HPP
		Houby v konzervách	400 g - HPP
		Kyselé okurky v konzervách	400 g - HPP
		Červená řepa v konzervách	400 g - HPP
		Cibule čerstvá	500 g
Ovoce	3,6 kg	Třešně v konzervách	700 g - HPP
		Hrušky v konzervách	250 g - HPP
		Meruňky v konzervách	250 g - HPP
		Mandarinky v konzervách	350 g - HPP
		Ananas v konzervách	350 g - HPP
		Rozinky	200 g
		Lískové ořechy	200 g
		Sušené švestky	250 g
		Čerstvé ovoce:	1000 g
		Jablka	
		Hrušky	
		Banány	
		Pomeranče	

Nápoje	28 l	Minerální voda	28 l
		Citronová šťáva	0,2 l
		Káva	250 g
		Černý čaj	125 g
Mléko a mléčné výrobky	3,7 kg	Mléko	3 l
		Tvrdý sýr	700 g
Ryby, maso, vejce	2,1 kg	Tuňák v konzervách	150 g - HPP
		Sardinky v konzervách	100 g - HPP
		Sledě v omáčce v konzervách	100 g
		Hovězí maso v konzervách	250 g
		Párky v konzervách	300 g - HPP
		Klobásy v konzervách	300 g - HPP
		Trvanlivý salám	360 g
		10 vajec velikosti M - bez skořápek	530 g
Tuky, oleje	0,5 kg	Roztíratelný tuk:	250 g
		Máslo	
		Margarín	
		Olej (například kukuřičný, slunečnicový)	0,3 l
Další potraviny		Cukr	
		Sladidlo	
		Med	
		Marmeláda	
		Čokoláda	
		Sůl	
		Hotová jídla	
		Sušená bramborová kaše	
		Mouka	
		Instantní polévky	
		Kakao	
		Sušenky	
		Slané tyčinky	
*HPP = hmotnost pevného podílu v konzervách			

Zdroj: (Cílek et al., 2018, s. 179-180)

5.3.4 Zásoby a materiál v domácnosti

Jedince nebo domácnost (pokud má rodina i náhradní lokalitu např. chatu apod.) je potřeba vybavit tak, aby byly lokality opravdu obyvatelné. Přípravovatel musí důkladně zvážit, co kam umístit a jaká jsou rizika, když o část zásob a vybavení přijde. Jednotlivé počty se mohou lišit na základě zvyklostí každého nebo rodiny. Seznam je rozdělen do několika skupin. Dále je potřeba vyselektovat určité položky, pokud rodina žije v bytě. Tento seznam je pouze orientační, každý přípravovatel si ho upraví dle svých vlastních potřeb a možností (Přichystal, 2019).

Kuchyně:

- sada nerezového nádobí (hrnce 1,5, 2, 3, 5 a 6 litrů s poklicemi);
- silnostěnné pánve;
- litinové nádobí pro vaření na ohni;
- konvice na vodu i pro vaření na ohni;
- sada nádobí pro všechny členy domácnosti (velký a malý talíř, talíř na polévku a miska);
- hrnky na horké nápoje;
- sklenice na pití (různé velikosti);
- sada příborů;
- sada vařeček a naběraček;
- sada kuchyňského nářadí (obracečky, šťouchadlo na brambory apod.);
- mísy různých velikostí z nerezů, nebo z BPA free plastu;
- kuchyňská síta;
- struhadlo;
- plechy a pekáče;
- mechanická kuchyňská váha;
- kvalitní kuchyňské nože všech velikostí;
- ošatka na pečení chleba;
- ruční šlehač;
- ruční strojky (mlýnek na obilí, mák a maso, odšťavňovač);
- vývrtka;
- otvírák na konzervy;
- dózy s uzávěry na skladování sypkých potravin;
- preformy PET lahví pro manipulaci s malými množstvími;
- fólie, sáčky a tašky pro uchovávání;
- plastové pytle na odpad;
- papírové utěrky;
- drtič ovoce;
- lis na ovoce;
- zavařovací hrnec;
- zavařovací sklenice s víčky (Šmikmátor, 2020).

Potřeby pro bydlení:

- pracovní a jiné oblečení, obuv, rukavice, silné ponožky a čepice;
- domácí oblečení;
- ramínka na šaty (sušení oděvů, pořádek ve skříni);
- velké pytle na oděvy a prádlo;
- matrace a deky jako nouzové řešení pro návštěvy;
- spací pytle;
- přikrývky;
- polštáře;
- povlečení (2 sady na každou přikrývku a polštář);
- pláštěnky a deštníky;
- pevné nákupní tašky, batohy, vaky (Štrba, 2021).

Potřeby pro chod domácnosti:

- polystyrénové truhlice na potraviny (ochrana před vysokými teplotami i mrazem);
- solární panel a nabíječka k napájení spotřebičů a nabíjení akumulátorů;
- elektrocentrála;
- palivo pro elektrocentrálu;
- barely a nádoby na pitnou vodu;
- nože různých typů (nejen kuchyňské, ale i pracovní);
- kovové a plastové kbelíky;
- zápalky a zapalovače;
- hasicí přístroje;
- obloukové pily s náhradními listy;
- sekery různých velikostí;
- špalek na štípání dřeva;
- ruční skládací pila;
- mačeta;
- lopata na sníh;
- pevné lano (50 m);
- nepromokavá plachta (6 x 8 m);
- žebřík;
- různé plechy (krycí materiál, stavba venkovních sporáků apod.);

- stavební dřevo různého typu (prkna, trámy, fošny, OSB desky);
- zásoba spojovacího materiálu (hřebíky, vruty a šrouby) různých velikostí;
- šroubováky různých velikostí;
- kladiva různých velikostí;
- kombinované kleště (tzv. kombinačky);
- GOLA sada s ráčnou;
- Aku nářadí (vrtačky, kotoučové a vibrační brusky, pila ocaska apod.);
- cihly;
- cihly šamotové (chlebová pec, krb apod.);
- tvárnice a ztracené bednění (různé stavby a úpravy);
- maltové a betonové směsi (vodotěsně zabalené);
- náhradní střešní krytina;
- igelitové fólie jako náhrada skel v oknech;
- lepicí pásky;
- alobal (větší množství pro různé účely);
- pasti a jedy na hlodavce, slimáky a mravence;
- prostředky proti šatním molům;
- mucholapky;
- síť proti hmyzu do oken (Přichystal, 2019).

Hygiena:

- mýdlo;
- kartáčky na zuby, pasty;
- holicí potřeby;
- vlasový a tělový šampón;
- deodoranty;
- sada velkých a malých ručníků;
- hřebeny;
- kartáče;
- nůžky na nehty;
- vatové tyčinky;
- toaletní papír;
- hygienické potřeby pro ženy;
- prostředek proti vším;

- antibakteriální gely;
- krémy na suchou pokožku;
- vlhčené ubrousky;
- repelenty proti hmyzu;
- potřeby pro děti (plenky, masti, zásypy) (Štrba, 2021).

Úklid, praní, kuchyně:

- kbelíky;
- hadry na mytí podlahy;
- kartáče na podlahu;
- smeták, smetáček s lopatkou, mop na vytírání podlahy;
- saponáty, tekuté mýdlo, mazlavé mýdlo;
- gumové rukavice;
- Savo;
- kontejner na špinavé prádlo;
- necky nebo jiná podobně velká nádoba;
- valcha;
- prací prostředky;
- přenosné umývadlo, vědro na praní;
- ruční pračka;
- sušák na prádlo;
- šňůra s kolíčky;
- prostředky na mytí nádobí;
- utěrky, žínky, houbičky a kartáče;
- plastové pytle;
- sběrný kontejner na kuchyňský odpad (Přichystal, 2019).

Potřeby pro opravy:

- všechny druhy nití (preferovat silné z přírodních vláken);
- různé jehly na šití;
- sbírka různých knoflíků;
- několik metrů suchého zipu;
- pevné zipy různých délek;
- řetězy, řetízky;

- ocelové dráty různých průměrů;
- ocelová lanka různých průměrů se svorkami;
- sada kvalitních nůžek;
- náhradní díly na veškeré vybavení v domácnosti;
- provázky, provazy a lana různých průměrů;
- ruční pružinová sponkovačka se zásobou sponek;
- hadičky, hadice, trubičky různých průměrů (ohebné i pevné s hadicovými svorkami);
- nejdůležitější lepidla;
- rozličné lepicí pásy (především Duct Tape a jí podobné pásy s textilním vyztužením);
- brusné kameny a ostříče nástrojů;
- všechna náhradní těsnění;
- různé materiály pro záplaty (kůže, pevné plátno, textilie, plasty) (McNab et al., 2020).

Různé:

- knihy a jiné kratochvilné tiskoviny;
- praktické příručky typu „Jak se co dělá?“;
- karetní a deskové hry;
- hračky;
- FM/AM rádio na solární a ruční pohon;
- solární kalkulačka;
- fotoaparát;
- volné sebeobránné prostředky;
- psací potřeby, papír, poznámkové bloky (Přichystal, 2019).

Palné zbraně a sebeobránné prostředky

Pokud jste držiteli zbrojního průkazu, je možnost si legálně pořídit nespočet druhů palných zbraní. Je doporučeno vlastnit zbraně takové ráže, jaké využívají bezpečnostní složky státu. V České republice se jedná o ráže 9 mm Luger a .223 REM (neboli 5.56 NATO). Dále je vhodné mít možnost lovu. Pro tyto účely jsou vhodné ráže .22 LR (na menší zvěř) a brokovnice ráže 12. Brokovnice má výhodu velkého výběru střeliva,

kdy jsou střely jednotné, ale také i brokové (broky různých průměrů). Palné zbraně se dají použít jako sebeobranný prostředek, tak i pro sport a relax (Kneubuehl, 2013).

Mezi neletální sebeobranné prostředky patří pepřový sprej a teleskopický obušek. Pepřový sprej má využití i pro obranu před psy. Je malý a snadno se schová. Teleskopický obušek má výhodu kompaktní velikosti. Pokud by nastala katastrofa většího rozsahu, bude obrana sebe a svých blízkých na prvních místech, proto se připravovatel musí rozhodnout jakou cestou půjde a které obranné prostředky si zvolí (Štrba, 2021).

6 DISKUZE

Na základě výsledků z dotazníkového šetření bylo získáno celkem 555 kompletně vyplněných dotazníků. Celkový počet 1188 návštěv dotazníkového šetření znamená, že 633 respondentů si dotazník pouze otevřelo, avšak nezačali vyplňovat. Autorku potěšilo, že pokud už se respondent rozhodl dotazník vyplnit, dokončil ho a nezavřel v průběhu. Z toho autorka usuzuje, že snad otázky nikoho příliš neurazily, a tím dokázali respondenti dotazník celý vyplnit. Úspěšnost dotazníku, která činí z celkového počtu návštěv 46,7 %, autorka bere jako velice pozitivní. Je otázkou, proč více jak polovina respondentů po otevření dotazníku nebyla motivována ve vyplňování pokračovat. Úvodní stránka dotazníku obsahovala název a informace o tom, že dotazník je anonymní a má 24 otázek, kde si jedinec vybere odpověď z nabízených možností. Možná to mohl být počet otázek, který respondenty odradil? Mohla to být pouze zvědavost, o co se jedná? Nebo si respondenti po otevření uvědomili, že vlastně odpovídat nechťejí? Možná to mohla být jen vytíženost něčím jiným, že dotazník zavřeli a pak už si na něj nevzpomněli. Dle názoru autorky jsou toto pouze spekulace, které se pravděpodobně nikdy nerozluští. Autorka odhadovala, že dotazník zabere zhruba 4 minuty, tak to i prezentovala, když ho zveřejňovala. Dle statistiky vyplňování je patrné, že zhruba 63 % respondentů jej vyplnilo za 2-5 minut. Autorka se do odhadovaného času trefila, jelikož dostala zpětnou vazbu díky pilotnímu průzkumu před zveřejněním.

Autorka rozdělila obyvatelstvo do skupin podle věku, zaměstnání a velikosti obce, v jejichž katastru trvale žijí. Nejvíce zastoupená byla věková skupina od 26-40 let s celkovým počtem 250 odpovědí, což je 45 %. Další hojně zastoupenou věkovou skupinou bylo rozmezí od 41-59 let, kde odpovědělo 195 lidí se zastoupením 35 %. Celkem 91 respondentů je do 25 let, tvořící zhruba 16 %. Větší část, přesněji 49 z těchto respondentů do 25 let, jsou sloužící v rámci bezpečnostních sborů a ozbrojených sil. Nejméně zastoupená byla věková skupina nad 60 let, kde bylo pouze 19 odpovědí. Nejvíce převažující druh zaměstnání byl zaměstnanec (268), dále pak státní zaměstnanec (91) a příslušníci bezpečnostních sborů nebo ozbrojených sil (87). U respondentů převažuje městský typ bydlení, a to více jak z 57 % nebo větší obec z 20 % a nejméně respondentů žije na vesnici, asi 16 %. Z odpovědí je patrné, že respondenti bydlí zhruba 50:50 jak v bytě, tak rodinném domě, ale z více jak 67 % převažuje osobní vlastnictví.

Z výsledků odpovědí, ohledně tématu připravenosti obyvatelstva či jedince na nouzové přežití, vyplývá, že více jak 90 % respondentů už o tomto tématu slyšelo, a to nejčastěji z internetu (288), od složek integrovaného záchranného systému (170), sociálních sítí (167) a při komunikaci s kolegy (157). Na otázku č. 7, kde se autorka dotazovala, jestli se jedinci zajímali o podobná témata více, pouze 113 jedinců uvedlo, že ne, téměř 80 % uvedlo, že ano. Autorka čekala, že poměry odpovědí budou opačné. Představa dotázaných na pojem připravenost obyvatelstva na nouzové přežití se shodovala zhruba 50:50. Polovina respondentů si představuje tento pojem tak, že se za každých okolností dokážou postarat o sebe a svou rodinu a druhá polovina alespoň částečně. Pouze 6 lidí uvedlo, že se o tento pojem nezajímají nebo neví, co pojem nouzové přežití znamená. Ohledně početnosti členů domácnosti převažuje z více jak 83 % odpovědí, že v domácnosti jsou minimálně 2 dospělé osoby a z více jak 50 % odpovědí dospělé osoby včetně dětí. Toto s ohledem na převažující věk respondentů odpovídá realitě. Ve většině domácností jsou alespoň 2 dospělé osoby a z velké části i děti. Pouze 70 lidí uvedlo, že žijí sami. Tzn., že z výsledků je patrné, že domácnosti jsou zastoupeny z více jak 87 % více členy a ne jedincem. Autorka toto předpokládala, proto předem poprosila respondenty, aby dotazník vyplňoval pouze jeden člen za domácnost.

Další částí dotazníkového šetření bylo zjistit materiální připravenost jedince či domácnosti. Celkem 387 domácností chodí nakupovat minimálně 2x do týdne. Pouze 140 domácností chodí nakupovat jednou týdně a absolutní minimum jednou za 14 dní. Dle výzkumu autorky se nejvíce kontroverzní odpovědi objevily u otázek č. 13 a č. 14. Otázka č. 14 byla zaměřená na úbytek zásob potravin, při kterém by došlo k výpadku elektrické energie, jenž by trval déle jak týden. To znamená, že by se zásoby potravin v ledničkách a mrazničkách zkazily. Celkem 389 domácností uvedlo, že by se jejich zásoby snížily minimálně o 30 %, z toho 148 uvedlo o 50 % a dalších 86 uvedlo snížení o 75 %. S ohledem na tyto výsledky autorce neodpovídají výsledky odpovědí z otázky č. 13, kde respondenti vybírali druhy potravin s minimální zásobou na 14 dní. Nutno podotknout, že v ledničkách a mrazničkách se nacházejí především potraviny, které se rychle kazí. A 395 respondentů uvedlo, že mají zásobu konzerv minimálně na 14 dní. Opravdu započítali respondenti všechny členy domácnosti? Každá správná hospodyňka zná, co dokáže sníst 4členná rodina za 14 dní. Opravdu mají respondenti zásobu konzerv pro celou rodinu na 14 dní? Autorka se domnívá, že záleží na tom, kdo dotazník za domácnost vyplňoval, jestli muž, nebo žena, která má na starost stravování rodiny.

Autorka z těchto výsledků vyvozuje závěr, že s ohledem na odpovědi z otázky č. 14, kde domácnosti uvedly % snížení zásob, jsou odpovědi z otázky č. 13 zavádějící. Autorka se domnívá, že si respondenti pořádně nedokážou představit, co je to zásoba na 14 dní daných skupin potravin s ohledem na všechny členy domácnosti. Proto se domnívá, že respondenti zde velice nadhodnotili své zásoby trvanlivých potravin. To stejné je i u odpovědi s balenou vodou. Autorka v nabízené odpovědi záměrně uvádí i informaci o nouzové zásobě vody 5 l na osobu na den. A stejně se našlo 159 respondentů, kteří odpověděli, že mají zásobu balené vody na 14 dní. Kdy je z dotazníku jasně patrné, že většina domácností má více jak 2 členy, tj. zásoba minimálně 140 litrů balené vody. Opravdu mají tyto domácnosti alespoň 28 kusů 5litrových barelů vody nebo 70 kusů 2litrových PET lahví? Autorka se domnívá, že ne, a pokud někdo ano, bude to naprosté minimum. Pokud si to takto každý přepočítá, je to ohromné množství, které není snadné kamkoliv uskladnit. To autorka velice dobře ví, proto se ptala i na jiné zdroje pitné vody včetně toho, jestli dotázaní dokážou upravit nepitnou vodu na pitnou. Většina domácností dle výsledků je odkázaná pouze na vodovodní řad obce nebo města. Pouze 33 % uvedlo jako zdroj vlastní studnu. Složením těchto otázek autorka chtěla navést k zamyšlení, jak by si domácnosti musely jinak obstarat pitnou vodu. Celkem 209 lidí uvedlo, že mají filtr na úpravu pitné vody. Autorka zde však neuvedla, který filtr má na mysli, tzn., že část odpovědí proto může být zkreslená. Jelikož filtry na pitnou vodu mají domácnosti například v kuchyni u dřezu jako extra kohoutek anebo u čerpadla, kde se rozhání voda do rodinného domu či bytu. Proto je otázkou, který filtr respondenti měli na mysli. Více jak 50 % jedinců uvedlo, že znají, jak upravit vodu na více způsobů, možná když by tato otázka byla otevřená, odpovědi by se lišily. Autorka chtěla ale dotazník zjednodušit, proto dávala na výběr předem daných odpovědí, aby respondenty nelákalo dotazník předčasné ukončit.

Další pár otázek se zaměřoval na alternativní zdroje tepla a elektrické energie. U tepelných zdrojů se objevilo pouze 173 domácností, které mají záložní zdroj tepla na elektřinu. U tepelného zdroje nezávislého na příkonu elektrické energie se sešlo 315 odpovědí, avšak zde si autorka vytýká, že jako příklad uvedla i ohniště se zásobou dřeva. To se dle jejího názoru v nabídce objevit nemělo, protože to zkresluje výsledky, které od této otázky očekávala. Ohledně alternativního zdroje elektrické energie, jako jsou například solární panely či generátor, více jak 75 % respondentů uvedlo, že takovéto zdroje nemají.

Výsledky ohledně vybavení první pomoci a zdraví členů domácností dopadly pozitivně. Zhruba 84 % domácností má plně vybavenou domácí lékárničku první pomoci, i když o tom by se také dalo spekulovat, jak moc je lékárnička vybavená, ale to je na každém jedinci, co uváží za vhodné. U více jak 75 % je zdravotní stav rodiny bez omezení. Tzn., že zhruba z jedné ¼ je zdravotní stav rodin s omezením.

Jedna z nejzajímavějších otázek výzkumu byla ohledně sbaleného evakuačního zavazadla. Autorka očekávala, že většina dotázaných nebude mít své zavazadlo sbalené, avšak velice ji překvapil počet kladných odpovědí, a to 175. Autorka se proto zaměřila na jednotlivé kladné odpovědi podle druhu zaměstnání lidí. Předpokládala, že budou převažovat státní zaměstnanci a bezpečnostní sbory a ozbrojené síly. Opak je však pravdou. Z celkových 175 kladných odpovědí bylo pouze 18 lidí z bezpečnostních sborů a ozbrojených sil a 31 lidí ze státních zaměstnanců. Převažující druh zaměstnání byl s počtem 87 právě zaměstnanec a s počtem 30 OSVČ. Toto byl výsledek, který autorku nejvíce překvapil, ale i tak je ráda, že na konec vyplněného dotazníku dala právě doporučený seznam evakuačního zavazadla.

Přípravenost jedinců ohledně nejdůležitějších dokumentů na jednom místě byla vysoká, více jak 72 %, i tak se našlo 155 jedinců, kteří odpověděli, že nemají tyto dokumenty na jednom místě. Domluvené místo setkání, v případě nutnosti opuštění bydliště, mělo pouze 23 % dotázaných, což bylo očekávané. Autorka předpokládala, že valná většina rodin nemá domluvené místo setkání, proto tuto otázku položila, aby nutila jedince se nad tím více zamyslet hlavně z pohledu dětí.

U poslední otázky dotazníkového šetření se jednalo o znalosti možných bezpečnostních hrozeb v okolí jedince. Zde více jak 83 % lidí odpovědělo, že ano. Avšak autorka ze své vlastní zkušenosti ví, že je to přesně naopak. Dokud si sama autorka, díky studiu na vysoké škole, nezpracovala možné hrozby poblíž svého bydliště, nevěděla, které hrozby to jsou. Tady autorka zastává názor, že jedinci odpověď bagatelizují a ani se nad tím více nezamyslí. Pouze pár z nich odpovědělo upřímně, že ne. To jsou možná ti jedinci, kteří se nad tím jediní pořádně zamysleli.

Autorka uvedla při zadání této diplomové práce, že vyhodnotí zvlášť skupinu obyvatel sloužících v rámci bezpečnostních sborů a ozbrojených sil. Aby autorka zjistila rozdíly této skupiny obyvatel oproti ostatním, stáhla si formou excelovské tabulky jednotlivé odpovědi respondentů. Po podrobnějším zkoumání zjistila, že skupina obyvatel sloužící

u bezpečnostních sborů a ozbrojených sil s počtem 87, není o nic víc nebo lépe připravena než ostatní skupiny obyvatel. Ba ve spoustě ohledech je na tom velice špatně, třeba například ve sbaleném evakuačním zavazadle, jak autorka zmiňuje již výše. A to i s ohledem na aktuální situaci ve světě, kdy díky dění na Ukrajině dostal každý voják z povolání přímý rozkaz, aby měl sbalené evakuační zavazadlo, nazývané v armádě „tlumok nad 24 hodin“, což se považuje za evakuační zavazadlo. Proto autorku výsledky výše zmíněné skupiny obyvatel zklamaly. Z celkových 87 dotázaných má sbalené evakuační zavazadlo pouze 18 jedinců. Pokud se autorka zaměřila na materiální připravenost této skupiny obyvatel, nenašla žádné další rozdíly oproti ostatním skupinám. Jednalo se převážně o drobné jedince, kteří byli daleko lépe vybavení a připravení než jiní. Jedna z mála odpovědí objevující se u této skupiny obyvatel častěji, byl filtr na pitnou vodu a zásoba konzerv na 14 dní. To je ale dáno pracovním zařazením, jak uvádí autorka. Jelikož např. vojáci z povolání často jezdí na cvičení, na které fasují konzervy, jež převážně nejí, tak si je následně vozí do svých domovů. Filtr na vodu často používají při svém výcviku. To byly jediné drobné rozdíly, které se oproti ostatním skupinám obyvatel objevovaly.

7 ZÁVĚR

Z celkových 1188 návštěv elektronického dotazníkového šetření bylo získáno 555 kompletně dokončených a vyplněných dotazníků. Ani jeden z nich nebyl v průběhu vyplňování předčasně uzavřen. Autorka je potěšena, že vzbudila alespoň zájem otevřít dotazníkové šetření, a to právě u 1188 lidí. Celková úspěšnost vyplnění je 46,7 %, což autorka vidí jako pozitivní. Jednotlivé výsledky dotazníkového šetření v mnohém samotnou autorku překvapily, div i částečně nešokovaly. Autorka provedla své dotazníkové šetření za pouhých 26 dnů v měsíci červenci a počátkem srpna 2022. Autorka před uveřejněním provedla pilotní průzkum u 15 nezaujatých osob, od kterých dostala zpětnou vazbu. Díky ní mohla následně poupravit a pozměnit otázky, aby více odpovídaly zadanému tématu a byly více pochopitelné pro respondenty. Po konzultaci s vedoucím práce teprve dotazník zveřejnila. Dotazníkové šetření bylo zaměřeno na obyvatele trvale a dlouhodobě žijící na území správního obvodu obce s rozšířenou působností Tábor.

Autorka zde pro vyhodnocení svého šetření rozdělila obyvatelstvo do skupin podle věku, zaměstnání a velikosti obce, v jejichž katastru trvale žijí. Z výsledků vyplývá, že nejvíce zastoupené věkové skupiny byly od 26-40 se 45 % a od 41-59 let se 35 %. Nejčastějším druhem zaměstnání byl zaměstnanec s počtem 268 a následně státní zaměstnanec s 91 a příslušníci bezpečnostních sborů nebo ozbrojených sil vyplnili 87 dotazníků. Převažujícím místem bydliště bylo město a jeho příměstská část. Autorka zkoumala jak informovanost, tak i materiální připravenost jedince či domácnosti.

Z výsledků je patrné, že informovanost obyvatelstva na nouzové šetření je vyšší, než tomu bylo dříve. Toto autorka usuzuje jak z výsledků šetření, tak i z pohledu na aktuální dění u nás a ve světě. Ať už období pandemie, tornádo na Moravě, válka na Ukrajině nebo aktuálně rozsáhlé požáry v Českém Švýcarsku. To všechno učí obyvatele, jak se příště zabezpečit lépe a jak být více připravený. Výsledky dále ukázaly, že připravenost jedinců a domácností na nouzové přežití je NÍZKÁ. Autorka dotazníkovým šetřením řešila pouze krátkodobé výpadky zásobování a veškerých služeb, a to pouze na období 14 dnů. Z odpovědí materiálního zásobování potravin je patrné, že 70 % domácností chodí nakupovat minimálně 2x do týdne. Stejně procento domácností uvedlo, že při výpadku elektrické energie, který by trval déle jak týden, by se jejich zásoby potravin snížily minimálně o 30-75 %. Což je z pohledu na nouzové přežití velký problém. Velice zajímavým potvrzením bylo, že generace našich babiček ohledně

zásobování potravin měla zcela jiné návyky. To potvrdily i odpovědi u věkové kategorie 60 a více let, kde z celkových 19 dotázaných respondentů 15 potvrdilo následující skutečnosti. Zvláštností bylo, že většina odpověděla, že se o téma nouzového přežití nikdy nezajímala, avšak v odpovědích na materiální připravenost excelovala. Tito jedinci uváděli téměř všechny kategorie trvanlivých potravin se zásobou na 14 dní, které autorka dala na výběr. Právě 15 jedinců uvedlo, že při výpadku elektrické energie, jež by trvala déle jak týden, by přišli maximálně o 30 % zásob (7 dotázaných) nebo méně než 30 % zásob (8 dotázaných). Autorka přiznává, že se jedná o malý výzkumný vzorek pouze 19 respondentů, ale 15 z nich odpovídalo velice podobně. Všichni tito respondenti, až na jednoho, odpověděli, že by vydrželi déle jak 14 dní, když by dočasně vypadlo zásobování potravin. Což potvrzují jejich předchozí odpovědi. Další zvláštností bylo, že 12 z těchto dotázaných žije ve městě nebo větší obci, což je překvapivé, autorka čekala, že to budou jedinci, kteří převážně žijí na vesnici. S jediným problémem, se kterým by se potýkali, by byla pitná voda. Autorka zde potvrzuje, že samozásobitelství potravinami bylo od roku 1989 razantně změněno, avšak generace našich prarodičů zůstává u svých návyků. Otázkou je proč? Autorka se domnívá, že jsou to právě návyky a zkušenosti z dřívější doby nedostatku, chudoby a hladu způsobené režimem a válkou.

Dalším výsledkem bylo zjištění, že zhruba 67 % dotázaných je odkázáno na pitnou vodu pouze z vodovodního řádu obce nebo města. Toto koresponduje s tím, že většina obyvatel uvedla, že žije ve městě. Nejstěžejnějším výsledkem bylo, že téměř 70 % domácností nebo jedinců nemá sbalené evakuační zavazadlo. Dokonce na tom nebyla lépe ani skupina obyvatel sloužící u bezpečnostních sborů a ozbrojených sil nebo státních zaměstnanců, což autorku šokovalo. Dalším poznatkem z dotazníku je, že respondenti nadhodnocují svou připravenost a informovanost. Příkladem toho byla poslední otázka, kdy 83 % odpovědělo, že zná veškeré bezpečnostní hrozby ve svém okolí. Avšak jak už autorka uvedla v diskusi, je to přesně naopak. Pouze 90 jedinců se zamyslelo vážně nad touto otázkou a odpověděli, že ne. Z praxe autorka ví, že neškolený nebo neinformovaný jedinec si nedokáže představit, co by se pod veškerými hrozbami mohlo skrývat.

Autorka zhodnotila dotazníkovým šetřením míru připravenosti obyvatelstva na nouzové přežití a uvádí, že je stále nízká. Zkoumala připravenost jedinců napříč uvedenými věkovými kategoriemi, aby dostala irelevantní výsledky. V této diplomové práci zpracovala základní charakteristiku nouzového přežití jako jeden z cílů této diplomové práce.

Jako vlastní vědecký přínos autorka uvádí následující důvody. Autorka chtěla dotazníkovým šetřením dát respondentům zpětnou vazbu tím, že možná začnou jinak přemýšlet. Uvědomí si díky otázkám, že jsou více zranitelní. Převážná většina respondentů byla z domácností, kde byli více jak 2 členové a z velké části i děti. Jako další zpětnou vazbu dala autorka na konci dotazníku doporučený seznam evakuačního zavazadla, protože jak se ukázalo z výsledků, většinu lidí to ani nenapadne mít takovéto zavazadlo připravené. Autorka uvádí, že evakuační zavazadlo by mělo být základem každé domácnosti. Když už nic jiného, mít připravené alespoň toto. Autorka dostala dokonce od respondentů písemně zpětnou vazbu. Jako například autorka cituje jednu ženu: „*Velice děkuji, bylo to poučné. Vůbec mi nebylo příjemné na více odpovědi odpovědět NE.*“ Další zpětná vazba: „*Díky za dotazník, myslím, že spoustu lidí donutí alespoň k zamyšlení.*“ Další zpětná vazba: „*Už dáváme s manželkou dohromady seznam, co si porídít na sbalení evakuačního zavazadla.*“

Využitím v praxi bude předání výsledků v rámci vlastního šetření na vyhodnocení na pracovišti krizového řízení na Městském úřadě Tábor a Územním odboru Tábor HZS. Dále budou předány výsledky z šetření dotčeným starostům obcí, kteří vyslovili zájem se na šetření podílet.

Jako návrh na zlepšení autorka uvádí více podnětů. Pokud by se měl zopakovat průzkum informovanosti a připravenosti obyvatelstva na nouzové přežití, je nutno lépe vyspecifikovat otázky pro respondenty. Více se zaměřit na odpovědi a lépe je popsat, aby nedošlo ke zkreslení výsledků. Další návrh na zlepšení informovanosti a připravenosti jedince nebo domácnosti na nouzové přežití je zavedení této problematiky do mateřských, základních a středních škol. Mělo by se začít od těch nejmenších, ať nás nemusí učit stále nové a nové katastrofy, kterých je poslední dobou víc než dost. Je otázkou, jestli jich bude přibývat. Autorka si přeje, aby to tak nebylo. Ale jak už uvedla úvodem: „*Raději být připraveným bláznem než nepřipraveným chytrákem*“ (Vlastní, 2022).

SEZNAM POUŽITÝCH ZDROJŮ

1. ČERVINKA, Jiří. Nouzový přístřešek. In: Ostrov nápadů [online]. 2016, 29. listopadu 2016 [cit. 2022-08-08]. Dostupné z: <https://ostrovnapedu.cz/nouzovy-pristresek/>
2. ČESKÝ STATISTICKÝ ÚŘAD. SO ORP Tábor. In: Český statistický úřad [online]. Praha, 2020 [cit. 2022-08-08]. Dostupné z: <https://www.czso.cz/documents/11256/44591138/ORP3112.png/95f9f132-50ac-496f-89e9-b4f1e9c1b9ed?version=1.3&t=1603721504622>
3. ČESKÝ STATISTICKÝ ÚŘAD. SO ORP Tábor: Obecně-geografická mapa. In: Český statistický úřad [online]. Praha, 2016 [cit. 2022-08-08]. Dostupné z: https://www.czso.cz/documents/11256/44591135/3112_ta.png/7a570cb4-0556-4aab-909b-f3250cc5bf44?version=1.3&t=1492582483033
4. ČESKÝ STATISTICKÝ ÚŘAD. SO ORP Tábor: Statistický průvodce obcemi Jihočeského kraje 2021. In: Český statistický úřad [online]. Praha, 2021 [cit. 2022-08-08]. Dostupné z: https://www.czso.cz/documents/11256/35330523/3312_souhrn.pdf/1c104a18-fe2a-4b26-863e-7e4ddda22dde?version=1.11
5. ČESKÝ STATISTICKÝ ÚŘAD. SO ORP Tábor: Statistický průvodce obcemi Jihočeského kraje 2021, charakteristika obcí. In: Český statistický úřad [online]. Praha, 2021 [cit. 2022-08-08]. Dostupné z: https://www.czso.cz/documents/11256/35330523/3312_2.pdf/f2e7eeb0-9ce8-419e-ac8d-7fbbb174e0f8?version=1.13
6. EMERSON, Clinton. 100 DEADLY SKILLS: Survival edition. Spojené státy americké: Atria Paperback, 2016. ISBN 978-1-5011-4390-8.
7. EMERSON, Clinton. The rugged life: The Modern Guide to Self-Reliance. Spojené státy americké: Rodale Books, 2022. ISBN 978-0-593-23519-5.
8. FUNK, Rachael. Jak je Švýcarsko připraveno na apokalypsu lépe než vy. Great value vacations [online]. 2022 [cit. 2022-08-08]. Dostupné z: <https://www.greatvaluevacations.com/travel-inspiration/how-switzerland-is-better-prepared-for-the-apocalypse-than-you>

9. GENERÁLNÍ ŘEDITELSTVÍ HASIČSKÉHO ZÁCHRANNÉHO SBORU ČR. Aktivity na národní úrovni: Výbor pro civilní nouzové plánování. *Hasičský záchranný sbor České republiky* [online]. 2022 [cit. 2022-08-08]. Dostupné z: <https://www.hzscr.cz/clanek/narodni-spoluprace-vybor-pro-civilni-nouzove-planovani.aspx?q=Y2hudW09MQ%3d%3d>
10. GENERÁLNÍ ŘEDITELSTVÍ HASIČSKÉHO ZÁCHRANNÉHO SBORU ČR. Aktivity na mezinárodní úrovni: Evropská unie. Hasičský záchranný sbor České republiky [online]. 2022 [cit. 2022-08-08]. Dostupné z: <https://www.hzscr.cz/clanek/cnp-a-strategie-mezinarodni-spoluprace-mezinarodni-spoluprace.aspx>
11. GENERÁLNÍ ŘEDITELSTVÍ HASIČSKÉHO ZÁCHRANNÉHO SBORU ČR. Aktivity na mezinárodní úrovni: Severoatlantická aliance (NATO). Hasičský záchranný sbor České republiky [online]. 2022 [cit. 2022-08-08]. Dostupné z: <https://www.hzscr.cz/clanek/severoatlanticka-aliance.aspx>
12. GENERÁLNÍ ŘEDITELSTVÍ HASIČSKÉHO ZÁCHRANNÉHO SBORU ČR. Aktivity na mezinárodní úrovni: Bilaterální spolupráce a jiné mezinárodní organizace. Hasičský záchranný sbor České republiky [online]. 2022 [cit. 2022-08-08]. Dostupné z: <https://www.hzscr.cz/clanek/bilateralni-spoluprace-a-jine-mezinarodni-organizace.aspx>
13. GENERÁLNÍ ŘEDITELSTVÍ HASIČSKÉHO ZÁCHRANNÉHO SBORU ČR. Aktivity na národní úrovni: Strategické a koncepční materiály. Hasičský záchranný sbor České republiky [online]. 2022 [cit. 2022-08-08]. Dostupné z: <https://www.hzscr.cz/clanek/strategicke-a-koncepcni-materialy.aspx>
14. GENERÁLNÍ ŘEDITELSTVÍ HASIČSKÉHO ZÁCHRANNÉHO SBORU ČR. Civilní nouzová připravenosti a strategie: O civilní nouzové připravenosti a strategiích. *Hasičský záchranný sbor České republiky* [online]. 2022 [cit. 2022-08-08]. Dostupné z: <https://www.hzscr.cz/clanek/o-civilni-nouzove-pripravenosti-a-strategiich.aspx>
15. GERHÁT, Ivan a kolektiv. PŘÍPRAVA OBČANŮ K OBRANĚ STÁTU: Příručka pro učitele základních a středních škol. 2. vydání. Praha, 2018.

16. GOLASOVSKÁ, Monika. Bylinková terapie: léčivé elixíry pro zdraví i krásu. Praha: Grada Publishing, 2020. ISBN 978-80-271-2919-5.
17. HARRISON, Derrick I. SAS Tajemství přežití. Praha: Naše vojsko, 2021. ISBN 978-80-206-1962-4.
18. HUGHES, Alex. Nejlepší gadgety pro přípravu na soudný den. In: BBC Science Focus Magazine [online]. 24. února 2022 [cit. 2022-08-08]. Dostupné z: <https://www.sciencefocus.com/buyers-guides/doomsday-prepping-gadgets/>
19. INSTITUT OCHRANY OBYVATELSTVA. Institut ochrany obyvatelstva: Současnost. Hasičský záchranný sbor České republiky: Institut ochrany obyvatelstva Lázně Bohdaneč [online]. 2022 [cit. 2022-08-08]. Dostupné z: <https://www.hzscr.cz/clanek/historie-a-soucasnost-institutu-ochrany-obyvatelstva.aspx>
20. JUBŮ BUSHCRAFT S.R.O. Voděodolné zápalky a křesadlo. In: Bushcraftshop.cz [online], 2022 [cit. 2022-08-08]. Dostupné z: <https://www.bushcraftshop.cz/rozdeleni-ohne/>
21. KISBY, Roger. REDUX. Kansas City Survival Expo & Gun Show in 2017 [online]. In: 10. listopadu 2020 [cit. 2022-08-08]. Dostupné z: <https://www.nationalgeographic.com/history/article/disaster-prepping-was-once-an-american-pastime-today-its-mainstream-again>
22. KNEUBUEHL, Beat P. Balistika: střely, přesnost střelby, účinek. Praha: Naše vojsko, 2004. ISBN 80-206-0749-8.
23. KOLAGEROVÁ, Iveta. Dotazník připravenosti obyvatelstva na nouzové přežití: Otestujte se právě teď a vyplňte si tento dotazník [online]. In: . Tábor, 2022 [cit. 2022-08-08]. Dostupné z: <https://www.facebook.com/42svatovaclavskyprapor>
24. MAJOR, Michael. Těchto 10 typů lidí zemře jako první při SHTF. Ask a prepper how [online]. 2022, 14. července 2022 [cit. 2022-08-08]. Dostupné z: <https://www.askaprepper.com/these-10-types-of-people-will-die-first-when-shtf/>
25. MCNAB, Chris a Joanna RABIGER. Kurz přežití ve městě. [Praha]: IFP Publishing, 2018. ISBN 978-80-87383-72-8.

26. MCNAB, Chris a kolektiv. Encyklopedie technik přežití. [Praha]: Universum, 2020. ISBN 978-80-242-6825-5.
27. MCNAB, Chris. Vojenská příručka přežití: příručka přežití SAS a speciálních jednotek. Praha: Naše vojsko, 2011. ISBN 978-80-206-1237-3.
28. MINISTERSTVO VNITRA – GENERÁLNÍ ŘEDITELSTVÍ HASIČSKÉHO ZÁCHRANNÉHO SBORU ČESKÉ REPUBLIKY. Koncepce ochrany obyvatelstva do roku 2020 s výhledem do roku 2030. Praha, 2013.
29. MINISTERSTVO VNITRA – GENERÁLNÍ ŘEDITELSTVÍ HASIČSKÉHO ZÁCHRANNÉHO SBORU ČESKÉ REPUBLIKY. Koncepce ochrany obyvatelstva do roku 2020 s výhledem do roku 2030. Praha, 2013, s. 5.
30. MINISTERSTVO VNITRA – GENERÁLNÍ ŘEDITELSTVÍ HASIČSKÉHO ZÁCHRANNÉHO SBORU ČESKÉ REPUBLIKY. KONCEPCE OCHRANY OBYVATELSTVA do roku 2025 s výhledem do roku 2030: Připravený občan. Připravený systém. Praha, 2021.
31. MINISTERSTVO VNITRA – GENERÁLNÍ ŘEDITELSTVÍ HASIČSKÉHO ZÁCHRANNÉHO SBORU ČESKÉ REPUBLIKY. KONCEPCE OCHRANY OBYVATELSTVA do roku 2025 s výhledem do roku 2030: Připravený občan. Připravený systém. Praha, 2021, s. 12, 18, 27.
32. MINISTERSTVO VNITRA ČESKÉ REPUBLIKY. Pojmy: Nouzové přežití. Ministerstvo vnitra České republiky [online]. 2022 [cit. 2022-08-08]. Dostupné z: <https://www.mvcr.cz/clanek/nouzove-preziti-792813.aspx>
33. MINISTERSTVO ZAHRANIČNÍCH VĚCÍ ČESKÉ REPUBLIKY. Bezpečnostní strategie České republiky. Praha, 2015.
34. MINISTERSTVO ZAHRANIČNÍCH VĚCÍ ČESKÉ REPUBLIKY. Bezpečnostní strategie České republiky. Praha, 2015, s. 5.
35. NAPADY-NAVODY. Vybavení domácí lékárničky. Co by v ní určitě nemělo chybět. In: Pod 7 kilo.cz [online]. 2022 [cit. 2022-08-08]. Dostupné z: <https://napady-navody.cz/vybaveni-domaci-lekarnicky-co-by-v-ni-urcite-nemelo-chybet/>

36. Nařízení vlády č. 432/2010 Sb., o kritériích pro určení prvku kritické infrastruktury, 2010. In: *Sbírka zákonů České republiky*, částka 149, s. 5623-5630. ISSN 1211-1244.
37. OSNOS, Evan. Příprava na soudný den na superbohaté. THE NEW YORKER [online]. 2017, 22. ledna 2017 [cit. 2022-08-08]. Dostupné z: <https://www.newyorker.com/magazine/2017/01/30/doomsday-prep-for-the-super-rich>
38. OUTDOOR SURVIVAL S.R.O. Evakuační zavazadlo Outdoorsurvival. In: Outdoor Survival s.r.o. [online]. 2021 [cit. 2022-08-08]. Dostupné z: <https://www.outdoorsurvival.cz/obchod/evakuacni-zavazadlo-outdoorsurvival/>
39. PAULUS, František, Antonín KRÖMER, Jan PETR a Jaroslav ČERNÝ. ANALÝZA HROZEB PRO ČESKOU REPUBLIKU: Závěrečná zpráva. Praha, 2015.
40. PAULUS, František, Antonín KRÖMER, Jan PETR a Jaroslav ČERNÝ. ANALÝZA HROZEB PRO ČESKOU REPUBLIKU: Závěrečná zpráva. Praha, 2015, s. 8.
41. PAVLÍČEK, Jaroslav a Joanna RABIGER. Člověk v drsné přírodě: průvodce přežitím: s novými poznatky z let 2014-2016. 8. vydání (1. vydání v 65. poli). Praha: 65. pole, 2016. ISBN 978-80-87506-78-3.
42. POD 7 KILO. KPZ Kousky světa: KPZ. In: Pod 7 kilo.cz [online]. 2022 [cit. 2022-08-08]. Dostupné z: <https://www.pod7kilo.cz/p/kpz-kousky-sveta/>
43. PŘICHYSTAL, Aleš. Přežít nebo zemřít: manuál pro přežití ve zlých časech. Praha: Česká citadela, 2019. ISBN 978-80-907399-5-6.
44. ROSER, Max, Hannach RITCHIE a Esteban ORTIZ-OSPINA. Růst celosvětové populace. In: Our world in data [online]. 2013 [cit. 2022-08-08]. Dostupné z: https://ourworldindata.org/grapher/world-population-by-world-regions-post-1820?tab=chart&country=~OWID_WRL
45. SARAGOSA, Manuela a John RAMEY. Proč se „preppers“ stávají mainstreamem [online]. In: 10. prosince 2020 [cit. 2022-08-08]. Dostupné z: <https://www.bbc.com/news/business-55249590>
46. STILWELL, Alexander. Psychická & fyzická odolnost. Praha: Naše vojsko, 2007. ISBN 80-206-0906-7.

47. STRAUSS, Gary a Lonnie DUPRE. Když přežití závisí na tom, co je ve vašem batohu. National geographic [online]. 2016, 10. října 2016 [cit. 2022-08-08]. Dostupné z: <https://www.nationalgeographic.com/adventure/article/lonnie-dupre-explorer-moments-climbing-nepal>
48. SURVIVALISMUS. Vlastní stativový vodní filtr. In: Resterenvie [online]. 2022, 29. dubna 2022 [cit. 2022-08-08]. Dostupné z: <https://www.resterenvie.com/cs/filtre-a-eau-trepied-shtfpreparedness>
49. ŠAFROVÁ, Veronika. Dotazník připravenosti obyvatelstva na nouzové přežití [online]. In: . Tábor, 2022, 8. července 2022 [cit. 2022-08-08]. Dostupné z: <https://my.survio.com/B1A2N1C4E9L0O4D8M6N6/builder>
50. ŠIMEK, Jiří. Informace o uskutečněném semináři Nutná obrana, Krajní nouze. Gunlex [online]. 2012, 29. dubna 2012 [cit. 2022-08-08]. Dostupné z: <https://gunlex.cz/aktivity/seminare-a-prednasky/480-informace-o-uskutecnenem-seminari-nutna-obrana-krajni-nouze>
51. ŠMIKMÁTOR, Ferdinand. Potom: praktická příručka pro přežití. V Brně: CPress, 2020. ISBN 978-80-264-3191-6.
52. ŠTRBA, Vojtěch. Prepping, aneb, Buďte připraveni: praktická příručka pro přežití. Praha: Powerprint, 2021. ISBN 978-80-7568-337-3.
53. ŠTROCHLIC, Nina. „Příprava“ na katastrofu byla kdysi americkou zábavou. Dnes je to opět mainstream.: Prepping byl nalezen za okrajový koníček pro survivalisty a reality TV. Pak přišla pandemie. [online]. 10. listopadu 2020 [cit. 2022-08-08]. Dostupné z: <https://www.nationalgeographic.com/history/article/disaster-prepping-was-once-an-american-pastime-today-its-mainstream-again>
54. TOP-ARMYSHOP.CZ. Sada na přežití KPZ Mil-Tec® - černá: KPZ. In: Top-ArmyShop.cz [online]. 2022 [cit. 2022-08-08]. Dostupné z: <https://www.top-armyshop.cz/kpz-krabicka-posledni-zachrany#9070>
55. Vyhláška č. 206/2018 Sb., kterou se mění vyhláška č. 341/2014 Sb., o schvalování technické způsobilosti a o technických podmínkách provozu vozidel na pozemních komunikacích, ve znění vyhlášky č. 235/2017 Sb., 2018. In: *Sbírka zákonů České republiky*, částka 103, s. 3346-3351. ISSN 1211-1244.

56. Vyhláška č. 380/2002 Sb., Ministerstva vnitra k přípravě a provádění úkolů ochrany obyvatelstva, 2002. In: *Sbírka zákonů České republiky*, částka 133, s. 7730-7746. ISSN 1211-1244.
57. WASHINGTON, DC, 4. DUBNA 1949. Severoatlantická smlouva: Washington, DC, 4. dubna 1949. In: Outdoor Survival s.r.o. [online]. 2008, 4. dubna 1949 [cit. 2022-08-08]. Dostupné z: https://www.nato.int/cps/en/natohq/official_texts_17120.htm?selectedLocale=cs
58. Zákon č. 239/2000 Sb., o integrovaném záchranném systému a o změně některých zákonů, 2000. In: *Sbírka zákonů České republiky*, částka 73, s. 3461-3474. ISSN 1211-1244.
59. Zákon č. 240/2000 Sb., o krizovém řízení a o změně některých zákonů (krizový zákon), 2000. In: *Sbírka zákonů České republiky*, částka 73, s. 3475-3487. ISSN 1211-1244.
60. Zákon č. 241/2000 Sb., o hospodářských opatřeních pro krizové stavy a o změně některých souvisejících zákonů, 2000. In: *Sbírka zákonů České republiky*, částka 73, s. 3488-3498. ISSN 1211-1244.
61. Zákon č. 320/2015 Sb., o Hasičském záchranném sboru České republiky a o změně některých zákonů (zákon o hasičském záchranném sboru), 2015. In: *Sbírka zákonů České republiky*, částka 135, s. 4307-4324. ISSN 1211-1244.
62. Zákon č. 40/2009 Sb., trestní zákoník, 2009. In: *Sbírka zákonů České republiky*, částka 11, s. 354-461. ISSN 1211-1244.

SEZNAM TABULEK, OBRÁZKŮ A GRAFŮ

Tabulka č. 1: Přehled identifikovaných typů nebezpečí s nepřijatelným rizikem	27
Tabulka č. 2: Tabulka zásob potravin na dobu 14 dnů pro osobu	90
Obrázek č. 1: Postavení jednotlivých ČR odborů v rámci NATO.....	18
Obrázek č. 2: Rozvoj podmínek	29
Obrázek č. 3: Podpora úkolů a opatření.....	29
Obrázek č. 4: Zvyšování účinnosti organizace	30
Obrázek č. 5: Vztah ochrany obyvatelstva, civilní ochrany a civilní obrany	32
Obrázek č. 6: Růst celosvětové populace	37
Obrázek č. 7: Zákazníci na Kansas City Survival Expo & Gun Show v roce 2017	40
Obrázek č. 8: Rostoucí počet přírodních katastrof	46
Obrázek č. 9: Zásoby a vybavení na 19denní výstup	51
Obrázek č. 10: Správní obvod obce s rozšířenou působností Tábor.....	57
Obrázek č. 11: Správní obvod ORP Tábor obecně-geografická mapa	58
Obrázek č. 12: Nouzové přístřešky z plachty, ponča a cely	78
Obrázek č. 13: Voděodolné zápalky a kvalitní křesadlo.....	79
Obrázek č. 14: 3 vrstvy vlastního filtru na pitnou vodu	79
Obrázek č. 15: Příklad vybavení domácí lékárničky	83
Obrázek č. 16: Příklad menšího vybavení KPZ.....	84
Obrázek č. 17: Příklad širšího vybavení KPZ.....	85
Obrázek č. 18: Příklad evakuačního zavazadla	87
Graf č. 1: Historie návštěv a statistika vyplňování dotazníku	59
Graf č. 2: Odpověď na 1. otázku.....	60
Graf č. 3: Odpověď na 2. otázku.....	60
Graf č. 4: Odpověď na 3. otázku.....	61
Graf č. 5: Odpověď na 4. otázku.....	61
Graf č. 6: Odpověď na 5. otázku.....	62
Graf č. 7: Odpověď na 6. otázku.....	62
Graf č. 8: Odpověď na 7. otázku.....	63
Graf č. 9: Odpověď na 8. otázku.....	63

Graf č. 10: Odpověď na 9. otázku.....	64
Graf č. 11: Odpověď na 10. otázku.....	64
Graf č. 12: Odpověď na 11. otázku.....	65
Graf č. 13: Odpověď na 12. otázku.....	65
Graf č. 14: Odpověď na 13. otázku.....	66
Graf č. 15: Odpověď na 14. otázku.....	67
Graf č. 16: Odpověď na 15. otázku.....	67
Graf č. 17: Odpověď na 16. otázku.....	68
Graf č. 18: Odpověď na 17. otázku.....	68
Graf č. 19: Odpověď na 18. otázku.....	69
Graf č. 20: Odpověď na 19. otázku.....	69
Graf č. 21: Odpověď na 20. otázku.....	70
Graf č. 22: Odpověď na 21. otázku.....	71
Graf č. 23: Odpověď na 22. otázku.....	71
Graf č. 24: Odpověď na 23. otázku.....	72
Graf č. 25: Odpověď na 24. otázku.....	72

SEZNAM PŘÍLOH

Příloha č. 1: Text ke zveřejněnému dotazníku na oficiálních stránkách
42. mechanizovaného praporu

Příloha č. 2: Dotazník připravenosti obyvatelstva na nouzové přežití

Příloha č. 1: Text k dotazníku na oficiálních stránkách 42. mechanizovaného praporu

Momentálně žijeme v nevyzpytatelné době. Poslední dva, tři roky nebyly jednoduché. Situace ohledně covid-19, tornádo na Moravě, válka na Ukrajině aj. Stále dochází k určitému testování naší populace. Nikdo z nás není schopný říct, co bude zítra...

Na některé situace se člověk připravit nemůže, na některé však ano a to tak, že díky této připravenosti lze zabránit doslova fatálním následkům. Poučme se z tohoto dění ve světě. Zde máte jedinečnou možnost, pomocí krátkého dotazníku, zjistit, jak na tom jste právě Vy.

Zodpovězením tohoto dotazníku Vám dá ihned zpětnou vazbu/námět k přemýšlení, co lze udělat lépe a jak zabezpečit sebe a svou rodinu v případě možného ohrožení obyvatelstva. Otestujte se právě teď a nenechávejte nic náhodě, protože kdo je připraven, nebývá tolik překvapen (Kolegarová, 2022).

Příloha č. 2: Dotazník připravenosti obyvatelstva na nouzové přežití

1. Do jaké věkové skupiny patříte?

- a) Do 25 let
- b) 26–40 let
- c) 41–59 let
- d) 60 a více let

2. Vyberte jeden druh Vašeho převažujícího zaměstnání?

- a) Nezaměstnaný
- b) Státní zaměstnanec
- c) Zaměstnanec
- d) OSVČ
- e) Zaměstnanec bezpečnostních sborů nebo ozbrojených sil (př. voják z povolání, HZS, ZZS, PČR a další).

3. Vyberte místo Vašeho bydliště?

- a) Vesnice (obec do 500 obyvatel)
- b) Obec (obec od 500-3000 obyvatel)
- c) Město
- d) Okrajová část města (příměstská část)

4. Vyberte druh Vašeho bydlení?

- a) Byt
- b) Rodinný dům
- c) Společné bydlení (ubytovna, jiné ubytovací prostory)

5. Uveďte závazek k bydlišti?

- a) Osobní vlastnictví (byt/dům)
- b) Pronájem (byt/dům/společné bydlení)

6. Slyšel/a jste někdy o podobném tématu jako je připravenost obyvatelstva či jedince na nouzové přežití v krizových situacích?

- a) Ano
- b) Ne

7. Zajímal/a jste se někdy o podobných tématech více?

- a) Ano
- b) Ne

8. Kde jste se o výše uvedeném tématu dozvěděl/a?

- a) Nikde
- b) Internet
- c) Sociální síť

- d) Zpravodajství či noviny
- e) Odborná přednáška
- f) Při komunikaci s přáteli/kolegy
- g) Od složek integrovaného záchranného systému (armáda, policie, záchranka, hasiči)

9. Co si představíte pod pojmem připravenost obyvatelstva na nouzové přežití?

- a) Nic, nezajímám se o to.
- b) Nevím, co je to nouzové přežití.
- c) Připravenost si představuji tak, že alespoň částečně se o sebe/svou rodinu dokážu postarat sám, když stát nepomůže.
- d) Připravenost si představuji tak, že se o sebe za každých okolností dokážu postarat sám bez pomoci druhých nebo státu.

10. Kolik osob žije ve Vaší společné domácnosti?

- a) 1 dospělá osoba (žiji sám/sama)
- b) 1 dospělá osoba + dítě/děti (samoživitel)
- c) 2 dospělé osoby
- d) 2 a více dospělých osob + dítě/děti

11. Jak často během 14 dní chodíte nakupovat potraviny?

- a) Denně
- b) Obden
- c) Přibližně 2x do týdne
- d) Jednou za týden
- e) Jednou za 14 dní

12. Jak dlouho by dle Vašeho odhadu vydržela Vaše domácnost bez nutnosti nákupu potravin?

- a) Nedokážu odhadnout
- b) Zhruba 3 dny
- c) Přibližně 5 dní
- d) Přibližně týden
- e) Přibližně 10 dní
- f) Více jak 14 dní

13. Vyberte, které z trvanlivých potravin se najdou ve Vaší domácnosti se zásobou alespoň s odhadem na 14 dní?

- a) Rýže, těstoviny, mouky, luštěniny
- b) Konzervy (dlouho-trvanlivé potraviny)
- c) Trvanlivé mléko
- d) Větší zásoba brambor, cibule
- e) Dehydrované potraviny (ovoce, zelenina, sušené mléko, proteiny, instantní polévky)
- f) Sušenky, čokoláda, sladkosti
- g) Uzeniny s velkou trvanlivostí
- h) Ořechy, semínka, arašídové máslo
- i) Potravinářské oleje
- j) Balená voda na 14 dní (normy pro nouzové zásoby se uvádí 5 l na osobu na den)
- k) Krmivo pro domácí mazlíčky

14. Snížily by se razantně Vaše zásoby potravin, pokud by došlo k výpadku elektrické energie, který by trval déle jak týden?

- a) Ano, téměř o 75%
- b) Ano zhruba o 50%
- c) Zhruba o 30%
- d) Ne, méně než 30%

15. Jaký zdroj pitné vody máte v místě bydliště?

- a) Pouze vodovodní řád obce/města
- b) Vodovodní řád + vlastní studna
- c) Vlastní studna
- d) Balená pitná voda

16. Máte doma filtr na pitnou vodu, nebo alespoň víte, jak upravit vodu z nepitné na pitnou?

- a) Mám filtr na úpravu pitné vody.
- b) Zním, jak upravit vodu na více způsobů.
- c) Zním, jak upravit vodu alespoň převařením.

17. Vyberte, které máte z alternativních zdrojů tepla?

- a) Teplé oblečení a deky
- b) Záložní přímotop/zdroj tepla na elektřinu
- c) Tepelný zdroj nezávislý na příkonu elektrické energie (krb na tuhá paliva, bio krb na biolih, svíčky, zdroj tepla na plyn, popř. ohniště a zásoba dřeva)
- d) Termo hřejivé sáčky

- 18. Máte alternativní zdroj elektrické energie (př. generátor, solární panely)?**
- a) Ano
 - b) Ne
- 19. Máte v domácnosti připravenou a plně vybavenou lékárničku první pomoci?**
- a) Ano
 - b) Ne
- 20. Je zdravotní stav Vás/Vaší rodiny bez omezení?**
- a) Ano
 - b) Ne
- 21. Máte připravené evakuační zavazadlo v případě nutnosti rychlého opuštění Vašeho bydliště?**
- a) Ano
 - b) Ne
- 22. Máte připravené na jednom místě Vaše nejdůležitější dokumenty jako rodné listy, oddací listy, kartičky pojišťovny, důležité smlouvy apod.?**
- a) Ano
 - b) Ne
- 23. Máte s Vaší rodinou domluvené místo setkání v případě nutnosti rychlého opuštění vašeho bydliště?**
- a) Ano
 - b) Ne
- 24. Znáte dobře své okolí a možné bezpečnostní hrozby poblíž vašeho bydliště?**
- a) Ano
 - b) Ne
- Zdroj: (Vlastní, 2022, dostupné z portálu <https://my.survio.com>).

SEZNAM ZKRATEK

CDC	Centrum pro kontrolu nemocí
CEPC	Výbor pro civilní nouzové plánování v rámci NATO
CPC	Výbor pro civilní ochranu
ČR	Česká republika
EADRCC	Euroatlantické koordinační středisko pro řešení mimořádných událostí
EU	Evropská unie
FEMA	Federal Emergency Management Agency (Federální úřad pro katastrofy)
HZS ČR	Hasičský záchranný sbor České republiky
HZS	Hasičský záchranný sbor
IZS	Integrovaný záchranný systém
KPZ	Krabička poslední záchrany
MV	Ministerstvo vnitra
MV-GŘ HZS ČR	Ministerstvo vnitra-generální ředitelství hasičského záchranného sboru České republiky
NATO	North atlantic treaty organization (Severoatlantická aliance)
ORP	Obec s rozšířenou působností
PČR	Policie České republiky
PROCIV	Rada EU pro civilní ochranu
VCNP	Výbor pro civilní nouzové plánování
WHO	World health organization, Mezinárodní zdravotnická organizace
ZZS	Zdravotnická záchranná služba