



Labutě - kolekce dámských oděvů

Bakalářská práce

Studijní program: B3107 – Textil
Studijní obor: 3107R006 – Textilní a oděvní návrhářství
Autor práce: **Kamila Tatranská**
Vedoucí práce: Mgr. A. Zuzana Veselá





Swans - Collection of women clothing

Bachelor thesis

Study programme: B3107 – Textil
Study branch: 3107R006 – Textile and Fashion Design - Textile and fashion design (Liberec)

Author: **Kamila Tatranská**
Supervisor: Mgr. A. Zuzana Veselá



Technická univerzita v Liberci
Fakulta textilní
Akademický rok: 2016/2017

ZADÁNÍ BAKALÁŘSKÉ PRÁCE

(PROJEKTU, UMĚLECKÉHO DÍLA, UMĚLECKÉHO VÝKONU)

Jméno a příjmení: **Kamila Tatranská**
Osobní číslo: **T13000293**
Studijní program: **B3107 Textil**
Studijní obor: **Textilní a oděvní návrhářství**
Název tématu: **Labutě - kolekce dámských oděvů**
Zadávací katedra: **Katedra designu**

Z á s a d y p r o v y p r a c o v á n í :

1. Rešerše k tématu, hledání inspiračních podkladů: Labutí jezero, skládání a tvarování papíru.
2. Výtvarné ztvárnění materiálu - zkoušky netradičního zpracování materiálu.
3. Vytvoření návrhových skic a módních ilustrací - linie kolekce, modelování střihů.
4. Realizace oděvní kolekce.
5. Fotodokumentace.



Rozsah grafických prací:

Rozsah pracovní zprávy: **25**

Forma zpracování bakalářské práce: **tištěná**

Seznam odborné literatury:

**Kybalová,L.: Dějiny odívání: Od "zlatých dvacátých" po Diora, Praha: 2009
Nakladatelství Lidové noviny, ISBN 978-80-7106-142-7**

**Seivewright,S.: Módní mávrhářství: Inspirace a tvroba. Brno: Compurer Press,
a.s. 2010 ISBN 978-80-251-2971-5**

**Ilustrovaná encyklopedie odívání: od tógy po krinolínu. 1. vyd. Bratislava:
Perfekt, 2009, 351 s. ISBN 978-808-0464-301**

Vedoucí bakalářské práce: **Mgr. A. Zuzana Veselá**

Katedra designu

Datum zadání bakalářské práce: **12. října 2016**

Termín odevzdání bakalářské práce: **5. května 2017**



Ing. Jana Drašarová, Ph.D.
děkanka



Ing. Renata Štorová, CSc.
vedoucí katedry

V Liberci dne 20. března 2017

Prohlášení

Byla jsem seznámena s tím, že na mou bakalářskou práci se plně vztahuje zákon č. 121/2000 Sb., o právu autorském, zejména § 60 – školní dílo.

Beru na vědomí, že Technická univerzita v Liberci (TUL) nezasahuje do mých autorských práv užitím mé bakalářské práce pro vnitřní potřebu TUL.

Užiji-li bakalářskou práci nebo poskytnu-li licenci k jejímu využití, jsem si vědoma povinnosti informovat o této skutečnosti TUL; v tomto případě má TUL právo ode mne požadovat úhradu nákladů, které vynaložila na vytvoření díla, až do jejich skutečné výše.

Bakalářskou práci jsem vypracovala samostatně s použitím uvedené literatury a na základě konzultací s vedoucím mé bakalářské práce a konzultantem.

Současně čestně prohlašuji, že tištěná verze práce se shoduje s elektronickou verzí, vloženou do IS STAG.

Datum:

Podpis:

POĎAKOVANIE

Touto cestou by som sa rada poďakovala všetkým, ktorých ochota pomôcť a podpora dopomohla k úspešnému výsledku mojej práce. Veľké ďakujem patrí vedúcej mojej bakalárskej práce pani Mgr.art. Zuzane Veselej za výborné odborné vedenie, trpezlivosť a užitočné rady. Tiež ohromné ďakujem patrí Bc. Ondřejovi Ludínovi za asistenciu pri zhotovovaní odevnej kolekcie. Rada by som poďakovať fotografke Pavlíne Rainišovej za úžasnú možnosť spolupracovať a krásne fotografie. Ďalej by som chcela vysloviť vďaku mojej starej mame Ľubici Tatranskej za gramatickú korektúru a celoživotnú inšpiráciu, mojím milovaným rodičom za morálnu a finančnú podporu a priateľom za srdečnú ochotu byť nápomocní.

VOTE OF THANKS

By this way I would like to thank to all whose willingness to help and support helped to get to the successful outcome of my diploma work. The big thanks belongs to the leader of my bachelor thesis - Mrs. Mgr.art. Zuzana Veselá for great mentoring, patience and helpful advices. I also would like to adress a enormous thanks to Mr. Bc. Ondřej Ludín for assistance with creation of the whole clothing collection. I would like to thank to the photographer Pavlína Rainošová for amazing opportunity to collaborate and for her beautiful photographs. Then I want to thank to my grandmother Mrs. Ľubica Tatranská for grammatical correction and lifetime inspiration, to my lovely parents for moral and financial support and to my friends for warm-hearted willingness to be helpful.

ABSTRAKT

Tato bakalářská práce obsahující kolekci dámských oděvů, vychází ze vzájemné kombinace a prolínání dvou inspiračních zdrojů. Hlavní téma práce spočívá v inspiraci ruským baletem - Labutí jezero. Téma se odráží zejména v aplikacích a dekorativních výšivkách na dámských oděvech. Autorské skládání papíru vycházející z podstaty Origami, bylo inspirací pro oděvní konstrukce a střihové modelace jednotlivých oděvů. Výsledkem je *prêt-à-porter* oděvní kolekce obsahující 5 modelů.

Hlavní myšlenkou bylo zachytit ladný moment baletního provedení dramatu. Vlastní výtvarné ztvárnění tak bylo přetransformované do navržených oděvů a odpovídajícím soudobému obrazu módy.

KLÍČOVÁ SLOVA

- balet, labutí jezero, labuť, origami, výšivka, dámská oděvní kolekce

ABSTRACT

This bachelor's thesis containing the collection of women's clothes, comes out of the two-way combination of two inspirational sources. The main topic consists in Russian ballet - Swan Lake. The topic can be seen mostly in the applications of the decorative embroidery on the women's clothes. The idiomatic paper folding comes out of the substance of Origami, which was the inspiration for the clothing constructions and the shearing modeling of individual pieces. The result of this work is *prêt-à-porter* fashion collection contains of the 5 looks.

The main idea was to capture the graceful moment of ballet rendering of drama. The personal artistic expression was transformed to the modern vision of today's fashion.

KEY WORDS

- ballet, swan lake, swan, origami, embroidery, women's fashion collection

OBSAH

ÚVOD	9
1. INŠPIRÁCIA A REŠERŠ	10
1.1 BALET - LABUTIE JAZERO A LABUŤ	10
1.1.1 BALET	10
1.1.2 HISTÓRIA BALETU	10
1.1.3 PIOTR ILJIČ ČAJKOVSKIJ	11
1.1.4 BALET LABUTIE JAZERO	12
1.1.5 SYMBOL LABUTE A LABUŤ AKO ŽIVOČÍŠNY DRUH	13
1.1.6 BALET VO VÝTVARNOM PREJAVE	16
1.2 ORIGAMI - SKLADANIE PAPIERA	19
1.2.1 HISTÓRIA ORIGAMI	19
1.2.2 PRINCÍP SKLADANIA PAPIERA	20
1.2.3 NAKAMICHI TOMOKO	24
1.3 ORIGAMI, BALET A LABUTIE JAZERO V MÓDE	25
2. VÝŠIVKA A NÁVRHY	28
2.1 VÝŠIVKA	28
2.1.1 HISTÓRIA VÝŠIVKY V SKRATKE	28
2.1.2 DRUHY VÝŠIVIEK	29
2.1.3 VÝŠIVKA DNES - NÁVRAT VÝŠIVKY DO MÓDY	31
2.1.4 NÁVRHY VÝŠIVKY A AUTORSKÝ VÝTVARNÝ PRÍSTUP	31
2.2 HĽADANIE TVAROSLOVIA	33
2.2.1 SKLADANIE ODEVOV Z PAPIERA	33
2.2.2 NÁVRHY ODEVNEJ KOLEKCIE	35
3. VÝBER MATERIÁLOV	39
4. POUŽITÁ TECHNOLOGIA	44
4.1 RUČNÁ VÝŠIVKA	44
5. REALIZÁCIA ODEVNEJ KOLEKCIE	45
5.1 MODEL č. 1	47
5.2 MODEL č. 2	50

5.3 MODEL č. 3	52
5.4 MODEL č. 4	55
5.5 MODEL č. 5	57
ZÁVER	59
FOTODOKUMENTÁCIA.....	60
ZDROJE LITERATÚRY	67
ZOZNAM OBRÁZKOV	69
ZDROJE OBRÁZKOV.....	71

ÚVOD

Ladné pohyby, tvrdé rysy, dokonalá ohybnosť a zároveň pevnosť... Slová, ktoré dokážu opísať dve na prvý pohľad možno ani neprepojiteľné témy víriace sa myslou mladého kreatívneho študenta. Ázia, domov týchto dvoch inšpiratívnych tém s rozličnou kultúrou, mentalitou, životným štýlom a bohaté na pestrú históriu. Reč je o krajine vychádzajúceho slnka - Japonsku a krajine obrovských možností - Rusku. Tieto dve mocnosti nespája len Japonské more, ale aj idea, ktorej sa táto bakalárska práca bude na ďalších stranách venovať.

Spojenie slávneho ruského baletu Labutie jazero od svetoznámeho ruského hudobného skladateľa Piotra Iljiča Čajkovského a moderného japonského umenia skladania orgiami z papiera bol náhodný proces premýšľania. Malé dievčatká snívajú o tylovej sukni a tiare vo vlasoch. Pôvabné poskakovanie v baletných cvičkách na divadelných doskách a stať sa princeznou aspoň na malý moment, je snom nejednej detskej dušičky...

Pravá, trvácna a obetavá láska na prvý pohľad, pôvabné krivky labutí a samotné dramatické baletné dielo je inšpiráciou pre použitý materiál, farebnosť a technológiu dámskej odevnej kolekcie. Však súčasný pohľad na odevnú sféru prináša minimalistický charakter s geometrickými prvkami, ktorý bol víziou pre tvorbu použitých strihových šablón v danej kolekcií. Princíp skladania papiera my priviedol k rôznym novým možnostiam a alternatívam riešenia výsledných tvarov a konštrukcií odevov.

Cieľom tejto práce je zhotovenie odevnej kolekcie inšpirované zadanými témami a vízia snahy o ich ladné prepojenie, s pohľadom na súčasnú módnú tvorbu.

1. INŠPIRÁCIA A REŠERŠ

Inšpirácia je matkou všetkých tvorivých činov a všetkého okolo nás. Ovplyvňuje nás, podnecuje, učí nás kráčať ďalej. V najbližších podkapitolách sa budem venovať dejinám a rozpracovaniu tém, ktoré som si zvolila za svoju inšpiráciu na realizáciu odevnej kolekcie.

Viera v nekonečnú vernú lásku a spriaznenosť ľudských duší - prvotný podnet, ktorý ma viedol k idey krásneho ruského baletného diela. Príbeh lásky na štýl naivnej oddanosti Shakespearovho diela *Rómeo a Júlia*, kde hlavné postavy obetujú svoj život pre lásku k tomu druhému. Ich duše budú spojené na druhom brehu v ríši duchov... Ak teda ľudia veria na posmrtný život. Mojou prioritou je život tu a teraz. Lásku k človeku a nádej v nájdenie tej pravej... Táto nádej ma priviedla k baletu a bližšie k baletnému dielu *Labutie Jazero* od známeho ruského autora menom Piotr Iljič Čajkovskij.

Táto téma bola rozvíjaná do väčších podrobností, ktorých úvaha sa dostávajú až k jadru použitej symboliky - labute.

1.1 BALET - LABUTIE JAZERO A LABUŤ

1.1.1 BALET

Druh výrazového umeleckého tanca, teda hudobné dielo určené na realizáciu pomocou na pódiiach divadiel. Môže byť samostatným dielom, alebo súčasťou opery či operety.

1.1.2 HISTÓRIA BALETU

Počiatok baletu sa datuje niekedy na prelome 14. – 15. storočia, kedy prehĺbením obchodných stykov vznikol nový filozofický smer, nazvaný humanizmus – obracia sa k ľudským myšlienkam, potrebám a túžbam. Vzorom tohto smeru sa stala antická kultúra, ktorá tak predchádza začiatku renesancie – obdobiu obrodzenia. Pri rôznych príležitostiach sa v palácoch usporadúvali nádherné slávnosti spojené s hudbou, spevom, poéziou a tancom, ktoré pôvodne len vyplňali prestávky medzi chodmi. Až postupom času sa z týchto umeleckých programov stali zjednodušené predstavenia, ktoré sa nazývali *ballets a entreés*. [1]

V 17. – 18. storočí prichádza ďalší umelecký smer barok a spolu s ním sa rozvíjajú všetky umelecké činnosti ako aj balet. Zdokonalenie tanečných techník, dodávanie dôrazu na egyptskú krásu dekorácií, bohatosť a honosnosť kostýmov. Najväčší rozvoj je vo Francúzsku, rozšíril sa však na všetky kráľovské dvory a stáva sa každodennou súčasťou spoločnosti. [1]

Na prelome 18. – 19. storočia sa politika nepriamo dostáva do umeleckej tvorby a spoločenského života, a tak sa autori často utiekajú do sveta ilúzie a fantazijných svetov. Vzniká ďalší umelecký smer, romantizmus, ktorý odmietavo reagoval na osvietenstvo. Baletné centrum sa prenieslo do veľkolepého mesta Miláno v Taliansku, kde bola vybudovaná akadémia. V tomto období bol balet obohatený o množstvo nových tanečných figúr, ako napríklad 90° vytočenie nôh v bedrových kĺboch. Evolúcia klasického baletu bola ďalej prenesená do Ruska, kde vzniklo množstvo svetovo známych baletných diel ako Spiaca krásavica (1890), Luskáčik (1892) či Labutie jazero z roku 1895 od jedného z najznámejších ruských hudobných skladateľov - Piotra Iljiča Čajkovského. [1]

1.1.3 PIOTR ILJIČ ČAJKOVSKIJ

Narodený 7. mája 1840 ako druhý syn zo šiestich súrodencov v zámožnej rodine vo Votkinsku na Urale v Rusku, v krajine plodnej na rôznorodé, nielen hudobné talenty. Vytváral nádhernú hudbu bohatú na fantáziu a s perfektnou kompozičnou technikou. V Čajkovského skladbách sú význačné miesta, ktoré dokážu človeka hlboko dojať a priblížia mu jeho nemilosrdnú životnú tragédiu. [2].

Už ako malý chlapec bol vedený k láske k hudbe. Jeho matka naň presunula svoju lásku k umeniu a naučila ho podstatám vysokej kultúry. Otec ho viedol k životu úradníka, ale Piotr Iljič pokračoval v štúdiu hudby na konzervatóriu v St. Peterburgu, neskôr skončil výhradne pri kompozícii. Keď mal Čajkovskij 23 rokov, jeho matka podľahla ťažkej chorobe, čo bola prvá rana na jeho srdci a znamenala jeho život. [2][3][4]

V rokoch 1866 – 77 bol učiteľom na Moskovskom konzervatóriu, kde vyučoval teóriu hudby. V júli 1877 bezhlavo vstúpil do manželstva s mladou dámou Antoninou Ivanovnou Milukovovou. Manželstvo netrvalo dlho a v dôsledku jeho neúspešného konca sa Čajkovskij pokúsil siahnuť si na život. Pre tento svet, pred stratou skvelého skladateľa, Čajkovského zachránila majetná vdova a statkárka Nadežda Filaretovna Mecková, ktorá bola

nadchnutá Čajkovského hudobným talentom a tvorbou. Financovala a morálne ho podporovala 12 rokov. Za ten čas sa však nikdy nestretli, nakoľko to bola jediná podmienka, ktorú si stanovila. Dožičila tak Čajkovskému umelecký rast a tiež sa tým zachovalo veľa písomných listov z jeho života. Neskôr bola Nadežda Filaretovna vyhlásená za nesvojprávnu a Čajkovskij tak prišiel o svoju podporovateľku a priateľku. V jeho živote nastal veľký smútok a sprevádzal ho až do konca jeho života. Jedinú radosť mu robilo komponovanie a priaznivý ohlas svetového publika. V roku 1879 odišiel z Florencie, čo značilo začiatok potulného spôsobu života na cestách. Začal byť pozývaný do rôznych kútov sveta – Európa, USA, aby dirigoval vlastné skladby, ktoré sám zložil. Trikrát navštívil aj hlavné mesto Prahu, kde spoznal ďalšieho veľkého hudobného skladateľa – Antonína Dvořáka. [2][3][4]

Za celý svoj život zložil množstvo skladieb pre orchester a zbory, 11 operných diel, 3 balety (Labutie jazero, Spiaca krásavica, Luskáčik) a 6 symfónií. Poslednú, v poradí šiestu symfóniu (Patetickú) považoval Čajkovskij za to najlepšie, čo dovedy napísal. V roku 1893 ju dirigoval v St. Peterburgu a o niekoľko dní na to – 6. novembra 1893 v Petrohrade zomiera na cholera. [2][3]

1.1.4 BALET LABUTIE JAZERO

Klasický balet v štyroch dejstvách bol skomponovaný v rokoch 1875 – 1876 Piotrom Iljičom Čajkovským, ktorý sa nechal inšpirovať ruskými ľudovými rozprávkami, pôvodné libreto, je dielom Vasilija Fiodoroviča Geľcera a Vladimíra Petroviča Begičeva. Ide o jeden z najznámejších ruských baletov romantizmu 19. storočia s prvou inscenáciou a premiérou v roku 1877 v Moskve, ktorá však nebola vôbec úspešná. Orchestru sa jeho hudba zdala ťažká a ani publikum preň nemalo pochopenie. Triumf tohto diela nastal až v roku 1895 v Petrohrade, ktorého sa Čajkovskij však už nedožil. [3][4][5]

Obsah baletu zahŕňa úvod, štyri dejstvá a záver, ktorý končí v rôznych kútoch sveta a rôznych inscenáciách rozlične – v baletných verziách v Rusku a Európe vyhráva ozajstná a pravá láska a zlomí čarodejníkovu kliatbu. V iných verziách končí tragicky, kedy sa princ s princeznou obetujú a utopia sa v jazere. V amerických inscenáciách princezná na konci zronená umiera z nešťastnej lásky. [3][4][5]

Uvádzam stručný obsah v skratke, ako ho ponúka na svojich oficiálnych webových stránkach zo svojej inscenácie Severočeské divadlo v Ústí nad Labem :

Na kráľovskom dvore na oslavách narodenín princa Siegfrieda kráľovná nalieha na princa, aby sa konečne oženil, čo však princ odmieta. Keď zbadá labute, prelietajúce ponad jeho nádvorie, odchádza na lov s priateľmi. [6]

Pri jazere zbadá spanilú devu – labuť a zamiluje sa do nej na prvý pohľad. Je to princezná Odetta, ktorú čarodejník Rudovous (Von Rothbart) zaklial spolu s jej družkami a premenil ich na labute. Princ si pomaly nachádza cestu k Odette a sľubuje jej večnú lásku a vyslobodenie z kliatby. Rudovous všetko z diaľky pozoruje a nechce sa vzdať bez boja. [6]

Na zámku je usporiadaný bál, na ktorý bolo pozvaných mnoho mladých dám z rôznych zemí, aby si z nich princ vybral nevestu, Princ však ich priazeň odmieta. Na scénu prichádza cudzie knieža v sprievode krásnej dievčiny, v nej princ spoznáva svoju lásku Odettu. Ale je to len klam Odilie, Rudovousovej dcéry, ktorá na seba vzala podobu princovej Odetty. Princ omámený klamom s ňou tancuje a poblúznený jej sľubuje večnú lásku, čím porušuje svoj sľub Odette. Rudovous víťazoslávne odchádza a zronený princ žalostne uteká k jazeru. [6]

Na brehu jazera trúchlia zakliate panny nad princovým porušením sľubu. Princ beží za Odettou a prosí ju o odpustenie, tá mu to nemá za zlé, no kliatba stále pretrváva. Princ je však odhodlaný bojovať. Rudovous je v krutom boji s láskou porazený a umiera spolu s princom a Odettou. Ich smrť však našla vykúpenie a kliatba ostatných zakliatych diev je zlomená. [6]

1.1.5 SYMBOL LABUTE A LABUŤ AKO ŽIVOČÍŠNY DRUH

Tak ako mnohí autori, aj Čajkovskij vo svojom diele uplatnil istú symboliku, ktorá nám o diele dokáže napovedať viac. Najvýraznejšou je práve premena Odetty na krásnu bielu labuť, ktorá predstavuje inšpiráciu pre mnohých básnikov, spisovateľov a filozofov.

Biela labuť sa vyskytuje v histórii už odpradáva napríklad v mytológií v príbehu *Leda a labuť*, ktorým je tiež predlohou mnohých umeleckých diel. Je tiež súčasťou gréckeho boha Slnka Apolóna a rímskej bohyně lásky Venuše a jedno z najstarších silových zvierat.

Známa detská rozprávka, ktorú nám rodičia rozprávali ako príbeh na dobrú noc, je o Škaredom káčatku, ktoré sa nepodobalo ostatným a tým bolo druhými opovrhované. V konečnom dôsledku nastáva obrat a prekvapenie, keď z neho vyrastie nádherná labuť – najelegantnejší vták spomedzi všetkých. Tým nám bolo vštepované, aký klamlivý je povrchný pohľad na ľudskú krásu. Pripomína nám, že ozajstná peknota vychádza z nášho vnútra. Učí nás, že vnútorný pôvab je dôležitejší a udáva nám našu bytostnú hodnotu. Túto interná krása bola využitá pri zhotovovaní podšívkových kabátov, ktorých vnútorná podšívka sa od seba líši v závislosti od daného dielu, napríklad vnútro rukávu je iné, ale trupovej časti. Podšívka tiež vychádza na povrch v podobe kabátového sedla a kabátových klop. [7][8]

V sne labuť reprezentuje radosť, stávkú na vlastnú intuíciu, radostnú a jasnú budúcnosť. Predstavuje kreativitu a vplyv emócií na zmenenú formu vedomia. Ak človek sníva o labuti s korunkou na hlave, označuje to stretnutie sa s vodnými pannami – čiže tajomstvom, ktoré bude odhalené každému, kto je schopný so záujmom načúvať prírode. Tento romantický ráz inšpirácie Čajkovského diela je veľmi výrazný v celkovom duchu ľúbostnej drámy. [7]

1.1.5.1 LABUŤ – ROD VEĽKÝCH VODNÝCH VTÁKOV

Trieda Aves, podtrieda Neognathae, rad Anseriformes, čeľaď Anatidae, rod *Cygnus* – *labuť* – patrí medzi vodné vtáky a je blízko príbuzná husi. Vďaka svojej hmotnosti, dĺžke a rozpätiu krídel, patrí medzi najväčšie lietajúce vtáky na svete. V minulosti existovalo pomerne veľké množstvo labutích druhov, v dnešnej dobe však žije len 8 z nich, zvyšné postupom času vyhynuli. Najznámejšími zo žijúcich plemien, ktoré prežívajú aj na území Českej republiky a Slovenskej republiky, sú *labuť spevavá*, *labuť malá* a *labuť veľká*. [9][10]

LABUŤ SPEVAVÁ (*Cygnus Cygnus*)

Je eurázijským druhom a druhé najväčšie plemeno spomedzi labutí. Má podobné výrazné črty ako *labuť malá*, ale odlišuje sa žltým klinovitým zobákom a neobvykle dlhým krkom, v ktorom má uložený rezonančný orgán zosilňujúci jej trubivé volanie. Otvorené vodné priestranstvo v tajgovom pásme vyhovuje podmienkam na hniezdenie v období od apríla do októbra, kedy znesú 4 – 6 bieložltých vajíčok. Páry hniezdia samostatne, ďaleko jeden od druhého, nakoľko bývajú relatívne intolerantné a škriepivé. Naopak, v zimnom období, bývajú druživé a tvoria

krdle, ktoré pri putovaní po stálych trasách do nížinných alebo vodnatých nívných oblastí vytvárajú formáciu tvaru písmena V, ktoré tvar bol tiež využitý pri konštrukcii odevov, hlavne pri veľkých výstrihoch živôtikov, šiat a kabátov. [11][12]

LABUŤ MALÁ (*Cygnus Columbianus*, *Cygnus Bewickii*)

Delí sa na dva poddruhy – *labuť malá eurázijská* a *labuť malá americká*, ktoré sa rozlišujú nielen tým, že obývajú iné svetadiely, ale aj v miere žltosti zobáka. Živí sa vodnou vegetáciou. Hniezdi jednotlivo pri tundrových sladkovodných jazerách od mája do septembra. *Labuť malá* je monogamná – pári sa len s jedným životným partnerom a spolu majú 3 – 5 žltobielych vajec ročne. Zimné obdobie trávi na obilných roliach, nížinatých mokradiach a mokrastých pastvinách, kam krdeľ letí po stálych trasách v rodinnom zoskupení. [11][12]

LABUŤ VEĽKÁ (*Cygnus Olor*)

Obýva chladnejšie pásmo Eurázie. Jej prirodzeným biotopom sú rybníky, chránené oblasti v okolí brehov a stojaté vody v nížinatých územiach. Jej charakteristickými rysmi sú oranžový zobák, na ktorého začiatku má čierny hrbolček, dlhý esovitý krk, pláva so zdvihnutým bielym perím a nohy má tiež čiernej farby. Tieto znaky ju robia elegantnou, preto vystupuje ako okrasný vták. Normálne býva plachá a neprístupná a v čase hniezdenia je veľmi agresívna, pretože si bráni svoje teritórium. Je bylinožravcom. Hniezdi v čase od apríla do októbra a znáša 5 – 8 vajíčok, ktoré majú zelenosivú farbu. Mláďatá bývajú šedé, niekedy tiež biele. Okrem syčania, labuť veľká vydáva hlboký škamravý a vrčavý zvuk. [11][12]



Obrázok 1 - labuť v ZOO Liberec [37]

Tento vták v nás evokuje niečo šarmantné, ladné, čisté. Skrýva však v sebe oveľa viac. Labuť, či už biela, alebo čierna, je symbolom duchovnosti, lásky a smrti. Symbolizuje čistotu, dokonalosť, nepoškvrnenosť, zdravé sebedomie, ale aj vernosť, odvahu a prirodzenú krásu. Tieto aspekty sú veľmi výrazné pri opise krehkej Odetty, ktorá však oplýva veľkou vonkajšou aj vnútornou krásou, zmyselnosťou, obetou pre nepoškvrnenú, oddanú a vernú lásku, nakoľko labute vytvárajú neodlučiteľné dvojice na celý život. A práve táto symbolika labute viedla k vyjadreniu výrazových prvkovej odevnej kolekcie. [7]

1.1.6 BALET VO VÝTVARNOM PREJAVE

Nežnosť, krehkosť, pôvab, ladnosť... Balet, ako jeden z druhov umenia, zaujímal nielen samotných nadšencov klasického tanca a baletného prejavu, ale aj maliarov, sochárov, či v neskoršej modernej dobe aj fotografov z celého sveta. Stal sa inšpiráciou pre zrod nových umeleckých diel aj vo výtvarnej sfére. Od 18. storočia sa táto tematika stala námietom mnohých svetoznámych maliarov a grafikov. Najznámejším výtvarníkom je francúzsky impresionistický maliar, grafik a sochár Edgar Degas, ktorého obrazy z hodín baletu sa v galériách vystavujú dodnes.

EDGAR DEGAS

- 1834 – 1917, francúzsky maliar, grafik a sochár
- pokladaný za jedného z hlavných protagonistov Impresionizmu
- v postaršom veku oslepol a jeho umelecká tvorba bola zameraná poväčšine len na baletné figuríny, ktoré spolu s koňmi modeloval z vosku [13]



Obrázok 2 - maľby Edgara Degasa [38]

ALFRED EDWARD CHALON

- 1780 – 1860
- švajčiarsko-britský portrétový maliar
- v Londýne si ho všimla kráľovná Viktória, na ktorej dvore neskôr pôsobil [14]



Obrázok 3 - maľby Alfreda E. Chalona [39]

PIERRE CARRIER-BELLEUSE

- 1851 – 1932
- francúzsky maliar 19. storočia



Obrázok 4 - maľby Pierra Carrier-Belleusea [40]

LEONID AFREMOV

- 1955 –
- rusko-izraelský umelec inšpirovaný impresionizmom
- pracuje predovšetkým s špachtľou a olejom [16]



Obrázok 5 - maľby Leonida Afremova [41]

LANGE MARSHALL

- 1957 –
- súčasná americká maliarka z Texasu so zameraním na zátišia, figurálne práce a krajiny s inšpiráciou v impresionizme [17]



Obrázok 6 - maľby Lange Marshallovej [42]

1.2 ORIGAMI - SKLADANIE PAPIERA

Hra so životom, je ako hra s papierom - nikdy neviete, čo z toho vznikne. Buď to bude niečo nádherné alebo len kus pokrčeného papiera. Táto zmysluplná veta bol výplodom mojej fantázie, tak ako nápad nechať sa inšpirovať ďalšou témou starého japonského umenia – Origami. Zaujalo ma svojou jednoduchosťou a zložitou zároveň. Geometrické poňatie a skladanie sú skvelou predlohou pri tvorbe strihov realizovaných odevov. Samotný základ pri realizácii odevov sú papierové strihové šablóny, ktorých sklady a záhyby sa prispôsobujú ľudskému telu, čo bolo pre mňa odraz hry papiera a textilu prenesený do celkového výsledku odevnej kolekcie.

1.2.1 HISTÓRIA ORIGAMI

Origami, s doslovným významom „preložený papier“, svojim pôvodom pochádza z krajiny vychádzajúceho slnka – Japonska, kde sa tomuto umeniu hovorí „umenie skladania papiera“. Origami vzniklo o niečo málo neskôr, ako bol vynájdený papier, ktorého výroba sa z Číny do Japonska dostala okolo roku 610 a stala sa základom japonskej kultúry. Papier bol využívaný pri rôznych náboženských rituáloch a pri výzdobe šintoistických svätýň. Slovo „papier“ a „Boh“ hrajú istou melódiou v japonskom jazyku, preto sa všetkým papierovým výrobkom pridával náboženský význam. V chrámoch boli steny zdobené rôznymi dekoratívnymi papiermi s obrázkami prírody, bohov a náboženskými výjavmi. [18][19]

Neskôr sa papier rozniesol do celého sveta, jeho cena a vážnosť klesla, a tak sa papier a origami rozšírilo medzi pozemských ľudí. Začali sa využívať papierové záznamy pri každodenných činnostiach a ľudia začali origami používať ako dekorácie do domácností. Umenie skladania papiera sa ešte viac rozšírilo vo feudálnom Japonsku. Využívanie papiera ako materiálu na vytvorenie rozličných foriem a tvarov, sa stalo neodmysliteľnou súčasťou dobrého vkusu a zaradilo sa aj do vyššieho modelu vzdelávania. Ľudia boli ochotní platiť svojim deťom rôznych majstrov a učiteľov tohto umenia, v tej dobe mávali títo ľudia čestné pozície a uznanie v spoločnosti. Tiež sa začali usporadúvať súťaže a turnaje v tejto oblasti. Origami sa začalo objavovať na šľachtických rodinných erboch a domoch bohatých ľudí, stalo sa symbolom ochrany rodiny, domova a života. [18]

Niekedy okolo roku 1800 bol prvýkrát poskladaný papierový žeriav *orizuru*, ktorý sa stal najznámejšou skladačkou vôbec. V porovnaní so samotným umením sa termín „origami“ objavil až oveľa neskôr – v roku 1880, kedy sa toto umenie stalo súčasťou aristokratickej spoločnosti a stalo sa neoddeliteľnou časťou japonských domácností. Tajomstvo origami sa tradovalo ako dedičstvo z generácie na generáciu a postupne sa stalo lacnejším ako drahokamy a rodinné šperky. Najväčší rozkvet toto umenie dosiahlo koncom 19. storočia, kedy bolo písomne zaznačených niekoľko obširných publikácií s detailnými inštrukciami a popisnými návodmi. Papierové skladačky, popísané v týchto knižkách, dnes predstavujú akýsi ‘zlatý fond’ tradičného origami, ktorému sa v Japonsku hovorí *denšó origami*, v neskoršej dobe bol spísaný aj *sósaku origami*. [18][19]

Dnes sa origami využíva takmer vo všetkých sférach a rozšírilo sa do celého sveta. Našlo si uplatnenie aj v rôznych druhoch odvetvia, ako je napríklad zdravotníctvo v rámci ergoterapie či poúrazovej rehabilitácie, matematike a geometrii, či v rôznych iných typoch úžitkového a dekoračného umenia. [20]



Obrázok 7 - vlastnoručná a originálna skladačka origami labutí

1.2.2 PRINCÍP SKLADANIA PAPIERA

Pre tradičné a klasické origami je príznačné, že sa vždy skladá z jediného kusu papiera, bez využitia nožničiek, tiež tak bez dodatočného dekorovania, čo v dnešnej dobe až tak striktné neplatí. [19]

Základným materiálom pre tvorbu origami je samotný papier. V Japonsku je dostupný originálny papier rôznej farebnosti a vzorov, narezaný na presné štvorce veľkosti 17x17cm, alebo tiež menšie, rozmeru 6x6cm. Štvorec je východiskový a potrebný tvar, od ktorého sa ďalej odvíja princíp skladania. Primárna technika spočíva v precíznom prehýbaní papiera, dôraz sa kladie na presnosť. Výsledné priestorové tvary nemusia byť vždy len hranaté, pri istom postupe sa dá docieľiť aj oblosť tvaru (krídlo, guľa, labutí krk atď.). [19]

Neexistuje presný postup, akým základným tvarom začať pri učení sa tohto umenia. Isté všeobecné inštrukcie ponúka ABC Origami, ktorú zdokonalil majster Akira Yoshizava – sled obrázkov, ukazujúcich fázy skladania. Každý z týchto obrázkov je sprevádzaný symbolom, ktorý nám umožní pochopiť, ako presne zložiť papier v určitej fáze. [21]

Existujú však isté základné postupy, ktorými je dobré sa riadiť:

ŠTVOREC

- východisková forma na realizáciu
- potrebný je väčšinou jeden kus
- tento tvar sa dá kúpiť alebo svojpomocne vytvoriť z akéhokoľvek papiera formátu A4 [19][22]

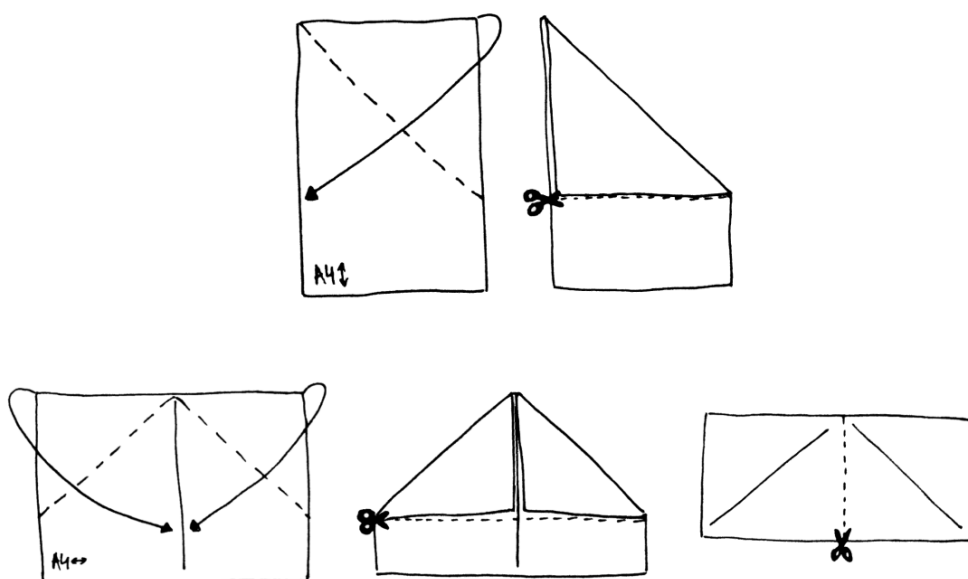

Obrázok 8 - vytvorenie štvorcového formátu z papiera A4

SKLAD ÚDOLIE

- základný stavebný prvok – inak nazývaný aj *údolie*
- jednoduché preloženie papiera na polovicu [23]

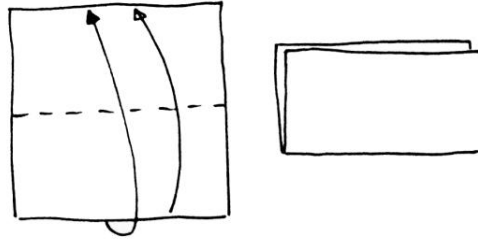

Obrázok 9 - vytvorenie skladu "údolie"

SKLAD CHRÁT

- druhý základný stavebný prvok – inak nazvaný aj *hora*
- skladačka sa vždy obráti tak, aby sa skladalo údolie [24]

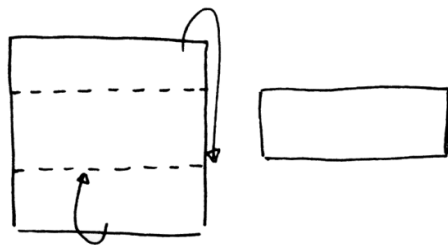

Obrázok 10 - vytvorenie skladu "chrát"

VYTVORENIE HRANY

- považovaný za sklad
- vytvorenie pomocného prehybu – preskladnenie
- vytvorí sa preložením papiera a jeho následným rozložením [25]

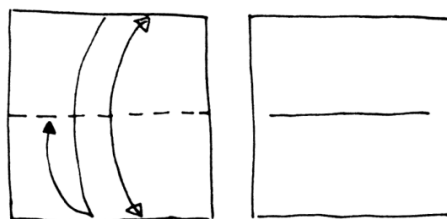

Obrázok 11 - vytvorenie skladu "hrana"

DIAGONÁLNY SKLAD

- požadovaný za sklad
- priložením diagonálnych vrcholov štvorcového papiera k sebe [26]

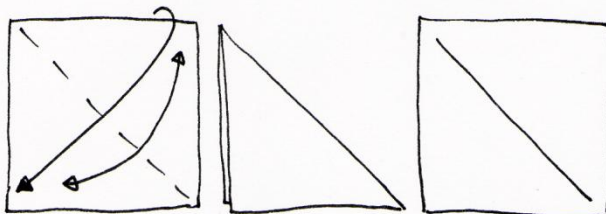

Obrázok 12 - vytvorenie diagonálneho skladu

SKLAD HARMONIKA

- dvojité preloženie papiera vždy na jeho opačnú stranu [14][27]

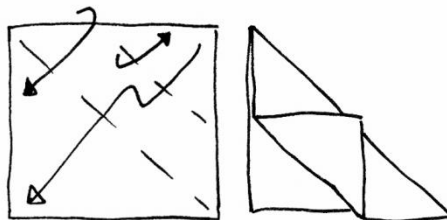

Obrázok 13 - vytvorenie skladu "harmonika"

ROZTISNUTIE

- papier sa pomocou vytvorenej hrany a údolia preloží tak, aby vznikol útvar podobný kapse - tá sa následne z vrchu roztisne [28]

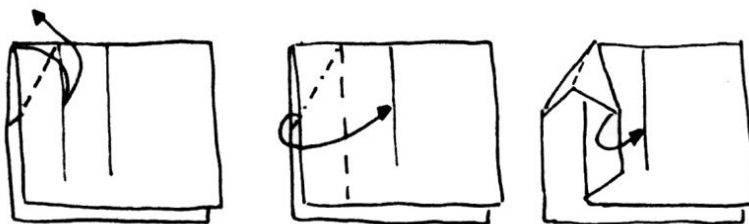

Obrázok 14 - vytvorenie skladu "roztisnutie"

1.2.3 NAKAMICHI TOMOKO

Jedným z odvetví, ktoré využíva origami ako inšpiráciu, je aj odevný priemysel, kde sa návrhári snažia inšpirovať rôznymi témami. Aj japonská autorka „magických“ strihov, Nakamichi Tomoko, patrí medzi nich. Profesorka na Bunka Fashion College a autorka štyroch kníh – *Pattern magic*, *Pattern magic 2*, *Pattern magic 3* a *Pattern magic stretch*, sa zaoberá transformáciou základných odevných strihov. Jej inšpiráciou je práve japonská kultúra, jednoduchosť tvarov a princíp skladania papiera, ktorý aplikuje na svojich strihových kreáciách. Spomínané knihy sú dobrým príkladom jednoduchosti, dokonalosti a precíznosti spojenia dvoch krásnych umení – origami a odevu.

Základný strih blúzky od Nakamichi Tomoko bol využitý pri ďalšom spracovaní a upravovaní strihovej šablóny pri konštrukcii šiat, ktorých parametre boli vypočítané podľa daného japonského postupu tvorby odevu.

1.3 ORIGAMI, BALET A LABUTIE JAZERO V MÓDE

Každý umelec potrebuje inšpiráciu pre svoju tvorbu, či už sa nechá unášať fantáziou svojich snov, kráča svetom a naberá nové zážitky a spomienky, alebo hľadá do histórie, ktorá je plná podnetných ideí. Mnohí zo svetových, ale aj menej populárnych a miestnych módných dizajnérov sa za posledné roky nechali viesť prúdom podnetnej myšlienky samotného baletu, baleríny, známeho ruského baletu Labutie jazero a obľúbeným skladaním papier – Origami.

Medzi najznámejších odevných návrhárov, ktorí sa nechali inšpirovať jednou z týchto tém, boli svetoznáme značky ako Chloé, Givenchy či Christian Dior.

CHLOÉ - JAR 2011, PRÊT-À-PORTER



Obrázok 15 - odevná kolekcia od Chloé, jar 2011 [43]

VIKTOR & ROLF - JAR / LETO 2014, HAUTE COUTURE



Obrázok 16 - odevná kolekcia od Viktor & Rolf, jar/leto 2014 [44]

SAMUEL CIRNANSCK - JESEŇ 2012, HAUTE COUTURE



Obrázok 17 - odevná kolekcia od Samuela Cirnansck, jeseň 2012 [45]

YANINA COUTURE - JAR / LETO 2016, HAUTE COUTURE



Obrázok 18 - odevná kolekcia od Yanina Couture, jar / leto 2016 [46]

MARCEL HOLUBEC W. - FASHION LIVE FS 2016



Obrázok 19 - odevná kolekcia od Marcel Holubec W. atelier de création, 2016 [47]

GIVENCHY - JAR 2011, HAUTE COUTURE



Obrázok 20 - odevná kolekcia od Givenchy, jar 2011 [48]

JOHN GALLIANO pre CHRISTIAN DION - JAR 2007, HAUTE COUTURE



Obrázok 21 - odevná kolekcia od Johna Gallianiho pre Christiana Diora, jar 2007 [49]

IRINA SHAPOSHNIKOVA - ANTWERP FASHION DEPARTMENT SHOW 2009



Obrázok 22 - odevná kolekcia od Irina Shaposhnikova, kolekcia 2009 [50]

2. VÝŠIVKA A NÁVRHY

2.1 VÝŠIVKA

2.1.1 HISTÓRIA VÝŠIVKY V SKRATKE

Výšivka ako remeselná technika, má hlboké korene, začínajúce už v období neolitu. Čína, Rím, Babylon, Grécko, India a Egypt – tieto ríše patrili k popredným krajinám, v ktorých bolo výšivkárstvo známe už pred našim letopočtom. Neskôr, v prvom tisícročí, sa táto technika dekoru textilu začala objavovať už aj v západnej a strednej Európe, a to v podobe cirkevných textílií vyšívaných v kláštorňoch dielňach. O tom svedčia prvé dôkazy z 10. a 11. storočia v Českej republike. [29][30]

Na Slovensko sa toto remeslo dostalo až o niečo neskôr a rozšírilo sa hlavne v 15. storočí prostredníctvom výšivkárskeho cechu. Z tohto obdobia pochádzajú dôkazy o vzniku cechu vyšívačov hodvábom či veľká zbierka cirkevného textilu (najmä kňazských rúch) v múzeách Spišského a Šarišského regiónu. [29][31]

V 16. a 17. storočí je v oblasti Moravy, Čiech a Slovenska zachytený záujem o túto techniku a presúva sa aj do svetskej sféry. Výšivka v tomto období zrkadlí obraz rastúcej renesančnej záľuby v kráse a honosnom dekoratívnom textile. Objavuje sa na osobnej bielizni, neskôr aj na vreckovkách, obrúskoch a posteľných prikrývkach šľachty a urodzených dám. S príchodom času sa začala objavovať aj na odevy obyčajného ľudu v podobe ľudových krojov. Domácky vyrobené konopné, ľanové a neskôršie aj bavlnené plátna boli najstaršími tkaninami, ktoré slúžili ako podkladový materiál pre ľudovú výšivku. V obci, či širšej oblasti, bývala zvyčajne len jedna vyšívačka, ktorá zdobila odevy a textilné doplnky pre všetkých ľudí v okolí. Neskôr sa vyšívať učili už od útleho veku i mladé dievčatá a ovládali tak základy tohto remesla, ktoré následne využívali pri zdobení vlastných odevov. [29][30][32]

Delikátne biele výšivky na oblečení a bytovom textile pochádzajúce z 18. a 19. storočia prinášajú charakteristické znaky empírového štýlu v tomto období. Uplatnením vplyvu priemyselného rozkvetu v priebehu 19. storočia počalo postupné vyskytovanie sa rôznych druhov kvalitných materiálov vytvorených v rozrastajúcich sa továrňach. S používaním nových podkladových textílií začali sa využívať aj ušľachtilé nite širokej farebnosti. [29][32]

2.1.2 DRUHY VÝŠIVIEK

Vyšívanie je dekoratívnou textilnou technikou, prostredníctvom ktorej sa zdobia textilný alebo iný podkladový materiál. Výšivky môžeme rozdeliť do dvoch veľkých kategórií podľa použitej techniky a technológie : [30]

- **RUČNÁ VÝŠIVKA- využitá v kolekcii**
 - textilná technika, vyžadujúca ľudský faktor za pomoci ihly, nite, tkaniny a rámu, ktorý pomáha napnúť textíliu
 - základným stavebným prvkom ručného vyšívania je *steh*
 - existuje veľké množstvo stehov :
 - PLNÝ STEH
 - vyšívajú vodorovne z pravej strany na ľavú, ukladajú tesne za sebou [33]
 - RETIAZKOVÝ STEH
 - ihla je zapichovaná do textílie veľmi blízko začiatku predchádzajúceho stehu zdola do stredu slučky [33]
 - STONKOVÝ STEH
 - ihla je vytiahnutá v strede prvotného plného stehu
 - pri ďalších stehoch je ihla vyvlečená na začiatku predošlého stehu [33]
 - PREDNÝ STEH
 - steh vyšívajú z pravej strany na ľavú v pravidelnej vzdialenosti [33]
 - KRÍŽIKOVÝ STEH
 - ihla je zapichovaná uhlopriečne doprava o určité množstvo nití
 - nasledujúci steh je umiestnený priečne cez predchádzajúci a situovaný na pravú stranu [33]
 - a mnoho ďalších vzhľadom k požadovanému výsledku...

- **STROJOVÁ VÝŠIVKA**

- technika využívajúca stroje, napodobujúce ručné vyšívanie
- podkladový materiál (akýkoľvek – jeansovina, jearsy, koža a pod.) sa pohybuje rozličnými smermi na základe požadovaného motívu vyšivky
- ihla je staticky pripevnená do stroja a je vpichovaná kolmo na textíliu stále z rovnakého miesta
- stroje dokážu vyšívať rozličné typy vyšiviek (klasické, čipkové a pod.)
- vyšivkové prístroje obsahujú LCD display, upínaciu jednotku s rámčekom a vnútornú pamäť, ktorá zahŕňa niekoľko druhov vyšivkových techník a priestor na ukladanie pripraveného návrhu
- logá firiem, textilné reklamy, odevné štítky, nášivky a iné
- rozdeľuje sa do dvoch skupín :

- podľa prítomnosti ľudského faktora : [30]

- VYŠÍVACIE STROJE

- stroje, ktoré sú obsluhované človekom
- môže nahradiť ručnú vyšivku
- vrstvením, farebným tónovaním a tieňovaním sa dá docieľiť perfektné zobrazenie vzoru v kvalite, ktorá sa dá prirovnať k fotografiám
- je to náročnejší a zdĺhavejší proces na veľkovýrobu [34]

- AUTOMATICKÉ VYŠÍVACIE STROJE

- naprogramované a riadené počítačom
- vyšivka určená a vhodná k veľkovýrobe [35]

- podľa počtu ihl :

- JEDNOIHLOVÉ

- krížikový steh

- DVOJIHLOVÉ

- plochý steh
- člnkové stroje

[36]

2.1.3 VÝŠIVKA DNES - NÁVRAT VÝŠIVKY DO MÓDY

Výšivka sa stáva celosvetovo populárnou a stále viac využiteľnou aj v módnom odvetví. Množstvo odevných dizajnérov používa vyšívanie na precítenie daného navrhnutého modelu a inšpiráciu čerpá z rozličných kultúr, prírodných motívov alebo bežných a obyčajných každodenných vecí okolo nás. V dnešnej dobe je táto technika súčasťou nielen módných trendov. Mnohokrát sa viac stretávame so strojovou výšivkou najčastejšie pri logách firiem, textilných štítkoch a pod.



Obrázok 23 - ukážky výšivky zo svetových mó [51][52][53][52]

2.1.4 NÁVRHY VÝŠIVKY A AUTORSKÝ VÝTVARNÝ PRÍSTUP

Dizajn výšivky vyplýva z precítenia a vnímania vydranej inšpirácie a následné pretransformovanie vlastných ideí do odevnej kompozície. Realizácia autorských návrhov vychádza z danej zvolenej inšpirácie ruským baletným dielom a samotnou symbolikou labute. Ďalej rozpracovanej idey tvaru pera labuti veľkej - jeho štruktúra, vzhľad, pevnosti a krehkosti, ktorou oplýva. Snaha zachytiť elegantnosť vlastnou predstavou pretvorenia brka labute a zanechať ho v rámci vybranej témy.

Pri navrhovaní vizuálneho vzhľadu výšivky, som použila grafickú techniku čiernou tenkou mikro fixkou, ktorá vyjadruje môj vlastnoručný osobitý štýl a podtrháva budúci vzhľad realizáciu ručnej výšivky použitého materiálu.



Obrázok 24 - autorské návrhy výšivky

2.2 HĽADANIE TVAROSLOVIA

2.2.1 SKLADANIE ODEVOV Z PAPIERA

Počas uvažovania nad témou bakalárskej práce padla úvaha, ako posunúť jej rozmer na vyššiu úroveň. Inšpirovať sa niečím klasickým a tradičným, ale zároveň to preniesť do moderného pohľadu odevu dnešnej doby. Po mnohých návrhoch vznikla idea s papierovým hraním sa a skladaním origami šatstva. Táto malá zábavka sa stala poprednou myšlienkou konštrukcie a strihov nadchádzajúcej odevnej kolekcie, vychádzajúcej z geometrickej siluety a symetrie papierových skladačiek.



Obrázok 25 - ilustračný obrázok origami odevu

Po veľkom množstve skúšok, vydarených aj nevydarených pokusoch poskladať čo najviac tradičných origami skladačiek podľa návodov z knižiek a postupov z internetu, začal pomaly vznikať charakter celistvosti jednotlivých kusov odevov. Pri modelácii všetkých origami skladačiek kusov oblečenia som si pred-pripravila štvorcový formát nastrihaný z rôznofarebných A4 a A5 papierov a použila sklad *vytvorenia hrany*, ktorý bol nápomocný pri následnom hraní sa s plochou papiera.



Obrázok 26 - postup skladania origami šiat

Keď boli vytvorené takmer všetky odevy podľa návodov, v práci s papierom som ďalej pokračovala. Poskladala som tiež originálne kusy oblečenia vychádzajúce v vlastnej fantázii, ktoré boli kombinované s už vytvoreným tradičným origami šatstvom.

2.2.2 NÁVRHY ODEVNEJ KOLEKCIE

2.2.2.1 PRENESENIE PAPIEROVÝCH SKLADAČIEK DO NÁVRHOVEJ VÍZIE

Kombinácia všetkých vytvorených skladačiek sa neustále menila a prispôbovala vízií. Bol hľadaný správny súlad medzi jednotlivými kusmi oblečenia. Neskôr tak vznikol súbor papierových výtvorov, pripomínajúci začiatok kolekcie.



Obrázok 27 - zostavenie odevných kúskov do jednotlivých outfitov

Zmena tvaru, veľkosti, dĺžky, či siluety, boli súčasťou pohrávania sa s papierom. K niektorým poskladaným kusom oblečenia boli pridané ďalšie kusy papiera iných farieb, aby boli zreteľné pridané časti, a aby som našla tú správnu žiaducu podobu skeletu.



Obrázok 28 - pridanie kusov papiera do skladačiek

Ďalším krokom práce bolo prekresliť vytvorené papierové skladačky a pretransformovať ich do dvojdimenzionálnej formy v podobe ilustrovaných návrhov na polotransparentný pauzovací papier. Takto začali vznikať potrebné tvary jednotlivých odevov a vyobrazenie potrebnej konštrukcie za pomoci obrysu línie skladačiek či vytvorených pomyselných čiar a záhybov, ktoré sa vytvorili v priebehu tvarovania papiera.



Obrázok 29 - prenášanie siluety na pauzovací papier

2.2.2.2 HRUBÉ PRED-NÁVRHY

Po doladení detailov začali jestvovať počítačové návrhy celkových strihov výslednej odevnej kolekcie. Sú to úplne prvé návrhy, pri ktorých ešte nie je riešená farebnosť, materiálové skúšky ani kompozícia výšivky. Puzovací papier bol prekopírovaný v kopírovacom zariadení do digitálneho formátu, ktorý bol následne spracovaný pri riešení návrhov vlastnoručnej výšivacej techniky. Tento postup je ďalej obšírnejšie popísaný v nasledujúcich podkapitolách.

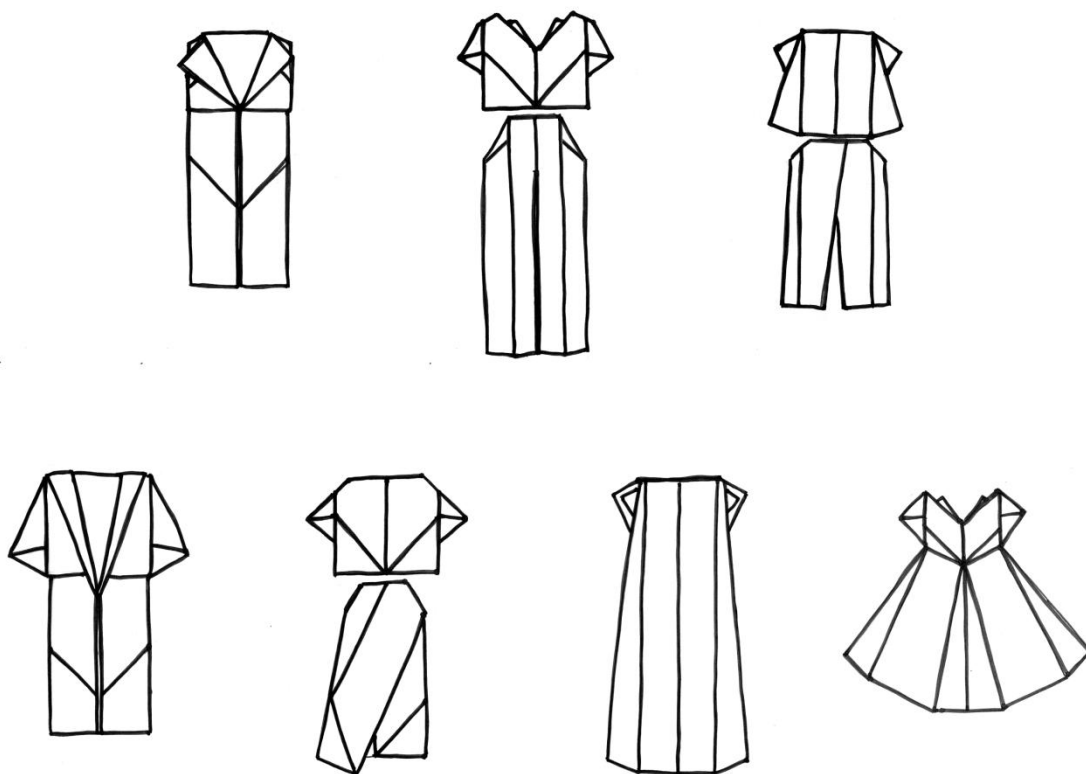

Obrázok 30 - prekreslená papierová silueta do 2D podoby

2.2.2.3 AUTORSKÉ NÁVRHY

Celistvou víziou riešenia odevnej kolekcie bolo prepojenie dramatického baletného príbehu so zábavnou činnosťou skladania papiera. Dve, na prvý pohľad takmer nespojiteľné témy, sa spojili v jedno a vznikli návrhy hodné realizácie. Farebnosť sa odvíja od vlastných dojmov či pocitov z Labutieho jazera a dostupných materiálov vhodných ku konštrukciám geometrických tvarov siluety danej inšpirácie - viac popísané v nasledujúcej kapitole.

To všetko predstavujú vlastnoručné propozície využívajúce prvotné ťahy tenkou čiernou fixou, neskôr preskenované pomocou skenovacieho zariadenia do digitálnej podoby. Tá bola ďalej spracovaná za pomoci grafických programov a editovaná tak, aby predstavovala finálny efekt kompletnej odevnej kolekcie. V konečných návrhoch je zrejma výsledná farebnosť, predstava vidiny odevov na ľudskej postave a finálna kompozícia ručnej výšivky na daných kusoch odevu.

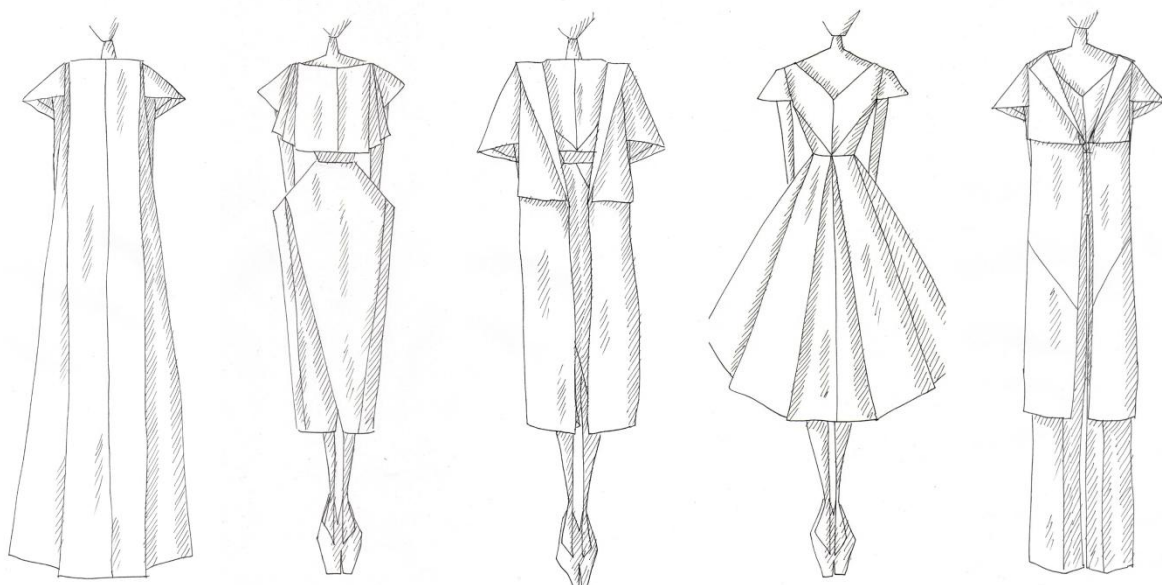

Obrázok 31 - počiatkové návrhy odevnej kolekcie

3. VÝBER MATERIÁLOV

Ako textilné materiály na zhotovenie odevnej kolekcie, boli zvolené textílie pripomínajúce krehkosť a jemnosť labutí. Farebnosť sa tiež odvíja od samotnej labute, taktiež od inšpirácie baletným dielom a baletnými tanečnicami. Biela, ktorá prevažuje v odevnej kolekcii, symbolizuje čistotu, nepoškvrnenosť. Rovnako však vyjadruje smútok a smrť, ale zároveň slobodu, keďže hlavná hrdinka Odetta spolu s princom umierajú a ich duše sú tak slobodné a spojené večnou láskou. Svetlé pastelové tóny utvárajú celok kolekcie a dotvárajú dojem nežných balerín.

Kolorit a vizuálny efekt povrchu textílií boli dôležitejšie, ako výber zloženia materiálov. Väčšina z nich je spracovaná z umelých vlákien z dôvodu väčšieho množstva výberu. Materiály sú tkané, pevné a vhodné na ďalšie spracovanie v podobe odevných strihov inšpirovaných Origami, ktoré je skladané do geometrických tvarov, a ktorými som podnietila moju ideu formy aj pri navrhovaní šatstva.



Obrázok 32 - materiál číslo 1

ZAMAT

typ : tkanina

farba : sivá

zloženie : bavlna



Obrázok 33 - materiál číslo 2

DENIM so záterom

typ : tkanina zmesová

farba : fialová a strieborná potlač

zloženie : bavlna

elastan



Obrázok 34 - materiál číslo 3

KEPR

typ : tkanina

farba : fialová

zloženie : polyester
polyamid



Obrázok 35 - materiál číslo 4

KOŽENKA

typ :

farba : béžová

zloženie : polyuretan
polyester



Obrázok 36 - materiál číslo 5

ATLAS

typ : tkanina

farba : béžová

zloženie : polyester



Obrázok 37 - materiál číslo 6

ZAMAT

typ : tkanina

farba : smotanová

zloženie : polyester



Obrázok 38 - materiál číslo 7

ATLAS so záterom

typ : tkanina

farba : biela s lesklou potlačou

zloženie : bavlna

elastan

polyester



Obrázok 39 - materiál číslo 8

ATLAS

typ : tkanina

farba : lesklá slonovinová

zloženie : polyester



Obrázok 40 - materiál číslo 9

PODŠÍVKA č.1

typ : tkanina

farba : biela

zloženie : polyamid



Obrázok 41 - materiál číslo 10

PODŠÍVKA č.2

typ : tkanina

farba : kapučínová

zloženie : polyester



Obrázok 42 - materiál číslo 11

PODŠÍVKA č.3 - satén

typ : tkanina

farba : lesklá fialovo-béžová

zloženie : polyester



Obrázok 43 - materiál číslo 12

výstuž a vyšivací materiál

typ : tyl

farba : biela

zloženie : nylon



Obrázok 44 - materiál číslo 13

materiál na vyšívanie

typ : pletenina

farba : lesklá biela

zloženie : polyamid



Obrázok 45 - materiál číslo 14

materiál na vyšívanie

farba : fialová

zloženie : 80% akryl

10% mohér

10% vlna



materiál na vyšívanie

farba : slonovinová

zloženie : 65% modakryl

20% vlna

10% mohér

Obrázok 46 - materiál číslo 15

4. POUŽITÁ TECHNOLOGIA

Mojou myšlienkou bolo poňať to abstraktne v podaní ručnej výšivky na vyšívacom kruhu. Podkladovým materiálom sa stal tuhý nepružný biely tyl s dostatočne veľkými očkami, ktorými bola prevliekaná syntetická, pletená, lesklá metráž. Textília bola nastrihaná podľa útku na tenké pásiky a aplikovaná v danom vyšívanom námete v kombinácií s jemnou bielou a fialovou niťou, ktorá dotvára celkový požadovaný výsledný efekt výšivky.

4.1 RUČNÁ VÝŠIVKA

Pri realizácii výšivky boli použité základné ručné stehy, ktoré sú bežne používané pri ručnom vyšívaní a podrobnejšie popísané v kapitole číslo dva tejto bakalárskej práce. Najčastejšie som využila *plný*, *retiazkový* a *predný* steh. Tie však neboli aplikované len pri obvyklom klasickom vyšívaní, ale aj upravené do podoby, aby čo najviac pripomínali stavbu labutieho jazera vo vlastnom abstraktnom poňatí.



Obrázok 47 - realizácie autorskej ručnej výšivky

5. REALIZÁCIA ODEVNEJ KOLEKCIE

Pri zhotovovaní odevnej kolekcie bol kladený dôraz na geometrický pôsobiacu impresiu skladania papiera a následného textilného materiálu. Tvorba strihov sa odvíjala jednotlivo v závislosti od danej idey kresleného návrhu a výsledného modelu. Niektoré strihy vychádzajú z už existujúcich základných strihových šablón, ktoré boli následne upravené na požadovaný tvar. Iné vznikali v priebehu tvorby a prispôbenia danej kreslenej ilustrácie a vytvoreného papierového origami.

Všetky strihy boli spočiatku vykreslené na strihový papier a prenesené na kaliko prispôbené krajčírskej panne a reálnemu ľudskému telu. Strihy boli pri skúšaní postupne upravené a uspôsobené tak, aby sa interpretácia návrhu a modelu čo najviac zhodovala. Etapovitými krokmi boli úpravy hotové a opäť prenesené do odpovedajúcich strihových šablón.

Silueta modelov je prehnane výrazná, nakoľko bol kladený dôraz aj na interpretáciu baletného diela a samotného baletu. Keďže baletky bývajú extrémne štíhle, pás, ramená a obvod hrudníka sú v európskych veľkostiach 34 – 36, zvyšné časti obvodu tela sú zámerne v predimenzovaný efekte veľkosti 40, na zvýraznenie úzkeho drieku a takmer doslovný prevod vykreslených pred-návrhov z papierových skladačiek.



Obrázok 48 - zošívanie vystrihnutého materiálu do podoby živôťiku

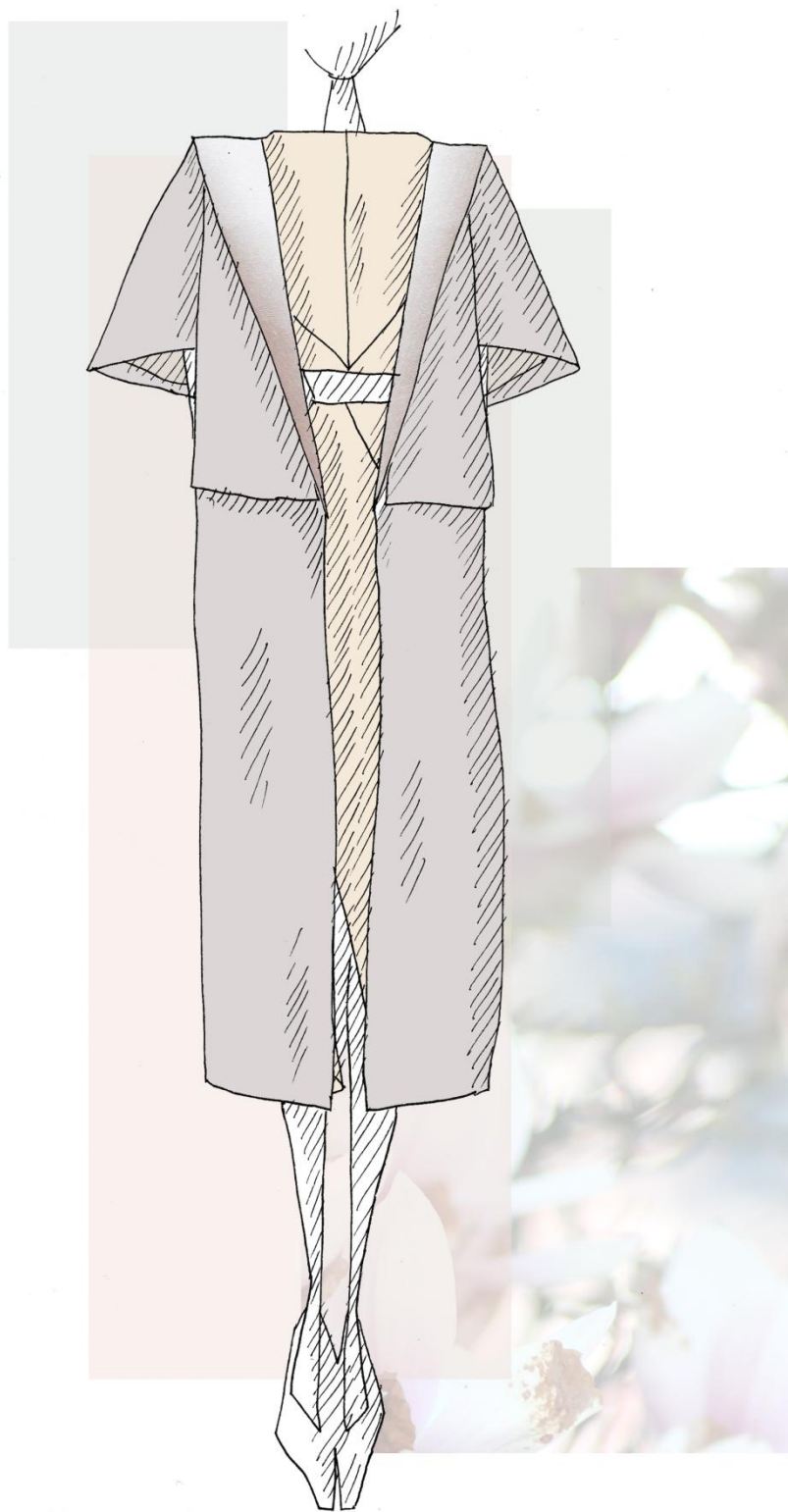

Obrázok 49 - návrh modelu číslo 1

5.1 MODEL č. 1

Prvý model predstavuje jeden z troch živôtikov v odevnej kolekcii. Na prednej časti sa nachádza v strede aj diagonálne šev, ktorý vychádza z rukávov. Je riešený bez výstrihu, zarovnaný do línie a začistený záložkou. Zadná časť obsahuje vertikálny stredový šev. Trojuholníkový rukáv je z jedného dielu, podšitý polyesterovou podšívkou a zakončený 3 cm záložkou. Dĺžka živôtika siaha po pás, po začiatočnú líniu rovnej sukne s falošným prekladaním a rozšírením v oblasti bokov. Základný strih puzdrovej sukne bol adaptovaný do požadovaného tvaru, ktorý vychádza z upraveného návrhu pôvodného tvaru origami verzie. Pás je začistený 15cm podsádkou z tuhého keprového materiálu, ktorý pomáha udržať geometrický tvar sukne. Zapínaním je skrytý zips. Spodný kraj je začistený obnitkovacím strojom, zahnutý a prišitý ručným stehom.

To všetko dopĺňa kabátik, konštrukciou pripomínajúci pelerínu svojimi veľkými polorukávmi, ktoré sú strihovo vymodelované priamo zo zadného dielu, prišité k vrstvenej prednej časti a podšité podšívkovým materiálom inej farby ako zvyšok kabáta. Rukávy sú tiež vystužené vlizelínom, aby držali svoj tvar. Príklopy na prednom diele sú všité v ramennej časti, spodná časť je členená diagonálnym švom, zadná strana je členená horizontálnou aj vertikálnou líniou. Kabátik je bez zapínania a plní estetickú funkciu.

Údržba :

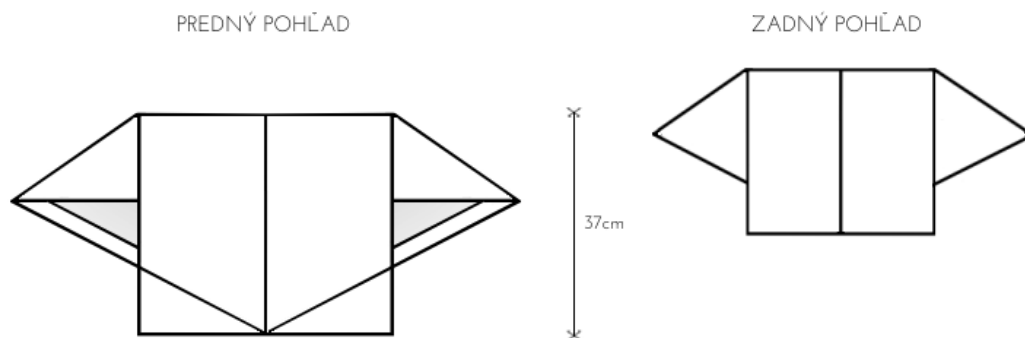
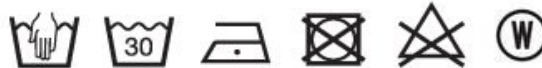

Obrázok 50 - technický nákres - model č. 1 - živôtik

PREDNÝ POHĽAD

ZADNÝ POHĽAD

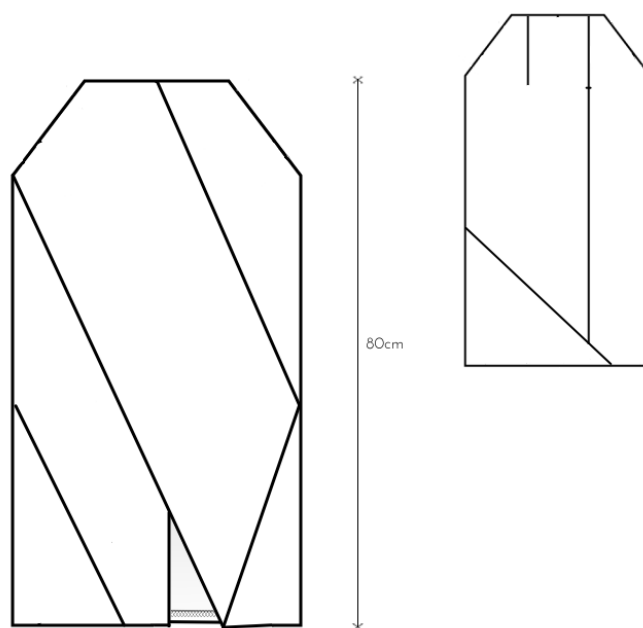

Obrázok 51 - technický nákres - model č. 1 - sukňa

PREDNÝ POHĽAD

ZADNÝ POHĽAD

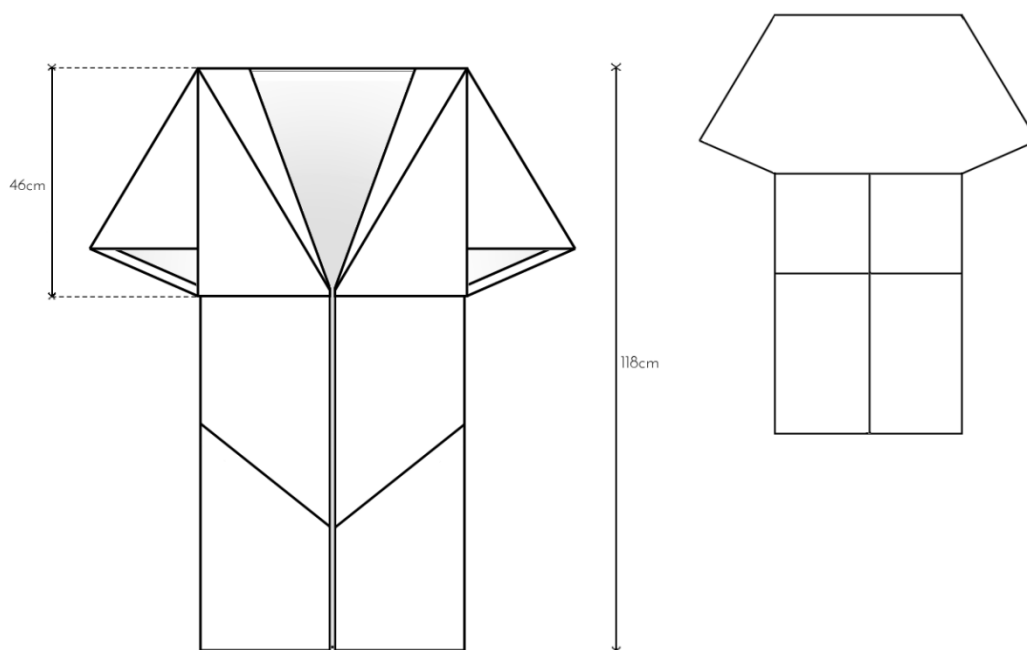

Obrázok 52 - technický nákres - model č. 1 - kabát

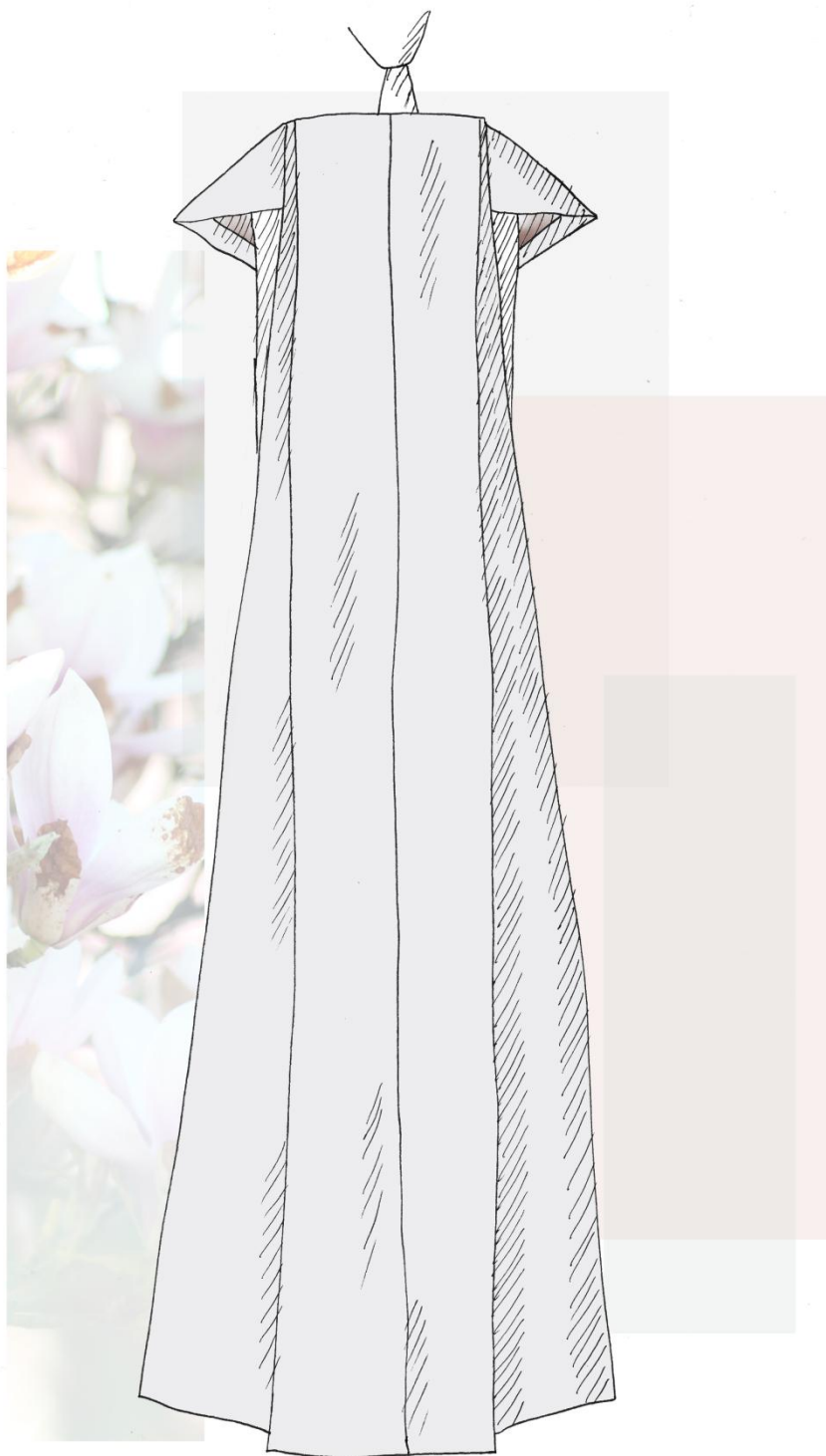

Obrázok 53 - návrh modelu číslo 2

5.2 MODEL č. 2

Model číslo dva predstavuje len jeden kus oblečenia a sú ním maxi šaty bez podšívky dĺžkovo až po zem (v závislosti od výšky postavy). Ich konštrukcia je celá riešená geometricky a použitý materiál takmer presne vystihuje predlohu papierovej skladačky. Riešenie predného a zadného dielu je identické za pomoci skladov, ktoré sú symetrické po oboch stranách a 9cm široké, v strede prešité falošnou zápustkou. Tie obsahujú v nich ukryté jedno-výpustkové spojené klokanie vrecko vsoké 16cm na prednej časti šiat. Rukávy sú z jedného kusového dielu a podšívajú polyesterovou podšívku. Priekrčník je rozšírený, nevykrojený a začistený obnitkovacím strojom a 2cm záložkou. V jeho časti je výšivka formou aplikácie, kombinácia vyšívacích techník. Spodný okraj je začistený obnitkovacím strojom so záložkou a prešíty ručným stehom. Šaty sú riešené bez zapínania.

Údržba :

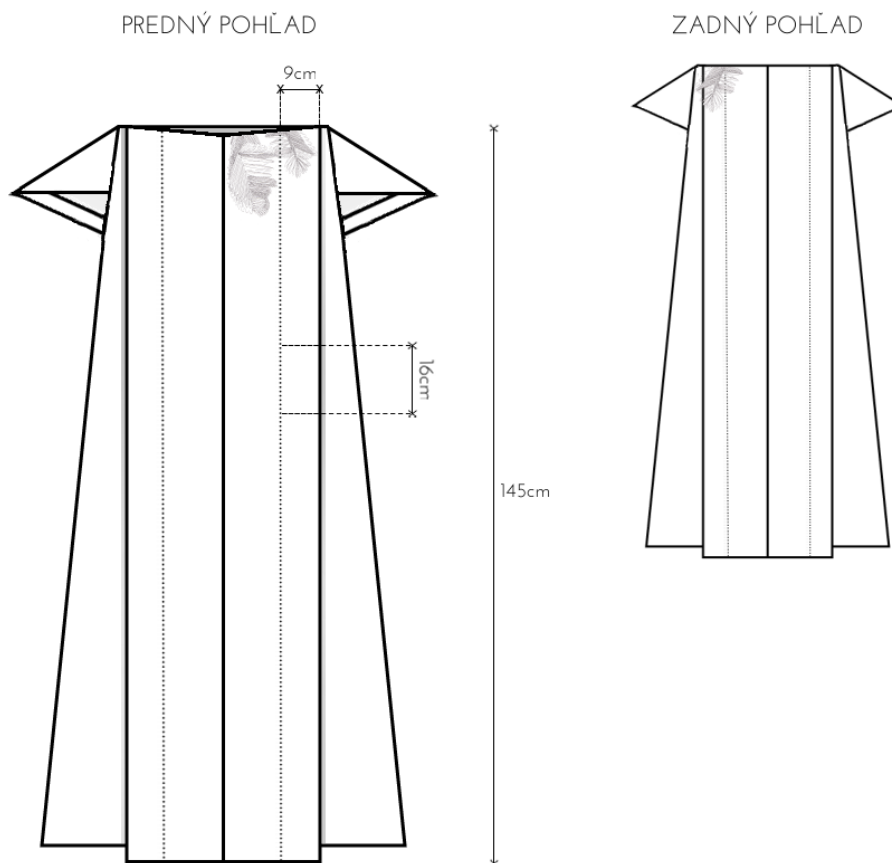

Obrázok 54 - technický nákres - model č. 2 - šaty

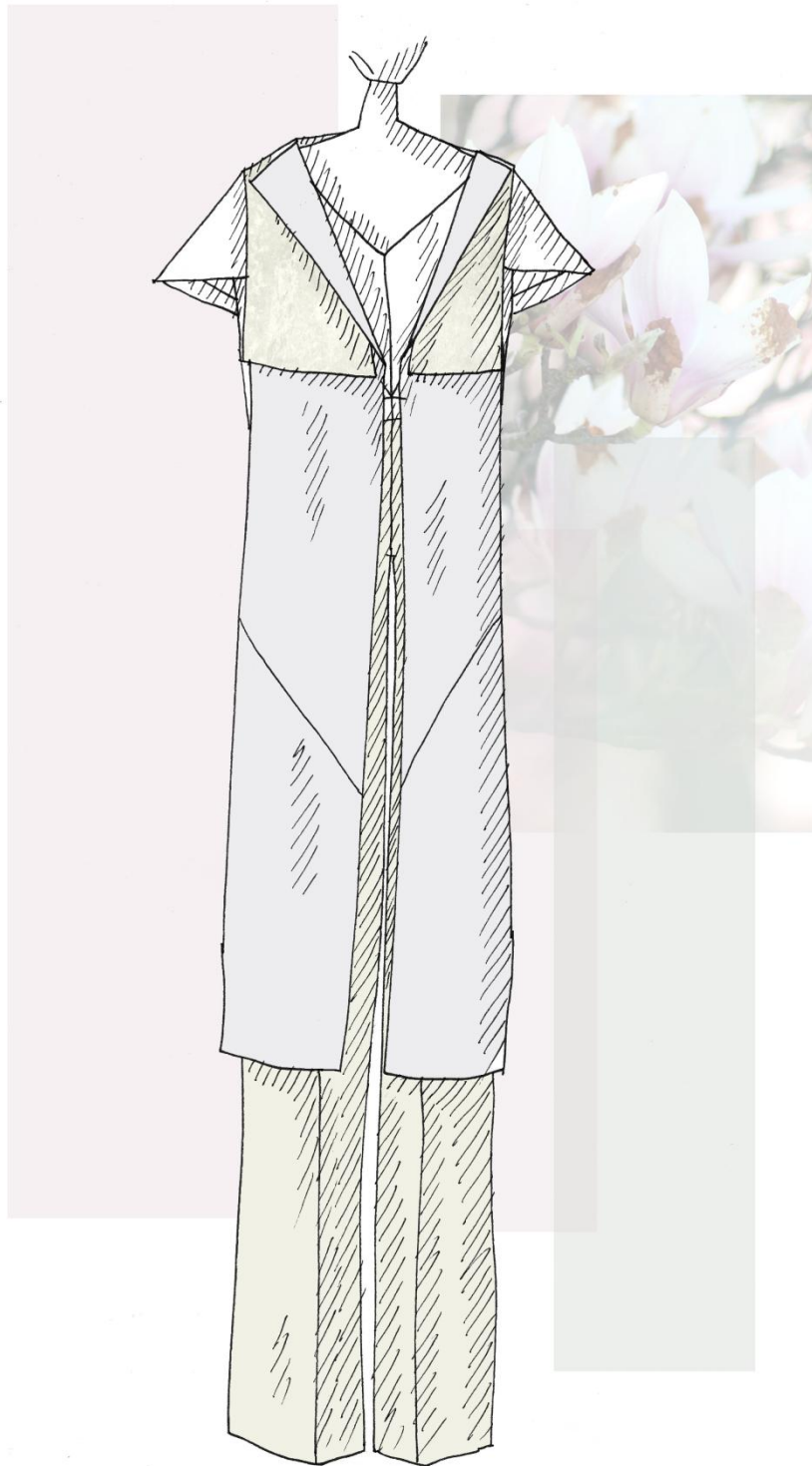

Obrázok 55 - návrh modelu číslo 3

5.3 MODEL č. 3

Ďalší z modelov zo súboru odevov tvorí živôtik strihovo identický so živôtikom z prvého modelu a jeho konštrukcia prebiehala takmer rovnako. Rozdiel je v použitom materiáli a výstrihu do tvaru písmena „V“. Priekrčník je začistený podsádkami, rukávy sú podšité podšívkou a vystužené tylom. Dĺžka siaha po líniu drieku, kde začínajú nohavice s vysokým pásom a jemne odstavajúcimi bočnými klinovými vreckami. Na prednej časti sú prešité falošnou zápusťou, v bokoch sú široké, rovné s dĺžkou až po zem (v závislosti od výšky postavy). Zapínanie je riešené na zadnom diele skrytým zipsom. Spodný kraj je začistený obnitkovacím strojom a záložkou prešitou ručným stehom. Horný kraj nohavíc je zapravený podsádkou.

Celok dotvára fialová denimová podšívaná vesta, ktorej konštrukcia vychádza zo strihového riešenia kabáta z prvého odevného prototypu. Rozdielmi sú väčšie voľné príklopy, skosenie ramien, vrstvená časť sedla je kratšia a z vlasového materiálu. Vesta má tiež vrecká, včlenené do bočných švov, začistené do podšívky. Obsahuje výšivku formou aplikácie, kombinácia vyšívacích techník. Nezahrňuje zapínanie a plní estetickú funkciu.

Údržba :

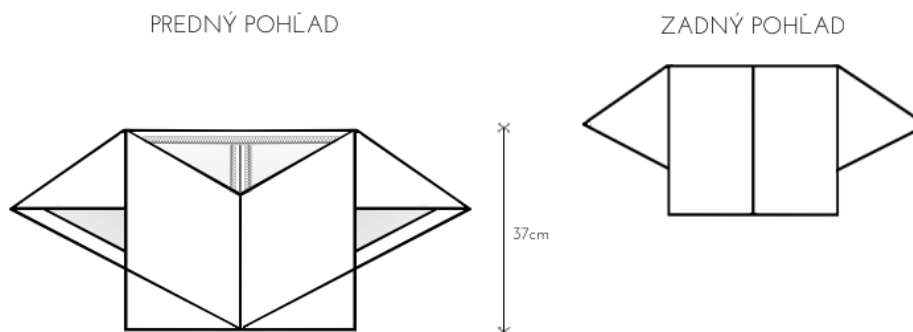

Obrázok 56 - technický nákres - model č. 3 - živôtik

PREDNÝ POHĽAD

ZADNÝ POHĽAD

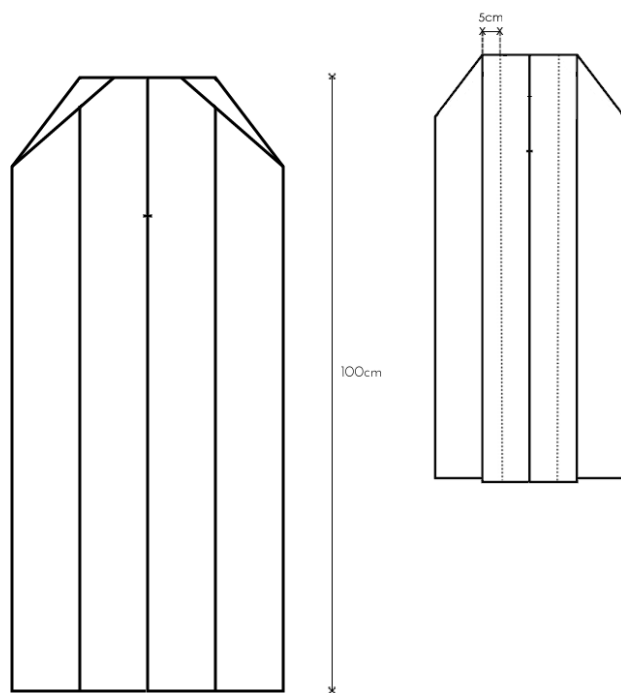

Obrázok 57 - technický nákres - model č. 3 - nohavice

PREDNÝ POHĽAD

ZADNÝ POHĽAD

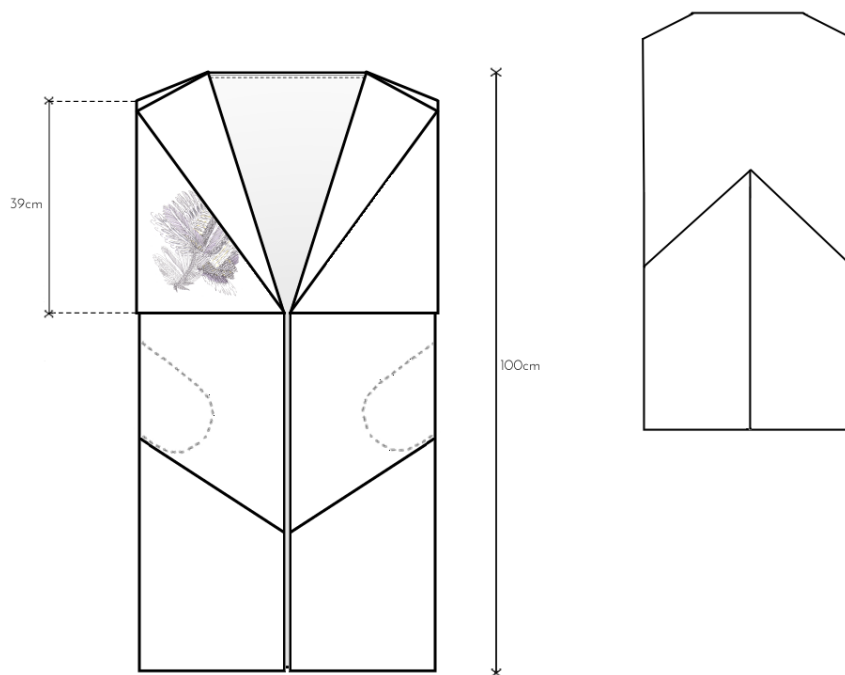

Obrázok 58 - technický nákres - model č. 3 - vesta



Obrázok 59 - návrh modelu číslo 4

5.4 MODEL č. 4

Štvrtý model tvoria šaty z denimového materiálu potlačeného striebornými tenkými pásikmi. Vrchná časť vizuálne pripomína živôtik z prvého modelu. Jeho strihové riešenie však vychádza zo základného strihu z knihy od Nakamishi Tomoko, ktorý bol následne upravený podľa vlastných potrieb. Predná vrchná časť je členená švom, do ktorého je zakomponovaný prsný odševok. Výstrih je riešený do tvaru písmena „V“ a začistený do podšívky, ako celá vrchná časť. Rukávy sú krátke, vytvarované do geometricky pôsobiaceho tvaru, v oblasti ramien obsahujú 2cm záševok a sú začistené záložkou. Strih spodnej časti šiat vychádza z štvrt-kruhovej sukne. Po celom obvode sú vytvorené sklady - na prednom diele je jeden veľký obojstranný, ktorý je odšitý, aby držal svoj tvar a pripomínal geometrickosť inšpirovaných šiat. Zadný diel obsahuje dva záhyby smerujúce do bočných švov. Spodný kraj je začistený obnitkovacím strojom a záložkou.

Údržba :

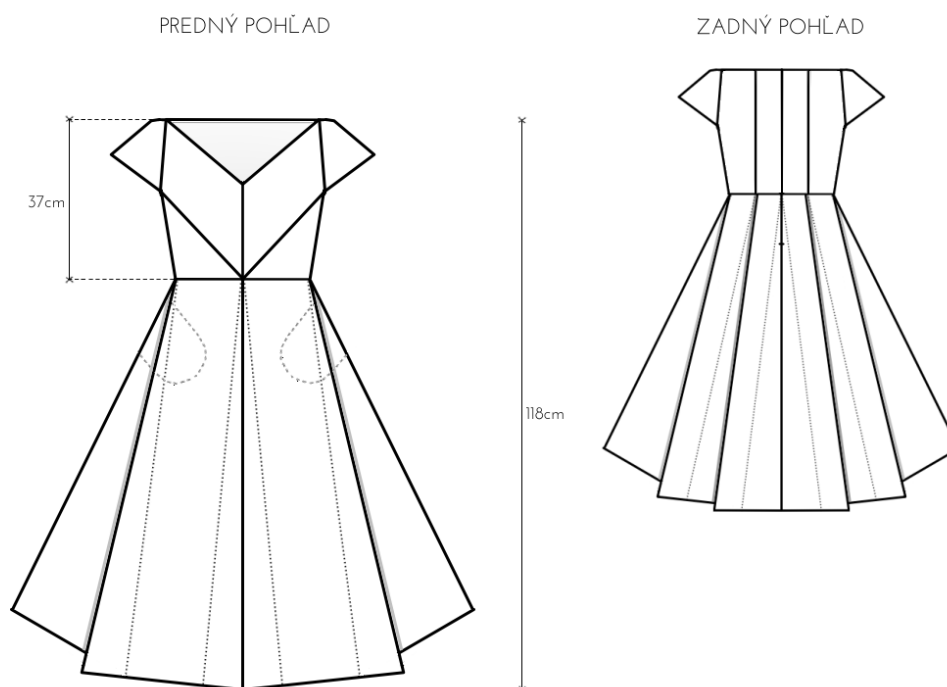

Obrázok 60 - technický nákres - model č. 4 - šaty

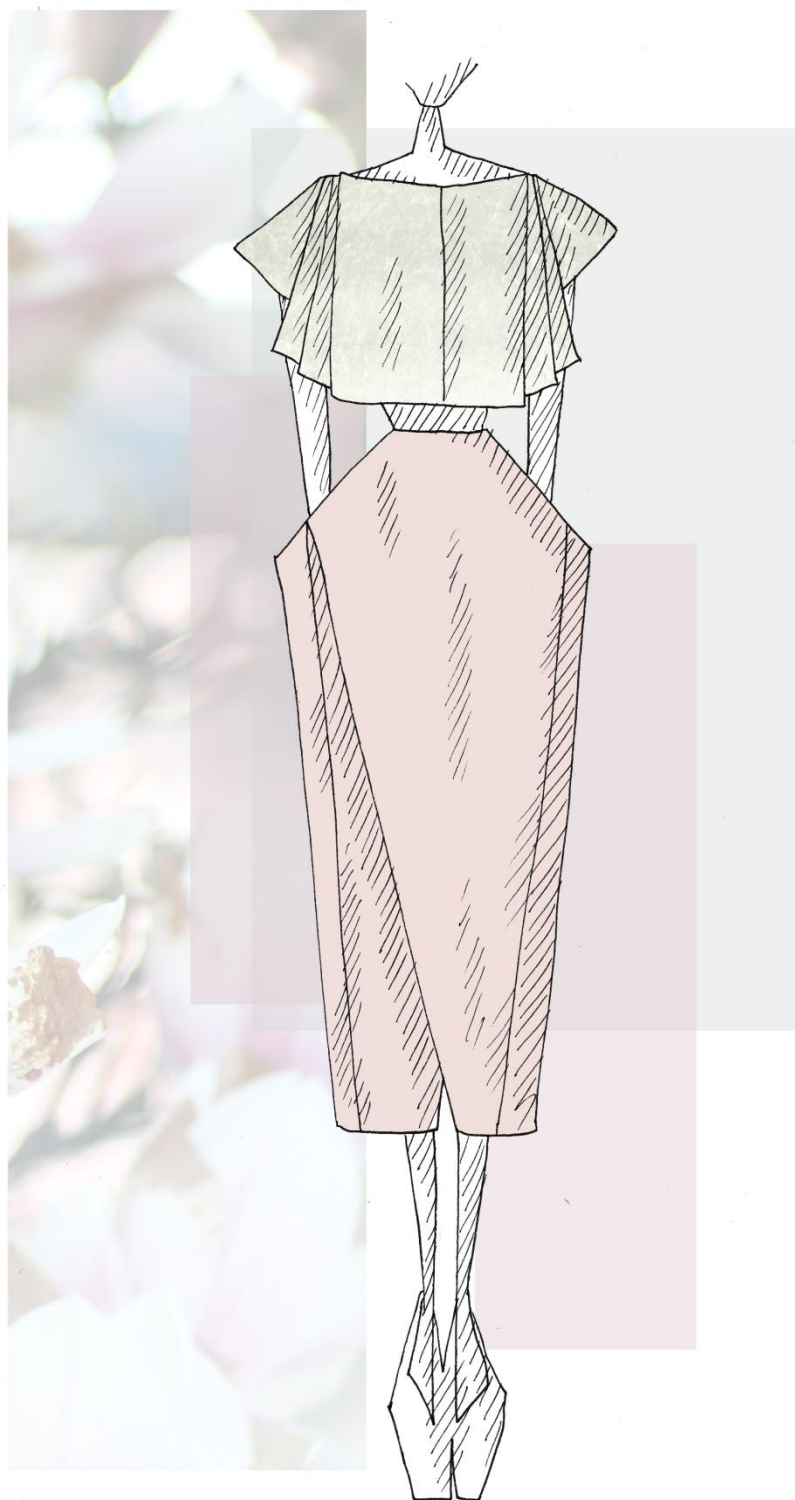

Obrázok 61 - návrh modelu číslo 5

5.5 MODEL č. 5

Závěrečný model tvorí posledný živôtik s dvoma členenými záhybmi z jemne transparentného tkaného vlasového materiálu, ktorý pripomína štruktúru labutieho páperia. Strih vychádza zo strihu maxi šiat - predná a zadná časť sú identické, v strede spojené švom a začistené na obnitkovacom stroji. Predný diel je podšitý šifónom slonovinovej farby z dôvodu menšej priehľadnosti použitého materiálu. Obsahuje dva záhyby, z oboch strán prešité z rubovej aj lícnej časti, aby držali svoj tvar. Priekrčník je začistený podsádkou, spodný kraj je zahnutý 3cm záložkou a prišitý ručným stehom. Rukáv pozostáva z dvoch kusových dielov, je vystužený tylom a začistený 3cm záložkou, ktorá je tiež prichytená ručne. Dĺžka živôtika siaha tesne nad líniu trojštvrťových nohavíc do pásu, s čiastočne falošným príklopom vytvárajúcim efekt zavínovacej sukne.

Nohavice obsahujú bočnú švovú kapsu z bieleho podšívkového materiálu. Ich zapínaním je skrytý zips na zadnom diele. Zadná časť obsahuje falošné švy pripomínajúce prešitie, vychádzajúce zo záševkov. Predná časť nohavíc obsahuje na pravej nohe falošné odšitie, na ľavej nohe je včlenený príklop do puku nohavíc. Príklop je začistený do podsádky a z ostatných strán nechany voľne visieť. Použitý koženkový materiál nie je potrebné začisťovať.

Údržba :

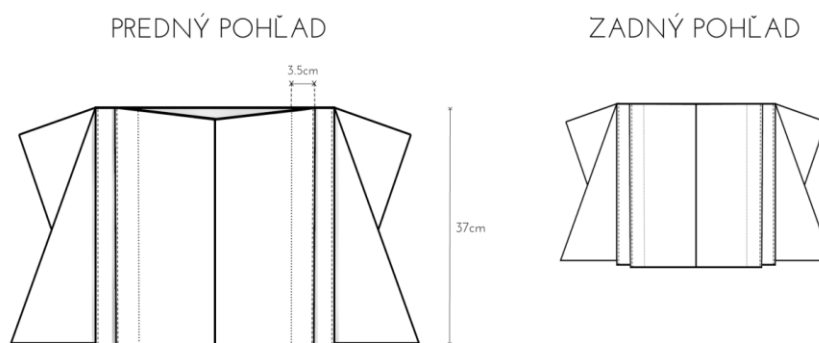

Obrázok 62 - technický nákres - model č. 5 - živôtik

PREDNÝ POHĽAD

ZADNÝ POHĽAD

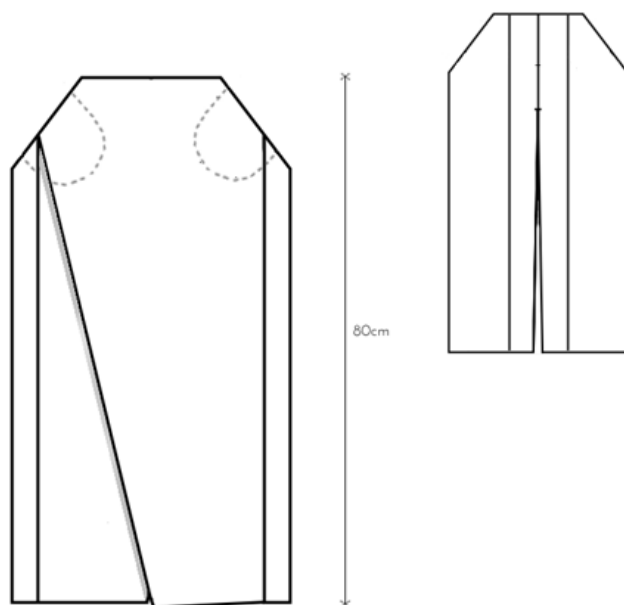

Obrázok 63 - technický nákres - model č. 5 - nohavice

ZÁVER

Záverom tejto bakalárskej práce je, že som zvládla dôjsť až do úplného konca, ktorý je, z môjho subjektívneho hľadiska, veľmi úspešný. Výsledkom celej práce je kolekcia piatich kompletných modelov, ktoré odrážajú obe témy. Nimi som nechala podnietiť svoju myseľ a rozvíjať tak tok myšlienok, ktoré sa ňou dokážu víriť. Prepojenie tak odlišných ideí bolo spočiatku dosť náročné, ale nakoniec to všetko samo začalo nejako do seba zapadať a utvárať romantickú a zároveň geometrickú víziu súčasného pohľadu na svet módy.

Zámerom celej kolekcie bolo nechať vyniknúť krásu Labutieho jazera, symboliku samotnej labute a ladnosť skladania papiera. Všetko sa v odevoch odráža a každý jeden kus oblečenia má v sebe kúsok z mojej inšpirácie.

Počas celého procesu som sa priučila množstvu nových vecí. Moja predstava sa počas neho mierne menila a upravovala do reálnej formy, ale to všetko je vždy dôsledkom procesu práce. Na začiatku som si síce nastavila laťku pomerne vysoko, no tento svoj cieľ som nakoniec dosiahla. Občas s malými problémami, inokedy s ťažkosťami a trápením, ale nie je výhra bez boja a krása bez bolesti!















ZDROJE LITERATÚRY

- [1] Historie baletu. *Baletní encyklopedie* [online]. [cit. 2016-01-13]. Dostupné z: <http://balet.netstranky.cz/historie-baletu/historie-baletu.html>
- [2] ANGELI, Oriente. Prvé stretnutie s hudbou. 1.vyd. Bratislava: Mladé letá, 1986, 194 s.
- [3] Piotr Il'jič Čajkovskij. In: Wikipedia: the free encyclopedia [online]. San Francisco (CA): Wikimedia Foundation, 2001- [cit. 2016-01-13]. Dostupné z: https://sk.wikipedia.org/wiki/Piotr_Il'jič_Čajkovskij
- [4] BARÁNIKOVÁ, Šarlota, Hana CONTRERASOVÁ, Jana JANČOVIČOVÁ a Eva Mária VEHNEROVÁ. Velikáni hudby: [ilustrovaný průvodce životem a dílem slavných skladatelů]. Bratislava: Perfekt, 1995. ISBN 80-852-6193-6.
- [5] Labutie jazero. In: Wikipedia: the free encyclopedia [online]. San Francisco (CA): Wikimedia Foundation, 2001- [cit. 2016-01-13]. Dostupné z: https://sk.wikipedia.org/wiki/Labutie_jazero
- [6] Obsah baletu labutí jezero. Opera Balet - Severočeské divadlo [online]. [cit. 2016-01-13]. Dostupné z: <http://www.operabalet.cz/?page=txt&id=394>
- [7] BALKOVÁ, Věra. Silové zvíře – labuť. In: Psychologie Chaosu [online]. České Budějovice [cit. 2017-03-20]. Dostupné z: <https://www.psychologiechaosu.cz/symboly-znamení/silove-zvire-labute/>
- [8] WOOLCOTT, Ina a Katka FOJTÍKOVÁ. Silové zvíře – Labuť: Labuť - Symbol vnitřní krásy, harmonie a odhodlanosti. In: Neo šaman: Šamani a šamanismus v Česku a na Slovensku [online]. 2011 [cit. 2017-03-20]. Dostupné z: <http://www.neosaman.cz/2015/silove-zvire-labut/>
- [9] Labuť. In: Wikipedia: the free encyclopedia [online]. San Francisco (CA): Wikimedia Foundation, 2001- [cit. 2017-03-25]. Dostupné z: <https://cs.wikipedia.org/wiki/Labuť>
- [10] KADLÍKOVÁ, Lenka. Labuť velká - Cygnus olor. In: Příroda.cz: příroda, ekologie, život.. [online]. Skalice, 2004- [cit. 2017-03-25]. Dostupné z: <http://www.priroda.cz/lexikon.php?detail=37>
- [11] BURNIE, David a Helena KHOLOVÁ. Ptáci: obrazová encyklopedie ptáků celého světa. V Praze: Knižní klub, 2008. ISBN 978-80-242-2235-6.
- [12] DIERSCHKE, Volker a Jan Robovský. Ptáci: Nový průvodce přírodou. Praha: Knižní klub, 2015. ISBN 978-80-242-4719-9.
- [13] Edgar Degas. In: Wikipedia: the free encyclopedia [online]. San Francisco (CA): Wikimedia Foundation, 2001- [cit. 2016-11-12]. Dostupné z: https://sk.wikipedia.org/wiki/Edgar_Degas
- [14] Alfred Edward Chalon. In: Wikipedia: the free encyclopedia [online]. San Francisco (CA): Wikimedia Foundation, 2001- [cit. 2016-11-12]. Dostupné z: https://cs.wikipedia.org/wiki/Alfred_Edward_Chalon
- [16] Leonid Afremov Bio: Life of Leonid Afremov. In: Afremov: Leonid Afremov - World Renown Artist [online]. Mexico: Leonid Afremov®, 2014- [cit. 2016-11-12]. Dostupné z: <https://afremov.com/Leonid-Afremov-bio.html>
- [17] ABOUT THE ARTIST: LANGE MARSHALL. In: Lange Marshall [online]. FineArtStudioOnline [cit. 2016-11-12]. Dostupné z: <http://langemarshall.com/about>
- [18] Origami histórie výskytu. Origami-Paper [online]. [cit. 2016-01-13]. Dostupné z: http://origami-paper.ru/origami/slovak/istoriya_origami/origami_istoriya_poyavleniya.html

- [19] JANOŠ, Jiří. Origami - japonské skládanky z papíru. Praha: Nakladatelství technické literatury, 1991. Kreslené návody. ISBN 80-030-0637-6.
- [20] CIBULKA, Ondřej. Origami 2. Brno: CPress, 2016. ISBN 978-80-264-1205-2.
- [21] ABC origami. Origami-Paper [online]. [cit. 2016-01-13]. Dostupné z: http://origami-paper.ru/origami/slovak/istoriya_origami/azbuka_origami.html
- [22] CIBULKA, Ondřej. Jak vytvořit čtverec z listu A4. In: Origamido: Ondřej Cibulka Origami [online]. Praha, 2009 [cit. 2016-11-12]. Dostupné z: <http://www.origamido.cz/2009/01/jak-vytvorit-ctverec-z-listu-a4/>
- [23] CIBULKA, Ondřej. Údolní sklad, sklad „údolí“. In: Origamido: Ondřej Cibulka Origami [online]. Praha, 2009 [cit. 2016-11-12]. Dostupné z: <http://www.origamido.cz/2009/01/sklad-udoli/>
- [24] CIBULKA, Ondřej. Sklad hřbet. In: Origamido: Ondřej Cibulka Origami [online]. Praha, 2009 [cit. 2016-11-12]. Dostupné z: <http://www.origamido.cz/2009/02/sklad-hrbet/>
- [25] CIBULKA, Ondřej. Vytvořit hranu. In: Origamido: Ondřej Cibulka Origami [online]. Praha, 2009 [cit. 2016-11-12]. Dostupné z: <http://www.origamido.cz/2009/02/vytvorit-hranu/>
- [26] OPREA, Anca a Anna CIBULKOVÁ. Origami kětiny: 23 nádherných květů z papíru. Praha: Ikar, 2015. ISBN 978-80-249-2804-3.
- [27] BOURSIN, Didier. Zoorigami: [malá škola origami : zábavné a zajímavé skládání pro malé i velké]. Praha: Slovart, c2012. ISBN 978-80-7391-587-2.
- [28] CIBULKA, Ondřej. Rozmačknutí. In: Origamido: Ondřej Cibulka Origami [online]. Praha, 2009 [cit. 2016-11-12]. Dostupné z: <http://www.origamido.cz/2009/03/rozmacknuti/>
- [29] JÁNOŠOVOVÁ, Marta. Malované jehlou. Praha: Práce, 1985.
- [30] Vyšívání: Strojní vyšívání. In: Wikipedia: the free encyclopedia [online]. San Francisco (CA): Wikimedia Foundation, 2001- [cit. 2016-11-18]. Dostupné z: <https://cs.wikipedia.org/wiki/Vyšívání>
- [31] ŠIMOVÁ, Bibiána. Zoznámte sa s technikou: Krížiková výšivka: História. In: SASHe.sk [online]. SASHe.sk, 2009- [cit. 2017-03-17]. Dostupné z: <http://www.sashe.sk/SASHe.sk/journal/zoznamte-sa-s-technikou-krizikova-vysivka>
- [32] KOPECKÁ, Otilia. Plná predkreslená výšivka. Bratislava: ROH, 1989. ISBN 80-7094-056-5.
- [33] VANÁKOVÁ, Mária. Druhy vyšívania. In: Vyšívanie [online]. 2009 [cit. 2016-11-18]. Dostupné z: <http://www.vysivanie.wz.cz/index.php?menu=1>
- [34] Strojní vyšívání. In: Velebný & Fam: Kvalita jak vyšítá [online]. Ústí nad Orlicí: Velebný & Fam s.r.o., 2015 [cit. 2016-11-18]. Dostupné z: <http://www.velebny.cz/strojni-vysivani>
- [35] Automatická výšivka. In: Velebný & Fam: Kvalita jak vyšítá [online]. Ústí nad Orlicí: Velebný & Fam s.r.o., 2015 [cit. 2016-11-18]. Dostupné z: <http://www.velebny.cz/automaticka-vysivka>
- [36] ČERNOCH, Karel. VYŠÍVÁNÍ – STAROBYLÁ TECHNIKA: POTŘEBY PRO VYŠÍVÁNÍ. In: ŠICÍ STROJ.CZ: ŠICÍ STROJE, OVERLOCKY A COVERLOCKY [online]. OK business, 2014 [cit. 2017-03-17]. Dostupné z: <http://www.sici-stroj.cz/vysivani/>

ZOZNAM OBRÁZKOV

Obrázok 1 - labuť v ZOO Liberec [37].....	15
Obrázok 2 - maľby Edgara Degasa [38]	16
Obrázok 3 - maľby Alfreda E. Chalona [39]	17
Obrázok 4 - maľby Pierra Carrier-Belleusea [40].....	17
Obrázok 5 - maľby Leonida Afremova [41]	18
Obrázok 6 - maľby Lange Marshallovej [42]	18
Obrázok 7 - vlastnoručná a originálna skladačka origami labutí.....	20
Obrázok 8 - vytvorenie štvorcového formátu z papiera A4	21
Obrázok 9 - vytvorenie skladu "údolie"	22
Obrázok 10 - vytvorenie skladu "chrbát"	22
Obrázok 11 - vytvorenie skladu "hrana"	22
Obrázok 12 - vytvorenie diagonálneho skladu	23
Obrázok 13 - vytvorenie skladu "harmonika"	23
Obrázok 14 - vytvorenie skladu "roztisnutie"	23
Obrázok 15 - odevná kolekcia od Chloé, jar 2011 [43]	25
Obrázok 16 - odevná kolekcia od Viktor & Rolf, jar/leto 2014 [44].....	25
Obrázok 17 - odevná kolekcia od Samuela Cirnansck, jeseň 2012 [45]	26
Obrázok 18 - odevná kolekcia od Yanina Couture, jar / leto 2016 [46]	26
Obrázok 19 - odevná kolekcia od Marcel Holubec W. atelier de création, 2016 [47]	26
Obrázok 20 - odevná kolekcia od Givenchy, jar 2011 [48]	27
Obrázok 21 - odevná kolekcia od Johna Gallianiho pre Christiana Diora, jar 2007 [49].....	27
Obrázok 22 - odevná kolekcia od Irina Shaposhnikova, kolekcia 2009 [50]	27
Obrázok 23 - ukážky výšivky zo svetových mól [51][52][53][52]	31
Obrázok 24 - autorské návrhy výšivky	32
Obrázok 25 - ilustračný obrázok origami odevu.....	33
Obrázok 26 - postup skladania origami šiat.....	34
Obrázok 27 - zostavenie odevných kusov do jednotlivých outfitov	35
Obrázok 28 - pridanie kusov papiera do skladačiek	35
Obrázok 29 - prenášanie siluety na pauzovací papier.....	36
Obrázok 30 - prekreslená papierová silueta do 2D podoby	37
Obrázok 31 - počiatkové návrhy odevnej kolekcie.....	38
Obrázok 32 - materiál číslo 1	39
Obrázok 33 - materiál číslo 2.....	39
Obrázok 34 - materiál číslo 3.....	40
Obrázok 35 - materiál číslo 4.....	40
Obrázok 36 - materiál číslo 5.....	40
Obrázok 37 - materiál číslo 6.....	40
Obrázok 38 - materiál číslo 7.....	40
Obrázok 39 - materiál číslo 8.....	41
Obrázok 40 - materiál číslo 9.....	41
Obrázok 41 - materiál číslo 10.....	41

Obrázok 42 - materiál číslo 11	41
Obrázok 43 - materiál číslo 12	42
Obrázok 44 - materiál číslo 13	42
Obrázok 45 - materiál číslo 14	42
Obrázok 46 - materiál číslo 15	42
Obrázok 47 - realizácie autorskej ručnej výšivky	44
Obrázok 48 - zošívanie vystrihnutého materiálu do podoby živôtiku	45
Obrázok 49 - návrh modelu číslo 1	46
Obrázok 50 - technický náčrt - model č. 1 - živôtik	47
Obrázok 51 - technický náčrt - model č. 1 - sukňa	48
Obrázok 52 - technický náčrt - model č. 1 - kabát	48
Obrázok 53 - návrh modelu číslo 2	49
Obrázok 54 - technický náčrt - model č. 2 - šaty	50
Obrázok 55 - návrh modelu číslo 3	51
Obrázok 56 - technický náčrt - model č. 3 - živôtik	52
Obrázok 57 - technický náčrt - model č. 3 - nohavice	53
Obrázok 58 - technický náčrt - model č. 3 - vesta	53
Obrázok 59 - návrh modelu číslo 4	54
Obrázok 60 - technický náčrt - model č. 4 - šaty	55
Obrázok 61 - návrh modelu číslo 5	56
Obrázok 62 - technický náčrt - model č. 5 - živôtik	57
Obrázok 63 - technický náčrt - model č. 5 - nohavice	58

ZDROJE OBRÁZKOV

- [37] GRÁF, Jakub. Labuř. In: Instagram: @zahorizont [online]. Liberec: @zahorizont, 2016 [cit. 2017-03-26]. Dostupné z: <https://www.instagram.com/zahorizont/>
- [38] Edgar Degas. Edgar Degas, The Complete Works [online]. 2002- [cit. 2016-01-13]. Dostupné z: <http://www.edgar-degas.org/>
- [39] Romantic Ballet. Victoria and Albert Museum: The world's leading museum of art and design [online]. [cit. 2016-01-13]. Dostupné z: <http://www.vam.ac.uk/content/articles/r/romantic-ballet/>
- [40] Pierre Carrier-Belleuse - Artworks. The Athenaeum [online]. 2014 [cit. 2016-01-13]. Dostupné z: <http://www.the-athenaeum.org/art/list.php?m=a&s=tu&aid=2467>
- [41] Ballet , Dance. Afremov.com website: Leonid Afremov - World Renown Artist [online]. [cit. 2016-01-13]. Dostupné z: <https://afremov.com/Ballet-Dance/>
- [42] Portfolio of works. Lange Marshall [online]. [cit. 2016-01-13]. Dostupné z: <http://langemarshall.com/works>
- [43] FEUDI, Monica (il.). Chloé S 2011 RTW Collection - Vogue. In: Vogue magazine [online]. 2011 [cit. 2016-01-13]. Dostupné z: <https://www.vogue.com/fashion-shows/spring-2011-ready-to-wear/chloe>
- [44] Viktor & Rolf - Spring/Summer 2014 Couture - Paris. In: Vogue magazine [online]. 2014 [cit. 2016-01-13]. Dostupné z: <http://www.vogue.co.uk/fashion/spring-summer-2014/couture/viktor-and-rolf>
- [45] Samuel Cirnansck Fall 2012: The Swan Princess - Fashionista. In: Fashionista [online]. 2012 [cit. 2016-01-13]. Dostupné z: <http://fashionista.com/2012/01/samuel-cirnansck-fall-2012-the-swan-princess>
- [46] Yanina Couture: HAUTE COUTURE SPRING/SUMMER 2016. In: Vogue: Vogue Paris [online]. Paris: Condé Nast, 2016 [cit. 2016-11-13]. Dostupné z: <http://en.vogue.fr/fashion-shows/defile/pr-collections-automne-hiver-2016-2017-paris-yanina-couture/15940#defile-20203>
- [47] MARCEL HOLUBEC W. (19.10.2016). In: Facebook: Fashion LIVE - Slovak Fashion Week Initiative [online]. Bratislava, 2016 [cit. 2016-11-13]. Dostupné z: https://www.facebook.com/pg/fashionlive.sk/photos/?tab=album&album_id=1098423380211800
- [48] Givenchy Spring 2011 Couture Collection - Vogue. In: Vogue magazine [online]. 2011 [cit. 2016-01-13]. Dostupné z: <http://www.vogue.com/fashion-shows/spring-2011-couture/givenchy>
- [49] MADEIRA, Marcio (il.). Christian Dior Spring 2007 Couture Collection - Vogue. In: Vogue magazine [online]. 2007 [cit. 2016-01-13]. Dostupné z: <http://www.vogue.com/fashion-shows/spring-2007-couture/christian-dior>
- [50] Irina Shaposhnikova - SHOW 2009. In: Royal Academy Of Fine Arts - ANTWERP: FASHION DEPARTMENT [online]. 2009 [cit. 2016-01-13]. Dostupné z: <http://www.antwerp-fashion.be/SHOW2009/EN/4/irinashaposhnikova/SHOW.html>
- [51] VLAMOS, Yannis. Valentino: SPRING 2014 COUTURE. In: Vogue [online]. Condé Nast, 2014 [cit. 2016-11-15]. Dostupné z: <http://www.vogue.com/fashion-shows/spring-2014-couture/valentino>
- [52] TONDO, Marcus. Mary Katrantzou: FALL 2014 READY-TO-WEAR. In: Vogue [online]. Condé Nast, 2014 [cit. 2016-11-15]. Dostupné z: <http://www.vogue.com/fashion-shows/fall-2014-ready-to-wear/mary-katrantzou>
- [53] VLAMOS, Yannis. Valentino: SPRING 2015 COUTURE. In: Vogue [online]. Condé Nast, 2015 [cit. 2016-11-15]. Dostupné z: <http://www.vogue.com/fashion-shows/spring-2015-couture/valentino>