



## **Bakalářská práce**

# **Upcyklace – síťovka nejen na nákupy**

*Studijní program:*

B0212A270001 Návrhářství

*Autor práce:*

**Karolína Drtinová**

*Vedoucí práce:*

Ing. Vlastimila Bergmanová  
Katedra designu

Liberec 2023



## Zadání bakalářské práce

### Upcyklace – síťovka nejen na nákupy

<i>Jméno a příjmení:</i>	<b>Karolína Drtinová</b>
<i>Osobní číslo:</i>	T20000082
<i>Studijní program:</i>	B0212A270001 Návrhářství
<i>Zadávající katedra:</i>	Katedra designu
<i>Akademický rok:</i>	2022/2023

#### Zásady pro vypracování:

1. Vysvětlíte pojmy recyklace a upcyklace v textilním odvětví.
2. Popište stručně historii síťovky, její používání a techniky výroby síťoviny.
3. Navrhněte nové varianty síťoviny a její využití.
4. Vytvořte kabelky s navrhovanými textilními strukturami.

*Rozsah grafických prací:*

*Rozsah pracovní zprávy:*

*Forma zpracování práce:*

*Jazyk práce:*

tištěná/elektronická

Čeština

### **Seznam odborné literatury:**

- PROŠKOVÁ, Iva a Marcela MAŠKOVÁ. Makramé: drhání a Margaretina krajka. Praha: Grada, [2020], 111 s. Výtvarný kurz. ISBN 978-80-271-2546-3

*Vedoucí práce:*

Ing. Vlastimila Bergmanová

Katedra designu

*Datum zadání práce:*

4. října 2022

*Předpokládaný termín odevzdání:* 2. června 2023

doc. Ing. Vladimír Bajzík, Ph.D.  
děkan

L.S.

Ing. Renata Štorová, CSc.  
vedoucí katedry

V Liberci dne 3. dubna 2023

## Prohlášení

Prohlašuji, že svou bakalářskou práci jsem vypracovala samostatně jako původní dílo s použitím uvedené literatury a na základě konzultací s vedoucím mé bakalářské práce a konzultantem.

Jsem si vědoma toho, že na mou bakalářskou práci se plně vztahuje zákon č. 121/2000 Sb., o právu autorském, zejména § 60 – školní dílo.

Beru na vědomí, že Technická univerzita v Liberci nezasahuje do mých autorských práv užitím mé bakalářské práce pro vnitřní potřebu Technické univerzity v Liberci.

Užiji-li bakalářskou práci nebo poskytnu-li licenci k jejímu využití, jsem si vědoma povinnosti informovat o této skutečnosti Technickou univerzitu v Liberci; v tomto případě má Technická univerzita v Liberci právo ode mne požadovat úhradu nákladů, které vynaložila na vytvoření díla, až do jejich skutečné výše.

Současně čestně prohlašuji, že text elektronické podoby práce vložený do IS/STAG se shoduje s textem tištěné podoby práce.

Beru na vědomí, že má bakalářská práce bude zveřejněna Technickou univerzitou v Liberci v souladu s § 47b zákona č. 111/1998 Sb., o vysokých školách a o změně a doplnění dalších zákonů (zákon o vysokých školách), ve znění pozdějších předpisů.

Jsem si vědoma následků, které podle zákona o vysokých školách mohou vyplývat z porušení tohoto prohlášení.

## **Poděkování**

Chtěla bych poděkovat své vedoucí bakalářské práce Ing. Vlastimile Bergmanové za odborné vedení, pomoc a cenné rady, které mi poskytla během vypracování bakalářské práce.

Děkuji Bc. Ondřejovi Ludinovi za pomoc, rady a ochotu při realizaci bakalářské práce v šicí dílně.

Děkuji firmě Retex a.s. za darovaný materiál. Ráda bych poděkovala i rodině a přátelům, za jejich neuvěřitelnou podporu a trpělivost, kterou se mnou měli v době tvorby bakalářské práce.

## **Anotace**

Cílem bakalářské práce je vytvoření kolekce dámských kabelek udržitelnou cestou. Využít vzhled retro síťových tašek na nákupy a změnit je na kabelky pro každodenní nošení. Síťovaná struktura je vytvořená ze starého již použitého denimu a podkladový materiál je netkaná textilie vyrobená z textilního odpadu.

**Klíčová slova:** denim, netkaná textilie, upcylace, síťovka

## **Annotation**

The aim of this bachelor's thesis is to create a collection of women's handbags in a sustainable way. Take the look of retro mesh shopping bags and turn them into everyday handbags. The mesh structure is created from old used denim and the base material is a nonwoven fabric made from textile waste.

**Key words:** denim, nonwoven fabric, upcycling, string bag

## OBSAH

ÚVOD.....	9
REŠERŠNÍ ČÁST .....	10
1. HISTORIE KABELEK.....	10
1.1 HISTORIE SÍŤOVKY .....	10
2. RECYKLACE TEXTILU.....	13
2.1 DOWNCYKLACE .....	13
3. UPCYKLACE TEXTILNÍCH VÝROBKŮ.....	13
3.1 UPCYKLACE A DESIGN .....	14
3.2 UPCYKLACE A UMĚNÍ.....	14
3.3 UPCYKLACE A ŽIVOTNÍ PROSTŘEDÍ.....	15
4. FAST VS. SLOW FASHION .....	15
5. GREENWASHING .....	16
6. TECHNIKY VÁZÁNÍ/ UZLOVÁNÍ.....	17
6.1 HISTORIE MAKRAMÉ.....	17
6.2 TECHNIKA PROVÁZÁNÍ MAKRAMÉ .....	18
REALIZAČNÍ ČÁST .....	19
7. INSPIRACE.....	19
8. TEXTILIE.....	19
8.1 SÍŤOVINA.....	19
8.2 PODKLADOVÁ TEXTILIE .....	24
9. BAREVNOST .....	27
10. POSTUP REALIZACE .....	30
10.1 REALIZACE 1. KABELKY – plážovka .....	30
10.2 REALIZACE 2. KABELKY – klasická kabelka .....	31
10.3 REALIZACE 3. KABELKY – ledvinka .....	33
11. FOTODOKUMENTACE .....	35



12. ZÁVĚR.....	43
----------------	----

## ÚVOD

Tato bakalářská práce je inspirovaná českou retro síťovkou, kterou vytvořil Vavřín Krčil. Panem Krčilem se zabývám v první části bakalářské práce velmi podrobně. Síťovka je velice praktický vynález, který využívala značná část obyvatel při každodenních činnostech, například pro nákup potravin. Taška je opravdu tak pružná, že lze do ní vložit cokoliv a její konstrukce se předmětu jednoduše přizpůsobí. Její zhotovení také počítá s maximální zátěží a vydrží tak i nejtěžší věci při nákupu jako je litr mléka, kilo mouky, atd. Síťovka ovšem nesloužila jen na nákupy, ale také ji využívali sportovci pro sportovní náčiní (většinou různé druhy míčů).

Právě tuto pružnost a odolnost jsem chtěla zhmotnit i v mé práci. Přetvořením české síťovky do klasické kabelky a spojit vše operací upcyclace, jsem chtěla vytvořit něco, co tu ještě nebylo.

Upcyclace je téma současnosti. Snažit se vidět ve věci víc, než pro co je určena a lze ji přetvořit. Udržitelnost, upcyclace a podobné zaměření na módu mi je velice blízké. Snažím se mít ráda svůj šatník a každý kousek oblečení, který vlastním. Zajímám se o otázky typu složení, nebo kde bylo oblečení ušito. Většinou dost přemýšlím o tom, zda si daný kousek vůbec koupit a jestli ho potřebuji. Moc ráda navštěvuji second hand a často si koupím i věc, která mi velikostně nesedí, ale líbí se mi materiál, tak si tento kus oblečení přešiju. Z takových kousků mám pak i větší radost než z těch koupených na míru.

Zároveň se mi nelíbí tato uspěchaná doba, kde skoro celý módní trh má pod vedením fast fashion, tedy výrobky vyrobené v méně rozvinutých zemích s nízkou kvalitou. Tudíž jsem do své bakalářské práce chtěla zapojit operace upcyclace a recyklace.

# REŠERŠNÍ ČÁST

## 1. HISTORIE KABELEK

Nelze asi úplně definovat, kdy se na světě objevila první kabelka nebo taška. Nejpravděpodobněji lze říci, že se objevilo něco na způsob tašky tehdy, kdy člověk měl nutkání nosit klíčové věci u sebe. A zdaleka to nebyl doplněk ryze ženský, naopak nosili jej i muži a to až do přelomu 16. – 17. století. Kabelky byly i různě přemísťované postupem historie na různé části těla. Nosily se za opaskem, pod suknicemi a nakonec s příchodem klasicismu v rukou. Z hlediska zaměření realizační části se zaměřuji na historii a techniky výroby jedné charakteristické kabelky, zvané síťovka. [1]

### 1.1 HISTORIE SÍŤOVKY

Zajímavá je novodobá historie síťovky. Na začátku 20. století, ještě před síťovkou v podobě, jak ji známe, se vyráběly vlasové síťky z opravdových vlasů a to právě pomocí techniky síťkování. Byly ručně vázány a barvení takových tašek bylo velice komplikované. Využití se našlo v odvětví potravinářství nebo kadeřnictví.

Na našem území se těmito vlasovými síťkami zabýval na začátku 20. století Vavřín Krčil, český podnikatel, který stojí z velké části výroby tohoto produktu. Touto prací pomáhal své rodině finančně už jako malý chlapec. Každá druhá rodina na Horácku si tímto způsobem přivydělávala. Ve 20. letech pak Krčil pracoval i jako obchodní zástupce ve firmě, kde byly takové síťky vyráběny průmyslově, ale tato éra vlasových síťek brzy skončila s nástupem nových trendů, a to byly krátké sestřihy pro ženy a dovozy těchto produktů z Japonska za nízké ceny. Neví se přesně, jak na tento nápad Krčil přišel, ale důležitá část, která měla být k výrobku přidána, bylo držadlo, tedy ucho pro snadnější nošení síťové tašky. Nikdy předtím tento výrobek nebyl vyráběn v továrnách či v průmyslové výrobě a byla to jen otázka rukodělné práce.

[2]

Na výrobu se používaly různé typy materiálů, například bavlněná příze, syntetické materiály, nebo papírový motouz.

Síťovka měla půlkulatý pevný tvar. Důvodem takového tvaru bylo kulaté dřevěné prkénko, které se využívalo právě při výrobě a na které se síťovina natahovala (viz. Obr. 1). Další potřebou pro výrobu byly kromě tohoto síťovacího prkénka jen síťovací jehly. [2]



*Obr. 1: Pan Krčil a síťovací forma [2]*

Samotný chod výroby síťovek pod vedením Vavřina Krčila probíhal tak, že tašky se síťovaly v domácnostech rodin v okolí a finální úpravy se prováděly v rodinné usedlosti blízko Žďáru nad Sázavou. Na svém dvoře okolo roku 1936 pak pan Krčil vytvořil dílnu a sklad.

Síťovka se stala brzy velice oblíbeným produktem na trhu, a to díky jejímu snadnému uskladnění v dámských kabelkách, pro pozdější nákup, tak i pro její pružnost a odolnost při velkém nákupu. Ženy jej používaly nejen pro nákup potravin, ale dokonce i ve sportu pro uskladnění míčů nebo drobnějších potřeb. Pro velký zájem byla výroba a prodej rozšiřován, a šířil se i vývoz do dalších evropských zemí. Bohužel s nedostatečnou patentovou ochranou se začaly vyrábět u jiných výrobců ve velkém. To byl Krčilův první neúspěch. Nástupem jednorázových igelitových tašek, v té době moderního pokrokového materiálu, to znamenalo úplný konec. Později se zaměřil na výrobu síťových záclon s výšivkami, které měly největší uplatnění v hotelnictví.

[2]

Ve Žďáru nad Sázavou byli na výrobu síťovek natolik pyšní, že v roce 2016, kdy uplynulo 90 let od vzniku síťovky, nechali postavit pomník. Tímto úkolem byl pověřen Jiří Pliešтик, český sochař a designer. Na připomenutí této dlouhodobé tradice vytvořil drátěnou figuru sedící na nové zídce, která v rukou drží zlatou síťovku. S drátěnými sochami měl už zkušenosti, inspiroval se sochou *Myslitel* od umělce Augusta Rodina. Chtěl tím vyjádřit, že i když prostý člověk myslí na tak nenápadnou věc, jako je síťovka, může světu přinést velký užitek. Tato socha našla své místo v nové dolní části náměstí Žďáru nad Sázavou [3]



Obr. 2 a 3: Drátěná socha na počest pana Krčila [3]

Naděje na vzkříšení a rozvoj a „novou historii síťovky“ nastala s odklonem od jednorázových syntetických tašek a příklonem k novému ekologickému uvažování a požadovanému opakovanému používání výrobků. Roku 2012 se zrodila nová značka síťových tašek *Česká síťovka* pod vedením zakladatelky Karolíny Pechové, kde nabízela velký sortiment těchto tašek pro různorodé činnosti v běžném denním životě člověka s šetrností k životnímu prostředí. Majitelka této firmy ale zjistila, že síťovka má větší potenciál, než si zprvu myslela. Dlouho materiály a konstrukce síťovek testovala, a až po letech, kdy ji oslovili velcí návrháři, zjistila, jaké nové inovace lze ještě uskutečnit. Proto svoji firmu přejmenovala na *Netty* a spustila výrobu produktů, která se zaměřuje úplně jiným a neokoukaným stylem. [4]

## **2. RECYKLACE TEXTILU**

V odvětví textilního průmyslu je důležité si uvědomit, kolik při výrobě vyprodukuje textilního odpadu. Recyklace textilního odpadu je velice komplikovaný proces, však není nemožný. Bohužel pouze jen minimum textilu, který se vyrobí, lze zrecyklovat pro další použití, a to spíše pro účely nižší kvality. [5]

Textilní odpad, který je určený pro recyklaci, lze rozdělit do dvou skupin.

První skupinu tvoří textilní výrobky, které lze ještě nějak využít a nosit. Jde o principu obnovy nebo znovuvyužití tzv. REUSE. Způsob rozeslání textilních výrobků probíhá pomocí oběhových systémů, jako jsou charity, bazary a second handy.

Do druhé skupiny řadíme textilní odpad a výrobky už nevhodné pro nošení. Ten je mechanicky likvidován nebo downcyklován. [5]

### **2.1 DOWNCYKLACE**

Downcyklace znamená přetvoření odpadního textilu na recyklát, který může být využit na izolační vložky, výplně nebo na výrobu čistících utěrek. Největší komplikací tohoto procesu je různorodost materiálu. Některé oděvy jsou zhotoveny z více druhů materiálů a v levných konfekcích se většinou nevyskytují 100% čisté bavlny, ale jsou to různé směsi a příměsi. A také se musí počítat s různorodostí galanterního zboží, které je většinou součástí oděvů a oděvních doplňků. Oděv musí být náležitě roztříděn podle toho, jestli je či není recyklovatelný a z oděvu se musí odstranit veškeré zipy, knoflíky, atd. Po tomto procesu se textil rozmělní ve strojích pomocí páracích nožů a vznikne různorodá směs. [5]

## **3. UPCYKLACE TEXTILNÍCH VÝROBKŮ**

Upcyklace je proces, u kterého využíváme již už jednou vyrobené nepotřebné produkty, které přetvoříme na úplně jiné výrobky s menším negativním dopadem na životní prostředí a lze z nich vytvořit úplně jiný kus oblečení nebo produkt pro úplně jiný účel. Samozřejmě při upcyklaci nepracujeme s odpady, nýbrž s materiály před tím, než se

odpadem stanou. Jde říci, že je to úplně nový způsob uvažování, ale ne všichni takto přemýšlí. [6]

Historie upcyklace je celkově dlouhá s výjimkou, že naše doba má odlišné cíle než ta předchozí. Dnes myslíme na negativní dopady na životní prostředí a maximální množství konzumního zboží, které tu máme. Dříve to spíše bylo nutností přešívát oděvy z nedostatku textilních materiálů a zboží. Mluvíme právě o ekonomické krizi nebo době války. Lidé v této době museli přemýšlet, jak nejlépe daný materiál či věc využít.

Začátkem devadesátých let Reiner Pilz v novinovém článku přišel s myšlenkou o zvýšení užitné hodnoty produktů procesu recyklace, která znamená menší zátěž v oblasti životního prostředí. Dále tuto myšlenku rozvedl William McDonough Michael Braungart v své knize „*Cradle to Cradle: Remaking The Way We Make Things*“, kde se zmiňuje o nutnosti změny výrobního procesu pro lepší využití materiálu. [6]

### **3.1 UPCYKLACE A DESIGN**

Ve světě upcyklace je design nedílnou součástí. Měl by nás na první dojem zaujmout, ať se jedná o nábytek, dámské doplňky či oděv. K upcyklovaným oděvům zatím člověk neprojevuje takovou důvěru. Pokud tyto výrobky nemají patřičný design, uvažuje tak, že nejsou úplně rovnocenné s novými trendy. Upcyklovaná móda musí na první pohled zákazníka zaujmout, pokud by tak nebylo, náhle může začít pochybovat o kvalitě výrobku. Proto je velice důležité mít schopnost při práci se znovu využitými materiály dodat i patřičný design a kvalitu, která nás přesvědčí o opaku. Taková móda by mohla konkurovat i novým výrobkům komerční výroby. Upcyklovaná móda má také tu výhodu, že každý vytvořený textilní výrobek je zcela jedinečný, oproti tomu oděv z odvětví *fast fashion* nám většinou ve všech obchodních domech nabízí jeden a ten samý trend. [6]

### **3.2 UPCYKLACE A UMĚNÍ**

Upcyklace je odvětví, kde rozvíjíme svou kreativitu, a dává nám široký prostor, kde můžeme pustit uzdu fantazie a pracovat tzv. potenciálním odpadem. Spojením upcyklace a umění vzniká *Upcycling art*. Je to oblíbený styl mnoha umělců a je

považován za umělecké vyjádření 21. století. Každý takový výrobek vytvořený jako upcycling art, je považován za ekologický. U upcycling artu je ale také velmi tenká hranice, co se dá považovat za opravdu skutečné dílo a to, co je pouhým „pokus - omyl“. Tedy brak. Opravdové dílo má vedle užité hodnoty i zajímavý design (nápad a zajímavou barevnost). [6]

### 3.3 UPCYKLACE A ŽIVOTNÍ PROSTŘEDÍ

Životní prostředí, které nás obklopuje, bychom měli všemi možnými způsoby chránit, myslet na budoucí generace. Do tohoto systému patří celá řada složek pro přirozené podmínky existence všech organismů, včetně lidského života. Máme na mysli ovzduší, vodu, půdu, hornaté povrchy, energii a ekosystémy. Upcyklace je jeden ze způsobů, jak životní prostředí šetřit nepřímou metodou.

Ve většině případů lidé vyhazují nebo likvidují textilní výrobky, které už nechtějí používat, nebo jsou nějak poškozené. Nejedná se tedy o textilní odpad, ale použije se pro upcyklace, to znamená, že takové materiály nevyhodíme, ale dále zpracujeme. Upcyklační činností můžeme nepřímo přispívat k omezení vzniku nadbytečného odpadu a napomáhat k ochraně životního prostředí. [6]

## 4. FAST VS. SLOW FASHION

Oděv vždy člověk nosil, aby se ochránil před nepříznivými podmínkami vnějšího světa a až později byla oděvu přidána estetická funkce, díky které se například určoval společenský status. Společenské vrstvy se dělily od těch nejvznešenějších po ty nejchudší, bohatá a vznešená společnost se rychle dala rozpoznat od střední vrstvy a chudiny. S přibývajícím časem se vytvořila různá pravidla nošení oděvů. Většinu z nich určovala etiketa oblékání. Postupem času se měnil životní styl a móda. Historie oděvů zažila spoustu módních trendů, ve 20. století se posunula od honosných oděvů k střízlivějším, od elegance po módu ulice, k volnému stylu oblékání. Právě v tuto dobu došlo k převratu, kdy už nestačily módní kolekce *jaro/léto* a *podzim/zima*. Výrobci oděvů toužili po větší pozornosti zákazníků a většímu zisku, tedy se začalo vyrábět více a více kolekcí v menších a menších intervalech, až se začaly vydávat nové kolekce oděvů každý týden. Což je výsledkem neustálého tlaku na zákazníka. [7]



## **FAST FASHION**

Fast fashion neboli „*rychlá móda*“ je označení pro snadně dostupnou módu s nízkými cenami, ve které chtějí prodejci co nejlevněji dodat módní trendy svým zákazníkům vyrobené z většinou nekvalitních surovin. Modely zcela nové a právě ukázané na přehlídkových molech se co nejrychlejší cestou dostanou do obchodů známých značek. Jsou to obchodní řetězce jako H&M, Shein, Primark, Zara a spoustu dalších. Tyto módní značky využívají nejlevnějších a nejrychlejších výrobních procesů, a to výrobě oblečení v méně rozvinutých zemích jako je např. Bangladéš, Indie, Čína nebo Kambodža. Velká většina takových továren pracuje za nedůstojných pracovních podmínek a zaměstnancům je vyplacena minimální mzda, která sotva pokryje životní minimum člověka. [7]

## **SLOW FASHION**

Reakcí na fast fashion vznikl slow fashion, tedy „*pomalá móda*“. Není to úplně o tom, jestli je výrobek z kvalitních surovin nebo je to drahý kus oblečení, ale je to spíše o stavu mysli. Takový člověk by měl mít rád svůj šatník, styl a oblečení, které v něm má. Tedy vždy když nějaký oděv oblékne, měl by si ho vážit a vůbec nezáleží na jeho stáří, jestli je darovaný, koupený v obchodních řetězcích nebo z druhé ruky. Takový šatník je dobře promyšlený a lze díky němu vytvořit spoustu kombinací. Když už se do takového šatníku přidávají další oděvy, je vždy velice dobře uváženo, jestli opravdu takovou část oděvu potřebujeme a s čím můžeme daný kus oblečení sladit. [7]

## **5. GREENWASHING**

Toto slovo „*greenwashing*“ je vytvořeno ze dvou anglických slov, tedy slova *green* (zelený) a *whitewash* (vybílít, zakrýt). Poprvé, kdy toto slovo zaznělo, když Jay Westerveld, americký ekolog, napsal esej, která tento pojem poprvé definovala.

Greenwashing je marketingový trik, kdy se s propagovanou firmou šíří dezinformace spojené s jejich ohleduplnou environmentální činností za cílem představit firmu v dobrém světle. To znamená, že nabízené ekologické produkty většinou nejsou ani zdaleka „EKO“. Tento nabízený „zelený“ sortiment je bohužel ve většině případů méně

kvalitní a škodlivější než ten běžný. Tato klamavá reklama využívá environmentální citění zákazníka k větší tržbě a zisku firmy. Spotřebitel si raději vybere tzv. ekologickou variantu zboží, navíc zaplatí vyšší cenu v domnění, kupuje produkt z lepších surovin vyrobený za šetrnějších podmínek. To se týká například označení biobavlna, přesože je ve výrobku obsažena nižším procentem. V dnešní době všechny velké fast fashion značky greenwashing plně využívají a vůbec se za to nestydí. Tato činnost také ničí důvěru k opravdu udržitelným značkám, které jsou šetrné k životnímu prostředí.

[8]

## 6. TECHNIKY VÁZÁNÍ/ UZLOVÁNÍ

Základním prvkem celého vázání je uzel. Uzel je prostorový útvar, který lze vytvořit na jedné délkové textilií, nebo můžeme spojovat dva a více kusů délkových útvarů. Vázací techniky spadají do nejrůznějších odvětví, jednou z nich mohou být sportovní aktivity. Patří sem horolezectví, kde jsou lana a vázání nedílnou součástí, uzle se používají v rybářství nebo sportu na výrobu sítí a síťovin, v námořnictví, jachtingu a v mnoha dalších činnostech.

Nejvíce ji ale spojujeme s estetickým hlediskem. Mezi dekorativní vázací techniky můžeme zařadit paličkování, různé druhy výroby krajek (frivolitková nebo drhaná krajka), rohože, scoubidou a především technika makramé, kterou se nadále zabývám.

[9]

### 6.1 HISTORIE MAKRAMÉ

Historie této krajkářské techniky sahá až do samotného starověku vyspělých kultur. Jedná se např. o Čínu, starý Egypt, předkolumbovskou Ameriku i klasické Řecko. Ve 13. století bylo drhání hojně vyráběno v Arábii, odkud původ slova vznikl z původního arabského slova *migramah*, co znamená vyšívaný lem nebo i vyšívaný závoj. Z Arábie se technika pravděpodobně dostala, díky mořeplavcům, až do Evropy. Ve viktoriánské Anglii bylo drhání velice oblíbenou dekorativní technikou. Vytvářeli různé krajkové lemy, pokrývky i záclony. V Itálii v období Renesance se zapojila spíše do oděvní módy a to s vázáním jemných drátků ze stříbra či ryzího zlata. Z této doby bylo zachováno spoustu unikátních kousků. Ve 14. století i na území Česka se zdobili různé ozdoby zlatem a to pro ty nejvznešenější jako byl král nebo vyšší vrstva.

Až v 18. století se ujmul český název drhané krajky, kdy se její výroba na našem území rozšířila. O další století později byla technika drhání velice populární pro výrobu jak oděvů, tak bytových doplňků. [10]

## **6.2 TECHNIKA PROVÁZÁNÍ MAKRAMÉ**

Jedna se o jednu ze starých, ale jednoduchých krajkářských technik, kde jednotlivé vzory tvoří vázané uzly v rytmickém provedení. Tuto techniku lze nalézt i pod názvem drhání, vázání uzlů nebo uzlovatina. [10]

Makramé je dodnes oblíbená technika. Tvoří se s ní jak dekorativní předměty do interiéru, tak oděvy i módní doplňky. Je nedílnou součástí stylu Boho, který se v posledních letech rozšířil jak do domácností, tak i jako téma různých událostí (svatba, ples). Stále jsou oblíbené lapače snů, které mají až spirituální účel. Považují za ochranné talismany pro klidný spánek a měly by nás chránit před zlými sny. Výrobu těchto vzácných předmětů měl v minulosti na starosti samotný šaman. Dnes se dá vyrobit i z pohodlí domova. [11]

# REALIZAČNÍ ČÁST

## 7. INSPIRACE

Síťovka je jedním z mnoha doplňků, které se stále využívají pro jejich vysokou funkčnost a odolnost. Při mém výzkumu jsem našla spoustu alternativ nové síťové tašky, ale ne takovou, do které bychom mohli uložit osobní či dámské věci. Proto jsem se ve své práci inspirovala retro síťovými taškami a zaměřila se na tvorbu různých typů kabelek se síťovanou strukturou. Nejsou používány pouze na nákupy, ale jako běžný každodenní módní doplněk.

V této uspěchané době každá rodina vyprodukuje velké množství odpadu, naše konzumní společnost se vůbec nedívá na obrovský negativní dopad na zemi a přírodu, situace se stává neudržitelnou. Čím více se mluví o problematice vysokého množství odpadu a vlivu na životní prostředí, tím více lidí začalo přemýšlet o tom, jak vlastně můžou pomoci životnímu prostředí, ne ho ničit. A síťovka je jednou z variant, která vymění tisíce plastových tašek za jednu.

## 8. TEXTILIE

Pro mou bakalářskou práci bylo klíčové vybrat vhodné textilie pro další zpracování. Je mi blízký udržitelný styl, proto veškerý materiál, který jsem se rozhodla použít pro výrobu kabelek, je z recyklovaných materiálů a již hotových výrobků vhodných k upcyklaci. Při tvorbě kabelek jsem využila především recyklovanou netkanou textilií a starý denim. Povrch kabelek bude tvořit síťovina, vnitřní část netkaná textilie.

### 8.1 SÍŤOVINA

Pomocí vázacích technik chci docílit iluze retro síťovek, které lidé běžně nosili většinou na nákup potravin. Klasická síťovka byla vytvořena z přízí háčkovací technikou, zatímco já jsem chtěla docílit síťované struktury pomocí vázacích technik.

Pro vytvoření provázků jsem vybrala denim. Abych nezatěžovala životní prostředí, zvolila jsem udržitelnější variantu, a to využití starých džínových výrobků jako jsou

např. kalhoty, bunda, overal, šaty atd. Při prvních zkouškách jsem však zjistila, že mi nejvíce vyhovují staré džínové kalhoty, kterých je všude spousta, a pro vytvoření dlouhých provázků je to nejvhodnější materiál. Džiny jsem nakoupila v second handových obchodech nebo byly darované.

## TVORBA PÁSKŮ

Z denimového materiálu jsem stříhala pruhy, které dále upravila do pásků, tunýlků apod., Staré kalhoty jsem musela zbavit pasového límce, poutek, zapínání a veškeré textilní galanterie, která se běžně na džínách objevuje. Zkusila jsem vypárat i kapsy na zadních dílech, abych využila veškerý materiál. Bohužel v průmyslové výrobě se kalhoty nejprve ušijí a později podstupují různé zušlechťovací úpravy, jako např. pískování (tato operace je zdraví škodlivá), tudíž vybarvení kalhot v místě kapes může mít odlišnou barvu a nekorespondovalo by s ostatními odstíny. Také jsem vypárala dolní okraj kalhot a vnitřní šev nohavic. Na obrázcích jsou vyfocené připravené kalhoty pro další stříhání a k tvorbě denimových provázků.



*Obr. 4 a 5: Zadní a přední díly pánských denimových kalhot připraveny ke stříhání*

Jak víme, denimový materiál je velice tuhý, proto výroba takových provázků nebyla jednoduchá. Našla jsem více způsobů, jak takový provázek vytvořit. Můžeme je rozdělit do dvou skupin, na provázky začištěné a nezačištěné. Ty začištěné jsou zhotoveny tak,

že okraje jsou zapraveny dovnitř provázku a tudíž se nebudou drolit ani párat. Zatímco nezačištěné jsou ty, které jsou upravené pouze do formy podlouhlého útvaru, ale třepí se a pouštějí samovolně vlákna.

Nezačištěné pruhy tkaniny můžeme vidět hned ve dvou formách. Na prvním obrázku jsou pásy, které jsou pouze ustřižené. Na druhé fotografii jsou pásy přehnuté v polovině rub na rub a prošité v kraji. Prošití pásku zajistí pevnost a provázky se tolik nepárají. I když takový vzhled se může jevit velice zajímavě a moderně, přiklonila jsem se spíše k provázkům začištěným. Pro každodenní nošení a údržbu by to mělo na estetický vzhled kabelky negativní dopad.



*Obr. 6 a 7: Denimové provázky nezačištěné*

Džínové pásy začištěné jsou mnohem vzhlednější a vytvářejí čistou a nerušenou strukturu. Samozřejmě jsou také mnohem odolnější vůči vnějším nepříznivým vlivům.

Pásy začištěné lze dále rozdělit na dva způsoby. Prvním je tvorba dutinky. Dutinka se ušije ustřižením dlouhého pruhu, který se přehne na půl, lícem na líc a prošije se, otočí se na lícni stranu, a vznikne úzký tunýlek. (Obr. 8)

Druhý způsob, který jsem zvolila, je tvorba popruhu. Připravený pásek se přeloží na polovinu, rub na rub, a okraje materiálu se založí dovnitř do pruhu a prošije. Vznikne popruh, který je v porovnání s tunýlkem pevnější. (Obr. 9)



*Obr. 8 a 9: Denimové provázky začištěné*

## **VYTVÁŘENÍ SÍŤOVINY**

Po vytvoření pásků jsem mohla začít kompletace síťovou strukturu. Možností, jak spojit síťovinu, se nabízí více. Jako první jsem vyzkoušela spojení různými uzly pomocí techniky makramé.

Tvoření síťoviny pomocí uzlů je velice esteticky zajímavé a tvoří hravou strukturu. Uzle samy o sobě mají dobrou soudržnost a jsou velice pevné, což může být přínosem pro konstrukci a údržbu. Technika makramé ovšem vyžaduje trpělivost a náležitou praxi pro dosažení dokonalých uzlů a přesnosti síťoviny. Další nevýhodou je, že na samotný uzel potřebujeme poměrně velké množství pásku. Protože jsem tvořila síťovinu z džínových kalhot, byla jsem omezena délkou pásku, tedy celkovou délkou kalhot. Pro dosažení většího délkového rozměru jsem popruhy musela sešít a to před tím, než byl samotný pásek vytvořen. Na obrázku je denimová síťovina vytvořená z dutinek a spojená – uzlem. Kombinace uzlů a dutinek mi připomíná až streetwearový styl.



*Obr. 10: Síťovina vytvořená pomocí uzlů*

Později mě napadlo spojovat jednotlivé provázky pomocí sešití. Výhodou je možnost docílení větší přesnosti (pravidelnosti) a stejné velikosti otvorů. Odměřila jsem si délku provázku 10 cm, a v označeném místě sešila s dalším. Sešití pásků lze provádět na stroji nebo ručně. Zkoušela jsem oba způsoby, přikláním se ke strojovému sešití, které je pevnější. Sešití síťoviny jsem ve finále dělala na šicím stroji pomocí uzávěrek, aby spojení bylo jedno jako druhé.



*Obr. 11: Kompletace síťoviny pomocí sešití*



## 8.2 PODKLADOVÁ TEXTILIE

Velice důležitou částí kabelek je podkladová textilie. Musí splňovat takové parametry, aby kabelka byla použitelná pro každodenní nošení. Chceme zaručit, že bude vyhovovat nejen po estetické stránce, ale udrží příslušný tvar a odolá vnějším negativním podmínkám. Prvotní myšlenka, kterou jsem měla, bylo zkombinovat více textilních technologií do jedné kabelky.

Nejprve jsem se rozhodla použít pro podkladovou vrstvu pleteninu a vyzkoušet, jak se s pleteninou pracuje a jak ji vyztužit, aby držela příslušný tvar, a začistit. Na ručním jednolůžkovém pletacím stroji Dopleta jsem upletla několik vzorků odlišné barvy. Pro vyztužení jsem použila tkaninu podlepenou lepicí výztužnou vložkou. Pro začistění jsem použila podšívku v barvě, která odpovídá pletenině.

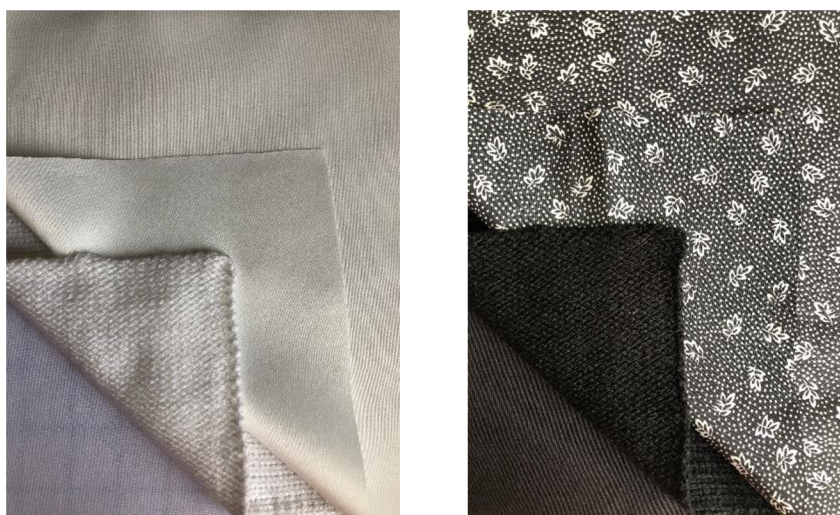

*Obr. 12 a 13: Použité vrstvy podkladové textilie před sešitím – pletenin, výztuž a podšívka (nahore)*

Poté jsem upletla podle navrhnuté konstrukce tvarovanou jednolící pleteninu v bílé barvě, navrstvila s výztužným materiálem a podšívkou, sešila boční švy a dolní rohy kabelky. Vznikl pevný a zajímavý prototyp kabelky s pletenou strukturou. Byl to velice příjemný pokrok vpřed, ale stále jsem s výsledkem nebyla spokojená. Chtěla jsem více zapojit myšlenku upcyclace nebo recyklace.



*Obr. 14 a 15: První prototyp pletené podkladové konstrukce*

Jako další řešení se nabízela možnost podložení pleteninu starou kabelku. Je to možnost jak využít starý módní doplněk a pomocí upcyklace vytvořit úplně nový. Odpadlo by vrstvení, ale nakonec jsem tuto možnost zavrhla a označila za neproveditelnou.

Dále jsem přemýšlela, jak udělat podkladovou textilií více udržitelnou. Napadlo mě zužítkovat textilní odštržky, které jsem doma našla a vytvořit z nich výplněk. Textilní odštržky jsem nastříhala na malé kousky, vložila je mezi dvě textilie a prošila. Pro vrchní stranu podkladu jsem použila tylovou pleteninu, aby výplněk navenek vynikl. Vytvořilo to zajímavý efekt i strukturu a tkanina se prošitím zpevnila.



*Obr. 16: Recyklovaná textilie z vlastních zdrojů*

Po předchozích zkouškách jsem dospěla k možnosti použít netkanou textilii od firmy RETEX. Tato firma nabízí mnoho druhů netkaných textilií, a to jak z prvotní suroviny, tak z recyklovaných vláken, Z rozsáhlého vzorníku jsem vybrala dva materiály, které barevně, strukturou korespondovaly se záměry mé BP.

Jedna textilie je vyrobená z trhaného textilu, tudíž způsobem recyklace starého materiálu. Má vícebarevný povrch, důvodem nahodilé barevnosti textilie je to, že se recyklovaný materiál netřídí dle barev. Dominantní barvu tvoří šedivé tóny.

Oproti tomu druhá netkaná textilie se vyrábí z nových vláken, nejedná se o recyklaci, ale může být dále recyklována. Vyrábí se v jednobarevných variantách o různých plošných hmotnostech. Z nabídky jsem vybrala dva barevné odstíny, černý a bílý, s nižší plošnou hmotností (tloušťkou).

Recyklovaný materiál má navíc z jedné strany plastovou lesklou folii. Brala jsem to jako výhodu, kterou určitě využiju, ale také jsem měla obavy z toho, že folie je příliš tenká a časem by se protrhla. Zkusila jsem tedy plastovou stranu materiálu nějak zpevnit. První co mě napadlo, byl lis, v kterém se folie roztaví. Ustříhla jsem si malý kousek vzorku a položila do lisu s přtlakem a teplotou na 200 C. Materiál se ztenčil, ale byl i pevnější a z lesklé strany se stala matná. S výsledkem jsem byla spokojená a rozhodla jsem se ho použít.



*Obr. 17: Recyklovaná netkaná textilie od firmy RETEX*

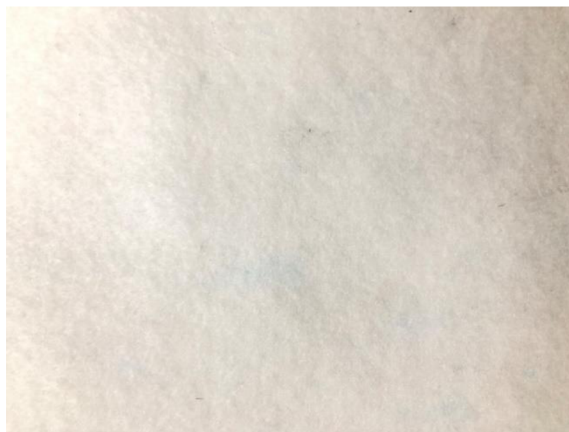

*Obr. 18: Netkaná textilie bílé barvy od firmy RETEX*

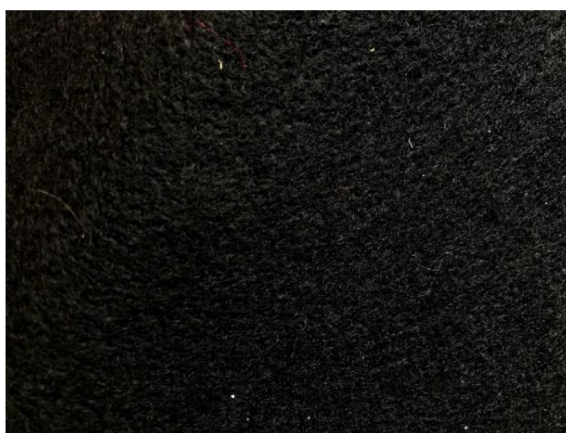

*Obr. 19: Netkaná textilie černé barvy od firmy RETEX*

## **9. BAREVNOST**

Nejdůležitějším barevným prvkem v této bakalářské práci je denim. Použila jsem ho pro vytvoření síťované struktury. Denim je tkaný materiál, který je specifický svým probarvením v celé škále odstínů modré. Má barvenou (většinou modrou) osnovu a režný útek, většinou je utkán v keprové osnovní vazbě. Díky této konstrukci tkaniny dochází k typickému vzhledu džínového materiálu. Pro své první zkoušky jsem vybrala více barevných variant. Nejprve jsem si nebyla jistá, jak vhodně zkombinovat barevné odstíny tak, aby se struktura i barevnost navzájem nerušily. Proto jsem začala základním kontrastem. Kontrast jsem jednoduše vytvořila spojením světlé síťoviny s tmavou podkladovou textilií a opačně. Barevný efekt s využitím kontrastu byl zajímavý, ale nesplnil moje očekávání a tedy jsem tuto barevnost nevyužila.



*Obr. 20 a 21: Kontrasty tmavé a světlé*

Další návrh barevné kombinace je tón v tónu. Světle modrá džínová síťovina se světlým podkladem, většinou bílé nebo béžové barvy. Ke tmavé džínovině jsem vyzkoušela podklad šedé nebo černé barvy. Tato barevná varianta se mi líbila mnohem víc než předchozí a rozhodla jsem se jednu z kabelek vytvořit s černým podkladem a tmavě modrou síťovinou.

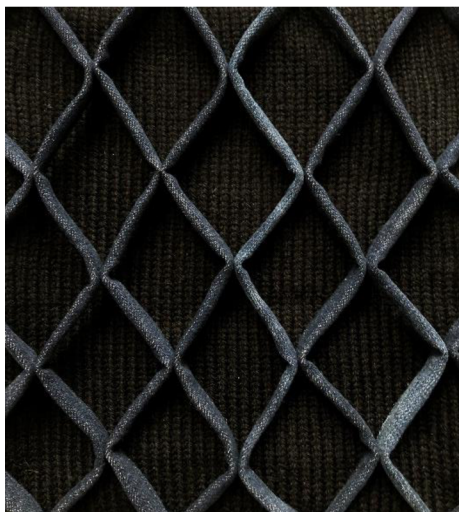

*Obr. 22 a 23: Tón v tónu a menší kontrast*

V neposlední řadě jsem vyzkoušela pokládat síťovinu na vícebarevné podklady. Takové textilie byly vytvořeny díky recyklaci. První je netkaná textilie od firmy RETEX, druhá vytvořená mnou ze zbytků tkanin. Vícebarevná netkaná textilie se síťovanou strukturou se mi líbila natolik, že jsem s tímto materiálem vytvořila dvě zbylé kabelky.



*Obr. 24 a 25: Síťovina s netkanou recyklovanou textilií od firmy RETEX*



*Obr. 26 a 27: Síťovina s recyklovanou textilií z vlastních zdrojů*

## 10. POSTUP REALIZACE

Při realizaci a prvotních zkouškách jsem zjistila, že netkané textilie jsou poddajné a pružné, tedy se s nimi hezky pracuje. Rubní strany tenké folie na netkané vícebarevné textilii jsem použila jako rubní stranu pro jednodušší údržbu kabelek. Obtížnější je pracovat s denimovým materiálem, který je tužší a málo pružný, proto výroba denimových dutinek je namáhavý a zdlouhavý proces.

Po dlouhém uvažování, jak začistit všechny kabelky z rubní strany, jsem usoudila, že nejlepší bude začistit pouze švy šikmým bavlněným proužkem modré barvy. Vypodšívkování u takovýchto kabelek z netkaných materiálů by bylo zbytečné. Připínání uch u kabelek jsem vyřešila plastovým černým trojzubcem, který mi přišel jako nejlepší volba. Zapínání kabelek je na velký viditelný plastový zip. Pro tvorbu kapes jsem využila nakládané hladké kapsy ze starých kalhot.

### 10.1 REALIZACE 1. KABELKY – plážovka

Největší taška tzv. „plážovka“, je taška velkých rozměrů, která může být vhodná jak pro sportovní pomůcky (podložka na cvičení), tak pro nákupy i cestování.

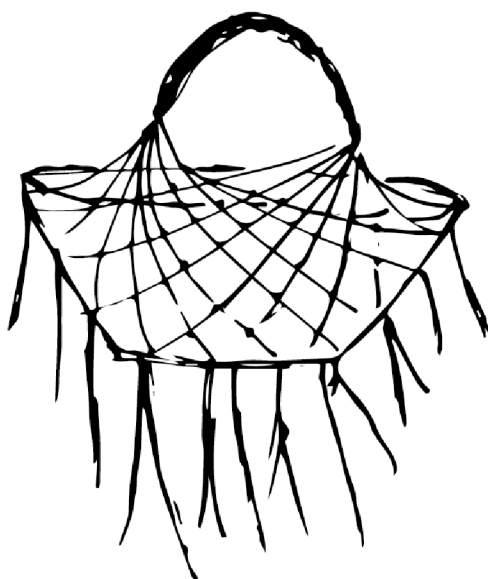

*Obr. 28: Prvotní návrh plážovky*

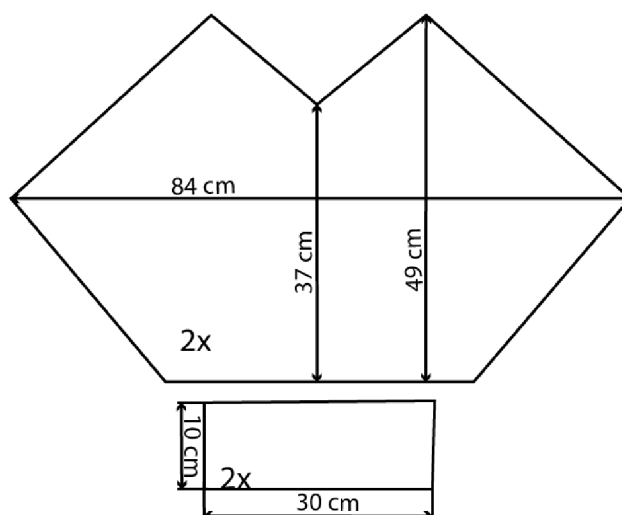

Obr. 29: Střihová konstrukce plážové tašky

Sítovina je tvořena uzlováním a je neoddělitelná od netkané části kabelky. Na tuto kabelku byla použita netkaná vícebarevná textilie. Dutinky musely být přišity a zauzlovány v procesu šití. Konce dutinek v bočních částech jsem nechala volně vlát, zatímco dutinky v dolním kraji (u dna kabelky) jsem zašila do švu. Konce dutinek byly zapraveny už v procesu tvorby. Dno kabelky je dvojitě a následně bylo náhodně prošito pro větší pevnost a stabilitu kabelky. Ucha kabelek byla vytvořena z pasových límců starých kalhot a jsou dvojitá. Díky dvojitému provedení uch si lze nastavit i délku samotného ucha. Držadla jsou oddělitelná čtyřmi černými plastovými trojzubci. U této kabelky nebyl použit zip, ale pouze ve špičkách horní části kabelek jsem umístila připínací zapínání. Lze kabelku nosit jak z lícní, tak z rubní strany.

Údržba: Pratelná pouze v ruce. Ucha kabelky lze vyprat v pračce v ochranném obalu.

## 10.2 REALIZACE 2. KABELKY – klasická kabelka

Tato kabelka se skládá ze dvou částí, z denimové sítoviny a z vnitřního netkaného dílu, který je vyjímatelný ze sítoviny a můžeme nosit obě části zvlášť. Sítovka může sloužit pro běžné nákupy ale třeba pro láhev s vodou či knihu. Vnitřní část lze brát ven jako kabelku do ruky, nebo může fungovat jako taštička do velké plážovky.



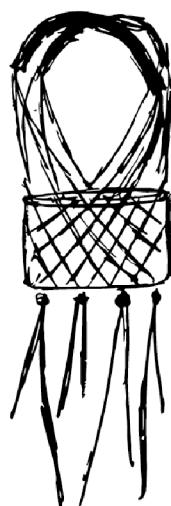

Obr. 30: Prvotní návrh klasické kabelky

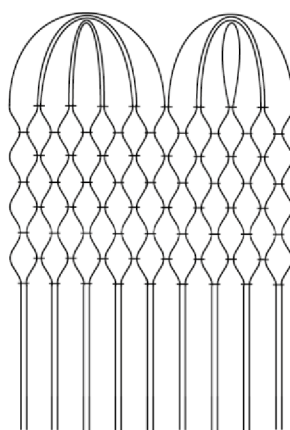

Obr. 31: Síťovaná konstrukce klasické kabelky

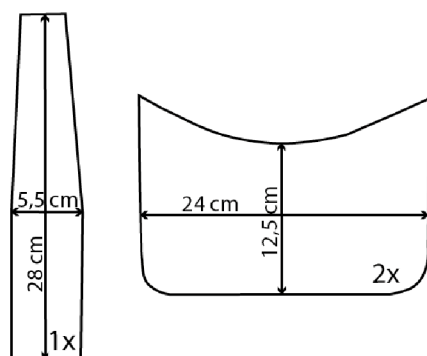

Obr. 32: Střihová konstrukce klasické kabelky

U této kabelky jsem využila pro síťovanou konstrukci popruhy a byla vytvořena sešitím (viz. Obr. 31). Popruhy pro tuto síťovinu jsem ušila dlouhé tak, aby mohly vytvořit i ucha samotné tašky. Pro jejich soudržnost a tvar jsem pásky zašila do pasového límce. Nepoměr pásků u vytvořené síťové konstrukce je z důvodu, že tato vytvořená síť byla velikostně zcela ideální pro velikost vnitřku kabelky. Popruhy u síťované konstrukce jsem sešila k sobě pro vytvoření dna. Pásky v dolním kraji také samovolně splývají. Vnitřní část kabelky je zhotovena z černé netkané textilie. Lícni strana kabelky je obohacena o malou hladkou nakládanou kapsu. Taška se zapíná na černý plastový zip. Tato část kabelky nemá žádné ucho.

Údržba: Síťovanou strukturu lze prát bez problémů v pračce na běžné praní. Netkaný díl lze prát v ruce nebo v pračce na program ruční praní v ochranném obalu.

### **10.3 REALIZACE 3. KABELKY – ledvinka**

Ledvinka je skvělá pro malé osobní věci, které chceme mít vždy po ruce např. telefon, peněženku, klíče. Umožní nám mít tyto věci stále u sebe a mít volné ruce pro jiné činnosti. Kabelku lze nosit více způsoby a je skladná.

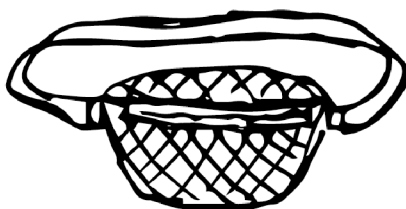

*Obr. 33: Prvotní návrh ledvinky*

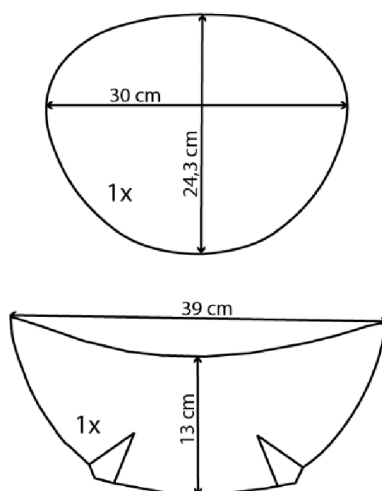

*Obr. 34: Střihová konstrukce ledvinky*

Síťovina byla vytvořena z dutinek a pomocí uzlování. Při uzlování jsem použila plochý ambulanční uzel a tvoření síťoviny bylo až na samém konci realizace ledvinky. Ledvinka má uvnitř zadní hladkou nakládanou kapsu ze starých džínových kalhot. Zapínání je také na černý plastový zip. Ucho je opět vytvořeno z pasového límce a pro snadnější zapínání jsem vložila plastový trojzubec. Ucho má tu výhodu, že jsem na něm nechala poutka z kalhot, které mohou sloužit například pro pověšení klíčů či brýlí.

Údržba: ledvinku lze prát pouze v ruce.

## 11. FOTODOKUMENTACE



















## 12. ZÁVĚR

Cílem bakalářské práce bylo vytvořit kolekci dámských kabelek inspirovaných českou síťovkou a zhotovit je recyklovanou cestou. U tvorby návrhů jsem přemýšlela o vytvoření tří různých kabelek, a to o nějaké malé příruční, velké cestovní a klasické pro každý den.

Upcyklace materiálů je zajímavá myšlenka, ale většinou zabere mnohem více času, než něco vyrobit z nového materiálu. Při realizaci kabelek bylo potřeba vytvořit popruhy z denimových kalhot, aby mohla vzniknout síťovaná struktura. Řezání denimových pásků, sešívání a následně obracení dutinek zabralo hodiny. Byl to nejdelší proces při zpracování kabelek, takových pásků bylo potřeba spousta, na tvorbu tzv. plážovky jsem spotřebovala čtyřicet dutinek (cca čtvery džíny).

Pro realizaci kabelek byly použity dva druhy netkané textilie, černá a barevná. Práce s ní probíhala bez problémů, náročnější bylo sešívání barevné textilie na rubní straně. Plastová folie se při sešívání odírá o zoubky šicího stroje a na textilií se tvoří praskliny. Tedy vždy když jsem sešívala líc na líc barevnou netkanou textilií, musela jsem vložit mezi textilií a zoubky pečící papír, který se snadno při sešití odstraní.

Realizace kabelek probíhala v šicí dílně na Katedře designu FT TUL. Je prostorná a vybavená průmyslovými stroji, které zvládají vše mnohem lépe, tedy i práci s denimem. V domácích podmínkách nelze dosáhnout uspokojivých výsledků, šicí stroj nebyl vždy schopen prošít to, co jsem potřebovala, a někdy se mi i zlomila jehla.

Během realizace jsem musela řešit výběr vhodných textilií pro upcyklaci, jejich zpracování, úpravu netkané textilie kalandrováním, začišťování výrobků, zapínání a další. Tato pro mě byla kreativní, přicházely nové a nové nápady, které by se mohly uplatnit v dalších výrobcích. Také jsem se zamýšlela nad upcyklovanými výrobky. Finanční náklady jsou minimální, ale výroba je časově náročná a každý kus je originál.

Kabelky jsem nafotila v zahradě jedné liberecké kavárny, která využívá textury dřeva a něžné struktury květin. Ve finále jsem s kabelkami velmi spokojena přes všechny komplikace, které se naskytly. Jsem ráda za téma, které jsem si zvolila.

### 13. Použitá literatura

[1] Dámské kabelky a jejich historie. Kabelky ze Světa - Italské kožené kabelky a tašky! - Kabelky Ze Světa.cz [online]. Copyright © All rights reserved. [cit. 22.11.2022]. Dostupné z: <https://www.kabelkyzesveta.cz/blog/damske-kabelky-a-jejich-historie>

[2] KUBÍKOVÁ, Dáša. Jak vznikla legendární síťovka? Její vynálezce má ve Žďáru nad Sázavou i pomník | Regiony. Rádio vašeho kraje | Český rozhlas [online]. Copyright © 1997 [cit. 22.11.2022]. Dostupné z: <https://regiony.rozhlas.cz/jak-vznikla-legendarni-sitovka-jeji-vynalezce-ma-ve-zdaru-nad-sazavou-i-pomnik-7420505>

[3] Muž se síťovkou se ve Žďáru posadil na zídku. Oprava náměstí skončila?. <https://www.idnes.cz> [online]. 2016, 27. září 2016 [cit. 2023-05-03]. Dostupné z: [https://www.idnes.cz/jihlava/zpravy/ve-zdaru-maji-na-namesti-muze-se-sitovkou.A160927\\_2275749\\_jihlava-zpravy\\_mv](https://www.idnes.cz/jihlava/zpravy/ve-zdaru-maji-na-namesti-muze-se-sitovkou.A160927_2275749_jihlava-zpravy_mv)

[4] About the Czech Net Bag.. Česká Síťovka - Unese Váš den! [online]. Copyright © Pobo Page Builder [cit. 22.11.2022]. Dostupné z: <https://www.ceskasitovka.cz/o-nas/historie/>

Netty [online]. [cit. 2023-05-03]. Dostupné z: <https://www.netty.store/o-znacce/>

[5] Jak se recykluje textil. *Trideniodpadu.cz* [online]. [cit. 2023-01-11]. Dostupné z: <https://www.trideniodpadu.cz/jak-se-recykluje-textil>

[6] Co je to upcyklace?. *Trideniodpadu.cz* [online]. [cit. 2023-01-11]. Dostupné z: <https://www.trideniodpadu.cz/upcyklace>

[7] HUBKOVÁ, Veronika. 2018. *Příběh skříně: o tom, jak funguje módní průmysl*. Veronika Blabla Hubková.

[8] BABINSKÁ, Dominika. Nie je to také ružové. Finidr, s.r.o., Český Tešín, 2023. ISBN 9788057046318.

[9]Uzly a uzlíky. Gord [online]. 2005 [cit. 2023-04-30]. Dostupné z: <http://gord.gringo.cz/Uzly/index.html>

[10] PROŠKOVÁ, Iva a Marcela MAŠKOVÁ. *MAKRAMÉ: drhání a Margaretina krajka*. U Průhonu 22, Praha 7: Grada Publishing, 2020. ISBN 978-80-271-2546-3.

[11] MICAJOVÁ, Monika. Co je to macramé. *Madelaine.cz* [online]. 9.9. 2021 [cit. 2023-01-11]. Dostupné z: <https://www.madelaine.cz/blog/co-je-to-macrame/>

Obrázky: 4 – 34 vlastní zdroj