

Univerzita Hradec Králové
Filozofická fakulta

Bakalářská práce

Univerzita Hradec Králové

Filozofická fakulta

Katedra Archeologie

Pohřby nedospělých jedinců z doby laténské v Čechách

Bakalářská práce

Autor práce: Gabriela Kudláčková

Studijní program: B7109 Archeologie

Studijní obor: Archeologie

Forma studia: Prezenční

Vedoucí práce: Mgr. Tomáš Mangel, Ph.D

Hradec Králové 2021

Zadání bakalářské práce

Autor: Gabriela Kudláčková

Studium: F17BP0174

Studijní program: B7109 Archeologie

Studijní obor: Archeologie

Název bakalářské práce: Pohřby nedospělých jedinců z doby laténské v Čechách

Název bakalářské práce AJ: The La Tene period burials of juvenile individuals in Bohemia

Cíl, metody, literatura, předpoklady:

Cílem práce je komplexní vyhodnocení pohřbů nedospělých jedinců (kategorie Infans I, II, III) z období LT B-C1 známých z českého území. Na základě kritického zhodnocení publikovaných informací bude vytvořen soupis a databáze uvedených hrobových nálezů. Pohřby budou následně vyhodnoceny z hlediska pohřebního ritu, úpravy hrobové jámy či složení hrobové výbavy. Hodnocení předmětů hrobových výbav provede student na základě typologických principů a stylové analýzy, aspekty pohřebního ritu budou podrobeny kvantitativnímu vyhodnocení. Řešeny dále budou otázky nadregionálních kontaktů projevující se v daném typu pramenů i chronologické a sociální aspekty pohřbů nedospělých jedinců.

Budinský, P. Waldhauser, J. 2004: Druhé keltské pohřebiště z Radovesic (okr. Teplice) severozápadních Čechách. Archeologický výzkum v severních Čechách 31. Teplice. Bujna, J. 1982: Spiegelung der Sozialstruktur auf latenezeitlichen Gräberfeldern in Karpatenbecken. Památky Archeologické 73, 321-431. Filip, J. 1956: Keltové ve střední Evropě. Praha. Neustupný, J. 1983: Demografie pravěkých pohřebišť. Praha. Waldhauser, J. et al. 1987: Keltische Gräberfelder in Böhmen. Bericht der Römisch-Germanischen Kommission in Mainz 68, 25-179. Waldhauser, J. 1999: Jak se kopou keltské hroby. Laténská pohřebiště ve 4. -3. století v Čechách. Praha.

Garantující pracoviště: Katedra archeologie,
Filozofická fakulta

Vedoucí práce: Mgr. Tomáš Mangel, Ph.D.

Datum zadání závěrečné práce: 24.2.2019

Prohlášení

Prohlašuji, že jsem tuto bakalářskou práci vypracovala samostatně, pod odborným vedením vedoucího práce Mgr. Tomáše Mangela, Ph.D. a že jsem citovala všechny použité prameny a uvedla veškerou použitou literaturu.

V Hradci Králové dne 15. 7. 2021

.....

Gabriela Kudláčková

Poděkování

Na této straně, bych chtěla poděkovat především Mgr. Tomáši Mangelovi, Ph.D., za vedení mé bakalářské práce. Děkuji za poskytnutí materiálů, ochotu, trpělivost, rady, připomínky, a především pozitivní přístup k mé práci. Dále děkuji Mgr. Josefu Wilczekovi, Ph.D. za zpracování analýzy u výbavy.

Anotace

KUDLÁČKOVÁ, GABRIELA. Pohřby nedospělých jedinců z doby laténské v Čechách. Hradec Králové: Filozofická fakulta, Univerzita Hradec Králové, 2021, 65 s. Bakalářská práce.

Předložená bakalářská práce je věnována vyhodnocení pohřbů nedospělých jedinců v období LT B-C1, na území Čech. Pohřby jsou vyhodnoceny z hlediska pohřebního ritu, úpravy hrobové jámy, složení hrobové výbavy či antropologické analýzy. Hrobová výbava nedospělých jedinců je na základě analýzy rozdělena do nově definovaných garnitur. Nově vyčleněná garnitura je nadále hodnocena na základě datace, orientace hrobové jámy, zvláštních úprav jámy či antropologické analýzy jako je určení věku a pohlaví. Dále jsou v práci řešeny sociální aspekty pohřbů nedospělých jedinců, jako je jejich zastoupení na pohřebištích, absence hrobů, porovnání garnitur nedospělých jedinců s dospělými či interpretace výrazných prvků v hrobové výbavě. Součástí práce je databáze hrobů a výbavy.

Klíčová slova

nedospělí jedinci – infans – hroby – doba laténská – Čechy

Annotation

KUDLÁČKOVÁ, GABRIELA. The La Tène period burials of juvenile individuals in Bohemia. Hradec Králové: Philosophical Faculty, University of Hradec Králové, 2021, 65 pp. Bachelor Thesis.

The presented bachelor thesis is devoted to the evaluation of burial of juveniles in the period LT B-C1, in Bohemia. Burials are evaluated in terms of funeralrites, modification of the grave pit, composition of grave equipment or anthropological analysis. Based on the analysis, the grave equipment of juveniles is dividend into newly defined garnitur. The newly allocated garniture is further evaluated on the basis of dating, orientation of the grave pit, special modifications of the pit or anthropological analysis such as determinativ of age and sex. Furthermore, in the bachelor thesis are adressedesed the social aspekts of the burials of juveniles, such as their representation in cemeteries, the absence of graves, comparison of garnitures of juveniles with adults or the interpretation of significant elements in grave equipment. The thesis includes a database of graves and equipment.

Key words

juvenilie individuals – infans – graves – La-Tène Culture – Bohemia

Obsah

1. Úvod.....	10
2. Geografický, chronologický a kulturní rámec.....	11
2.1 Dějiny bádání.....	11
2.2 Chronologie	13
2.3 Geografické vymezení	15
2.4 Pohřební ritus.....	16
2.5 Garnitury.....	18
2.6 Antropologie a posmrtné změny.....	21
3. Kritika pramenů.....	25
4. Metoda práce	26
4.1 Orientace v databázi jedinců.....	26
4.2 Orientace v databázi výbavy.....	27
5. Systém deskripce.....	28
6. Analýza.....	32
6.1 Rozšíření pohřbů nedospělých jedinců a jejich nálezový kontext.....	32
6.2 Pohřební areály	34
6.2.1 Podoba hrobových jam	34
6.2.2 Charakteristika uložení ostatků.....	36
6.2.3 Analýza antropologického zjištění.....	37
6.2.4 Pohřby s dospělými jedinci.....	39
6.2.5 Výbava hrobů.....	40
6.2.6 Datování.....	41
6.3 Nálezy ostatků v sídlištních areálech.....	42
6.3.1 SAR (Sídlní areály rituální)	43
6.3.2 SANR (Sídlištní areály nerituální).....	44
7. Syntéza	45
8. Diskuse.....	54
9. Závěr.....	58
10. Použitá literatura	61

Obrázková příloha

Sezam zkratek

apod. = a podobně

atd. = a tak dále

Au = zlato, zlatý, zlatá, zlaté

a kol. = a kolektiv

Bz = bronz, bronzový, bronzová, bronzové

cm = centimetr

č. = číslo

ed. = editor

Fe = železo, železný, železná, železné

GPS = Global Positioning System

HA = doba halštatská

kap. = kapitola

ks. = kus

LA = doba laténská

m. n. m. = metrů nad mořem

např. = například

obr. = obrázek

okr. = okres

př. = příklad

př. n. l. = před naším letopočtem

sb. = sbírka

tab. = tabulka

tzn. = to znamená

tzv. = tak zvaný

viz. = podívej se

1. Úvod

Tato práce se zaměřuje na hroby nedospělých jedinců v období latěnu LT B-C1 na území Čech. Nedospělí jedinci byli a jsou důležitou součástí naší společnosti. Pohřby dospělých jedinců máme v dnešní době relativně dobře doloženy a prozkoumány, otázkou však zůstávají děti. Jejich výskyt na pohřebištích je i v dnešní době poměrně ojedinělý, ne-li vzácný. Mezi prvními kroky při tvorbě této práce bude sestavení databáze s nalezenými nedospělými jedinci z území Čech. U nalezených jedinců budou v databázi sledovány antropologické a archeologické údaje, které by mohly být důležité při analýze. Na základě databáze nedospělých jedinců je paralelně vytvořena databáze výbavy, jejíž informace slouží k pozdější syntéze.

První část práce se bude soustředit obecně na pohřby dětí v době laténské. Budou sledovány obecné informace o tématech, jako jsou dějiny bádání, chronologie, geografické vymezení, pohřební ritus, garnitury a antropologie. Cílem těchto kapitol bude nastínit problematiku pohřbů nedospělých jedinců a její interpretaci různými autory. Dále bude zhodnocen stav informací, ze kterých práce vychází v kapitole kritika pramenů. V kapitole metoda práce bude popsán způsob, jakým byly tvořeny databáze a jak se při práci v nich orientovat. Následně v systému deskripce budou vysvětleny přesné definice informací sledovaných v databázích.

Druhá část práce obsahuje analýzu, která vychází z vytvořené databáze. V analýze jsou sledovány vybrané informace z databáze, jako např. věk, pohlaví, datace, výbava, metrika a tvar hrobových jam, orientace jam či zvláštní úpravy. Analýza pracuje zvlášť s pohřebními areály a sídlištními areály. Sídlištní areály jsou dále vyděleny na sídlištní areály rituály a nerituální, v práci jsou tyto skupiny hodnoceny odděleně. Na základě analýzy výbavy hrobů a s pomocí analýzy kontingenční tabulky zobrazující kombinace předmětů hrobových výbav jsou v syntéze vyčleněny a popsány garnitury nedospělých jedinců. Nakonec budou diskutovány otázky sociální role dětí v laténské společnosti, zastoupení jedinců na pohřebišti, popřípadě jejich absencí, také budou interpretovány výrazné prvky výbavy a následně bude propojena antropologie s archeologií.

2. Geografický, chronologický a kulturní rámec

2.1 Dějiny bádání

Nedospělí jedinci se zcela přirozeně vyskytují na běžných občinových pohřebištích. První zkoumání pohřebišť jako celku proběhlo v 90. letech 19. století, kdy byly zachyceny lokality Letky, Praha-Záběhlce a Zábřdovice (Venclová (ed.) 2008, 12). První zcela soustavně prozkoumaná lokalita a dosud jeden z největších výzkumů započal roku 1896 v Jenišově Újezdu (Filip 1956, 38). Na této lokalitě bylo nalezeno celkem 138 hrobů, které zdokumentoval a publikoval R. v. Weinzierl (Venclová (ed.) 2008, 12) a na jejichž základě vzniklo rozdělení hrobové výbavy J. Waldhauserem (1978, 106-107; 1987, 38-41). První soupis laténských pohřebišť v Čechách vytvořil a publikoval v knize *Starožitnosti země České* průkopník archeologie J. L. Píč (1902).

V jižních Čechách se archeologií zabýval Bedřich Dubský (Venclová (ed.) 2008, 12), který mimo mnoha jiných výzkumů sídlišť zkoumal pohřebiště a druhotné pohřby v mohylách, jako např. mohyly U Malé Turné. B. Dubský napsal o nálezech z doby laténské knihu *La Tène jižních Čech* (1932).

Velký vliv na rozvoj zkoumání laténského období mělo dílo J. Filipa (1956) *Keltové ve střední Evropě*. J. Filip v této práci provedl analýzu archeologických nálezů a snaží se zachytit linii života tehdejšího laténského obyvatelstva. Na konci knihy uvádí soupis tehdy prozkoumaných lokalit.

V 70. letech 20. století, byly v jednotlivých regionech sestaveny soupisy pohřebišť, na jejichž základě byla vytvořena relativní chronologie. Tyto soupisy sepsaly Zápotocký (1973) pro Litoměřicko, Waldhauser – Salač (1977) pro střední Pojizeří, Budinský (1983) pro Podkrušnohoří, Sedláčková – Waldhauser (1987) pro střední Polabí, v tomtéž roce Bureš pro oblast Prahy, Holodňák (1988) pro střední Poohří a Waldhauser (1988) pro Jičínsko.

K roku 1998 máme v Čechách doloženo 633 laténských pohřebišť (Waldhauser 1999, 13), toto číslo stále narůstá. Velký vliv na nárůst základny od 80. let 20. století má *zákon o státní památkové péči č. 20/1987 sb¹*., díky kterému došlo k rozmachu záchranných výzkumů.

Od 90. let 20. století nastává rozkvět nových technologií v archeologii. Obzvláště nedestruktivní průzkumy, které pomáhají identifikovat naleziště bez destruktivních zásahů

¹Zákon o státní památkové péči [online: cit. 30. 5. 2021]. Dostupné z: <https://www.npu.cz/portal/npu-a-pamatkova-pece/pamatky-a-pamatkova-pece/pravni-predpisy-a-mezinarodni-dokumenty/zakon%20o%20st%20pamatkove%20peci.pdf>

do možné situace (*Kuna a kol. 2004, 15*). Metody nedestruktivního průzkumu zahrnují dálkový průzkum, kdy je využíváno leteckých nebo družicových snímků pro identifikaci archeologické situace v krajině (*Kuna a kol. 2004, 49-115*). Dále se začaly užívat přírodovědné metody jako geofyzikální měření, geochemické analýzy a detektory kovů (*Kuna a kol. 2004, 117-235*). K nedestruktivním metodám také patří povrchový průzkum krajiny, což zahrnuje povrchový sběr, geobotanickou indikaci a průzkum antropogenních tvarů reliéfu (*Kuna a kol. 2004, 237-352*). U nedestruktivních metod je v určité omezené míře povolen zásah pod povrch terénu, za účelem vyhledávání a vzorkování vrstev pomocí sondáží nebo vyhledávání objektů (*Kuna a kol. 2004, 353-378*).

Jak již bylo zmíněno, nedospělí jedinci se vyskytují na běžných pohřebištích, přesto se této problematice v České Republice dosud nikdo nevěnoval, ale téma se zároveň proplétá řadou prací na příbuzná témata.

Z demografického hlediska při zkoumání pravěkých kultur na nedostatek nalezených dětí poukazuje E. Neustupný v publikaci z roku 1983 s názvem *Demografie pravěkých pohřebišť*. K vytvoření úmrtnostních tabulek v pravěku je zapotřebí kompletní soubor pohřebišť. Z výsledků vypočtených tabulek je patrné, že zastoupení dětských pohřbů je menší než se předpokládá. Autor v publikaci rozvádí možné důvody vedoucí k nedostatku pohřbů nedospělých jedinců na pohřebišti (*Neustupný 1983*).

Při rozdělování hrobové výbavy do garnitur v Jenišově Újezdu vyčlenil i dětskou garnituru J. Waldhauser (*1978, 1987*). V knize *Jak se kopou keltské hroby (1999)*, se zaměřuje na výzkum pohřebišť obecně, proto lze v knize najít informace i o nedospělých jedincích na pohřebištích. J. Waldhauser také spolupracoval s P. Budinským na publikaci z roku 2004 s názvem *Druhé keltské pohřebiště z Radovesic (okres Teplice) v severozápadních Čechách*, kde vyhodnocují výzkum v Radovesicích. V publikaci se mimo jiné zabývají vyhodnocením dětských hrobů i otázkou jejich nedostatku v nejranějším období infans I. (*Budinský – Waldhauser 2004*). V roce 2010 vydal Waldhauser v *Živé archeologii* článek s názvem *Lidské osteologické pozůstatky v sídelních strukturách z období Ha D-LT D v Čechách a na Moravě*, kde uvažuje o důvodech vedoucí k pohřbům v sídlištní struktuře. Uvádí zde, že malé děti (infans I.) tvoří dominantní skupinu nalezenou v sídlištním kontextu, přičemž se ovšem většina nedospělých jedinců řadí do období doby HA D-LT A/B1. (*Waldhauser 2010, 151-156*). Paleodemografií a chybějícími nedospělými jedinci z antropologického pohledu se zabývá M. Stloukal v publikaci *Antropologie: příručka pro studium kostry*, z roku 1999. Prezentuje zde fyzické změny kostry v průběhu dospívání, výpočet úmrtnostních tabulek, rekonstrukci a možné důvody chybějících dětí (*Stloukal 1999*).

Z antropologického hlediska se mimo M. Stloukala zmiňuje J. Chochol v článku pro Památky archeologické z roku 1978, kde vyhodnocuje pohřebiště v Makotřasech. Tento soubor hrobů obsahuje i čtyři nedospělé jedince a v závislosti na nich se zabývá otázkou úmrtnosti dětí (*Chochol 1978*, 145-169).

2.2 Chronologie

Laténský chronologický rámec spadá do 5. až 1. století př. n. l. Pro nás je ovšem důležité období LT B1-C1, tedy 4. -3. století př. n. l. Pro období 4. - 3. století př. n. l. je typické pohřbívání na plochých pohřebištích v Čechách převážně kostrově, méně obvykle i žárově (*Waldhauser 2001*, 86).

Na obr. 1 jsou znázorněna data absolutní i relativní chronologie. Hrobové celky jsou bohaté na absolutní chronologická data, protože se v nich dobře uchovává materiál, který lze použít pro datování. Nejlépe datovatelný materiál na pohřebišti jsou kostry, které lze datovat radiokarbonovou metodou, kdy stanovuje obsah izotopu C 14 v kostech, z níž získáváme data o délce uložení v zemi (*Stloukal 1999*, 343). Radiokarbonové datování je omezeno na rozsah stáří 500 - 50 000 let (*Spurný 1979*, 21). Další z metod absolutního datování je termoluminiscenční metoda, která se uplatňuje u keramiky, skla, porcelánu či stavebního materiálu. Tyto materiály obsahují mikrokrystaly, které absorbují tepelné záření. Určení stáří předmětů se stanovuje rozdílem maximálně naměřené hodnoty a současně naměřenou hodnotou (*Spurný 1979*, 23). Dendrochronologické datování slouží k určení stáří dřevěného materiálu, který může být na pohřebištích užito v případě nálezu zbytku rakve (*Venclová (ed.) 2008*, 21).

Relativní datování vychází z předmětů, které byly součástí hrobové výbavy jako např. šperky, keramika nebo zbraně (*Venclová (ed.) 2008*, 21). Jako první periodizaci na základě relativního datování vytvořil P. Reinecke, definoval stupně LT A, B, C, D (*Filip 1956*, 40-44; *Venclová 2008 (ed.)*, 21). Později z těchto fází byly vyděleny fáze LT B1, B2, C1, D1, D2 a subfáze B1a, B1b, B1c, B2a, B2b, C1a a C1b. (*Venclová (ed.) 2008*, 21-22).

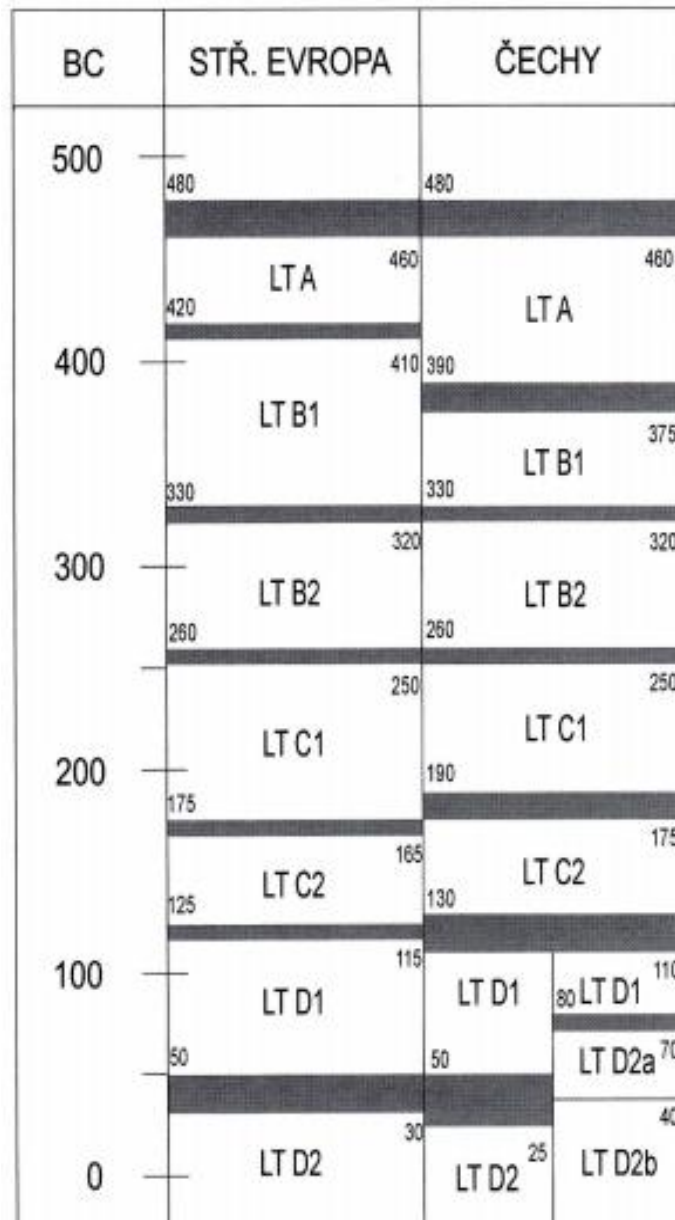

Obr. 1: Absolutní datování jednotlivých fází doby laténské v Čechách a ve střední Evropě.
Podle Venclová 2008 (ed.), Tab. 1.

2.3 Geografické vymezení

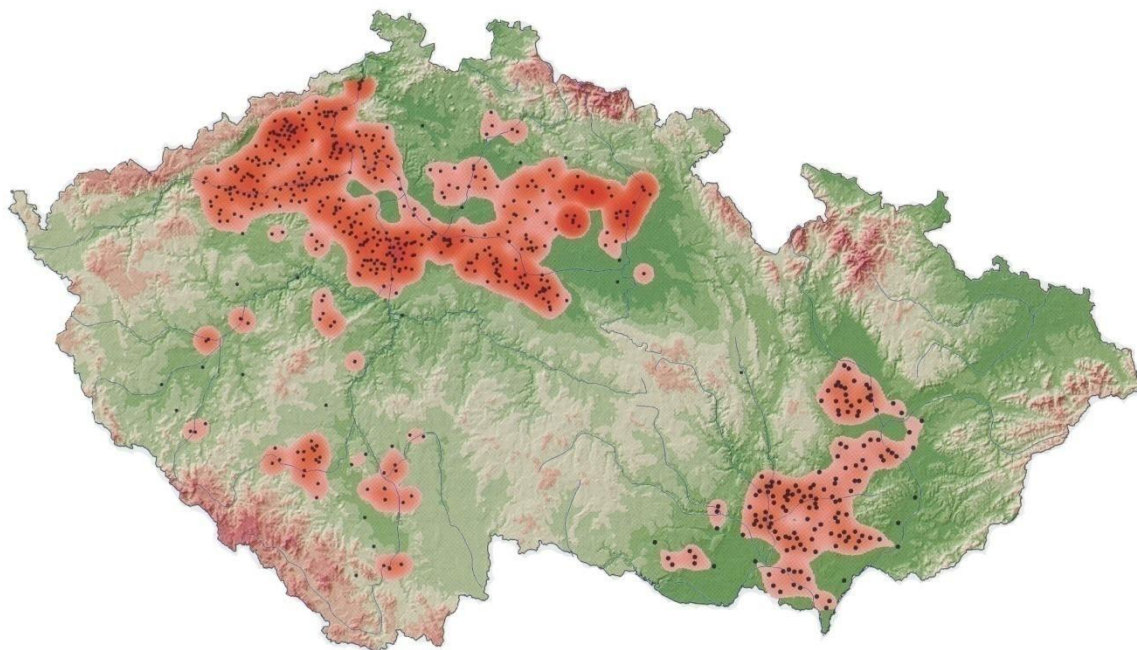

Obr. 2: Mapa plochých pohřebišť z doby laténské v Čechách a na Moravě. Podle *Militký – Kysela – Tisucká (eds.) 2018*, obr. 52.

Území České Republiky se dělí na Čechy a Moravu. Práce je zaměřena na pohřby z doby laténské na území Čech (obr. 2). Území Čech je vymezeno od okolních států přirozenou hranicí pohoří. Na jihovýchodu odděluje Čechy od Moravy Česká vrchovina. Orlické hory, Krkonoše a Jizerské hory táhnoucí se od východu k severu Čech nás dělí od území dnešního Polska. Lužické hory, Krušné hory, Český les a Šumava od severu po jihozápad nás odděluje od dnešního Německa a Novohradské hory na jihu Čech od Rakouska.

Pohřebiště se obvykle vyskytují paralelně se sídlišti poblíž vody. Pohřební areály bývají umístěny na vyvýšeném místě, mírném svahu či na okraji teras (*Venclová (ed.) 2008*, 83-84). Typická pro umístění pohřbu jsou místa se sprašovou půdou, méně pak s písčovitou či štěrčovou (*Waldhauser 1999*, 21). V laténském období nepřesahují hranici 400 metrů nad mořem.

Laténské osídlení se shlukovalo do útvarů tzv. „regionů“, které se osídlovali v povodí jednoho či více toků o velikosti několik stovek kilometrů čtverečních. Tyto regiony byly odděleny prostory, které nebyly osídlené (*Waldhauser 2001*, 42).

Pohřby z doby laténské jsou na území Čech značně rozšířeny. Výrazné koncentrace pohřebišť (obr. 2) můžeme sledovat převážně v severních Čechách (*Venclová (ed.) 2008*, 83).

Naopak v jižní části Čech se pohřby sledovaného úseku objevují jen ojediněle (Waldhauser 1999, 20). Nejvýraznější koncentrace pohřebních areálů se nachází v povodí řeky Labe obzvláště na soutoku s řekou Ohře a na jejím středním a dolním toku. Dále na dolním toku Vltavy a soutoku Vltavy s Beroučkou, v povodí Litavky a Rakovnického potoku, dolního toku Cidliny, středního a horního toku Mrliny a dolní Chrudimky. V jižní části Čech nacházíme koncentrace hlavně na Otavě a soutoku Vltavy a Lužnice.

2.4 Pohřební ritus

“Pohřební ritus se dá definovat jako soubor zvyklostí v nakládání s tělem zemřelého od okamžiku smrti po uložení do hrobu” (Omelka – Řebounová 2017, 117).

Pro předchozí období LT A se dochoval způsob pohřbu užívaný v době halštatské, tedy mohylové a ploché žárové pohřbívání. Počátkem laténského období stupně A, přibývají ploché kostrové pohřby (Militký – Kysela – Tisucká (eds.) 2018, 93). Pohřby v mohylách odeznívají při přechodu do 4. století př. n. l. a dochází k ustálení laténské kultury (Waldhauser 2001, 86). Ve stejném období se začal měnit žárový ritus na kostrový a pro nadcházející dobu v Čechách se stal okrajovým jevem (Venclová (ed.) 2008, 85).

Pro zkoumaný úsek laténského období jsou typické ploché kostrové pohřby, ale vzácně se vyskytují i kremace (Waldhauser 1999, 16).

Pro pohřební areály této doby je charakteristické umístění 200 - 300 metrů od sídliště, zpravidla v mírné vyvýšenině (Venclová (ed.) 2008, 84). Hrobové jámy jsou nejčastěji kopány do sprašové hlíny a méně do písku či štěrku (Waldhauser 1999, 21).

Hroby mohou tvořit menší skupinky, které jsou příznakem určitého sociálního uspořádání nebo rodinných vztahů. Nicméně skupinky nejsou podmínkou, hroby se často nachází i v jedné koncentraci. Hrobové jámy často tvořily nepravidelné řady s jednotlivými hroby, které se vzájemně respektovaly (Venclová (ed.) 2008, 85).

Úprava hrobové jámy plochého kostrového hrobu je charakteristicky obdélníkový, výjimečně trapézový či oválný tvar. Rozměry hrobových jam nejsou vždy stejné, obvyklá je odchylka zhruba do 20 cm. Průměrné rozměry mají ve vrchní části jámy délku 220 cm, šířku 80 cm a hloubku 150 cm. (Waldhauser 1999, 18). Stěny se směrem ke dnu zužují, proto jsou rozměry dna o něco užší než na povrchové části jámy (Waldhauser 1999, 19). Součástí hrobové jámy, může být také kamenné obložení, závaly nebo doklady o rakvích, ty jsou jen velmi vzácné (Venclová (ed.) 2008, 86).

Žárové ploché hroby v období LT B-C1 nejsou časté, ale jsou také doloženy. Na rozdíl od kostrových hrobových jam mají oválný nebo kruhový tvar (Waldhauser 1999, 19). Hloubka jámy dosahovala různých rozměrů, nejčastěji však 100 - 140 cm. Orientaci lze určit, jen když má hrobová jáma oválný tvar, v tom případě delší osa respektuje zvyklosti kostrového ritu a jedinec je uložen v orientaci S-J. Pohřeb mohl být uložen v jámě nebo popelnici. Pohřeb v jámě obsahuje na hromádce uložené spálené kosti, střepy nádob a výbavy, které prošly žárem. Při uložení v popelnici byly spálené kosti a inventář uložené v jedné nebo více urnách (Filip 1956, 304).

Pro kostrový pohřební ritus v době laténské je typická natažená poloha s rukama podél těla tzv.: na znak (Venclová (ed.) 2008, 86; Budinský – Waldhauser 2004, 82; Filip 1956, 292). Jedinec je nejčastěji hlavou k severu a nohama k jihu (Waldhauser 2001, 89; Filip 1956, 292; Venclová (ed.) 2008, 86; Budinský – Waldhauser 2004, 82). I přes to, že je ritus ustálený, stále se nacházejí různé odchylky a anomálie. Příkladem může být jiná poloha končetin nebo poloha těla na břiše či na boku, uložení dvou jedinců v jedné jámě či prázdná jáma (Waldhauser 2001, 89).

Éra klasických laténských pohřbů končí v LT C1, od 2. století př. n. l. je již běžně doloženy nemáme. Jejich absence může být způsobena použitím pro nás archeologicky nezachytitelného pohřebního ritu (Venclová (ed.) 2008, 83). Možné zachycené hroby z Čech byly nalezeny na lokalitách Stradonice 2 z roku 1909 a Markvartice 2 z roku 1970 (Waldhauser 2001, 91-92). Roku 1995 byly na lokalitě Nové Dvory, okr. Kutná Hora zachyceny dva kostrové hroby v sídlištním objektu z období LT C2-D1. Situace v Nových Dvorech zachycuje použití více fázového pohřbu na konci doby laténské. Více fázový pohřeb zahrnuje několik etap rituálů od úmrtí po pohřeb (Šumberová – Valentová 2011, 245-246). Na území Moravy máme nově doloženy dva pozdně laténské pohřby ze Seče (okr. Prostějov) (Čižmář – Popelka 2020, 203). Pohřeb H800 tvořila hnědošedá prachová hlína se zbytky kremace a fragmenty keramické nádoby. Výplň byla uložena v malé kruhové až oválné jámě s mísovitým dnem o rozměrech 60 x 70 cm, uložena v hloubce, která zasahovala 10–15 cm do podloží (Čižmář – Popelka 2020, 204).

Waldhauser (2001, 92) se domnívá, že pravděpodobně bylo pro období 2. - 1. století př. n. l. užíváno k pohřbu kremace. Uvažuje zde o možnosti, že byly kremace umísťovány na povrch nebo velmi mělce do země. Také mohlo jít o změnu z náboženských důvodů, proces vymizení dokladů pohřbů je zaznamenáno po celé střední Evropě (Chytráček 2005, 787).

Z laténského období jsou také známá nepietní uložení těla do sídlištních objektů (*Budinský – Waldhauser 2004, 98*), mohlo jít o rituální praktiky, stavební oběť nebo rituální kanibalismus (*Waldhauser 2010, 156*).

2.5 Garnitury

V minulosti bylo opakovaně poukázáno, na určité ustálení stavby hrobových výbav s vázanou na konkrétní věkové skupiny či pohlaví. Opakující se vzorce ukládání jednotlivé výbavy s ohledem na postavení, věk a pohlaví nazýváme jako tzv. garnitury (*Waldhauser 2001, 91; Venclová (ed.) 2008, 86*). Hrobová výbava byla nejčastěji reprezentována šperky, jako jsou spony, nákrčníky, nápažníky, náramky, prsteny, nánožníky a také zbraně, které jsou zastoupeny meči, kopím či štíty (*Waldhauser 2001, 91*).

V průběhu let došlo k mnoha pokusům vydělení do skupin podle výbavy hrobu, každý z autorů pracoval s jinými lokalitami v jiném kulturním prostředí.

J. Filip v knize *Keltové ve střední Evropě* vytvořil na základě rozboru střeoevropských pohřebišť 5 skupin. Jako první skupinu vydělil “pohřby vojenské vrstvy v plné zbroji”. Druhou skupinu tvoří “bohatě vybavené hroby žen”, třetí “pohřby průměrně vybavené”, čtvrtou “pohřby chudě vybavené” a pátou skupinu tvoří “pohřby bez výbavy” (*Filip 1956, 307-310*).

Roku 1972 napsal M. Čižmář článek pro Časopis moravského muzea v Brně s názvem *Společenská struktura moravských Keltů podle výzkumu pohřebišť*. Vychází zde z pohřebišť Holubice, Brno-Maloměřice a Křenovice, kde pracuje s 5 skupinami výbav, 1. Pohřby bojovníků (*Čižmář 1972, 73*), které později v textu vydělí na dvě skupiny a to na 1A a 1B. Skupina 1A zahrnuje bohaté bojovnické hroby s militárií a se třemi a více předměty. Skupina 1B naopak obsahuje chudé bojovnické hroby s militárií a maximálně dvěma dalšími předměty hrobové výbavy (*Čižmář 1972, 78*). Dále pracuje s druhou skupinou, která je označena, jako pohřby s bohatou výbavou (více než 6 předmětů). Třetí skupinou jsou pohřby s průměrnou výbavou (4 - 6 předmětů), čtvrtá skupina zahrnuje pohřby s chudou výbavou (1 - 3 předměty) a skupinu č. 5, tvoří pohřby bez výbavy (*Čižmář 1972, 73*).

H. Lorenze se v díle *Totenbrauchtum und Tracht*, zaměřil na pohřební ritus na území Champagne a oblastech až po Rumunsko. Děлил “tracht” v překladu “kroj” na tři skupiny. První jsou tzv. hroby se zbraněmi. Druhou skupinou tvoří hroby s kruhovými šperky bezezbraní a třetí skupinu zastupují hroby bez kruhových šperků a beze zbraně, jednoduše bez výbavy (*Lorenz 1978, 112-114*).

Taktéž J. Bujna v časopise *Památky Archeologické* z roku 1982, publikoval studii s názvem *Odras sociální struktury na laténských pohřebištích v Karpatské kotlině*. Kde na základě výzkumu v Karpatské kotlině rozdělil hrobovou výbavu na pohřebištích do 5 kategorií neboli “Gruppe”. Gruppe I. se dělí na hroby s plnou výzbrojí, bohatě vybavené hroby žen a bohaté hroby dětí. Gruppe II. a Gruppe III. jsou rozděleny podle pohlaví, na mužské hroby, ženské hroby a dětské hroby. Gruppe IV. obsahuje pouze keramiku a Gruppe V. je bez výbavy (*Bujna 1982, 360-365*).

P. C. Ramsel v knize *Das eisenzeitliche Gräberfeld von Pottenbrunn* vyčlenil skupiny podle zastoupení nálezů na pohřebišti Pottenbrunn. Pracuje s antropologickými údaji a přehledem kombinací vybraných položek, kterými jsou: zbraně, nánožníky, náramky, nápažníky, spony, nákrčníky a prsteny. Z těchto položek vytvořil sedm skupin, ve kterých dále pracuje s kombinacemi výše zmíněných artefaktů (*Ramsel 2002, 129-134*).

P. Sankot v Archeologii pravěkých Čech rozdělil do čtyř skupin. V prvních dvou skupinách rozděljuje hrobovou výbavu mužů podle zbraní na “muži se zbraněmi” a “muži beze zbraní”. Ve skupinách č. 3 a 4. dělí ženskou výbavu na “ženy s početnou výbavou” a “ženy s nepočetnou výbavou” (*Venclová (ed.) 2008, 86*).

Ve své disertační práci se M. Furman zabývá členěním výbavy na základě velkého kruhového šperku. Jako “velký kruhový šperk” definoval náramky, nánožníky, nápažníky a nákrčníky. Vytvořil devět modelů, ve kterých vytváří různé specifické variace a možné složení kruhových šperků ve výbavě hrobu (*Furman 2009, 15-17*).

Pro Čechy vytvořil systém garnitur J. Waldhauser na základě výzkumu v Jenišově Újezdu, roku 1978 stanovil devět skupin (obr. 3). Dále byly garnitury porovnávány s antropologickým určením věku a pohlaví (*Waldhauser 1987, 41-42*). Výbava poukazuje na určitý sociální status rodiny, ze které jedinec pochází (*Budinský – Waldhauser 2004, 98*). Pomocí hrobové výbavy lze rekonstruovat laténskou společnost a jejich věkové či genderové složení (*Waldhauser 1987, 41*).

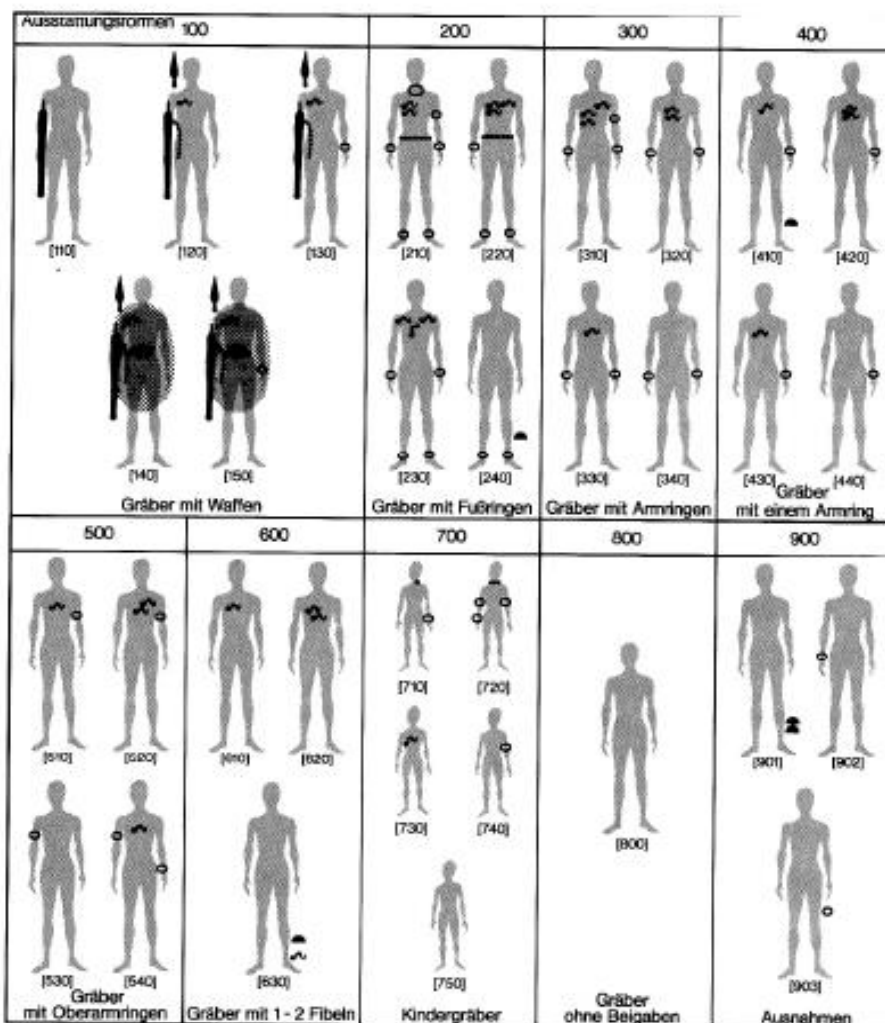

Obr. 3: Varianty pohřebních výbav garnitury 100 až 900. Podle *Waldhauser 1987*, Abb. 5.

Vytvořené skupiny garnitur jsou rozčleněny po stovkách (obr. 3). Obsahuje tedy skupiny 100 až 900, dále jsou děleny na podskupiny, které detailně zachycují konkrétní situaci pohřbu. *Garnitura 100* "hroby se zbraněmi" zahrnují jedince od 18/20 let do minimálně 60 let, jde o pohřby se zbraněmi v různých kombinacích meče, kopí, pásku, štítu občasné i sponou, náramkem či nápažníkem. Pohřbeni zde byli převážně muži, malé procento jedinců určených jako ženy bylo pravděpodobně špatně antropologicky identifikováno. *Garnitura 200* "hroby s nánožníky" obvykle vyčleňuje ženy od 13/15 let do zhruba 60 let, velice často okolo 20-30 let, pro pohřby jsou typické nánožníky, které jsou doplněny o náramky, nápažníky, spony, často také opasky. *Garnitura 300* "hroby s náramky bez nánožníků" zahrnuje opět ženy od 15 let do vysokého věku, časté je období porodů. Ve výbavě najdeme často náramky na obou rukou, ale ne nánožníky, občas se zde nacházejí spony, pásky a jiné předměty. Co se týče *Garnitury 400* "hroby s náramky", obvykle jsou zde

ženy, ale i muži mladšího věku. Typický je jeden náramek, ojediněle v kombinaci se sponou či jinými předměty. *Garnitura 500* "hroby s nápažníky", jedná se o muže i ženy ve starším věku, pohřby jsou jenom s nápažníkem, občasně i s jinými předměty například sponou. *Garnitura 600* "hroby se sponami" zahrnuje muže všech věkových kategorií, pohřeb s jednou nebo dvěma sponami, málokdy s dalšími předměty. *Garnitura 700* – to jsou pohřby dětí do 13/15 let, v hrobech se ojediněle vyskytují spony či náramky, ale nejčastěji jsou bez výbavy. Byly stanoveny na základě antropologického posouzení nebo velikosti hrobové jámy. Díky problematickému dochování skeletů nedospělých jedinců bývá skupina infans I.² často bez výbavy. U dětí vyššího věku už bývá výbava obvyklejší, i když není podmínkou. Nejčastěji je hrobová výbava nalezena u dětí nad šest let. Garnitury se dále rozdělují do 5 podskupin, které se definují podle zastoupení a umístění artefaktu na těle jedince. *Garnitura 800* je často zastoupena muži všech věkových kategorií, hroby jsou bez výbavy nebo bez archeologicky identifikovatelných předmětů. *Garnitura 900* obsahuje výjimky nebo speciální výbavu hrobu a *garnitura 1200*, jsou pohřby s nádobami, bez další výbavy (Waldhauser 1978, 177-178; 1999, 219-221; 2001, 91-92; 1987, 39-41).

2.6 Antropologie a posmrtné změny

Při výzkumu pohřebišť je nezbytnou součástí archeologie i antropologie. Antropologie dokáže určit věk, pohlaví, nemoci nebo třeba i způsob života. Antropologie vyvozuje závěry na základě kostního materiálu, kdežto archeologie soudí situaci podle výbavy, polohy těla či orientace. Je ovšem podstatnější uvědomit, že odkrytá situace na terénním výzkumu, to co zkoumáme, je finální výsledek archeologické transformace. Tělo od doby pohřbu po jeho exkavaci prošlo tafonomickými procesy, které také mohly mít zásadní vliv například na polohu těla. Každá situace, kterou se zabýváme, je jedinečná a je třeba na ni tak i nahlížet. Faktorů, které ovlivňují dochování archeologické situace, je mnoho.

Jeden ze základních procesů, který se jeví pro archeologii jako ne příliš podstatný, je rozklad měkkých tkání. Právě tyto, pro archeology občas nezajímavé procesy, mohou mít zásadní vliv na polohu těla či zachovalost (Prokeš 2007, 3).

Rozklad měkkých tkání má několik fází, ale asi nejdůležitější je proces hnití. Pod tlakem hnilobných plynů dochází ke změně polohy těla. Důsledkem tohoto procesu lze u nedospělých jedinců pozorovat rozestoupení lebečních švů, jako důsledek emfyzému (rozedmy) mozkové tkáně. Tento proces je možné dát do souvislosti pohřbů matek s dětmi.

²Nedospělý jedinec ve věku od narození do 1 roku.

V případě nálezů drobných, pravděpodobně špatně dochovaných kůstek v oblasti kolenou, může jít o nedonošený plod. U žen zemřelých během těhotenství mohlo totiž dojít vlivem emfyzému k tzv. “porodu v rakvi” (Prokeš 2007, 13). Proces hnití a rozklad měkkých tkání je ukončen zhruba za 10 let. Zásadním vlivem na něj mají přírodní podmínky, druh půdy, zvěř nebo také voda (Stloukal 1999, 6).

Při exkavaci je důležitá nejen poloha skeletu, ale také zachovalost kostí. I fáze rozkladu může hrát určitou roli na dochování kostí. Velké klouby se zachovávají snáze než malé klouby (Stloukal 1999, 6). Nálezy prázdných hrobů nejsou nijak ojedinělé. Jeden z důvodů může být pH půdy, neboli její kyselost (Prokeš 2007, 8). Kostí se lépe zachovávají spíše v půdách neutrálních. Když je okolí příliš kyselé, dochází k rychlejšímu rozkladu kosterního materiálu. Tento proces pro archeology znamená nalezení poloprázdného nebo prázdného hrobu. Občas je obtížné určit, zda jde o hrobovou jámu či nikoliv. Naštěstí v dnešní době už umíme pomocí chemických rozborů zjistit, zda hrobová jáma obsahovala v minulosti tělo (Prokeš 2007, 11, 13).

Jedna z těchto analýz se nazývá tzv. fosfátová analýza. Je založena na detekci fosforu v oblasti skeletu, protože půda okolo skeletu je jím obohacena. Tato látka pochází z rozkladu měkkých tkání těla po pohřbu. Za předpokladu, že hrob nebyl narušen dalším pohřbem, lze určit hloubku uložení nezachovaného těla (Prokeš 2007, 9).

Krom fosfátové analýzy můžeme detekovat hrob pomocí měření magnetické susceptibility hrobového sedimentu. Je to geofyzikální metoda. Rozkladem těla dochází ke vzniku sulfidových iontů (Prokeš 2007, 9).

Pro hroby je typická nižší susceptibilita, ale oproti okolnímu prostředí je stále zvýšená (Křivánek 2008, 701). Zvýšené hodnoty susceptibility bývají v oblasti kovových nálezů, a naopak nižší v okolí rakve (Křivánek 2008, 717-178).

K datování kostí lze využít chemického složení kosti. Jde o relativní datování, kdy se na vybrané kosti sledují změny koncentrace prvků na kosti po dobu jejího uložení v zemi. Díky dochovalosti organických složek, které po určitou dobu nepodléhají rozkladu, lze prokázat dobu od uložení v půdě (Stloukal 1999, 343).

O něco přesnější je využití radiokarbonové metody, kdy se stanovuje obsah izotopu C 14 v kostech. Tento izotop se po dobu života člověka v jeho těle nemění, ale po smrti začne ubývat a díky tomu je možné zjistit délku uložení v zemi (Stloukal 1999, 343).

Pro určení pohlaví je podstatné zachování pánve a lebky (Neustupný 1983, 13), protože se objevují jiné znaky a metrické hodnoty rozdílné mezi muži a ženami (Chochol 1978, 154). V první řadě jsou tu časté výškové rozdíly, které lze vypočítat z dlouhých

kostí. Ženy se průměrně pohybují mezi 145 až 160 cm a muži okolo 170 cm, samozřejmě existují výjimky nezapadající do těchto kritérií (Waldhauser 1999, 160).

Při porovnání mužské a ženské lebky, můžeme sledovat metrické rozdíly ve výšce lebky, stavby mozkovny, profilu čela či indexu nosu. Ženská lebka je zpravidla gracilnější než mužská, totéž platí o celé stavbě těla (Chochol 1978, 154; Stloukal 1999, 172).

U nedospělých jedinců je určení pohlaví na základě antropologických znaků velice problematické, protože nejsou dostatečně vyvinuty a zdůrazněny rozdílné fyzické znaky (Neustupný 1983, 13; Chochol 1978, 152; Stloukal 1999, 230).

Pro určování věku je nejvýznamnějším měřítkem stav chrupu (Waldhauser 1999, 137), který se v průběhu života opotřebovává. U dětí se první zuby objevují obvykle do 6 let a mění se do 14 let na trvalý chrup (Stloukal 1999, 237). Zuby moudrosti se prořezávají až v pozdějším věku.

V dětství se věk krom posouzení chrupu hodnotí objevováním osifikačních center a spojování s kostí (Stloukal 1999, 237). Kost vzniká osifikačním procesem, který začíná už v embryonálním vývoji tvorbou osifikačních jader, kdy začíná osifikace ve vazivu a v chrupavce³. Kost může vzniknout z několika osifikačních center, dělí se na primární a sekundární. Primárně osifikují těla kostí, které se kromě pánevní kosti a lebeční báze spojí během prvních 6 - 8 let života. Sekundární osifikace se objevuje společně s kloubními plochami a vyvíjejí se v epifýzy. Po spojení sekundárních center s kostí následuje období dospělosti a následná degenerace (Stloukal 1999, 236).

Lebka

Osifikační centra u novorozenců se nachází na 6 místech, a to na kosti patní, kosti hlezenní, kosti krychlové, dolní epifýza stehenní kosti, horní epifýza holenní kosti a hlavice pažní kosti. Oproti dospělým jedincům má lebka novorozence nápadně velkou mozkovnu a lebeční švy nejsou uzavřeny, k tomu dochází až kolem druhého roku života (Stloukal 1999, 241).

Pánev

Osifikace pánve je proces, který je ukončován až v dospělosti. Pánev vzniká srůstem kosti kyčelní, stydké a sedací. V 6. až 7. roce srůstá kost stydká s kostí sedací a následně se tvoří chrupavka v kloubní oblasti, která osifikuje v období 12. až 14. roku a v 16. roku zmizí úplně. Úplná osifikace je ukončena v 21-25 letech (Stloukal 1999, 282).

³Osifikace kostí [online: cit. 30. 5. 2021]. Dostupné z: <https://www.wikiskripta.eu/w/Osifikace>

Karpální kosti

Důležitým ukazatelem věku je osifikace karpálních (zápěstních) kostí, které jsou v období narození chrupavčité. Osifikace karpálních kostí probíhá postupně od *os capitatum* spirálovitě po směru hodinových ručiček (Stloukal 1999, 314).

Postupné stárnutí a náročná fyzická aktivita vedou k opotřebením kloubních spojení, dochází k degeneraci a vzniká nejčastěji spondylóza na obratlech, artróza na kloubech či entezopatie na patní kosti (Militký – Kysela – Tisucká (eds.) 2018, 119). U laténského obyvatelstva je velmi časté zatížení páteře a dolních končetin, které může vzniknout v důsledku časté chůze či nošení těžkých věcí. Dalšími vlivy působící na degenerativní onemocnění může být genetika, klima, zatížení v boji či výživa (Waldhauser 1999, 149). Degenerativní změny jsou ve stáří nevyhnutelné, ale mohou se objevovat i v mladším věku v souvislosti s životními podmínkami jedince. Působením vysoké zátěže a častého ohýbání mohou vznikat tzv. Schmorlovy uzly (Militký – Kysela – Tisucká (eds.) 2018, 120), nedostatkem železa je vysvětlována porézní tkáň ve stropě očnice a další jako např. změna postavení zubů, nedostatečné vytvoření zubní skloviny či platymérie (oploštění horní části stehenní kosti), (Militký – Kysela – Tisucká (eds.) 2018, 120).

Chrup patří k nejzachovalejší části lidské kostry. Díky jeho tvrdosti odolává nejlépe dekompozici po mnoho staletí. V době laténské bylo zastoupení onemocnění zubů mnohonásobně menší než v dnešní době. Zdravější chrup mohl být způsoben hodnotnější stravou, příjmem více vitamínů a také neznalostí rafinovaného cukru. (Waldhauser 1999, 152; Militký – Kysela – Tisucká (eds.) 2018, 121). Zároveň je však zřejmé větší opotřebením zubů ve formě abraze, která byla důsledkem nedokonalého zpracování obilí a luštěnin (Waldhauser 1999, 151).

K dalším patologickým změnám patří traumatická poškození, jako jsou zlomeniny nebo např. poranění lebky. Na zranění lze pozorovat, zda došlo k hojícímu procesu či nikoliv. V případě kdy k procesu hojení nedošlo, mohlo jít o příčinu smrti nebo až posmrtné zranění (Militký – Kysela – Tisucká (eds.) 2018, 122). Kromě traumatických poškození se mohou objevovat i vrozené patologické vady, jako je např. perzistence lebečního švu (Militký – Kysela – Tisucká (eds.) 2018, 121). Průměrný věk dospělého jedince byl v období latěnu zhruba 35 až 40 let (Waldhauser 1999, 138).

3. Kritika pramenů

Analyzovaný soubor obsahuje antropologicky a archeologicky určených 76 nedospělých jedinců, kteří se vyskytují na 30 lokalitách.

V této práci jsou zpracovány publikované informace, které mají různou kvalitu informačních hodnot, což má podstatný vliv na analýzu. Zpravidla jsou problémem značné rozdíly v metodice či v přístupu od počátku archeologie jako samostatného oboru, kdy se poznání rychle rozvíjelo (viz. kap. 2.1). Spolu s archeologickými metodami se vyvíjela i technická dokumentace, která především ve starších obdobích představuje problém z důvodu neucelené metodiky. Nejednotná metodika má za důsledek různé informační hodnoty, často postavené na osobním názoru archeologa provádějícího výzkum. Z uvedených důvodů bylo v některých případech problematické, a ne vždy možné ověření informací především u výzkumů v 19. a někdy i 20. století. U řady těchto raných výzkumů zcela chybí kresebná dokumentace situace, přesná lokace či nálezový kontext. Také evidence nálezů nebyla vždy prováděna zcela pečlivě, proto v některých případech soubory nemusí být kompletní či mohou zcela chybět. Tyto problémy značně ovlivňují definici nedospělého jedince. V případě starších zdrojů, kde není provedena antropologická analýza, hraje roli pouze názor archeologa. Za nedospělého jedince je považováno jasné označení „dítě“. Do mé analýzy nebyli zahrnuti jedinci, u kterých se archeolog pouze domnívá, že jde o dítě, např. z velikosti šperku či velikosti hrobu bez známek skeletu. U jedinců, kde antropologická analýza byla provedena, je také třeba odlišovat starší antropologické určení od moderního. Antropologické stejně tak jako archeologické metody prošly za poslední léta značným vývojem technologií a metod. Starší metody mohly být v některých případech limitující.

U výzkumů především od konce 20. století dochází k pokroku archeologických i antropologických metod zkoumání hrobů (viz. kap. 2.6), což vede k přesnějšímu a kvalitnímu určení nedospělého jedince, dokumentaci a kontextových informací o nálezů.

Stejně jako kvalitu určení nedospělého jedince je potřeba brát i datování, které stejně jako předešlé informace přebírám z literatury. Především ve starších obdobích není datování přesné a v některých případech je určeno jen rámcově.

4. Metoda práce

Cílem práce je analýza a vyhodnocení pohřbů nedospělých jedinců v době laténské na základě vytvořené databáze. Databáze je vytvořena z dat, která jsem sesbírala v literatuře a poté je vkládala do programu Microsoft Office Excel, kde jsem vytvořila dvě tabulky, které jsou součástí přílohy. V první tabulce eviduji jednotlivé hroby a kontext situací. Druhá tabulka je zaměřena na evidenci výbav hrobů za účelem stanovení garnitur. Pro analýzu dat jsem použila metody základní deskriptivní statistiky i kvalitativního hodnocení popisování jevů u výbav a úpravy hrobů. Pro usnadnění orientace v problematice hrobových výbav jsem provedla analýzu kontingenční tabulky zobrazující kombinace předmětů hrobové výbavy.

4.1 Orientace v databázi jedinců

První část databáze obsahuje kontextové informace o nalezeném hrobu. Každému hrobu bylo přiděleno číslo jednotky, které v textu zkratka DH s číslem jednotky odkazuje na jednotlivé položky v databázi. Název lokality označuje část území, kde tyto výzkumy byly prováděny. Datum výzkumu jednotlivých hrobů je u každé lokality seřazeno od nejstaršího po nejmladší. Číslo hrobu je identifikační číslo, které bylo hrobu přiřazeno v době výzkumu, tato čísla jsou u jednotlivých lokalit seřazena od nejmenšího po největší. Sloupec s datováním obsahuje dataci jednotlivých hrobů, ve většině případů je převzatá z literatury. Několik případů nebylo možné v literatuře dohledat, proto byly datované na základě výbavy hrobu. V případě hrobů bez výbavy bylo datování rámcové na základě pohřebního areálu. Poloha určuje pozici naleziště a okres upřesňuje pozici lokality v rámci Čech. Nalezištní kontext určuje, zda byl hrob na pohřebním areálu (PA) či sídelním areálu pohřben rituálně (SAR) nebo nerituálně (SANR). Okolnosti nálezů ukazují, kdo na lokalitě prováděl výzkumné práce a zda šlo o záchranný výzkum (ZV) či badatelský výzkum (BV).

Druhá část obsahuje antropologické určení jedinců. Je zde sledován věk a na základě něj jsou jedinci vyčleněni do skupin Infans. Používám rozdělení založené na M. Stloukalovi (1999, 241), kdy vyčleňuji skupiny označené jako Infans I. /II. /III. Dále je sledováno pohlaví, které je případně nedospělých jedinců určeno jen v několika případech.

V třetí části databáze je hodnocena výbava hrobů, ze které se následně pomocí kontingenční tabulky a databáze výbavy vyčlení jednotlivé garnitury, se kterými se bude dále pracovat v syntéze.

Čtvrtá část databáze sleduje antropologicko-archeologický kontext, nejdříve spojený s uložením jedince a poté s úpravou hrobové jámy. Jako první je sledován typ ritu, který může být buď kostrový (K), žárový (Ž) nebo neurčený (N). Orientace těla je podle světových stran, kdy první písmeno vždy značí orientaci hlavy a druhé nohou (S-J, SV-JZ, SZ-JV, J-S). Dále je hodnocena poloha těla a rukou. Zachovalost skeletu byla na základě dostupné literatury a kresebné dokumentace vydělena do 6 skupin, které jsou označeny jako 1. dobře zachovalý (DZ), 2. částečně zachovalý (ČZ), 3. částečně rozložený (ČR), 4. silně rozložený (SR), 5. rozložený (R) a za 6. neurčeno (N). Dále jsou hodnoceny prameny související s hrobovou jámou jako je tvar, který je určený jako obdélný nebo nepravidelně obdélný popřípadě neurčeno (N). V případě sídlištních nerituálních areálů (SANR) označují místo, kde bylo tělo nalezeno např. v chatě, polozemnici aj. Zvláštní úpravy jámy sledují např. doklady rakví či kamenné obložení. Další hodnocené jsou míry hrobové jámy, které jsou uvedeny v centimetrech (cm), sleduje se zde hloubka jámy od skrývky po dno, a dále délka a šířka u spodního a horního okraje jámy. Dodatečné informace obsahují poznámky k hrobům, které nebyly předmětem předchozích částí databáze.

Čtvrtá část databáze informuje o GPS souřadnicích lokality, které v některých případech starších, hůře dokumentovaných výzkumů není úplně přesná. K GPS lokalizaci je využito geografických souřadnic na elipsoidu WGS-84, které využívají Mapy.cz⁴. Další sloupec obsahuje zdroje literatury, ze které jsem při tvorbě databáze vycházela, plně citace jsou uvedeny na konci práce v kap. 9. V předposledním sloupci jsou odkazy na čísla obrázků, jednotlivých hrobů, které jsou řazeny na konci práce. A poslední položkou jsou čísla lokalit odkazující na obr. 4 v kap. 6. 1.

4.2 Orientace v databázi výbavy

Databáze výbavy v první části je identická s databází jedinců (kap. 4. 1), tzn. číslo jednotky, název lokality, datum výzkumu, číslo hrobu, datování, nalezištní kontext, věk určení infans, pohlaví a garnitury.

V druhé části jsou zastoupeny jednotlivé součásti výbavy. Hodnoceny jsou pomocí množství předmětů v jednotlivém hrobě. Nejdříve jsou vyčleněny hroby bez výbavy, dále kruhové šperky a spony jsou děleny podle materiálů, buď bronzu nebo železa. Další sloupečky zastupují perly, závěšky/amulety, opasky, hroty, nádoby a ostatní. Sloupec

⁴GPS souřadnice [online: cit. 30. 5. 2021]. Dostupné z: <https://napoveda.seznam.cz/cz/mapy/vyhledavani/pokrocile-vyhledavani-gps-souradnice/>

„ostatní“ zahrnuje předměty, které se objevovaly nahodile a nebyly podstatné pro provedení následujících analýz. Na základě databáze výbav byla vytvořena analýza kontingenční tabulky, díky níž byly vyděleny garnitury podstatné pro moji práci.

5. Systém deskripce

NEDOSPĚLÝ JEDINEC

Jedinec ve věku od narození do 14 let. Určení věku je převzato z literatury a vychází nejlépe z antropologické analýzy (viz. kap. 3).

ČÍSLO JEDNOTKY

Čísla označující jednotlivé položky v databázi, jsou seřazeny abecedně. Tyto jednotky v textu odkazují na jednotlivé hroby - př. **DH** (dětský hrob) **1** (číslo položky), DH 2, DH 3, DH 4...atd.

LOKALITA

Část území, na kterém byl prováděn výzkum.

DATUM VÝZKUMU

Rok, kdy probíhal výzkum, popř. rok, kdy byl zkoumán konkrétní hrob.

ČÍSLO HROBU

Číslo, kterým je označen hrob a definuje jeho konkrétní polohu na lokalitě.

DATOVÁNÍ

Chronologické zařazení hrobu spadající do období LT B-C1 na základě literatury nebo vlastního určení podle hrobové výbavy či kontextu pohřebiště.

POLOHA

Umístění výzkumu vůči prostoru lokality.

OKRES

Územně-správní jednotka, kde se nachází lokalita.

NALEZIŠTNÍ KONTEXT

Typ areálu, ve kterém byl uložen nedospělý jedinec.

PA Pohřební areál - rituální pohřeb v hrobě.

SAR Sídlní areál rituální - pohřeb umístěn uvnitř na území sídlního areálu, u kterého byly zachovány rituální aspekty pohřbu.

SANR Sídlní areál nerituální – pohřeb umístěn na území sídlního areálu, je uložen nebo pohozen v sídlním objektu, u kterého nebyly zachovány žádné rituální aspekty pohřbu.

N Neurčeno

OKOLNOSTI NÁLEZU

ZV Záchranný výzkum

BV Badatelský výzkum

VĚK

Označení stáří jedince, na základě antropologické analýzy skeletu.

INFANS

Označení období života dítěte na základě antropologického určení věku na Infans.

Infans I.	0-1 rok
Infans II.	2-6 let
Infans III.	6-14 let
N	neurčeno

POHLAVÍ

Biologické odlišení na základě antropologické analýzy:

Ž	žena
M	muž
N	neurčeno

VÝBAVA

Předměty, přidávané do hrobu jako milodary, které mají zemřelou osobu doprovázet do posmrtného života.

GARNITURY

Jsou definovány do skupin podle složení výbavy (kap. 6.2.5)

TYP RITU

K	kostrový
N	neurčeno

ORIENTACE TĚLA

Orientace uložení těla vůči světovým stranám.

S-J	sever (hlava)-jih (nohy)
J-S	jih (hlava)-sever (nohy)
SV-JZ	severovýchod (hlava)-jihozápad (nohy)
SZ-JV	severozápad (hlava)-jihovýchod (nohy)
N	neurčeno

POLOHA TĚLA

Uložení těla vůči prostoru (např. na zádech, na břiše, natažená, skrčená... atd.)

POLOHA RUKOU

Uložení rukou vůči tělu (např. podél těla, pod tělem... atd.)

ZACHOVANOST SKELETU

Míra rozložení skeletu vyjádřená procenty a antropologickým uvedením v literatuře či krešebné dokumentaci. Procentuální ohodnocení je přibližně odhadováno.

DZ	dobře zachovalý	(100-90%)
-	kompletně dochovaný skelet, mohou chybět malé kůstky	
ČZ	částečně zachovalý	(90-75%)
-	zachovalost většiny dlouhých kostí, lebky, drobné úlomky kostí	
ČR	částečně rozložený	(75-45%)
-	poloviční zachovalost dlouhých kostí, část lebky, drobné úlomky kostí	
SR	silně rozložený	(45-10%)
-	část dlouhé kosti, popř. lebky, drobné úlomky kostí	
R	rozložený	(10-0%)

- žádný skelet nebo jen malé kousky (např. lebky)
- N neurčeno

ÚPRAVA HROBOVÉ JÁMY

Konstrukční úprava hrobu

TVAR

Obdélný protilehlé strany jsou stejně dlouhé a svírají pravý úhel rohů, v případě hrobových jam nemusí být vždy přesné nebo pravidelné

Oválný protilehlé strany jsou stejně dlouhé, ale jáma je zaoblená a rohy nesvírají pravý úhel

ZVLÁŠTNÍ ÚPRAVY

Rakev pozůstatky dřevěné schránky, ve které bylo uloženo tělo

Kamenné obložení kameny obložené kolem těla

Kamenný zával větší množství kamenů pohozené na těle

Superpozice . protnutí dvou hrobů

N neurčeno

HLOUBKA JÁMY

Maximální hloubka hrobu od úrovně skryvky měřena v cm.

DÉLKA JÁMY-HORNÍ OKRAJ

Maximální délka v horní části hrobové jámy měřena v cm.

DÉLKA JÁMY-DNO

Maximální délka u dna hrobové jámy měřena v cm.

ŠÍŘKA JÁMY-HORNÍ OKRAJ

Maximální šířka v horní části hrobové jámy měřena v cm.

ŠÍŘKA JÁMY-DNO

Maximální šířka u dna hrobové jámy měřena v cm.

DODATEČNÉ INFORMACE

Poznámky o hrobu, které doplňují informace nezahrnuté ve sledovaných parametrech.

GPS

Určení přesné polohy na základě GPS geografických souřadnic na elipsoidu WGS-84, které využívají Mapy.cz

N north zeměpisná šířka označující severní polokoule

E east zeměpisná délka východní polokoule

ZDROJ

Odkazy na použitou literaturu dále citovanou v kap. 9

OBRÁZY

Odkazy na čísla obrázků jednotlivých hrobů řazené na konci práce

ČÍSLA LOKALIT

Čísla, pod kterými jsou znázorněny lokality na mapě (obr. 4)

ZKRATKY PRO DRUH KOVU

Bz bronz

Fe železo

6. Analýza

6.1 Rozšíření pohřbů nedospělých jedinců a jejich nálezový kontext

Nálezy nedospělých jedinců z období LT B-C1 jsou v přímé souvislosti vázané na pohřební areály, které se na našem území koncentrují obecně v polovině našeho území (obr. 2, viz. kap. 2.3). V případě lokalit lze sledovat největší koncentraci v severozápadních Čechách (obr. 4) z důvodu většího množství velkoplošných výzkumů v souvislosti s těžbou uhlí. Naopak ve zbylých oblastech středních Čech se jedná spíše o staré nálezy z hrobů, často bez antropologického materiálu. V mnoha případech také nebyla pohřebiště prozkoumána v plném rozsahu, v tomto případě je pravděpodobnost zachycení hrobu nedospělého jedince relativně malá.

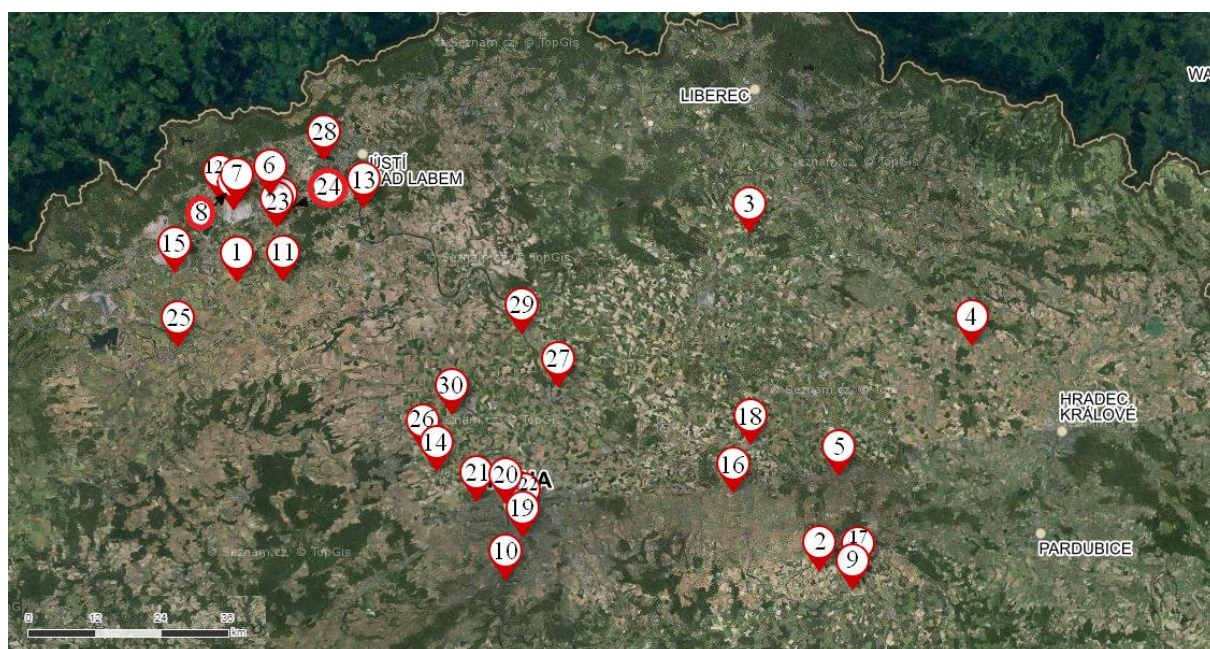

Obr. 4: Mapa lokalit v Čechách 1. Bečov, 2. Červené Pečky, 3. Dneboh (Hrada), 4. Dobrá Voda, 5. Dobšice, 6. Hostomice, 7. Hrdlovka, 8. Jenišův Újezd, 9. Kutná Hora, 10. Lhota u Dolních Břežan, 11. Libčeves, 12. Libkovice, 13. Libochovany, 14. Makotřasy, 15. Malé Březno, 16. Milčice, 17. Nové Dvory, 18. Nymburk, 19. Praha-Krč, 20. Praha-Sedlec, 21. Praha-Veleslavín, 22. Praha-Vršovice, 23. Radovesice I., 24. Radovesice II., 25. Staňkovice, 26. Stehelčeves, 27. Tišice, 28. Tuchomyšl, 29. Vliněves, 30. Zeměchy u Kralup nad Vltavou (13. 4. 2021, <https://mapy.cz/>, obrázková příloha, pro tuto práci upravila Gabriela Kudláčková)

Analyzovaný soubor, celkem obsahuje 76 hrobů nedospělých jedinců ze 30 lokalit z toho 66 hrobů z 25 lokalit bylo identifikováno jako pohřební areály (PA) a 10 hrobů na pěti lokalitách jako sídliště. Pohřby na sídlištních areálech (SA) se dále dělí na rituální (SAR) se zastoupením tří hrobů a na nerituální (SANR) se sedmi hroby (obr. 5). Se skupinami PA a SA pracuji v analýzách odděleně. Skupina SAR je vydělena od skupiny PA z důvodu, že není zcela jisté, zda je hrob v superpozici se staršími sídlištními objekty nebo zda jde o součást objektu, např. stavební oběť v základech, které jsou v tomto období nalézány (Waldhauser 2010, 151). Primárně se naše pozornost zaměří na pohřby nedospělých jedinců na pohřebních areálech, dále budeme také věnovat pozornost nálezům ze sídlišť.

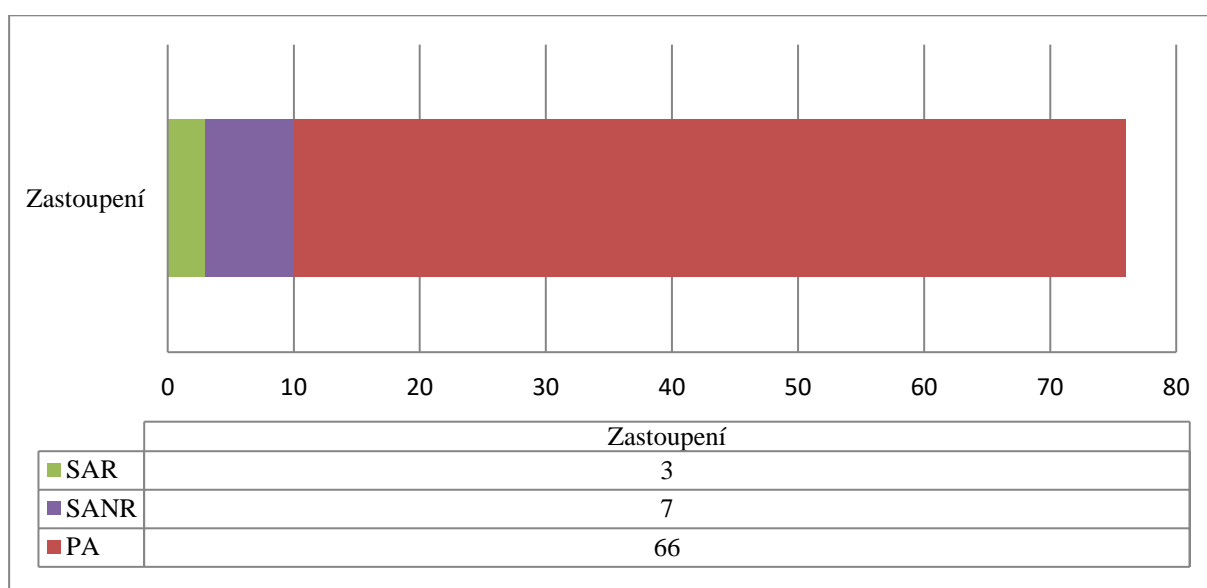

Obr. 5: Graf zastoupení PA, SAR a SANR.

6.2 Pohřební areály

Analyzovaný soubor nedospělých jedinců je zastoupen 25 pohřebními areály s 66 hroby, které jsou vyhodnoceny na základě kritérií sledovaných v databázi u jednotlivých hrobů.

6.2.1 Podoba hrobových jam

Mezi tvary hrobových jam byly zastoupeny tvary obdélné a oválné. Ze souboru 66 hrobů byl v 37 případech zastoupen obdélný tvar, který tvoří většinu z celkového souboru. Tento tvar je typický pro sledované období LT B-C1. V druhé skupině byly hodnoceny hroby s oválným tvarem, které byly zastoupeny pouze dvěma hrobovými jámami (DH 34, DH 72). Třetí hodnocená skupina je tvořena 27 hroby, u kterých tvar hrobové jámy nebylo možné identifikovat (obr. 6).

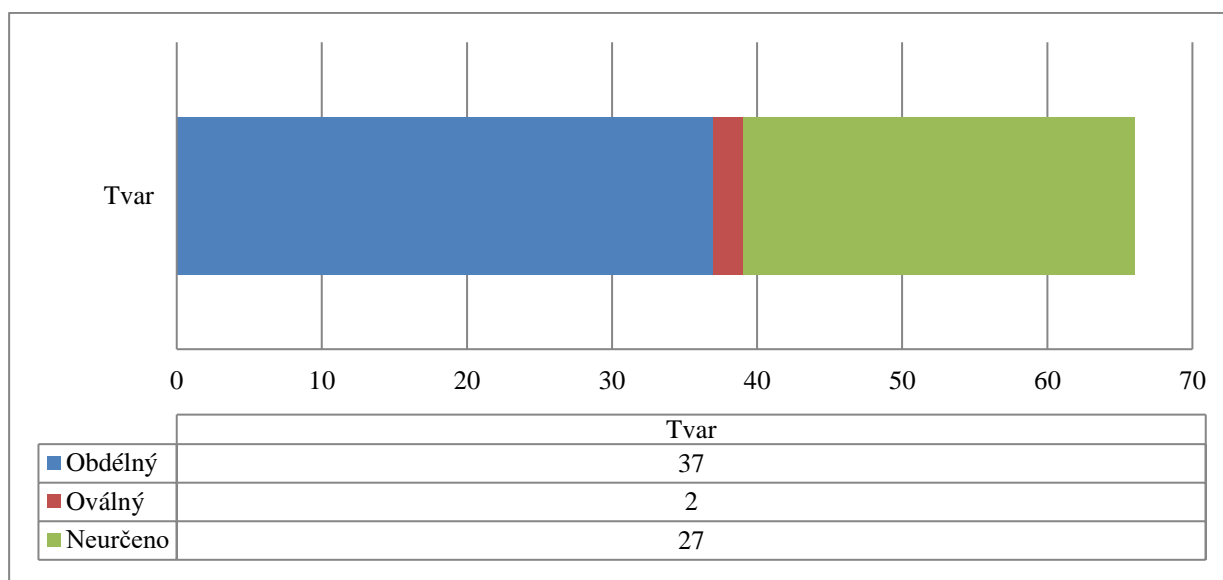

Obr. 6: Graf zastoupení tvaru hrobové jámy.

Součástí konstrukčního hodnocení hrobových jam jsou i zvláštní úpravy, které mohou být zastoupeny např. přítomností rakve či užití kamene v hrobu. Přítomnost rakve u laténských pohřbů je poměrně vzácný jev (*Venclová (ed.) 2008, 86*) a bylo tak učiněno v 8 případech hrobů DH 17 z Jenišova Újezdu (okr. Bílina), DH 33 a DH 34 z Kutné Hory (okr. Kutná Hora). Dále jedinci z hrobů DH 66, DH 68 z Tišic (okr. Mělník) a DH 73, DH 74, DH 75 z Vliněvsi (okr. Mělník).

Užití kamene v konstrukci hrobů z doby laténské je vcelku běžné (*Budinský – Waldhauser 2004, 82*). Kamenné obložení, se dochovalo v případech tří hrobů DH

37 z Libčeves (okr. Louny), DH 40 z Libochovan (okr. Litoměřice) a z DH 60 v Radovesicích II (okr. Litoměřice). Přítomnost kamenů v hrobě byla zaznamenána také ve třech případech u DH 10 z Dobšic (okr. Nymburk). Zde se nacházela opuková deska v místech lebky. V DH 54 v Radovesicích I. (okr. Litoměřice) byly nalezeny 4 kameny vulkanického původu a v DH 61 v Radovesicích II. (okr. Litoměřice) se nacházel kámen u levé nohy jedince. V případech hrobů DH 26 a DH 27 z Jenišova Újezdu (okr. Bílina) dochází k superpozici s jinými hroby. DH 26 byl narušen hrobem č. 90 a DH 27 hrobem č. 87. K úpravě v podobě mírně zaobleného dna jámy došlo u hrobu DH 55 v Radovesicích I (okr. Litoměřice).

Další sledovanou veličinou v konstrukci hrobové jámy jsou rozměry. Metrická data u hrobové jámy pozorují délku, šířku v dolní a horní části jámy a hloubku jámy od skrývky po dno. Délka v horní části hrobové jámy byla určena u 41 hrobů, z toho většina běžně dosahuje velikosti od 80 do 290 cm (obr. 7), a délka u dna se pohybuje od 66 do 180 cm. Šířka v horní části hrobové jámy je určena v případech 39 hrobů a její míry se běžně pohybují od 35 do 120 cm. V případě šířky se standardním mírám vymyká DH 73, který dosahuje hodnot až 130 cm. Šířka u dna byla určena ve 12 případech a pohybuje se v rozmezí od 30-55cm. Pro hloubku hrobové jámy jsou běžné míry od 20 do 170 cm.

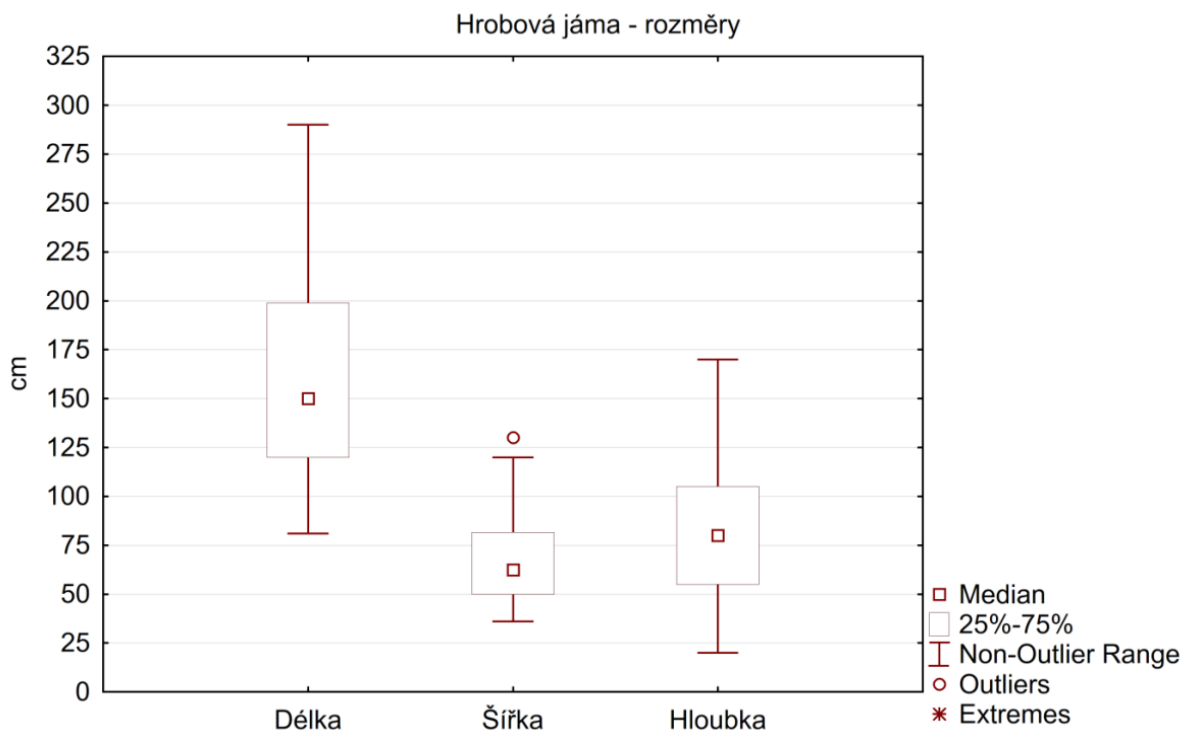

Obr. 7: Metrické charakteristiky hrobových jam.

6.2.2 Charakteristika uložení ostatků

U všech 66 pohřbů byl zachován klasický kostrový ritus, typický pro období latěnu LT B-C1 (viz. kap. 2.4; *Waldhauser 1999*, 16). Orientace v případě analyzovaného úseku doby laténské, kdy hlava nejčastěji směřuje k severu a nohy k jihu (*Waldhauser 2001*, 89; *Filip 1956*, 292; *Venclová (ed.) 2008*, 86; *Budinský – Waldhauser 2004*, 82), tato orientace byla dodržena u většinového zastoupení 23 hrobů (obr. 8). V rámci uložení pohřbů může v některých případech docházet k mírnému odchýlení od klasické orientace S-J, které může souviset s ročním obdobím, kdy byl pohřeb vykonán a pro území Čech je běžné (*Waldhauser 1999*, 35). V případě analyzovaného souboru pohřbů je orientace ve směru SZ-JV, sledována u 15 jedinců. O něco méně se objevuje orientace ve směru SV-JZ, která se vyskytuje v 8 případech (DH 8, DH 11, DH 19, DH 20, DH 22, DH 23, DH 27, DH 29). Za výraznou odchylku se dá považovat orientace ve směru J-S, která se objevuje ve dvou případech, a to u hrobu DH 73 na lokalitě Vliněves (okr. Mělník) a DH 73 v Zeměchách u Kralup nad Vltavou (okr. Mělník). Odchylka ve směru J-S se vymyká běžným standardům využívaných na laténských pohřebištích a je považována za anomálii (*Venclová (ed.) 2008*, 86). V 18 případech nebylo možné určit orientaci těla.

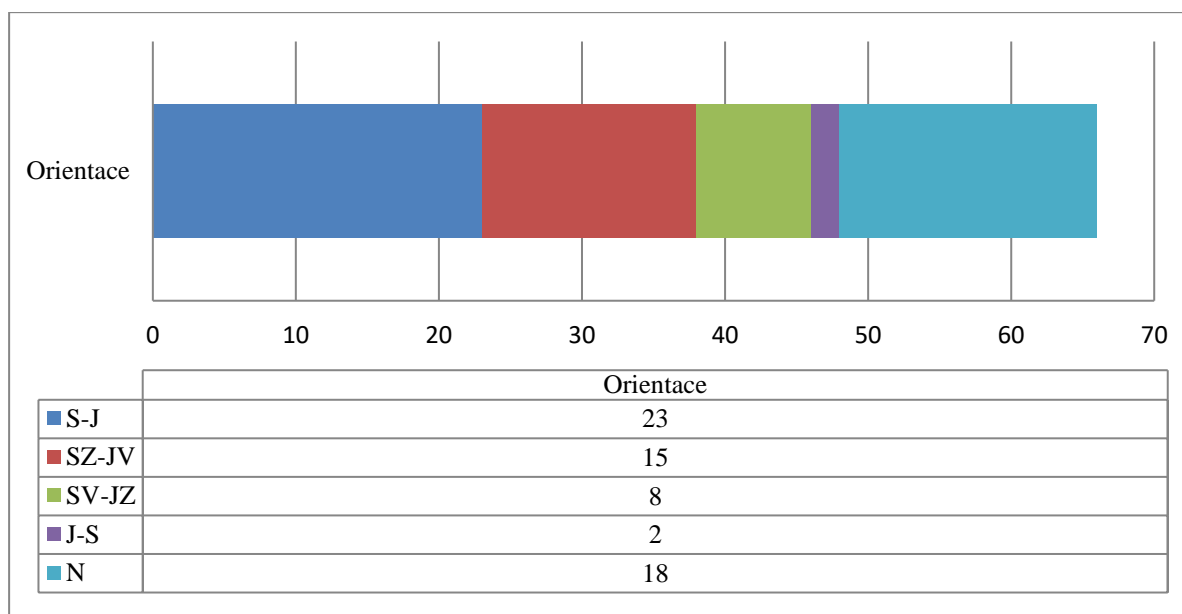

Obr. 8: Graf zastoupení orientace jedinců.

V 35 případech je tělo jedince uloženo v natažené poloze a na zádech, toto uložení je typické pro LT B-C1 (*Venclová (ed.) 2008*, 86; *Budinský – Waldhauser 2004*, 82; *Filip 1956*, 292), což se prokázalo i na sledovaných lokalitách (obr. 9). Odchylky od klasické polohy, se

objevuje pouze ve dvou případech. První případ pochází z pohřebiště v Makotřasech (okr. Kladno) z DH 44, kdy se uloženi těla dochovalo na zádech v mírně pokrčené poloze. V druhém případě jde o skelet skrčený na břicho, pocházející z DH 38 v Libkovicích (okr. Most). Toto uloženi je u laténských rituálních pohřbů na PA považováno za anomálii (Venclová (ed.) 2008, 86) a je možné, že tyto hroby byly mylně určeny jako latéské. Polohu těla nebylo možné určit v 29 případech.

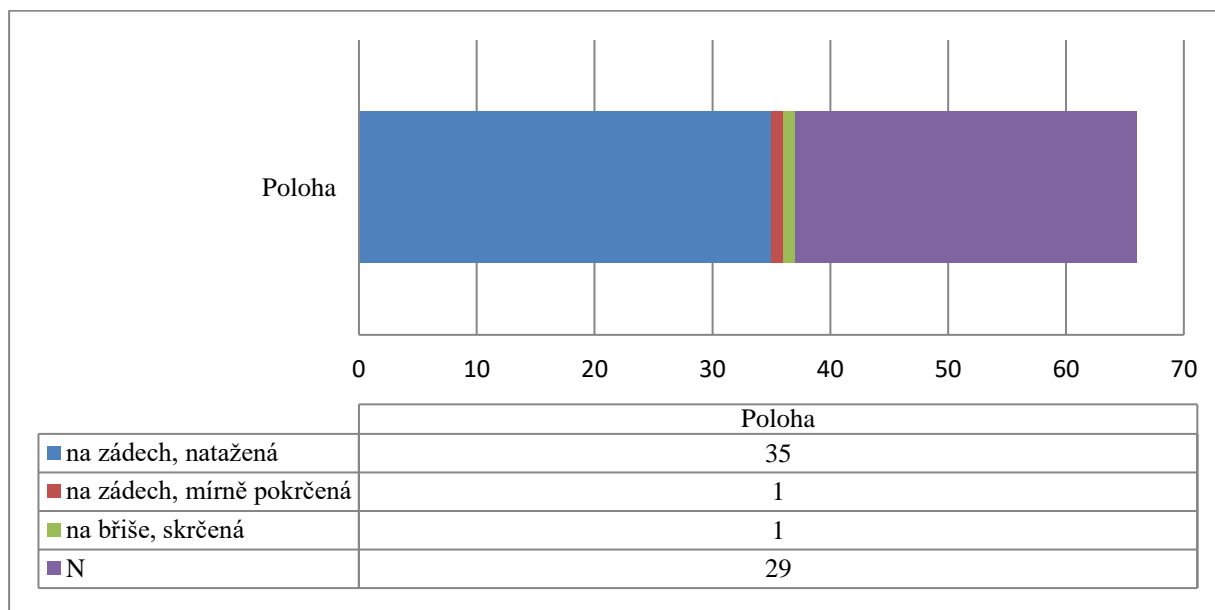

Obr. 9: Graf znázorňující polohu těla.

Poloha rukou z celkového analyzovaného souboru 66 jedinců byla zachycena pouze v 6 případech, a tou 4 hrobů: u DH 34 z Kutné Hory (okr. Kutná Hora), DH 60 a DH 61 z Radovesic II (okr. Litoměřice) a z DH 71 v Tuchomyšli (Ústí nad Labem). Zde byly ruce natažené podél těla, což je typická poloha pro sledované období (viz kap. 2.4). Zjištěny jsou dva případy, u kterých byla možná identifikace pouze u jedné ruky, protože se druhá nedochovala. V prvním případě DH 75 z Vliněvsi (okr. Mělník) je zachycena pouze levá ruka natažená podél těla a v DH 11 z Dobšic (okr. Nymburk) naopak jen pravá. S velkou pravděpodobností by se v natažené poloze podél těla nacházely i nedochované ruce.

6.2.3 Analýza antropologického zjištění

Určení věku nedospělých jedinců se pohybuje od narození do věku 14 let. První sledovanou skupinou jsou jedinci označeni jako Infans I. (obr. 10), kteří zastupují věkovou

kategorii od narození do 1 roku. Na analyzovaných pohřebištích byly rozpoznány tři případy pohřbů v této věkové kategorii (DH 35, DH 43 a DH 49).

Do druhé skupiny nedospělých jedinců označených jako Infans II. je zahrnuta věková skupina od 1 roku do 6 let. Pohřby jedinců na pohřebišti v tomto věku jsou již zcela běžné (Waldhauser 1999, 138). Na rozdíl od nízkého počtu zastoupení v první skupině se počet pohřbů zvýšil na 10. Nejmladší nalezený jedinec byl ve věku 1 až 1,5 roku (DH 67). Od 2 do 3 let byli nalezeni 3 jedinci (DH 34, DH 69, DH 76). Věk 4 až 6 let byl určen u 5 jedinců (DH 28, DH 44, DH 48, DH 53 a DH 70). Antropologický věk nebylo možné rozpoznat případě jednoho jedince z hrobu DH 37. V jednom případě hrobu DH 73 byl jedinec vydělen jako infant II. /III. bez určení antropologického věku.

Nejvyšší počet antropologicky určených jedinců se vyskytuje ve skupině Infans III., v celkovém podílu 19 pohřbů. Z tohoto analyzovaného souboru bylo 11 jedinců ve věku od 6 do 10 let (DH 29, DH 41, DH 42, DH 50, DH 54, DH 55, DH 60, DH 66, DH 68, DH 71, DH 74). Ve věku od 10 do 11 let bylo identifikováno 6 jedinců (DH 11, DH 33, DH 38, DH 51, DH 52, DH 61). Ve dvou případech DH 72 a DH 75 nebylo možné věk blíže antropologicky určit. Hroby této věkové kategorie jsou také běžnou součástí pohřebišť. V hodnoceném souboru antropologický věk či vydělení do skupin Infans nebylo možné určit u většinového podílu 33 nalezených jedinců.

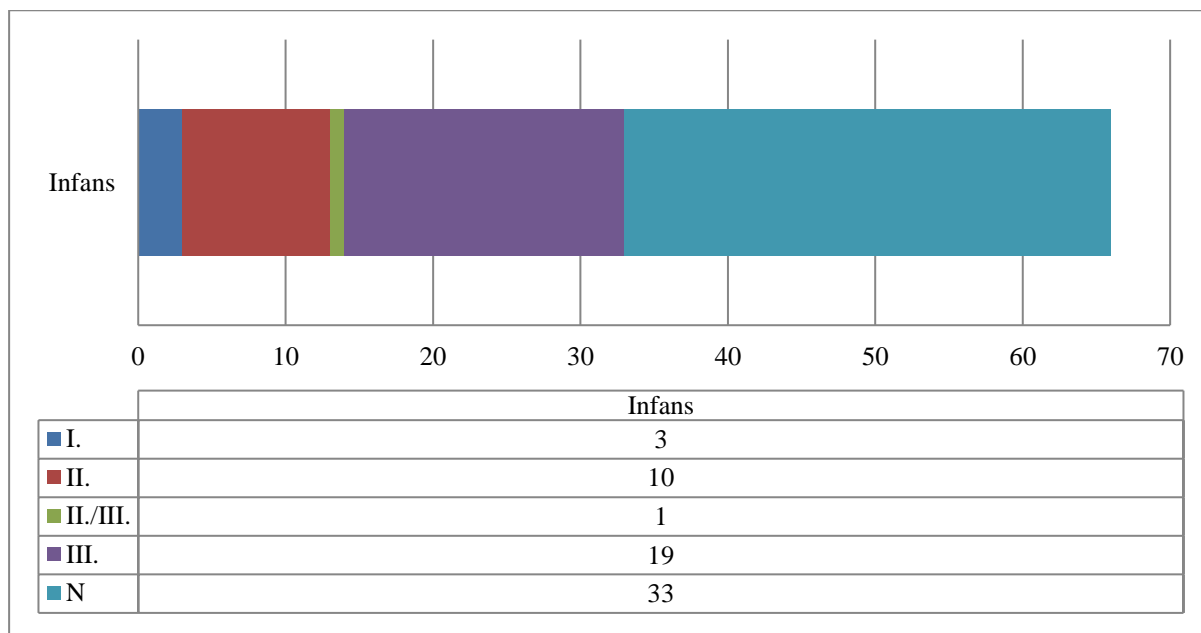

Obr. 10: Graf rozdělení jedinců podle Infans.

Mezi další antropologická ustanovení patří určení pohlaví. U 66 analyzovaných jedinců bylo určeno pohlaví pouze v 7 případech (obr. 11). Jako ženy (Ž) bylo identifikováno 5 jedinců, DH 17 z Jenišova Újezdu (okr. Bílina), DH 41 a DH 42 z Makotřas (okr. Kladno), DH 52 z Prahy-Veleslavína (okr. Praha) a DH 68 z Tišic (okr. Mělník). Ve dvou případech hrobů DH 11 z Dobšic (okr. Nymburk) a DH 33 z Kutné Hory (okr. Kutná Hora) byli jedinci určeni jako muži (M). Pohlaví nebylo možné určit (N) v 59 případech. U nedospělých jedinců je určení pohlaví na základě antropologických znaků problematické (viz. kap. 2.6) (*Neustupný 1983*, 13; *Chochol 1978*, 152; *Stloukal 1999*, 230), což vysvětluje jejich absenci.

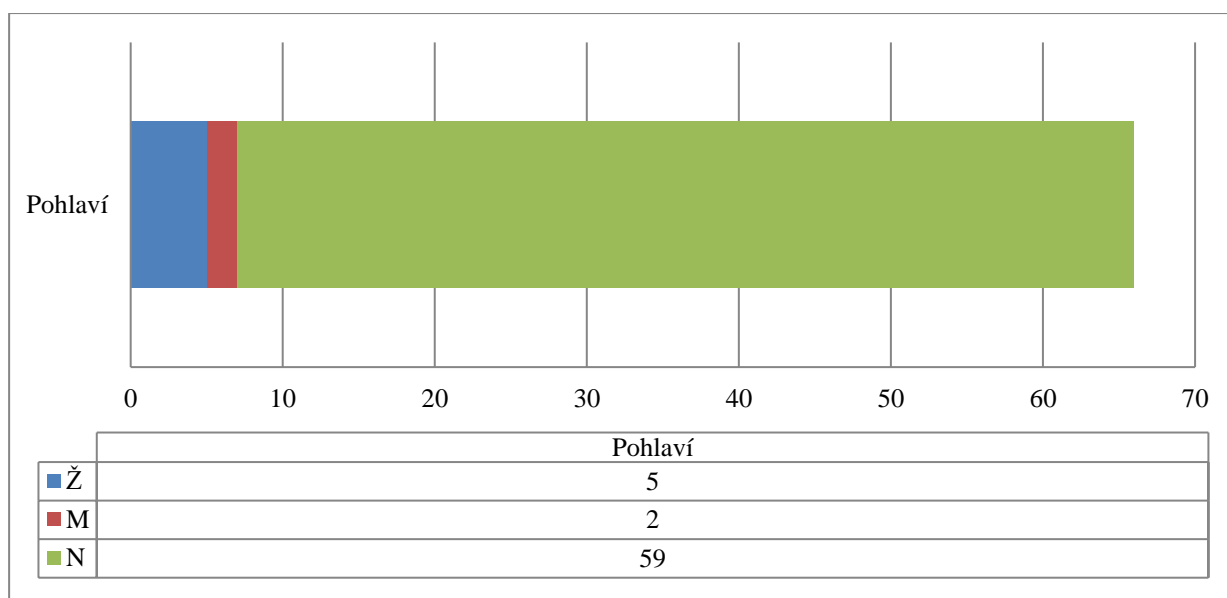

Obr. 11: Graf zobrazující podíl zastoupeného pohlaví.

6. 2.4 Pohřby s dospělými jedinci

Zjištění pohřbu dospělého jedince s dítětem bylo rozpoznáno ve čtyřech případech. První možný dvojhrob pochází z Jenišova Újezdu (okr. Bílina) z DH 18, kde je pohřbena pravděpodobně žena v jedné jámě se silně rozloženou kostrou dítě. Druhý dvojhrob byl objeven v Makotřasech (okr. Kladno) z DH 42, kde jsou v natažené poloze vedle sebe pohřbeny skelety dospělého muže a dítěte označeného jako *Infans III*. U DH 46 z Milčic (okr. Nymburk), jde pravděpodobně o hrob ženy ve věku 20-25 let a dítěte. Poslední možný dvojhrob pochází z Prahy-Veleslavína (okr. Praha) v DH 51, kde byla objevena pravděpodobně žena a dále dítě ve věku 11-12 let.

6.2.5 Výbava hrobů

V analyzovaném souboru kovových kruhových šperků zastupují nejvyšší počet nalezených předmětů náramky, kterých bylo dohromady nalezeno 46 ks. V tomto souboru je dominantním kovem bronz, který je použit u 37 ks. Železo je zde využito méně, pouze u 5 ks. V druhém největším počtu 13 ks se vyskytuje bronzový nánožník. Ostatní kruhové šperky jsou již zastoupeny v menším podílu, obvykle 1-3 ks. Bronzový a železný nápažník se objevuje po 3 ks. Nejmenší zastoupení v počtu 1 ks má železný nánožník a bronzový nákrčník. Nezařazeny zůstávají 2 ks bronzových a 2 ks železných kruhů. Mezi nekovové kruhové šperky patří švartnový kruh, který se vyskytuje v počtu 3 ks. Jako další vysoce zastoupené předměty výbavy jsou spony, u kterých převažuje využití železa v 29 ks. Bronzové spony se vyskytují pouze v počtu 8 ks.

Perly neboli korálky, které mohou být vyrobeny ze skla, jantaru, kosti či hlíny, se vyskytují celkem v počtu 14 ks. Byly nalezeny v hrobech DH 17, DH 18, DH 28 z Jenišova Újezdu (okr. Bílina), DH 35 z Kutné Hory (okr. Kutná Hora), DH 40 z Libochovan (okr. Litoměřice) a DH 43 z Makotřas (okr. Kladno). Korálky a závěsky nebo amulety, které se vyskytly v 7 případech, mohly být spojeny s určitou náboženskou představou té doby (*Militký – Kysela – Tisucká (eds.) 2018, 137*). Jantarový amulet byl objeven v DH 32 z Jenišova Újezdu (okr. Bílina). V DH 35 z Kutné Hory (okr. Kutná Hora) byly nalezeny 2 ks cínového kolečka s loukotěmi. Zlomky cínového a jantarového kroužku byly nalezeny v DH 43 z Makotřas (okr. Kladno). V nález v DH 69 z Tuchomyšle (okr. Ústí nad Labem) byl rozpoznán bronzový amulet a kruhový amulet se třemi otvory, které byly vyřezány do lidské lebky.

Části řetízku opasku se objevují pouze ve dvou případech, a to v hrobech DH 39 z Libkovic (okr. Most) a DH 73 z Vliněvsi (okr. Mělník). V případě DH 70 z Tuchomyšle (okr. Ústí nad Labem) byl objeven ojedinělý nález železného kopí. Nádoby se v hrobech objevily pouze ve třech případech - v DH 11 z Dobšic (okr. Nymburk), DH 35 z Kutné Hory (Kutná Hora) a DH 38 z Libkovic (okr. Most).

Předměty různého původu byly zařazeny do skupiny s názvem „ostatní“, která obsahuje 7 předmětů. Kostí z vepře byly nalezeny u hrobu DH 11 z Dobšic (okr. Nymburk). Bronzová objímka amuletu a hliněná perla byly objeveny v DH 32 z Jenišova Újezdu (okr. Bílina). Zlaté náušnice (záušnice) a bronzový háček se našly v DH 38 z Libkovic (okr. Most), opracované srní parůžky v DH 46 z Milčic (okr. Nymburk). Unikátní bronzový hrot v DH 69 z Tuchomyšle (okr. Ústí nad Labem) byl identifikován jako trojboká šipka

z prostředí východních kultur. Pravděpodobně byl přidán do hrobu jako milodar ze staršího období úseku HA D (Kozubová – Golec 2020, 349-358). Tento hrot byl umístěn v oblasti nalevo od lebky, v téže oblasti u krku byl nalezen kruhový bronzový amulet se dvěma očky, z jehož spodní části byly rozpoznány zbytky organických materiálů a také kulatý rondel z lidské lebky s třemi otvory. Je možné, že mohlo jít o váček z organického materiálu, umístěný organickou šňůrou kolem krku, ve kterém byl umístěn hrot a kostěný rondel. Bronzový amulet mohl být buď součástí váčku nebo mohl být umístěn uvnitř.

6.2.6 Datování

Obrázek 12 zobrazuje data znázorňující detailní dataci sledovaného souboru 66 hrobů. I přes velké rozpětí dat v grafu vyčnívá období LT B1b-c. Zároveň jsou zde mnohá období datována jen rámcově a ve velkém časovém rozpětí, proto pro analýzu nejsou příliš vhodná.

V obrázku 13 jsou již nevhodná data zařazena do skupiny neurčitá a dále pracují s třemi skupinami zahrnující období LT B1, LT B2 a LT C1. Stejně jako v předchozím grafu (obr. 12) i zde vyplývá, že ve sledované skupině hrobů značně převažuje období LT B1, kam bylo zařazeno 24 hrobů. Skupina datovaná do LT B2 je s 12 hroby již o něco méně početná než předchozí skupina. Nejmenší počet hrobů je však datován do období LT C1, a to pouze v počtu 4 hrobů.

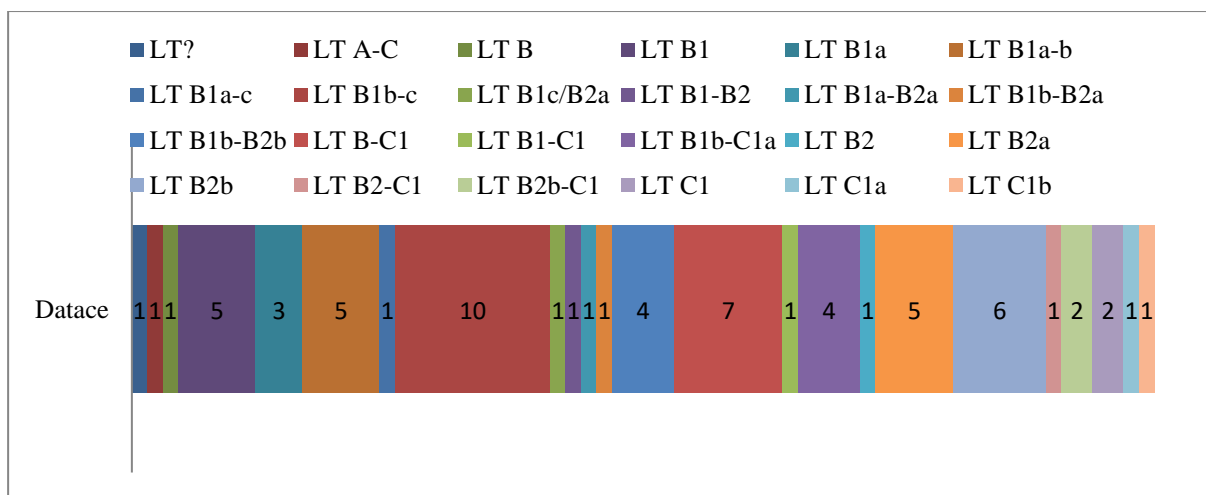

Obr. 12: Graf zobrazující datování analyzovaného souboru nedospělých jedinců v období LT B-C1.

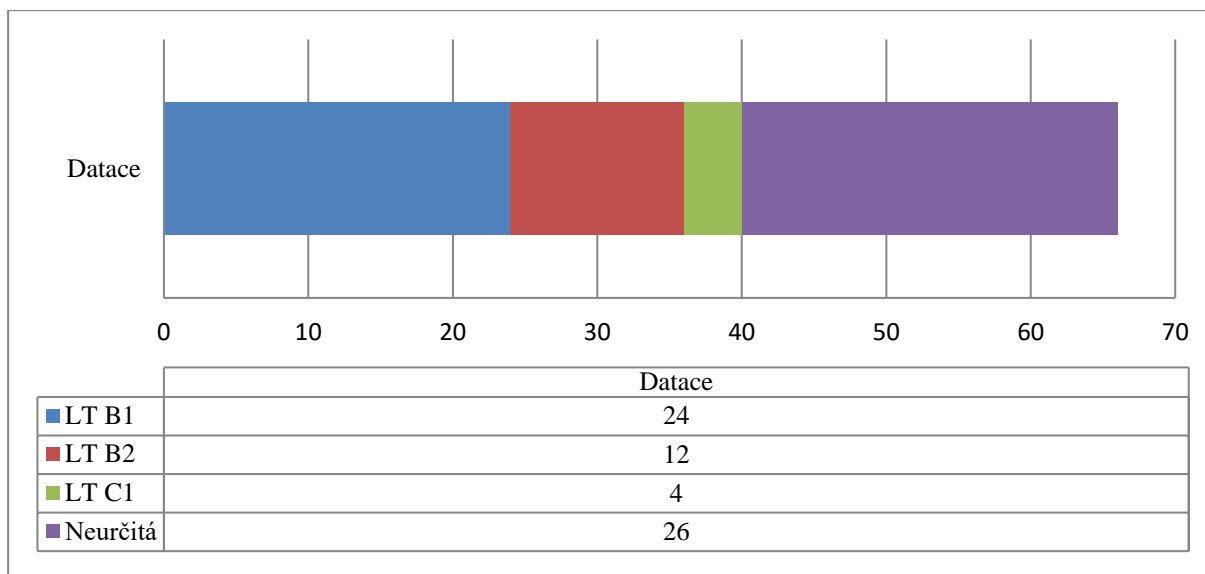

Obr. 13: Graf znázorňující sjednocené datování analyzovaného souboru nedospělých jedinců.

6.3 Nálezy ostatků v sídlištních areálech

Co se týče analyzovaného souboru nedospělých jedinců na sídlištích, je zde zastoupeno 5 lokalit s 10 pohřby, které jsou vyhodnoceny na základě kritérií sledovaných u jednotlivých hrobů v databázi.

Sídelní areály jsou dále děleny na sídelní areály rituální (SAR), které zastupují klasické hroby umístěné na sídlištích. Často se jedná o superpozice, které nejsme schopni oddělit od objektů. SAR se vyskytují v počtu 7 hrobů. A dále pracují se sídelními areály nerituálními (SANR), které zahrnují pohřby v sídlištních objektech, jako jsou jámy, polozemnice, zásobnice či základy domů aj. Pohřby SANR jsou v počtu 3 hrobů (obr. 14). SAR a SANR v rámci podkapitol řeším odděleně.

Číslo jednotky	Lokalita	SAR/SANR
3.	Dneboh (Hrada)	SANR
4.	Dneboh (Hrada)	SANR
5.	Dneboh (Hrada)	SANR
13.	Hostomice	SAR
14.	Hostomice	SAR
36	Lhota u Dolních Břežan	SAR
45.	Malé Březno	SAR
63.	Stehelčeves	SAR
64.	Stehelčeves	SAR
65.	Stehelčeves	SAR

Obr. 14: Seznam DH v sídleních areálech.

6.3.1 SAR (Sídlení areály rituální)

Podoba hrobových jam je u skupiny SAR určena pouze v jednom případě hrobu z Lhoty u Dolních Břežan (DH 36), jedná se o obdélný tvar, který je typický pro období LT B-C1. Zvláštní úpravy hrobové jámy byly zachyceny v tomtéž případě hrobu DH 36, kdy byla hrobová jáma vytesána do skalnatého podloží a byly zde zachyceny stopy po rakvi. Případy superpozice byly objeveny u hrobů DH 13 a DH 14, kde se střetávaly se sídlištními objekty. Metrické hodnoty hrobových jam byly zachyceny jen v případě DH 14, kde byla naměřena délka jámy v horním okraji 110 cm, šířka v horním okraji 105 cm a hloubka jámy byla 50 cm.

Pohřební rítus- stejně jako u pohřebních areálů- je zde u všech hrobů striktně kostrový. Orientace a poloha těla až na drobné odchylky dodržovala rítus na pohřebních areálech. U hrobu DH 14 byla zaznamenána orientace ve směru S-J v případě hrobu DH 36 dochází k vychýlení ve směru SZ-JV. U hrobu DH 13 orientace určena nebyla. Poloha těla a rukou byla určena pouze u hrobu DH 36, kde byl skelet v natažené poloze na zádech, pravou ruku měl pod tělem a levou vyvrácenou nad hlavou.

Věk a pohlaví bylo určeno též u hrobu DH 36, kdy byl jedinec identifikován jako muž ve věku 10 let, tudíž zařazen do skupiny Infans III.

Výbava byla nalezena u všech hrobů skupiny SAR. V DH 13, byly objeveny 2 ks bronzového náramku a skleněná perla. V DH 14, bronzový náramek a hrobě DH 36 železný náramek. Na základě výbavy byly tyto hroby rozděleny do garnitur.

Stejně jako u pohřebních areálů i zde je většina pohřbů datována do období LT B1. Konkrétně v období LT B1 byl datován hrob DH 36, DH 14 byl v rozpětí od LT A1 do B1 a DH 13 je datová neurčitě do období LT B.

6.3.2 SANR (*Sídlištní areály nerituální*)

V této skupině je jako podoba hrobových jam identifikováno místo uložení. V případě hrobů DH 3, DH 4, DH 5 bylo místo uložení rozpoznáno jako chata, jako hroby v jámě byly označeny hroby DH 45, DH 63 a v polozemnici byly pohřbeny hroby DH 64, DH 65. Zvláštní úpravy ani metrická data nebyly v této skupině pohřbů pozorovány, protože jde o nerituální pohřby v sídlištních objektech.

Stejně jako u předchozích analýz je ve skupině SANR zastoupen striktně kostrový ritus. Vzhledem k nerituálnímu uložení pozůstatků v této kategorii není sledována orientace. Poloha těla je zaznamenána pouze ve dvou případech, a to u DH 3, kdy je skelet neanatomicky uložený a u DH 4, kde je pohozen na břiše.

Věk byl určen u tří případů. U jedince DH 63 byl určen věk 8-9 měsíců a zařazen do kategorie Infans I. Ve skupině Infans II byli identifikováni dva jedinci DH 4 a DH 45. V prvním případě šlo o dítě ve věku 3 let a v druhém 1 až 2 - letý jedinec. Zbylé jedince nebylo možné identifikovat. U jedince DH 3 bylo jako u jediného možné určit pohlaví. Jedinec byl identifikován jako žena.

U skupiny SANR nebyla v žádném případě zaznamenána výbava. Do LT B1 byly datovány hroby DH 3, DH 4, DH 5, DH 63. Rámcově do LT B-C1 byly datovány hroby DH 64, DH 65 a jeden případ hrobu DH 45 je datován do období rámce LT. Stejně jako u předchozího datování zde převládají pohřby spadající do období LT B1.

7. Syntéza

Na základě analýzy výbav 76 hrobových celků byl v 75 případech učiněn pokus o definici jejich garnitur vázaných na pohřby nedospělých jedinců. V případě jednoho hrobového celku nebylo možné definovat garnituru, protože v písemných pramenech nebyly uvedeny informace k výbavě hrobu. Pro snadnější orientaci byla nashromážděná data (tab. 2 v databázi) nejprve podrobena analýze kontingenční tabulky (obr. 15), která ukázala četnosti jednotlivých typů artefaktů a jejich párových kombinací. Vyčlenění jednotlivých garnitur se dále opírá o funkční předpokládaný symbolický význam vybraných typů artefaktů v obsahu hrobových výbav (Waldhauser 1978, 177-178; 1987, 39-41; 1999, 219-221; 2001, 91-92; Furman 2009, 15-17; Ramsel 2002, 129-134). Užití materiály nejsou v rámci definic reflektovány, neboť v jejich užívání nejsou přesvědčivě patrné žádné specifické vazby. Garnitury byly vyděleny na základě důležitosti předmětů výbavy v hrobové jámě na skupiny 100, 200, 300, 400 a 500 (obr. 16, 17). Tyto skupiny byly dále děleny na varianty v rámci garnitur (110, 120, 130... atd.) podle předpokládaného sociálního významu šperku, který vychází z knihy Keltové (Militký – Kysela – Tisucká (eds.) 2018, 110-111) a v některých případech jsou varianty garnitur vydělovány na subvarianty podle (obr. 15) kombinací šperků (111, 112... atd.).

	Bz.	Fe.	Bz.	Fe.	Bz.	Fe.	Bz.	Fe.	Švartnový kruh	Bz. Spona	Fe. Spona	Perla	Závěsek/Amulet	Opasek	Kopí/oštep	Nádoba	Ostatní
Bz. Náramek	30	2	1	1	5			1	1	5	9	5	3	1		2	3
Fe. Náramek	2	6	1			1				1	4	1					
Bz. Nápažník	1	1	3				1					1	1				
Fe. Nápažník	1			2							1	1					
Bz. Náožník	5				7				1	2	3	1	1			1	
Fe. Náožník		1	1			1											
Bz. Nákrčník							1				1			1			
Fe. Nákrčník	1	1						3			2						
Švartnový kruh	1				1				3	1	1			1			
Bz. Spona	5	1			2			1	6	3				1			
Fe. Spona	9	4		1	3		1	2	1	3	22	2	2	1	1	2	2
Perla	5	1	1	1	1						2	8	2			1	
Závěsek/amulet	3		1		1						2	2	4			1	2
Opasek	1						1		1	1	1			2			
Kopí/oštep											1				1		
Nádoba	2				1						2	1	1			3	2
Ostatní	3										2		2			2	4

Obr. 15: Kontingenční tabulka zachycující kombinace předmětů hrobových výbav. Čísla vyjadřují počet společných výskytů.

V analyzovaném souboru není přidělen význam kovu, ale druhu šperku. V garnituře sto byly vydefinovány hroby s kruhovými šperky, které mají nejpočetnější a nejbohatší zastoupení s širokou škálou výzdob, z tohoto důvodu je nejvýraznějším prvkem na laténských pohřebištích (Furman 2009, 5; Militký – Kysela – Tisucká (eds.) 2018, 110). V této garnituře jsou vyděleny kruhové šperky podle sociálního významu. První variantou jsou vydělené

varianty garnitury s nákrčníky, které jsou dávány do souvislosti s vysoce postavenými příslušníky společnosti a nacházejí se nejčastěji u žen (*Militký – Kysela – Tisucká (eds.) 2018, 111*). V druhé variantě jsou vyděleny nánožníky, které společně s nákrčníky patří mezi významné kruhové šperky vyznačující vysoký sociální status. Je též nejčastěji spojován s ženami (*Furman 2009, 18*). Jako znak další varianty garnitury jsou stanoveny nápažníky, které nejsou příliš typově bohaté, často se nachází u žen. A v poslední řadě jsou vyděleny náramky, které patří mezi nejrozšířenější kruhový šperk u mužů, žen i dětí.

Druhá garnitura je zastoupena hroby s militáři, které bývají u dospělých jedinců označovány jako hroby bojovníků a jsou primárně spojovány s muži. Třetí garnituru zastupují spony, které jsou běžnou součástí u většiny hrobů mužů, žen i dětí. Spony sloužily k spínání oděvu a díky jejich rozmanitosti patří mezi nejlépe datovatelný šperk (*Waldhauser 1999, 55-56*). Předposlední garnitura je zastoupena předměty označené jako ostatní, které představují skupinu, ve které se nenacházel žádný kruhový šperk, militárie či spona. Tvoří ji např. amulety, perly nebo závěsky. Poslední garnitura zahrnuje hroby bez výbavy.

Garnitura 100

Definována je na základě přítomnosti kruhového šperku ve výbavě. Na základě jeho kategorií či jejich kombinací lze dále vyčlenit čtyři základní varianty: varianta 110 – s nákrčníkem, varianta 120 – s nánožníky, varianta 130 – s nápažníky a varianta 140 – s náramky (obr. 16, 17).

Čistě jako garnitura 100 je klasifikován pouze hrob DH 40, který obsahuje blíže neurčené kruhové šperky.

Varianta garnitury 110

Určujícím znakem varianty 110 je přítomnost nákrčníku. Hroby této garnitury mohou obsahovat též další kruhový šperk, podle něž se dále dělí na dvě subvarianty. Další součástí výbavy, která se již ovšem nepromítá do členění subvariant, mohou být též 1-2 ks spon či opasek.

Subvarianta 111 – s jedním náramkem

Subvarianta 112 – bez dalšího kruhového šperku

K variantě 110 lze na základě hrobové výbavy přiřadit celkem čtyři nálezové celky. K subvariantě 111 se hlásí hroby DH 2 a DH 37. K subvariantě 112 náleží hroby DH 62 a DH 73.

V definované variantě garnitury je datování ve dvou případech hrobů DH 2 a DH 37 umístěno v obecně v období LT B-C1. O něco přesnější datování máme u hrobu DH 62 a DH 73, kdy první z hrobů spadá do rozmezí LT B2b-C1 a druhý do LT C1. Antropologický věk jedinců nebylo možné určit u žádného celku, na rozdíl od toho rozdělení do skupiny infans bylo určeno u dvou jedinců. Jedinec z hrobu DH 37 byl identifikován jako infant II. a jedinec DH 73 jako infant II.-III. S pohlavím nebyl spojen žádný jedinec. Orientace těla byla rozpoznána v případě hrobu DH 37 ve směru SZ-JV a u hrobu DH 73 ve směru J-S. Ve stejných hrobech byly nalezeny doklady zvláštní úpravy jámy, v případě hrobu DH 37 se objevuje kamenné obložení a u hrobu DH 73 jsou nalezeny doklady rakve.

Varianta garnitury 120

Určujícím prvkem varianty 120 je přítomnost nánožníku, již bez přítomnosti nákrčníku. Hroby této garnitury mohou obsahovat též další kruhový šperk, podle něžž se dále dělí na čtyři subvarianty. Další součástí výbavy, která se již ovšem nepromítá do členění subvariant, mohou být též 1-2 ks spon, součástí náhrdelníku (korále, závěšky, amulety), nádobami či švartnovým kruhem.

Subvarianta 121 – s dvěma náramky

Subvarianta 122 – s jedním náramkem

Subvarianta 123 – s jedním náramkem a nápažníkem

Subvarianta 124 – bez dalšího kruhového šperku

K variantě 120 lze na základě hrobové výbavy přiřadit celkem osm nálezových celků. K subvariantě 121 se hlásí hrob DH 52, k subvariantě 122 hroby DH 7, DH 35, DH 68 a DH 75, k subvariantě 123 hrob DH 67 a k subvariantě 124 náleží hroby DH 16 a DH 29.

V definované variantě 120 byly datovány čtyři hroby DH 35, DH 52, DH 67, DH 58 do LT B1, k období LT B2 jsou řazeny dva hroby DH 29 a DH 75 a v rozpětí LT B1-C1 jsou stejně jako v předchozím případě datovány dva hroby DH 7 a DH 16. Určení věkových skupin byla zhodnocena v šesti případech, v pěti z těchto případů je spjata s antropologickým určením věku. Ve skupině Infans I. bylo určeno pouze jedno dítě z hrobu DH 35 ve věku 6-8 měsíců, stejně tak jeden případ z hrobu DH 67 byl přiřazen ke skupině Infans II., jedinec byl ve věku 1-1,5 let. Největší zastoupení jedinců bylo určeno ve skupině Infans III., kdy jedinci z hrobu DH 29 bylo 6-7 let, zhruba o rok starší byl jedinec z hrobu DH 68, který se dožil zhruba 7-8 let a poslední

určený jedinec z hrobu DH 52 byl zhruba ve věku mezi 12-15 lety. V jednom případě DH 75 nebylo možné určit antropologický věk. Pohlaví bylo ve dvou případech DH 52 a DH 68 určeno jako ženské, u zbytku analyzovaného souboru určeno nebylo. Orientace těla byla určena u čtyř hrobů ve směru S-J u hrobu DH 29 ve směru SV-JZ a u DH 67 ve směru SZ-JV. Do zvláštních úprav lze členit dva hroby DH 68 a DH 75, kdy byly doloženy pozůstatky rakve.

Varianta garnitury 130

Určujícím prvkem varianty 130 je přítomnost nápažníku, již bez přítomnosti nákrčníku a nánožníku. Hroby této garnitury mohou obsahovat též další kruhový šperk, podle něžž se dále dělí na tři subvarianty. Další součástí výbavy, která se již ovšem nepromítá do členění subvariant, mohou být též 1-2 ks spon, součástí náhrdelníku (perly, závěsky, amulety).

Subvarianta 131 – se dvěma nápažníky a dvěma náramky

Subvarianta 132 – jedním nápažníkem a dvěma náramky

Subvarianta 133 – s jedním nápažníkem bez další kruhových šperků

K variantě 130 lze na základě hrobové výbavy přiřadit celkem čtyři hrobové celky. K subvariantě 131 náleží hrob DH 17, k subvariantě 132 hrob DH 32 a k subvariantě 133 hroby DH 23 a DH 27.

Definovaná varianta garnitury 130 byla ve dvou případech datována do období LT B2 a stejně tak ve dvou případech do rozhraní období LT B1-B2. Antropologické určení ani zařazení do skupiny nebylo možné u žádného jedince. Pohlaví bylo rozpoznáno pouze v případě hrobu DH 17, kdy byl jedinec určen jako žena. Orientace ve směru S-J byla zaznamenána pouze jednou, a to u hrobu DH 17, ve směru SV-JZ byla rozpoznána ve dvou případech- u hrobů DH 23 a DH 27, u hrobu DH 32 nebylo možné orientaci určit. Zvláštní úpravy byly určeny pouze ve dvou případech, první u hrobu DH 17, kdy byly doloženy pozůstatky rakve, a hrob DH 27, který se nachází částečně v superpozici s mladším hrobem.

Varianta garnitury 140

Určujícím prvkem varianty 140 je přítomnost náramku, již bez přítomnosti nákrčníku, nánožníku a nápažníku. Hroby této garnitury již neobsahují žádný kruhový šperk, dále se tudíž dělí podle počtu přítomných náramků na dvě subvarianty. Další součástí výbavy, které se již ovšem nepromítají do členění subvariant, mohou být též 1-2 ks

spou, součásti náhrdelníku (perly, závěsky, amulety, nádobami, švartnovým kruhem, opaskem, parohovinou, zlatými náušnicemi a bronzovým háčkem).

Subvarianta 141– se dvěma náramky

Subvarianta 142 – s jedním náramkem

K variantě 140 lze na základě hrobové výbavy přiřadit celkem 24 hrobových celků. K subvariantě 141 náleží hroby DH 13, DH 28, DH 31, DH 38, DH 41, DH 46, DH 47, DH 53, DH 60 a k subvariantě 142 náleží hroby DH 10, DH 14, DH 25, DH 26, DH 36, DH 39, DH 42, DH 44, DH 48, DH 49, DH 51, DH 54, DH 55, DH 69 a DH 72.

Definovaná garnitura 140 byla datována v 15 případech do období latěnu LT B1, čtyři hroby byly zařazeny do období LT B2 a jeden hrob do období LT C1. V souboru byly čtyři hroby datovány neurčitě, první dva hroby DH 38 a DH 47 v rozmezí LT B-C1 a hroby DH 13 a DH 49 v období LT B. Antropologický věk byl rozpoznán u 14 jedinců a rozdělení do skupin Infans bylo možné určit u 15 jedinců. V první skupině Infans I. je zastoupen pouze jeden novorozenec z hrobu DH 49. Do skupiny Infans II. bylo zařazeno 5 jedinců, nejmladší ve věku 2,5 roku z hrobu DH 69. Zhruba ve věku 4 let byli identifikováni tři jedinci z hrobů DH 44, DH 48 a DH 53, nejstarší jedinec ve zkoumané skupině Infans II. byl ve věku 5-6 let nalezen v hrobu DH 28. Největší podíl určených jedinců je zařazen do Infans III. v počtu 9 jedinců. Antropologický věk nebylo možné určit u hrobu DH 72. Nejmladší v této skupině je jedinec z hrobu DH 54, u kterého byl určen věk v rozmezí 5-7 let. V případě hrobu DH 41 byl věk určen na 6-8 let, v hrobě DH 55 byl věk 7-10 let, v hrobě DH 42 byl jedinec ve věku 8 let a v hrobě DH 60 ve věku 10 let. Určení věku nad 10 let bylo rozeznáno ve dvou případech hrobů DH 38 a DH 51, v prvním případě byl jedinec ve věku 10-12 let a ve druhém 11-12 let. Pohlaví bylo identifikováno u třech jedinců, kdy ve dvou hrobech DH 41, DH 42 byly rozeznány ženy a v jednom hrobě DH 36 muž. Orientace hrobové jámy byla určena v 17 případech, střídá se zde typická orientace ve směru S-J u 10 hrobů a SZ-JV u 7 hrobů.

Zvláštní úpravy byly zachyceny u 8 hrobů, ve třech případech hrobů DH 13, DH 14 a DH 26 jde o superpozice, jedinec z hrobu DH 10 měl opukovou desku v místě hlavy, hrob DH 36 byl vytesán do skalnatého podloží a byly zde rozpoznány doklady rakve. V případě DH 54 byly nad dnem umístěny 4 kameny vulkanického původu, u hrobu DH 55 bylo mírně zaoblené dno a u hrobu DH 60 bylo objeveno kamenné obložení.

Garnitura 200

Tato garnitura je definována na základě přítomnosti militaria v hrobové výbavě (obr. 16, 17). Dalšími součástmi výbavy hrobového celku mohou být 2 ks spon.

Ke garnituře 200 lze na základě hrobové výbavy přiřadit pouze jeden hrobový celek, hrob DH 70. V této garnituře je datovaný pouze jeden hrob spadající do období LT B1a-b. Jedinec z hrobu DH 70 je ve věku pěti let, je tedy zařazen do skupiny Infans II. V orientaci těla je zaznamenán směr hlavou k severozápadu a nohama k jihovýchodu.

Garnitura 300

Tato garnitura je definována na základě spony bez přítomnosti kruhového šperku nebo militaria (obr. 16, 17). Spony jsou dále děleny podle přítomnosti ostatní výbavy v hrobové výbavě na dvě varianty.

Varianta garnitury 310

Určujícím znakem garnitury jsou 1-2 ks spon spolu s výbavou spadající do kategorie „ostatní“. K variantě 310 náleží hroby DH 8 a DH 11.

Varianta garnitury 320

Určujícím znakem garnitury jsou 1-2 ks spon bez další výbavy. K variantě 320 patří hroby DH 9, DH 33, DH 34 a DH 74.

V definované garnituře 300 je zachyceno 6 hrobových celků, které jsou ve dvou případech datovány do období LT B1, v jednom do LT B2, dva celky byly datovány v rozmezí LT B2-C1 a jeden jako LT B1-C1. Antropologický věk a určení do skupiny Infans bylo možné ve čtyřech případech. V této garnituře byl zastoupen v jednom případě jedinec řazený do skupiny Infans II. z hrobu DH 34. V tomto případě je jedinec určen jako dvouletý. Další tři případy byly určeny jako Infans III., nejmladší ve věku 7 let z hrobu DH 74, v hrobu DH 11 byl určen jedinec ve věku 11 let a v hrobu DH 33 ve věku 13 let. Pohlaví bylo u garnitury rozpoznatelné ve dvou případech hrobů DH 11 a DH 33, jedinci byli určeni jako muži. Orientace těla byla identifikována u všech hrobů, ve 4 případech jde o orientaci S-J a ve dvou případech jedinců z hrobu DH 8 a DH 33 jsou těla orientována ve směru SV-JZ. U garnitury 300 byla rozpoznána zvláštní úprava jámy ve třech případech – u hrobů DH 33, DH 34 a DH 74, ve všech případech byly rozpoznány pozůstatky rakve.

Garnitura 400

Tato garnitura je definována na základě předmětů označené jako „ostatní“, které zastupují perly, amulety, závěšky (obr. 16, 17). Garnitura dále neobsahuje žádné jiné předměty. Ke garnituře 400 lze na základě hrobové výbavy přiřadit celkem dva hroby DH 18 a DH 43.

V definované garnituře 400 byl první hrob DH 18 datovaný do LT B2b a druhý neurčitě v rozmezí LT B-C1. Antropologický věk a skupina Infans, je určena v jednom případě hrobu DH 43, kdy je jedinec určen jako Infans I. ve věku jednoho roku. Orientace je určena též pouze u hrobu DH 43 ve směru pro toto období typickém S-J. U této garnitury nebyly rozpoznány žádné zvláštní úpravy hrobové jámy.

Garnitura 500

Tato garnitura je definována na základě nepřítomnosti hrobové výbavy (obr. 16, 17). Garnitura obsahuje nejvyšší zastoupení hrobových celků v počtu 25 hrobů.

Definovaná garnitura je nejčastěji datovaná do období LT B1-B2 a spadají sem také všechny hroby v kategorii SANR. V případě hrobu DH 66 nebylo díky nepřítomnosti hrobové výbavy možné určit žádnou garnituru.

Definovaná garnitura 500 byla v případě 8 hrobů datována do LT B1, do období LT B2 byly datovány dva hroby a do období C1 také spadaly pouze dva hroby. V případě zbývajících 13 hrobů bylo datování neurčitě v rozmezí období LT B-C1. Antropologický věk a určení do skupiny Infans bylo možné určit u 8 jedinců. Do Infans I. byl zařazen jedinec DH 63 ve věku 8-9 měsíců. Jako Infans II. byli vyčleněni tři jedinci. Ve věku 1-2 let byl určen jedinec z hrobu DH 45 a dva jedinci z hrobů DH 4 a DH 76 byli ve věku 3 let. Jako Infans III. byly vyděleni čtyři jedinci. Jedinec z hrobu DH 71 byl ve věku 6-7 let, dva jedinci z hrobů DH 1 a DH 50 byli určeni ve věku zhruba 8-9 let a jedinec z hrobu DH 61 byl identifikován jako jedenáctiletý. Pohlaví bylo možné určit pouze v jednom případě jedince z hrobu DH 3, který byl identifikován jako žena. V případě definované garnitury 500 převažuje v orientaci těla ve směru SZ-JV s počtem 8 hrobů, orientace S-J je zastoupena čtyřikrát, SV-JZ ve třech případech a odchylka orientace ve směru J-S v jednom případě hrobu DH 76. Zvláštní úpravy hrobové jámy jsou zastoupeny pouze jedním případem hrobu DH 61, kdy byl zachycen větší kámen u levé nohy jedince.

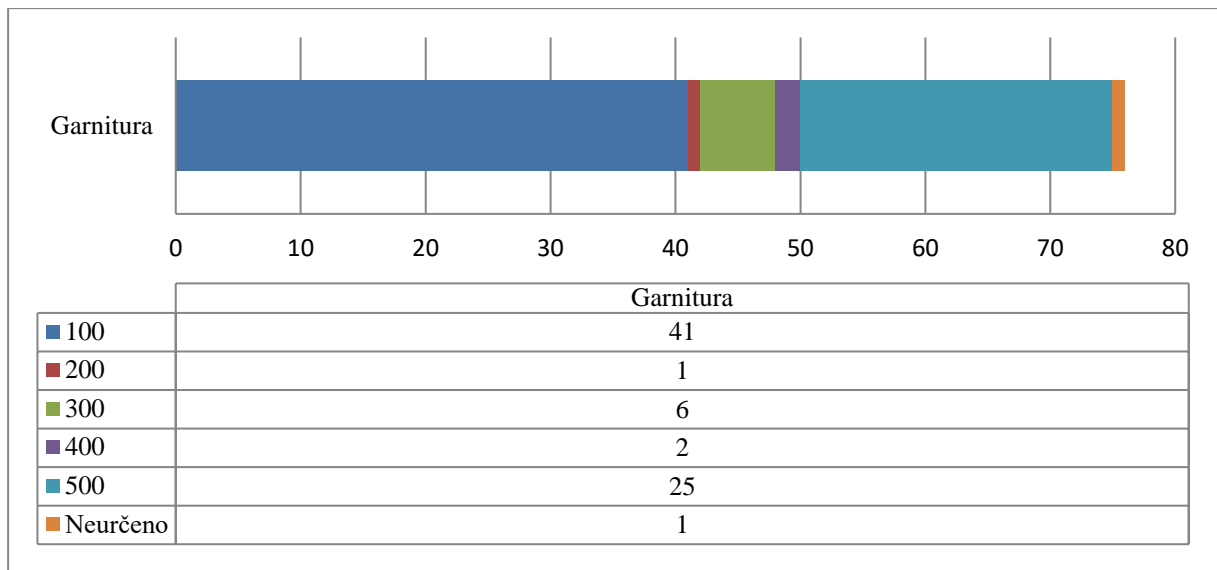

Obr. 16: Graf znázorňující zastoupení garnitur u analyzovaného souboru.

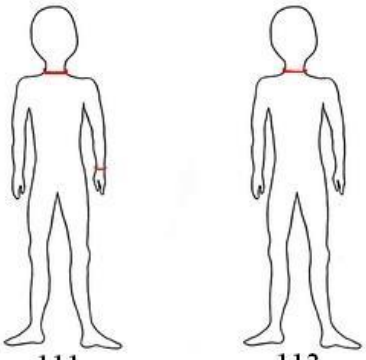
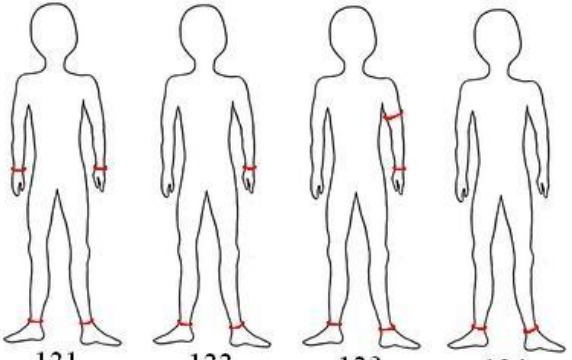
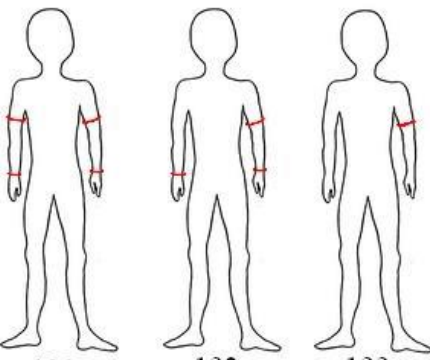
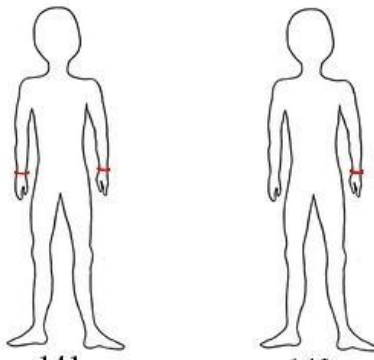
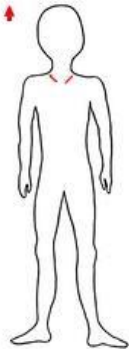
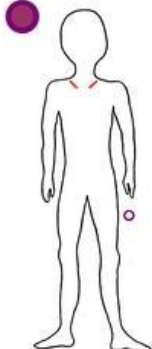
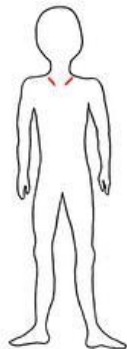
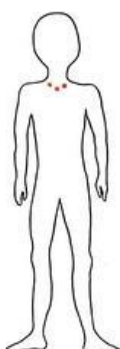
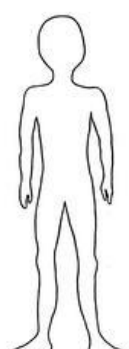
100				
110		120		
				
130		140		
				
200	300		400	500
	310	320		
				

Obr. 17: Schéma garnitur nedospělých jedinců (obrázkovou přílohu, pro tuto práci vytvořila Gabriela Kudláčková).

8. Diskuse

Jednou z otázek, která bývá významně spjatá s pohřby nedospělých jedinců v době laténské LT B-C1, je nedostatečné zastoupení těchto jedinců na pohřebištích. Obzvláště do 1 roku života je nalezeno velice málo jedinců, se vzrůstajícím věkem dětí tento počet přibývá.

J. Chochol (1978, 162) tvrdí, že *kritická období pro každého člověka jsou v lidském životě dvě. První je spojen s porodem a prvním rokem života, po přežití tohoto věku se objevuje druhé nebezpečné období okolo třetího roku. Tímto procesem došlo k jakési přirozené selekci fyzicky nezdravých a slabých jedinců. Případy úmrtí u dospívajících dětí může být spíše následkem nemoci, nehod nebo mimořádných událostí.* Stejně tak z úmrtnostních tabulek sestavené E. Neustupným (1983, 23) vyplývá, že nalézáme jen velmi malé procento nedospělých jedinců v době, kdy se měla běžná úmrtnost této skupiny pohybovat mezi 20 % - 30 %. Na tvrzení, že se nachází příliš málo jedinců v prvních letech života, se shodují všichni badatelé zabývající se tímto tématem (Waldhauser 1999, 137; Neustupný 1983, 23; Chochol 1978, 162; Budinský – Waldhauser 2004, 98; Stloukal 1999, 365). Po zhodnocení analýzy lze toto tvrzení potvrdit. Na sledovaných pohřebištích v úseku LT B-C1 v Čechách byly rozpoznány pouze čtyři hroby s jedinci ve věku Infans I.

K otázce chybějících dětí ve věku Infans I. vznikly v průběhu let tři teorie. První teorii se předpokládá, že jedinci byli pochováni na pohřebištích, ovšem pouze v mělkých hrobech a bez výbavy (Neustupný 1983, 23). Tvrzení o mělkosti hrobů nelze potvrdit ani vyvrátit, dá se předpokládat, že se nějaký mělký hrob našel, ovšem dětských hrobů je rozpoznáno jen málo. Druhá teorie tvrdí, že byly pochovávány na pohřebišti běžným způsobem stejně jako dospělý, jenom se díky křehčím a menším kostem zkrátka nedochovaly (Waldhauser 1999, 137; Stloukal 1999, 356). Ovšem pokud hroby existovaly a byly standardní jako hroby dospělých, tak by měly být doloženy prázdné kenotafy malých rozměrů nebo prázdné hroby pouze s hrobovou výbavou. Třetí teorie zastává názor, že jedinci nebyli vůbec pohřbíváni na pohřebištích (Waldhauser 1999, 137). Jako možný důvod pohřbívání mimo pohřební areál je uváděno vysvětlení, že takto malé dítě nepovažovali za plnohodnotného člověka. Až po překonání kritického prvního roku života byl jedinec začleněn do komunity jako

rovnocenný člen a mohl být pochován na pohřebišti (*Neustupný 1983, 23; Stloukal 1999, 366; Budinský – Waldhauser 2004, 98*).

Na základě získaných materiálů nelze potvrdit ani vyvrátit žádnou ze zmíněných teorií. Přístup k takto mladým jedincům byl svázán mnoha různými pravidly laténské kultury, které nejsme z pohledu dnešního světa schopni rozpoznat. Pravděpodobně zde hrálo roli mnoho faktorů, např. zda se dítě již mrtvé narodilo nebo nějakou dobu žilo. Zda šlo o bohatou či chudou rodinu, zda dítě bylo chtěné či ne. Dva z analyzovaných pohřbů byly poměrně bohatě vybaveny součástmi amuletů a kruhovými šperky, jeden obsahoval jen náramek a jeden byl zcela bez výbavy. To poukazuje na odlišné vnímání pohřbených jedinců a patrně též na odlišná postavení rodiny. Děti tedy mohly být skutečně pohřbeny bez výbavy a kosti se prostě nemusely dochovat. V případě mrtvě narozených dětí, popřípadě nechtěných dětí mohlo docházet k pouhému uložení ostatků na sídlišti.

Po přežití prvního kritického období života se dítě začíná včleňovat do komunity. Učí se chodit, mluvit, přijímá normální potravu, stává se plnohodnotným členem rodiny (*Neustupný 1983, 23*). Jedinci ve skupině Infans II. (1-6 let) a Infans III. (6-14 let) jsou na pohřebištech nacházeni zcela běžně, i když samozřejmě i tyto starší jedince je v některých případech možné nalézt pohřbené na sídlištech. V mé práci byli v této kategorii objeveni tři jedinci, kteří mohli být obětí nějaké konfliktní události např. napadení nepřáteli... atd. Po odstavení a přejití na běžnou stravu mohlo často docházet k infekčním nemocem, které mohly zavinit velké množství úmrtí (*Stloukal 1999, 369*) u starších dětí. Tito starší jedinci mají již více vyvinuté kosti, proto se osteologický materiál lépe dochovává na rozdíl od novorozených dětí, což vysvětluje výrazný nárůst úmrtí ve skupině Infans III. Důvodem úmrtí v této kategorii mohly být infekční onemocnění, nehody či mimořádné okolnosti (*Chochol 1978, 162*).

Po vydělení dětských garnitur v syntéze (viz. kap. 7) je logické se zabývat otázkou, zda je výbava dětských hrobů stejná jako u dospělých jedinců, nebo zda se liší.

U garnitur nedospělých jedinců stejně jako v případě dospělých jedinců výrazně převažují kruhové šperky, především náramky jsou typickou součástí mnoha hrobů. Náramek může být buď jedinou výbavou jedince, nebo jen jednou z mnoha. Náramek byl základem výbavy, na nějž se mohly vázat další předměty, jako například další náramky či jiné kruhové šperky, spony a jiné součásti výbavy. Podle Waldhausera (1979, 56) se náramek dává do souvislosti spíše s ženami, v případě že výbava obsahovala jednu nebo dvě železné spony, spíše ji přisuzuje mužům. V mé práci, kdy bylo možné rozpoznat pouze tři jedince mužského

pohlaví, nelze toto tvrzení potvrdit. Lze jen konstatovat, že u všech tří rozeznávaných mužů bylo ve výbavě užito striktně železa a u dvou z šesti žen byla rozpoznána kombinace bronzového náramku a železné spony. Výjimečným předmětem ve výbavě kruhových šperků je nákrčník, který byl podle J. Waldhausera a P. Budinského (2004, 112) na území Čech zastoupen jen zřídka. Nákrčník je přisuzován hlavně ženám (Waldhauser 1999, 58-59). Nákrčníky se obvykle vážou na vysoký sociální status a na gender (Militký – Kysela – Tisucká (eds.) 2018, 111). Byly nalezeny jen dva pohřby nedospělých jedinců s nákrčníky, takže opravdu nepatřily mezi běžnou součást výbavy. Nánožníky byly o něco více časté než nákrčníky. Tento druh šperku byl u dospělých jedinců poměrně obvyklý (Waldhauser 1999, 63), především u žen ve věku okolo 20 let a dále u žen pokročilého věku. Pokud jde o dětské hroby, i zde se nánožníky objevovaly, sice pouze v osmi případech, ale dle J. Waldhausera (1979, 56), „*Bronzové nánožníky nebyly přístupné dětem a možná ani nezletilým nebo mladým ženám.*“ Na základě nových analýz a nových objevů se dá potvrdit, že nánožníky se u dětí vyskytují, byly dokumentovány v osmi případech. U nánožníků převládali jedinci ve starším věku patřící do skupiny Infans III., konkrétně byla tato skupina rozpoznána ve čtyřech případech a v jednom případě Infans I. J. Waldhauser (1999, 64) se domnívá, že mohlo jít o šperk, který byl pouze sváteční.

Nápažníky byly u dospělých jedinců poměrně běžné, J. Waldhauser (1979, 57) prezentuje hypotézu, že tito jedinci patřili v době smrti k nejstarším členům společnosti, jsou spojovány spíše s muži, ale nacházely se i u žen. Nápažníky v dětských hrobech nejsou tolik obvyklé jako u dospělých jedinců, v mé práci jsou rozpoznány pouze u čtyř případů.

Švartnové kruhy byly hojně zastoupeny především u dospělých žen, méně i u dětí a u mužů se mohou výjimečně také vyskytnout. Nejčastěji byly v hrobě nalézány po jednom kruhu. Byly nošeny stejně jako náramky na předloktí, zápěstí či nadloktí převážně na levé ruce (Venclová 2001, 115). V této práci byly identifikovány tři případy pohřbů se švartnovým kruhem, ve všech případech se váže s obdobím B2b. Pohlaví nebylo možné určit u žádného z těchto pohřbů. Věk bylo možné určit pouze v jednom případě, kdy byl jedinec určen jako infans III. Obliba tohoto druhu šperku mohl mít i magické důvody, které byly spojovány s černou barvou (Venclová 2001, 119)

Druhou význačnou součástí v hrobové výbavě jsou spony, sloužily jako spínadla oděvů, proto jsou běžnou součástí pohřbů (Waldhauser 1999, 55). Nejčastěji byly vyráběny z železa či bronzu. V případě sledovaných dětských hrobů to byly většinou (29 případů) spony vyrobené z železa a v 8 případech z bronzu. Stejně běžně jako u dospělých jedinců se objevovaly i u dětí. Dle hypotézy J. Waldhausera (1979, 57) byly železné spony spíše

spojovány s muži, což vzhledem k nízkému určení pohlaví nelze potvrdit, ale vzhledem k výrazně převažujícím železným sponám, je pravděpodobnější, že u dětí hrál kov spony jinou roli než u dospělých.

Za jeden nejvýraznějších rozdílů mezi dětskými a dospělými hroby se dá považovat absence přítomnosti zbraně (militaria). Podle J. Waldhausera (1979, 56) jsou přímo spojeny s muži ve věku 20-60 let. Z těchto důvodů je proto pohřeb z Tuchomyšle, kdy byl pětiletý jedinec pohřben s železným kopím a dvěma železnými sponami, unikátní a výjimečný. Pravděpodobně šlo o muže, jelikož i u dospělých jedinců jsou hroby se zbraněmi spojovány ve většině případech s mužským pohlavím. Stejně jako u kruhových šperků, které jsou více typické pro ženy, mohlo jít o položení důrazu na mužskou generovou roli jedince.

Za jednoznačně signifikantní součást výbavy lze v dětských hrobech považovat amulety, korálky a závěsky, z nichž některé moly plnit funkci amuletu, které byly pravděpodobně součástí ochranných náhrdelníků. Nositelé laténské kultury těmto předmětům připisovali ochranné a magické vlastnosti, které byly nejspíš součástí víry (Militký – Kysela – Tisucká (eds.) 2018, 137). V hrobech dospělých se součásti náhrdelníků vyskytují jen výjimečně, jsou typické pro dětské výbavy. K těmto ochranným náhrdelníkům nejčastěji patřily korálky zhotovené z jantaru, skla, kosti a velice vzácně i ze zlata. Dále amulety jantarové, cínová kolečka s loukotěmi, kruhové amulety a rondel z lidské lebky.

Ve sledovaném souboru se součásti náhrdelníků objevují deseti případů. Nejvíce zde byly zastoupeny korálky, u kterých byl nejužitejší materiál jantar a sklo, o něco méně hlína a ojediněle kost a zlato. Jantaru byly připisovány léčebné vlastnosti (Militký – Kysela – Tisucká (eds.) 2018, 137), skleněné korálky s různou výzdobou např. modré korálky měly dle etnografických pramenů chránit před zlem (Militký – Kysela – Tisucká (eds.) 2018, 238). Byly nalezeny i závěsky ve tvaru cínového kolečka s paprsky, tyto závěsky mohly symbolizovat slunce (Waldhuser 2001, 92). Unikátní je nález z Tuchomyšle, kdy se jednalo o objevení bronzové šipky, železné spony, bronzového náramku, bronzového prstencovitého amuletu se dvěma očky a kruhového amuletu z lidské lebky. Kruhový rondel z lidské lebky byl získáván trepanací. Za trepanaci se považuje každé záměrné odstranění lebeční kosti (Malyková 2002, 293). Důvodem trepanace mohlo být např. zranění hlavy, kdy bylo potřeba uvolnit nitrolebeční tlak. Nebo také, jak se domnívá D. Malyková (2002, 310), se jedná o magicko-terapeutický důvod. Předpokládalo se, že potíže způsobují zlí duchové a musí se pustit otvorem pryč. Dalším důvodem trepanace mohly být také magicko-rituální praktiky, kdy léčbu podstupovali zdraví lidé, kteří si chtěli např. zajistit dlouhověkost. Vyvrtné kousky lebky mohly sloužit jako amulet, ozdoba či součást oděvu (Waldhauser 1999, 146).

9. Závěr

Předmětem bakalářské práce bylo zpracování hrobů nedospělých jedinců v období LT B-C1 v oblasti Čech. Na základě poznání laténských pohřebišť byla sestavena databáze hrobů nedospělých jedinců v celkovém počtu 76 hrobů na 30 lokalitách, kde byly sledovány antropologické a archeologické aspekty pohřbů jako je pohlaví, věk, výbava, poloha těla, orientace hrobu, rozměry hrobu, zvláštní úpravy hrobu či výbavy. Paralelně s databází jedinců byla též vytvořena databáze hrobové výbavy, kde lze pozorovat zastoupení jednotlivých předmětů hrobové výbavy u jedinců spolu s vybranými informacemi. Na základě této databáze výbavy byla provedena analýza kontingenční tabulky, která zhodnotila párově propojení jednotlivých prvků výbavy.

Velice důležitým badatelem pro pohřby doby laténské byl J. Waldhauser, který svými výzkumy a pracemi značně přispěl k poznání problematiky. Mimo jiné na základě výzkumu v Jenišově Újezdě jako jeden z prvních detailně vydělil garnitury hrobových výbav. V 80. letech 20. století dochází k rozmachu záchranných výzkumů, která souvisí s těžebními aktivitami v severozápadních Čechách a rozmachem stavební činnosti, díky tomu rychle narůstá archeologická základna. Pohřby nedospělých jedinců se objevují všude tam, kde známe laténská pohřebišť, tedy zejména v severní polovině Čech s výraznými koncentracemi zejména v povodí Labe, Vltavy a jejich soutocích.

Pohřby nedospělých jedinců byly zachyceny především na území pohřebních areálů, ale byly nalézány i v sídlištních areálech. Jako první jsou analyzovány pohřební areály (PA) s 66 hroby na 25 lokalitách. Zde byla podrobněji hodnocena podoba hrobových jam, které byly ve většině případů tvořeny obdélným tvarem. K podobě hrobových jam také patří zvláštní úpravy, mezi které patřily nálezy dokladů rakve, užití kamene, anomálie v podobě jámy či superpozice s jinými hroby. Metrická data jsou vyjádřena v krabicovém grafu, ze kterého vyplývá, že běžná délka jámy v horním okraji je, 80-290 cm a u dna 66-180 cm. Šířka v horní části dna se běžně pohybovala od 35 do 120 cm, u dna 30-55 cm a hloubka obvykle mezi 20-170 cm. Dále je analyzována charakteristika uložení ostatků, ze které vyplývá, že u všech pohřbů byl zachován klasický kostrový ritus převažující v tomto období. Orientace těla byla až na dva pohřby orientována ve směru hlavou k severu a nohama k jihu, což je též pro tuto dobu typické. Poloha těla až na jednu výjimku je na zádech s rukama nataženými podél těla. Z analýzy antropologického zjištění vyplývá výrazná převaha jedinců spadající do skupiny Infans III. (od 6 do 14 let), přičemž největší koncentrace jedinců bylave věku od 6 do 10 let. Pohlaví bylo určeno pouze v 7 případech (2x muži, 5x ženy),

proto nelze ustanovit žádné průkazné závěry spojené s pohlavím. Ojedinele se také objevovaly pohřby s dospělými, které byly určeny ve čtyřech případech. Na základě vytvořené Excelové databáze výbavy hrobů vyplývá, že v nejvyšším počtu byly zastoupeny náramky, kdy ve většině případů převažovalo užití bronzu. V případě kruhových šperků mimo náramky byly již v menším počtu nalézány nákrčníky, nánožníky, nápažníky či švartnové kruhy. Další vysoce zastoupenou komponentou v hrobové výbavě byly spony, kde na rozdíl od náramků převažuje užití železného materiálu. Především u dětských hrobů hrály poměrně důležitou roli součásti náhrdelníků, jako jsou korálky neboli perly, které mohly být vyrobeny z jantaru, skla, kosti nebo hlíny, dále pak se jednalo o nejrůznější závěsky. Důležitým prvkem byl i hrot železného kopí, které je v hrobě nedospělého jedince naprosto ojedinělý. Datování u většiny hrobů spadá do období latěnu LT B1, zbylé hroby byly ve většině případech datovány do LT B2, nejméně hrobů spadá do období LT C1.

Zvlášť oddělené od pohřebních areálů (PA) jsou analyzovány ostatky v sídlištních areálech (SA). Pohřbů v SA je dohromady 10 na pěti různých lokalitách. Dále jsou vyděleny a zvlášť analyzovány sídlení areály rituální (SAR), které mají stejnou charakteristiku, jako hroby běžné v PA, jen jsou umístěny na sídlištních, a nerituální (SANR), které jsou umístěné v sídlištních objektech.

Jádro práce představují analýzy jednotlivých aspektů, kde jsou sledovány antropologické a archeologické aspekty pohřbů nedospělých jedinců, jako je věk, pohlaví, výbava, orientace, datace, tvar jámy, rozměry jámy či zvláštní úpravy. Hlavním výsledkem je sestavení nové typologie garnitur pohřbů, která pracuje s pěti hlavními kategoriemi garnitur. Nově se podařily vydělit hroby s militářiemi, nákrčníky, nánožníky a se součástmi náhrdelníků. V rámci diskuse byly tyto jevy interpretovány a došlo k zjištění, že předchozí pozorování byla potvrzena, hroby jedinců do jednoho roku života se objevují jen velmi výjimečně. K jevu chybějících dětí na pohřebišti vznikly tři teorie, které se nepodařilo prokázat ani vyvrátit. Naopak starší jedinci se na pohřebištních vyskytují již zcela běžně. Byly porovnány garnitury dospělých a nedospělých jedinců, v mnoha ohledech bylo složení garnitur velmi podobné. Stejně jako u garnitur dospělých jedinců převažují v dětské kruhové šperky, především náramky jsou výraznou součástí výbavy. Další výraznou součástí hrobové výbavy byly spony, především vyrobeny ze železa. Železné spony byly podle J. Waldhausera (1979, 57) spojovány spíše s muži, tuto teorii se vzhledem k nedostatečnému antropologickému určení nepodařilo potvrdit. Na rozdíl od dospělých, nedospělý jedinci ve většině případů nebyly pohřbíváni s militářiemi, proto byl nález jedince s železným kopím z Tuchomyšle naprosto unikátní. U nedospělých jedinců oproti dospělým výrazně převažuje

zastoupení ochranných náhrdelníků, jejichž součástí byly korálky, amulety a závěsky. Těmto ochranným náhrdelníkům byly nositeli laténské kultury připisovány ochranné a magické vlastnosti.

10. Použitá literatura

Beneš, J. 1990: Hrdlovka. (Nálezová zpráva.) Digitální archiv AMČR. Dokument C – TX-199002830. Dostupné z:

https://digiarchiv.aiscr.cz/results?q=CTX199002830&page=0&sort=rok_vzniku%20asc&rows=50.

Beneš, J. 1992: Hrdlovka, okr. Teplice. In: Výzkumy v Čechách 1988/89, 44-45.

Beneš, J. 1995: Hrdlovka, okr. Teplice. In: Výzkumy v Čechách 1990/92, 96.

Budinský, P – Waldhauser, J. 2004: Druhé keltské pohřebiště z Radovesic (okres Teplice) v severozápadních Čechách. Archeologický výzkum v severních Čechách, svazek 31. Teplice.

Budinský, P. 1968: Libkovice (Mariánské Radčice), Jenišův Újezd, Hostomice: významná naleziště doby laténské v Podkrušnohoří, Část 1, Libkovice Mariánské Radčice. Oblastní vlastivědné muzeum. Teplice.

Budinský, P. 1970: Libkovice (Mariánské Radčice), Jenišův Újezd, Hostomice: významná naleziště doby laténské v Podkrušnohoří, Část 2, Jenišův Újezd. Oblastní vlastivědné muzeum. Teplice.

Budinský, P. 1983: Keltské kostrové hroby z Podkrušnohoří ve sbírce teplického muzea. Archeologický výzkum v severních Čechách, svazek 9. Teplice.

Budinský, P. 1985: Archeologické nálezy z Litoměřicka a z neznámých nalezišť ve sbírce teplického muzea. Krajské muzeum. Teplice.

Budinský, P. 1987: Libkovice (Mariánské Radčice), Jenišův Újezd, Hostomice: významná naleziště doby laténské v Podkrušnohoří. Část 3, sv. 1, Hostomice, rekonstrukce naleziště a prameny. Oblastní vlastivědné muzeum. Teplice.

Budinský, P. 1994: Keltské kostrové hroby z Litoměřicka a Lounska v archeologické sbírce teplického muzea (fond Teplice). Regionální muzeum. Teplice.

Budinský, P. 1999: Výzkum prakeltské osady u Hostomic (okr. Teplice) v letech 1970-1977. II., Vyhodnocení archeologických pramenů a závěr. Regionální muzeum. Teplice.

Bujna, J. 1982: Spiegelung der Sozialstruktur auf Latenezeit lighen Gräberfelder im Karpatenbecken. Památky archeologické 73, 312-431

Bureš, M. 1987: Plochá kostrová pohřebiště doby laténské v Praze. Archaeologica Pragensia 8, 5-156.

Čižmář, I. – Popelka, M. 2020: Pozdně laténské žárové hroby ze Seče (okr. Prostějov). Příspěvek k pohřebnímu ritu pozdní doby laténské na Moravě. In: Čižmář, I. – Čižmářová, H. – Humpolová, A. (eds.), Jantarová stezka v proměnách času, Moravské zemské muzeum. Brno, 203 – 212.

Čižmář, M. – Valentová, J. 1977: Keltská pohřebiště na Čáslavsku a Kutnohorsku. Archeologické Rozhledy 29, 178 -196.

Čižmář, M. 1972: Společenská struktura moravských Keltů podle výzkumu pohřebišť. Časopis Moravského Muzea 57, 73-81.

Čižmář, M. 1978: Keltské pohřebiště v Makotřasích, okres Kladno. Památky archeologické 69, 117-144.

Dubský, B. 1932: La Tène jižních Čech. Strakonice

Dvořák, F. 1936: Kolínsko a Kouřimsko: obraz poměrů přírodních, života obyvatelstva i paměti časů minulých. Díl první, svazek druhý, Pravěk Kolínska. Učitelstvo školního okresu kolínského, Kolín.

Filip, J. 1956: Keltové ve střední Evropě. Praha.

Furman, M. 2009: Kruhový šperk ako pramen archeologicky postihnuteľného kroja, distribučných aktivít a mobility keltských komunit v stredodunajskom priestore. Rukopis Dizertačná práca. Slovenská akadémia vied v Nitre, Archeologický ústav.

Hlava, M. 2017: Laténská pohřebiště v Praze: nálezy do roku 1981. Muzeum hlavního města Prahy, Praha.

Holodňák, P. 1988: Keltská pohřebiště ve středním Poohří. Památky archeologické 79, 28-105.

Chochol, J. 1978: Antropologická charakteristika laténské skupiny z Makotřas. Památky archeologické 69, 145-169.

Chytráček, M. 2005: Komparace pozdně antického literárního obrazu a archeologického projevu pohřebního ritu mladší a pozdní doby laténské. Archeologické Rozhledy 57, 787-794.

Jiráň, L. – Rulf, J. – Valentová, J. 1987: Pohled do pravěkého a slovanského osídlení jihovýchodního Kolínska. Památky archeologické 68, 67-133.

Knor, A. 1946: Malé Březno. (Nálezová zpráva.) Digitální archiv AMČR. Dokument C-TX-194700030. Dostupné z:

https://digiarchiv.aiscr.cz/results?q=CTX194700030&page=0&sort=rok_vzniku%20asc&rows=50.

Knor, A. 1964: Laténské nálezy ze Stehelčevsi, okres Kladno. Archeologické studijní materiály 1, 109-123.

Kozubová, A. – Golec, M. 2020: Aus der Nähe oder aus der Ferne?: Zu den hallstattzeitlichen Fundenvomöstlichen Typ aus Mähren. Slovenská archeológia, LXVIII (Suppl. 1), 349-360.

Křivánek, R. 2008: Detailní měření magnetické susceptibility v odkrytých archeologických situacích. Archeologické rozhledy 60, 695-729.

Kuna, M. (etal.) 2004: Nedestruktivní archeologie. Teorie, metody a cíle. Praha.

Limburský, P. – Sankot, P. – Březinová, H. – Likovský, J. 2015: Laténské pohřebiště v pískovnách u Vliněvsi, okr. Mělník. Památky archeologické 106, 181-246.

Lorenz, H. 1978: Totenbrauchtum und Tracht. Untersuchungen zur regionalen Gliederung in der frühen Laténezeit. Bericht der Römisch-Germanischen Kommission 59, 1-380.

Malyková, D. 2002: Trepanace lebky v archeologických nálezech z území Čech. Archeologie ve středních Čechách 6, 293-314

Militký, J. – Kysela, J. – Tisucká, M. (eds.) 2018: Keltové. Čechy v 8. až 1. století před Kristem. Národní muzeum. Praha.

Motyková, K. – Drda, P. – Rybová, A. 1978: Závist: keltské hradiště ve středních Čechách. Academia. Praha.

- Motyková, K. 2001: Nymburk, okr. Nymburk. Výzkumy v Čechách 1999, 127.*
- Moucha, V. – Štiková-Pleslová, E. 1987: Silnice Praha – Slaný v pohledu archeologů. Okresní muzeum. Kladno.*
- Neústupný, E. 1983: Demografie pravěkých pohřebišť. Archeologický ústav ČSAV. Praha.*
- Omelka, M. – Řebounová, O. 2017: Stav a perspektivy bádání novověkého pohřebního ritu v Čechách. Archaeologia historica 42, 1.*
- Piř, I. L. 1902: Kostrové hroby s kulturou marnskou čili latěnskou a Bójové v Čechách. Starožitnosti země české II, 1. Praha.*
- Pleslová - Štiková, E. 1958: Nález latéské chaty s hromadným pohřbem na Hradech, okr. Mnichovo Hradiště. Památky archeologické 59, 143-158.*
- Pokorný, F. 1897: Pohřebiště mezi Dobr. Vodami u Hořic. Památky archeologické a místopisné 17, číslo 8, 744 - 745.*
- Prokeš, L. 2007: Posmrtné změny a jejich význam při interpretaci pohřebního ritu: (ke vztahu mezi archeologií a forenzními vědami). Brno.*
- Pršalová, T. 2012: Latéské pohřebiště v Zeměchách (okr. Mělník). Rukopis bakalářské práce uložený na FF UK Praha.*
- Ramsl, P. C. 2002: Das eisenzeitliche Gräberfeld von Pottenbrunn, Forschungsansätze zu wirtschaftlichen Grundlagen und sozialen Strukturen der latènezeitlichen Bevölkerung des Traisentaales, Niederösterreich. Fundberichte aus Österreich, Materialheft A 11. Wien.*
- Sedláčková, H. – Waldhauser, J. 1987: Latéské pohřebiště ve středním Polabí, okr. Nymburk. Památky archeologické 78, 134 - 204.*
- Spurný, Z. 1979: Nové využití termoluminiscence: datování. Pokroky matematiky, fyziky a astronomie 24, 21-25.*
- Stloukal, M. 1999: Antropologie: příručka pro studium kostry. Národní muzeum. Praha.*
- Stránská, P. 1997: Kostrové pozůstatky z latéského pohřebiště v Tišicích. Archeologie ve středních Čechách 1, 267- 271.*

Šumberová, R. – Valentová, J. 2011: Dům mrtvých, nebo dům živých? Laténský objekt s lidskými kostrami z Nových Dvorů, okr. Kutná Hora. Archeologické rozhledy 63., 220-250.

Turek, J. 1997: Laténské pohřebiště v Tišicích (okr. Mělník). Archeologie ve středních Čechách 1, 237-262.

Valentová, J. – Sankot, P. 2011: Das latènezeitliche Gräberfeld Kutná Hora-Karlov (okr. Kutná Hora/CZ): eine Rettungsgrabung aus den Jahren 1988-1989. Jahrbuch des RGZM, Jahrg. 58, 279-401.

Valentová, J. 1993: Výsledky záchranného výzkumu keltského pohřebiště v Kutné Hoře-Karlově. Archeologické rozhledy 45, 623-643.

Venclová, N. 1980: Nástin chronologie laténských skleněných náramků v Čechách. Památky archeologické 71, 61-92.

Venclová, N. (et al.) 2001: Výroba a sídla v době laténské: projekt Loděnice. Archeologický ústav AV ČR. Praha.

Venclová, N. (ed.) 2008: Archeologie pravěkých Čech 7. Doba laténská. Archeologický ústav AV ČR. Praha.

Waldhauser, J. – Salač, V. 1977: Keltská pohřebiště ve středním Pojizeří. Muzeum a současnost, 35 – 80.

Waldhauser, J. (ed.) 1978: Daskeltische Gräberfeld bei Jenišův Újezd in Böhmen 1.-2. Archeologický výzkum v severních Čechách 6-7. Teplice.

Waldhauser, J. 1987: Keltische Gräberfelder in Böhmen. Bericht der Römisch-germanischen Kommission in Mainz 68, 25-179.

Waldhauser, J. 1988: Keltská pohřebiště na Jičínsku. Zpravodaj Krajského muzea východních Čech 15, 56-76.

Waldhauser, J. 1979: Konfrontation der anthropologischen und archäologischen ermittlung von männer-, frauen- und kinder gräbern auf keltischen nekropolen in Böhmen. Anthropologie XVII/I, 55-62.

Waldhauser, J. 1999: Jak se kopou keltské hroby: laténská pohřebiště ze 4. - 3. století. Lidové noviny. Praha.

Waldhauser, J. 2001: Encyklopedie Keltů v Čechách. Praha.

Waldhauser, J. 2010: Lidské osteologické pozůstatky v sídelních strukturách z období Ha D-LA D v Čechách a na Moravě. Živá archeologie, Supplementum 3, 151-156.

Zápotocký, M. 1973: Keltská pohřebiště na Litoměřicku. Archeologické rozhledy 25, 139 – 184.

Obrázková příloha

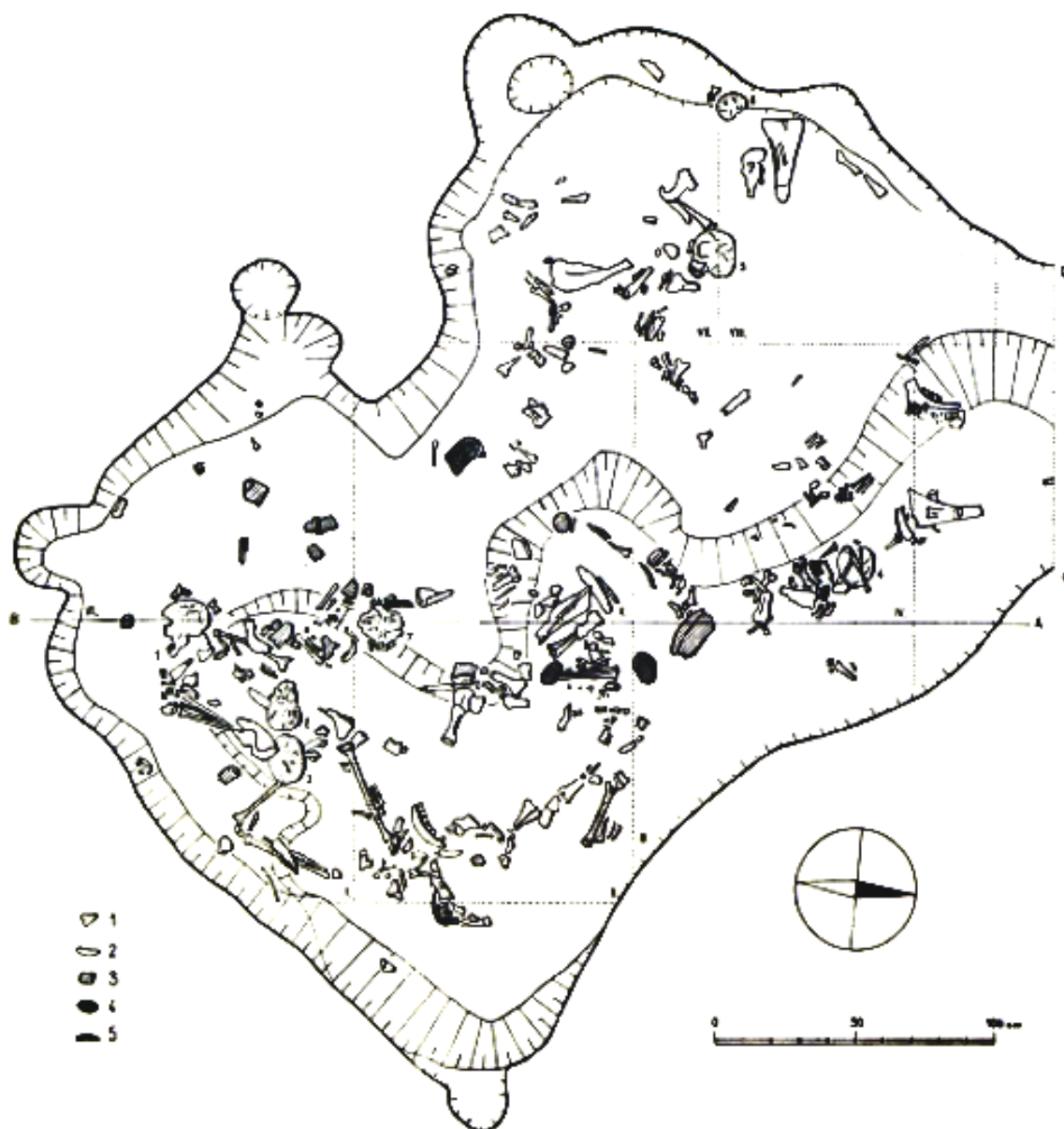

Tab. 1 Dneboh (okr. Mnichovo Hradiště) - chata s pohřby DH3, DH, 4, DH 5. Podle Pleslová - Štiková 1958, obr. 5

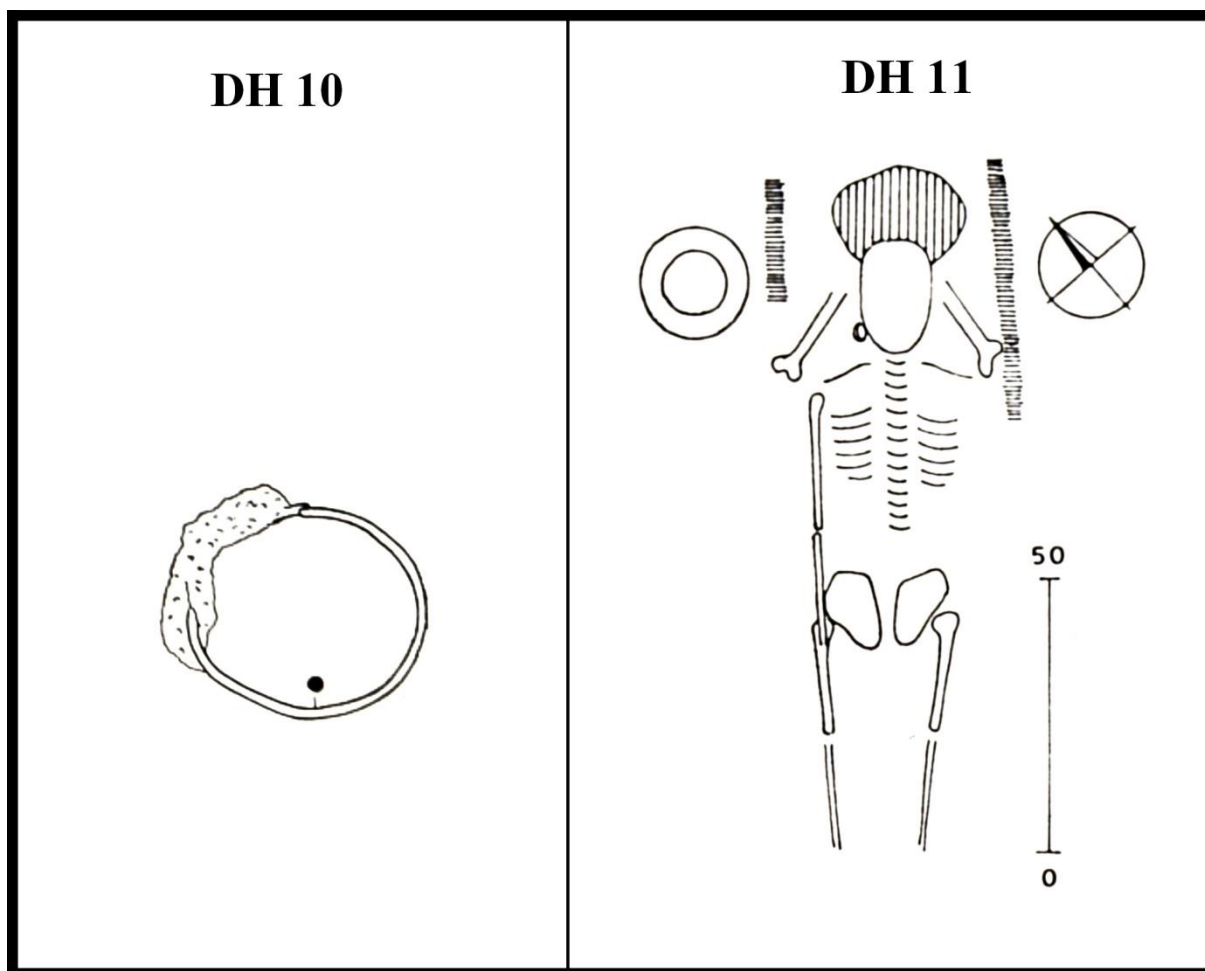

Tab. 2 Dobšice(okr. Nymburk). Pohřeb DH 10- bz. Náramek a DH 11 (bez měřítka). Podle: Sedláčková – Waldhauser 1987, obr. 2:5, 6

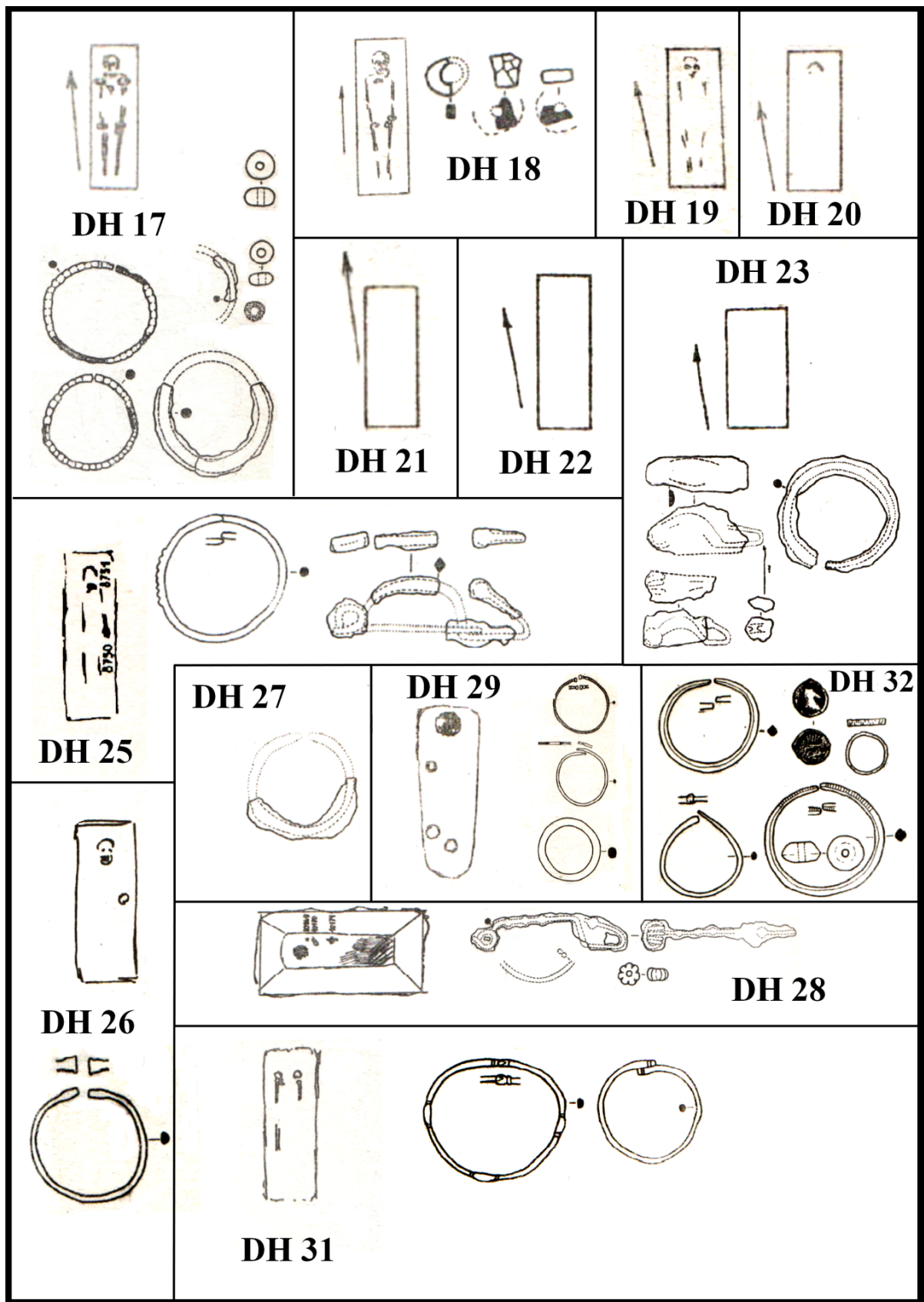

Tab. 3 Jenišův Újezd (okr. Bílina): Pohřby a výbava hrobů (bez měřítka). Podle: *Waldhauser 1978, tab. 4, 7, 12, 19, 21, 24, 32, 34, 37, 46, 47, 48, 49, 50, 52.*

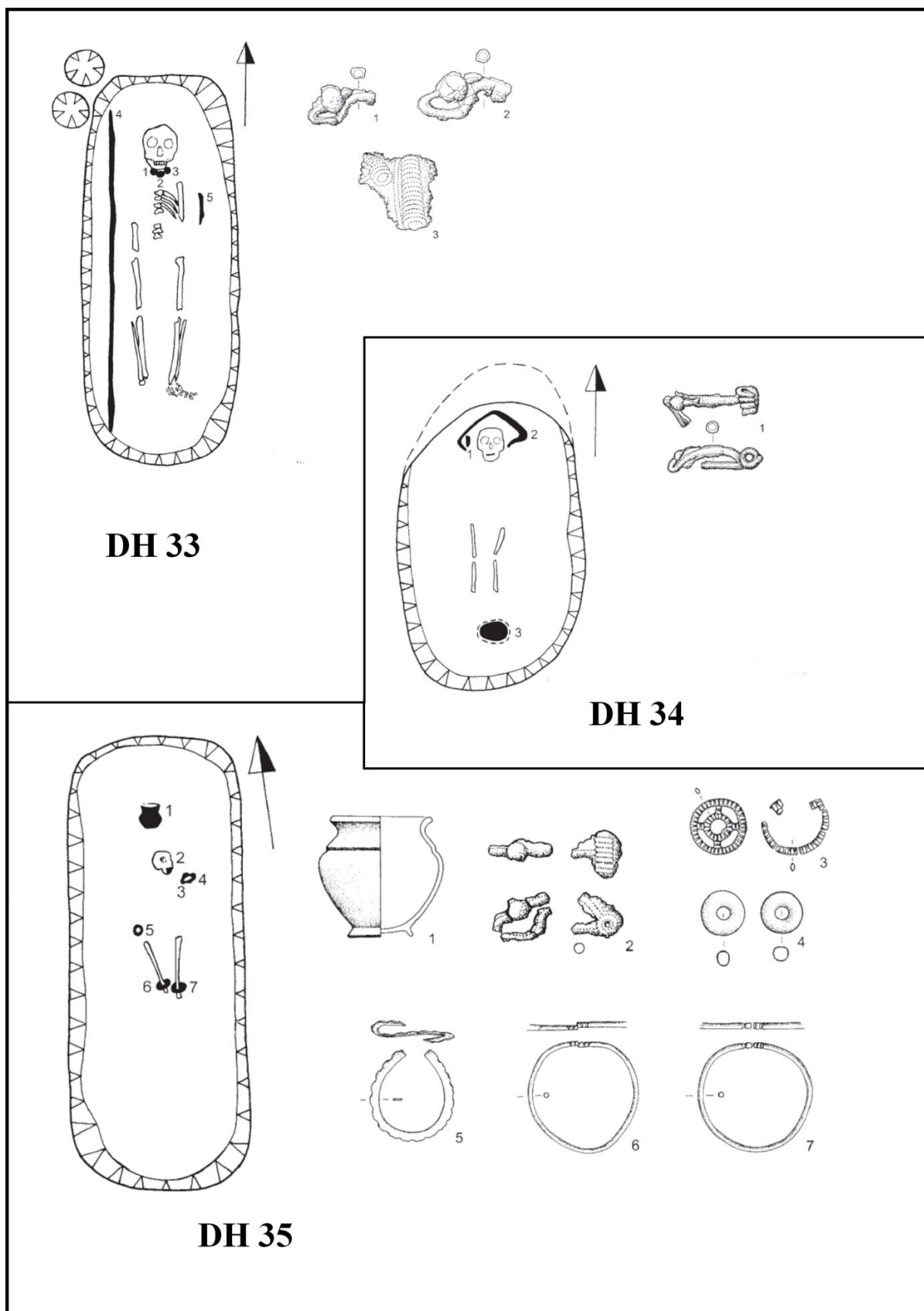

Tab. 4 Kutná Hora- Karlov (okr. Kutná Hora): Pohřby a výbava hrobů (bez měřítka). Podle Valentová – Sankot 2011, obr. 11, 18, 29.

DH 36

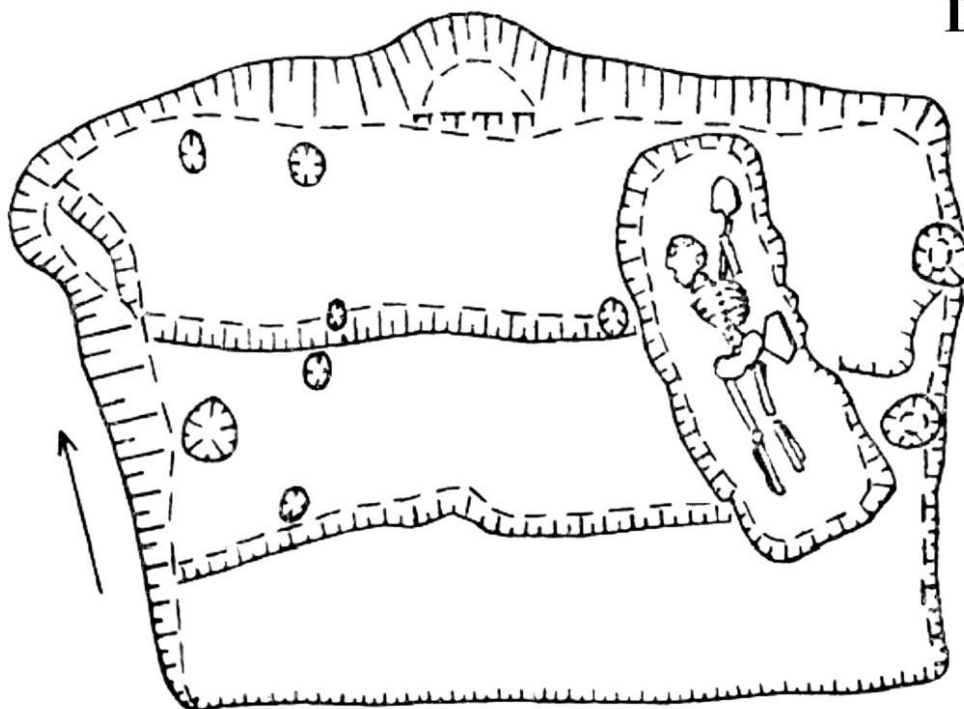

0 1m

Tab. 5 Lhota u Dolních Břežan (okr. Praha – západ). Závist – předhradí. Půdorys zahloubené chaty č. 12, porušený laténským kostrovým hrobem DH 36. Podle: *Motyková – Drda – Rybová 1978, obr. 23.*

DH 38

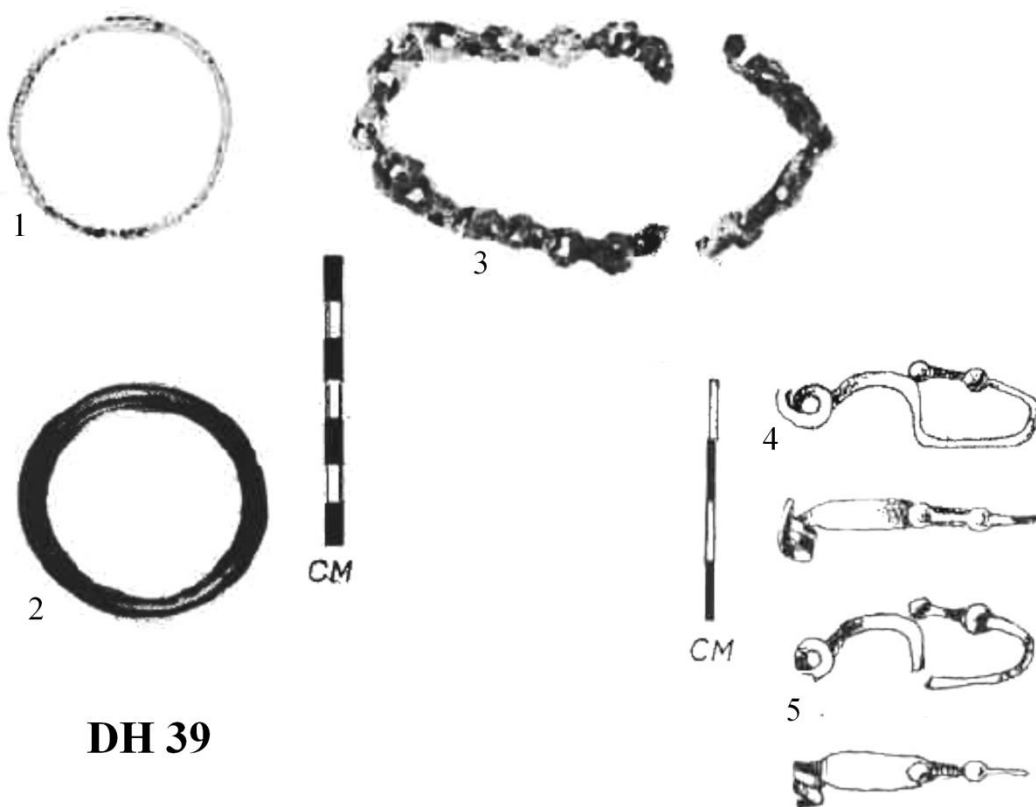

DH 39

Tab. 6 Libkovice (okr. Most): Výbava z hrobů. Podle: *Budinský 1968, příloha II, 1-3; III, 1-3; obr. 5, 1-2.*

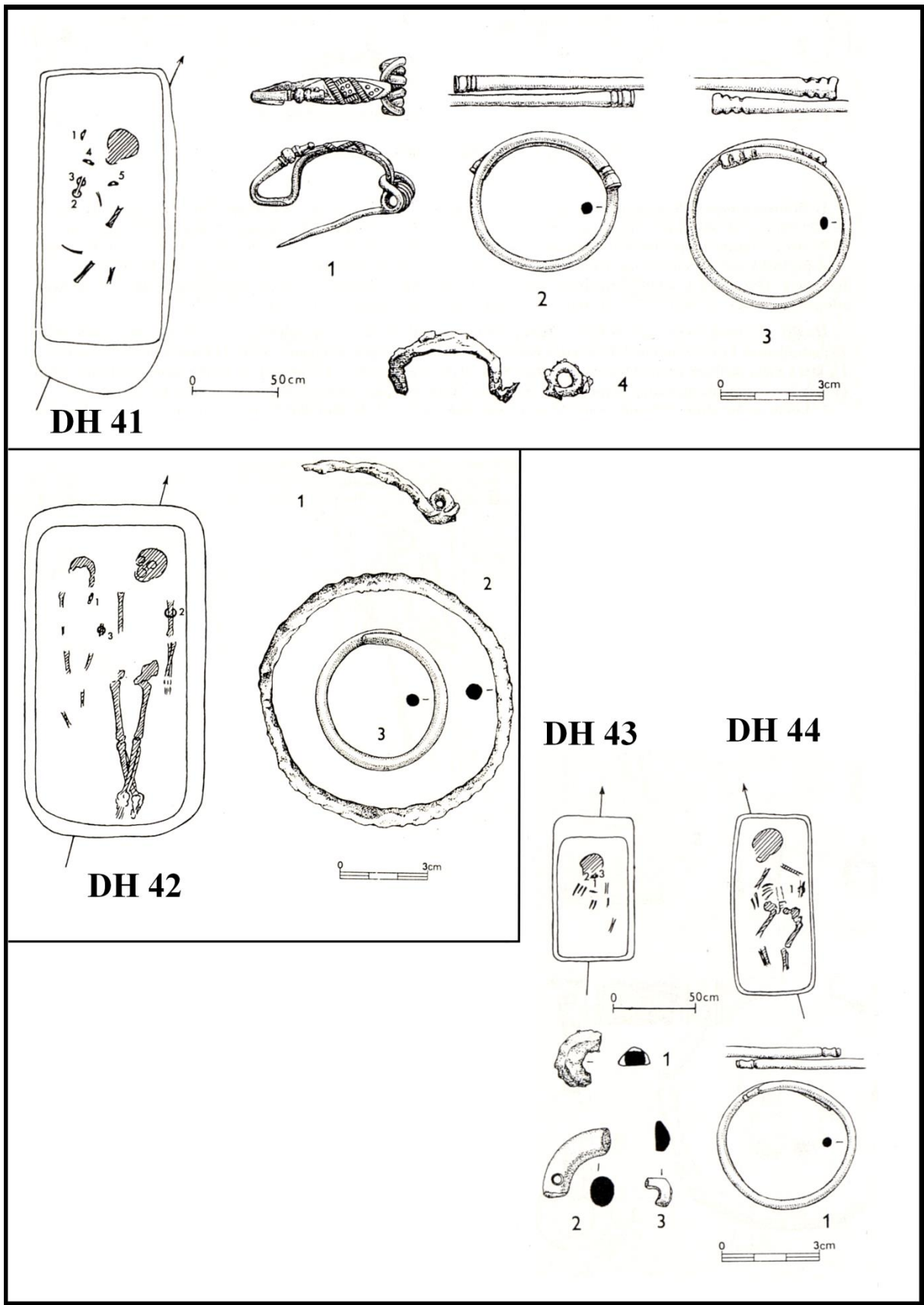

Tab. 7 Makotřasy (okr. Kladno): Pohřby a výbava. Podle Čižmář 1978, obr. 3, 6, 8.

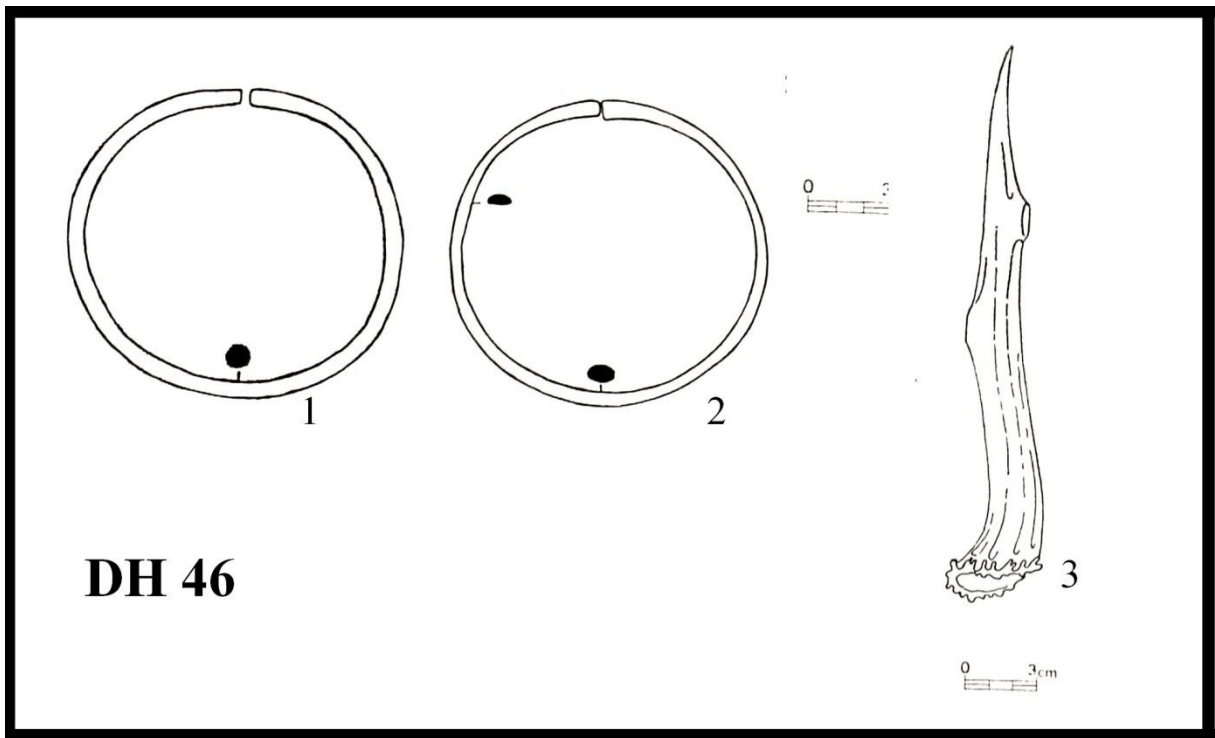

Tab. 8 Milčice (okr. Nymburk). Výbava. Podle: *Sedláčková – Waldhauser 1987, obr. 22, 4-6.*

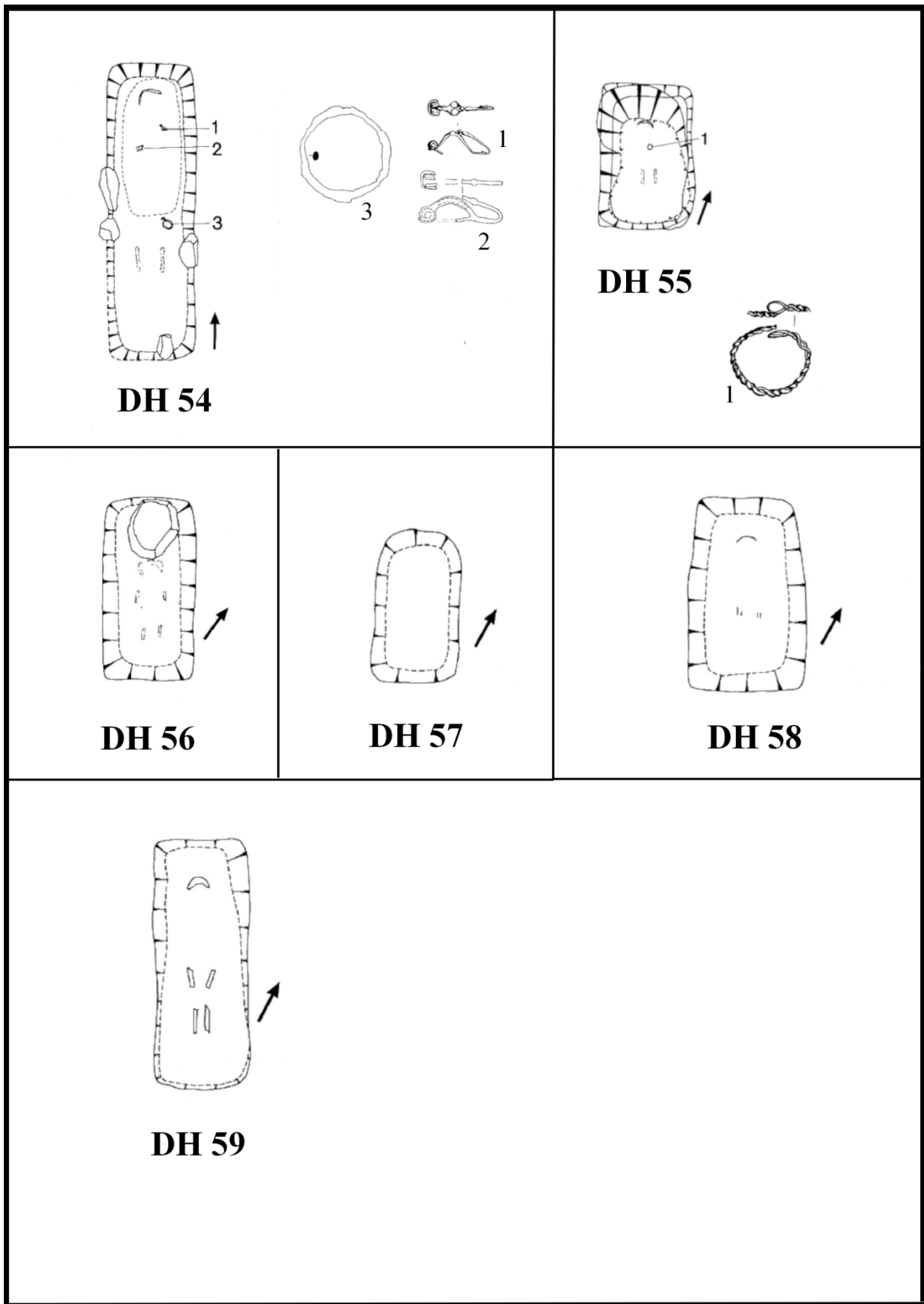

Tab. 9 Radovesice I. (okr. Litoměřice): Hroby a výbava (bez měřítka). Podle: *Waldhauser 1987, tab. 18, 22, 23, 31, 33, 35, 38.*

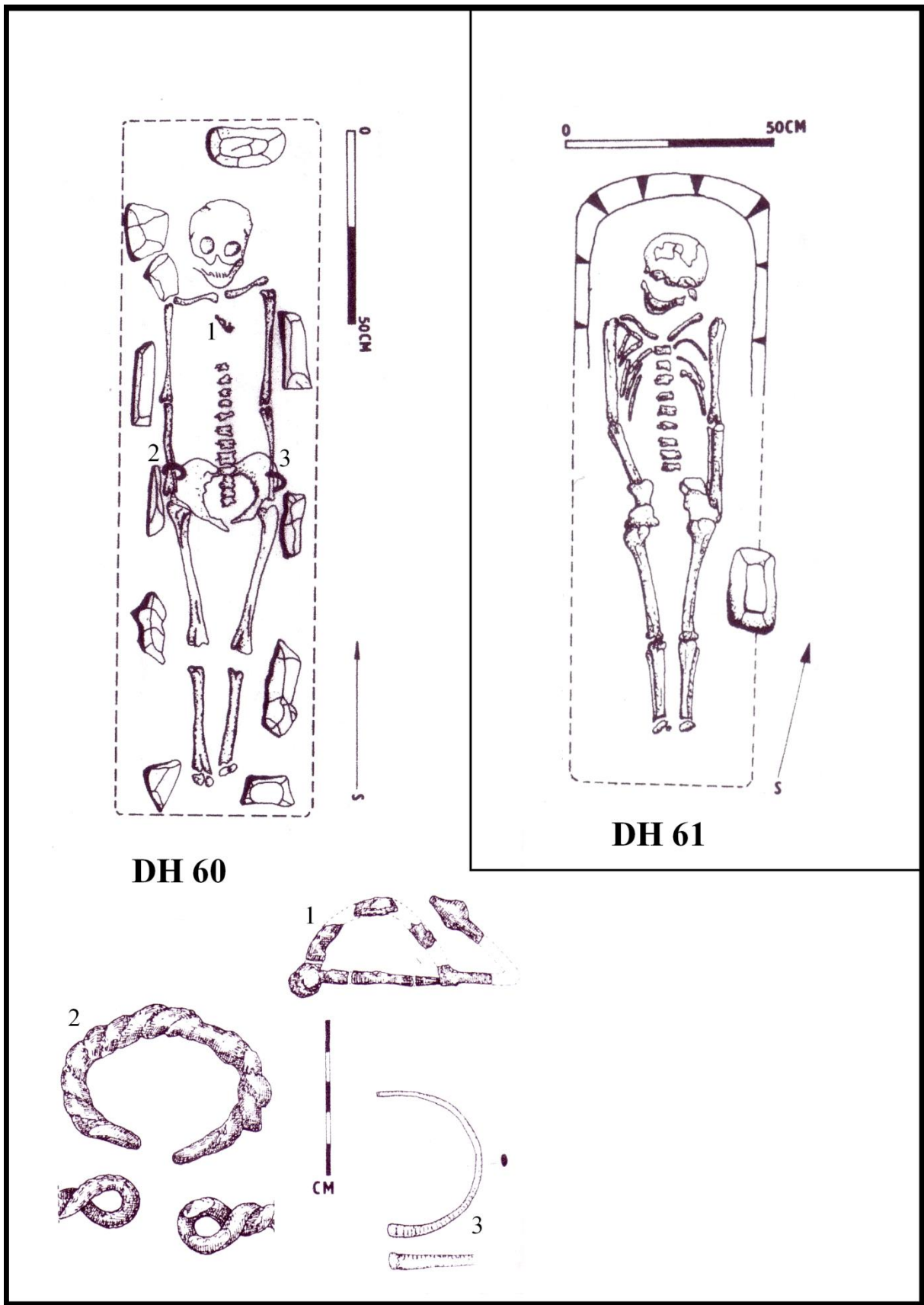

Tab. 10 Radovesice II. (okr. Litoměřice): Hroby a výbava. Podle: *Budinský – Waldhauser 2004, obr. 8:1; tab. II. 20-22. Obr. 12:4*

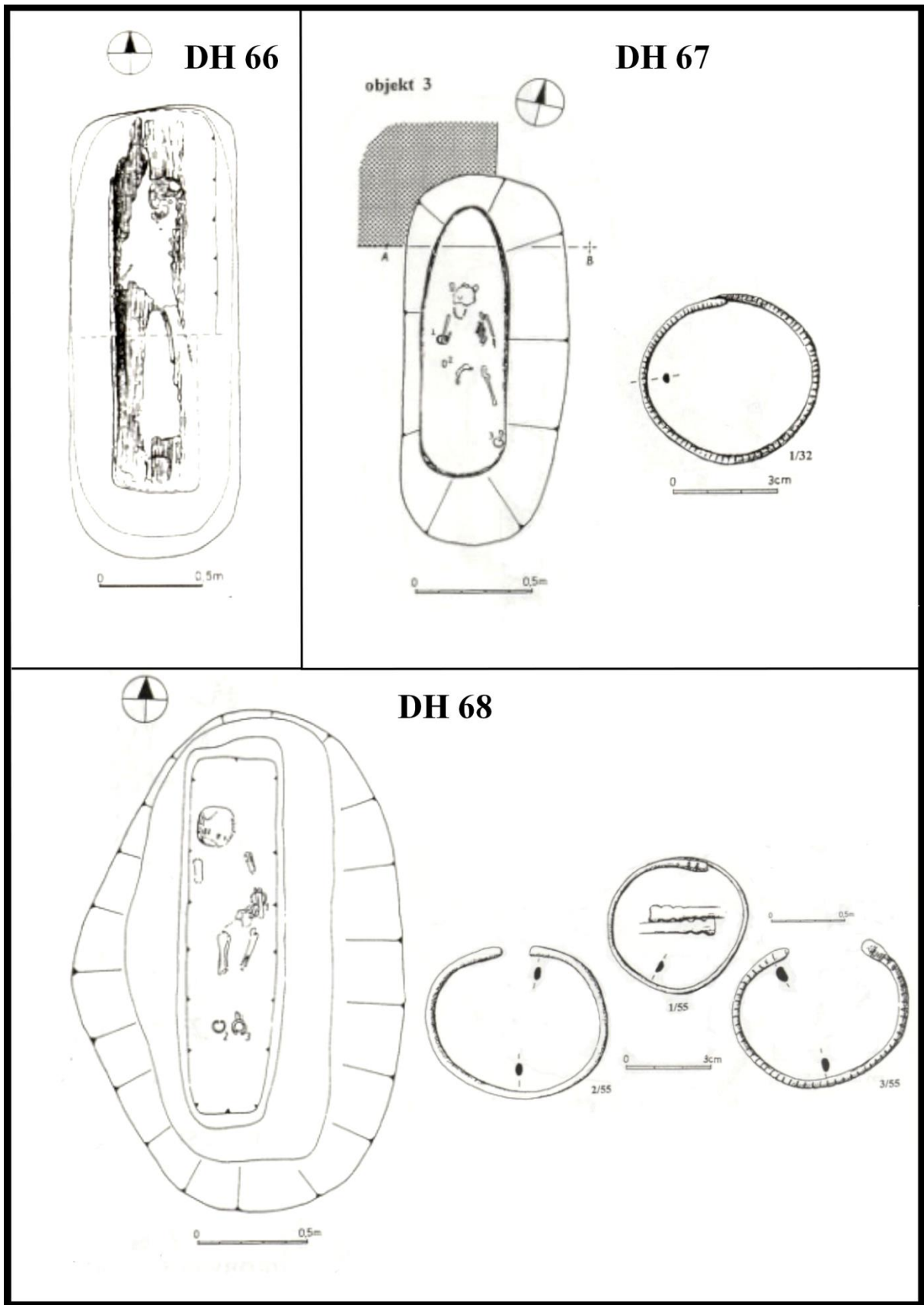

Tab. 11 Tišice (okr. Mělník): hroby a výbava. Podle: Turek 1997, obr. 13, 16, 18.

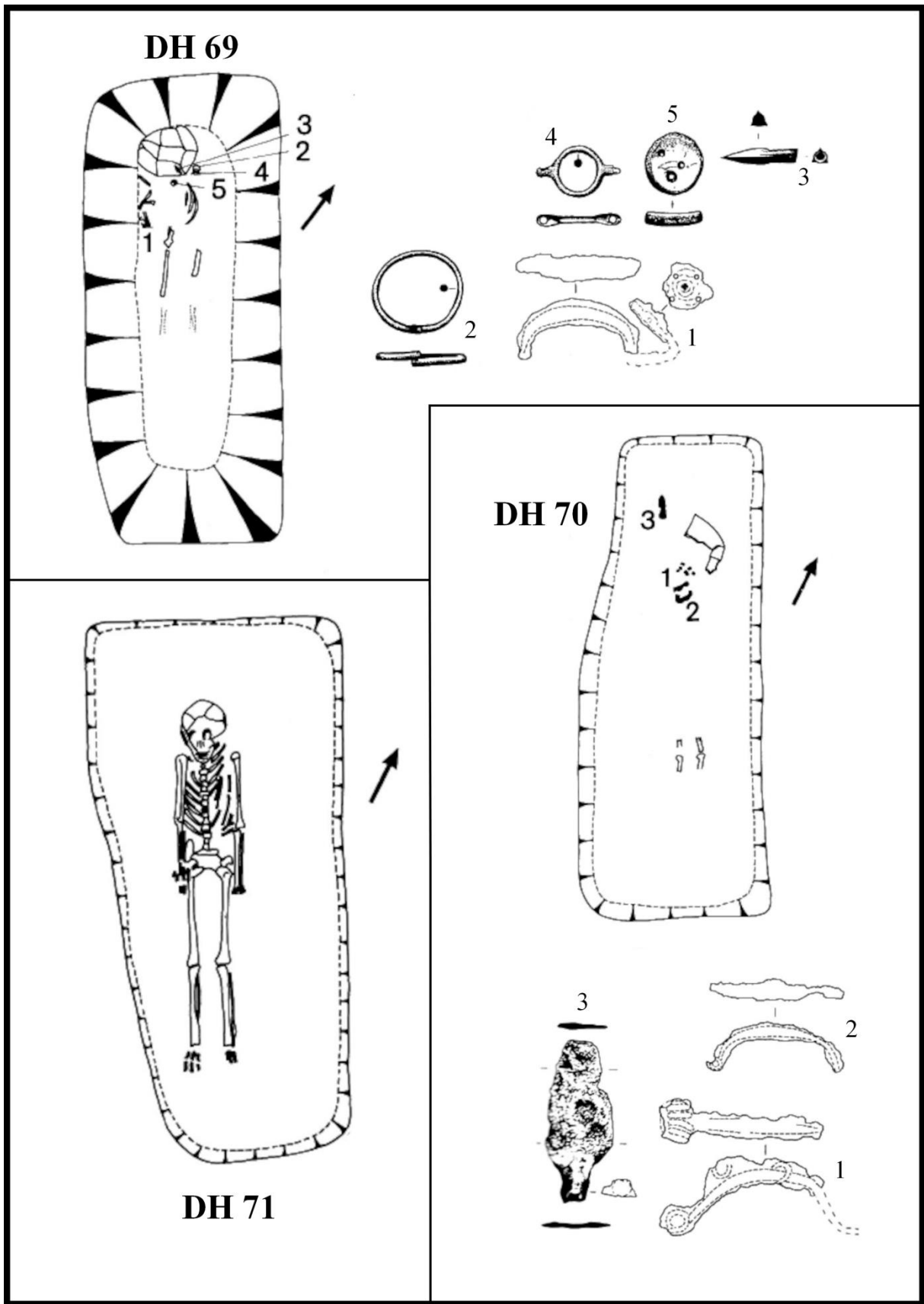

Tab. 12 Tuchomyšl (okr. Ústí nad Labem): Hroby a výbava (bez měřítka). Podle: *Waldhauser 1987, obr. 50, 53 tab. 32, 33.*

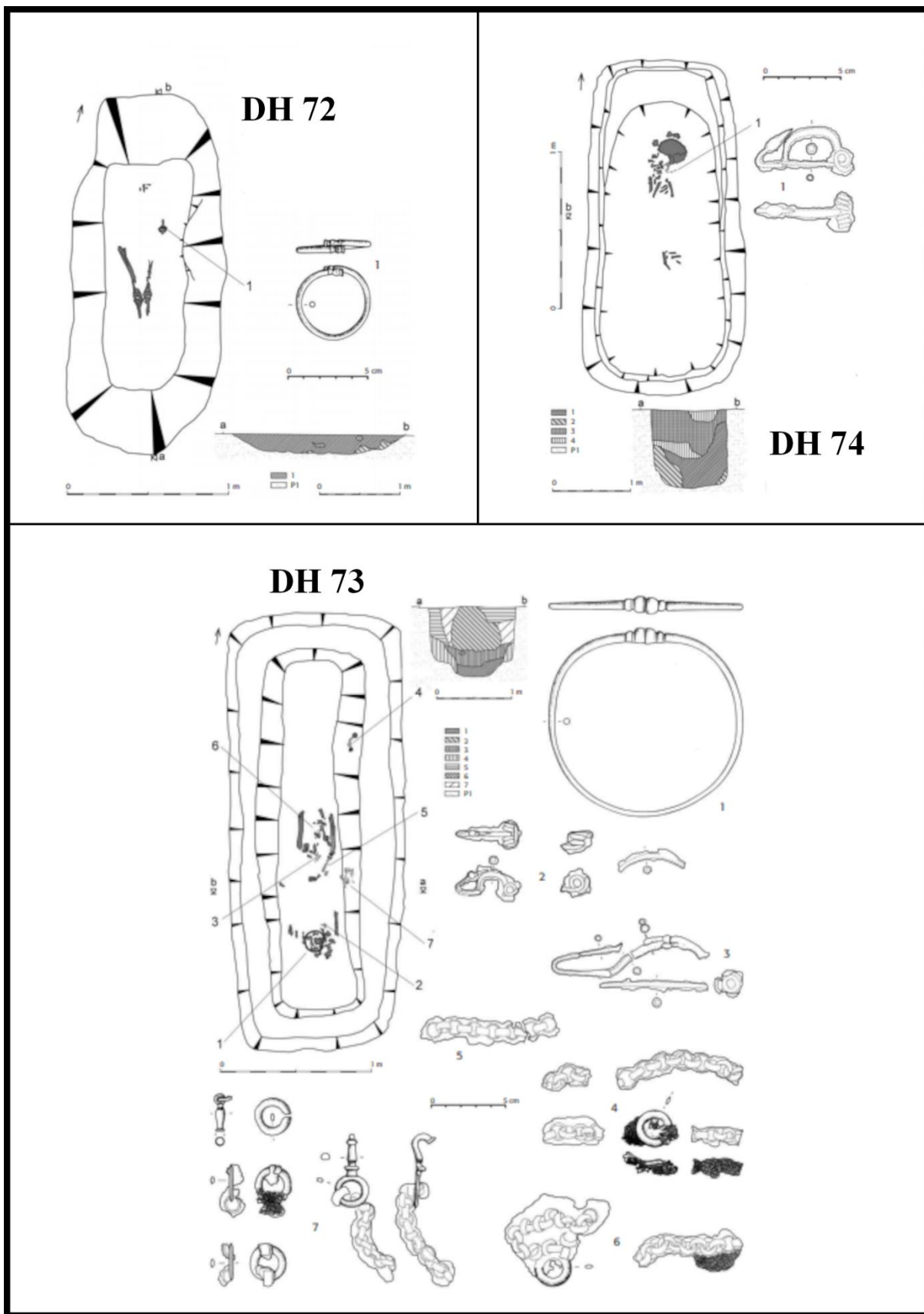

Tab. 13 Vliněves (okr. Mělník): Hroby a výbava. Podle: *Limburský – Sankot – Březinová – Likovský 2015, obr. 13, 21, 22.*

DH 75

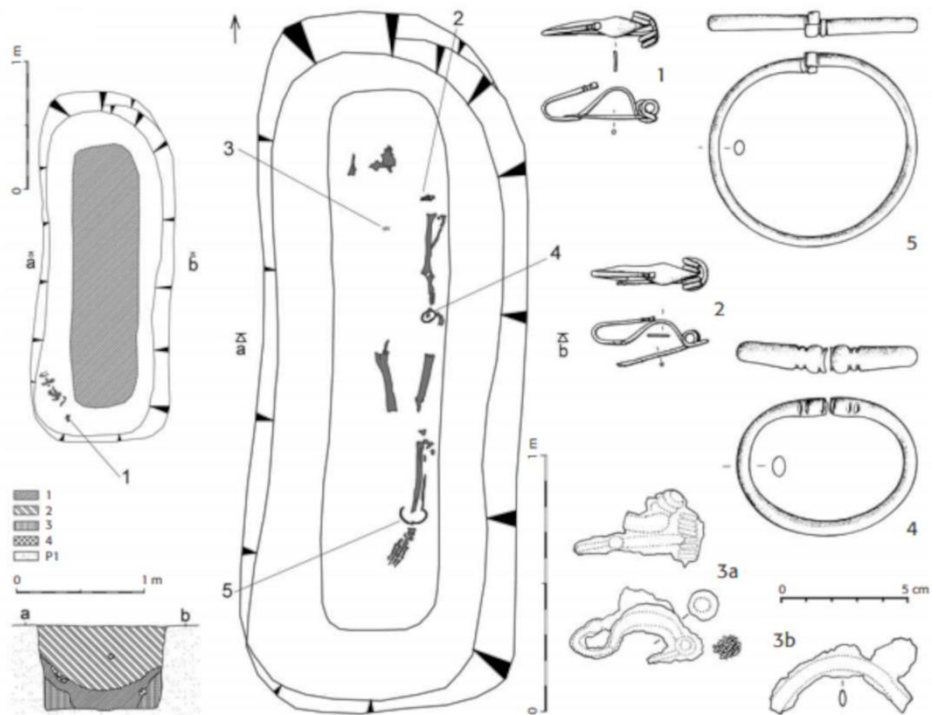

Tab. 14 Vlněves (okr. Mělník): Hrob a výbava. Podle: *Limburský – Sankot – Březinová – Likovský 2015, obr. 26*