



**Univerzita Palackého v Olomouci**  
Cyrilometodějská teologická fakulta  
Katedra liturgické teologie

**TEOLOGICKÉ NAUKY**

**Zdeněk Bureš**

**ÚPRAVY LITURGICKÉHO PROSTORU  
TŘÍ KOSTELŮ V DIECÉZI SANKT-PÖLTEN  
BAKALÁŘSKÁ PRÁCE**

Vedoucí práce: doc. Ing. Pavel Kopeček, Th.D.

Brno, 2019

Prohlašuji tímto, že jsem bakalářskou práci vypracoval samostatně pod vedením doc. Ing. Pavla Kopečka, Th.D. a veškeré použité prameny, literaturu a další zdroje jsem uvedl ve svém textu.

V Brně, dne 29.3.2019

## **Poděkování**

---

Poděkování za odborné vedení a vstřícnost patří doc. Ing. Pavlu Kopečkovi, Th.D., dále PhDr. Karlu Rechlíkovi, autorovi konceptu výtvarného řešení návrhu liturgického mobiliáře a spolupracovníkům na návrzích: ing. arch. Daně Rakové a ing. arch. Janě Malé Opletalové.

# Obsah

---

<b>1</b>	<b>ÚVOD</b>	<b>1</b>
<b>2</b>	<b>TEORETICKÁ VÝCHODISKA SAKRÁLNÍ ARCHITEKTURY A SOUČASNÉ LITURGICKÉ SMĚRNICE</b>	<b>2</b>
2.1	Liturgický prostor	2
2.2	Schéma mše a jeho vliv na uspořádání liturgického prostoru	5
2.3	Liturgické směrnice	6
2.4	Presbytář	8
2.5	Liturgické vybavení	8
2.5.1	Oltář	9
2.5.2	Ambon – místo, z něhož se hlásá Boží slovo	10
2.5.3	Sedadlo pro kněze a pro přísluhující neboli předsednické místo	11
2.5.4	Uchovávání nejsvětější svátosti	11
2.5.5	Místo pro velikonoční svíci	12
2.5.6	Křtitelnice – křestní kaple	12
2.5.7	Zpovědnice – zpovědní místnost	12
2.5.8	Místa pro věřící	13
<b>3</b>	<b>ARCHITEKTI SAKRÁLNÍCH STAVEB</b>	<b>14</b>
3.1	Postavení architekta sakrálních staveb dnes	14
3.2	Vlastní architektonická tvorba	16
<b>4</b>	<b>ÚPRAVY LITURGICKÉHO PROSTORU TŘÍ KOSTELŮ V DIECÉZI SANKT PÖLTEN</b>	<b>21</b>
4.1	Farní kostel ve Waidhofen an der Ybbs	21
4.1.1	Soutěž na nové liturgické uspořádání oltářního prostoru	21
4.1.1.1	Soutěžní podmínky a zadání	22
4.1.1.2	Navrhované řešení a jeho koncepce	22
4.1.2	Vlastní návrh vybraný k realizaci	23
4.1.2.1	Liturgické uspořádání prostoru	23
4.1.2.2	Vybavení a jeho výtvarné řešení	23
4.2	Klášteří a farní kostel Altenburg	26
4.2.1	Soutěž na koncepční řešení uspořádání kostela a nové liturgické vybavení	27
4.2.1.1	Soutěžní podmínky a zadání	27
4.2.1.2	Navrhované řešení a jeho koncepce	29
4.3	Farní a poutní kostel Gutenbrunn – Heiligenkreuz	30
4.3.1	Soutěž na nové liturgické uspořádání oltářního prostoru	31
4.3.1.1	Soutěžní podmínky a zadání	32
4.3.1.2	Navrhované řešení a jeho koncepce	32
4.3.2	Vlastní návrh vybraný k realizaci	33
4.3.2.1	Liturgické uspořádání prostoru	33
4.3.2.2	Vybavení a jeho výtvarné řešení	34
4.3.3	Realizace návrhu a postup prací	34

<b>5</b>	<b>ZÁVĚR</b>	<b>36</b>
<b>6</b>	<b>PRAMENY A LITERATURA</b>	<b>38</b>
<b>7</b>	<b>PŘÍLOHY</b>	<b>39</b>
<b>7.1</b>	<b>Autoři soutěžních návrhů</b>	<b>39</b>
<b>7.2</b>	<b>Dokumentace návrhu a realizace uspořádání nového oltářního prostoru farního kostela ve Waidhofen an der Ybbs</b>	<b>43</b>
<b>7.3</b>	<b>Dokumentace návrhu uspořádání nového liturgického prostoru klášterního a farního kostela v Altenburgu</b>	<b>57</b>
<b>7.4</b>	<b>Dokumentace návrhu a realizace uspořádání oltářního prostoru farního a poutního kostela Gutenbrunn-Heiligenkreuz</b>	<b>64</b>

# 1 Úvod

---

V rámci své architektonické praxe jsem v uplynulých letech měl příležitost věnovat se nejedné zakázce spojené s liturgickým prostorem, ať to již byla některá ze soutěží na novostavbu kostela či kaple nebo návrh liturgické úpravy stávajícího presbytáře sakrální stavby nebo celé koncepce řešení prostoru kostela či kaple. Kromě vlastní tvůrčí práce jsem byl také několikrát vyzván k účasti na teoretických pracích ve spolupráci s Výzkumným ústavem vývoje architektury začátkem 90. let 20. století a následně po roce 2000 na mapování sakrální architektury v českých zemích na konci 20. století.

Vzhledem mému k zájmu o sakrální architekturu i mnohaleté praktické zkušenosti s přísluhováním při liturgii (ministrování, služba lektora i akolyty) jsem si studiem na CMTF chtěl rozšířit a prohloubit své znalosti i odborné zkušenosti a tak se logickým vyvrcholením mého bakalářského studia stala práce s tematikou sakrálního prostoru, z několika možností jsem si vybral dosud nezpracovaná řešení, soutěžní i realizovaná, z několika sakrálních objektů v Diecézi Sankt Pölten, na jejichž návrzích a provádění jsem měl možnost se podílet.

Cílem mé bakalářské práce je představit záměry a východiska, která vedla ke konkrétnímu funkčnímu a výtvarnému řešení uvedených liturgických prostorů, popsat postup prací i navržené řešení soutěžních návrhů a v případě jejich realizace také doložit finální prostorové uspořádání vycházející z požadavků slavení bohoslužby a dalších současných kritérií. Ve všech třech případech se jedná o historicky velmi cenné prostory s původní uměleckou výzdobou a stavební strukturou odpovídající slavení bohoslužeb před liturgickou reformou II. vatikánského koncilu a soutěžní návrhy měly za cíl vytvořit jeden společný kultovní prostor, ve kterém liturgie překonává rozdělení na loď a presbytář, celebrujícího kněze a zbožného věřícího,<sup>1</sup> odrážet strukturu shromážděného společenství, umožnit vykonávání liturgických služeb a vytvářet jednotu shromážděného božího lidu.<sup>2</sup>

V bakalářské práci jsou rozebrány tři soutěžní návrhy; nejprve jsou u každého uvedeny soutěžní podmínky a zadání se všemi požadavky, následuje popis koncepce řešení s výkladem hlavní myšlenky díla a prezentace soutěžního návrhu a následně u realizovaných liturgických úprav i popis postupu prací a vlastní realizace. Po teoretickém úvodu následují jednotlivé kapitoly věnované vždy konkrétní sakrální stavbě a její úpravě a závěrem krátké představení autorů. V přílohách jsou doloženy jednotlivé výkresy dispozičního i výtvarného řešení a u realizovaných úprav také fotodokumentace.

---

<sup>1</sup> Srovnej: KOPEČEK, P., Liturgie a architektura. Moderní sakrální architektura v Čechách a na Moravě, str. 14

<sup>2</sup> Srovnej: KOPEČEK, P., Liturgie a architektura. Moderní sakrální architektura v Čechách a na Moravě, str. 13

## 2 Teoretická východiska sakrální architektury a současné liturgické směrnice

---

Liturgický prostor je symbolickým obrazem jednoty církve: jeden ucelený prostor odkazuje na jednotu v Kristu. Bohoslužebný prostor nabízí základní dvojí využití: slouží jednak ke společenství věřících při bohoslužbě – liturgické akci, kde věřící jsou shromážděni při slavení svátostí, především eucharistie – večeře Páně, a současně jako Boží dům pro soukromou modlitbu - adoraci. Jeho vytváření znamená naplnit dobře obě funkce: rovinu eklesiální Božího lidu ve smyslu slov: „Kde jsou dva nebo tři shromážděni v mém jménu, tam jsem já uprostřed nich“,<sup>3</sup> i rovinu osobního setkávání jedince s Bohem: „Když se modlíš ty, vejdi do svého pokojíku, zavři za sebou dveře a modli se ke svému Otci, který zůstává skryt“.<sup>4</sup> Již z tohoto liturgického a pastoračního pohledu jsou na sakrální prostor kladeny, mnohdy rozcházející se požadavky, nehledě na další kritéria, kterým sakrální stavba musí dostát.<sup>5</sup>

Kostel je tehdy kostelem, když v něm společenství může dobře slavit liturgii, stavebníkem je sama liturgie, respektive společenství místní církve.<sup>6</sup> V současnosti se však už skoro nemluví o místech a pozicích, nýbrž o prostorové organizaci a věří se, že forma je určována automaticky dějem.<sup>7</sup> Zatímco například u gotických katedrál měla každá součást stavby nejen své místo, ale i symbolický význam, dnes se často zohledňuje pouze utilitární rozměr sakrálního prostoru. Ale při vlastním návrhu nelze ustrnout pouze na funkčním hledisku, architektura pro liturgii nemá být vnímána ve svém funkčním smyslu – pro nějakou činnost, ale i významově, tj. že liturgická architektura z liturgie vychází. Liturgické jednání je symbolické, teologické a eklesiální a tyto charakteristiky definují i architekturu pro liturgii.

Také v řešení nové liturgické úpravy interiérů, které jsou předmětem této práce, je sledována symbióza obou přístupů při tvorbě vlastního návrhu.

### 2.1 Liturgický prostor

Liturgický prostor má být věrohodným obrazem Kristova poselství a mnohdy utváří víru hlouběji než hlásané slovo. V tomto smyslu se od architektury požaduje, aby odrážela strukturu shromážděného společenství, poukazovala na jeho členění a umožňovala vykonávání liturgických služeb.<sup>8</sup> *Proto je třeba uvést do praxe pravidla a předpisy stanovené instrukcí Inter oecumenici (čl. 90-99): O budování nových kostelů a jejich přizpůsobování obnovené liturgii; O výstavbě a výzdobě oltáře; O sedes předsedajících a dalších ministrů; O místě pro čtení posvátných lekcí*

---

<sup>3</sup> Mt 18,20

<sup>4</sup> Mt 6,6a

<sup>5</sup> BUREŠ, Z., Současné liturgické směrnice a typologie církevních staveb, In: Nové kostely a kaple 20. století v České republice, Kostelní Vydří: Karmelitánské nakladatelství, 2001, s.63-118, ISBN 80-7192-538-X

<sup>6</sup> MOSER G., Stavba kostela se podařila, In: Dialog Evropa XXI, 3/93, s. 22

<sup>7</sup> SCHULZ, Ch. N., Architektura jako obraz světa, In: Dialog Evropa XXI, 3/93, s. 10

<sup>8</sup> KOPEČEK, P., Liturgie a architektura. Moderní sakrální architektura v Čechách a na Moravě, str. 13

(čteních); O místě pro věřící a o umístění „sboru“. Předně je třeba umístit a budovat hlavní oltář tak, aby byl vždy znamením Krista a místem, kde se uskutečňuje tajemství spásy a které je ve středu shromáždění věřících, kterému je třeba věnovat maximální pozornost.<sup>9</sup>

Liturgická architektura představuje úzkou spojnici mezi kategoriemi umění a křesťanskou spiritualitou.<sup>10</sup> Sakrální architekturu je třeba chápat jako liturgii zabudovanou do stavby, která vybízí k hledání nových dispozičních řešení se zdůrazněním centrálního postavení oltáře.<sup>11</sup> Vzhledem ke skutečnosti, že takto práce popisuje úpravy stávajících liturgických historicky cenných prostorů několika kostelů v Diecézi Sankt Pölten, je zapotřebí konstatovat, že celá historie církve v uplynulých dvou tisíciletích se odvíjela v mnoha typech budov nejen sakrálního, ale i profánního charakteru. Právě historické prostory kostelů a kaplí, které slouží ke slavení bohoslužeb, jsou výsledkem dlouhého vývoje a jsou řešeny a vybaveny pro slavení liturgie podle požadavků a směrnic tridentského koncilu (1545-1563). Základní prvky prostoru a zařízení dostaly nejen své pevné místo, ale i ustálenou formu. Zatímco starší kostely měly sanktuárium často v boční zdi presbytáře a gotické vícelodní chrámy oltář, který se dal obcházet, po tridentském koncilu dostala většina kostelů retabulový oltář s masivní menzou a svatostánkem v čele shromáždění k slavení mše svaté formou průvodu, v jehož čele kráčí kněz a vede svěřené stáde. Vnitřek kostela je již většinou výrazně rozdělen na chór (kněžiště) a loď (nebo lodě) pro shromáždění věřících, oddělní je triumfálním vítězným obloukem, stupni a často i mřížkou.

Dnes je ovšem při úpravách takových liturgických prostorů zapotřebí přihlížet k zásadám, které stanovil II. vatikánský koncil ve své liturgické konstituci „Sacrosanctum concilium“ a v následných liturgických dokumentech a směrnicích. Před koncilem se zdůrazňovalo, že církev je mystické Kristovo tělo, čemuž odpovídalo i prostorové uspořádání kostela, kde presbytář byl symbolicky chápán jako hlava tohoto těla, které se dále rozprostírá v prostoru pro věřící. I když obraz církve jako Kristova tajemného těla je stále platný, pokoncilní teologie Božího lidu je založena na myšlence *communio* – společenství. Cesta k Bohu je proto v pokoncilní liturgii prezentována skrze společenství a tomuto pojetí má odpovídat i liturgický prostor.<sup>12</sup>

Úsilí o reformu liturgie ve 20. století od Pia X. do II. Vatikánského koncilu v letech 1903 – 1962 se zásadním způsobem liší od doby po tridentském koncilu, tehdy šla snaha o změnu liturgie „shora“, reformovaly se liturgické knihy, zatímco ve 20. století se začíná „zdola“, u pastorálních potřeb lidu a farností a končí se vydáním nových liturgických knih.<sup>13</sup>

*„Boží lid shromažďující se ke mši tvoří hierarchicky uspořádané společenství, vyjádření různými službami a úkony v jednotlivých částech bohoslužby. Proto má být prostor posvátné budovy rozvržen*

---

<sup>9</sup> BUREŠ, Z., Současné liturgické směrnice a typologie církevních staveb, In: Nové kostely a kaple 20. století v České republice, Kostelní Vydří: Karmelitánské nakladatelství, 2001, s. 66

<sup>10</sup> KOPEČEK, P., Liturgie a architektura. Moderní sakrální architektura v Čechách a na Moravě, str. 17

<sup>11</sup> KOPEČEK, P., Liturgie a architektura. Moderní sakrální architektura v Čechách a na Moravě, str. 22

<sup>12</sup> KOPEČEK, P., Liturgie a architektura. Moderní sakrální architektura v Čechách a na Moravě, str. 11

<sup>13</sup> Srov. KOPEČEK, P., Základy liturgiky, učební texty UPOL, kap. IV. Liturgické hnutí a II. Vatikánský koncil



*tak, aby byl obrazem a předznamenáním tohoto řádu; má umožnit celému shromáždění, aby také navenek mohlo zachovávat své vnitřní uspořádání a aby každý jeho člen mohl dobře konat svou službu...To vše, ačkoli to má vyjadřovat hierarchické uspořádání a různost úkolů, musí vytvářet intimní a těsnou jednotu, aby tak vyzařovala jednota celého svatého lidu. Uspořádání a krása místa i veškerého zařízení ať podporuje zbožnost a vyjadřuje svatost tajemství, které se tu slaví“<sup>14</sup>*

Vůdčím teoretikem sakrální architektury se stává Rudolf Schwarz, který za nejstarší typ uspořádání prostoru křesťanské bohoslužby pokládá oprávněně večeřadlo, místo ustanovení večeře Páně. V těsném kontaktu s teologem Romanem Guardinim, velkou osobností meziválečného duchovního života, vytváří model circumstantes – okolostojících, účastnících se. Půdorysným obrazem takového shromáždění se mu jeví kruh. Typ otevřeného kruhu je podle Schwarze dynamickým modelem, který zohledňuje pohyb, ale je také výrazem vnitřní dynamiky liturgického konání.<sup>15</sup>

V historickém prostoru omezeném na jedné straně technickými možnostmi (rozpětí, vícelodní baziliky či síňová uspořádání) nebo na druhé straně původními záměry (hluboký chór klášterních kostelů, půdorysné uspořádání s křížením lodí apod.) stavebníků, navrhoval Schwarz aplikovat model otevřeného kruhu okolostojících na půdorys tvaru T. Takové řešení pak také bylo při liturgických úpravách často využito.

Od II. vatikánského koncilu se změnil interiér téměř všech evropských kostelů, na starém kontinentě kostely totiž ve velké většině stojí a novostavby jsou spíše výjimkou. Po letech zkušeností s úpravou liturgických prostorů ve smyslu vytýčeném koncilem víme, že se nejedná o lehký úkol, že zde nejsou žádná obecně platná pravidla a že je nutné řešit každý případ individuálně.<sup>16</sup>

Návrh nového liturgického uspořádání ve stávajícím sakrálním prostoru není tedy jednoduchým úkolem a často je kompromisem mezi požadavky na situování nového mobiliáře a možnostmi stavební struktury a památkovou ochranou nejen stavby, povrchů a architektonických článků, ale i jednotlivých prvků vybavení interiéru. Mezi zásadní kritéria, která je nutné splnit při návrhu nové liturgické úpravy v historickém interiéru patří:

- Funkčnost – je nutné si uvědomit, že kostel je především živým organismem, který plní své základní poslání a je místem bohoslužebného shromáždění věřících a liturgická úprava vyžaduje nové řešení prostoru a jeho vybavení. Při stavbě kostelů ať se pečlivě dbá o to, aby dobře sloužily liturgickým úkonům a aktivní účasti věřících.<sup>17</sup>
- Komunikace s historickým prostředím – to znamená, že liturgické vybavení musí být navrhováno pro konkrétní prostor, kterému se má přizpůsobit měřítkem, materiálem i

---

<sup>14</sup> IGMR čl. 294

<sup>15</sup> RECHLÍK, K., Proměny kostela ve dvacátém století, In: Nové kostely a kaple 20. století v České republice, Kostelní Vydří: Karmelitánské nakladatelství, 2001, s.63-118, ISBN 80-7192-538-X

<sup>16</sup> Srovnej: KOPEČEK, P., Liturgie a architektura. Moderní sakrální architektura v Čechách a na Moravě, str. 123

<sup>17</sup> Sacrosanctum Concilium, kapitola 7, čl. 124

tvárovým řešením a že je zapotřebí vždy postupovat citlivě a s ohledem na dochované historické a umělecké hodnoty.<sup>18</sup>

Při vlastním návrhu je vhodné postupovat podle čl. 123 kapitoly 7, konstituce o posvátné liturgii Sacrosanctum Concilium II. Vatikánského koncilu: „Církev si nikdy nepřisvojovala žádný umělecký sloh, nýbrž podle povahy a životních podmínek národů a podle požadavků různých obřadů připouštěla umělecké formy každého období“.

Na výstavbu a úpravu sakrálních staveb se vztahují běžné právní normy a zákony uplatňované ve výstavbě. Navíc k nim přistupují církevní předpisy a ustanovení. K církevním předpisům se řadí ustanovení Kodexu kanonického práva (CIC), část III. - Posvátná místa a doby, stať I. - Posvátná místa. Z Konstituce o posvátné liturgii (Sacrosanctum concilium) se na sakrální prostor vztahuje kapitola 7 - Sakrální a liturgické vybavení (články 122 - 128). Podrobnosti upravují a obecně závazné předpisy dále konkretizují Všeobecné pokyny k římskému misálu (IGMR), kapitola 5 - Uspořádání a výzdoba kostelů k slavení eucharistie) a kapitola 6 - Věci potřebné ke slavení mše (paragrafy 253 - 280, 287 - 295, 297, 304 - 308, 311 - 312). Dále Presbyterorum ordinis PO, Katechismus katolické církve KKC, a nařízení jednotlivých diecézí.<sup>19</sup> Průběh přípravy a schvalování koncepce liturgického prostoru tedy probíhá na úrovni státní správy, případně památkové péče, a na úrovni vnitrocírkevní. Tak tomu také bylo v případech tří kostelů popisovaných v této práci, kdy zadání pro soutěžní návrhy bylo připomínkováno ze strany památkové péče, jejíž pracovníci stanovili podmínky a také se zúčastnili hodnocení návrhů.

## 2.2 Schéma mše a jeho vliv na uspořádání liturgického prostoru

Mezi jednotlivými liturgickými formami a typy má významné místo eucharistická slavnost, můžeme ji proto vnímat její slavení jako vrchol života církve. Zde liturgii slaví celé společenství: Kristovo tělo spojené se svou hlavou. Představa, že kostel je obrazem církve, není nic nového, ale jako červená nit se vine celou tradicí církve.<sup>20</sup>

Kostel není jakákoli budova a jeho vnitřní dispozice vypráví o liturgiích zde slavených a měl by příchozím podat přesné a jasné pojetí liturgie.<sup>21</sup>

Při vstupních obřadech by dispoziční uspořádání mělo umožňovat nástup středem shromáždění a pozdravení oltáře políbením. Místem kněze je sedes, předsednické křeslo. Účelem úvodních obřadů je vytvoření společenství a příprava ke slyšení Božího slova a slavení eucharistie.

Místem pro bohoslužbu slova je ambon pro přísluhující a lavice pro shromáždění věřících. Při slavnostní liturgii může být evangeliář přenášen z oltáře k ambonu v průvodu se svícemi.

---

<sup>18</sup> KOPEČEK, P., Liturgie a architektura. Moderní sakrální architektura v Čechách a na Moravě, str. 186

<sup>19</sup> Srovnej: KOPEČEK, P., Liturgie a architektura. Moderní sakrální architektura v Čechách a na Moravě, str. 191

<sup>20</sup> KOPEČEK, P., Liturgie a architektura. Moderní sakrální architektura v Čechách a na Moravě, str. 79

<sup>21</sup> KOPEČEK, P., Liturgie a architektura. Moderní sakrální architektura v Čechách a na Moravě, str. 81

Obětní dary se přinášejí na oltář v průvodu kostelem středem shromáždění k presbytáři, kde je přijímá kněz.

Eucharistická bohoslužba je hlavní částí mše, společenství se shromažďuje kolem oltáře - circumstantes, během proměňování věřící klečí a kněz pokleká.

Po vzájemném pozdravení pokoje věřící přistupují k presbytáři k přijímání eucharistie, většinou se shromažďují v zástupu nebo vedle sebe na hranici presbytáře a lodi kostela, tato hranice může být vhodně významově vyznačena stupněm.

Závěrečné modlitby a propuštění udělované shromáždění věřících pronáší kněz od sedes.

### 2.3 Liturgické směrnice

Základní směrnicí, která upravuje liturgický prostor pro slavení eucharistie, jsou Všeobecné pokyny k Římskému misálu, kde se zdůrazňuje: „Boží lid se shromažďuje k slavení eucharistie nejčastěji v kostele anebo, kde není kostel, na jiném vhodném místě, které je důstojné tak velkého tajemství. Je tedy třeba, aby kostely či jiné prostory byly upravené tak, aby se věřící mohli aktivně účastnit posvátného úkonu. Dále je třeba, aby posvátné budovy i věci používané k bohoslužbě byly skutečně důstojné a krásné a byly znamením a symbolem vyšších skutečností“.<sup>22</sup>

Text poukazuje na slova o „krásné jednoduchosti“, jak zaznívá v konstituci o liturgii a současně zdůrazňuje symbolický význam sakrální stavby. V tomto smyslu mluví i následující články, kdy tento obecný požadavek je aplikován na jednotlivá liturgická místa: „Vybavení kostela má přispívat spíše k jeho vznešené prostotě než k okázalosti. Při výběru výzdoby je třeba se snažit opravdivost a přičinit se o to, co věřící vzdělává a je v souhlasu s důstojností celého posvátného místa. Aby uspořádání kostela a všeho, co s ním souvisí, vhodně odpovídalo potřebám naší doby, je nutné pečovat nejen o to, co slouží bezprostředně posvátným úkonům, ale i o přiměřené pohodlí pro věřící, jak se to předpokládá na místech, kde se obvykle lidé shromažďují“.<sup>23</sup>

Rozhodující pro návrh kostela je liturgie, respektive provoz. Nové formy pro katolickou liturgii v současné době především určují Dokumenty II. vatikánského koncilu (1962-1965), následně jsou to směrnice pro správnou aplikaci liturgické reformy, liturgické knihy a jejich rubriky, další výnosy církevního Magistera a směrnice jednotlivých biskupských konferencí a v neposlední řadě jsou to dokumenty právního charakteru.

Křesťanský kostel, skrze své prostorové členění, poukazuje na mnohačetnou přítomnost Krista a slavení liturgie, která ukazuje na tuto přítomnost, definuje jednotlivá místa oslav Kristovy přítomnosti.<sup>24</sup>

Mezi zásadní změny, které ovlivnily liturgický prostor po reformě II. vatikánského koncilu, patří několik skutečností:

- zatímco před koncilem oltář uzavíral prostor, po koncilu se dostává více do středu dění. Le Corbusier k tomu říká: „Těžiště kostela bude určeno oltářem, jakož i hodnota a hierarchie všech věcí.

---

<sup>22</sup> IGMR čl. 253

<sup>23</sup> IGMR čl. 279 – 280.

<sup>24</sup> KOPEČEK, P., Liturgie a architektura. Moderní sakrální architektura v Čechách a na Moravě, str. 85

*V hudbě je to klíč, akord, ladička. Zde je to oltář, výjimečné posvátné místo, které dává tento význam, místo, jež má uvést v pohyb záři díla.“*

- kněz byl vůdcem shromáždění a v jeho jménu přednášel modlitby zády k lidu, nyní je kněz obrácen k věřícím čelem a s nimi liturgii společně slaví. Slavení mše svaté v rozdílných prostorách má při použití stejných textů různou výpověď: účastní-li se bohoslužby jako v autobuse, kde mají minimální kontakt s řidičem, nebo sedí-li v malém kruhu kolem obětního stolu.<sup>25</sup>

- svatostánek byl součástí hlavního oltáře, nyní je samostatným prvkem nezávislým na liturgickém konání

- presbytář byl dříve výrazně oddělen od lodi: například značně vyvýšen, či oddělen přepážkou (lektoriem), dnes s ní často téměř splývá a mizí obraz a symbol triumfálního oblouku. Překonání vyčleněného oltářního prostoru vede k uspořádání s oltářem uvnitř hlavního prostoru, na který většinou volně navazuje kaple pro eucharistii. Místo uspořádání pocházejícího z baroka, kdy se prostor presbytáře považoval za neměnnou fixní divadelní scénu, přechází se nyní k liturgii prostupující celý prostor. Dění se uskutečňuje a mění uvnitř shromáždění, nikoli naproti němu.

- snaha po zmnožení pokladu milosti ze sloužených mší svatých vedla k množství bočních oltářů a tím k privatizaci náboženského života. Dnes je opět ústředním bodem společenství slavení jedné společné večeře Páně.<sup>26</sup>

Vlastní sakrální prostor můžeme dělit na dvě části: presbytář a prostor pro věřící. Jejich vzájemná vazba je rozhodující pro dobrý kostel. Zatímco dříve byla jejich rozdílná funkce koncepcí stavby zdůrazňována, dnes mizí nejen architektonické, ale v některých výjimečných případech i významové bariéry. Navazujícími prostorami mohou dále být: kůr a prostor pro varhany, orchestr, sbor, prostor pro scholu, adorační kaple, kaple pro všední den, vedlejší bohoslužebný prostor, křestní kaple, zpovědní místnosti, zpovědní síň, místnost s proměnlivou funkcí, prostor využitý podle liturgické doby, sakristie - případně u větších kostelů dělená na sakristii kněží a ministrantů, sklad devocionálií, výzdoby, mobiliáře, úklidová místnost, přípravná květin, místnost pro matky s dětmi, hygienické zařízení, WC muži, ženy, vestibul.

Všechny prvky, liturgická místa, ikonografický program a architektonická forma mají vytvářet jediné a sjednocené eklesiologické a eschatologické předivo bez vnitřního napětí a rozporů. Jde tedy o vytváření jednotného a jedolitého liturgického prostoru se zdůrazněním jednotlivých míst liturgického slavení.<sup>27</sup>

---

<sup>25</sup> RICHTER, K., Utváření prostoru a obsah víry, In: Dialog Evropa XXI, 3/93, s. 14

<sup>26</sup> RICHTER, K., Utváření prostoru a obsah víry, In: Dialog Evropa XXI, 3/93, s. 14

<sup>27</sup> Srovnej KOPEČEK, P., Liturgie a architektura. Moderní sakrální architektura v Čechách a na Moravě, str. 131

## 2.4 Presbytář

Presbytář neboli kněžiště s oltářem je nejen liturgickým, ale i významovým středem kostela a je vhodné, když i středem prostorovým (přednost má centrální dispozice). Podmínkou jeho umístění je dobrá viditelnost ze všech míst pro věřící, běžně se toho dosahuje zvýšením prostoru presbytáře, existují však i řešení opačná, tj. amfiteatrální uspořádání prostoru, v jehož centru se presbytář ocitá. Nejen z důvodů významového odlišení, ale i z důvodů praktických, je vhodné vyvýšit jej proti lodi minimálně o jeden stupeň. To vše je vhodné uplatnit i u stávajících staveb.

Ve Všeobecných pokynech k Římskému misálu je stanoveno: *„Presbytář je místo, kde stojí oltář, hlásá se Boží slovo a kněz, jáhen a další přísluhující konají svou službu. Od kostelního prostoru je třeba jej vhodně odlišit buď částečným vyvýšením, anebo úpravou a výzdobou. Má být tak rozlehlý, aby se tam mohlo náležitě konat a sledovat slavení eucharistie.“*<sup>28</sup>

Zařízení presbytáře tvoří: oltář, ambon, sedes, kříž (může být umístěn na oltáři, stát v jeho blízkosti nebo být také v presbytáři zavěšen). Presbytář dále obsahuje sezení pro koncelebranty – předpokládá-li se častěji slavnostní bohoslužba, místa pro přísluhující, svatostánek – není-li umístěn v adorační kapli, velikonoční svíce (v době velikonoční), svícny (vhodnější je jejich samostatné situování, mohou být ovšem i na oltáři), abak - kredenční stolek pro uložení liturgických nádob a knih, oltářní obraz. Ve vazbě na presbytář může být řešen prostor pro scholu, ve farních kostelech může na prostor presbytáře volně navazovat křtitelnice, není-li v kostele samostatná křestní kaple. Svatostánek není součástí oltáře, může být na samostatném sloupu nebo ve zdi, nejvhodnější je umístění v eucharistické kapli, oddělené od lodi kostela pro soukromou modlitbu věřících.

Bohoslužba zachovává dvě hlavní části: bohoslužbu Slova (čtení z Písma svatého, homilie), která se odehrává u ambonu, a společenství stolu Páně (eucharistie) kolem oltáře. Oltář je zapotřebí obcházet.<sup>29</sup> Na pomyslném či fyzickém rozhraní presbytáře a lodi je nutné počítat s místem pro přijímání eucharistie.

V lodi kostela jsou místa pro shromážděné věřící. Nejčastější jsou lavice, méně časté je vybavení prostoru židlemi. K presbytáři a lodi kostela se i u těch menších kostelů a kaplí připojují další prostory pro bohoslužbu – zpovědní místnosti apod., či tzv. zázemí kostela: sakristie, skladovací a sociální zázemí. Obojí (s výjimkou sakristie) bylo dříve často opomíjeno.

## 2.5 Liturgické vybavení

Zařízení presbytáře, které představuje především mobiliář, musí splňovat nejen funkční požadavky, ale vyhovovat i vysokým estetickým a uměleckým nárokům. U větších kostelů je

---

<sup>28</sup> IGMR čl. 258

<sup>29</sup> Srovnej IGMR čl. 262

zapotřebí počítat s instalací ozvučovacího zařízení (mikrofony se stávají nezbytným doplňkem mobiliáře: oltáře, ambonu a sedes).

Doporučené rozměry uváděné u jednotlivých prvků vybavení jsem si ověřil v praxi při realizaci některých interiérů dle vlastních návrhů, například úprav klášterních kostelů (Olomouc) nebo venkovských kostelů i kaplí (Uhřice, Moravany, Vřesovice, Hrušky, Studenec), a mohl je porovnat i s rozměry, které uvádí ve své publikaci Liturgický prostor z roku 1995 Ing. arch. Tomáš Černoušek (1927-2001), autor řady sakrálních staveb a jeden z hlavních realizátorů pokoncilních úprav interiérů katolických kostelů. V neposlední řadě jsem získal řadu údajů také z realizovaných liturgických úprav nebo návrhů Ing. arch. Viktora Dohnala nebo Ludvíka Kolka, kteří jsou autory řady realizací sakrálních prostorů.

### 2.5.1 Oltář

Oltář je jedním ze tří hlavních a nezastupitelných prvků vybavení presbytáře. Konstituce o posvátné liturgii se zmiňuje o „*unum altare*“.<sup>30</sup> Katechismus katolické církve nám podává obraz oltáře jako stůl hostiny Páně. „*Oltářem Nové smlouvy je kříž Páně, z něhož pramení svátosti velikonočního tajemství. Na oltáři, který je středem kostela, se zpřítomňuje pod svátostnými znameními oběť kříže. Je také stolem hostiny Páně, k níž je Boží lid pozván.*“<sup>31</sup>

Z liturgických směrnic je nejdůležitější jeho popis v Římském misálu: „*Oltář, na němž se zpřítomňuje pod svátostnými znameními oběť kříže, je též stůl hostiny Páně. A lid boží je volán, aby měl ve mši na této hostině účast. Oltář je též středem díkůvzdání, kterým je eucharistie.*“<sup>32</sup>

Pokud tento text popisuje teologický aspekt oltáře, tak následující podává konkrétní informace ohledně umístění, tvaru a materiálu oltáře: „*V kostele má být obvykle pevný a posvěcený oltář: má být postaven odděleně od stěny, aby se kolem něho mohlo snadno obcházet a mohla se na něm slavit mše tváří k lidu. Má být na takovém místě, aby byl skutečně středem, takže se k němu přirozeně obrací pozornost celého shromáždění.*

*Stolní deska pevného oltáře má být kamenná, a to z přírodního kamene, neboť tak tomu bylo v církvi odedávna a tak to také odpovídá symbolice oltáře. Biskupská konference může však dovolit také jiný vhodný materiál, je-li pevný a umělecky ztvárněný.*“<sup>33</sup>

Tato liturgická kniha připomíná i v církvi ustálenou tradici ukládání relikvií do oltáře, což je významné pro návrh nového oltáře, aby se s touto praxí počítalo: „*Má se zachovat zvyk ukládat při svěcení pod oltář ostatky svatých, třebaš nebyli mučedníky. Nutno však dbát, aby nebylo pochyb o pravosti těchto ostatků.*“<sup>34</sup>

Oltář je v první řadě stůl Páně, stůl večeřadla,<sup>35</sup> je tedy vhodnější, aby kříž a svícny byly umístěny mimo oltář. Ze stejného důvodu také pokoncilní liturgii nejlépe odpovídá centrální

---

<sup>30</sup> SC č.41

<sup>31</sup> KKC čl. 1182

<sup>32</sup> IGMR čl. 259

<sup>33</sup> IGMR čl. 263

<sup>34</sup> IGMR čl. 266

<sup>35</sup> Srovnej KOPEČEK, P., Liturgie a architektura. Moderní sakrální architektura v Čechách a na Moravě, str. 89

dispozice, to samozřejmě při úpravách liturgických prostorů stávajících kostelů lze naplnit pouze v omezené míře.

Oltář nemusí být příliš velký, ale úměrný liturgickému prostoru. Doporučená výška oltáře je 950 - 960 mm (minimální 900 mm, maximální 1050 mm), hloubka by měla být alespoň 700 - 800 mm (minimálně 600), šířka 1500 mm a více (minimálně 1200 mm). Rozměry jsou samozřejmě závislé na velikosti presbytáře a typu kostela a jeho využití (častá koncelebrace, slavnostní bohoslužby nebo naopak pouze příležitostné mše atd.).

Ve věci materiálového řešení pevných oltářů (respektovaného i při navrhovaných úpravách liturgických prostorů a také v popisovaných realizacích) je třeba držet se paragrafů Kodexu církevního práva. *„Podle starého zvyku v církvi je horní deska pevného oltáře kamenná, a sice z jediného přírodního kamene; může se však použít i jiné vhodné a pevné látky podle rozhodnutí biskupské konference. Podstavec může být zhotoven z jakékoli látky.“*<sup>36</sup>

K nezbytným doplňkům oltářního prostoru patří kříž a svícny. *„Na oltáři nebo v jeho blízkosti ať je kříž s podobou ukřižovaného Krista dobře viditelný pro shromážděný lid. Vyžaduje se, aby tento kříž, připomínající věřícím spásonosné utrpení Páně, zůstal v blízkosti oltáře také mimo slavení liturgie.“*<sup>37</sup> *„Svícny, které se vyžadují pro jednotlivé liturgické úkony z důvodu úcty i slavnostnosti obřadu se mohou umístit buď na oltáři, nebo kolem něho, s ohledem na stavbu jak oltáře, tak presbytáře. Celek má být ladně uspořádán, aby věřícím nic nepřekáželo ve snadném pohledu na to, co se na oltáři koná a co se na něj klade.“*<sup>38</sup>

Řešení kříže v presbytáři i svícnu v popisovaných úpravách bohoslužebných prostorů kostelů v Diecézi Sankt Pölten respektovalo požadavky liturgických směrnic a předpisů.

### **2.5.2 Ambon – místo, z něhož se hlásá Boží slovo**

Význam ambonu nám přibližuje Dei Verbum: *Církev měla vždy v úctě Boží Písmo jako samo tělo Páně, vždyť – především v posvátné liturgii – nepřestává brát a podávat věřícím chléb života se stolu jak Božího slova, tak Kristova těla.*<sup>39</sup>

Ambon má zásadní roli v liturgickém shromáždění, je místem bohoslužby slova, obraz Krista, který hlásá Boží království a církve, která zvěstuje tajemství prázdného hrobu.<sup>40</sup>

Pro návrh ambonu a jeho situování v liturgickém prostoru je důležitý popis v Římském misálu: *Důstojnost Božího slova vyžaduje, aby v kostele bylo vhodné místo, z něhož se Boží slovo hlásá a k němuž se při bohoslužbě slova přirozeně obrací pozornost věřících. Je vhodné, aby takovým místem byl zpravidla pevný ambon a ne pouze přenosný pult. Ať už je dispozice kostela jakákoli, ambon musí být umístěn tak, aby věřící dobře viděli a slyšeli toho, kdo z ambonu čte.*<sup>41</sup>

Ambon v novém liturgickém uspořádání slouží mimo lektorů a žalmistů i knězi nebo jáhnovi ke čtení evangelia a přednesu homilie, čímž nahrazuje kazatelnu. Rozměry odpovídá řečnickému

---

<sup>36</sup> CIC, kán. 1236, §1

<sup>37</sup> IGMR čl. 270

<sup>38</sup> IGMR čl. 269

<sup>39</sup> DV čl. 21

<sup>40</sup> Srovnej KOPEČEK, P., Liturgie a architektura. Moderní sakrální architektura v Čechách a na Moravě, str. 88

<sup>41</sup> IGMR čl. 272

pultu. Doporučená výška 1100 – 1200 mm musí vyhovovat použití osobami rozličné výšky. Nesmí je zastiňovat, ale musí jim umožnit mluvit nad knihou položenou na ambonu. Deska ambonu musí mít dostatečné rozměry k položení liturgických knih, má mít vhodný sklon. Ambon by měl mít možnost umístění či odložení více knih (sklon desky a zarážka, polička pod čtecí deskou atd.). Přístup k ambonu musí být zajištěn z presbytáře (ambon je většinou umístěn na jeho rozhraní s prostorem pro laiky na akusticky výhodném místě) i z míst pro věřící.

### 2.5.3 Sedadlo pro kněze a pro přísluhující neboli předsednické místo

U místa pro předsedajícího začíná liturgie. Pro návrh ambonu a jeho situování v liturgickém prostoru je důležitý popis v Římském misálu: *Sedadlo pro kněze, který slaví mši, má naznačovat, že jeho úkolem je předsedat shromáždění a řídit modlitbu. Místo pro ně nejlépe vyhovující je proto tváří k lidu v čele presbytáře, nebrání-li tomu stavba kostela anebo jiné okolnosti, např. kdyby pro přílišnou vzdálenost bylo znesnadněno spojení s knězem a shromážděnými věřícími. Je třeba se vystříhat jakéhokoli náznaku trůnu. Sedadla pro přísluhující ať jsou umístěna na příhodném místě v presbytáři tak, aby mohli snadno vykonávat úkol jim svěřený.*<sup>42</sup>

Sedes je vhodné umístit tak, aby se shromáždění kolem obětního stolu uzavřelo. Je však nutné, aby sedadlo pro kněze bylo na dobře viditelném místě. Před ním musí být dostatek místa pro stání kněze a případně přísluhujícího, zepředu a z obou boků je zapotřebí zachovat volný přístup. Doporučená šířka je 600 - 750 mm a výška sedáku 430 - 480 mm.

Sezení pro koncelebranty se řídí stejnými pravidly jako sedadlo celebranta, je vhodné je významově odlišit od předsednického místa. V presbytáři je nutné počítat s umístěním asistence (ministranti atd.). Sezení pro přísluhující může být řešeno jednotlivými sedadly nebo lavicemi (lavicemi). Je vhodné je situovat tak, aby přísluhující byli součástí společenství při bohoslužbě slova i bohoslužbě oběti a přitom mohli co nejlépe plnit své funkce.

### 2.5.4 Uchovávání nejsvětější svátosti

Ve všech farních kostelích a kaplích, kde se slaví alespoň jedna mše svatá týdně, má být stále přítomna eucharistie v podobě chleba. „S ohledem na uspořádání kostela a podle legitimních místních zvyklostí ať se Nejsvětější svátost uchovává ve svatostánku na zvlášť význačném místě kostela, dobře viditelném, vkusně upraveném a vhodném k modlitbě. Nejsvětější svátost má být přechovávána v jediném svatostánku, nepřenosném a pevném, neprůhledném a uzavřeném tak, aby se co nejvíce zabránilo nebezpečí zneuctění. Proto ať je v jednotlivých kostelích zpravidla jediný svatostánek.“<sup>43</sup>

Svatostánek bývá umístěn buď v samostatné adorační kapli nebo v presbytáři (na bočním oltáři u starších kostelů, na zdi nebo ve zdi presbytáře, na samostatně stojícím sloupu). Místo uložení eucharistie by mělo být jasně patrné z prostoru kostela (musí být viditelné pro společenství a zároveň umožnit soukromou modlitbu). Vnitřní rozměry svatostánku jsou

---

<sup>42</sup> IGMR čl. 271

<sup>43</sup> IGMR čl. 276, 277



minimálně 300/300 mm, lépe 400/400 mm, výška alespoň 500 mm. To umožňuje uschování ciborií i monstrance. Spodní hrana svatostánku má být ve výšce pohodlně předpažených rukou stojícího člověka (cca 1250 – 1300 mm). Není-li svatostánek na bočním oltáři, je zapotřebí navrhnout před ním plochu, sloužící k manipulaci s bohoslužebnými nádobami. Samotný svatostánek musí být z nehořlavého materiálu a neprůhledný. Není vhodné, aby byl součástí jiného výtvarného díla.

Místo pro uchovávání Nejsvatější svátosti je nutné označit tzv. věčným světlem (stále svítící světlo většinou červené barvy). „Podle tradiční zvyklosti vedle svatostánku trvale svítí lampa, která naznačuje a uctívá Kristovu přítomnost.“<sup>44</sup>

### **2.5.5 Místo pro velikonoční svíce**

Velikonoční svíce, symbol zmrtvýchvstalého Krista, je nedílnou součástí presbytáře po dobu velikonoční (cca 50 dní). Zbytek roku stojí vedle křtitelnice a od jeho světla se zapaluje symbolicky křestní svíce každého nově pokřtěného. Svíce bývá umístěna na přenosném stojanu na čestném místě.

### **2.5.6 Křtitelnice – křestní kaple**

Křtitelnice symbolizuje první svátost církve – křest. Křtít se má vždy ve farním kostele (ve filiálních kostelech křtitelnice není). Dnes se svěťí voda většinou vždy před každým obřadem zvlášť. Svěcená voda do křtitelnice se svěťí na slavnost Vzkříšení (obřady Bílé soboty) a slouží pro potřeby v průběhu liturgického roku (žehnání křížem při vstupu v kostelích i v domácnostech). „Pro bohoslužbu slova při křtu se může zvolit vhodné místo buď v křestní kapli neb v kostele. Křestní kaple, ať už v postranní kapli nebo mimo kostel nebo na některém vyhrazeném místě v kostele, má být prostorná, aby pojala větší množství věřících. Po uplynutí velikonoční doby se má v křestní kapli důstojně uchovávat velikonoční svíce (paškál). Při udílení křtu se má rozsvítit a od ní se mají rozžehnout i svíce pokřtěných.“<sup>45</sup>

Křtitelnice bývá často umístována v boční křestní kapli nebo v prostoru pro ni vyhrazeném po boku presbytáře. Některá řešení umísťují křestní kapli hned u vchodu do kostela (první svátost).

### **2.5.7 Zpovědnice – zpovědní místnost**

Dává se přednost zpovědním místnostem, které mají umožnit penitentům nejen anonymní, ale i otevřený způsob vykonání svátosti smíření. Prostor by měl být zvukově oddělený, vybavený křížem, sezením pro zpovědníka, pro kajícího podle jeho volby sedátkem nebo klekátkem s přepážkou pro zajištění anonymity. Zpovědnice bývají umístěny v lodi kostela, zpovědní místnost by měla být přístupná z lodi kostela, případně z boční kaple smíření s lavicemi pro čekající; je vhodné ji napojit na adorační kapli.

---

<sup>44</sup> IGMR čl.

<sup>45</sup> Křestní obřady – OBP, čl. 24,25

### 2.5.8 Místa pro věřící

Pro sezení věřících při bohoslužbě slouží buď tradiční lavice (jejich výhodou je klekátko, pult pro zpěvník apod.) nebo volně stojící židle (v případě víceúčelových nebo doplňkových prostor). Dále zde mohou být klekátka pro adoraci, soukromou modlitbu.

Klasické lavice bývají uspořádány buď v řadách, pro lepší znázornění shromáždění kolem stolu často do mnohoúhelníku, nebo do kruhů kolem obětního stolu. Rozmístění lavic, jejich velikost a využití, způsob vytápění apod. je dán velikostí sakrální stavby, četností a druhem pobožnosti, typem kostela a druhem společenství, kterému prostor převážně slouží (klášterní či studentské kaple, poutní kostely, dálniční kaple). Rozměry musí umožňovat stání, sezení i klečení během bohoslužby. Vzdálenost lavic by měla být kolem 1000 mm (900 - 1100 mm), šířka cca 500 mm na osobu. Vedle sebe je vhodné umístit kolem 10 míst je-li lavice přístupná z obou stran, cca 6 míst při jednostranném řešení. Příčné uličky v řadách lavic nejsou vhodné, po jejich zaplnění stojícími znesnadňují viditelnost.

Lavice mohou být vybaveny sedáky, pultem pro liturgické knihy (poličkou, háčkem pro příruční tašku) a klekátkem. Klekátko musí být umístěno tak, aby umožňovalo rovné klečení i stání v lavici. Často jsou klekátka řešena jako otočná ke zvednutí pro snazší úklid. Při navrhování lavic je vhodné počítat s konkrétním typem jejich vytápění.

V klášterních kostelích bývají chórové lavice často v presbytáři kolem oltáře. Chórové lavice slouží řeholníkům a členům kongregací nejen k účasti na mši svaté, ale i k liturgii hodinek a společným modlitbám. Jsou na rozdíl od lavic pro věřící vyhrazeny konkrétním osobám. Je vhodné, aby byly vybaveny samostatnými sedadly pro jednotlivce (nejlépe sklopnými), opěrky pro ruce ve dvou polohách (pro sezení i stání), pultem a poličkou pro modlitební knihy a zpěvníky a posuvným klekátkem. Nejvhodnější je uspořádání, kdy jsou jednotlivá místa samostatně přístupná a navzájem si nepřekáží.

V pastoračních centrech, zvláště tam, kde je předpokládáno i jiné využití prostoru (doplňkové místnosti rozšiřující nárazově kapacitu kostela) je častější použití volně přemístitelných, popřípadě stohovatelných a spojovatelných židlí.

### 3 Architekti sakrálních staveb

---

V současné době pro architekty není sakrální téma jediným tématem, kterému by se ve své projekční činnosti výhradně věnovali. Přesto se občas naskytne příležitost sakrální téma zpracovat, což je dáno jednak možnostmi účastnit se v architektonické soutěži, jednak přímým oslovením investora. Pro architektonickou tvorbu je sakrální téma spíše okrajovou záležitostí z důvodu četnosti zakázek a procentuálního podílu na celkové architektonické tvorbě, přesto je to téma významné a pro většinu architektů vítané. Je otázkou, zda architekti, kteří se tomuto tématu věnují, jsou po stránce teologické, liturgické a symbolické připraveni ve své práci všechna kritéria zohlednit. Současně lze i diskutovat o tom, zda projektování nového chrámu, nemá jeho architekt spojit se svojí vírou a modlitbou, podobně jak to činí malíři ikon. Liturgie a víra jsou tak úzce spjaty, že jejich prostorové vyjádření by mělo začít liturgií jako primárním architektem.<sup>46</sup> Sama příslušnost k církevnímu společenství a žitá víra ovšem nemusí být rozhodujícím kritériem kvality vlastního architektonického počínu (viz sakrální stavby celé plejády architektů 20. století, například Le Corbusiera, Kenzo Tangeho nebo Tadaa Ando apod.).

#### 3.1 Postavení architekta sakrálních staveb dnes

Architektonická podoba ekklesie má své teologické hodnoty a důvody, které je třeba vnímat; tyto koncepty by měly být zřejmé nejen architektovi, jenž prostor navrhl, ale i všem, kteří jsou jejich příjemci.<sup>47</sup>

Nejen při stavbě kostelů klade moderní architektura s velkou naléhavostí otázku formy již je problém jazyka, který byl v minulosti v historii sjednocen ale nyní je zcela subjektivní.<sup>48</sup>

Dlouhé dějiny dokládají zvláštní polaritu křesťanského kostela, který v jedné stavbě zahrnuje Domus Dei i Domus ecclesie, Dům Boží i Dům církve, obraz Nebeského Jeruzaléma i „horní místnost“ prostého domu, ve které se odehrála poslední večeře Páně. Během staletí nabývá křesťanský chrám různých podob, od římské baziliky přes středověkou katedrálu až po triumfální nebeský sál v baroku. Existují období, kdy sakrální architektura vtiskuje ráz celému stavebnictví, ale také periody stagnace a uniformity.

Genetická zakotvenost v kontextu duchovních proudů své doby je pro sakrální prostory ještě významnější než u všech ostatních stavebních druhů. Funkční náplň stejně jako základní dispozice a řada symbolických prvků vyplývá z tradice a jejího teologického odůvodnění. Vnitřní uspořádání a vybavení kostela je v hlavních rysech dáno požadavky bohoslužebného ritu.

---

<sup>46</sup> Srovnej: RICHTER, K., *Kírenraume und Kirchentraume. Die Bedeutung des Kirchenraumes fur eine lebendige Gemeinde.* Freiburg: Herder, 1998, s. 18

<sup>47</sup> POSPÍŠIL, C., Chrám jako symbol přebývání Boha v člověku a mezi lidmi, in *Salve*, 2004, roč. 14, č.4, s.40-41

<sup>48</sup> Srovnej: DAHINDEN, J., Stavíme správné kostely? *Dialog Evropa XXI*, 1993, roč. 1, č. 3, s. 20

Liturgie je tak strážcem kontinuity, ale i „hybatelem“ samotného jádra sakrální architektury. Bývá také označována za hlavního stavebníka kostelů.

Ani mnohé zvláštnosti přitom nevyjímají kostelní stavby z celku architektury jako autonomní tvůrčí oblasti. Moderní kostely rozvíjejí velké podněty nových konstrukcí a materiálů a naopak, s „hledáním nové tváře chrámu“ rozšiřují jejich výrazové možnosti a prohlubují architektonickou řeč. Sakrální téma vzrušuje tvůrce svou výjimečností a podněcuje k neobvyklým řešením. Architekti 20. a 21. století reagují na téma křesťanského chrámu mnoha způsoby...Do dějin moderního kostela tak vstupují někteří teologové s vizemi prostorovými a architekti s teologickými argumenty.<sup>49</sup>

Dnes, po oprošťujícím období funkcionalismu, který povýšil funkci na vlastní smysl, a po devastujícím období industrializované typizované architektury, která směřovala k nivelizaci výrazu sterilizací forem, hledá architektura nový soudobý výraz. Architektura kostela je dnes inspirována tradicí, ale snaží se vytvořit nový jazyk, který by ji uzpůsobil současné době....Je proto přirozené, že hledá východisko a oporu v bohatství tradice i nové prostředky, které otevírají nové cesty výrazu.<sup>50</sup>

Výstavba sakrálních staveb i jejich opravy, rekonstrukce a liturgické úpravy, podobně jako jiné typy staveb, podléhají právním normám a zákonům uplatňovaným ve výstavbě. Kromě toho existují i specifické požadavky, především církevní předpisy (Kodex kanonického práva, část III – Posvátná místa a doby a další pokyny a směrnice) a ustanovení platná podle výnosů příslušné biskupské konference a nařízení jednotlivých diecézí.

Místní církve stanoví prostorové požadavky vyhovující kapacitám, možnostem i zvyklostem farnosti. Ve spolupráci s liturgickou komisí biskupství (v případě historických prostorů ve spolupráci s památkovým dohledem) pak formulují záměr a zadání pro autora – výtvarníka a architekta, v určitých vybraných případech mohou oslovit více autorů a vybírat z variantních řešení. První fází je tedy zpracování záměru, pokud se jedná o úpravy stávajících interiérů či budov, je vhodné spolupracovat již při přípravě s dalšími odborníky podle povahy uvažovaných úprav (architekti, historici, restaurátoři, stavební technici i statici, archeologové). Záměr je nezbytné projednat s pracovníky biskupství, diecézní biskup na základě doporučení Diecézní liturgické komise vydá písemné svolení k zahájení prací. *„Kán. 1215 §1. Žádný kostel se nesmí stavět bez výslovného písemného souhlasu diecézního biskupa. §2. Biskup udělí souhlas až po projednání s kněžskou radou a rektory sousedních kostelů, když má za to, že nový kostel může sloužit prospěchu duší věřících a že budou prostředky potřebné na stavbu kostela a na bohoslužby.“<sup>51</sup>*

Autoři vypracují studii, řešení, včetně formulování všech souvisejících problémů, jež bude předloženo ke schválení diecéznímu biskupovi, který vydá (po projednání s Diecézní liturgickou komisí) písemné stanovisko. To předchází vypracování realizačního projektu. Rozsah projektu

---

<sup>49</sup> RECHLÍK, K., Proměny kostela ve dvacátém století, In: Nové kostely a kaple 20. století v České republice, Kostelní Vydří: Karmelitánské nakladatelství, 2001, s. 15

<sup>50</sup> RIEDL, D., Architektura In: Nové kostely a kaple 20. století v České republice, Kostelní Vydří: Karmelitánské nakladatelství, 2001, s. 169

<sup>51</sup> CIC, Kán. 1215

je dán předpokládanými zásahy do stávající stavební struktury (statické zásahy, sanační práce, nové osvětlení), případně historického interiéru (archeologický dohled, restaurátorské práce apod.).

### **3.2 Vlastní architektonická tvorba**

V rámci své architektonické praxe jsem v uplynulých letech měl příležitost věnovat se nejedné zakázce spojené s liturgickým prostorem, ať to již byla některá ze soutěží na novostavbu kostela či kaple nebo návrh liturgické úpravy stávajícího prostoru.

Výzvou pro náš ateliér byly i soutěže na novostavby sakrálních staveb.

Krátce po roce 1989 byla vypsána mezinárodní soutěž na novostavbu kostela Svaté rodiny s pastoračním centrem pro cca 600 věřících v Bratislavě – Petržalce, s předsedou poroty prof. Justusem Dahindenem, místopředsedou prof. Gunterem Romboldem, které jsem se zúčastnil společně s architektem Martinem Habinou a z více než stovky zaslaných prací jsme obsadili dělenou první cenu s ateliérem Ing. arch. Lubomíra Závodného.

Následně jsem měl příležitost organizovat a vést jako sekretář soutěž na kostel Panny Marie Pomocnice v Brně – Žabovřeskách, která vyvrcholila ve druhém kole výběrem projektu Ing. arch. Josefa Opatřila, podle něhož byla také stavba realizována v letech 1994 – 1995.

Na základě výsledků soutěže na duchovní centrum v Brně – Lesné z roku 1991, ve které byl vybrán k realizaci náš návrh, byla realizována stavba I. etapy duchovního centra P. Martina Středy na konci ulice Nezvalovy na ostrohu nad konečnou stanicí tramvaje. Jednoduchá dvoupodlažní stavba s převýšeným hlavním sálem byla od kolaudace a požehnání diecézním biskupem ThLic. Vojtěchem Cikrlem v roce 2004 využívána až do současnosti ke konání pravidelných bohoslužeb a jako sídlo nově zřízené farnosti (k 1.1.2005). Na dostavbu kostela byla vypsána nová soutěž v roce 2011, v níž byly oceněny čtyři návrhy, mezi nimi návrh našeho ateliéru, který v dalším kole získal druhou cenu (první cena udělena nebyla).

Celá koncepce návrhu klade důraz na klid a trvání, který se projevuje symetrií, těsnou vazbou na stávající Duchovní centrum, nedrobením objemů, důrazem na pevnou formu a tradici v dispozičním i hmotovém řešení. Jasný tvar lodi kostela čitelný v exteriéru i interiéru stavby je situován přímo na ostrohu nad okrskovým parkem na západní straně stávajícího Duchovního centra v dominantní poloze na terénním zlomu. Pevná sevřená forma je dostatečnou protiváhou obytných bloků a současně díky své měkké křivce významovým kontrastem k nim.

Situování kostela je jednoznačně přínosem, vhodně doplňuje neukončenou hmotu Duchovního centra (I. etapu stavby) a uzavírá celý komplex. Architektonické řešení vychází z církevní tradice, ale využívá současného výtvarného jazyka. Architektura je současně majestátní i monumentální, promlouvá harmonií a mystickým jazykem světla a střízlivou čistotou současných staveb.

Soutěž však nakonec byla zrušena a v současnosti se realizuje přístavba kostela ke stávajícímu Duchovnímu centru podle jiného návrhu.

Mezi další návrhy sakrálních staveb patřil například odbornou veřejností ceněný návrh kaple v centru obce Nesvačilka (realizováno jiné řešení na okraji zástavby vesnice), soutěžní návrhy na novostavbu kostela v Brně – Líšni v roce 2014, soutěžní návrh kaple pro pietní místo Ležáky v roce 2015.

Do portfolia realizovaných zakázek patří i řada církevních objektů, od rekonstrukcí far, oprav drobné sakrální architektury i úprav či novostaveb kostelů a kaplí, řada z nich památkově chráněných, včetně řady národních kulturních památek (kanovnické domy NKP Petrov, Diecézní muzeum, bazilika Porta coeli atd.)

Vlastní architektonický návrh na kapli Nejsvětější Trojice v Moravanech u Kyjova z roku 1993 byl v soutěži několika prací vybrán k realizaci, základní kámen položen v roce 1994 a kaple stavěná svépomocí vysvěcena Olomouckým arcibiskupem Janem Graubnerem v květnu 2000. Konceptem řešení je průnik dvou sférických trojúhelníků ve tvaru kříže a vzepjetí presbytáře ke kříži za kaplí. Je zde tedy reminiscence na tradiční tvar kostelů latinského i řeckého kříže, jednotlivé trojúhelníky pak evokují Trojici. Větší trojúhelník zahrnuje prostor pro věřící a sbíhá se k vrcholu, ve kterém je situován presbytář, příčný trojúhelník jej kolmo protíná, jeho jedna strana vymezuje stupeň presbytáře, u základny trojúhelníku je sakristie, v jeho vrcholu „adorační kaple“ se svatostánkem, ke kterému vzhlíží adorující anděl ve vitraji okna. V presbytáři je oltář, ambon a sedadlo pro předsedajícího i místa pro asistenci, kříž je volně zavěšen v prostoru.



Model kaple Nejsvětější Trojice v Moravanech u Kyjova



Půdorys kaple Nejsvětější Trojice v Moravanech u Kyjova s čitelným konceptem díla



Adorující anděl před svatostánkem kaple Nejsvětější Trojice v Moravanech u Kyjova

Stavba navazující utvářením předprostoru na stávající zvonici uprostřed návsi pracuje rafinovaně se světlem, úzkým oken na celou výšku stavby v záměru presbytáře je prosvětlena zavěšená vitraj kříže v presbytáři a spolu s vitrají adorujícího klečícího anděla v okně před výklenkem pro svatostánek tvoří hlavní výtvarnou výzdobu kaple. V této kapli pak začíná spolupráce s výtvarníkem Dr. Karlem Rechlíkem, která se táhne dalšími lety jako pevná linie spojující v letech 2011 – 2014 realizace úprav liturgických prostorů v diecézi Sankt Polten v Rakousku.

Podobnou realizací byla kompletní obnova dominikánského kostela Neposkvrněného početí Panny Marie v Olomouci, kde ve spolupráci s Karlem Rechlíkem (vitraje v oknech presbytáře) bylo navrženo po povodních v roce 1997 zcela nové dispoziční řešení včetně stupňů a mobiliáře presbytáře (menza, ambon, sedes a chórové lavice), bezbariérového přístupu, vestaveb zpovědních místností pod stávající klenbu kůru v závěru kostela, osvětlení kostela a drobných doplňků (abak, stůl na dary, stolky na tiskoviny, mříže zádveří apod.

Na půdorysu bývalé orlovny ve Studenci vznikla podle projektu našeho ateliéru jednoduchá obdélníková kaple s rekonstruovanou a nadstavenou zvonicí, vysvěcená v generálním vikářem Mons. Jiřím Mikuláškem v roce 2005.

Zajímavou hmotovou kompozicí vyniká „kaple pro tři zvony“ Panny Marie Sněžné v Hruškách u Brna. Na trojúhelníkovém pozemku sevřeném řekou Litavou, silnicí a zástavbou v obci je situována trojúhelníková kaple se vstupní stranou otevřenou do volného prostranství sloužícího k případnému rozšíření prostoru pro shromáždění a se zvonicí v závěru. Výzdobu tvoří kopie cenné sochy Madony z Hrušek (originál ze 40. let 14. století je vystaven v arcidiecézním muzeu v Olomouci) a kříž dle návrhu architekta.



Kaple Panny Marie Sněžné v Hruškách u Brna



Mezi další návrhy sakrálních staveb patřila spolupráce na projektu poutní kaple Božího milosrdenství ve Slavkovicích dle návrhu Ludvíka Kolka v letech 2005 – 2008, zajímavá především náročným statickým řešením lomenicové střechy a věže: místo původních betonových monolitů byly tyto části stavby realizovány jako dřevěné konstrukce.



Kaple Božího milosrdenství ve Slavkovicích

V průběhu aktivní tvorby naše architektonické studio zpracovávalo projektovou dokumentaci na rekonstrukci řady památkově chráněných sakrálních staveb včetně některých úprav v interiéru (filiální kostel sv. Jana Křtitele v Uhřicích s novým mobiliářem a kůrem včetně varhan s prospektem dle návrhu architekta v letech 2009 – 2010, farní kostel Nanebevzetí Panny Marie v Kyjově včetně technického vybavení v roce 2011, kompletní obnovy kostela sv. Josefa v Brně v letech 2011-2014 nebo probíhající obnova národní kulturní památky baziliky Porta coeli v Předklášteří u Tišnova včetně návrhu nového osvětlení a restaurování jednotlivých stavebních prvků) nebo celkové stavební obnovy (z význačnějších realizací kaple sv. Jana Nepomuckého v Třebíči – Slavicích v roce 2010, kostel sv. Mikuláše v Tvarožné v letech 2010 – 2014, kaple sv. Petra a Pavla ve Vřesovicích v roce 2011, kostel Nanebevzetí Panny Marie v Pozořicích v letech 2015 – 2017 a věž kostela sv. Augustina v Brně v roce 2016).

## 4 Úpravy liturgického prostoru tří kostelů v Diecézi Sankt Pölten

---

### 4.1 Farní kostel ve Waidhofen an der Ybbs

#### 4.1.1 Soutěž na nové liturgické uspořádání oltářního prostoru

Statutární město Waidhofen an der Ybbs leží v Dolním Rakousku na řece Ybbs a má přibližně 11500 obyvatel. První zmínka o městu pochází v listu papeže Urbana III. z 12. století. Osada na soutoku Ybbs a Schwarzbachu, na chráněném skalním ostrohu, známá již ve středověku železnými hutěmi a kovárnami; proslula především výrobou nožů.

Kolem roku 1400 byl Waidhofen prosperujícím městem obehnaným hradbami s příkopem a obrannou věží, které nebylo nikdy dobyto.



Pozdně gotický trojlodní městský farní kostel z let 1470-1510 patří spolu s obrannou zámeckou věží korunovanou v roce 2007 skleněnou kostkou rozhledny k perlám historických budov města. Památkově chráněná a velmi cenná stavba síňového trojlodí nepravidelného půdorysu se síťovými klenbami, oltářním triptychem z roku 1500 a bohatou sochařskou výzdobou z období pozdní gotiky procházela celkovou rekonstrukcí a v rámci uvažovaných stavebně technických zásahů bylo rozhodnuto také o novém definitivním uspořádání liturgického prostoru, které by nahradilo stávající dřevěné provizorium. Množství zásadních podmínek ze strany památkového dohledu omezujících možnosti řešení (požadavek na zachování maximálního počtu lavic, zachování keramické dlažby podlahy apod.) bylo zahrnuto do soutěžních podmínek. Vyzváno bylo na základě referencí osm autorských kolektivů, kterým byly předány požadavky farnosti pro zpracování vlastního návrhu. Kromě rakouských ateliérů byl na základě svých dlouholetých kontaktů výtvarníka a ředitele Diecézního muzea při

Brněnském biskupství osloven i PhDr. Karel Rechlík, který si za spolupracovníka vybral autora této práce na základě dřívějších společných realizací.

#### **4.1.1.1 Soutěžní podmínky a zadání**

V roce 2011 byla vypsána vyzvaná soutěž na novou liturgickou úpravu presbytáře s následujícími požadavky na zpracování soutěžní dokumentace:

Výkresy celku s navrženým liturgickým vybavením v měřítku 1:100: půdorys, řezy příčný a podélný, vše se zakreslením oltáře, ambonu a sedes, lavic a případně židlí podle navržených změn, dále doporučeno zakreslit i paškál a procesní kříž, do návrhu zpracovat deskový retabulový oltář s novou podstavou, a případné změny dlažby.

Požadavkem bylo doložit výkresovou dokumentaci presbytáře a přilehlých prostor v měřítku 1:50, včetně vybavení v měřítku 1:10 (výkresy a model), doplnit zákresy do fotografie, celkovými pohledy, počítačovým modelem apod. Odevzdání soutěžního návrhu bylo stanoveno na 26. 4.2011, místem předání byl Diözesanbauamt St. Pölten

#### **4.1.1.2 Navrhované řešení a jeho koncepce**

##### **Základní kámen – Varianta A 1,2**

Stacionární oltář na pevných schodech. Oltář z přírodního kamene - pokud možno podobný kameni kamenných pilířů.

V návrhu se počítá s možností uložení relikviáře ve spodní části oltáře.

Koncepce ambonu je založena na materiálu a tvaru oltáře. Materiál stojanu je přírodní kámen, vlastní pult pro knihy může být vyroben ze dřeva.

##### **Rozložení světla – Varianta B 1,2**

Světlo se šíří od zdroje.

Oltář je vyroben ze skla v ocelové nosné konstrukci. Technologie olovnatého skla vytváří dojem neprůhledného, ale světlo propustného materiálu. Olovené linie vitrjí jsou kombinovány s bělavými odstíny roztaveného skla.

Reverzibilní struktura oltářního ostrova. Projekt předpokládá dva dřevěné ozdobné schody, které vizuálně "vzdvihují" na podlaze chodník. Oltář umístěný na samostatné desce na podlaze prochází schody oltářního ostrova. Kroky jsou potaženy individuálním dřevěným složením a obarveny bílou glazurou nebo pokryty kobercem. Úzká mezera - vzdálenost mezi tělem oltáře a schodištěmi podporuje dojem neporušenosti starého podlaží.

Navrženo je uložení relikviáře v dolní kovové části nosné konstrukce oltáře.

Patrocinium kostela - sv. Máří Magdaléna a sv. Lamberta – by mohlo být připomenuto citátem na okrajích schodů. Keramické dlaždice s centrálním motivem kříže se přemístí ze současného místa do prostoru před oltářním ostrovem. Ostatní dlaždice původně umístěné pod novými oltářními stupni se použijí pro dlažbu v místech vedle nově orientovaných bloků lavic.

Pozdně gotický okřídlený oltář získá novou spodní část, kde historické svícny najdou vhodné místo a v nice spodní části retabula je možné vystavit svaté písmo nebo evangelium. Evangelium mohlo být slavnostně přineseno z tohoto místa na ambon.

Pro oltář i pro ambon lze připravit jednotlivé liturgické tkaniny, které by zdůraznily specifickou atmosféru a myšlenku na liturgické časy.

#### **4.1.2 Vlastní návrh vybraný k realizaci**

##### **4.1.2.1 Liturgické uspořádání prostoru**

Po druhém kole soutěže, při kterém bylo předloženo finální řešení doplněné o další konkrétní požadavky farního společenství byla před zahájením prací připravena také prezentace koncepce navrhované liturgické úpravy bohoslužebného prostoru. Návrh respektoval všechny požadavky památkové péče a vlastní stavební strukturu kostela s původním chórem vyvýšeným o několik stupňů.

Dispoziční řešení vycházející z principu okolostojících aplikováním modelu otevřeného kruhu na tvar T s oltářem umístěným ve středu shromáždění zdůraznily stávající historicky cenné lavice v přední části kostela otočené o 90°. Vlastní nové stupně oltářního ostrova umožnily právě umístění oltáře do centra dění. Sedes bylo z důvodů dobrého vizuálního kontaktu předsedajícího a věřících ponecháno v prostoru původního zvýšeného presbytáře a ambon umístěn na původní stupně na rozhraní původního kněžiště a nově vytvořeného oltářního ostrova. Tak byla všechna tři rozhodující místa liturgické akce situována ve shodě s původní sakrální architekturou a současně ve vhodné vzájemné poloze i vazbě na společenství slavící bohoslužbu.

Prostorové řešení ověřené na modelu 1:10 bylo i v návrhu prezentováno jednotlivými schémata dokládajícími splnění provozních požadavků a současně napomáhajícími k dobrému liturgickému slavení ozřejměním vzájemných vztahů a liturgických postojů v souladu s dnešní formou mše svaté.

##### **4.1.2.2 Vybavení a jeho výtvarné řešení**

Na jednání ve farním kostele ve Waidhofnu 10.12.2012 za přítomnosti faráře, děkana H. Döllera, vedoucího stavebního úřadu biskupství St. Pölten Ing. Pfossera, zemského památkáře Dr. W. Hubera, zástupců farnosti a zástupců firmy dodávající osvětlení a autorů Karla Rechlíka a Zdeňka Bureše byl dohodnut následující postup. Realizována bude liturgická úprava **varianta „B“** – „kámen úhelný“. **Oltář** bude realizován z kamene blízké struktury, ale světlejšího odstínu, než je převažující materiál pilířů a dalších součástí v kostele (tuf ?), materiál oltáře a nových oltářních stupňů může být stejný za předpokladu, že bude rozlišen povrchovou úpravou (strukturou), nebude leštěný, ale řezaný, broušený nebo ručně upravený, vzorem může být stávající barevnost oltáře – modelu: Zachována je možnost členění spodní části oltáře z několika bloků, předpokládá se zlacení částí dle návrhu, zlacení patinované, matné, na hrubším povrchu (části jakoby vylomené z bloku, zlacení i u mezery mezi mensou a podnoží

oltáře). Mezi doporučení investora, diecézního stavebního úřadu i památkové péče patřilo navrhnout podložení oltářní menzy, aby vznikla hlubší (cca 50mm) spára – „nuta“ po obvodu, která opticky nadlehčuje mensu, dále možnost ponechání oddělené „nohy“ bez doteku s mensou, v „noze“ je možno uložit relikvie (tvar ploché mističky“ s kovovým víkem – uzavřením na povrchu kamene, vzhledem k velikosti relikviář stačí 40 mm odstup od mensy, aby ostatky mohly být uloženy, a v neposlední řadě doporučení navrhnout drobný výřez pro špičky nohou celebranta, s požadavkem, aby výřez nebyl viditelný z bočního pohledu – nebude dotažen až boční hraně oltáře, případně kolem oltáře variantně navrhnout štěrbinu prostupující stupněm

**Oltářní stupně** budou dva stupně dle návrhu, spodní umožňuje obcházení, horní bude jen pro celebraci u oltáře, struktura kamene bude odlišná od kamene oltáře (hladší povrch kvůli údržbě?), variantně by stupně mohli být „podříznuté“. Napojení nových oltářních stupňů na stávající presbytářové stupně by mohlo být provedeno následujícím způsobem: dolní stupeň bude odsazený o několik cm (spára vydlážděna historickými dlaždicemi nebo replikami), druhý stupeň může být zaříznut do stávajícího druhého stupně, zde je zapotřebí navrhnout variantní možnosti v detailu a zamyslet se nad případnými jinými možnostmi napojení,

**Ambon** bude realizován v kombinaci kámen – dřevo (dřevěný šikmý pult, s prostorem na odložení textu, knihy apod.. mírné předsazení pultu před kamenný nosný blok), kámen stejný jako u oltáře, zachován bude motiv vpadlé „vyříznuté“ části, vyzlaceno jako u oltáře na stejnou (hrubou) strukturu. Ambon bude umístěn na horním stupni presbytáře (pohledově z lodi vlevo) s přesahem vertikálního sloupku na nižší stupeň presbytáře, mikrofon a přívod k němu budou realizovány mimo vlastní těleso ambonu. Jako zajímavé doplnění byla nabídnuta možnost liturgického textilu na ambonu (viz návrhové kresby).

**Sessio a sedes** budou umístěny na základě požadavku faráře napravo od ambonu na horní ploše presbytáře, navrhnout tvar, konstrukci a materiály (viz skici).

**Svícný u oltáře** jsou navrženy po bocích oltáře, kamenné, pevně umístěné s odnímatelnou horní částí se svíčkou (možnost přinášení v liturgickém průvodu), odnímatelná část může být variantně dřevěná, ze stejného materiálu jako čtecí pult ambonu, nebo mosazná; část v rovině oltářní „nuty“ zlacená. Svícný budou umístěny na stupni, který v této části nebude používán k obcházení oltáře.

**Historické lavice** mezi prvními pilíři navrhujeme otočit o 180 stupňů, provizorně nebudou zatím prodlouženy dle původní úvahy, ale další místa k sezení budou řešena židlemi a lavicemi pro děti, které se stanou součástí vybavení.

**Osvětlení** je zcela nové. S dodavatelskou firmou je dohodnuto řešení světelných těles nad oltářem v kruhové liště, která dovolí nasvícení i boků oltáře – plasticita tvaru tak bude podtržena. Do konce ledna 2013 bylo tedy nutné připravit návrhy uvedených částí: oltář, stupně, ambon, sessio, sedes, svícný, přemístění lavic (včetně variant), dokumentaci (včetně variant) pro prováděcí firmy, vzorky materiálů a zpracování (kámen, zlacení, dřevo), modely oltáře, ambonu a sedes a také orientační cenové odhady za realizaci (bylo dohodnuto, že také dodavatelem řešení budou autoři návrhu, zajistí realizaci ve spolupráci s profesními firmami z Rakouska

nebo České republiky). Požadovaný začátek prací byl stanoven na začátek dubna 2013, předpokládané dokončení se uvažuje na začátku listopadu 2013, aby Slavnost Narození Páně mohla být slavena v novém liturgickém prostoru a s novým posvěceným oltářem.

Konkrétní řešení jednotlivých prvků mobiliáře bylo doloženo v soutěžním návrhu nejen výkresy v měřítku, ale i bohatou přílohou náčrtků a zákresů do fotografií, které ilustrovaly co nejvěrněji konečný výsledek nejen provozního liturgického řešení, ale také podoby jednotlivých pevných i mobilních prvků presbytáře. Celá realizace probíhala na základě dohody jako dodávka autorů vítězného návrhu, jednotliví subdodavatelé stavebních, kamenických, truhlářských a restaurátorských prací byli z České republiky.

Na základě jednání v průběhu prací byly upřesněny v květnu 2013 požadavky na provedení úprav. Spára mezi starými stupni presbytáře a novými stupni oltářního ostrova bude co nejmenší (realizována je tedy 2. varianta návrhu). Materiálem oltáře i stupňů bude travertin (neleštěný, na plochách stupňů zatmelený a broušený, matný), dodavatelem bude firma z ČR – Letovice, která zabezpečí i zděnou stavební část oltáře. Bylo také domluveno, že relikvie v oltáři budou tři, bylo tedy třeba navrhnout jejich umístění v kamenném bloku oltářní „nohy“. Optické spojení „nohy“ s mensou bude řešeno (vložená kamenná kostka o menším půdorysném rozměru než je „noha“, kostka mírně zapadne do osazení v „noze“ oltáře. Kostka bude zlacena a se strukturou jako ostatní zlacené hrubé části oltáře. Přenosné svícny budou mít mosaznou misku a nosnou trubku, zlacenou jako jiné části výbavy, a krátkou verzi držadla. Přesná pozice ambonu bude určena po zkoušce s přenosným dřevěným ambonem, pult ambonu bude z masivního materiálu – dřeva. Uprázdňené místo po starém svatostánku v retabulovém oltáři bude řešeno pouze výtvarně.

Doplňujícími sedadly v prostoru kolem oltáře nebudou židle, ale přenosné lavičky, využitelné především pro děti, v několika velikostech, zasouvateľné navzájem pod sebe podle předloženého návrhu architekta. Příčně orientované lavice po bocích oltáře budou ve čtyřech řadách (první řada se sklápěcími sedadly). Pomocné stolky – abaky (atraktivní vzdušné provedení s matnou skleněnou deskou, spojení sklo-dřevo) budou mít zaručenu dostatečnou tuhost pro přenášení. Dodavatelem dřevěných součástí bude navržený stolař z České republiky, úprava barokních lavic je projednávána na místě s místním stolařem

Sessio a všechna sedadla budou dřevěná se zlatým polstrováním. Prostor na odložení knih bude řešen jinak, než pod sedákem. Navržen je tedy kolmý zářez/štěrbina v opěradle sessio, prostor musí umožnit uložení knihy o velikosti v 175 mm, š 122 mm, hřbet 45 mm (menší verze), otvor bude dostatečně široký se skoseným místem pro snadnější uchopení knihy, větší vydání knihy je 205 x 140 x 45 mm (bude upřesněno, která verze bude používána – musí se pohodlně vejít i list A5), ukládací prostor – štěrbina/vertikální „kapsa“ – bude otevřen i v čele opěrky a s bezpečnou rozměrovou rezervou – musí umožňovat snadné vyjímání knihy. U sedadel ministrantů bude přihrádka na knihu umístěna vzadu na sedadle.

Nad rámeček původního zadání budou vytvořeny návrhy dřevěných zповědnic o rozměrech, které byly dodány ve stolařových návrzích, umístění zповědnic vzadu v kostele v původní

poloze pod kůrem.

## 4.2 Klášterní a farní kostel Altenburg

Benediktinský klášter Altenburg, založený roku 1144, leží 5 km jihozápadně od města Horn. Město Horn bývalo v 16. století majetkem rodu Puchheimerů a důležitým protestantským centrem. Vojáci tzv. Hornského spolku, šířícího novou víru, vydrancovali roku 1619 rovněž klášter Altenburg. Následně komplex poškodili Švédové.

Ve sklepe, datovaném k r. 1308, se nacházela loď špitálního kostela, vchod do špitálního traktu a empora. V úrovni pod nynějším sklepem je kostnice ze 12. – 13. století. Vše překrývá gotická, resp. barokní fáze, kdy sklep sloužil jako krypta s hrobkou zakladatele kláštera uprostřed.

V roce 1650 proto byla zahájena rozsáhlá a ještě po většinu 18. století pokračující barokní přestavba, na níž se podílel také Josef Munggenast. Jeho dílem je především klášterní kostel sv. Lamberta. Uvnitř mohou návštěvníci shlédnout fresky P. Trogera stejně jako v klášterní knihovně. Krytu vyzdobili freskami znázorňujícími tanec smrti Trogerovi žáci.

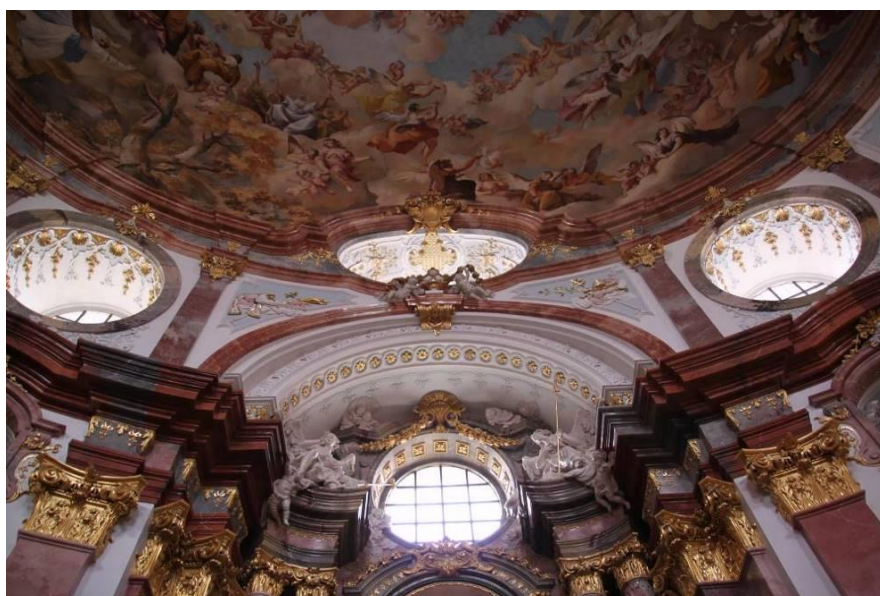
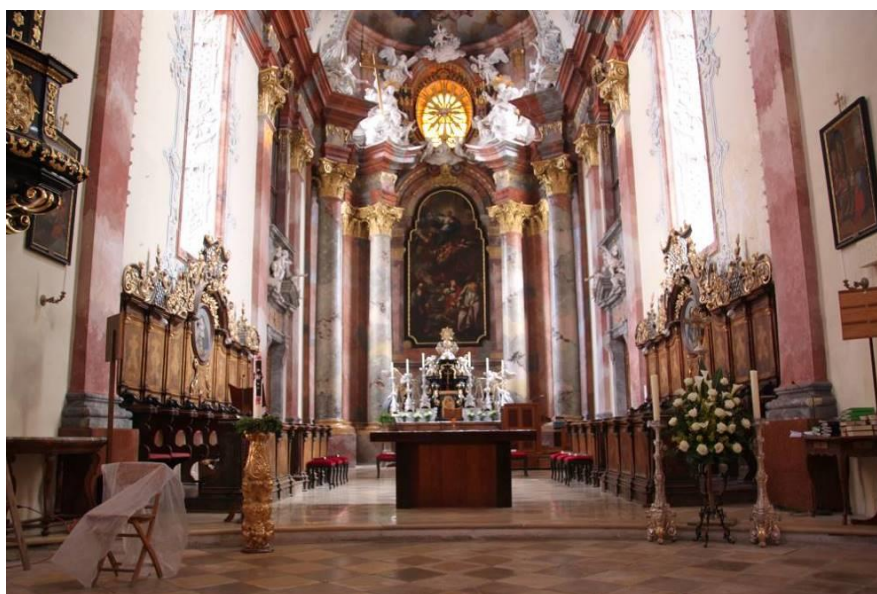

#### 4.2.1 Soutěž na koncepční řešení uspořádání kostela a nové liturgické vybavení

Provizorní řešení presbytáře s jednoduchým dřevěným mobiliářem nevyhovovalo nejen po stránce estetické, ale především liturgickému dění v relativně dlouhém chóru klášterního kostela. Na celkové nové uspořádání jednotlivých liturgických funkcí v presbytáři a v lodi kostela s požadavkem na řešení nejen nového mobiliáře presbytáře, ale umístění křtitelnice, mobilních chórových varhan a dalšího vybavení byla vypsána vyzvaná soutěž. Mezi účastníky byli vyzváni i autoři úspěšného soutěžního návrhu na nové uspořádání liturgického prostoru farního kostela ve Waidhofenu, PhDr. Karel Rechlík a Ing. arch. Zdeněk Bureš. Soutěžní podmínky obsahovaly podrobný soupis požadavků na řešení potřeb společných i soukromých bohoslužeb v celém prostoru klášterního a farního kostela, na jejichž základě mělo být vyřešeno definitivně často provizorní uspořádání a navrženo definitivní dispoziční řešení a prvky mobiliáře. Odevzdání návrhů bylo v červenci 2012.



##### 4.2.1.1 Soutěžní podmínky a zadání

Chrám v centru areálu je využíván současně jako klášterní i farní kostel. Liturgický a pastoračně-kulturní podmínky pro návrh liturgického uspořádání a uměleckého zpracování mobiliáře byly stanoveny na základě následujících požadavků.

Barokní klášterní kostel je multifunkční a jako takový musí být řešen tak, aby vyhovoval několika funkcím, především bohoslužbám v průběhu celého liturgického roku, dále společné souhře mnišské a farní liturgie a konečně i doplňkovým aktivitám jako jsou například průvodcovské akce a kostelní koncerty (související s existencí tradičního altenburského dětského chóru, který má kolem 40 členů – chlapců).

Nové liturgické zařízení musí primárně sloužit nedělním bohoslužbám a církevním slavnostem,



teprve sekundárně bohoslužbám mnišských hodin a bohoslužbám všedního dne.

#### 1. Bohoslužby v průběhu liturgického roku

Při bohoslužbách během církevního roku podle římského misálu předsedající u sedes vede úvodní modlitby, vyznání víry, přímlyvy atd., u ambonu se odehrává čtení z lekcionáře a evangeliáře a homilie, eucharistická bohoslužba pak u pevného oltáře. Počítá se s několika kredenčními stolky (pro obětní dary, kalich, patény), s mobilním stolkem vedle sedes pro popel, lavabo pro mytí nohou, knihu, mitru apod. Pro opatskou berlu je třeba umístit držák na chórové židli (sessio). Procesní kříž a ve velikonoční době velikonoční svíce budou používány při slavnostních příležitostech (inzensiert). Pro květinovou výzdobu oltáře bude v soutěžním návrhu určeno konkrétní místo. Liturgické vybavení musí umožňovat slavení bohoslužeb podle jednotlivých období církevního roku. Pro adventní dobu je zapotřebí navrhnout místo pro adventní věnec, který byl dosud zavěšen nad sedadlem kněze. Pro dobu vánoční navrhnout vhodné místo pro vánoční betlém, dosud na mense levého bočního oltáře. V kostele se také slaví pontifikální mše (biřmování, Nový rok, Epifanie, slavnost sv. Benedikta (21.3.) v chóru, je tedy zapotřebí vyřešit vhodné místo pro opatskou berlu a odložení mitry a knihy, při slavnosti sv. Benedikta počítat s účastí opata z Geras, větším množstvím spolubratří a pěveckým sborem. Mezi další liturgické slavnosti, které mohou ovlivnit dispoziční řešení i potřebné vybavení patří Slavnost křtu Páně: místo křtu - žehnání vody, obnova křtu, Asperges-Ritus, slavnost Zjevení Páně: se svěcením svíček a světelným průvodem, Svatoblažské požehnání s požadavkem na místo pro svíčky, liturgická procesí, Popeleční středa s požadavkem na místo pro popel, lavabo atd., Květná neděle s zahájením průvodu a žehnáním ratolestí na prelátském dvoře a pašijemi provedenými pěveckým sborem, Zelený čtvrtek s místem pro sezení 12 apoštolů při mytí noho. Také je počítat modlitbami u Olivetské hory před oltářem se svatostánkem, ty dosud probíhaly u pravého bočního vchodu do konventu napravo, kde je i místo Božího hrobu. Na Velký pátek je potřeba zajistit místo pro prostraci, místo pro čtení pašijí (prováděné zpěváky), místo pro uctívání kříže, květiny atd., místo pro tiché uctívání u Božího hrobu). Sobotní vigilie počítá se světelnou slavností na dvoře, místem pro oheň, velikonoční chvalozpěv Exultet, místem pro velikonoční svíci a také s prostorem pro slavnost křtu. Pro velikonoční neděli je třeba nalézt vhodné místo pro svěcení pokrmů (v košicích). Nejen pro první sv. přijímání ve farnosti, ale také pro měsíční „rodinné mše“ je zapotřebí vymezit místo pro občasně hudebníky s elektronickými nástroji. K dalším slavnostem patří Slavnost Těla a Krve Páně s procesím v zahradě a na dvoře, Slavnost Nanebevzetí P. Marie (pontifikální mše s hudbou Allegro vivo), Neděle sv. Lamberta při níž se střídají sbory z farností apod.

Altenburský dětský chór má cca 40 chlapců – je třeba pro ně často určit liturgicky, akusticky a opticky vhodné místo v chóru a mobilní varhany. Chórové varhany budou používány i u chórové liturgie a ve všední dny.

Hudebníci, kteří při orchestrálních mších potřebují více místa, mohou skladby provést z varhanní empory, stejně tak hostující sbory bez liturgických zkušeností. V rámci soutěžního návrhu by mělo být vyřešeno i místo a způsob ukazatele čísel písní. Je také nutné zajistit

dobrou slyšitelnost v kostele, mikrofony by měly být umístěny u sedadla celebranta, u ambonu, u mobilního ambonu pro liturgii hodin (chórová), mohou být doplněny mikrofony na obou stranách chórových lavic a bezdrátovým mikrofonom pro loď, křty, přímluvy, rodinné akce atd.

## 2. Společná souhra mnišské a farní liturgie

Konventní mše: počítá se se čtením od samostatného pultu, slavnostní modlitby Vesper budou celebrovány, kantor a ceremoniář stojí u sessio. Samostatný čtecí pult se bude využívat pro zvláštní bohoslužby, svatby, zlaté svatby apod.

V interiéru kostela je také potřeba nalézt vhodné místo pro křtitelnicí, situování křtitelnice má být v návrhu věnována zvláštní pozornost. V rámci koncepce řešení je zapotřebí navrhnout i dobře viditelné místo pro sv. oleje. Paškál má stát po celý rok u křtitelnice, avšak ve velikonočním čase a eventuálně u pohřbů u ambonu. K dispozici je raně barokní křtitelnice (kamenná, poškozená) a Velikonoční svícen, které by mohly být při novém osazení použity.

Svatost smíření: v kostele jsou dvě stávající zповědnice, autoři celkového řešení mohou navrhnout ve vnitřním prostoru kostela zřízení zповědní místnosti – nabízí se nyníjší Kerzenkapelle – svíčková kaple.

Svíčky u mariánské sochy nebo také místo pro knihu proseb – n

abízí se dřívější severní vchod do kostela, odkud se vchází i na emporu.

Celkové liturgické uspořádání prostoru by mělo také nabídnout více bohoslužeb slova – ekumenické i pro turisty např. promluvy v poledne.

Přístup do kostela má být v návrhu řešen bezbariérový (místo pro vozíky, mše pro nemocné).

Při pohřbech je zvykem, aby rakev stála před oltářem se svícemi, věnci atd.

Pro zvláštní slavnosti klášterního společenství je zapotřebí počítat s místem například pro benedikaci opata, obláčky, primice, s místem před oltářem pro sedadlo světitele, místem pro prostraci při svěcení apod.

## 3. Průvodcovské akce a kostelní koncerty

V rámci prohlídek s výkladem budou vysvětlovány nejen fresky, ale i nové liturgické zařízení.

Při zvlášť velkých koncertech bude nutno montovat mobilní pódium a součástí soutěžního návrhu bude nejen jeho umístění, ale i technické řešení a také možnost jeho uložení a potřebná manipulace.

### 4.2.1.2 Navrhované řešení a jeho koncepce

Základní myšlenka:

#### **Brána světla**

Nové liturgické vybavení je pojato jako brána k liturgii, brána k benediktýnské spiritualitě, otevřené dveře ke konkrétnímu společenství křesťanů.

Návrhy liturgické výbavy mají základní myšlenku nejen symbolicky ilustrovat, ale mají ji umělecky vyjadřovat a v denní praxi podporovat. Nový oltář stojí v blízkosti hranice mezi prostorem mnišské liturgie a farní liturgie. Ve tvaru oltáře se soustřeďují obě tyto funkce. Půdorys oltáře je utvářen především společným prostorovým ohniskem, které stanovila barokní

přestavba celého kostela. Oltář má působit pevně a stabilně. Zároveň nemá vytvářet dojem předělu mezi oběma částmi kostela. Proto je oltář ve všech variantách proražen otvorem, je tedy „prostupný“ pro světlo. Tato myšlenka může mít podobu od světelné šterbiny až po „bránu světla“. Motiv prostupujícího světla se objevuje i u ambonu, který je otočný, aby mohl sloužit jak pro chórové, tak pro farní bohoslužby. Osvětlení přirozeným světlem je intenzivnější v prostoru presbytáře – chóru. Proto bude umělecký i symbolický efekt procházení světla výraznější při pohledu z kostelní lodi. Otvory pro světlo jsou vyplněny bílým taveným opaktním sklem, které není průhledné a dopadající světlo rozptyluje. Toto působení světla může být v ranních, večerních nebo nočních hodinách lehce podpořeno umělým nasvětlením.

*„Otevřme naše oči pro božské světlo...“ (Benediktsregel 9).*

Všechny důležité součásti liturgického vybavení jsou tvarovány (formovány) s ohledem na jedno společné ohnisko. Tentýž formální princip má i křtitelnice a sedilie s vlastním ambonem. Jednotu charakteristických radiálních forem mají mít i menší předměty (například svícny). Symbolika společného těžiště, společného východiska tak jako společného středu je důležitá pro celý kostel a má mít svoji ozvěnu v různých detailech. Geometricky se ohnisko nachází ve středu klenby lodi, symbolicky je ve středu shromáždění věřících.

### **4.3 Farní a poutní kostel Gutenbrunn – Heiligenkreuz**

Wallfahrtskirche Heiligenkreuz – Gutenbrunn byl postaven v letech 1755 – 1758 za vlády Marie Terezie a je málo známým a obdivovaným klenotem. Kostel se nachází na tzv. „Kleine Barockstrasse“ a je také farním kostelem. Je jedním z nejdůležitějších „Maulpertschkirchen“ v Rakousku a pravděpodobně jedním z největších, díky své odlehle poloze není příliš známý, přestože se nachází téměř před branami hlavním města Sankt Polten.

Stavitelem byl biskup Franz Anton Marxer, v době výstavby pomocný biskup a generální vikář Vídně a Posova pod Enns, který je v kostele také pohřben. Biskup měl v plánu zřídit zde i seminář a letech 1762 – 1766 bylo západní křídlo rozšířeno a byl zde zřízen seminář pro Dolní rakouskou část pasovské diecéze.



#### 4.3.1 Soutěž na nové liturgické uspořádání oltářního prostoru

Kostel prošel kompletní rekonstrukcí v letech 2009 – 2014, jejíž součástí byla i nová liturgická úprava. Ze soutěžních návrhů bylo vybráno řešení českých účastníků soutěže a realizováno v závěrečném roce prací místními řemeslníky.

Původní vybavení kostela bylo částečně provizorní (dřevěné stupně oltáře, druhotně vložená mřížka presbytáře apod.), částečně uloženo v depozitáři. Restaurováním prošla sochařská i malířská výzdoba a také kamenná dlažba v lodi kostela a přilehlých bočních kaplích. S vlastní úpravou liturgického prostoru se čekalo až na závěr stavebních úprav na výsledek soutěže na dispoziční a výtvarné řešení.



Gutenbrunn-Heiligenkreuz: Stav kostela při probíhajících stavebních úpravách



#### 4.3.1.1 Soutěžní podmínky a zadání

Soutěž byla anonymní, obecná popiska – označení soutěžního - návrhu zněla: Liturgische Neugestaltung des Altarraumes der Pfarr- u. Wallfahrtskirche Gutenbrunn - Heiligenkreuz

Do půdorysu kostela mělo být zahrnuto u umístění historicky cenné křtitelnice a příležitostného pódia pro zpěváky a orchestr.

Mezi povinné přílohy patřily: půdorys, příčný řez, podélný řez v měřítku 1:50, se zakreslením oltáře, ambonu, sessio +2 sedes, 2 oltářních stupňů a umístěním křtitelnice.

Dále měly být doloženy vlastní návrhy oltáře, ambonu v měřítku 1:10, včetně výkresových příloh a modelu, zákresy do fotodokumentace, popis základní ideje návrhu, materiálové řešení a finanční rozvaha realizace díla se specifikací položek za materiál, dodávku a honoráře.

Nesměla chybět ani obálka s označením Autor – spojení /obálka se jménem a kontaktem

Termín odevzdání návrhů byl stanoven na 20. červen 2013, Bauamt St. Pölten, termín jury na 25. červen 2013, od 10:00, St. Pölten

#### 4.3.1.2 Navrhované řešení a jeho koncepce

Podoba nového liturgického uspořádání kostela vychází ze tří základních myšlenek a tří symbolických obrazů:

**Kříž, ovál a světlo** jsou symboly slavné tradice poutního místa, ale i základy uměleckého ztvárnění prostoru křesťanského kostela jako nadčasového obrazu společenství a naděje. Nové oltářní vybavení je – i vzhledem k mimořádně cennému historickému interiéru – koncipováno jako dialog dnešního tvarosloví s tradicí a proslulými Maulbertschovými malířskými díly.

Pro Gutenbrunn - Heiligenkreuz bude pro menzu použit přírodní kámen, v souladu s požadavky liturgických předpisů.<sup>52</sup> Mramor, který svou monumentalitou, strukturou a barevností bude pro umělecky náročný interiér odpovídajícím materiálem, bude vážit kolem 1000 kg. Tomu musí odpovídat dimenzování nosné konstrukce, která však má opticky působit lehce. Nový oltář se má stát symbolickým centrem světla a jeho leštěná mensa současně zrcadlí mimořádně kvalitní freskovou výzdobu kostelní klenby.

Zásadní podmínkou tvarování mobiliáře byla dobrá pohledová komunikace nového oltáře s hlavním monumentálním oltářem, ve kterém zůstává svatostánek a nad ním poutní mariánská socha. Volbu materiálů a zejména jejich barevnosti určilo celkové barevné ladění interiéru, dané freskami i velkými závěsnými obrazy.

Přirozené osvětlení během dne je v hlavní lodi kostela proměnné, ale intenzivní. Oltářní základna je proto vyplněna a výtvarně vyzdobena bezbarvým, strukturovaným a taveným sklem, které není průhledné a současně rozptyluje dopadající světlo. Tento efekt lze podpořit citlivým umělým nasvětlením (kvůli různým světelným situacím v průběhu času). Technologie prosklení je klasická vitrajová technologie „skel do olova“ jako pro skleněná okna. Optickým

---

<sup>52</sup> Srovnej IGMR čl. 263

prostupováním jednotlivých dílů podstavy oltáře však asociace na tradiční vitrajovou výzdobu oken prakticky nevznikají.

Ostatní komponenty liturgického vybavení jsou navrženy na stejném principu. Tvarování na mírné křivce odpovídá dynamice barokního prostoru. Nosným prvkem je vždy ocelová konstrukce v kombinaci s mosazí nebo zlacením. Deska ambonu je dřevěný pult, dřevěná jsou i sedadla, případně s textilním čalouněním.

Návrh počítá s oltářem vyvýšeným na dvou nebo třech stupních, které napomohou lepší optické komunikaci s knězem a liturgickým dějem a vymezují oltářní prostor v užším smyslu. Zde se nachází sedadlo kněze i ministrantů a stupně vytvářejí pohodlný přístup ke svatostánku. Křtitelnice bude umístěna po levé straně vstupu do lodi před boční kaplí. Navrženo je tvarování svícňů, lehký čtecí pult k místu kněze a pomocné odkládací prostory, včetně místa pro květinovou výzdobu. Součástí liturgické výbavy je i procesní kříž, vytvořený kombinací kovu a drobné skleněné vitráže.

*červen 2013 Karel Rechlík*

### **4.3.2 Vlastní návrh vybraný k realizaci**

Vítězný návrh zahrnoval především nové dispoziční řešení presbytáře včetně nových stupňů oltářního prostoru navržených z masivního kamene a kamenné dlažby korespondující s dlažbou lodi kostela, rozmístění a vlastní návrh mobiliáře a doplňků.

#### **4.3.2.1 Liturgické uspořádání prostoru**

Hlavním zásahem do presbytáře byla realizace nových stupňů, které zachovaly přístup ke stávajícímu retabulovému oltáři v závěru presbytáře a současně umožnili umístění nového oltáře obráceného ke společenství věřících na zvýšeném stupni umožňujícím vhodné optické propojení s lodí kostela. Stupně byly navrženy v masivním kameni, dlažby mezi stupni z původních kamenných dlaždic. Presbytář zůstal od lodi kostela oddělen jedním stupněm<sup>53</sup> vysunutým mírně před triumfální oblouk barokního kostela.

Druhý stupeň vymezoval vlastní oltářní prostor, na něm je umístěn nový pevný oltář, relikviář a oltář Božího slova – ambon. Předsednické místo je mobilní, místa pro příslušující na spodním stupni, s klečením asistence je uvažováno na hraně oltářního stupně. Hrana presbytáře se otevírá do lodi kostela, kde jsou stávající místa pro věřící, asistence uzavírá po bocích presbytáře a v jeho závěru model *circumstantes* – okolostojících, model otevřeného kruhu.<sup>54</sup>

Abak je umístěn ve výklenku na stávajícím parapetu a je řešen skleněným oválem, tvarově korespondujícím s hlavním liturgickým vybavením.

Nejvyšší stupeň v závěru oltářního prostoru nahradil stávající dřevěné stupně a zachoval přístup ke stávající menze retabulového oltáře.

---

<sup>53</sup> Srovnej IGMR čl. 258

<sup>54</sup> Srovnej BUREŠ, Z., *Současné liturgické směrnice a typologie církevních staveb*, In: *Nové kostely a kaple 20. století v České republice*, Kostelní Vydří: Karmelitánské nakladatelství, 2001, s. 66

#### **4.3.2.2 Vybavení a jeho výtvarné řešení**

Mobiliář je pojednán v jednotném duchu, při použití několika různých materiálů (kámen, kov, sklo, dřevo) je vždy zachována hlavní koncepční myšlenka tvarového řešení.

Pod navrhovanou kamennou oválnou menzou z červeného mramoru barvou a strukturou korespondující se stávajícími mramory architektury barokního retabulového oltáře nesenou zlatenou subtilní konstrukcí lemující vitraje se v dlažbě kostela promítá její obrys s deskou relikviáře uloženou před menzou. Nosná konstrukce menzy je opsána i v dalším vybavení presbytáře, u podnože ambonu, stojanu pro velikonoční svíci i svícňů stojících v presbytáři.

#### **4.3.3 Realizace návrhu a postup prací**

Stavební úpravy kostela zahrnovaly kompletní výměnu podlah v celém kostele včetně vybudování nových stupňů presbytáře.

Práce pokračovaly začátkem roku 2014 za spolupráce duchovního správce P. Johannese a pracovníků diecéze Ing. arch. Pfosera a dr. W. Hubera

Základním předpokladem dalšího postupu bylo zajištění mramoru pro mensu. Doporučeno na základě leštěné desky: new damasco, na internetu opticky nejbližší je Rosso Erika. Nakonec byl vzorek vhodného mramoru pro oltářní mensu nalezen v kamenictví v Scheibbs. Mramor pro oltářní mensu by měl barevně a kresbou odpovídat leštěné desce cca 3m x 1.3m ve firmě STEINMETZ Ehrlich, Scheibs, typ – název mramoru je NEW DAMASCO. Ehrlich požádal urychleně o informaci o možnosti dodání bloku tohoto materiálu z Itálie.

Realizace mensy a nosných částí oltáře proběhla za spolupráce firem v Rakousku (přímá koordinace kameník – zámečnick), podkladem byl technický výrobní výkres oltáře pro Gutenbrunn-Heiligenkreuz, který byl konzultován stavebním odborem diecéze a dostalo se mu vysokého ohodnocení ze strany arch. Pfosera i řemeslníků. Ovál pod oltářem v dlažbě je navržen z jednoho kusu kamene (dodavatel Ehrlich) a obkroužen vloženým mosazným páskem. Mosazný pásek bude lemovat i kamenný kryt relikviáře. Na mense budou vyznačeny (vybroušeny) čtyři rovnoramenné kříže při okrajích mensy (realizace Ehrlich), grafický návrh na půdorysu mensy byl dodán, vybrána kombinace rovnoramenného kříže a 4 umístění při obvodu mensy. Pod oltářem byl proveden základ ze železobetonu. Současně s dlažbou oltářního stupně presbytáře došlo k umístění relikviáře u přední nohy oltáře, materiál: salzburský hnědočervený mramor.

Svícný byly provedeny v minimálním počtu 2ks, podstavec do výše oltářní mensy, stopka s miskou a svíčkou nad tuto rovinu. Držáky s miskami a svícemi nebyly provedeny jako samostatně přenosné, celé svícný při výjimečných příležitostech ale přenosné budou.

Pro hlavní ambon byla vybrána varianta B. Horní deska dřevěná, materiál a úprava kompatibilní s dalšími dřevěnými částmi, doporučena barevnost hnědo-červená. Tvar malého ambonu byl mírně upraven – kompatibilita s ostatními tvary. Součástí malého ambonu bude náslapná deska, zajišťující stabilitu a dovolující (výjimečně) přenesení pultu (při koncertech

atd.). Horní deska byla navržena buď skleněná, nebo mosazná.

Pro sessio a sedes byla vybrána varianta „B“, oválný půdorys, odkládací místo pro zpěvník, dřevo bez kombinace s kovem, tvar byl dokumentován i modelem. Čalounění si uživatel přál látkové – tmavě červený samet, nikoliv kůže. Rozmístění sedes před bočními výklenky bylo odsouhlaseno, sedes jsou zhotovena jako přenosná. Ve výklencích byly umístěny části bývalé historicky cenné mramorové oltářní mřížky – prostor výklenků byl směrem vzhůru na klenbu mírně nasvětlen.

Abak byl umístěn nad částí oltářní mřížky ve výklenku (vlevo od oltáře) a má formu skleněné desky na dvou válcových mosazných a dostatečně těžkých „podstavách“ pevně spojených se skleněnou deskou. Celek, skleněná deska se dvěma kovovými podstavami, stojí na horní ploše „zábradlí“; šířka zábradlí cca 25 – 30 cm. Podstavy o průměru cca 10 cm s měkkým/pružným dosednutím na kamennou desku, distance skla od zábradlí cca 15 cm.

Kromě úpravy vlastního presbytáře bylo dotaženo i umístění nových náhrobních desek v podlaze kostela (2x deska 120 x 80 cm), materiál: salzburský hnědočervený mramor, včetně grafických návrhů na texty desek. Provedení Ehrlich.

V rámci úprav liturgického prostoru byla nově umístěna křtitelnice (průměr 80 cm, podnož cca 45 x 46 cm) u boční kaple v předsíni

Nad rámeček původního zadání byl navržen procesní kříž (sklo, kov) u oltáře, umístěn na oltářních stupních. Výška kříže pohledová činí 200 cm. Kříž bude přenosný jen při výjimečných příležitostech (koncerty), pro procesí bude používán jiný, lehčí dřevěný kříž. U paty kříže bylo navrženo pevné místo pro květinovou výzdobu presbytáře. Na okraji presbytáře na horní desce okraje mřížky na přenosném mosazném podstavci překrývajícím se s distancí zábradlí.

Povrchová úprava kovových částí (ev. i některých dřevěných prvků) byla navržena technologií žárového pozlacování.

Práce na rekonstrukci kostela byly dokončeny po třech a půl letech slavnostním posvěcením oltáře v neděli 13. července 2014 opatem Matthousem Nimmervollem z kláštera Llienfeldu za doprovodu Korunovační mše W. A. Mozarta.



## 5 Závěr

---

V průběhu let 2011 – 2016 jsme měli možnost pracovat společně s Dr. Karlem Rechlíkem na několika projektech a návrzích liturgických úprav kostelů v Diecézi Sankt Pölten. Z více návrhů jsem vybral tři zajímavé příklady, z nichž dva se dočkali realizace.

Jednalo se vždy o soutěžní projekty, které měly jasná zadání a požadavky na rozsah a lokaci řešení. Cílem každého soutěžního návrhu bylo přizpůsobit stávající historický interiér s často dočasným řešením nebo s chybějící finální úpravou požadavkům obnovené liturgie i představám místní církve (společenství věřících, klášterní komunitě apod.).

Předložené konkrétní soutěžní návrhy byly vyhodnoceny nejen po linii památkové ochrany staveb příslušnými pracovníky památkové péče, ale především pro strážce stavební a provozní pracovníky diecézního stavebního úřadu Diözesanbauamt St. Pölten a odborníky na liturgii Diecéze Sankt Pölten. V prostorách sídla diecéze také probíhala řada jednání, která měla za účel upřesnit nejen technické řešení, ale i výtvarné řešení a symbolické vyznění navrhovaných úprav a vybavení.

Návrhy liturgické výbavy mají základní myšlenku nejen symbolicky ilustrovat, ale mají ji umělecky vyjadřovat a v denní praxi podporovat. Všechny soutěžní návrhy měly vždy svou nosnou myšlenku symboliky (**úhelný kámen** ve farním kostele ve Waidhofen an der Ybbs, zdůrazněný nutou a zlacením, násobený svícny kolem oltáře, **brána světla** v klášterním kostele v Altenburgu, otevřené dveře ke konkrétnímu společenství křesťanů: „*Otevřme naše oči pro božské světlo...*“ (*Benediktsregel* 9), nebo kombinace tří motivů: **kříž, ovál a světlo**, které jsou symboly slavné tradice poutního místa, ale i základy uměleckého ztvárnění prostoru křesťanského kostela jako nadčasového obrazu společenství a naděje a jsou vepsány do nového pevného oltáře v poutním kostele v Gutenbrunnu.)

Vhodné uspořádání prostoru pro slavení liturgie bylo již zakotveno v každém soutěžním návrhu a v průběhu realizace průběžně konzultováno nejen s odborníky, ale i farním společenstvím (k názorném představení pak sloužili i modely oltářního prostoru i jednotlivého liturgického vybavení).

Při vlastním návrhu a následné realizaci byly vždy respektovány příslušné liturgické směrnice a předpisy, nové pevné oltáře měly nejen v záměru, ale posléze i v realizaci kamennou stolní desku<sup>55</sup>, v oltáři byly uloženy ostatky svatých<sup>56</sup> v k tomuto účelu zhotovených schránkách – relikviářích.

V roli investora vystupovala vždy farnost ve spolupráci s biskupstvím a můžeme s odstupem s radostí konstatovat, že vždy docházelo k plodné spolupráci při realizaci díla, ať již bylo v režii autorů (kostel ve Waidhofen an der Ybbs), kteří zajišťovali i celé provedení ve spolupráci se svými subdodavateli – stavebními dělníky, kameníky, truhláři, restaurátory, zámečníky, pasíři

---

<sup>55</sup> IGMR čl. 263

<sup>56</sup> IGMR čl. 266

atd., nebo se autoři podíleli na dokončení díla technickými detaily, schůzkami s jednotlivými řemeslníky, projednáním postupu prací přímo v liturgickém prostoru nebo naopak dílnách dodavatelů (Gutenbrunn-Heiligenkreuz).

Závěrem je možné konstatovat, že realizace byly přijaty laickou i odbornou veřejností velmi kladně a v některých případech se dočkaly i širší publicity v odborném tisku. Podstatné však je, že oživily a utvrdily společenství kolem oltáře v místní církvi a snad přispěly k intenzivnějšímu prožití liturgických slavností v průběhu celého církevního roku.

## 6 Prameny a literatura

---

BUREŠ Z., Stavby církve římskokatolické, In: Církevní stavby, Praha: VÚVA, 1993, s. 28-101, ISBN 80-85124-48-3

BUREŠ Z., Současné liturgické směrnice a typologie církevních staveb, In: Nové kostely a kaple 20. století v České republice, Kostelní Vydří: Karmelitánské nakladatelství, 2001, s.63-118, ISBN 80-7192-538-X

BUREŠ Z., Dispoziční a provozní vazby a nároky bohoslužebných prostorů, In: Sborník konference Moderní sakrální stavby, Kostelní Vydří: Karmelitánské nakladatelství, 2002

BUREŠ Z., Církev římskokatolická, In: Moderní sakrální stavby církví a náboženských společností na území České republiky, Brno: JOTA, 2004, s.159-171, ISBN 80-7217-297-2

ČERNOUŠEK, T., Liturgický prostor, Olomouc: Matice Cyrilometodějská, 1995, ISBN

DAHINDEN, J., Bauen für die Kirche in der Welt, Zurich: NZN Buchverlag, 1996

DÖLLER, H., Über die Renovierung der Stadtpfarrkirche Waidhofen an der Ybbs: Mehr als ein paar Kübel Farbe. In: Historische Beiträge 2014, s. 43-59, MusealVerein Waidhofen an der Ybbs

IGMR (Všeobecné pokyny k římskému misálu), Praha: Český misál, 1983, s. 13-72

KOPEČEK, P., Liturgie a architektura. Moderní sakrální architektura v Čechách a na Moravě, Olomouc: UPOL, 2013, ISBN 978-80-244-3959-4

+MOSER G., Stavba kostela se podařila, In: Dialog Evropa XXI, 3/93, s. 22

POLOMOVÁ, B., Křesťanský kostel dnes. In: Architektúra–Stavebnictvo–Bývanie, 6/2000, s.8

RECHLÍK, K., Výtvarné dílo a jeho místo v sakrálním prostoru, In: Nové kostely a kaple 20. století v České republice, Kostelní Vydří: Karmelitánské nakladatelství, 2001, s.119-145, ISBN 80-7192-538-X

RICHTER, K., Utváření prostoru a obsah víry, In: Dialog Evropa XXI, 3/93, s. 14-15

RICHTER, K., Kirchenraume und Kirchenträume, Die Bedeutung des Kirchenraumes für eine lebendige Gemeinde, Freiburg: Heger, 1998, 143s. ISBN 9783451264221

SCHULZ, Ch. N., Architektura jako obraz světa, In: Dialog Evropa XXI, 3/93, s. 10

SCHWARZ, R., Vom Bau der Kirche, Heidelberg: Verlag A. Pustet, 1947, 199 s. ISBN 978-37-0250-376-5

WIDDER, E., Alte Kirchen für neue Liturgie, Wien: Wiener Dom-Verlag, 1968

## 7 Přílohy

---

### 7.1 Autoři soutěžních návrhů

#### PhDr. Karel Rechlík

---

Narozen 1.3.1950 v Brně. ateliér : Tuřanské náměstí 2, 620 00 Brno, Česká republika

1962 - 1967 soukromé studium malířství,

1968 - 1973 studium na Masarykově univerzitě v Brně, dějiny umění a filosofie,

1974 disertace "Sakrální architektura v ČSR 1918 - 1938",

od 1974 svobodný umělec a teoretik, výtvarník a historik umění

v letech 1993-2007 ředitel Diecézního muzea v Brně.

Uspořádal řadu samostatných i společných výstav v ČR i zahraničí, je autorem výtvarných realizací, zejména vitrají, malovaných korouhví a liturgické výbavy v sakrální architektuře. Několik let se intenzivně zabývá interiérem obnoveného poutního kostela v Neratově v Orlických horách. Realizován zde byl už oltář, ambon, sedílie a svatostánek. Připravuje se výtvarné dílo, vyjadřující původní zasvěcení kostela.

Korouhve – malby odpovídající tematicky průběhu liturgického roku – jsou pravidelně instalovány v jezuitském kostele sv. Ignáce v Praze, velikonoční korouhev s Andělem zmrtvýchvstání a Svatodušní korouhev v bavorském benediktinském klášteře Ottobeuren. Cyklus maleb „Credo“ byl vytvořen pro instalaci v katedrále v Sankt Pölten v roce 2013. V tomtéž prostoru je během roku 2016 instalován triptych Porta Caritatis, symbolická „Brána Milosrdenství“.

V teorii se zaměřuje na sakrální architekturu, zejména moderní. Tímto tématem se zabýval v mnoha člancích a v několika publikacích, naposledy i jako spolu-editor knihy Sensorium Dei, vydané nakladatelstvím CDK v Brně 2013. Je autorem řady scénářů dokumentárních filmů, představujících českou a evropskou sakrální architekturu, realizovaných Českou televizí. V centru zájmu zůstávají dálniční kaple, interpretované jako výraz spirituality dnešního člověka.

V roce 1992 inicioval a připravil založení Diecézního muzea v Brně. Jako ředitel vedl muzeum i po jeho přemístění na brněnský Petrov do roku 2013. Je autorem libreta stálé expozice Vita Christi – Život Kristův v budově Diecézního muzea na Petrově 1.

#### Výtvarné realizace (výběr)

1979 Vitraj Ukřižovaný, basilika Nanebevzetí Panny Marie, Brno

1983 Vitraje sv. Petr a Pavel, farní kostel, Jinošov

1985 Instalace Pašijového cyklu, Sv. Jan Nepomucký, Praha

1987 Instalace Křížové cesty, klášter Porta coeli, Tišnov

1988 Vitraje, kaple sv. Jiří, Litovel

1989 - 94 Série liturgických korouhví, kostel sv. Jakuba, Brno

- 1989 Šest vitrají s anděly, Sv. Vavřinec, Dačice
- 1991 Křížová cesta, Sv. Anna, Pasohlávky
- 1992 Čtyři vitraje, kaple augustiniánského kláštera, Brno
- 1995 - 96 Vitraje, Sv. Václav, Břeclav
- 1995 Vitraje a liturgické vybavení, mariánský kostel, Březina
- 1996 Vitraje, Sv. Jakub, Frýdek-Místek
- 1996 Oltář a nové liturgické vybavení, basilika Nanebevzetí Panny Marie, Brno
- 1997 Mariánská korouhev, kaple CM školy, Brno
- 1998 Liturgické korouhve, Sv. Jakub, Frýdek - Místek
- 1998 Křížová cesta, vitraj, kostel sv. Rodiny, Trenčín, Slovensko
- 1999 Vitraje, vitrajový kříž, dominikánský klášterní kostel, Olomouc
- 2001 Vitraj, meditační kaple CČSH, Brno
- 2002 Vitraje, kaple Centra stáří, Siegburg, BRD
- 2002 Kříž světla, vitraj, mariánský kostel, Moravský Žižkov
- 2005 Vitraj, radnice, MČ Brno - Tuřany
- 2006 Vitraje, dominikánský klášterní kostel, Olomouc
- 2007 Vitraj, premonstrátský klášterní kostel, Milevsko
- 2007 Liturgické korouhve, jezuitský kostel sv. Ignáce, Praha
- 2008 Oltářní obraz Kříž, Duchovní centrum Brno – Lesná  
 Vitrajový objekt pro zahradu Kněžského domova, Moravec  
 Vitrajová stěna, Smuteční síň, Hlinsko
- 2013 Nové liturgické vybavení městského kostela ve Waidhofenu/Ybbs, Rakousko
- 2014 Nové liturgické vybavení poutního kostela v Gutenbrunn, Rakousko
- 2014 Malba pro sestry cyrilometodějky, Brno
- 2014 - 2015 - Liturgické a umělecké vybavení poutního kostela Nanebevzetí P. Marie, Neratov

### **Samostatné výstavy (výběr)**

- 1972 – 2015 Opava, Zlín, Poznaň, Zlín, Jeseník, Boskovice, Praha, Schweich, Olomouc, Vídeň – kaple sv. Barbory Dóm sv. Štěpána, Šlapanice, Frýdek-Místek, Tišnov, Stuttgart - Galerie St. Eberhard, Siegburg - ev. centrum, Brno - ev.kostel J.A.Komenského, Brno, Divadlo u stolu, Sankt Pölten – Domkirche (dlouhodobá instalace cyklu Krédo), Regensburg – St. Stephan, Dobříš – farní kostel, Brno – katedrála sv. Petra a Pavla (výtvarný doprovod koncertu), Třebíč – bazilika (výtvarný doprovod koncertu), Brno - ev.kostel J.A.Komenského (instalace cyklu Krédo)

## **Společné výstavy (výběr)**

1990 - 2015 Brno, Olomouc (dómská krypta), Bonn (Německo), Brighton (Anglie), Fribourg (Švýcarsko), Praha, Kroměříž, Wiesbaden, München, Schwerte, Münster, Nürnberg (výstava Zeichen und Zeugnis, Německo), Rennes (Francie), Reichenau (Německo), Barcelona (Španělsko), Krakow (Polsko), 1995 Praha, Brno, Olomouc (dómská krypta), Brno, 1998 Brno, Chropyně (zámek), Rottenburg, Stuttgart, Heilbron (Německo), Utrecht (Holandsko), Zlín (Dům umění, s Otmarem Olivou), Siegburg (Německo), Köln (Německo), Ostrava (galerie Magna), Regensburg, Diözesanmuseum (Německo), klášter Schlierbach (Rakousko), Langenargen (s Dietherem Domesem, Německo), Sankt Pölten, Diözesanmuseum (Rakousko)

## **Ing. arch. Zdeněk Bureš**

---

Narozen 7.8.1961 v Brně. ateliér : Taussigova 21, 61500 Brno, Česká republika

1980 - 1985 studium na Fakultě architektury VUT v Brně, obor architektura a urbanismus

1993 – autorizace, člen ČKA

od 1996 vlastní architektonický ateliér

Externí přednášející Dějin architektury na SPŠS Brno Kudelova.

Publikační činnost: Církevní stavby, Výzkumný ústav vývoje architektury, Brno 1992; Nové kostely a kaple z konce 20. století v ČR, KN, Kostelní Vydří 2001; Moderní sakrální stavby církví a náboženských společností na území ČR, Jota, Brno 2004; Mezinárodní konference Sakrální stavby, sborník, VUT, Brno 2008;

Zastupitel MČ Brno-Útěchov v několika funkční obdobích; od roku 1996 předseda stavební komise Brno-Útěchov; člen RPLP Brněnského biskupství 1993 - 2016; spolupracovník Diecézního muzea Brno 1992 - 2006;

Architektonické dílo zahrnuje nejširší spektrum zakázek od občanských, veřejných, sakrálních, sportovních a vzdělávacích staveb přes rekonstrukce památkově chráněných objektů včetně několika národních kulturních památek až po průmyslovou a bytovou výstavbu, návrhy rodinných domů a interiérů.

## **Významné realizace (výběr)**

1993 kaple Nejsvětější Trojice, Moravany, novostavba

1996 – 1998 kanovnické domy Brno, Petrov 5+6 (rekonstrukce NKP)

1997 dominikánský kostel, Olomouc (celková rekonstrukce)

1999 kaple Panny Marie Sněžné, Hrušky (novostavba)

1999 Gymnázium Brno Křenová, (rekonstrukce a dostavba sportovní haly)

2002 Duchovní centrum Brno – Lesná (novostavba)

2004	depozitář Brněnského biskupství, Mikulov (rekonstrukce)
2005	kaple sv. Václava, Studenec (novostavba)
2005	kaple Božího Milosrdenství, Slavkovice (novostavba)
2006	Diecézní muzeum Petrov 1, Brno (rekonstrukce NKP)
2006	Diecézní charita, provozní budova, Brno (rekonstrukce a nadstavba)
2006	barokní fara Dalešice (rekonstrukce)
2006	budova KP Znojmo (přestavba)
2007	výstavní prostory Brno - Tuřany (rekonstrukce, mobiliář)
2007	archiv Brněnského biskupství, Rajhrad (rekonstrukce)
2008	Kulturní a sportovní centrum obce Sobůlky (novostavba)
2009	rekreační dům Horní Lipová (novostavba)
2009	vinařství Oulehla (novostavba)
2009	Kostel sv. Jana Křtitele, Uhřice (celková rekonstrukce)
2010	kaple Třebíč – Slavice (oprava fasády, sanace)
2010	areál firmy ZZM, Modřice (novostavba)
2010	kostel sv. Mikuláše, Tvarožná (oprava fasády)
2011	farní kostel Nanebevětí Panny Marie, Kyjov (obnova interiéru)
2011	kaple sv. Petra a Pavla, Vřesovice (obnova)
2011	kaple Kadolec (přístavba věže, obnova)
2012	kostel sv. Josefa, Brno (rekonstrukce)
2013	kanovnícký dům Petrov 4, NKP Brno (rekonstrukce)
2013	farní kostel Waidhofen, Rakousko (rekonstrukce)
2014	kanovnícká rezidence Biskupská 7, Brno (rekonstrukce a dostavba)
2014	farní kostel Pozořice (obnova fasády)
2014	kaple Santon (celková obnova)
2015	Místodržitelský palác, Brno (rekonstrukce, stavební úpravy)
2016	průmyslový areál Jinačovice (novostavba)
2016	poklonková kaplička a Boží muka, Modřice (obnova)
2016	obnova kostela sv. Maří Magdalény, Rousínov (oprava fasády)
2016	farní kostel sv. Augustina, Brno (rekonstrukce věže)
2017	terminál a parkovací dům Benešov (novostavba)
2017	bazilika Porta coeli, Předklášteří (obnova)
2017	bytový dům pro seniory, Brno (rekonstrukce)
2017	smuteční síň Jevišovka (novostavba)
2017	kostel sv. Jiljí, Kobeřice (statické zajištění, obnova fasády)
2018	BIGY, sportovní hala a přístavba, Brno (novostavba)
2018	kaple sv. Václava, Modřice (obnova)

## 7.2 Dokumentace návrhu a realizace uspořádání nového oltářního prostoru farního kostela ve Waidhofen an der Ybbs



Waidhofen an der Ybbs: Liturgický průvod k novému oltářnímu prostoru při svěcení



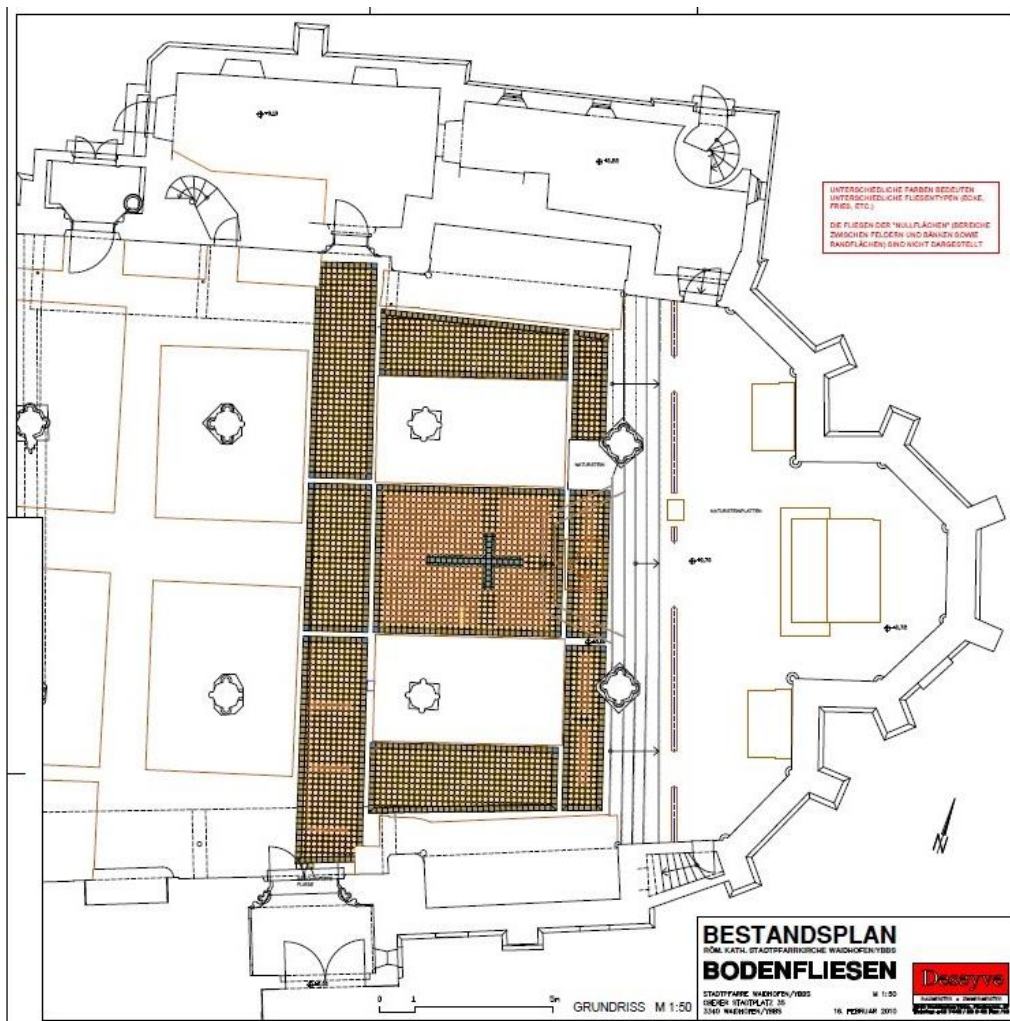

Waidhofen an der Ybbs: Původní stav kostela před vypsáním soutěže

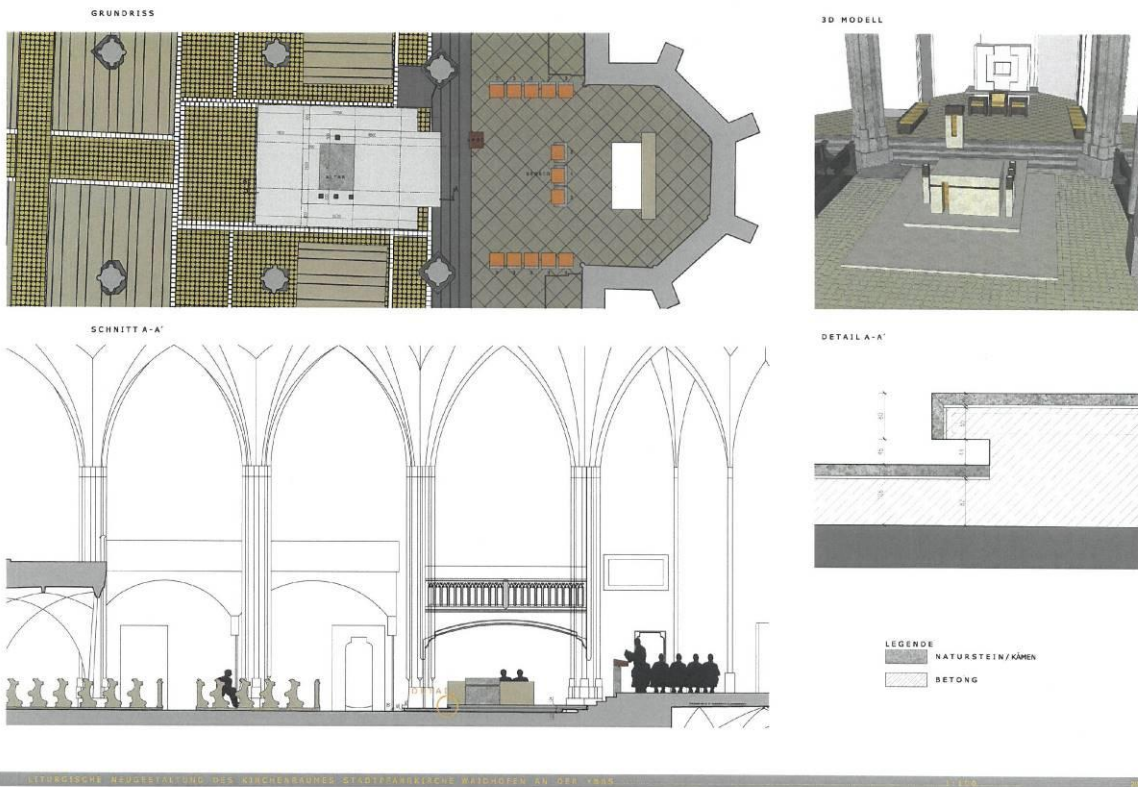

Waidhofen an der Ybbs: Soutěžní návrh na úpravu liturgického prostoru kostela



## Liturgické uspořádání prostoru

Součástí řešení nové liturgické úpravy byl i návrh provozního uspořádání podle různých příležitostí (slavnostní liturgie apod.) nebo s ohledem na jednotlivé fáze mše svaté.

### Waidhofen an der Ybbs: vstupní obřady

01. ZUGANG AUS DER SAKRISTEI ZUM ALTAR - SCHEMA



LITURGISCHE NEUGESTALTUNG DES KIRCHENRAUMES STADT Pfarrkirche Waidhofen an der Ybb

12. VARIANTE B

GRUNDRISS 1:100



01. ZUGANG AUS DER SAKRISTEI ZUM ALTAR - SCHEMA

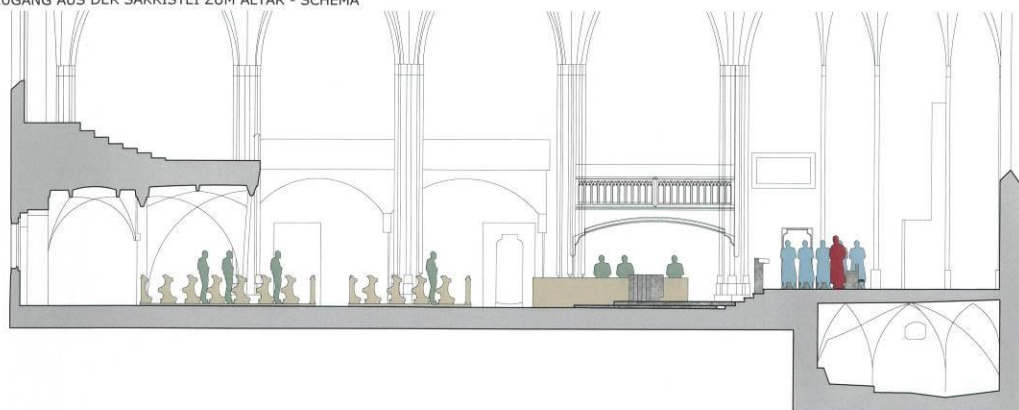

LITURGISCHE NEUGESTALTUNG DES KIRCHENRAUMES STADT Pfarrkirche Waidhofen an der Ybb

13. VARIANTE B

SCHNITTE 1:100



# Waidhofen an der Ybbs: Bohoslužba slova

## Příchod od sedes k ambonu a naslouchání Božímu slovu

02. ZUGANG ZUM AMBO - SCHEMA

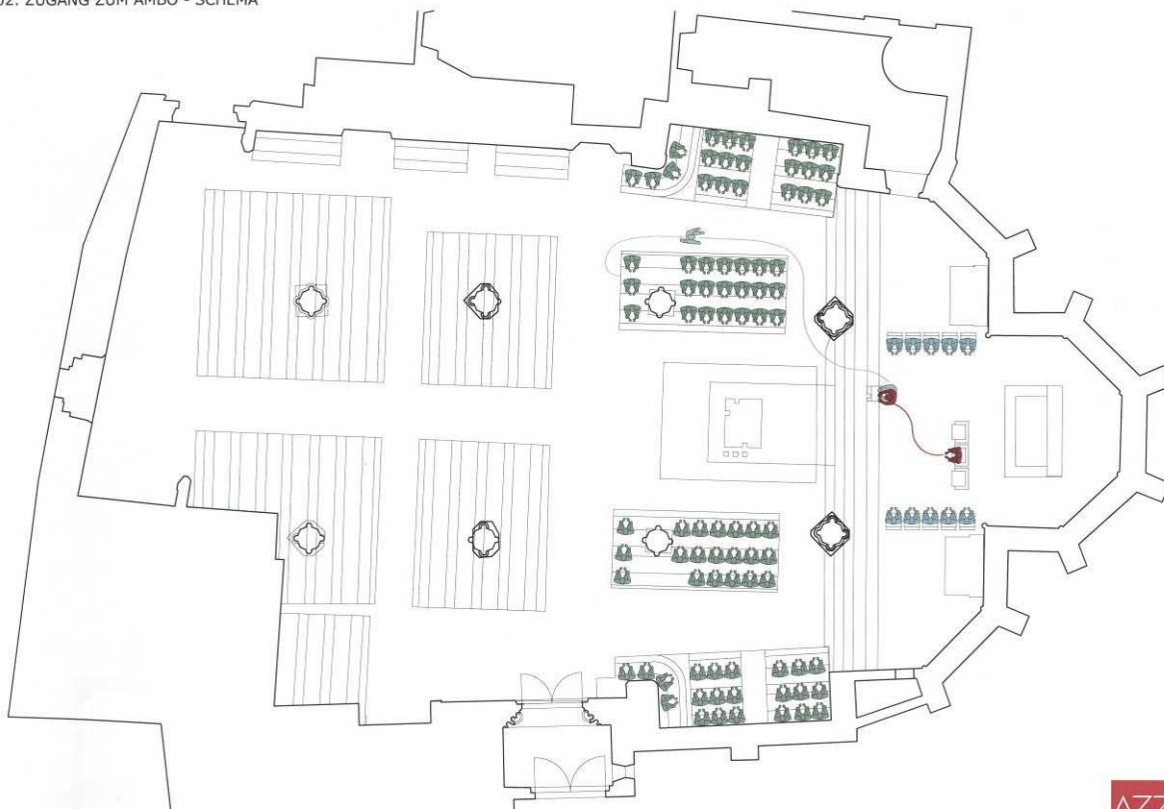

LITURGISCHE NEUGESTALTUNG DES KIRCHENRAUMES STADTPFARRKIRCHE Waidhofen AN DER YBB

14. VARIANTE B

GRUNDRISS 1:100



02. ZUGANG ZUM AMBO - SCHEMA

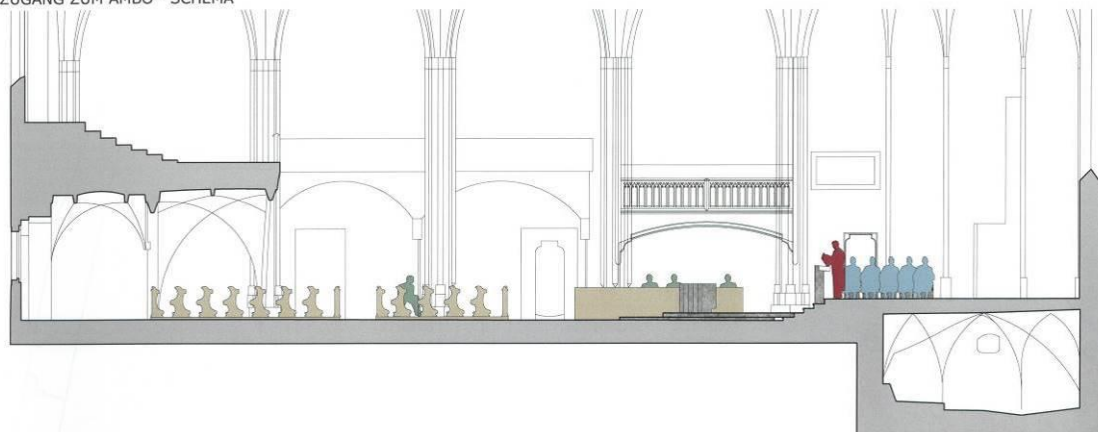

LITURGISCHE NEUGESTALTUNG DES KIRCHENRAUMES STADTPFARRKIRCHE Waidhofen AN DER YBB

15. VARIANTE B

SCHNITTE 1:100



# Waidhofen an der Ybbs: Eucharistická bohoslužba

## Shromáždění kolem stolu večeře Páně

03. EUCHARISTISCHE FEIER - SCHEMA



LITURGISCHE NEUGESTALTUNG DES KIRCHENRAUMES STADTPFARRKIRCHE WAIDHOFEN AN DER YBB

16. VARIANTE B

GRUNDRISS 1:100



03. EUCHARISTISCHE FEIER - SCHEMA

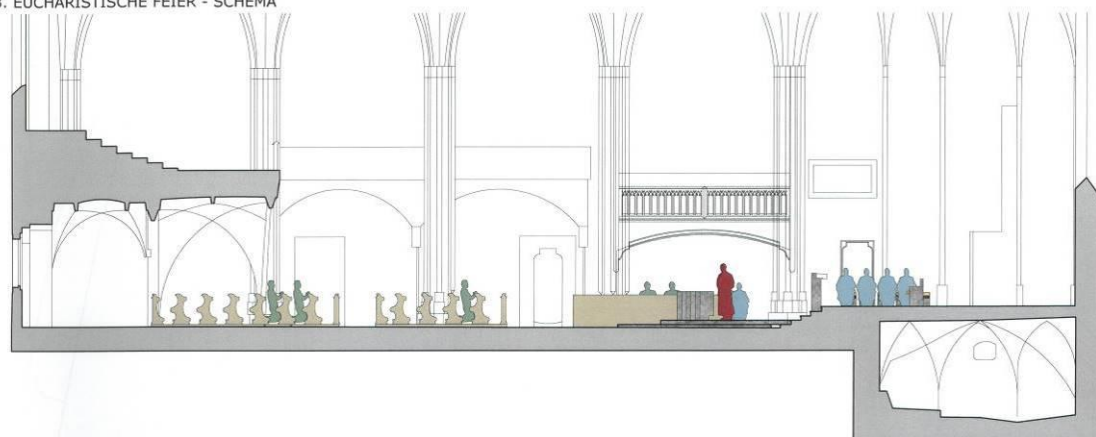

LITURGISCHE NEUGESTALTUNG DES KIRCHENRAUMES STADTPFARRKIRCHE WAIDHOFEN AN DER YBB

17. VARIANTE B

SCHNITTE 1:100



# Waidhofen an der Ybbs: Přijímání

## Přistoupení k hostině Beránka

04. HL. KOMMUNION - SCHEMA



LITURGISCHE NEUGESTALTUNG DES KIRCHENRAUMES STADT PfarrKIRCHE Waidhofen AN DER YBB

18. VARIANTE B

GRUNDRISS 1:100



04. HL. KOMMUNION - SCHEMA

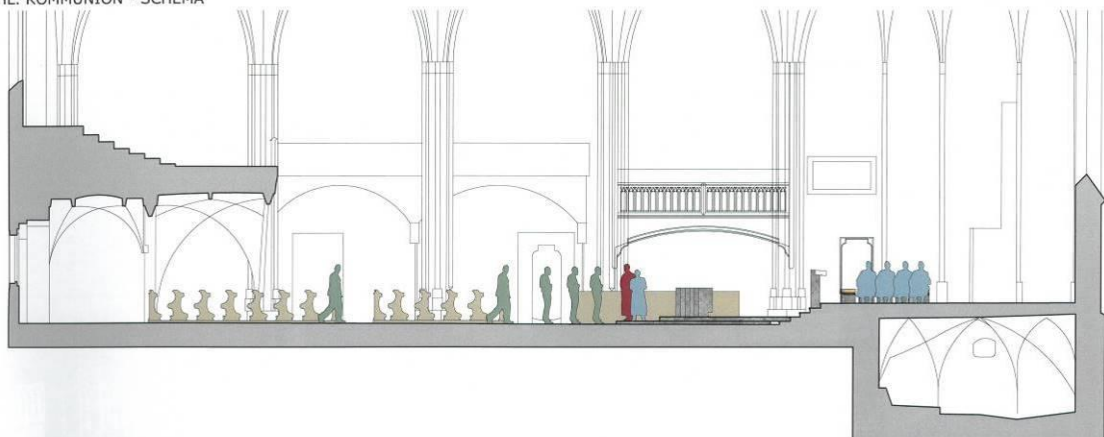

LITURGISCHE NEUGESTALTUNG DES KIRCHENRAUMES STADT PfarrKIRCHE Waidhofen AN DER YBB

19. VARIANTE B

SCHNITTE 1:100



## Mobiliář a jeho výtvarné řešení

Konkrétní řešení jednotlivých prvků mobiliáře bylo doloženo v soutěžním návrhu nejen výkresy v měřítku, ale i bohatou přílohou náčrtků a zákresů do fotografií, které ilustrovaly co nejvěrněji konečný výsledek nejen provozního liturgického řešení, ale také podoby jednotlivých pevných i mobilních prvků presbytáře.

Waidhofen an der Ybbs: **Oltář**

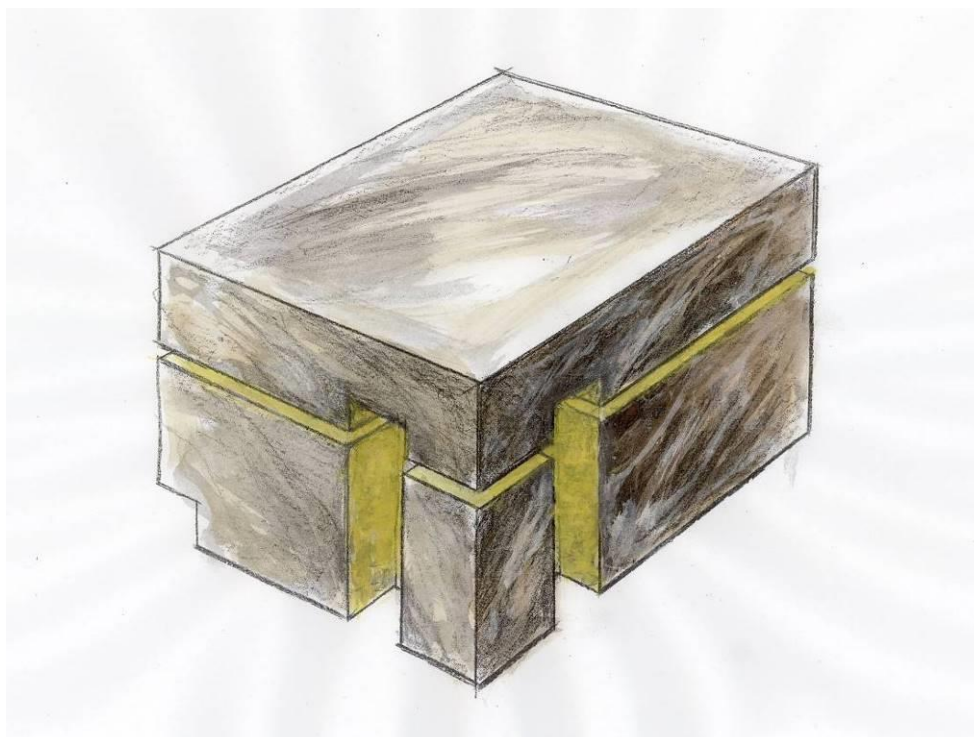
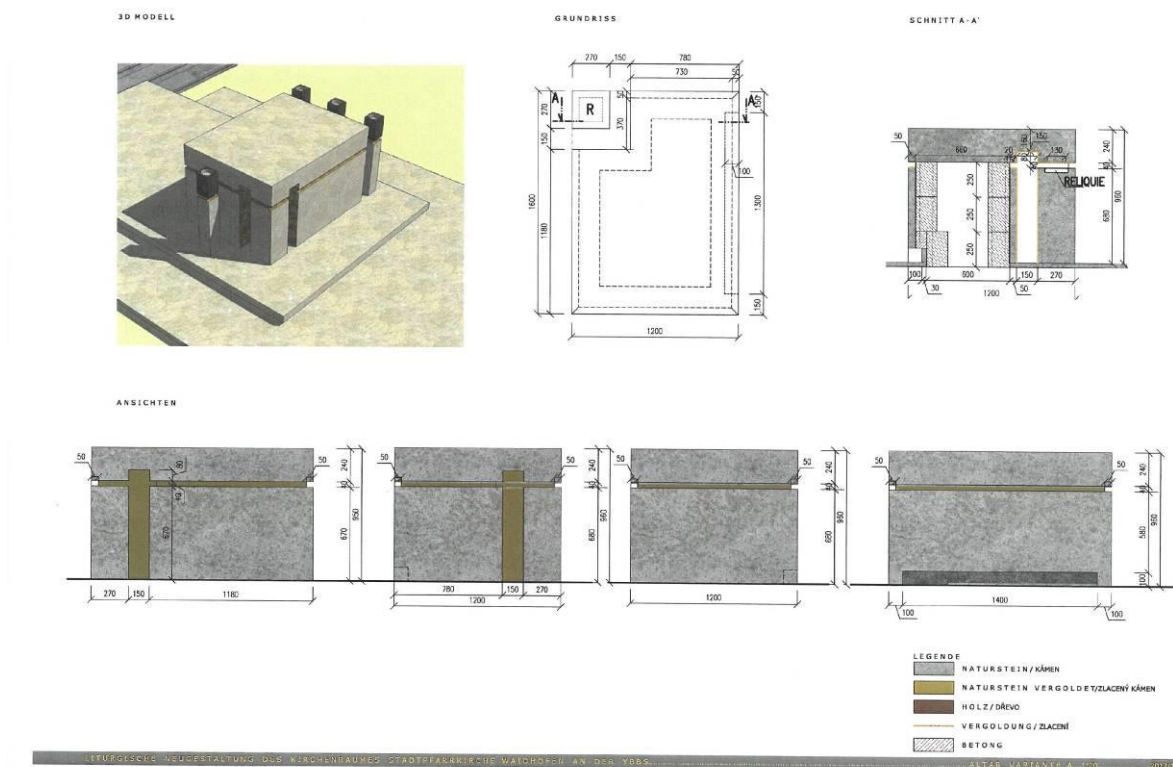

# Waidhofen an der Ybbs: Ambon

3D MODELL

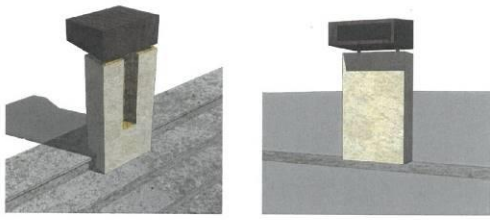

GRUNDRISS

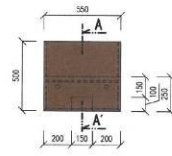

SCHNITT A-A'

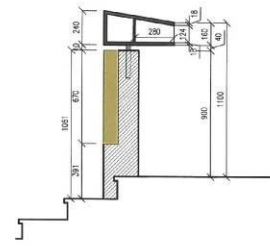

ANSICHTEN

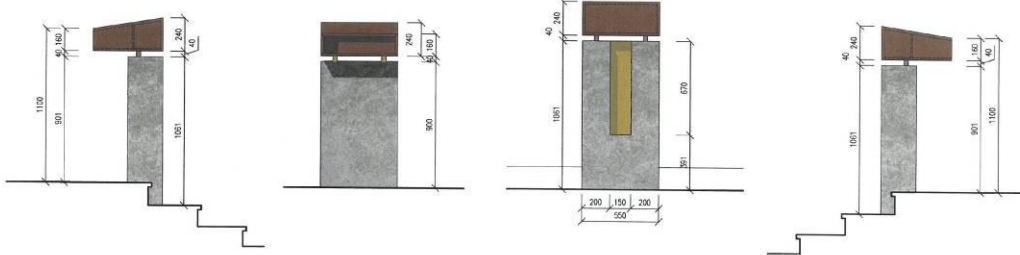

LEGENDE

- NATURSTEIN / KÄMEN
- NATURSTEIN VERGOLDET/ZLACHTEN KÄMEN
- HOLZ / DREVO
- MESSING / MOSAZ

LEITUNGSGRUPPE: NEUGESTALTUNG DES KIRCHENRAUMES STADTFAHRRITZE Waidhofen an der Ybbs | ARCHITECTURE: KRSO | 2017/2018

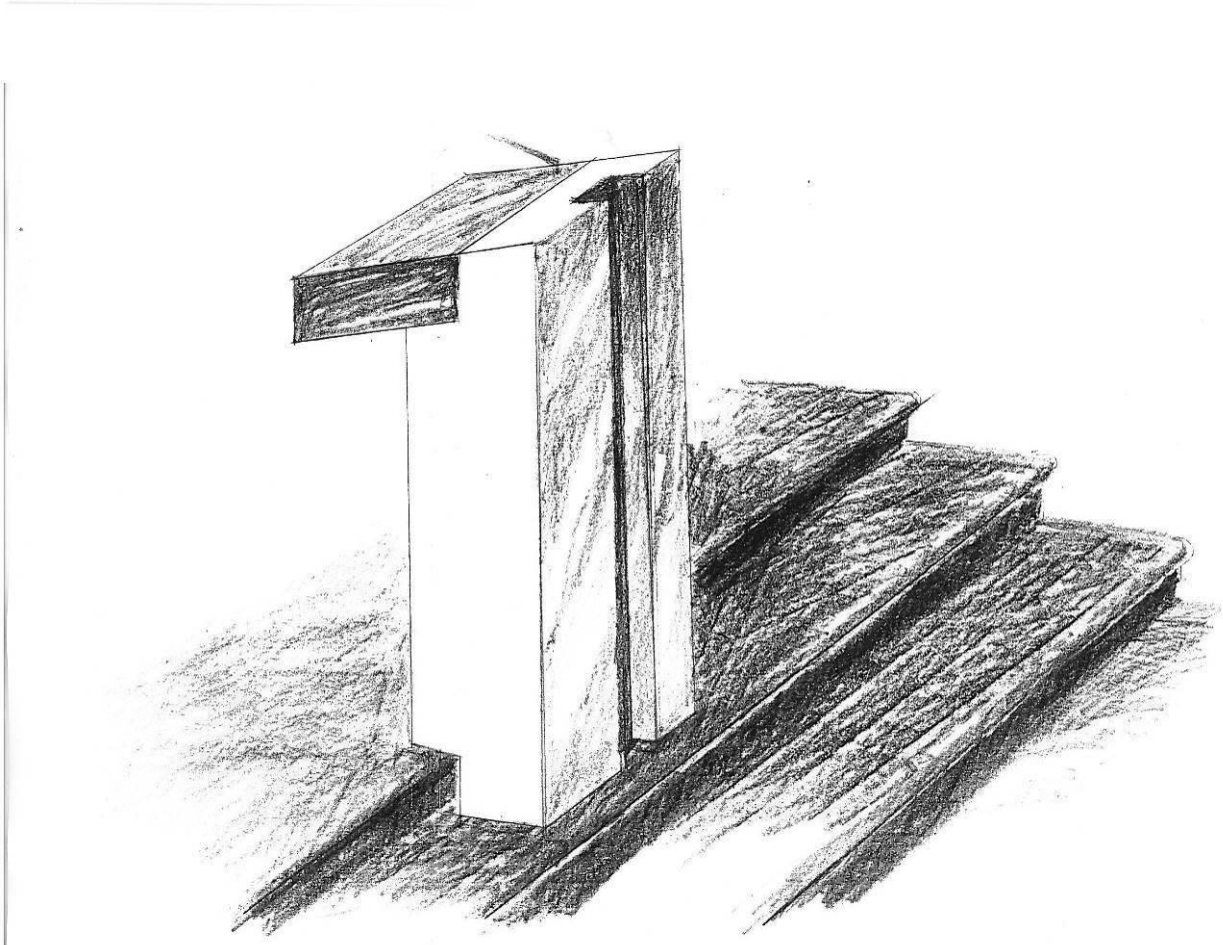



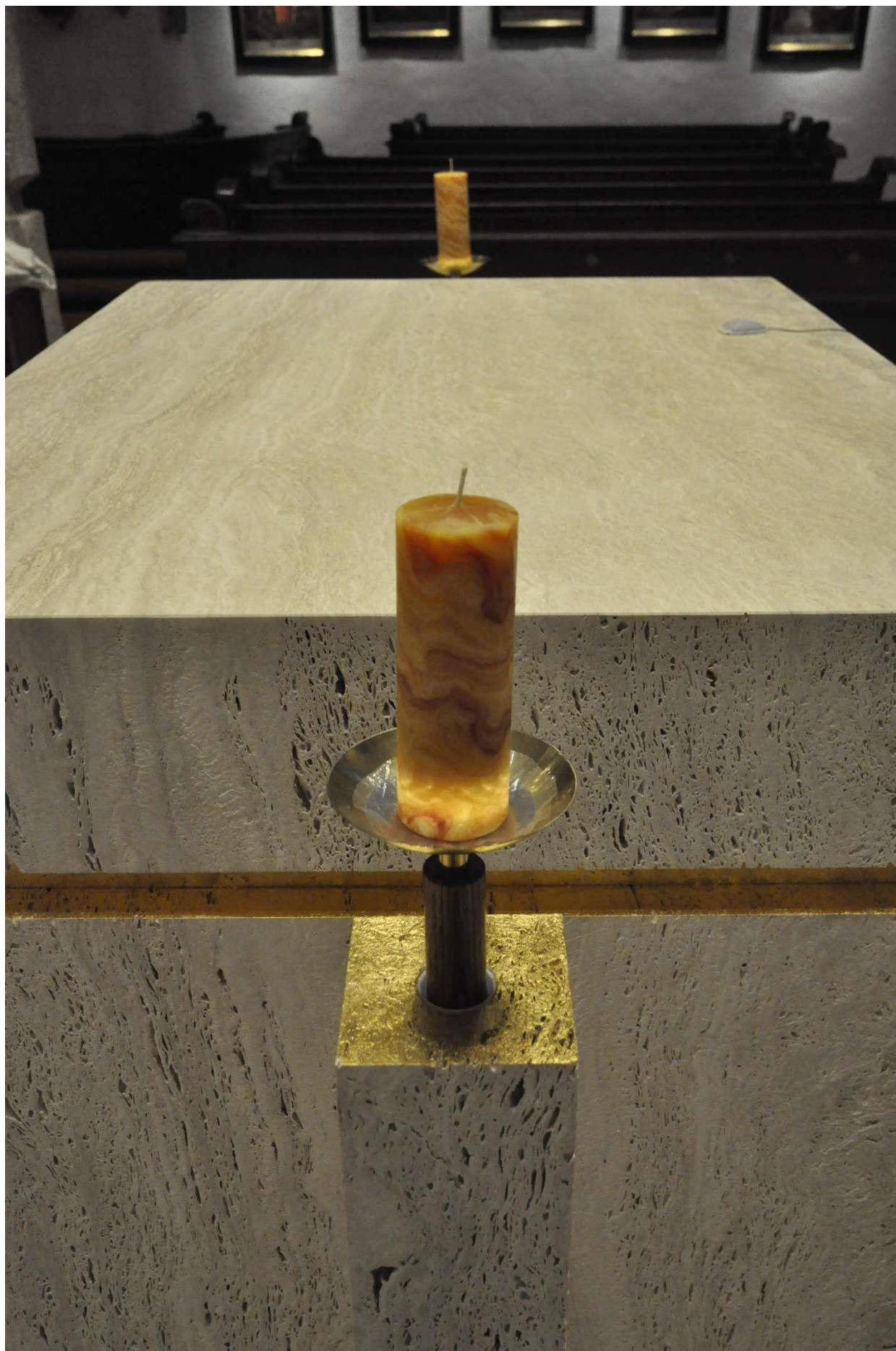

Waidhofen an der Ybbs: Detail svícnu a oltáře



Waidhofen an der Ybbs: Detail zlacení (úhelný kámen)





Waidhofen an der Ybbs: Detail kamenického nároží



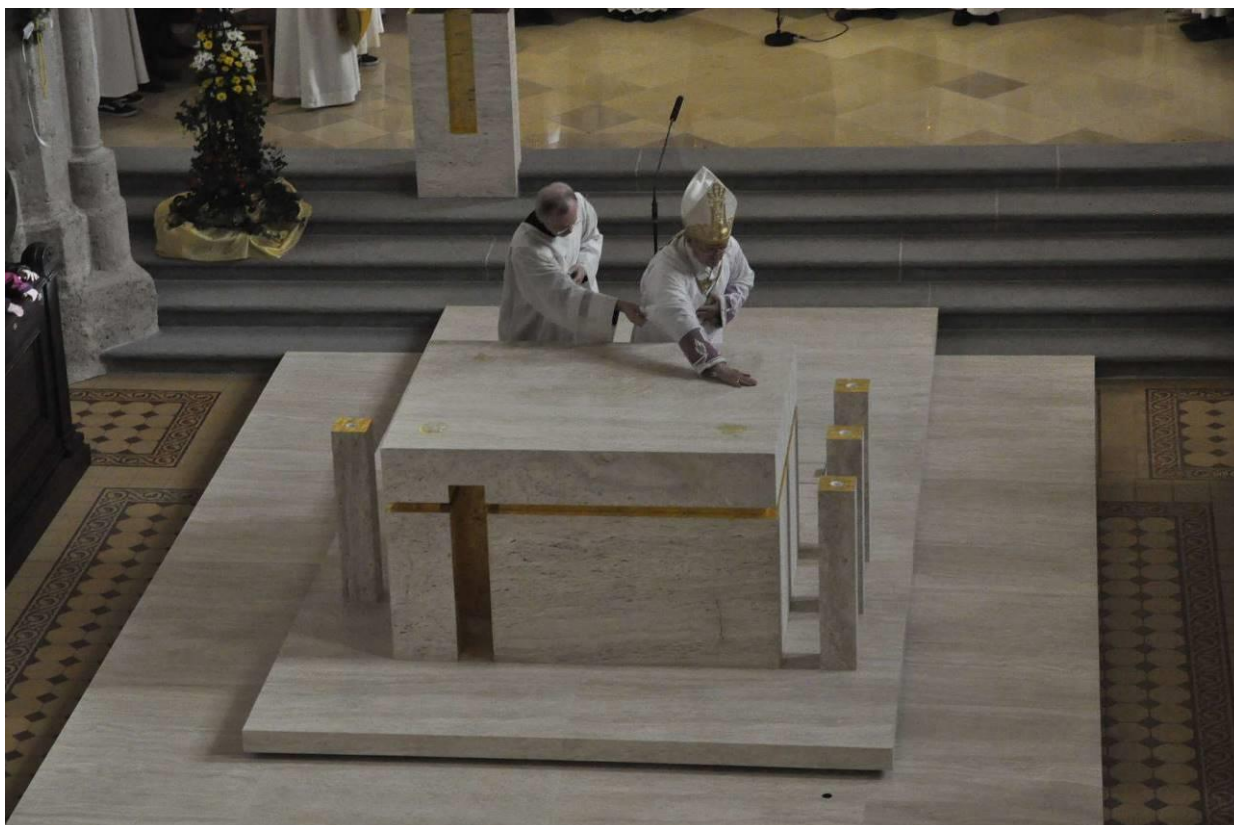

Waidhofen an der Ybbs: Svěcení oltáře



Waidhofen an der Ybbs: Posvěcení nového oltáře a vybavení kostela provedl 10. listopadu 2013 za účasti dalších církevních představitelů diecézní biskup DDr. Klaus Küng, Sankt Pölten.



Waidhofen an der Ybbs: Dokončená liturgická úprava s oltářním ostrovem

## 7.3 Dokumentace návrhu uspořádání nového liturgického prostoru klášterního a farního kostela v Altenburgu

Grundriss der Kirche

- 01 Marienstatue mit Kerzen über dem Hl. Grab
- 02 Kasten / Anschlagbretter für die Informationen
- 03 Beichraum
- 04 Kerzen Kapelle
- 05 Altar
- 06 Ambo 1
- 08 Sessio
- 09 Orgel transportabel
- 12 Kredenztische - fest
- 13 Kredenztische - transportabel
- 14 Taufbrunnen im Chorraum

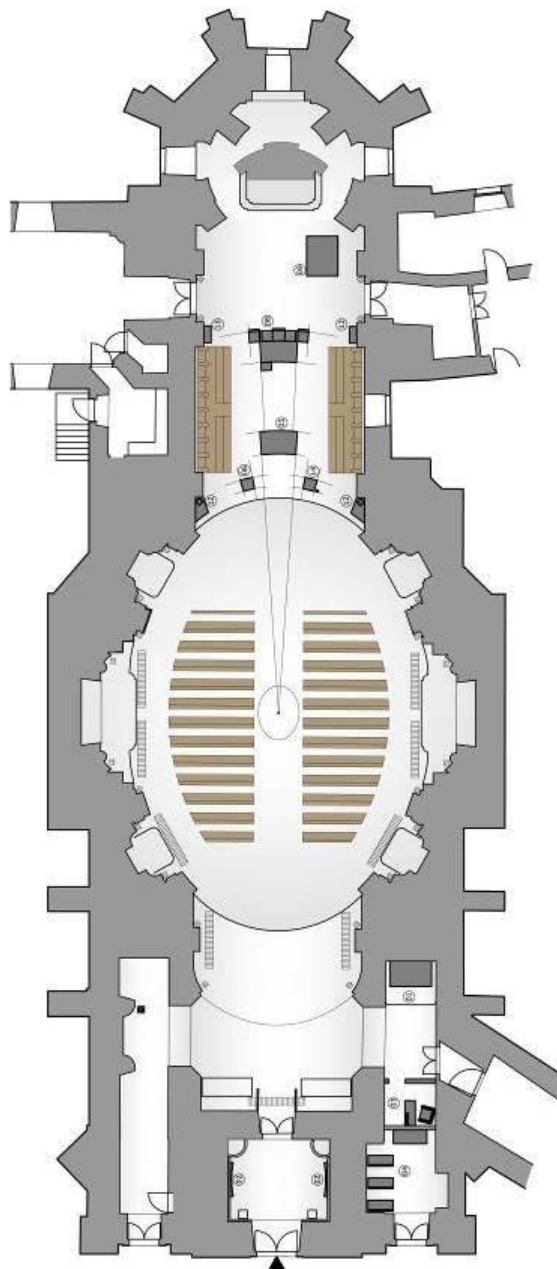

ALTARRAUMGESTALTUNG IM STIFT ALTENBURG ..... 03 ..... GRUNDRISS ..... 1:200

# Klášterní a farní kostel Altenburg: Celkové dispoziční řešení

Grundriss, Altarraumgestaltung, Variante A

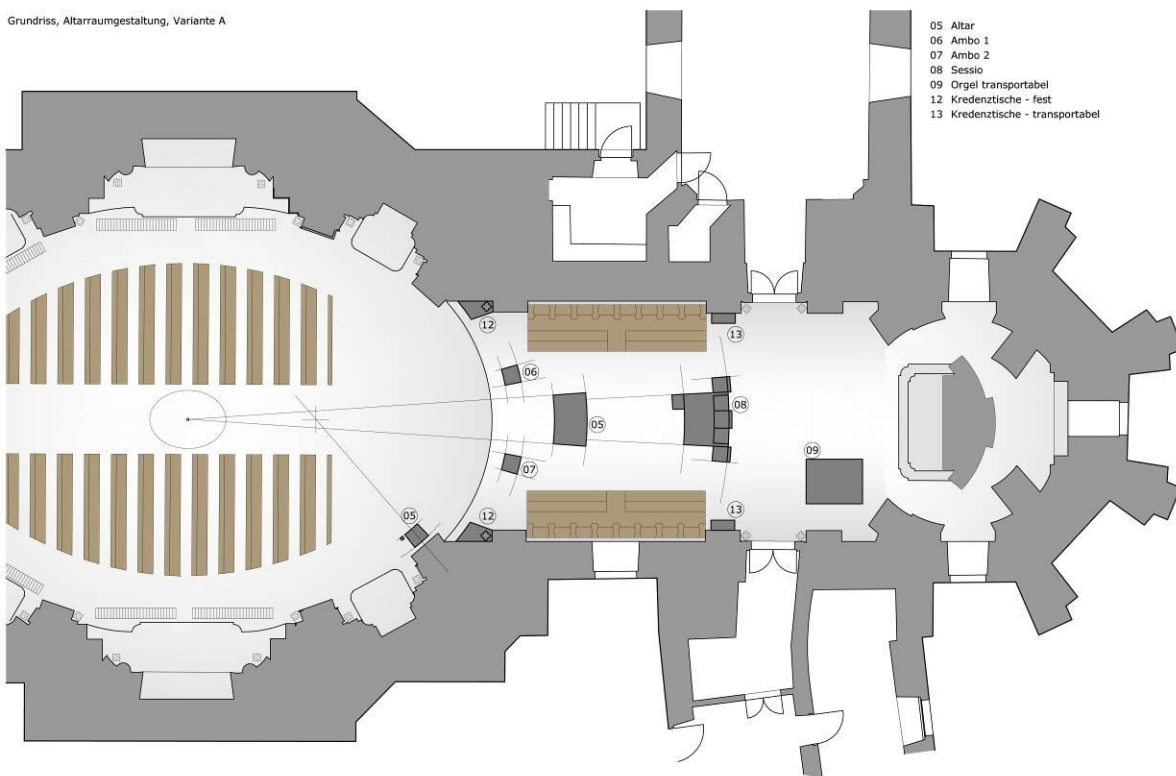

- 05 Altar
- 06 Ambo 1
- 07 Ambo 2
- 08 Sessio
- 09 Orgel transportabel
- 12 Kredenztsche - fest
- 13 Kredenztsche - transportabel

ALTARRAUMGESTALTUNG IM STIFT ALTENBURG .....05.....GRUNDRISS.....1:100

# Klášterní a farní kostel Altenburg: Vlastní dispoziční řešení (bohoslužby, svatby, pohřby)

Grundriss, Altarraumgestaltung, Variante A

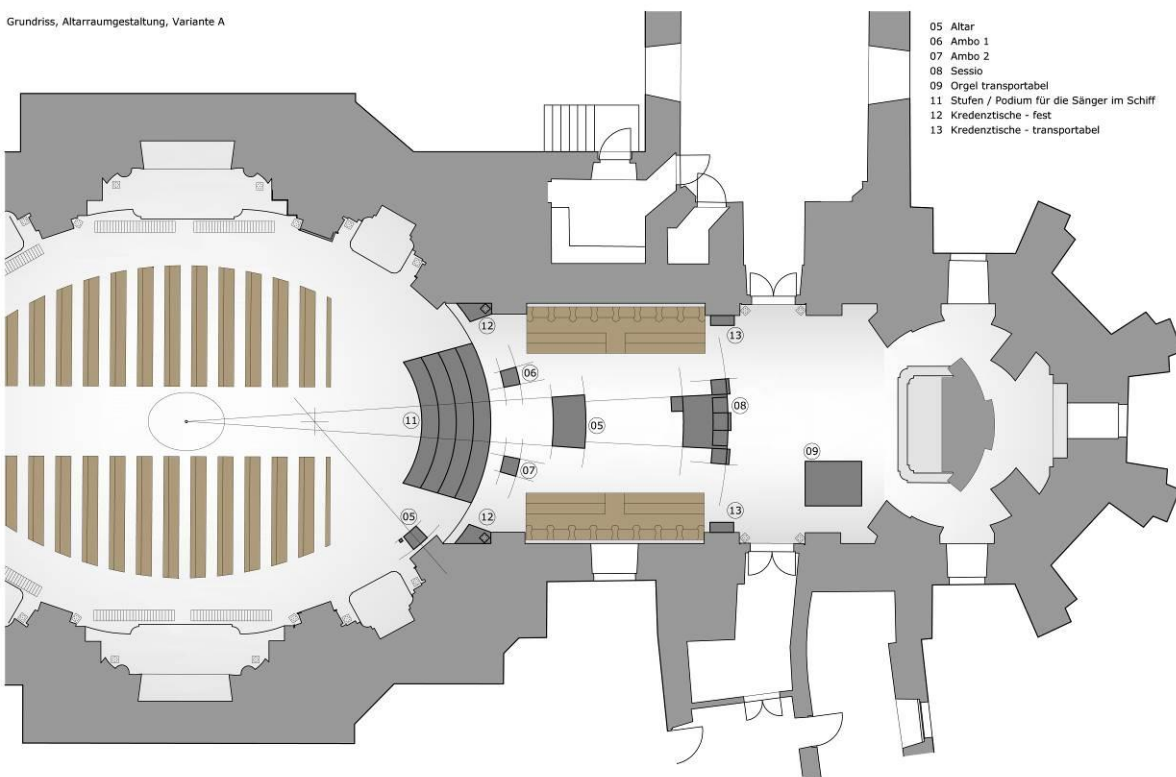

- 05 Altar
- 06 Ambo 1
- 07 Ambo 2
- 08 Sessio
- 09 Orgel transportabel
- 11 Stufen / Podium für die Sänger im Schiff
- 12 Kredenztsche - fest
- 13 Kredenztsche - transportabel

ALTARRAUMGESTALTUNG IM STIFT ALTENBURG .....26.....GRUNDRISS.....1:100

## Klášterní a farní kostel Altenburg: Návrh uspořádání pro koncerty duchovní hudby a chrámového chlapeckého sboru

Grundriss, Kirchenvorraum

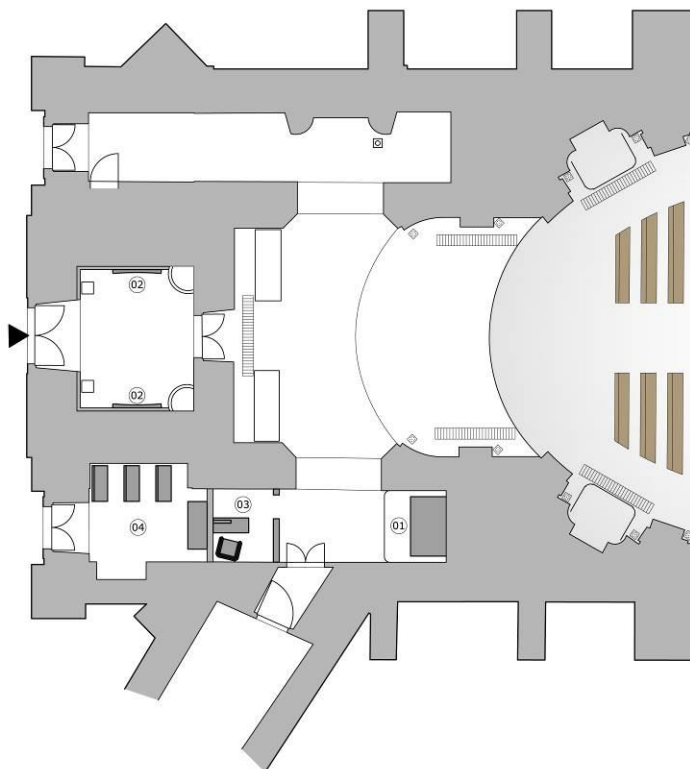

- 01 Marienstatue mit Kerzen über dem Hl. Grab
- 02 Kasten / Anschlagbretter für die Informationen
- 03 Beichraum
- 04 Kerzen Kapelle

ALTARRAUMGESTALTUNG IM STIFT ALTENBURG .....27.....GRUNDRISS.....1:100

## Klášterní a farní kostel Altenburg: Dispoziční řešení závěru kostela s vytvořením zpovědní místnosti





### Klášterní a farní kostel Altenburg: Návrh mobiliáře presbytáře

Altar, Variante 1 – Tor des Lichtes, Ansicht



Altar, Variante 1 – Tor des Lichtes, Raum-Skizze

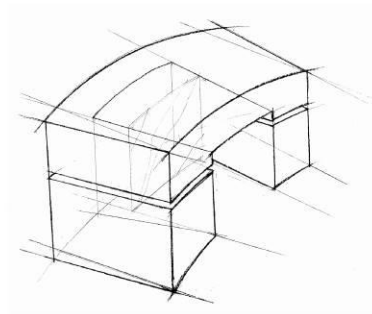

Altar, Variante 1 – Tor des Lichtes, Modell bei Tageslicht

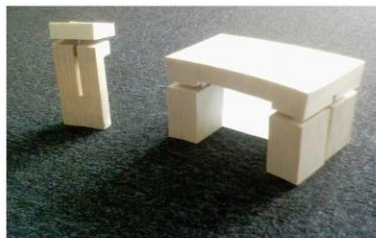

Altar, Variante 1 – Tor des Lichtes, Modell bei Tageslicht



### Klášterní a farní kostel Altenburg: Varianta oltáře – brána světla

Altar, Variante 1 - Tor des Lichtes, Ansicht aus dem Chorraum

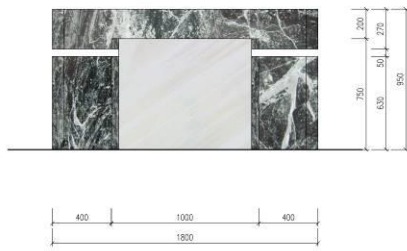

Altar, Variante 1 - Tor des Lichtes, Vorderansicht aus dem Schiff

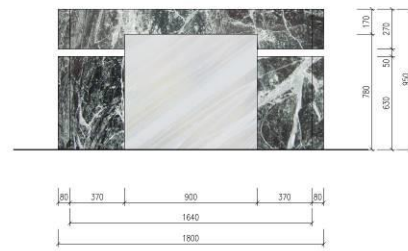

Altar, Variante 1 - Tor des Lichtes, Seitenansicht

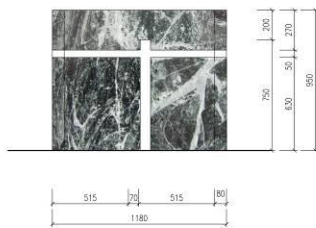

Altar, Variante 1 - Tor des Lichtes, Grundriss

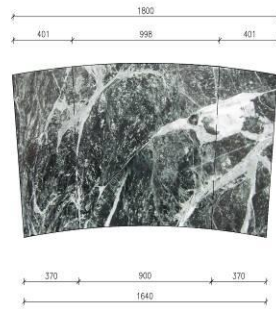

Altar, Variante 1 - Tor des Lichtes, Seitenansicht

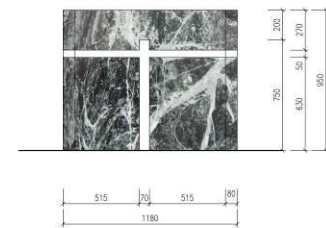

Sessio, Skizze mit dem Lese-pult mit freien Sedes mit dem Behälter für dem Abts-Stab

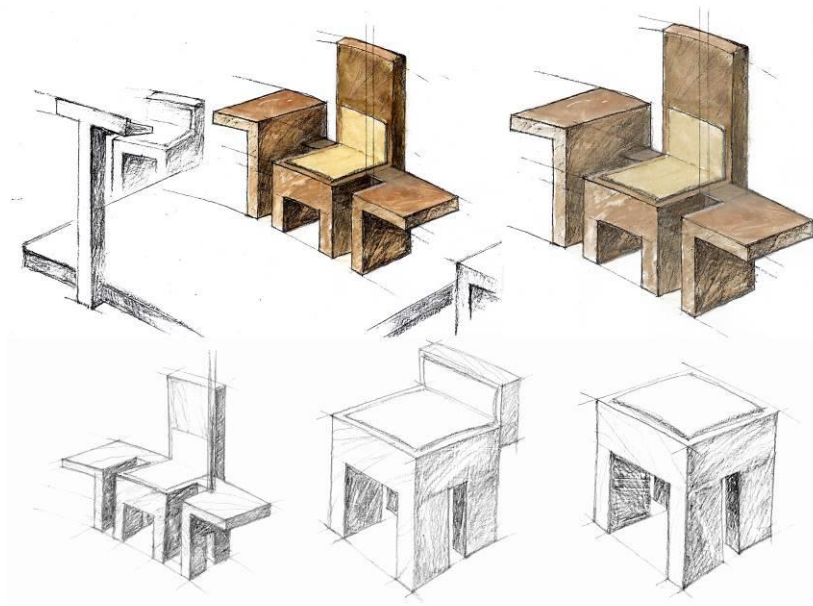

Klášterní a farní kostel Altenburg: sedes

Ambo, Stein, Holz, Edelstahl

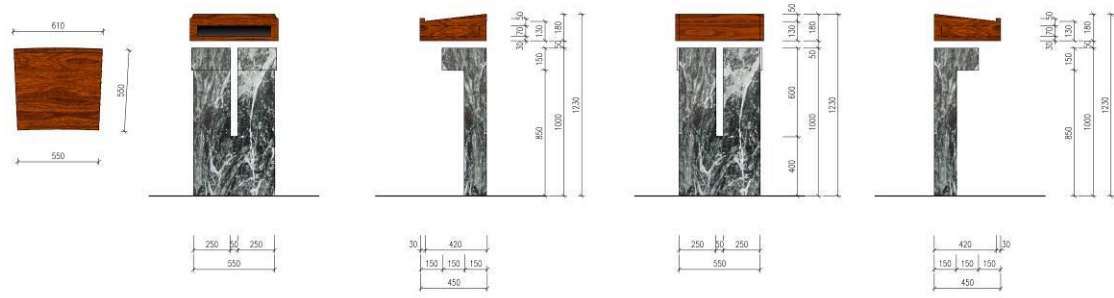

Ambo, Stein, Holz, Edelstahl

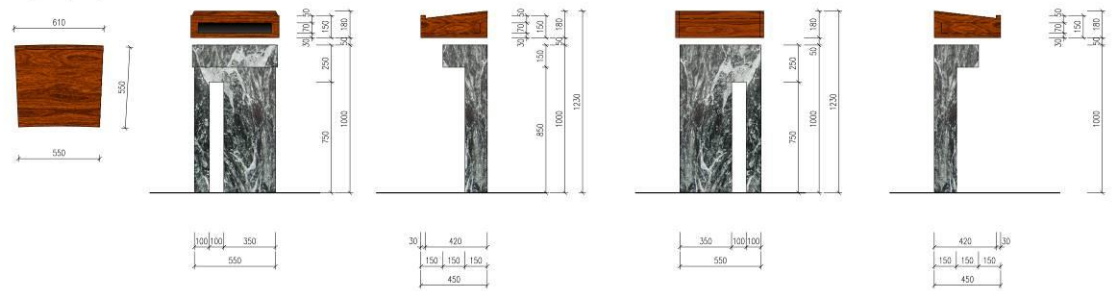

## Klášterní a farní kostel Altenburg: ambon



Klášterní a farní kostel Altenburg: vybavení presbytáře – menza, ambon a sedes.

## 7.4 Dokumentace návrhu a realizace uspořádání oltářního prostoru farního a poutního kostela Gutenbrunn-Heiligenkreuz

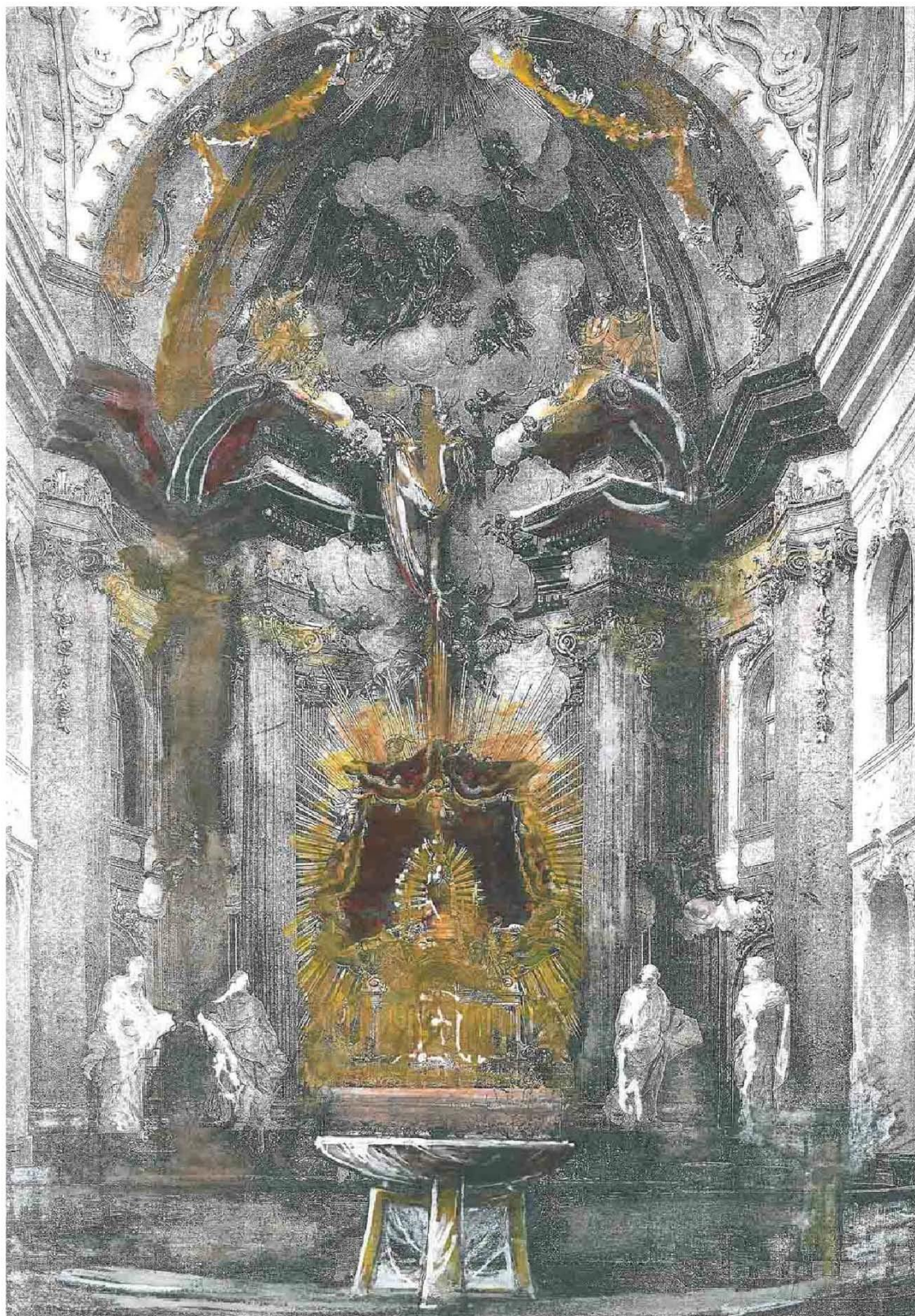

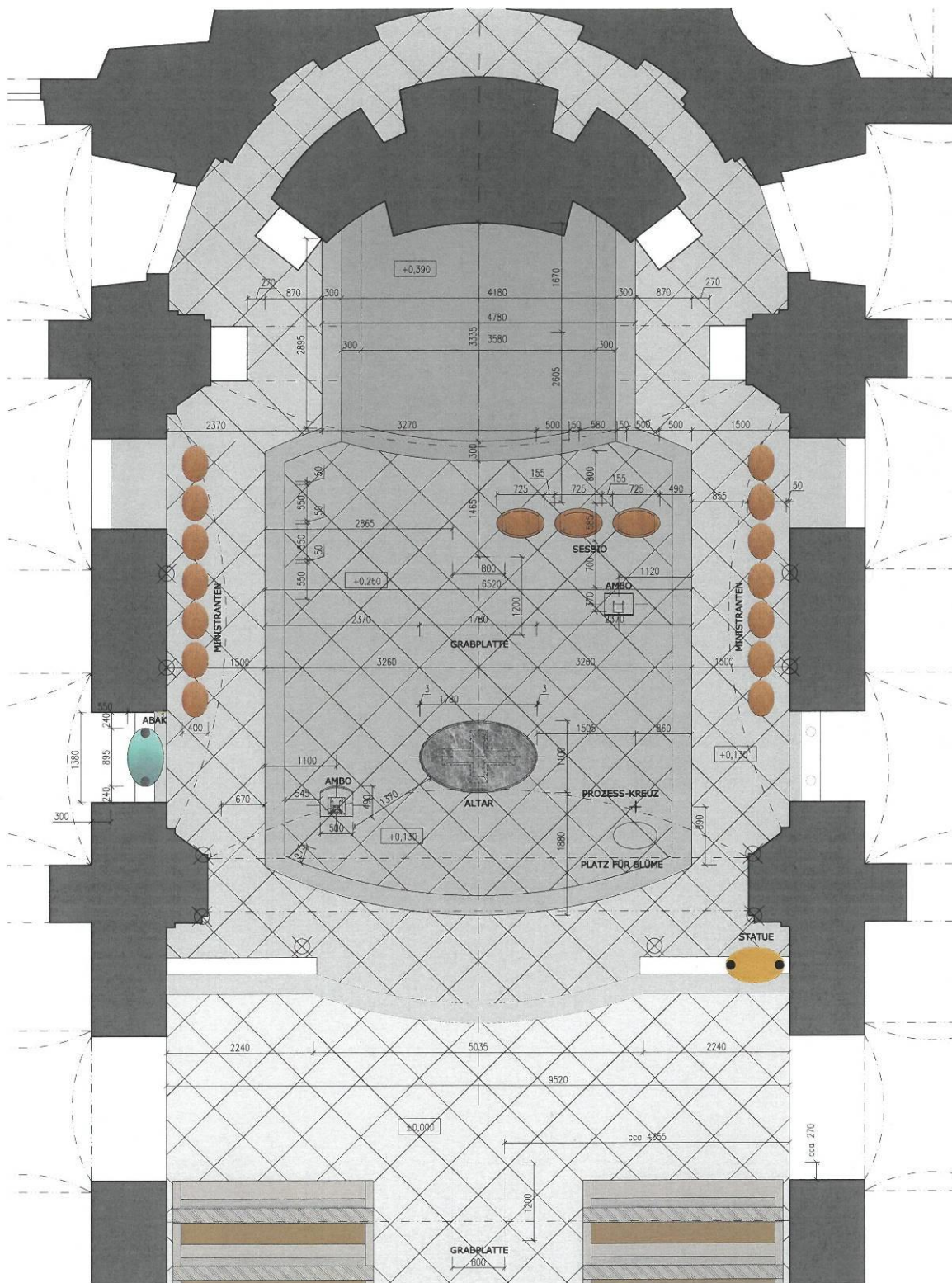

Liturgische Neugestaltung des Altarraumes der Pfarr- u. Wallfahrtskirche Gutenbrunn - Heiligenkreuz GRUNDRISS 1:50 02 / 2014 1/

Farní a poutní kostel Gutenbrunn-Heiligenkreuz: půdorys presbytáře s novými stupni a vybavením – oltářem, ambonem, sedes, svícny, místy pro asistenci, abakem

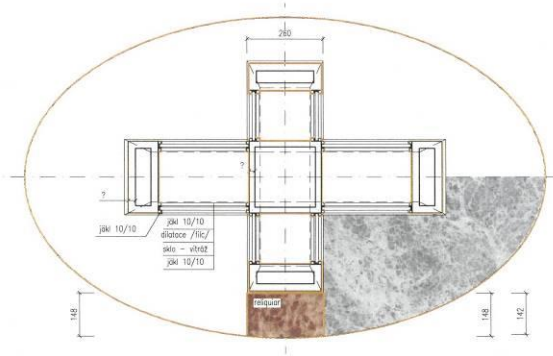

GRUNDRISS  
STEINERPLATTE UNTER DEM ALTAR 1:20

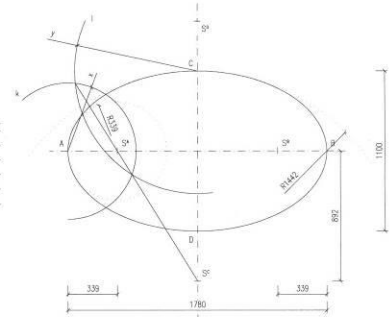
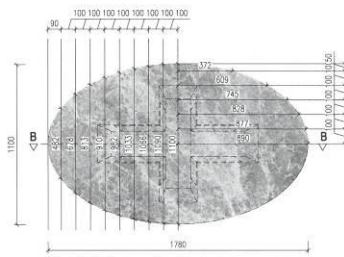
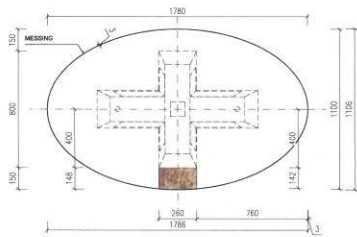

Farní a poutní kostel Gutenbrunn-Heiligenkreuz: Výkresy řešení menzy a jejího osazení v presbytáři. Pod navrhovanou kamennou oválnou menzou z červeného mramoru barvou a strukturou korespondující se stávajícími mramory architektury barokního retabulového oltáře nesenou zlacenou subtilní konstrukcí lemující vitraje se v dlažbě kostela promítá její obrys s deskou relikviáře uloženou před menzou.

ANSICHTEN

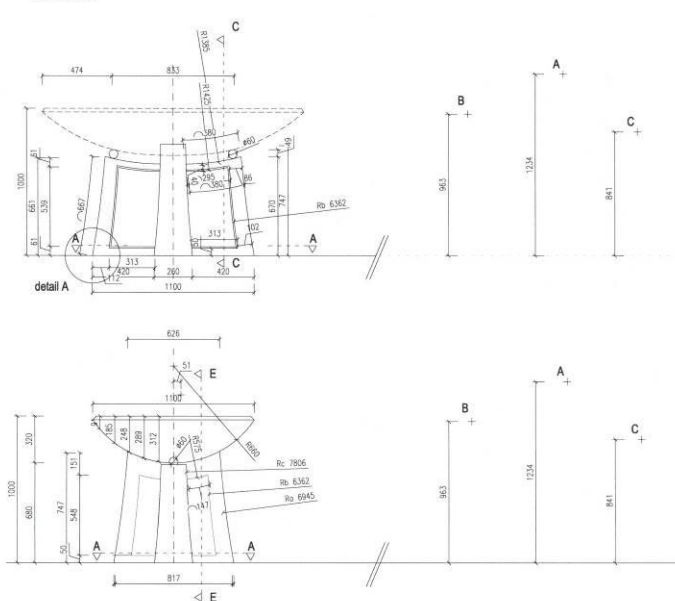

SCHNITT C - C

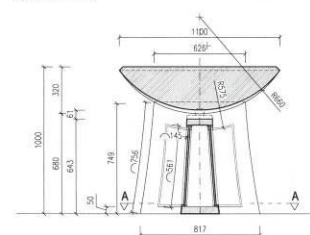

SCHNITT E - E

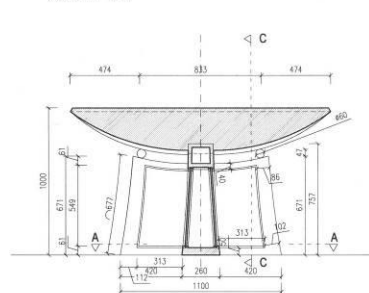



Farní a poutní kostel Gutenbrunn-Heiligenkreuz: Model oltáře a skica svícnu a stojanu pro paškál

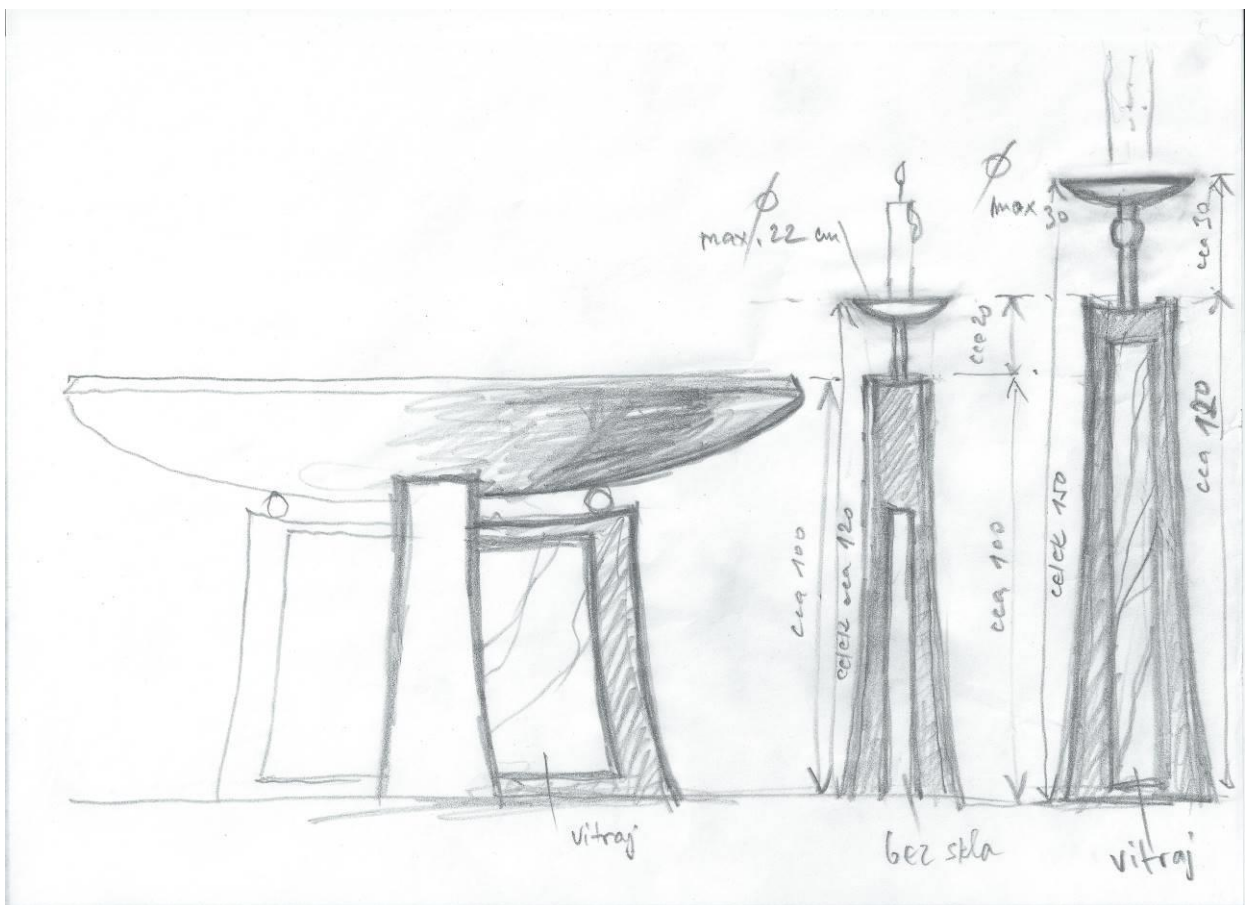



GRUNDRISS

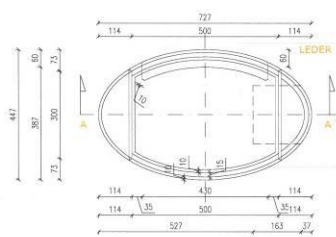

ANSICHTEN

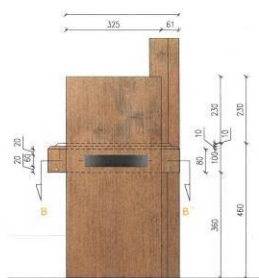

SCHNITT B - B

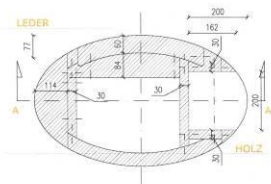

SCHNITT A - A

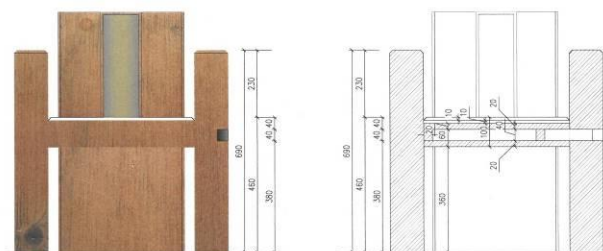

Liturgische Neugestaltung des Altarraumes der Pfarr- u. Wallfahrtskirche Gutenbrunn - Heiligenkreuz

SESSIO 1 1:10

06 / 2013

10 /

Farní a poutní kostel Gutenbrunn-Heiligenkreuz: Sedes revokuje tvarem oltář, půdorysný ovál je polstrovaný a čalouněn.



Farní a poutní kostel Gutenbrunn-Heiligenkreuz:



Pozvánka ke svěcení oltáře (zpracovala ing. arch. Jana Malá Opletalová)