

Vimperk

Postkulturní sídlo

Urban wilderness

Městská divočina jako nahodilý
důsledek smršťujícího se města

Diplomová práce

Bc. Kateřina Čenovská

Pod vedením Ing. arch. Jana Mléčky, Ph.D.

Fakulta architektury VUT v Brně

2019 / 2020



Na začátku byla divočina. Lidským zásahem se krajina začala přetvářet. Divočina téměř vymizela.

Jsme obklopeni kulturní krajinou. Většinu našeho života trávíme v zastavěném území města.

Co se stane, pokud se do městské struktury divočina opět navrátí?





Na pomezí zastavěného
území a divoké přírody
vzniká nový typ krajiny,
postkulturní sídlo.

V Česku je k roku 2019 evidováno celkem **607** měst. U **187** měst došlo mezi lety 2009 - 2019 k úbytku obyvatelstva o více než 3%.

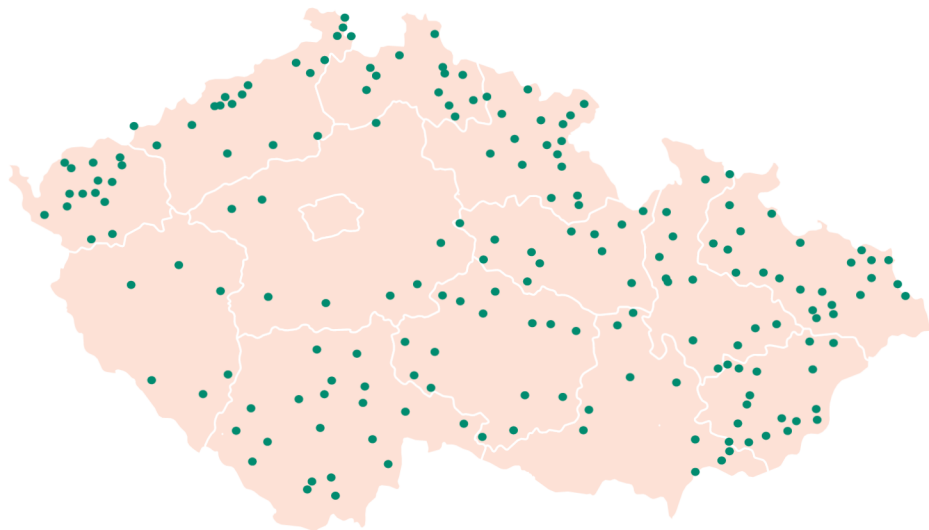

Vimperk (německy Winterberg) je město na úpatí Boubína na Šumavě. K 1.1.2019 eviduje město 7399 obyvatel.

To je o 464 obyvatel méně než v roce 2009. Úbytek obyvatel 5,9 % za posledních 10 let Vimperk řadí do kategorie smršňujících se měst.

Nahlížejme na proces smršťování měst jako na přirozený proces pohybu obyvatel. Globalizace stimuluje lidskou mobilitu. Urbánní struktura města často nestačí držet krok s úbytkem populace a se změnou ekonomické situace.



1

Vimperk

Analýza města

Poloha



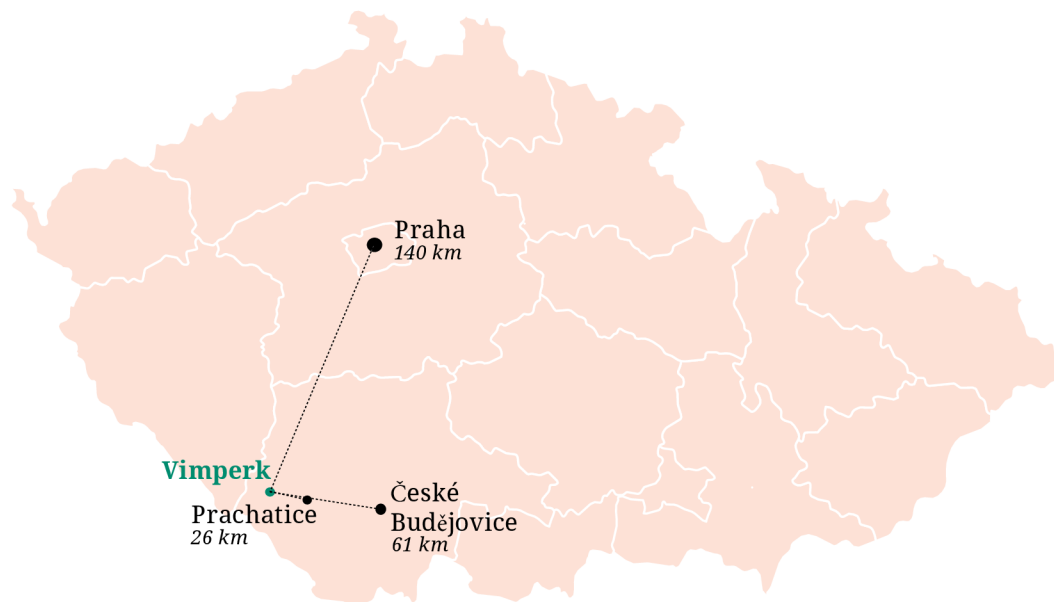

Město Vimperk leží v Jihočeském kraji v okrese Prachatice zhruba 25 km od Strakonice.

Vimperk byl založen na ostrohu nad řekou Volyňkou na úpatí Boubínského pralesa v nadmořské výšce 700 m n. m. Někdy bývá označován jako město pod Boubínem.

Díky strategické poloze v šumavském podhůří je město vnímáno jako vstupní brána do Šumavy.

Téměř polovina jeho správního území je chráněna jako Chráněná krajinná oblast Šumava. Město leží na hlavním silničním tahu do Německa, který prochází napříč celým jeho územím jako I/4. Státní hranice se SRN je vzdálena méně než 20 km od centra města.

Vimperk je městem od roku 1479 a je nejen správním, ale také historickým centrem oblasti.

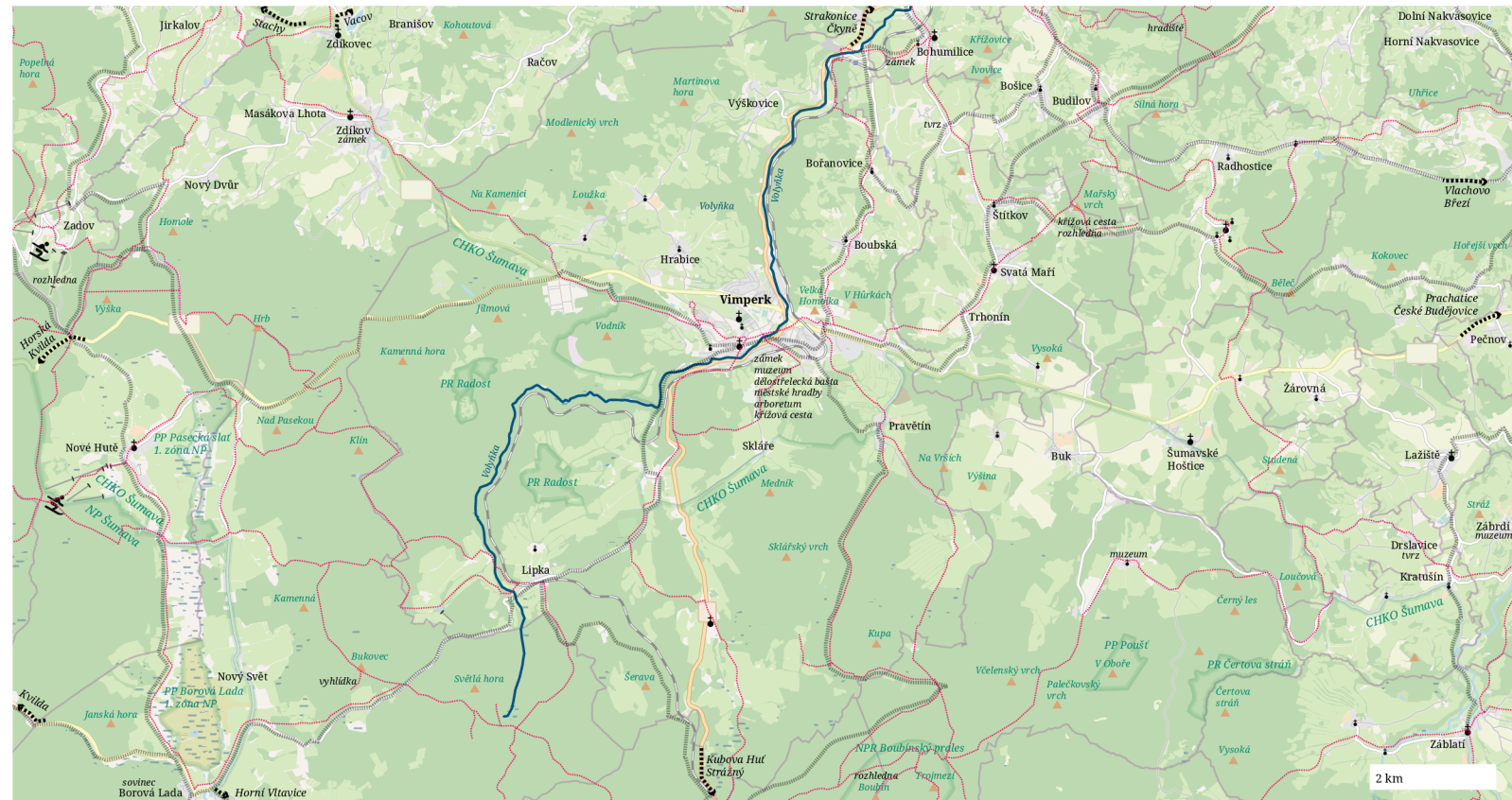

Historie



doba bronzová ● první osídlení

středověk ● osídlení pomalu postupuje z českého vnitrozemí do šumavského podhůří

1264 ● vimperský hrad poprvé zmíněn v historických pramenech

renesanční zámek je hlavní městskou dominantou; později barokně upravený

dnes se zde nachází **městské muzeum**

původní zámek byl zničen za stavovského povstání Mansfeldem, znovu jej nechal vystavět Jáchym Novohradský z Kolovrat;

další větší změny v letech 1728 - 1734 za Adama Františka ze Schwarzenberka;

Vilém z Rožmberka si Vimperk oblíbil, často tu pobýval i s manželkami a s družinou; starý hrad dal k tomu účelu přestavět na honosný zámek;

v roce 1630 koupil Vimperk kníže Jan Oldřich z Eggenbergu a od té doby se město i panství staly součástí rozsáhlého eggenberského dominia a od roku 1719 schwarzenberského jihočeského dominia;

1857 zámek částečně vyhořel po úderu blesku a musel být znovu upraven

v roce 2010 je zámek prohlášen národní kulturní památkou

na pokraji havarijního stavu jej v roce 2015 přebírá **Národní památkový ústav**, rozšiřuje zpřístupnění zámku, navazuje na tradici muzea, nyní pod názvem Muzeum Vimperska, a započiná s postupnou památkovou obnovou areálu

v současné době je zámek v **rekonstrukci**

Vimperský zámek



pohlednice z roku 1871



13. st. založen hřbitovní kostel sv. Bartoloměje

původní farní kostel, nejstarší sakrální stavba Vimperka, je obklopen vimperským hřbitovem

upravován byl na počátku **18. století** a znovu a naposledy v pseudogotickém slohu, který mu vtiskl současnou podobu

13. - 14. st. velkým impulsem pro rozvoj oblasti bylo založení nové větve **Zlaté stezky**, která směřovala do tržní osady pod vimperským hradem

obchod na Zlaté stezce dosáhl v **16. století** svého vrcholu

dovoz habsburské „rakouské soli“ přes České Budějovice do Čech znamenaly konec slávy Zlaté stezky a úpadek pro její cílová města a okolní oblasti

14. st. založeny první sklárny

do **pol. 16. století** jich bylo v provozu minimálně 6

v lesích pohraničního hvozdu byl dostatek dřeva, kterého bylo k výrobě skla zapotřebí velké množství

pravý rozmach sklářství nastal až po třicetileté válce a zvláště v **18. století**

např. Korkusova, Kubova, Vltavská, Tomášova, Šeravská, Janouškova, Kryštofova, Žlíbská, Březská, Magerlova a řada dalších

šumavští skláři z Vimperska byli pro své schopnosti a pro svou nápaditost vyhledáváni v zahraničí; vimperským sklářům zhoršili situaci Eggenberkové, kteří pochopili zhoubný vliv sklářské výroby na lesy a začali je chránit; tím skončila sláva sklářských hutí v okolí Boubína



Hřbitovní kostel sv. Bartoloměje

v **19. st.** sklář Josef Meyr z Nových Hradů založil sklárnu u Vimperka a došlo k určité renesanci tohoto odvětví - sklárna Adolfova se později rozšířila i mimo město (Lenora, Nové Hutě)

pod vedením rodiny Kraliků se sklářská výroba na Vimpersku úspěšně rozvíjela i ve **20. st.**

po první světové válce se majitelem stala vídeňská firma Ludwig Moser

v roce **1995** po neúspěšné privatizaci byla výroba na Vimpersku zastavena

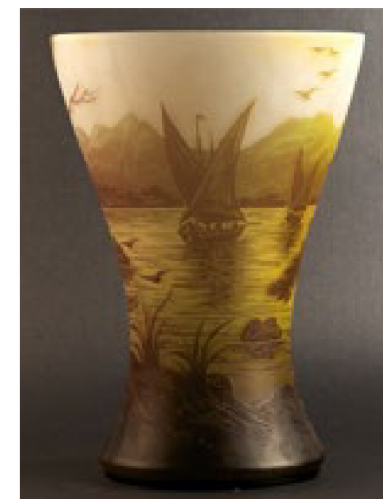

Váza D'Aurys, Wilhelm Kralik Sohn, kolem roku 1925, Prague Art & Design

2. pol. 14. st. započala stavba původně gotického kostela Navštívení Panny Marie

uzavírá dolní část hlavního náměstí;
je jednou z nejstarších staveb města, větší ze dvou zdejších kostelů

pravděpodobně přebudován z původně raně gotického kostela v roce **1365**;
za rekonstrukcí stál Petr z Janovic, majetný občan, původem z Vimperka

v **16. století** proběhly rozsáhlé renesanční úpravy, dalších rozšíření a úprav se kostel dočkal ještě několikrát; poslední větší přestavby se udály v letech **1978–1979**, kdy ku příležitosti 500. výročí založení města Vimperk byla provedena oprava střechy a fasády kostela



Kostel Navštívení Panny Marie je pohledovou dominantou východního okraje náměstí

1359 ● poprvé zmiňována dnešní městská část u Vimperka - obec Klášterec

žádný klášter zde není doložen

v roce **1910** zde ve 31 domech žilo 237 obyvatel, všichni se hlásili k německému jazyku

1423 ● Vimperk vypálen Husity

1468 ● Vimperk znovu dobyt v roce **1468** v rámci boje proti Jiřímu Poděbradskému vojskem pasovského biskupa

1479 ● za vlády rodu Kaplířů ze Sulevic tržní osada povýšena na město a opevněna pásem kamenných hradeb

městské opevnění navázalo na opevnění hradu a věnec hradeb doplnily bašty a čtyři brány

hradby vznikly v době, kdy se objevovaly stále dokonalejší palné zbraně, útoku by tedy pravděpodobně nezabránily; při obléhání se obránci vzdali bez boje

hradby zůstaly zachovány až do **19. st.**, kdy kvůli rozrůstání města proběhlo masivní bourání

Vimperk si uchoval víceméně dochovaný pás hradeb po celém obvodu středověkého města (s výjimkou několika úseků na západní straně), šest bašt a věžovitou tzv. Černou bránu pod hradem



Černá věž na historické fotografii



Černá věž, současnost

1484 - 1487 založena jedna z prvních tiskáren v Čechách

po Plzni byl Vimperk druhým českým městem, v kterém se již v **15. století** tiskly knihy;
v tu dobu však na Vimpersku nebyl pro větší náklady tištěných knih odbyt

na tradici bylo navázáno až v roce **1855**;
do roku **1930** vytiskla vimperská tiskárna přes 34 milionů kalendářů a přes 96 milionů modlitebních knih ve více než dvaceti jazycích

tiskařská výroba pokračovala ve Vimperku i po 2. světové válce;
od **50. let** minulého století se zdejší tiskárna specializovala na knižní výrobu (miniaturními tisky – tzv. „kolibříky“);
po privatizaci tiskárny v r. **1993** provoz neměl dlouhého trvání, výroba zastavena v r. **2003**

1531 poprvé zmiňována horská osada Lipka, dnes součást Vimperka

byla téměř zcela německá, v roce **1910** se z 205 obyvatel hlásili k českému jazyku dva lidé

pol. 16. st. skelná huť v Michlově Huti, dnes městská část Vimperka

v letech **1672 - 1724** patřila sklářskému mistrovi Michlovi Millerovi - **1683** objevil technologii křídového skla - křišťálu, před rokem **1700** je doložena i výroba rubínového skla);
ve světě sklářství byla Michlova huť nejproslulejší

z celkových 255 obyvatel se v roce **1910** nehlásilo k německému jazyku pouze 10

Knihtiskárna Johanna Steinbrennera tzv. Janovo údolí

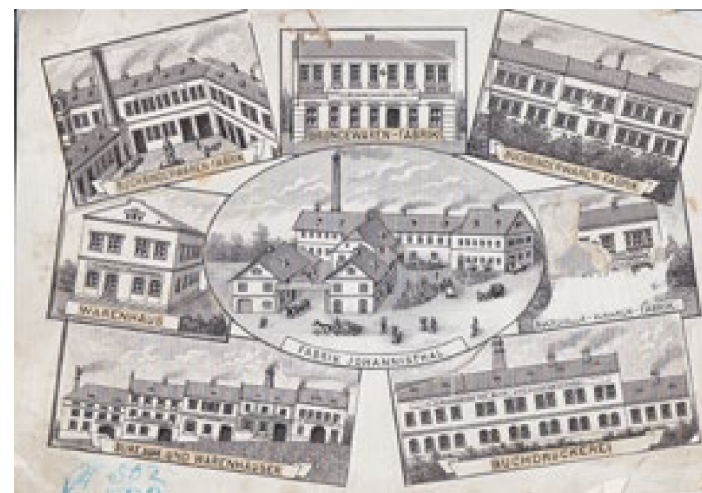

1606 ● poprvé zmiňována Korkusova Huť, dnes městská část Vimperka

jméno dostala po majiteli sklárny ze **17. století** Janu Khorgusovi

na začátku **20. století** byla obec také celá německá (11 domů, 71 obyvatel)

1619 ● naposledy město dobyto stavovským vojskem hraběte Mansfelda na počátku třicetileté války

1685 ● velký požár

od 19. st. ● mnoha lidem daly práci průmyslové podniky a tiskárny ve Vimperku

1861 ● velký požár

1874 ● Vlčí kámen na jižní straně Světlé hory je postavený na místě, kde byl 2. prosince 1874 zastřelen poslední šumavský vlk

1879 ● František Mayer a Florián Fürst postavili na místě bývalého mlýna sirkárnu

na konci **19. st.** měla kolem 100 zaměstnanců; v roce **1903** po smrti podnikatele Fürsta rychle zanikla

v 50. letech 20. st. převzal komplex národní podnik Jitona - výroba nábytku; závod uzavřen v lednu **2002**, kdy přišlo o práci 212 lidí

Fürstova sirkárna



Současná opuštěná budova původního n.p. Jitona



1904 ● velký požár

1907 ● v roce 1907 byla ve Vimperku továrna na duté sklo, dvě cihelny, vápenka, strojní zámečnictví, továrna na kostěné zboží, sirkárna, dvě pily, tři tiskárny, dva pivovary a mnoho dalších menších podniků

● dvojjazyčný ráz oblasti přetrval až do konce 2. světové války

● odsun německého obyvatelstva a následující komunistické období Vimpersko těžce postihly

po roce 1989 ● oblast se pomalu vrací ke své dávné úloze prosperující příhraniční spojnice Čech a německého Podunají a významného centra na Zlaté stezce.



Náměstí zasaženo požárem v roce 1904

Demografie



Vimperk eviduje k 1.1.2019 7399 obyvatel.

To je o **464** obyvatel méně než v roce 2009. Úbytek obyvatel 5,9 % za posledních 10 let Vimperk řadí do kategorie smršťujících se měst.

Dlouhodobý vývoj počtu obyvatel ve Vimperku byl výrazně ovlivněn historickým vývojem města.

Mezi lety 1930 až 1950 klesl počet obyvatel o 39 % (3 386 osob) v důsledku vysídlení Čechoslováků německé národnosti. Od tohoto období až do roku 2001 počet obyvatel stoupal a na přelomu století se dostal téměř na předválečný počet.

Od roku 2001 začalo obyvatel města pomalu ubývat v průměru o 0,6 % osob ročně. Výrazný odliv obyvatel mezi lety 2001–2011 souvisí se zrušením kasáren U Sloupů a odchodem vojenské posádky. Po zrušení kasáren se uvolnilo 90 bytových jednotek během jednoho roku.

Udávaný počet obyvatel vždy zahrnuje všechny osoby, které měly v rozhodný okamžik adresu svého pobytu zaevidovanou na daném území. V údajích není zahrnuto obyvatelstvo tzv. obvykle bydlící. Skutečný počet obyvatel města se proto může oproti uváděným údajům lišit.

Bilance přistěhovaných vůči vystěhovaným se v roce 2018 vyrovnala a ve Vimperku se poprvé za 10 let zvýšil počet obyvatel.

Nárůst počtu přistěhovaných osob v tomto roce souvisí s dokončením 30 nových bytových jednotek.

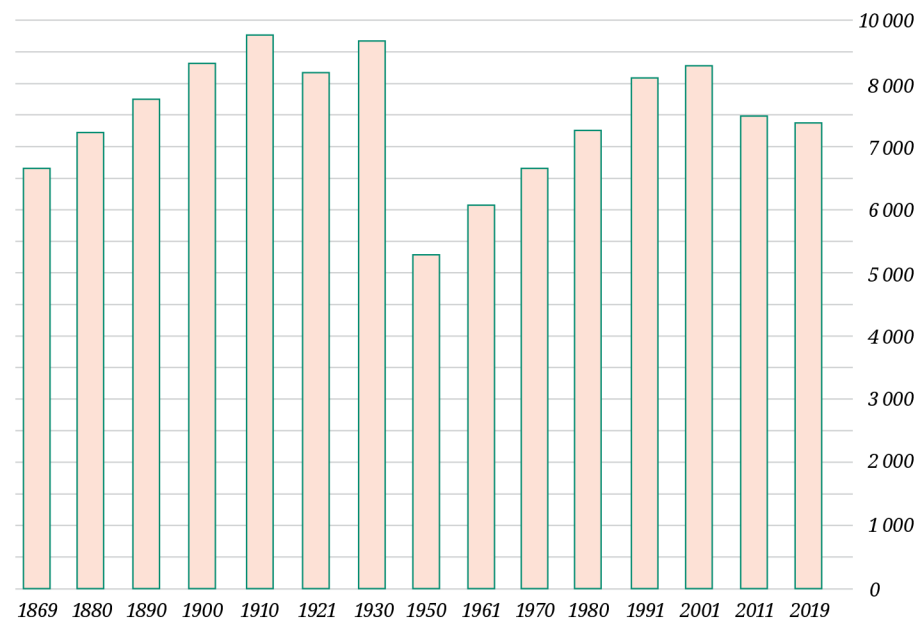

Vývoj počtu obyvatel ve Vimperku

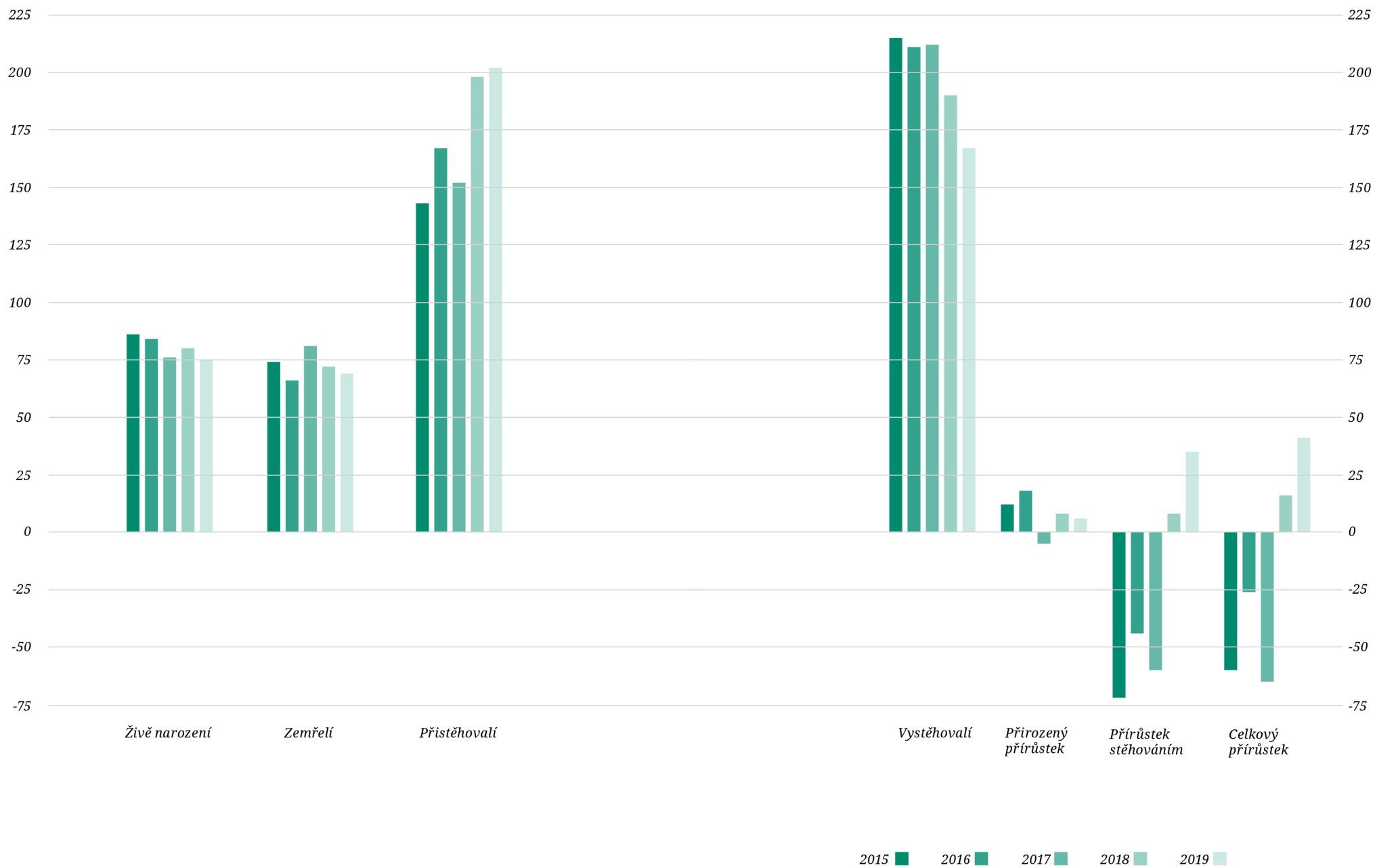

Vybavenost



Zdravotnictví

Zdravotní péče ve Vimperku je poskytována v rozsahu ambulantní a lůžkové péče. Lůžkovou péči v podobě lůžek na LDN a sociálních lůžek nabízí zařízení BH Nemocnice Vimperk a.s.

Sedm lékařských ordinací je v areálu nemocnice. Další ordinace jsou soustředěny v objektech vlastněných městem.

Dispoziční uspořádání zdravotního střediska v ulici Nad Stadiónem nevyhovuje potřebám lékařů a limituje jeho další rozvoj.

Další ordinace se nachází v soukromých objektech.

Ve více než dvaceti ordinacích je obyvatelům Vimperka poskytováno široké spektrum lékařských služeb dle odborností. Lékařské kapacity odpovídají potřebám obyvatel města. Problémem je vysoký věkový průměr praktických i odborných lékařů. Za jejich službami dojíždějí také lidé z regionu. Zároveň ale Vimperští dojíždějí za specialisty do jiných měst, nejčastěji do Prachatic, Strakonice, Písku nebo Českých Budějovic.

Doporučení pro maximální pěší vzdálenost 600 m od ordinace nespĺňuje část sídliště Míru (ul. Mírová), které je zároveň územím s nejvyšším počtem obyvatel. Další lokalitou se zhoršenou pěší dostupností ordinací praktických lékařů je lokalita pod Homolkou a v ulici Karoliny Světlé. Nejbližší ordinace je od sud vzdálena více než 1 kilometr.



Sociální služby

Vzhledem k nadstandardnímu stárnutí populace se do příštích let předpokládá zvýšená potřeba sociálních služeb.

Pro seniory je kromě pobytové služby zajištěn dům pro osoby se zdravotním postižením, pečovatelská služba, sociální rehabilitace, terapeutické dílny, raná péče, sociálně aktivizační služby pro osoby se zdravotním postižením, odlehčovací a tlučnické služby.

Pro děti a mladistvé jsou zřízené sociálně aktivizační služby pro rodiny s dětmi, letní tábor pro děti ze sociálně slabých rodin.

Jelikož je ve Vimperku vysoce nadstandardní počet zadlužených osob, existuje ve městě poradenské centrum. Odborná pomoc je poskytována i drogově závislým, lidem bez domova, komerčně zneužívaným či duševně nemocným.

Školství a sport

Základní školy a ZUŠ slouží nejen místním, ale takéž dětem z okolí, kapacita zařízení přesto není naplněna.

Ve městě je střední škola a gymnázium. V posledních třinácti letech zanikla obchodní akademie a střední lesnická škola.

Ani Vimperku se nevyhnul problém stárnutí učitelů, přičemž vedení škol nemá dostatečné prostředky, jak nové kantory přilákat. Nejobtížněji se hledají vyučující odborných předmětů, kde situaci komplikuje neuznávání praxe mimo školství.

Přímo v centru Vimperka jsou koncentrována největší a zároveň nejnavštěvovanější sportoviště: areál letních sportů, městské koupaliště, tenisové kurty a zimní stadion. V zimních i letních měsících je v provozu veřejné sportovní hřiště v ulici Mírová.

Rekreační areál Vodník má potenciál pro rozvoj lyžařských a běžeckých tras ve vazbě na šumavská zimní střediska.

Sít sportovišť rozšiřují školní tělocvičny a hřiště. Ve městě je takéž 16 dětských hřišť a jedno hřiště pro seniory.

Na území města působí 16 sportovních klubů s více než 1 300 členy. Největší členskou základnu má TJ Šumavan Vimperk (fotbal, box, florbal, basketbal a oddíly sportovní gymnastiky, volejbal, stolní tenisu). Dalšími významnými kluby jsou Bike klub Vimperk, Český rybářský svaz, Ski klub Šumava a Sportovní klub HC Vimperk.



Kultura a komunitní život

Zázemí pro kulturní akce ve městě zajišťuje Městské kulturní středisko Vimperk, městská knihovna a Kulturní dům Cihelna. Občané hodnotí kulturní nabídku jako dostatečnou. Nedostačující program je pouze pro cílovou skupinu 12–18 let.

Kulturní středisko v ulici Johnova má zastaralou techniku, přesto je místem pro projekce, divadelní představení, koncerty, festivaly, přednášky a taneční kurzy.

Městská knihovna organizuje řadu kulturních a vzdělávacích akcí, besedy, soutěže, výstavy a bazary pro děti.

V roce 2019 bylo na webu městského kulturního střediska propagováno 418 akcí. Město finančně podpořilo 18 z 19 žadatelů.

Historická tradice města se pojí s mnoha příběhy a zvyky. Město pořádá, i když ne každoročně, například městské slavnosti nebo masopust Vimperk.

Ve Vimperku působí více než dvě desítky spolků a organizací, které se podílejí na bohatém komunitním životě ve městě a jeho osadách.

Spolkem s největší členskou základnou je Spolek na záchranu šumavské přírody (70 členů). Spolek se věnuje přeshraniční spolupráci v tématu ochrany přírody, přednáškové činnosti a organizaci exkurzí. Dalšími významnými spolky jsou Český skaut, Spolek Zlatá stezka a Sbor dobrovolných hasičů Výškovice.



Doprava



Městem prochází silnice I/4 spojující Vimperk s Prahou a s hraničním přechodem Philippsreut, odkud dále silnice vede jako č. 12 do německého Pasova. Nájezd na dálnici D4 je vzdálen 46 km.

Přímo ve Vimperku se v údolí Volyňky silnice I/4 mimoúrovňově kříží se silnicí II/145. Vimperk spojuje s Kvildou silnice II/168, která začíná ve Vimperku U Sloupů.

Místní komunikace o délce 57,4 km spravuje město Vimperk. Jejich technický stav je hodnocen jako dobrý

V roce 2016 město nechalo zpracovat Analýzu dopravy v pohybu a v klidu v centru města Vimperk. Sčítání ukázalo jako nejvytíženější silnici úsek I/4 mezi ulicemi Nádražní a Kaplířova, kde projede 6 550 vozidel za 24 hodin. Téměř polovina těchto vozidel odbočuje z ul. Pražská (I/4) do ul. Kaplířova a naopak. Oproti sčítání CSD 2010 se výrazně zvýšila intenzita dopravy na II/145.

Nejzatíženější křižovatkou ve městě je křižování ulic 1. máje a Sušická, kde projede 7 730 vozidel za den. Parkovací kapacity v centru města a jeho okolí byly zhodnoceny jako dostatečné, nedostatky byly zjištěny v organizaci dopravy v klidu.

Z Vimperka vyjíždí autobusové spoje do Českých Budějovic, Prahy, Strakonice i do dalších obcí nejen v Jihočeském kraji (špatná návaznost a frekvence spojů do Prahy).

Vimperkem prochází jednokolejná regionální trať č. 198 (Strakonice-Volary). Železniční trať je důležitá jak pro zdejší obyvatele, tak hraje svoji důležitou roli v turistické sezóně.



Metodika identifikace příčin procesu zmenšování obcí a měst



Ekonomické příčiny

Je ve městě nadprůměrný počet nezaměstnaných?



ANO

Okres Prachatice 2,7 %
Jihočeský kraj 2,4 %

Jsou ve městě volné prostory pro podnikání?



NE

Nedostatečná nabídka nebytových prostor vyhovující standardu. Dominantní jsou velcí zaměstnavatelé.

Je dopravní dostupnost města dobrá?



ANO

Dostačující síť silnic, autobusových a vlakových linek do sousedních či významných měst a vesnic.

Špatná návaznost a nedostatečná frekvence spojů do Prahy. !

Existují v regionu technicky zaměřené školy?



ANO

Střední škola Nerudova, která se zaměřuje na elektrotechniku, instalatérství, strojírenství, stavebnictví, zemědělství a podnikání.

Za posledních 13 let zanikla obchodní akademie a střední lesnická škola. !

Existuje ve městě kvalifikovaná pracovní síla?



ANO

! Vimperk zaznamenává odliv kvalifikované pracovní síly do jiné obce v okrese (23 % zaměstnanců) či sousedního Německa (7 % zaměstnanců).

Mají investoři zájem přicházet do města?



NE

Ve městě je málo velkých investorů, u kterých navíc hrozí odchod.

Jsou mzdy v regionu aspoň průměrné?



NE

Hrubá mzda ve Vimperku 33 697,-
Hrubá mzda v ČR 36 144,-

Má město potenciál cestovního ruchu?



ANO

Hlavní atraktivita cestovního ruchu města Vimperk představuje historické a kulturní dědictví města a přírodní bohatství jeho okolí.

! Vimperk nemá dostatečnou kapacitu v hromadných ubytovacích zařízeních, sofistikovanou turistickou infrastrukturu či „top“ atraktivitu krajského významu přímo ve městě.

Sociální příčiny

Je ve městě vysoká kriminalita?



NE

Pomocí projektů prevencí kriminality, dobrého využití dotačních titulů a zvýšené dohledové činnosti kopíruje kriminalita města celorepublikový trend.

Cítí se obyvatelé města ohroženi?



ANO

Lidé se ve večerních hodinách bojí vstupovat do městského parku, ulice U Lázní, arboreta, okolí hotelu Vltava, podchodu na sídlišti a sídliště jako takového.

Environmentální příčiny

Je ve městě dobrá kvalita ovzduší?



NE

Celé území Vimperka je dle ÚAP ORP Vimperk zařazeno mezi oblasti se zhoršenou kvalitou vzduchu. Ve Vimperku je překračován imisní limit pro roční průměry benzo(a)prenu a cílový limit pro pětileté průměry ozonu.

Je ve městě (částech města) nadměrný hluk?



ANO

Vysoká dopravní zátěž na páteřních komunikacích v centru města.

Zasahují některé části města povodně?



ANO

Při výrazně zvýšených průtocích je rizikovým místem zatrubnění Křesanovského potoka ve Vimperku, které lemuje Pivovarskou ulici a ulici Kaplířova.

Existují protipovodňová opatření?



ANO

Nejsou dostatečná a v některých záplavových oblastech je zástavba. !

Prostorové příčiny

Vystěhuje se z města víc obyvatel, než se přistěhuje?



ANO

Mezi lety 2008 až 2017 se každoročně snižoval počet obyvatel města v důsledku migrace.

Bilance přistěhovaných vůči vystěhovaným se v roce 2018 vyrovnala a ve Vimperku se poprvé za 10 let zvýšil počet obyvatel. !

Odpovídá nájem bytů průměru regionu?



NE

Vimperk 101 Kč/m²
Jihočeský kraj 71,43 Kč/m²

Ve městě je nadstandardní počet obecních bytů, kde je nájemné 66,74 Kč/m². !

Existují části města, které přestávají plnit své funkce?



ANO

Brownfieldy po bývalých průmyslových areálech a změna fungování maloobchodu a služeb. Je potřeba revidovat koncept veřejného prostranství.

Přibývá výrazně obyvatel v zázemí města?



ANO

Například Malá Homolka nebo Pod Hrabicemi, kde chybí urbanistická koncepce.

Je ve městě dostatek pozemků pro výstavbu rodinných domů?



ANO/NE

Nové potenciální pozemky v rozvojových územích na kraji města. Nevyužité vnitřní rezervy města, zejména brownfieldy po bývalých průmyslových areálech. Plochy pro obytnou zástavbu dle platného územního plánu jsou nezasíťované a pro výstavbu nevhodné.



2

Zapomenutá místa

Postkulturní krajina ve smršťujícím se městě

Na počátku 18. století se spustila nekontrolovatelná vlna urbanizace. Města začala praskat ve švech.

Městská struktura se roztekla do okolní krajiny.

Město Vimperk a dalších 186 českých měst ve švech nepraská. Naopak. Myšlenka nekonečného prostorového růstu je však hluboce zakořeněna.

Ve městě se objevují zapomenutá místa. Území nikoho. Možná někoho?

Postkulturní krajina vytváří ve městě mozaiku neurčitých prostorů. Příroda uvnitř města se probouzí a prorůstá ho skrz naskrz.

Následující část představuje třicet zapomenutých míst ve Vimperku.

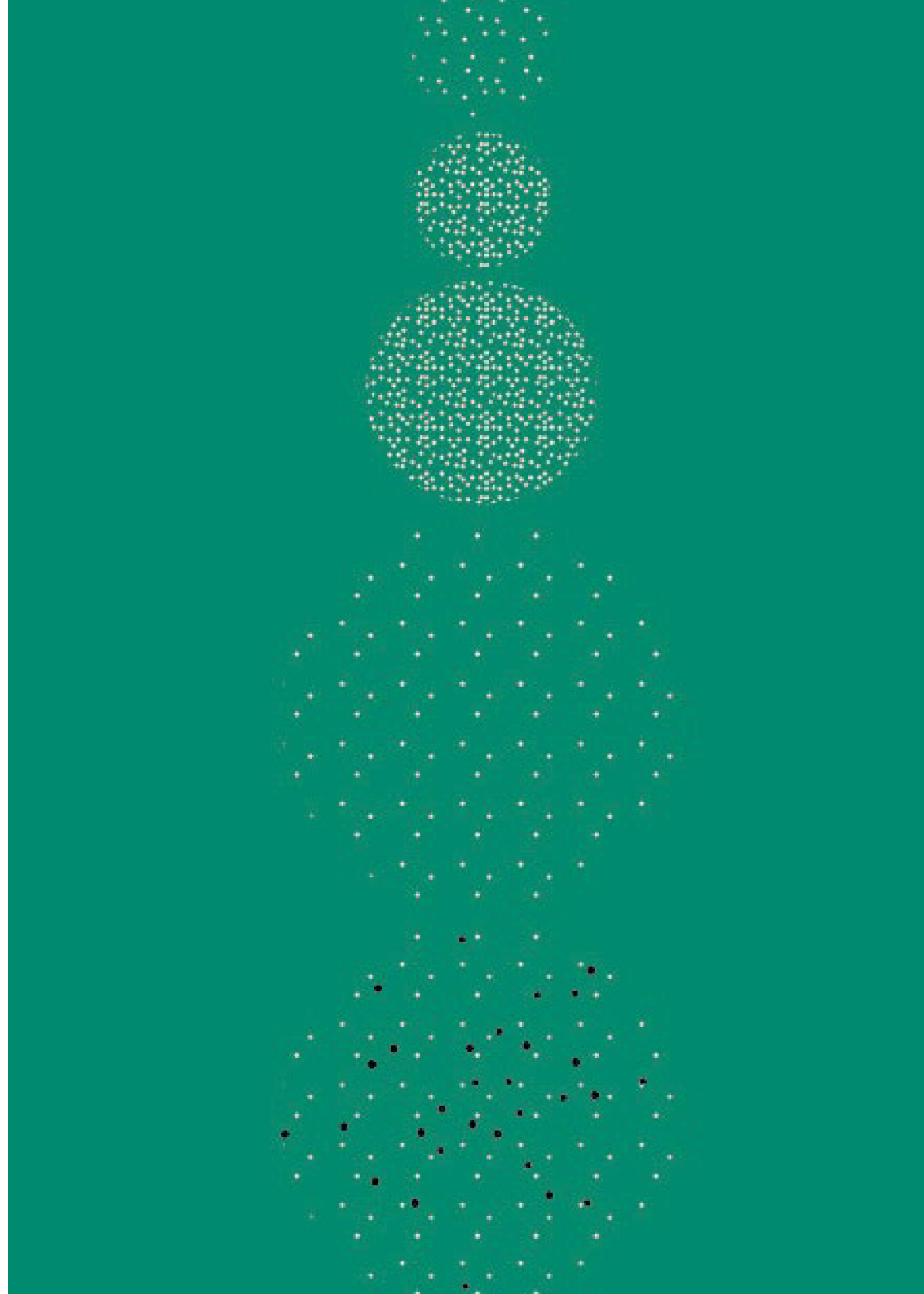

- | | |
|-------------------------------------|-------------------------------|
| 01 Bývalý areál n.p. Jitona | 1. máje 185 |
| 02 Tepelný výměník na sídlišti | pod ul. SNP |
| 03 TKB | Nad stadiónem 199 |
| 04 Původní márnice | Hřbitovní 11 |
| 05 Chlapecký internát | Hřbitovní 17 |
| 06 Opuštěná vila | 1.máje 32 |
| 07 Herrenhaus Adolf | 1.máje 8 |
| 08 Areál S.A.K. a okolí | Pražská 259 |
| 09 Vyhořelé objekty v Pražské ul. | Pražská 196 |
| 10 Bývalý areál OSP | Nerudova ul. |
| 11 Kasárna Kapliře ze Sulevic | Špidrova ul. |
| 12 Vimperská masna | Špidrova 84 |
| 13 St. Anna | Kaplířova 168 |
| 14 Pasovská 14 | Pasovská 14 |
| 15 Steinbrenerovy závody | Pasovská a Steinbrenerova ul. |
| 16 Náměstí Svobody 10 | Náměstí Svobody 10 |
| 17 Měšťanský pivovar | Svornosti 119 |
| 18 Svornosti 81 | Svornosti 81 |
| 19 Panský pivovar | Pivovarská 122 |
| 20 Opuštěná vila | Podzámčí 4 |
| 21 Vimperský zámek a přilehlé okolí | Zámek 20 |
| 22 Český svaz chovatelů | Zámek 61 |
| 23 Haselburg | ul. Zámek |
| 24 Zámecké stáje | Zámek 578 |
| 25 Bývalý služební dům primáře | Pivovarská 20 |
| 26 Steinbrenerovy domy | Pasovská 54, 56 |
| 27 Výletní hostinec Eiskeller | Pasovská ul. |
| 28 Bývalý areál dřevopodniku | Zlatá Stezka |
| 29 Areál kasáren U Sloupů | U Sloupů |
| 30 Historická vodárna | směr na Hrabice |

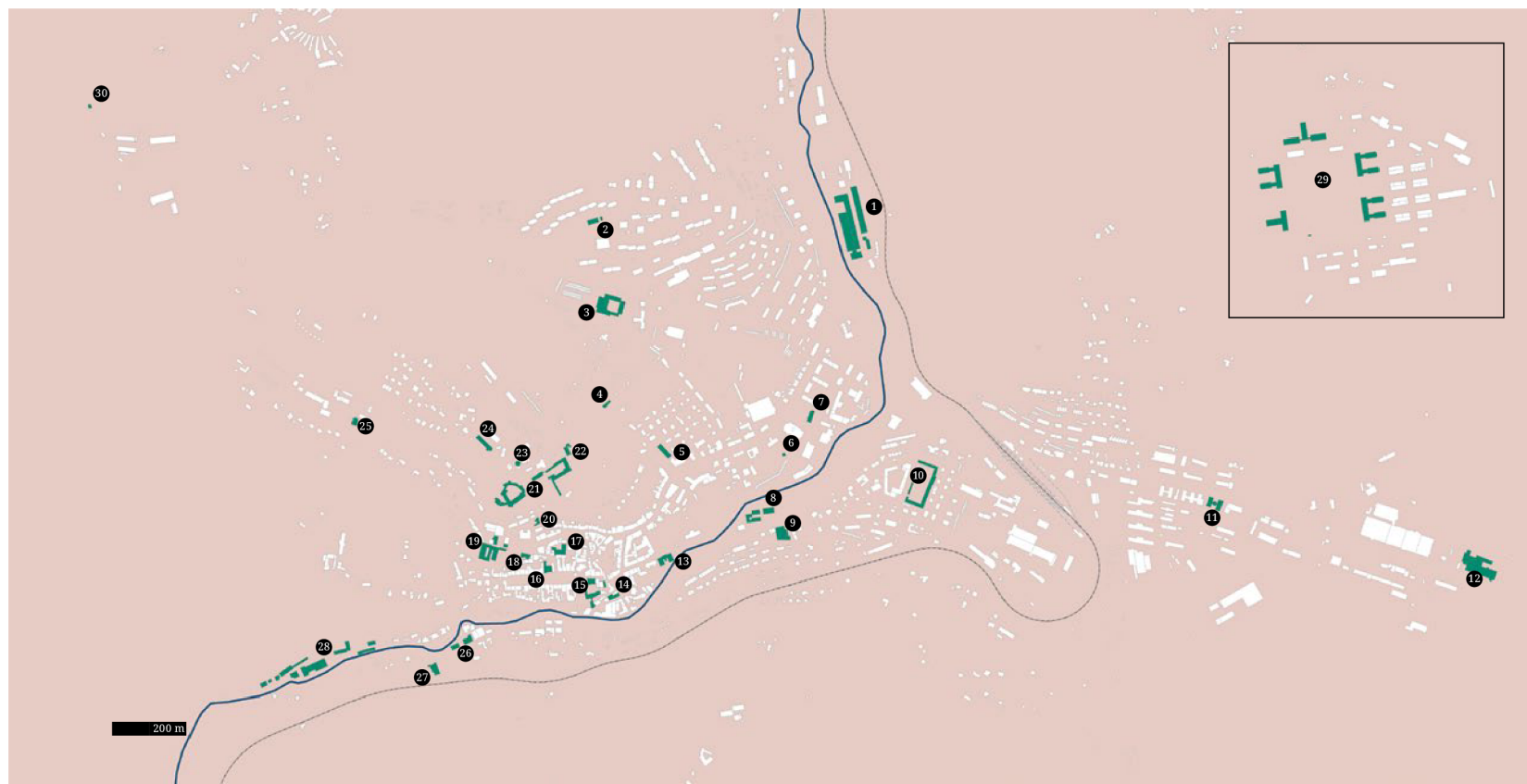

Zapomenutá místa jsou plnohodnotnou součástí města. Jsou znovu *připomenuta* a zhodnocena podle následujících kritérií.

 **historická hodnota**
posouzení lokality z hlediska historického významu a stáří

 **kulturní hodnota**
potenciál zapojení místa do kulturního života ve městě

 **dominanta**
dojem celkového charakteru lokality

 **poloha ve vztahu k městu**
napojení na fungující městskou strukturu

 **zájem vlastníka**
současné majetkové vztahy a účast vlastníka

 **technický stav**
technický stav konstrukce nebo pozemku

 **současný provoz**
současné využití lokality

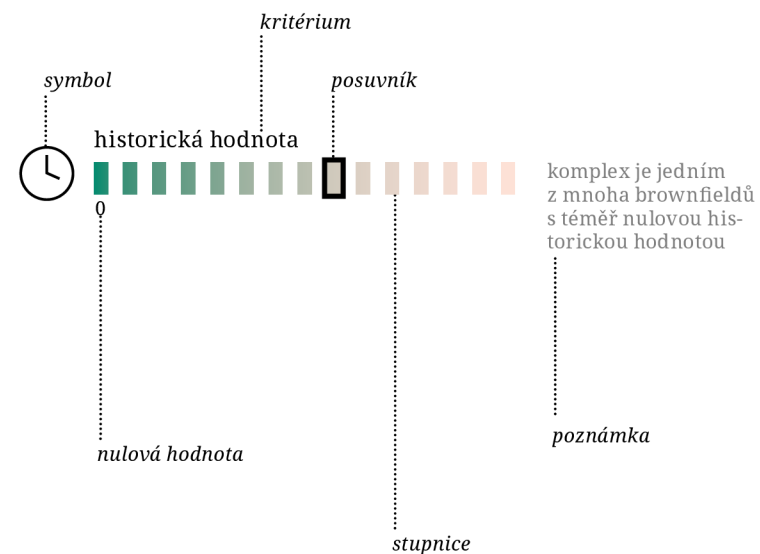

Úplná kapitola představující jednotlivá
zapomenutá místa ve Vimperku je součástí
přílohy diplomové práce.

3

Aplikace

Návrh vybraných lokalit

Jednotlivá kritéria určují hodnoty zapomenutých míst. Pomáhají nastínit nejvhodnější scénář pro danou lokalitu.

Je generována míra managementu.

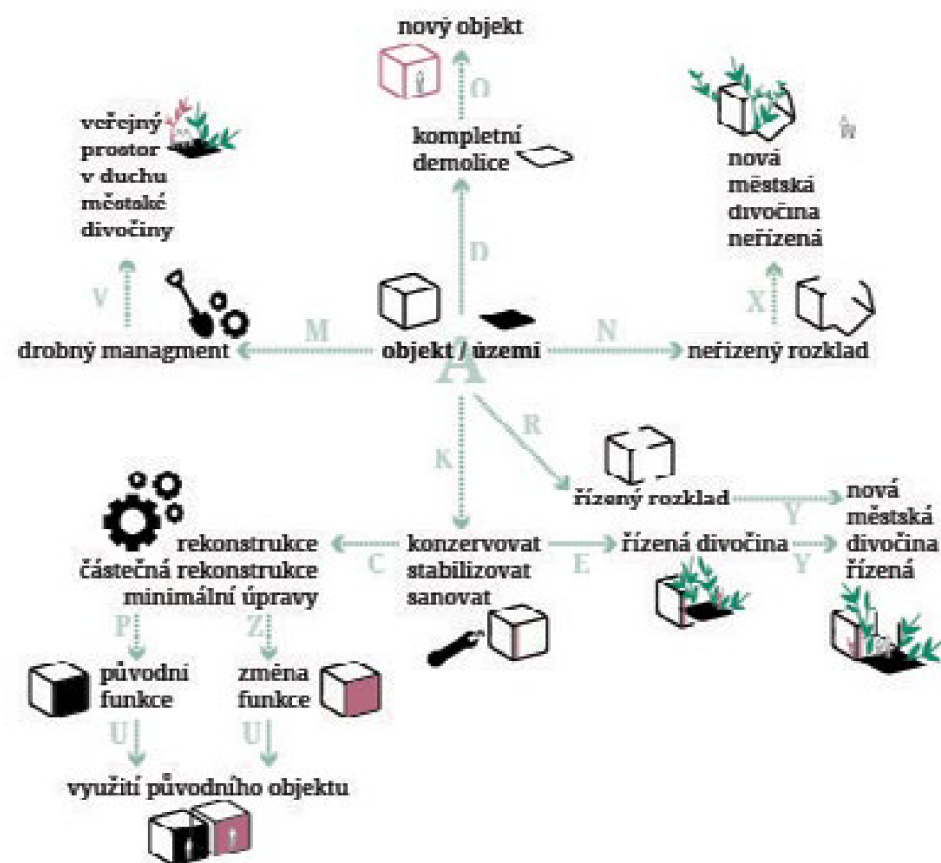

Princip návrhu je popsán na 9 vybraných lokalitách.

1.

Bývalý areál podniku Jitona

A - K - Z - U

A - M - V

Rozlehlá plocha areálu zatím není přímo spojena s živější částí města, obyvatelé Vimperka v podstatě nemají důvod lokalitu navštěvovat.

Zvuk tekoucí řeky rytmicky doplňují auta projíždějící po rušné hlavní silnici. Přítomnost města prozrazuje panelákové sídliště na protějším svahu. Různorodé chatěčky s úhlednými i méně úhlednými záhonky charakterizují místní zahrádkářské kolonie. Podobné osady jsou všude přítomné v celé struktuře města.

Rozbitá okna a divoká vegetace podporují melancholickou atmosféru místa. Kolosální vnitřní prostory hlavního objektu, který dominuje celému areálu, zejí prázdnotou. Železobetonový skelet je v dobrém technickém stavu. Monumentální interiér prahne po lidské intervenci.

Cílem zásahu je tajemné místo znovu objevit a využít jeho potenciál.

1.

Konstrukční systém umožňuje vložit do existující budovy jednoduché struktury, které mohou sloužit například jako výstavní panely nebo zázemí pro festivaly a akce na podporu oživení města. Ve Vimperku se pravidelně odehrávají večery *Pecha Kucha*, *Dny Architektury*, *Vimperk žije* a mnoho dalších událostí.

Jednotlivé objekty a okolní pozemky jsou v rukách soukromých majitelů. **Právo stavby** však umožňuje stavby dočasného charakteru i na cizím pozemku.

Právo stavby je věcné právo k věci cizí a umožňuje stavebníkovi na cizím pozemku nebo pod povrchem pozemku postavit svou stavbu.

Citlivá instalace jednoduchých prvků připomínajících elementy veřejného prostranství napomáhá příchozímu lépe uchopit celé území.

Záměrem je ukázat obyvateli města odlišný pohled na negativně vnímané vyloučené území.

Milá divočino, já jsem člověk, těší mě.

Některé druhy ptáků, jako například rorýsi obecní, kteří opustili štěrbinu ve skalách a stromové dutiny, nalézají přirozené hnízdiště ve městech.

Rorýs tráví většinu života ve vzduchu, má velmi krátké nohy a dělá mu problém vzlétnout z roviny země. Stabilní povrch potřebuje pták pouze při hnízdění. Na místo, kde jednou úspěšně vyhnízdí, se vrací z afrických zimovišť pravidelně každý rok.

Více než 95 % všech rorýsů u nás žije ve městech a na vesnicích. Rorýs obecný je chráněný.

Více jak dvoupodlažní budovy slouží jako potenciální hnízdiště. Tam, kde rorýsi dosud nehnízdí, lze vytvořit pomocí speciálních budek nové hnízdicí příležitosti.



Spolupracujeme s přírodou ruku v ruce. Jednotlivé intervence nám navozují známý dojem veřejného prostoru, místa setkávání. Důležitá je koexistence dvou složek, které obývají území společně. Ve vzájemné harmonii a respektu.

Péče o rozrůstající se vegetaci je svěřena do rukou odborníka, zásahy jsou však minimální. Okupujeme taková místa, která uznáme za vhodná.

Společně s námi na území přilétají i další noví obyvatelé.

Vzniká nový typ městského parku.

Je nutná pravidelná inspekce technického stavu konstrukce budovy. Pokud nastane situace, kdy je pobyt v objektu nebo v blízkosti objektu zdraví nebezpečný, je nutné změnit přístup a úroveň managementu.

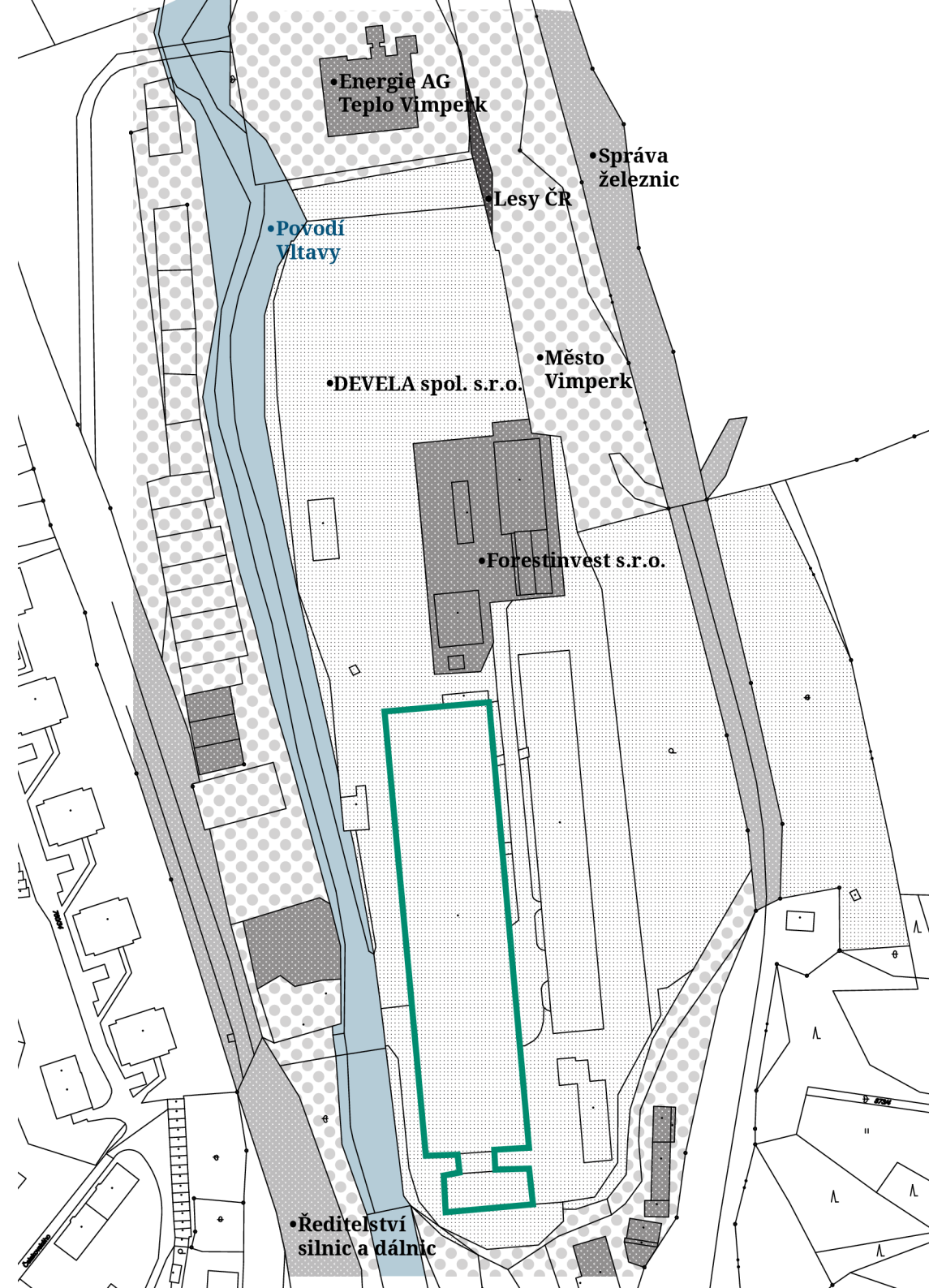



5 m





2. Tepelný výměník na sídlišti

A - K - C - Z - U

Věžovité panelové domy zasazené do poměrně prudkého svahu formují výraznou vimperskou obytnou čtvrť. Městské sídliště bylo ze značné části vybudováno za minulého režimu, stále však poskytuje bydlení velké části dnešního obyvatelstva.

Cíp svahu je z obou stran obklopen rušnými silnicemi, které sídliště oddělují od zbytku města. Izolace a jedinečný výhled dodávají celé lokalitě ostrovní nádech.

Téměř v centru sídliště, blízko mateřské školy, se za bariérou keřů nachází nevyužívaná budova bývalého tepelného výměníku. V současnosti je objekt v majetku města.

Utilitární sídlištní zástavbu oživuje lidský element. Nevyužívaný objekt výměníku představuje slepé místo.

Na první pohled je budova ve velmi dobrém technickém stavu, posekaná tráva napovídá, že stavba není zapomenuta. Pravidelná správa a údržba pravděpodobně znemožnila přírodě, aby si objekt přivlastnila. Není pozdě území znovu zapojit do městského života.

Mít chuť trávit čas mimo svůj panelák, na místě společenském a atraktivním pro všechny generace.

Obytné čtvrti nechybí škola, školka nebo obchod. Pokud si však umaneme vyššího druhu požitku jako je posezení u kávy či zákusku, musíme zamířit do centra města. Bariéra komunikace a nešťastné propojení jednotlivých částí města úkon znesnadňuje.

Nevyužívaná stavba nabízí prostor vhodný k podobnému záměru. Lehká rekonstrukce a remodelace otvírá nové dveře budoucnosti výměníků. Údržba veřejných prostor kolem objektu jde ruku v ruce s novým provozem.

Neurčitý charakter místa mizí, nejen obyvatelé sídliště si osvojují znovu využívané území.



Dobrá technická stav objektu a údržba okolního pozemku viditelně reprezentuje převažující lidský faktor. Příroda ještě neměla šanci převzít si území do své správy.

Nová náplň, která je podpořena rekonstrukcí a remodelací stavby a údržbou nově vzniklého veřejného prostoru, znovu zapojuje lokalitu do živé struktury města.

Rekonstrukce a remodelace společně s úpravou okolního pozemku je svěřena do rukou odborníků.

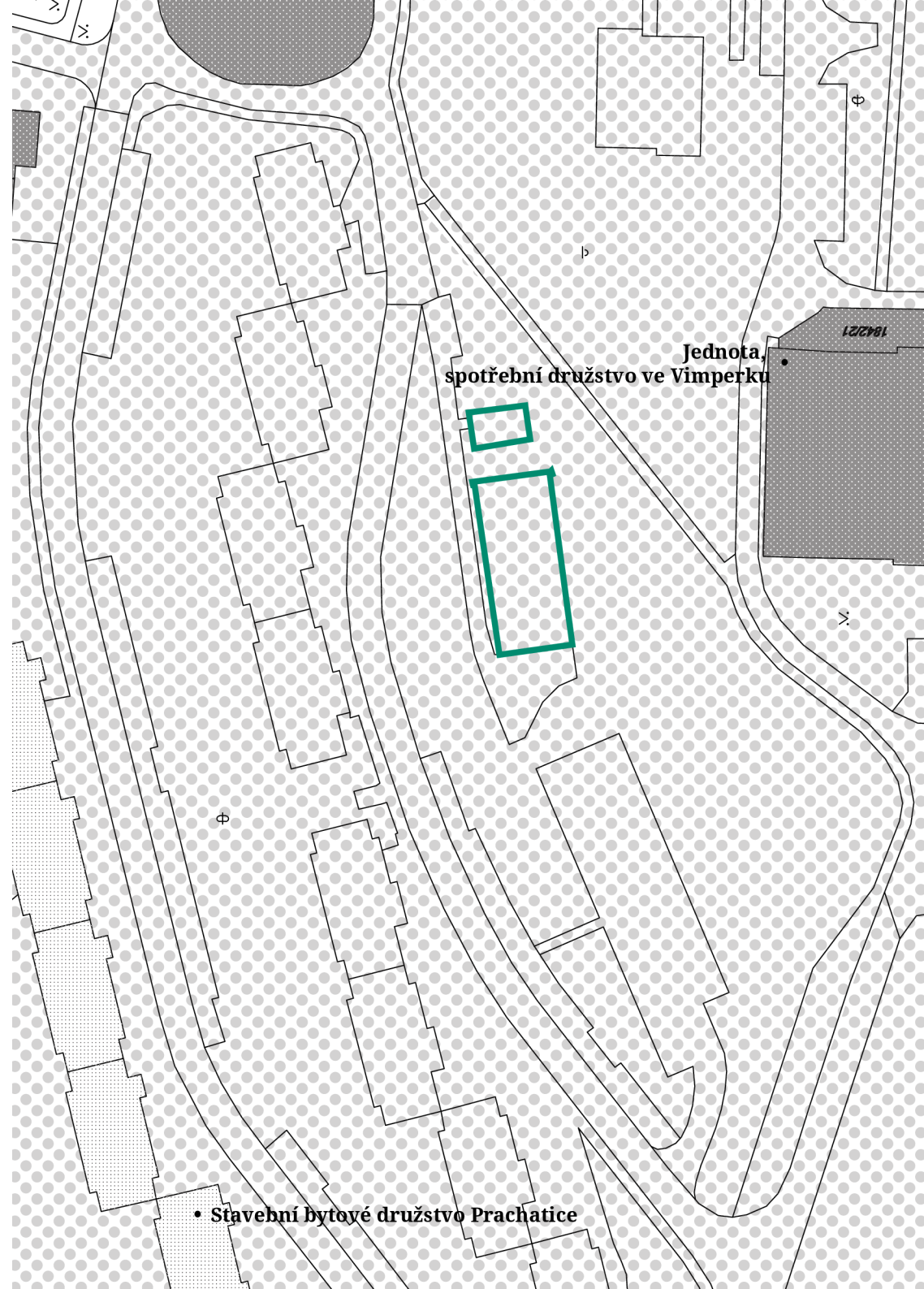



5 m





8.

Areál S.A.K. a přilehlé nábřeží

A - M - V

Dva protikladné koridory. Hektická Pražská ulice, umožňující průjezd dál do Pasova nespočtu kamionů denně, a koryto řeky Volyňky, svírají v jeden moment široký pás veřejného prostranství s nábřežní promenádou.

Směrem od autobusového nádraží lemuje cesta pro pěší a cyklisty pravý břeh řeky, těsně před výrobním areálem S.A.K. ostře přetne řeku a přes neurčité území využívaného jako parkoviště pokračuje kolem základní školy dále do centra města.

Osud výrobního areálu je v současné době nejasný, je však v procesu řešení. Divoce vyhlížející městský pozemek v jeho těsném sousedství je opomíjen. Posilněn blízkostí řeky si žije vlastním bujarým životem.

Pravidelně sečený anglický trávník doprovázející okolí promenády pomalu mizí a je nahrazen vyššími travinami v měkkém bažinatém prostředí.

Pozapomenutá vegetace vytvořila uprostřed města ideální prostředí pro naučné dětské hřiště v duchu městské divočiny. Betonový chodník promenády se proměňuje v dřevěnou lávku, která nás provádí zelenou džunglí na druhý břeh řeky. Tam se opět vrací do podoby klasické městské pěšiny.

Vytvořením nové lávky a citlivou instalací vhodných prvků dětského hřiště se společně s přírodou stáváme tvůrci nového typu veřejného prostoru.

Nově využívané území smysluplně propojuje obě strany řeky a podporuje atraktivitu celé oblasti.

8.

Zatravněné pozemky v sousedství řeky jsou současně biocentrem a regionálním biokoridorem.

Trávníky mají pozitivní vliv na klimatické a hygienické podmínky, chrání půdu proti nadměrné erozi. Klíčový je proto druh údržby.

Je ověřeným faktem, že omezení seče trávníků a ponechání vyššího porostu nejen posílí ekosystémové funkce, ale i trávníkům samotným umožní snáze se vyrovnat s nepříznivými vlivy. V kontextu změny klimatu se jako zásadní jeví schopnost vyšších porostů lépe uchovat vlhkost a překonat období sucha bez nepřiměřených nároků na závlahu.

Extenzivní, druhově bohatší trávníky nahrazují na vhodných místech ty současné, pravidelně udržované a sečené.

Ministerstvo životního prostředí poskytuje určitý návod na vhodnou péči. Je doporučena konzultace s odborníkem.

 úroveň managementu



Spolupracujeme s přírodou ruku v ruce. Citlivé zásahy v podobě dřevěné lávky a prvků dětského hřiště nás seznamují s novou lokalitou. Obýváme území společně s přírodou. Ve vzájemné harmonii a respektu.

Péče o rozrůstající se vegetaci je svěřena do rukou odborníka, zásahy jsou však minimální. Upřednostňujeme taková místa, která jsou k tomu primárně určena, jako například lávka a prvky dětského hřiště.

Vzniká nový typ městského parku.

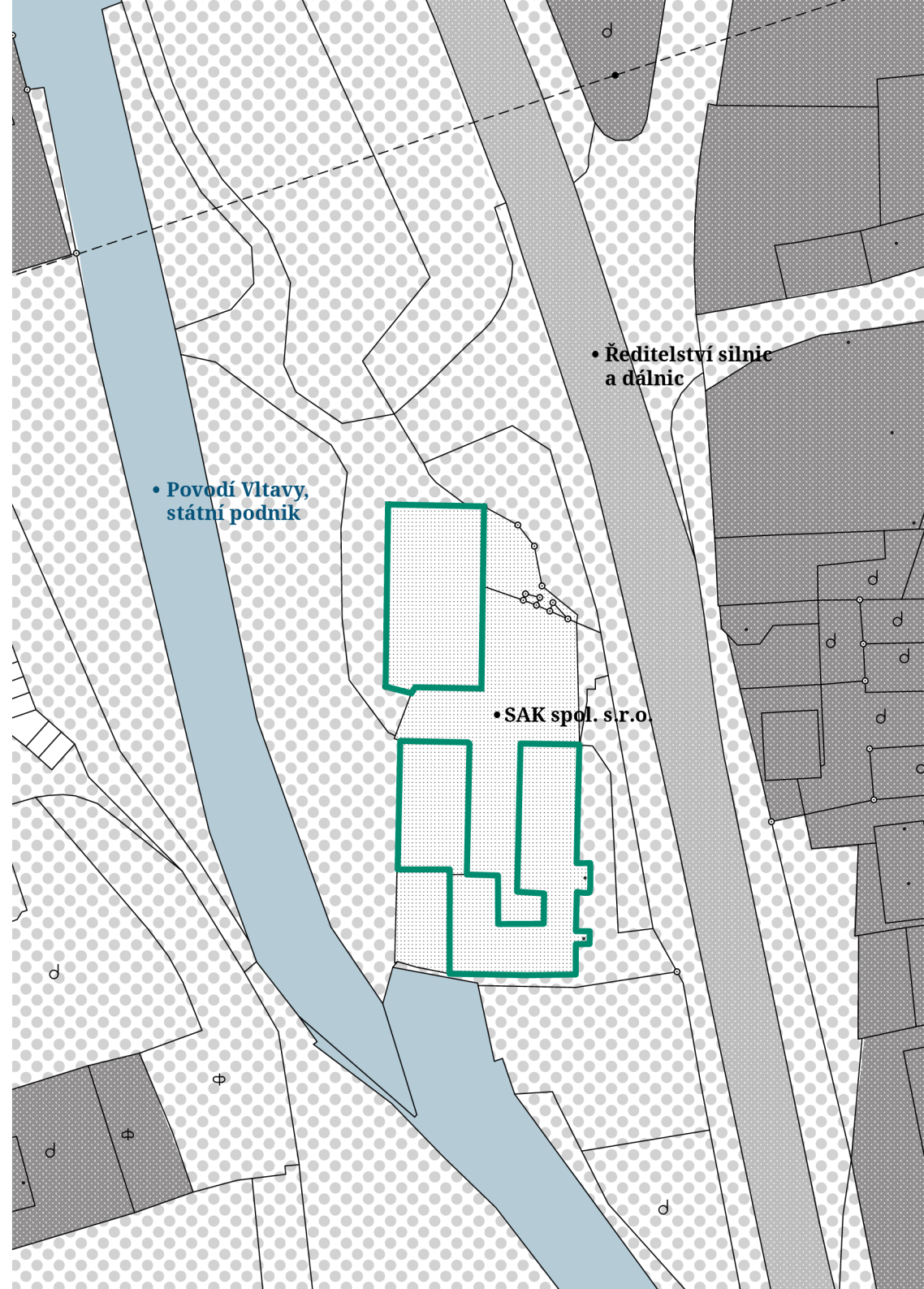



5 m





9. Vyhořelé objekty na Pražské ul.

A - N - X

Téměř všudypřítomná frekventovaná komunikace, ulice Pražská, obtéká několik objektů a pozemků ve vlastnictví Jiřího a Aleny Marouskových.

Restaurace u Marousků je dočasně uzavřena, pozornost projíždějících aut poutají vyhořelé objekty.

Na začátku roku 2020 hořely dvě budovy původního podniku Jitona. Už před požárem byly oba objekty opuštěné a nevyužívané.

Ohořelé trosky v ulici Husova naznačují původní strukturu dřívější stavby. Tmavě černé polorozpadlé spálené trámy výhružně odrazují kohokoliv, kdo by se chtěl podívat blíž. Jak málo zbylo z lidského počínu. Nevelikým okénkem v protilehlé zdi se zelená nespoutaná divočina vnitrobloku.

Čerstvé spáleniště je tabula rasa: není zde dosud žádná konkurence mezi rostlinami a není ani jednoznačné, jak se bude vyvíjet. Silně pak záleží na tom, které druhy a v jakém pořadí se na spáleništi uchytí.

Instalace speciální mříže zabránilí odvážným dobrodruhům v prozkoumávání života nebezpečné lokality. Jednorázovým zásahem se nám pozemek uvnitř města uzavírá. Otevírají se dveře nekontrolovatelné divočině. Bez další intervence před očima vyrůstá bujné umělecké dílo. Živý obraz.

Díky malé investici je místo s neurčitým charakterem pojmenováno a v nové formě začleněno do struktury města. Není blíže specifikováno, jestli je to řešení dočasné nebo trvalé.



úroveň managementu



Jednorázová intervence mezi námi a přírodou vytváří úmyslnou bariéru. Fyzickou i myšlenkovou. Je v našem zájmu, abychom respektovali danou hranici a nepletli se přírodě pod nohy.



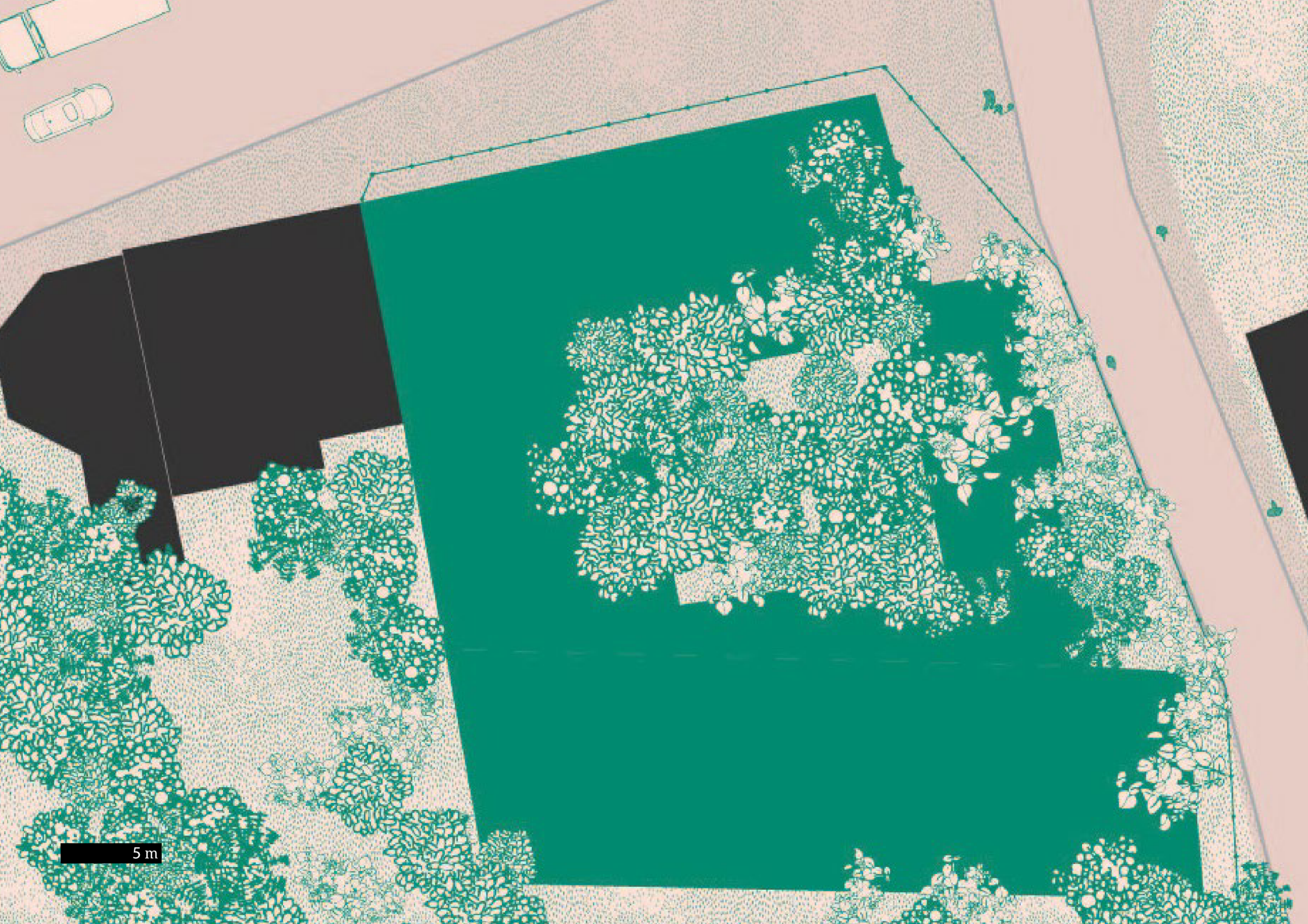

5 m





11.

Historická budova kasáren

A - R - Y

Auta opouštějí město. Po ulici Špidrova míří na České Budějovice, po pravé straně míjejí, seřazené v pozoru, budovy historických kasáren.

Pokud měl objekt štěstí na vlastníka, dočkal se určité formy rekonstrukce a nového využití. Průmyslová část Vimperka se krůček po krůčku snaží přiblížit době své největší slávy.

Budova na konci řady, služebně nejstarší, se přestavby nedočká. Oddává se svému osudu. Otvírá se okolní vegetaci a přívětivě ji pozývá do svých niterných útrob.

Staříčká konstrukce má svá nejlepší léta za sebou. Je čas jí nechat pomalu odejít.

Budova umírá. Na rozloučenou ji uspořádáme pohřeb.

Postupný proces odcházení nám slouží jako naučná cesta poznání. Odborný dohled nad stavem území i nad stavem samotného objektu umožňuje bezpečné návštěvy veřejnosti.

Názorné ukázky a přednášky nás seznamují, s pro nás novým, procesem přirozeného rozkladu.

V přítomnosti pozorovatele příroda rozebírá uměle vytvořený objekt a znovu si osvojuje jeho jednotlivé elementy.

Pohřebiště je doplněno naučnými panely. Vstup je doporučen jen s odborným doprovodem.



úroveň managementu



Pravidelný odborný dohled a případná bezpečnostní opatření nám umožňují stát se pozorovatelem přirozených přírodních procesů bez ohrožení našeho zdraví.

Přírodní složka dominuje, nemá zábrany. Postupně se oblasti plně zmocňuje.

Vstup do takto spravovaného území je doporučován s vyškoleným průvodcem.

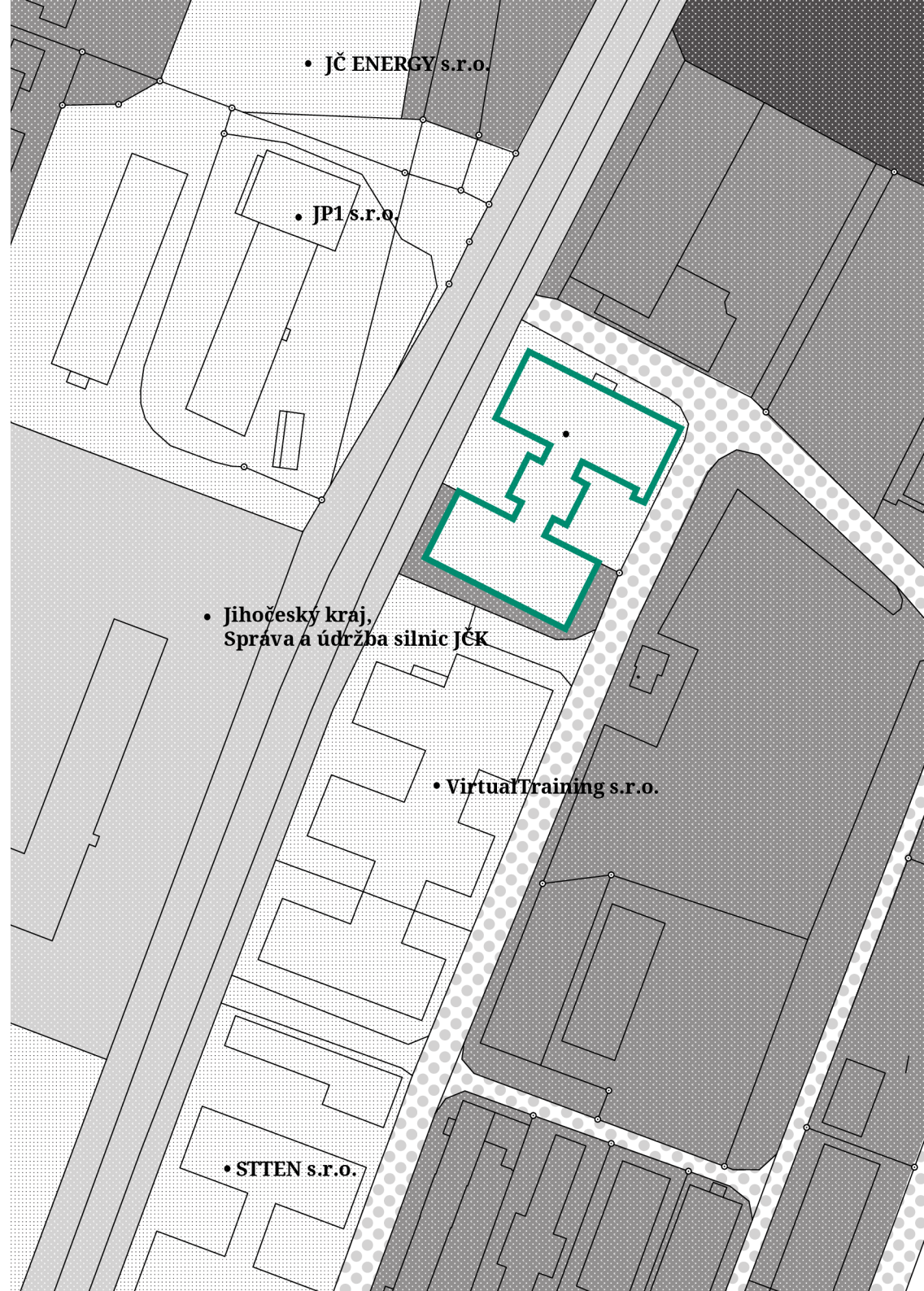

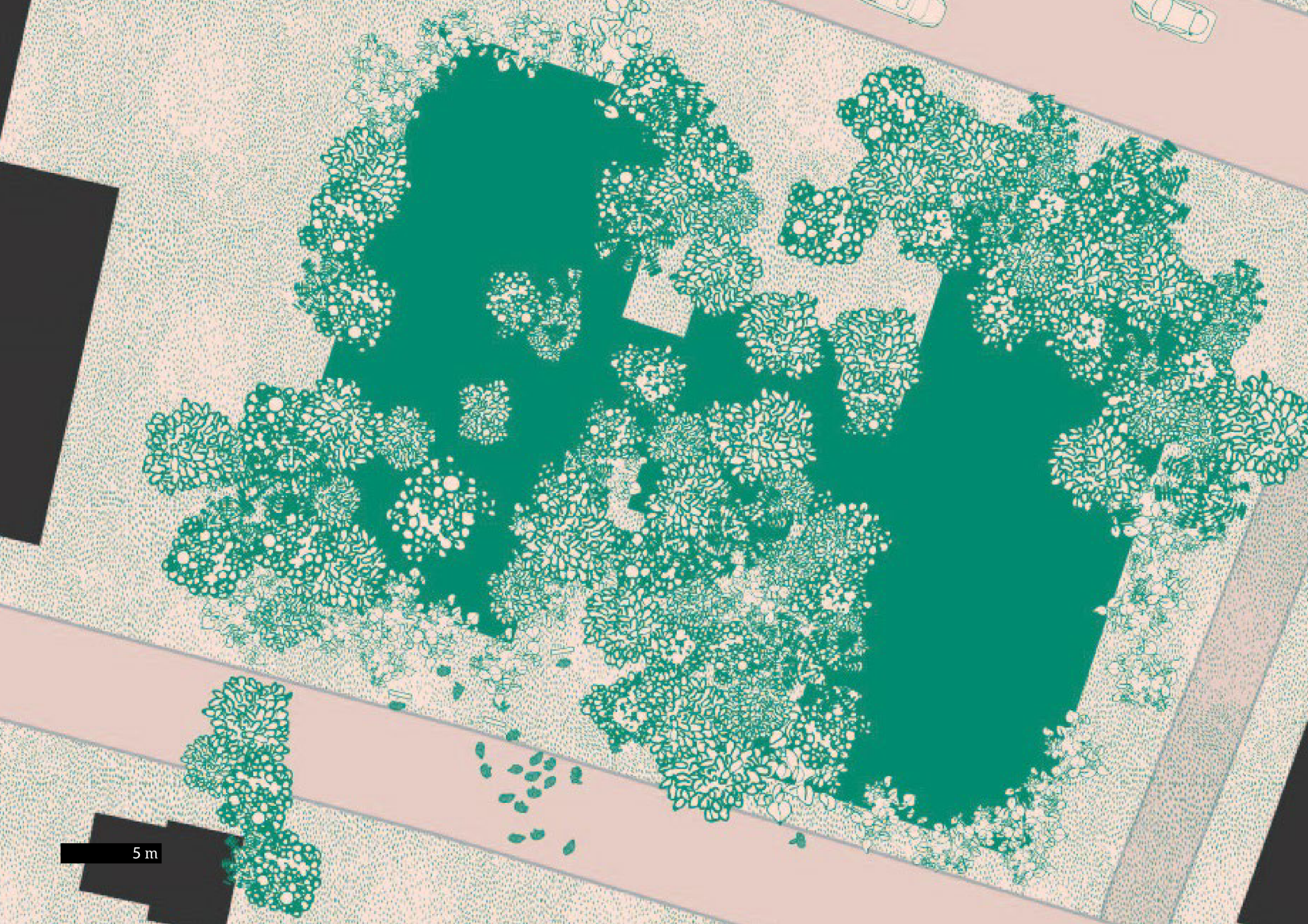





Vimperská masna

A - D - O

Přeškrtnutá cedule s názvem města na ulici Špidrova oznamuje konec obce. Monumentální výrobní areál německé firmy *Rohde & Schwarz* zastiňuje svého podstatně menšího opuštěného souseda.

Vimperská masna, která fungovala od roku 1963, ukončila výrobu, hlásá titulek zprávy budějovického rozhlasu na začátku roku 2017.

Údajně zakonzervovaná fabrika, připravená zahájit novou výrobu, je přes tři roky prázdná.

Drátěný plot kolem pozemku, přestává plnit svou funkci a pohodlně propouští do areálu zvědavé kolemjdoucí.

Traviny si nacházejí cestu skrz zpevněné povrchy, uvěznují dávno zapomenutá vozidla na parkovacích místech.

Z otevřených objektů čpí toxický zápach předchozího provozu a krysích exkrementů. Příroda si drží odstup. Pevné hranice areálu se však den za dnem ztrácí.

Areál masny je s ohledem na předchozí využití spíše zátěží pro okolní krajinu.

Demolice objektů otvírá nové možnosti potenciálním podnikatelům. Růst výrobního areálu v sousedství je podpořen.

Živá zóna města zůstává oddělena od zóny výroby. Průmyslový charakter okrajové části je posílen, reprezentuje silné nezávislé město.



Současný stav oblasti, s ohledem na předchozí využití, nenapovídá přirozenému splynutí s okolní krajinou.

Vhodným řešením je demolice a citlivý návrh nového objektu. Nedochozí k trvalé ujmě ani jedné ze dvou složek.

Dostáváme druhou šanci. Příroda čeká.

Na demolici a návrh nového objektu dohlíží příslušní odborníci. Je vyžadován respekt a šetrný přístup k okolní krajině.

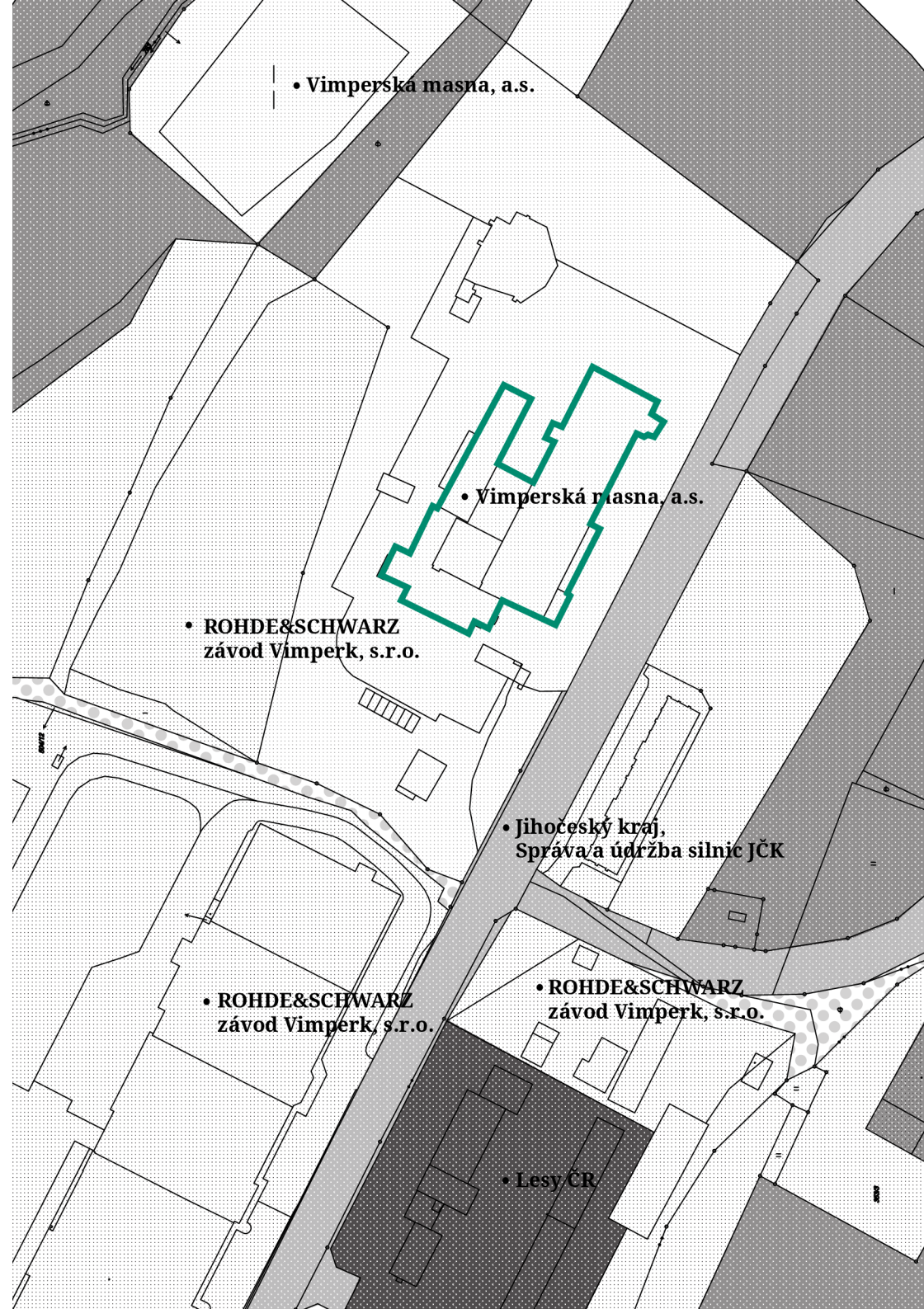

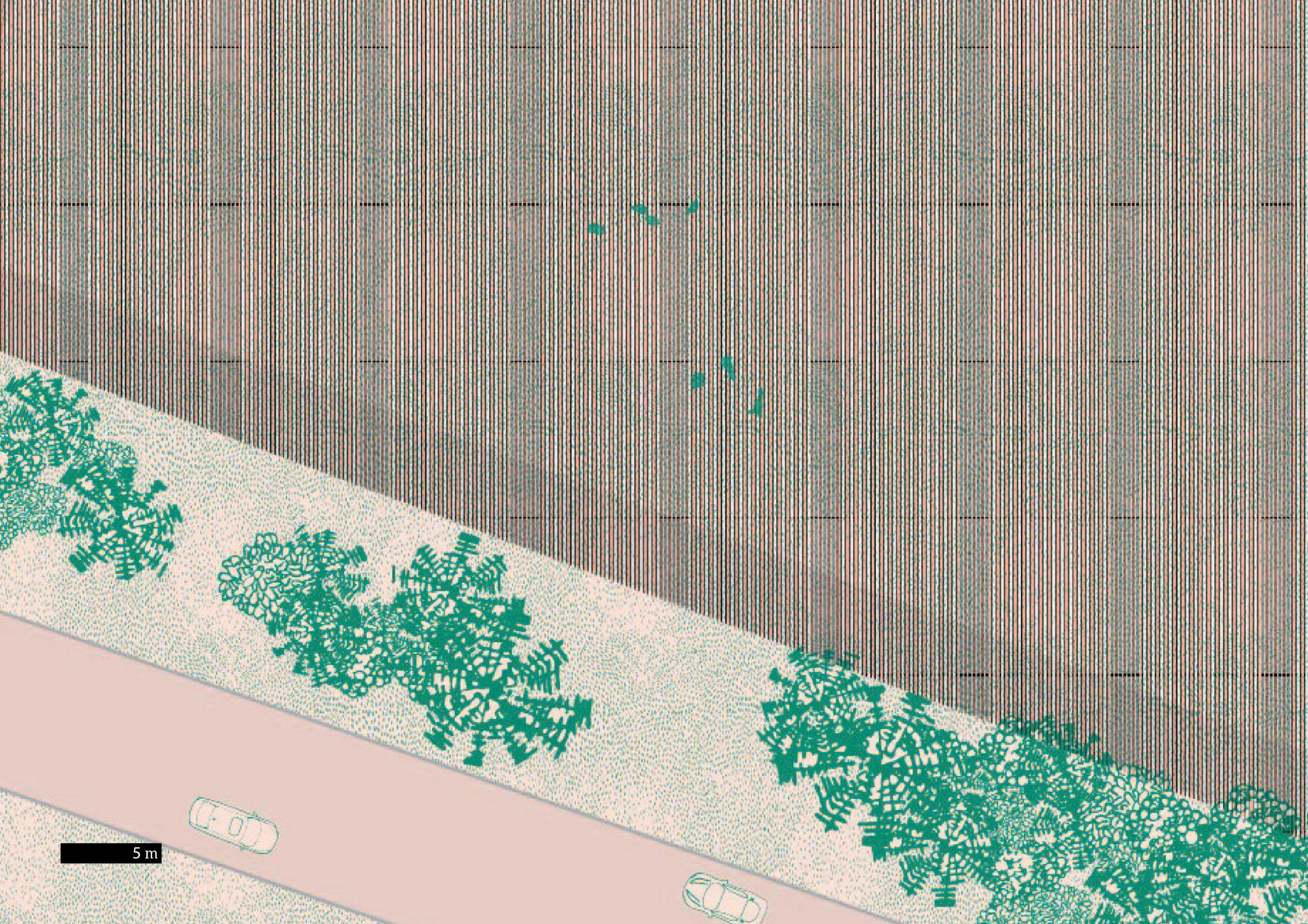

SUMAVSKÉ UZENINY
JIMPERSKÁ MASLÁRNA



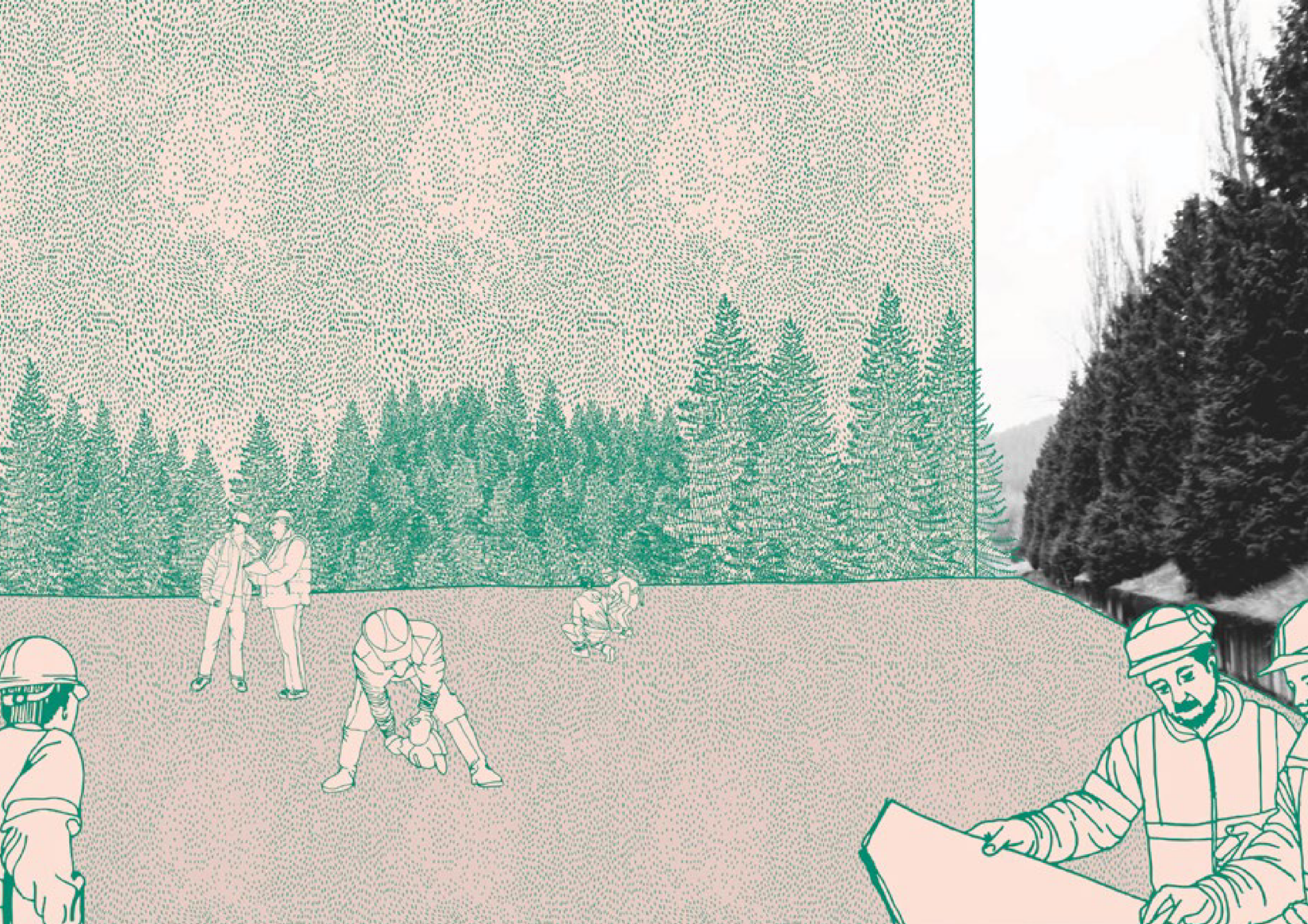

Opuštěná vila v Podzámčí

A - K - C - P - U

Prudkému svahu vévodí masiv vimperského zámku. Úzká schodová ulička ústí do ulice Podzámčí.

Nenápadná odbočka odhaluje romanticky zarostlou zahradu. Ve svahu je zasazená prázdná vilka.

Podle stavu budovy a přilehlého pozemku se zdá, že vlastník pozapomněl, že je vlastníkem objektu v atraktivní lokalitě vimperského podzámčí.

Podle současné legislativy *připadá opuštěná nemovitá věc do vlastnictví státu. Nevykonává-li vlastník vlastnické právo k nemovité věci po dobu deseti let, má se za to, že ji opustil.*

Legislativa však dále neposkytuje upřesnění, od jakého konkrétního momentu se zmíněných deset let počítá. S vydáním nového občanského zákoníku v roce 2012 se dosavadní počty vynulovaly. Pokud je například nemovitost opuštěná už od roku 1994, osmnáct let před rokem 2012, státu může stejně připadnout nejdříve v roce 2022.

Irský zákon z roku 1990, *Derelict Sites Act*, řeší podobné situace efektivněji.

Každý místní úřad je povinnen zřídit a spravovat rejstřík známý jako „registr opuštěných míst“. Rejstřík se nachází v kancelářích místních úřadů a je možno do něj nahlédnout během úředních hodin.

Každý vlastník nebo ten, kdo pozemek okupuje, včetně státních orgánů, je povinnen vynaložit úsilí, aby se pozemek nestal opuštěným nebo, aby se z rejstříku co nejdříve dostal.

Je povinností místních úřadů, aby vynaložili potřebné úsilí a ujistili se, že pozemek spadající pod jejich správu se nestane opuštěným nebo že zůstane v rejstříku co nejkratší dobu.

Poté, co je pozemek evidován v rejstříku, určí místní úřady jeho tržní hodnotu. Za opuštěný pozemek musí každý finanční rok majitel zaplatit místním úřadům poplatek. Poplatek je určen tržní hodnotou uvedenou v rejstříku.

Změnou legislativy nebo aktivním zásahem ze strany vedení města připadá nevyužívaný objekt a přilehlý pozemek do správy města. Poptávka po bydlení ve Vimperku stoupá, vilka se dočká nového majitele. Lidský element oživuje pusté území.

Slepé místo v centru města je definováno. Městská struktura se bez většího zásahu zahuštuje.



úroveň managementu



Příroda obývá atraktivní lokalitu pro bydlení v srdci města. Místa se ještě nevzdáváme a znovu ho zabydlujeme.

Rekonstrukce objektu a úprava přilehlé zahrady je svěřena do rukou odborníků. Je vyžadován citlivý přístup k původnímu objektu i k zelené džungli.

Místo si osvojujeme s respektem k současnému uživateli, přírodě.

Využití objektu k jím určené původní funkci doplňuje mozaiku městské struktury.

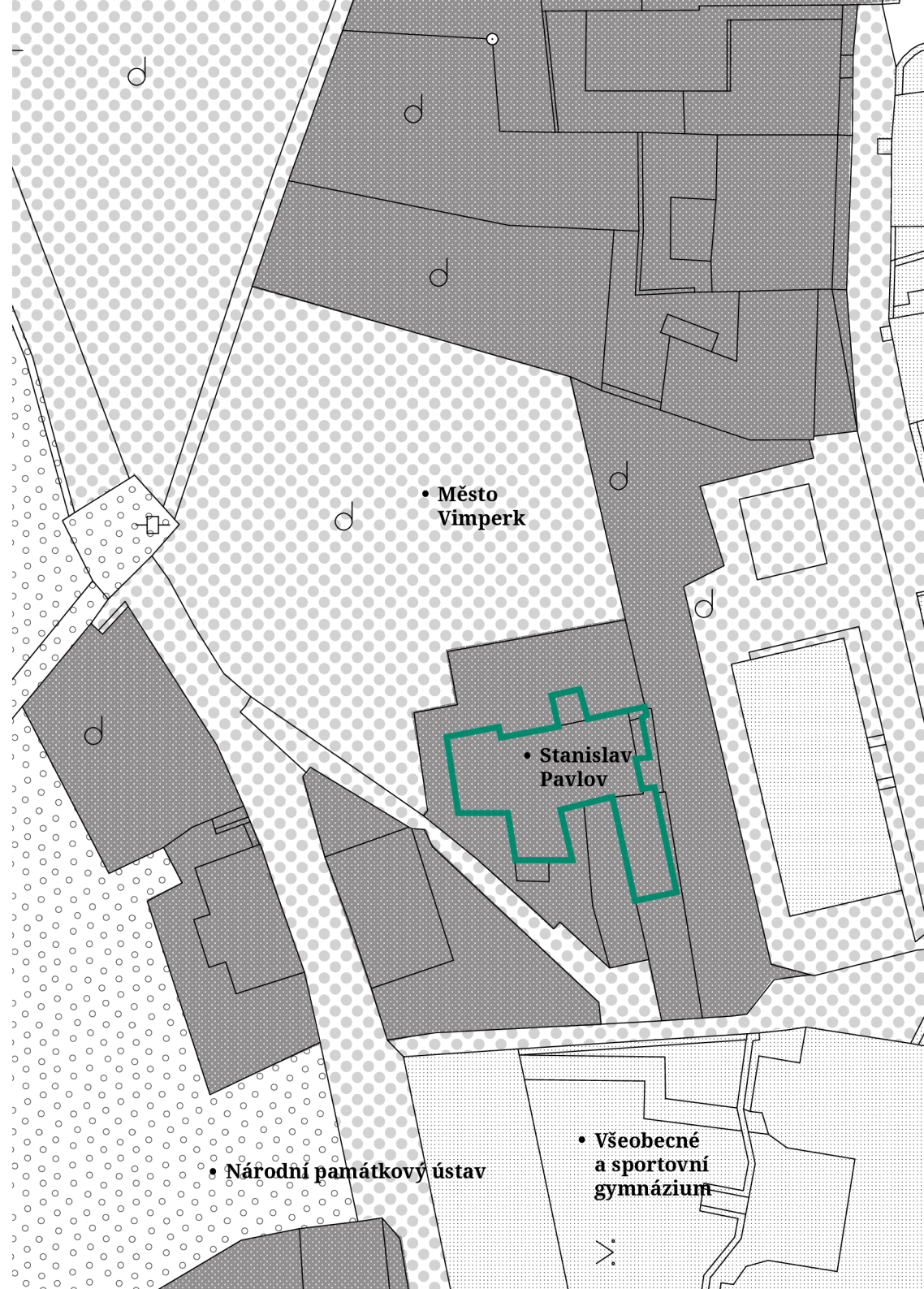



5 m





21.

Vimperský zámek a okolí

A - M - V
A - K - E - Y

Horní zámek shlíží na město ze nedobytného skalního ostrohu. Nekonečná zeleň doprovází z povzdálí návštěvníka stoupajícího ulicí Podzámčí.

Na severní straně zámeckého komplexu, u dělostřelecké bašty Haselburg, se v divoké vegetaci otvírá vyšlapaná pěšinka. Zprvu nepřístupná džungle postupně ustupuje zvědavému kroku kolemjdoucího.

Tajuplná podzámecká džungle poskytuje odvážným jednotlivcům skryté útočiště. Nový úhel pohledu na vimperskou dominantu umožňuje další stupeň interakce.

Určitá forma dřevěných stupňů v prudkých částech cestičky povzbuzuje přítomnost lidského elementu. Zdůraznění významu zajímavých momentů místa je dosaženo instalací jednoduchých konstrukcí v duchu veřejného prostoru. Drobné zásahy navozují dojem osvojení. Divokost oblasti však přetrvává a tajuplný charakter skrýše nemizí.

Pěšina v podhradí se dostává do povědomí obyvatel. Příroda dál, téměř nerušeně, pokračuje v tom, co začala. Vzniká další forma divokého městského parku.

Polorozpadlá hradební zeď odkrývá pohled na zarostlý ovocný sad. Rozkvetlé stromy soupeří o zasloužený kus pozemku.

Staré ovocné sady a extenzivní výsadba ovocných dřevin jsou v dnešní stále více uniformní krajině důležitým artefaktem, představující tradiční péči o krajinu a významné kulturní dědictví.

Ovocné dřeviny plní od nepaměti funkci produkční, tedy hospodářskou, ale zároveň také funkci ekologickou a krajinářskou. Mají i svou hodnotu estetickou a kulturní (přenášejí z generace na generaci místní zvyky a tradice).

Obnova původního sadu oživuje kulturní dědictví náležící k zámku. Pravidelná správa a řez rukou odborníka je klíčem k plnohodnotnému využití území. V náš prospěch i ve prospěch přírody.

Pozemek v soukromém vlastnictví je součástí památkové zóny.



Drobná lidská intervence startuje mezi námi a přírodou nenucený dialog.

Jednorázový zásah pojmenovává charakter území, nedefinuje však jeho přesnou náplň. Tajuplná atmosféra přetrvává.

Údržba nově obnoveného ovocného sadu je v rukou odborníka.

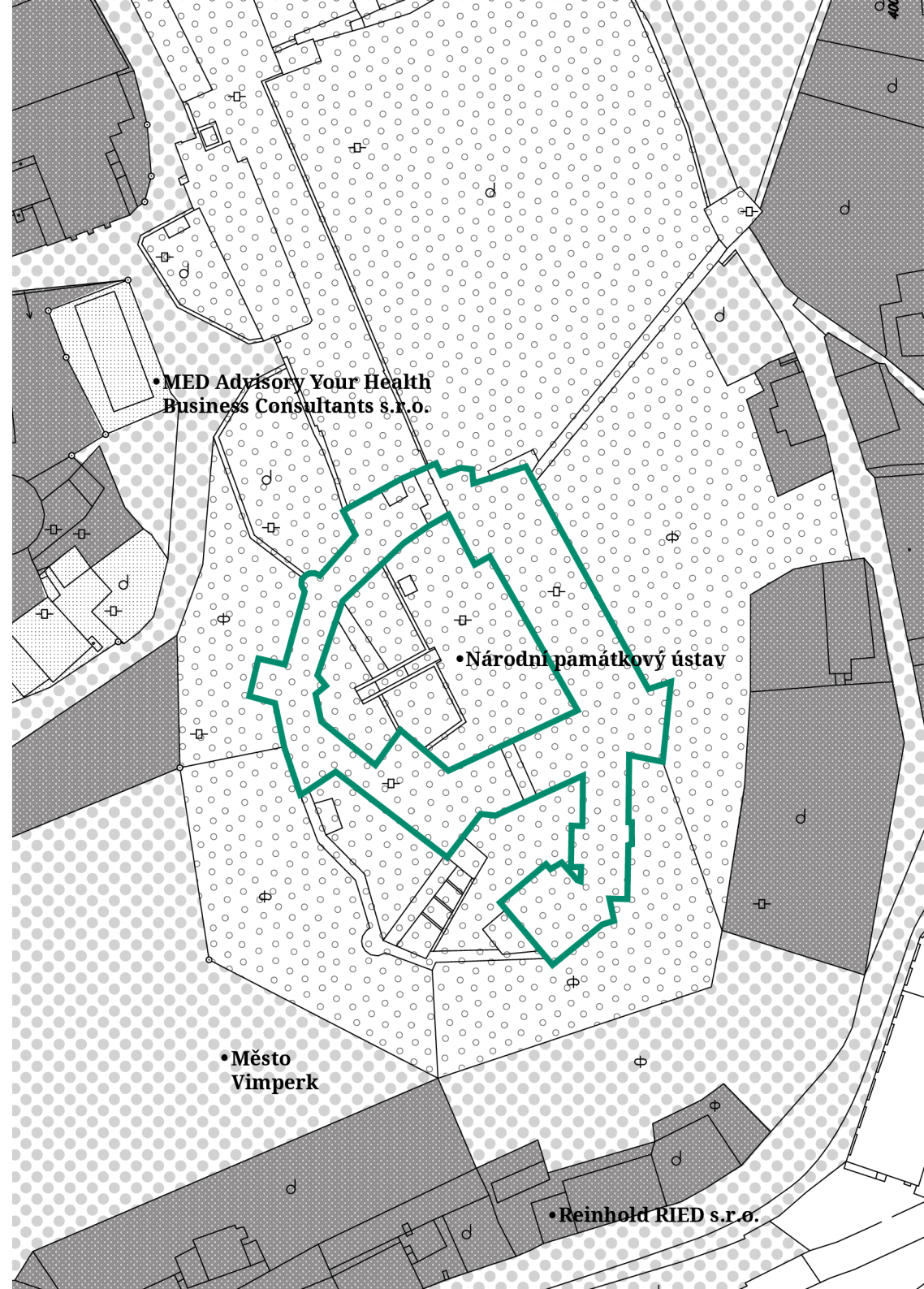







Areál kasáren U Sloupů

A - K - C - Z - U

A - M - V

Sušická ulice se mění na anonymní silnici druhé třídy. Městskou zástavbu střídá šumavská krajina.

Po necelých třech kilometrech se výletníci ocitají na rozcestí. Nové Hutě nebo Kašperské hory. Výběr směru určuje nadcházející šumavská putování.

Zprvu netypicky široká a vydlážděná cesta nabízí jinou formu výletu. Téměř opuštěný areál bývalých kasáren U Sloupů překvapuje svou rozlohou. Lidské měřítko se ztrácí.

Středobodem území se stává zatravněné škvárové hřiště a jeho okolí. Pozemek je každoročně sečen, jinak si žije vlastním životem. Tento cyklus mu očividně prospívá.

Podle výsledků zjednodušeného botanického posouzení Správy NP Šumava ve dnech 14.5. a 6.6. 2018 je zřejmé, že se jedná o bohatou květnou louku s minimálním zastoupením ruderálních či expanzivních druhů rostlin. Konkrétně bylo na uvedené ploše nalezeno v danou dobu celkem 53 druhů cévnatých rostlin.

Biotopově lze uvedený luční ekosystém zařadit do kategorie nevyhraněného společenstva odpovídající na pomezí Mezofilních ovsíkových luk (kód T1.1) a Podhorských a horských smilkových trávníků (kód T2.3). Z hlediska ochrany evropských přírodních stanovišť nacházejících se na území Evropsky významné lokality Šumava lze konstatovat, že výše jmenované biotopy spadají pod ochranu typu evropských stanovišť: Druhově bohaté smilkové louky na silikátových podložích v horských oblastech (a v kontinentální Evropě v podhorských oblastech) a Extenzivně sečené louky nížin a podhůří.

Evropsky významné lokality jsou chráněny před poškozováním a ničím. Využívají se pouze tak, aby nedošlo k závažnému nebo nevratnému poškození a aby nebyla narušena jejich celistvost.

Historicky předurčuje územní plán lokalitě zastavěnou budoucnost.

Změna je život.

Změnou územního plánu dochází k podpoře ochrany významných rostlinných druhů vyskytujících se na původním škvárovém hřišti.

Citlivá rekonstrukce objektů kasáren na bytové domy v kombinaci s novým typem veřejného prostoru, chráněné luční louky, dává základ ojedinělému typu bydlení v krajině. V těsné návaznosti na město.

Město spolupracuje s developerem. Vlastníky pozemků jsou soukromníci.

Nálet z okolních lesů tvoří nízký remízek. Stejně jako mladé stromy čeká lokalitu zářná budoucnost.

úroveň managementu



Ve vzájemném respektu koexistujeme s přírodou vedle sebe. Navštěvujeme se, udržujeme sousedské vztahy, ale primárně obýváme každý své území.

Průběh rekonstrukce nevyužívaných objektů respektuje dvojitý charakter území. Projekt na přestavbu je vypracován odborníkem v oboru.

Provoz a údržba areálu probíhá pod vedením vyškoleného pracovníka. Je stanoven určitý provozní řád nově vzniklé čtvrti. S novým domovem se důkladně seznamujeme.

Pro obytnou zástavbu neobvyklé *chráněné louky* pomáhají udržet naučný ráz oblasti. Sladkou nevědomost nahrazuje zvědavý zájem.

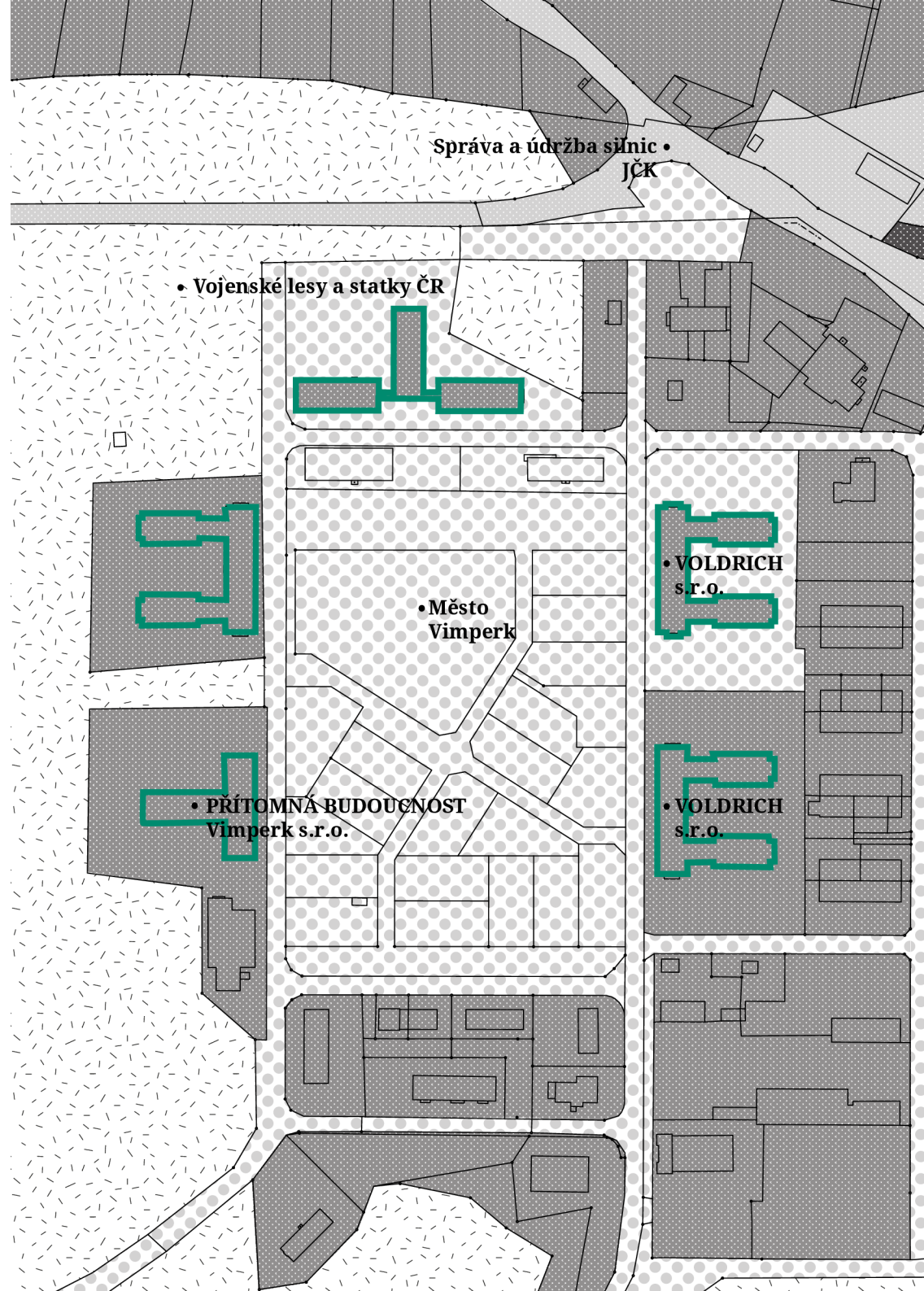

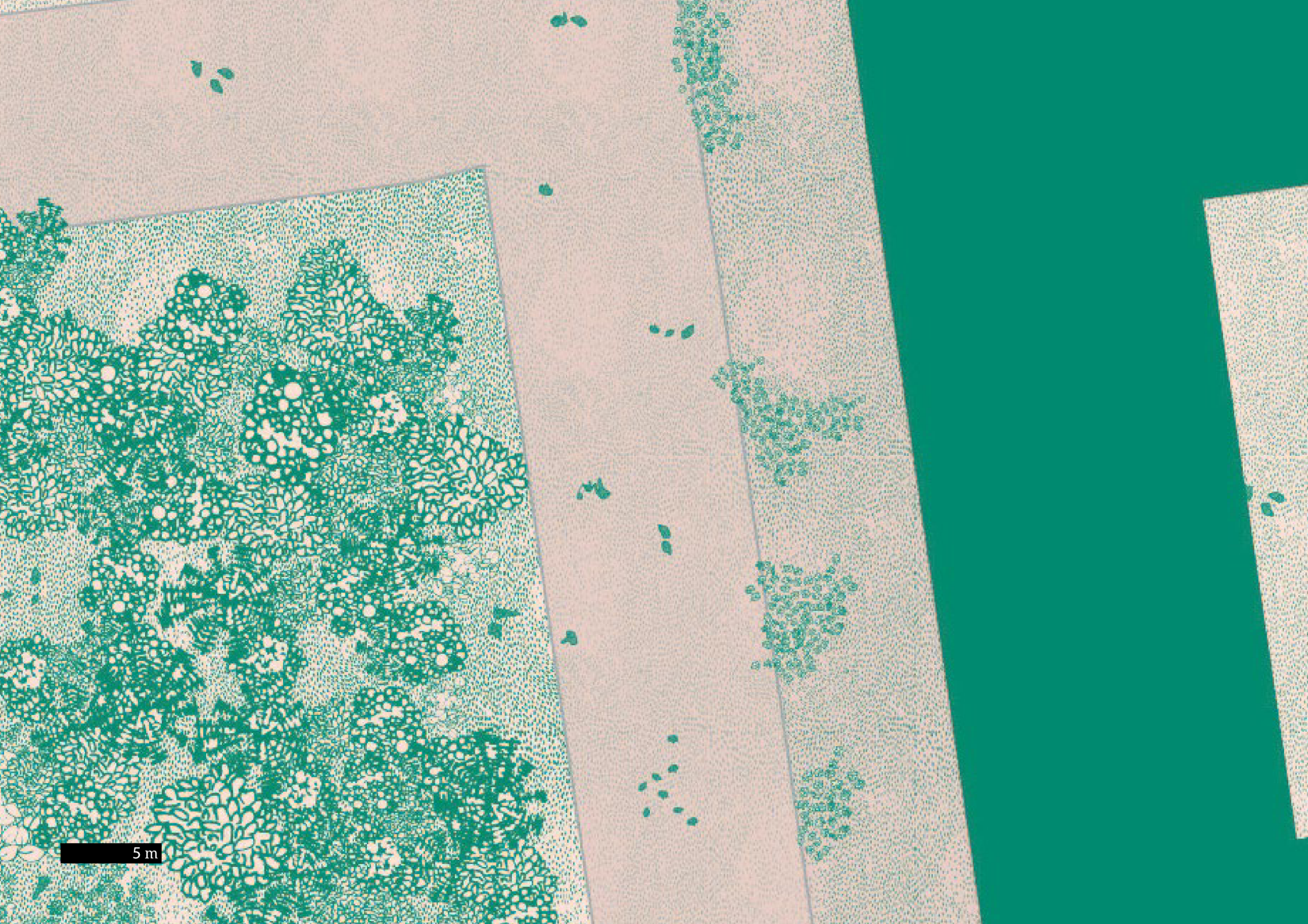

5 m







4

Detail

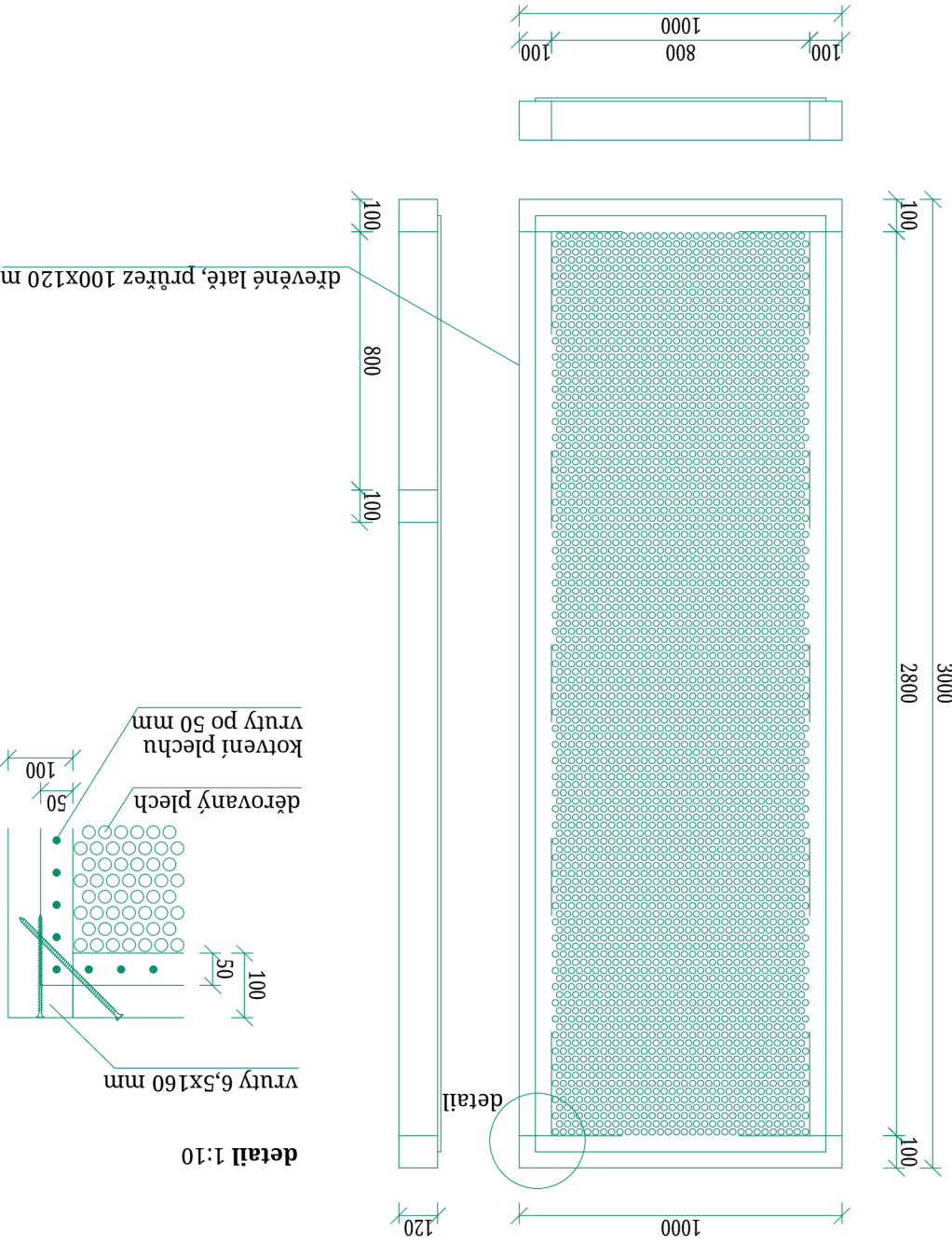
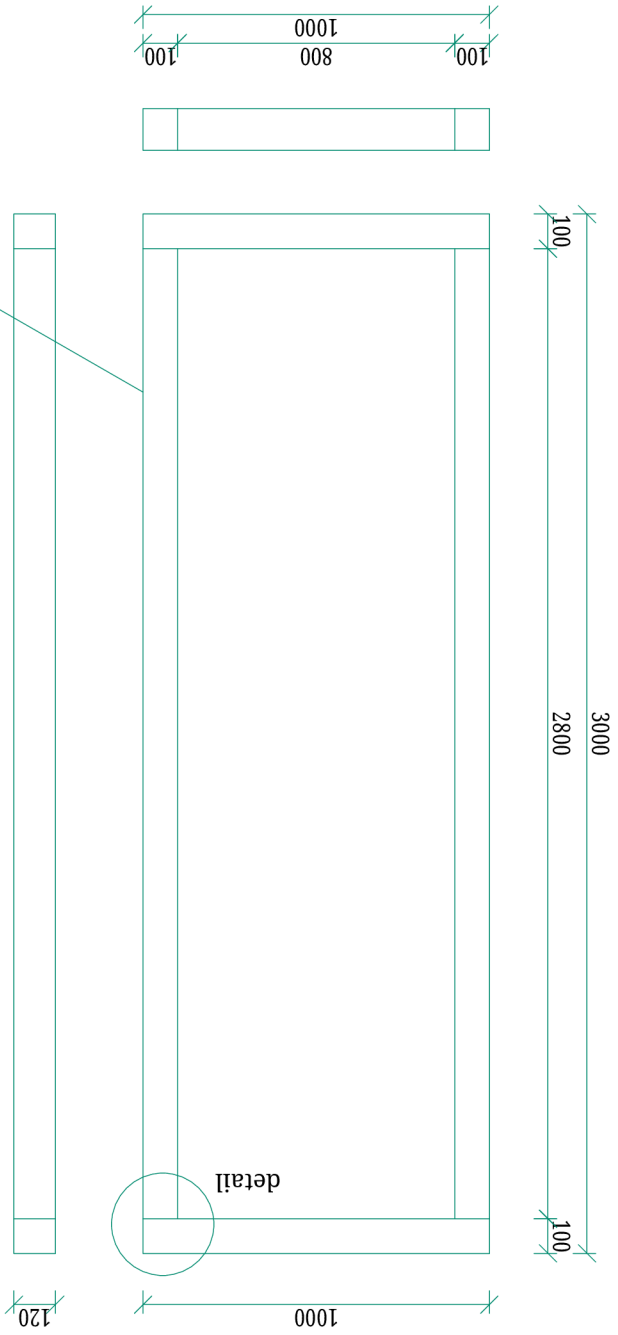

1. Panel 1:20, 1:10
 varianta 2

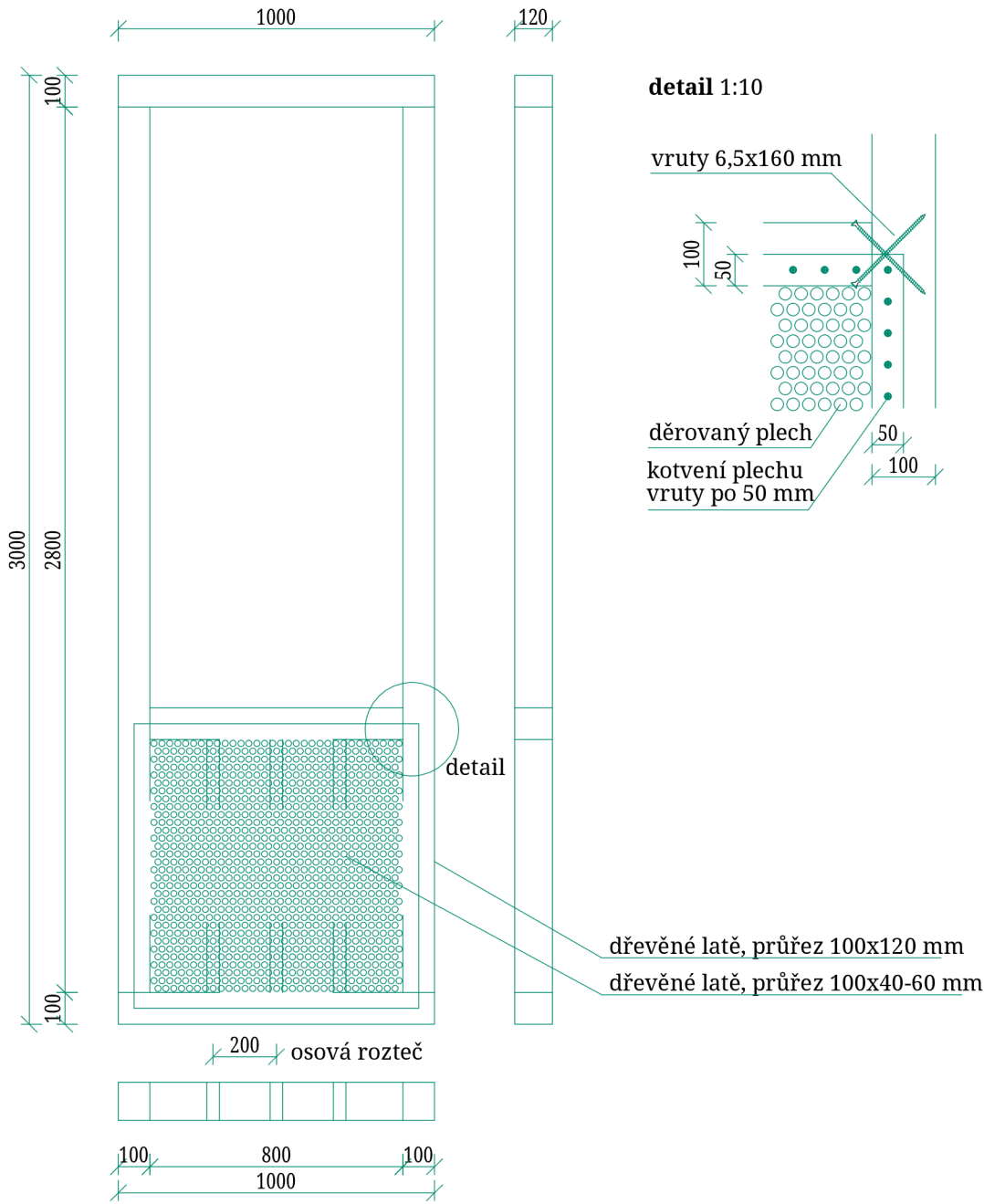

8. Dřevěný chodník 1:20

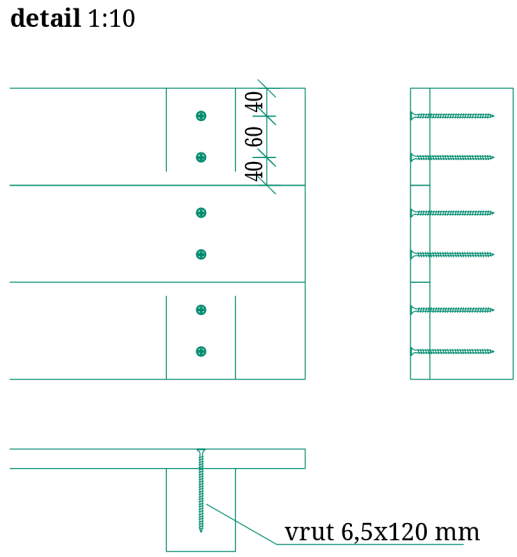
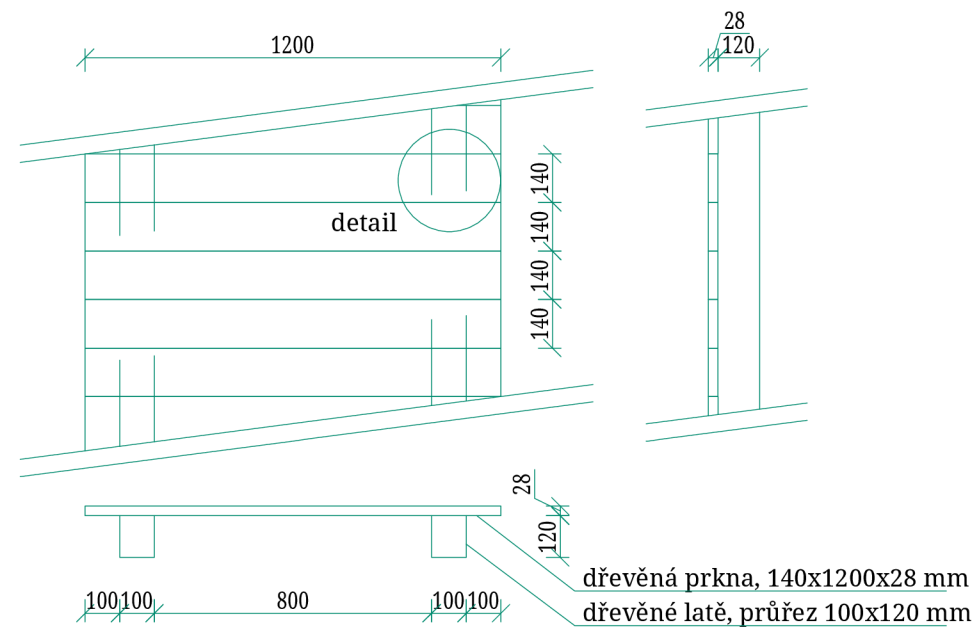

9. Plot 1:20

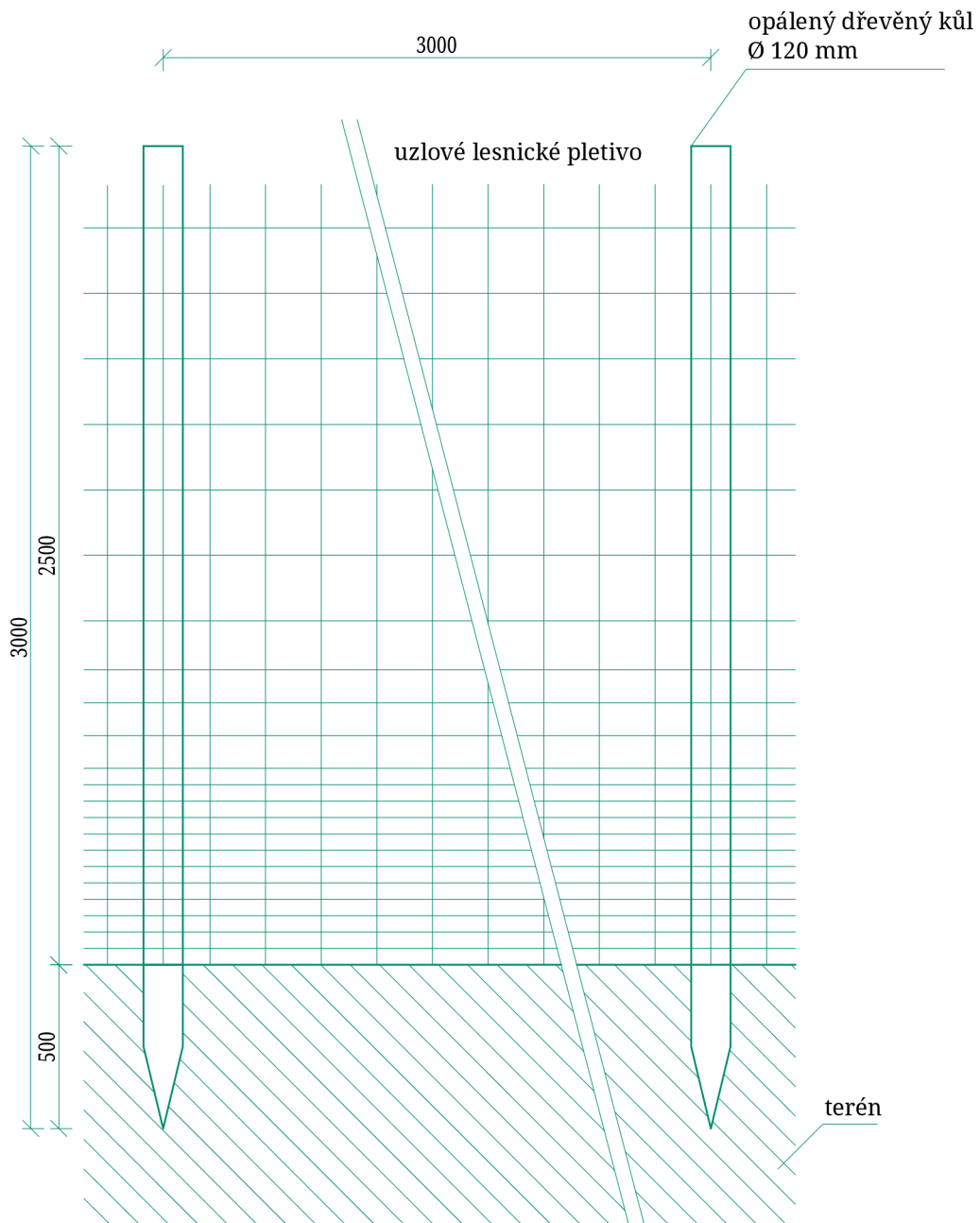

11. Informační tabule 1:20

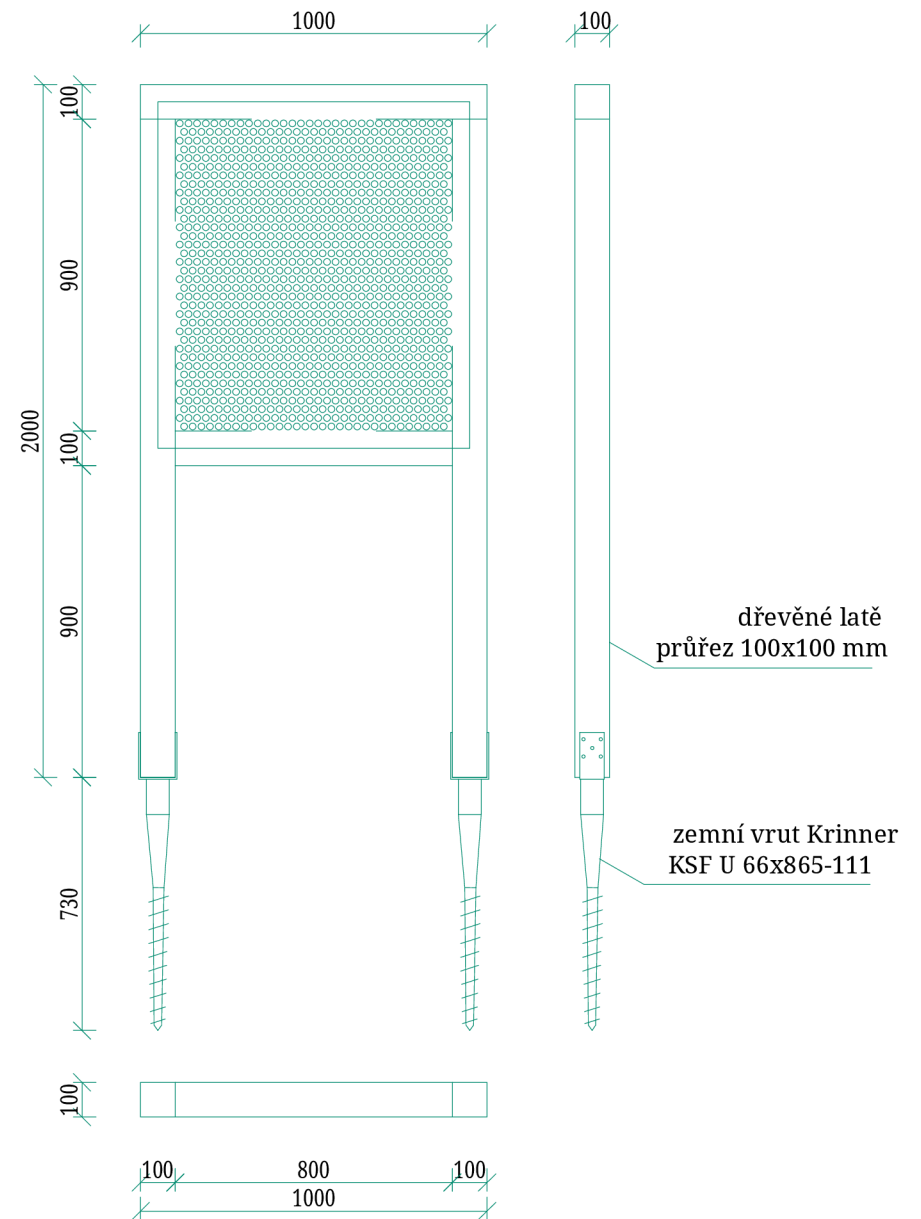

21. Lesní schodky 1:10

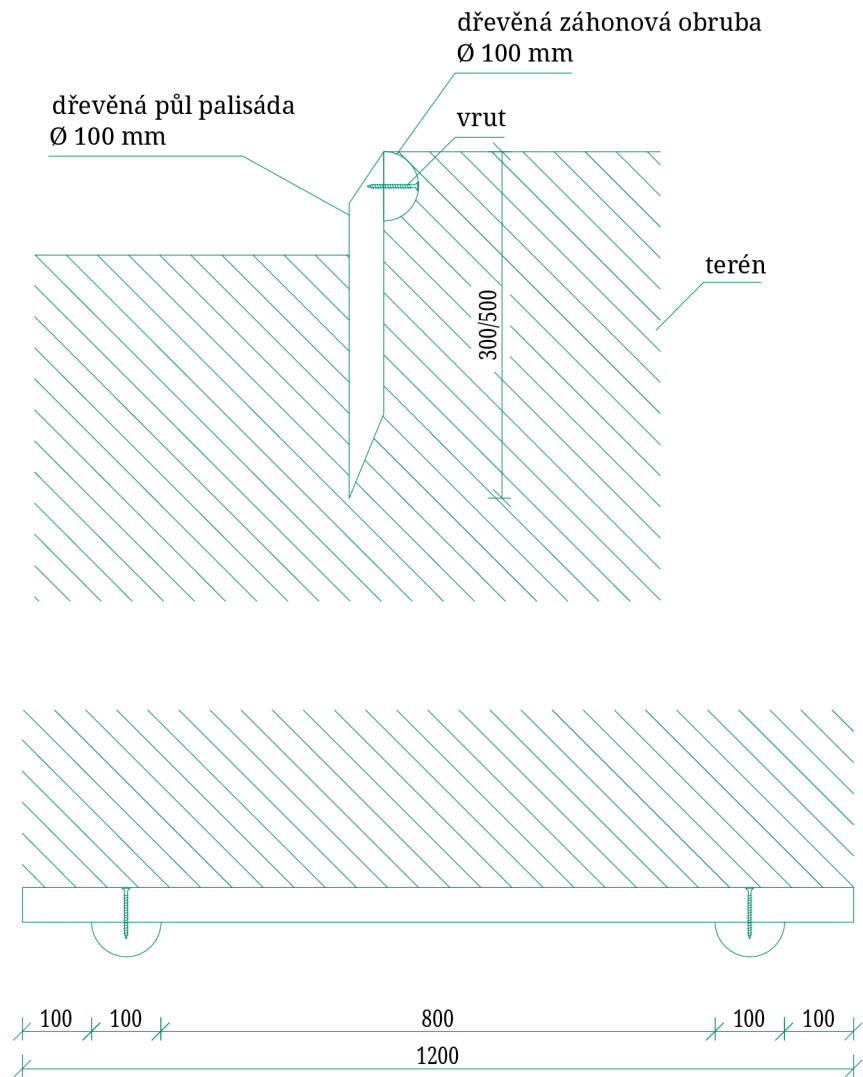

Zdroje

- Připravovaný strategický plán města Vimperk: Analytická část. 2020.
- Historie obce Vimperk. www.mistopisy.cz, 2020.
- Oficiální stránky města. www.vimperk.cz, 2020.
- www.wikipedia.cz, 2020.
- www.hotelterasa.cz, 2020.
- Archiv PhDr. Ladislava Čepičky
- Český statistický úřad. www.czso.cz, 2020.
- GALVASOVÁ, I. Metodika identifikace příčin procesu zmenšování obcí a měst. 2015.
- www.obyvateleceska.cz, 2020.
- www.stredni-skola.eu, 2020.
- www.vimperk.eu, 2020.
- www.kurzy.cz, 2020.
- www.realitymix.cz, 2020.
- www.mesto.vimperk.cz/cz/vimperske-noviny, 2020.
- www.prachaticky.denik.cz, 2020.
- www.radiozurnal.rozhlas.cz, 2020.
- www.zakrasnejsivimperk.cz, 2020.
- www.jcted.cz, 2020.
- www.reality-pintner.cz, 2020.
- www.reality-prachatice.cz, 2020.
- www.prazdedomy.cz