

UNIVERZITA PALACKÉHO V OLMOUCI

PEDAGOGICKÁ FAKULTA

Katedra hudební výchovy

**Bakalářská práce**

Marie Janková

**VÝROBA NETRADIČNÍCH HUDEBNÍCH NÁSTROJŮ**

Prohlašuji, že předložená práce je mým autorským dílem, které jsem vypracovala samostatně. Veškerou literaturu, z níž jsem při zpracování čerpala, v práci řádně cituji a uvádím v seznamu použité literatury.

V Olomouci dne .....

.....

(podpis)

Děkuji vedoucí práce, Mgr. Gabriele Coufalové, Ph.D., za odborné vedení práce a cenné rady při vypracovávání této práce.

# Obsah

Úvod .....	5
1 Hudební nástroje.....	6
1.1 Vymezení pojmu a klasifikace.....	6
1.2 Dětské hudební nástroje .....	7
1.3 Hudební nástroje na základních školách.....	8
1.3.1 Orffův instrumentář.....	8
1.3.2 Boomwhackers .....	11
2 Činnosti v hudební výchově .....	12
2.1 Vokální činnosti .....	13
2.1.1 Nácvik jednohlasé písně.....	13
2.2 Instrumentální činnosti .....	15
2.2.1 Rytmické činnosti .....	15
2.2.2 Melodické činnosti.....	17
2.2.3 Zásady pro nácvik instrumentálních doprovodů .....	18
3 Návrh projektu.....	19
3.1 Popis projektu .....	20
3.2 Časový harmonogram projektu.....	21
3.3 Metodické listy pro učitele .....	23
3.4 Přílohy k projektu .....	56
Závěr.....	78
Seznam použité literatury .....	79
Seznam tabulek.....	81
Seznam obrázků.....	81
Anotace.....	82

## Úvod

V dnešní době děti vyrůstají v digitálním světě. Většina z nich vlastní již od útlého věku mobilní telefon nebo jiné technické zařízení a často celé dny tráví ve virtuálním světě. Přitom přichází o svět reálný, který jim nabízí mnoho zajímavých možností, a to i těch hudebních. Spousta z nich si nikdy nevyrobila např. píšťalku z vrbového proutku. A tato skutečnost byla inspirací k volbě tématu této práce, kterým je výroba netradičních hudebních nástrojů.

Bakalářská práce je rozdělena do tří kapitol. První z nich vymezuje pojem hudební nástroj a stručně hudební nástroje klasifikuje. Také je zde zařazena kapitola o dětských hudebních nástrojích. V závěru kapitoly se autorka věnuje interpretaci hudebních nástrojů, které se využívají v hodinách hudební výchovy na základních školách.

Druhá kapitola je zaměřená na činnosti v hudební výchově. Blíže se věnuje vokálním činnostem a nácviku jednohlasé písně. Dále jsou zde uvedeny činnosti instrumentální a jejich možné praktické využití v hodinách hudební výchovy především prostřednictvím instrumentálních doprovodů.

Ve třetí kapitole je navržen projekt *Třída plná hudby* pro žáky 6. ročníku základní školy. Jádrem tohoto projektu je výroba netradičních hudebních nástrojů a jejich využití v hodinách hudební výchovy. Projekt obsahuje kromě činností manuálních také různorodé činnosti hudební, které mají přispět k vytvoření kladného vztahu k hudební výchově. Projekt je navržen tak, aby rozvíjel mezipředmětové vztahy.

Hlavním cílem této bakalářské práce je tedy navrhnout projekt, který žákům ukáže, že jednoduchý hudební nástroj si dovede vyrobit každý a že i hra na nástroj může být zábava. Dále je cílem vytvořit podklady pro rozvoj hudebních dovedností a rytmického citění. V neposlední řadě prohloubit vztahy mezi žáky, rozvíjet dovednost spolupráce a vzájemné interakce.

# 1 Hudební nástroje

Hudební nástroje jsou součástí lidské kultury odedávna. Vyvíjely se společně s lidstvem a v naší společnosti mají nezastupitelný význam. Tato kapitola se nejprve krátce zaobírá vymezením pojmu hudební nástroj a je zde uvedena stručná klasifikace hudebních nástrojů. Netradiční hudební nástroje, které jsou náplní této práce, můžeme pokládat za nástroje dětské, a proto je zde také zařazena kapitola o dětských hudebních nástrojích. V závěru kapitoly jsou specifikovány hudební nástroje, se kterými se často pracuje na základních školách v hodinách hudební výchovy.

## 1.1 Vymezení pojmu a klasifikace

Vymezením pojmu „hudební nástroj“ se již zabývalo mnoho autorů, ale jejich definice jsou často nepřesné. Kurfürst ve své knize uvádí: „*Hudební nástroj je předmět, který umožňuje produkování hudebního zvuku.*“ (Kurfürst, 2002, s. 28). Do této definice však nejsou zařazeny zvuky, které jsou tvořeny různými částmi těla, a proto můžeme říct, že: „*Do role hudebního nástroje se může dostat cokoliv, co umožní produkování zvuku, a na uchopení „všeho“ nestačí ani filozofie ani teologie, natož pak organologie.*“ (Coufalová, Medek a Synek, 2013, s. 18).

Hudební nástroje mají svůj původ již v pravěku. Tehdy byly vyráběny převážně z kamenů a kostí. Využívaly se především během slavností a různých obřadů a byla jim přisuzována magická moc. Nástroje se postupem času vyvíjely, zdokonalovaly a na jejich výrobu se začaly využívat jiné materiály. Staly se součástí každé kultury a jejich funkce ovlivňovala jejich vývoj (Nečasová, 2010, s. 39-44).

Klasifikace hudebních nástrojů také není zcela jednoznačná a kritéria, podle kterých se nástroje dají dělit do jednotlivých skupin, jsou různá. Nástroje lze je třídit např. podle kritérií technických, historických, interpretačních nebo výtvarných. Všechna tato kritéria se do jediné obecné klasifikace zahrnout nedají a nejčastěji je dělení hudebních nástrojů prováděno podle kritérií technických – podle vzniku tónů a způsobu hry. Podle tohoto kritéria můžeme hudební nástroje dělit na chordofony (nástroje strunné), aerofony (nástroje dechové), membranofony (nástroje blanzvučné), idiofony (nástroje samozvučné). Dále zde můžeme zařadit také tyto specifické skupiny – elektrofony (elektrické hudební nástroje), mirlitony (mechaniky zkreslující lidský hlas) a koprofony (zvuky tvořené částmi těla).

Nejdůkladnější a dodnes užívanou systematiku vydali v roce 1914 Erich von Hornbostel a Curt Sachs. Hlavním kritériem jejich klasifikace je fyzikální charakteristika tvorby tónu (Kurfürst, 2002, s. 86-109).

## 1.2 Dětské hudební nástroje

Dětské hudební nástroje Kurfürst definuje jako: „*Zmenšeniny hudebních nástrojů nebo jejich napodobeniny, užívané výhradně dětmi, většinou jako hračky.*“ (Kurfürst, 2002, s. 899). Tyto dětské hudební nástroje dělí do pěti skupin. Do první z nich řadí nástroje, které si děti vyrábí samy a jsou to např. kukuřičné housle, píšťalky, apod. Druhou skupinou jsou nástroje smyčcové, které svým vzhledem připomínají skutečné smyčcové nástroje, ale nemají rezonanční dutinu. Třetí skupinou jsou nástroje s rezonanční dutinou a jsou to v podstatě zmenšeniny nástrojů pro dospělé. Aerofony jsou skupinou čtvrtou a zde jsou řazeny nástroje, které se daly pořídit na trzích a které vyráběli různí řemeslníci. Mezi tyto nástroje řadí např. píšťalky, grumle, bubínky a další. Pátou skupinou jsou nástroje moderní, ty jsou většinou vyrobeny z umělé hmoty a jejich funkčnost je založena na elektrofonickém a elektronickém principu (Kurfürst, 2002, s. 899-900).

Jak uvádí Sedlák: „*Dětské nástroje nemohou nahradit hru na klasický nástroj; jsou však jejím vhodným předstupněm. Umožňují dětem hudebně se projevit bez delší technické přípravy [...]*“ (Sedlák, 1985, s. 179). Hra na dětské hudební nástroje je důležitá pro rozvoj hudebních dovedností, dětské fantazie a touhy muzicírovat (Sedlák, 1985, s. 179).

## 1.3 Hudební nástroje na základních školách

Hudební nástroje přitahují pozornost žáků a dávají jim možnost uskutečňovat hudební nápady. Díky hře na nástroj žák rozvíjí hudební dovednosti a kreativitu. A proto nástroje používané v hodinách hudební výchovy musejí být snadno ovladatelné a kvalita tónů nástroje by neměla být ovlivněna žakovou nezkušeností. Hra na jednoduché hudební nástroje je dobrým prostředkem i pro žáky, kteří jsou méně hudebně rozvinutí, a jednoduchá ovladatelnost nástroje jim přináší možnost stát se aktivním účastníkem hodiny. Zvláště pak pro mutující žáky je hra na nástroje náhradou za zpěv.

Na základních školách se v hodinách hudební výchovy využívá k hudebním činnostem především Orffův instrumentář. V dnešní době jsou velice oblíbené také boomwahckers, drumbeny apod. Kromě těchto nástrojů, které se dají použít ke hře s celou třídou, lze v hodinách využít dovednosti žáků, kteří se hře na nástroj věnují i mimo školu např. na ZUŠ. Zde již záleží na učiteli, zda je schopný připravit podklady pro společnou hru (Daniel, 1992, s. 61-62, Sedlák, 1984, s. 123-125).

### 1.3.1 Orffův instrumentář

Největšího uplatnění našly po celém světě dětské hudební nástroje Carla Orffa tzv. Orffův instrumentář. Ve svém pedagogickém díle *Orffův Schulwerk*<sup>1</sup> zpracovává svou hudebně výchovnou metodu, která se svým všestranným zaměřením snaží zábavnou formou vtáhnout děti do hudebního děje.

Orffův instrumentář je tvořen nástroji, které jsou snadno ovladatelné a mají dobré zvukové vlastnosti. Dají se využít k doprovodu písní, při rytmických hrách nebo mohou sloužit jako pomůcka k pochopení hudební teorie.

---

<sup>1</sup> ORFF, C. a G. KEETMAN. *Orff- Schulwerk, Musik für Kinder*. Mainz: B. Schott's Söhne, 1950.



V první řadě patří do Orffova instrumentáře **rytmické nástroje**. V následující tabulce je uveden jejich výčet a způsob hry (Lasevičová, 1996, s. 162-163):

<b>Nástroj:</b>	<b>Způsob hry:</b>
Triangl	Zavěšen na nylonovém vlákně, za které se drží v jedné ruce, hra kovovou tyčinkou. Tlumit se dá dotekem ruky.
Bubínek	Drží se za dřevěný rám, ke hře se užívá plstěná palička.
Dřevěný bubínek	Dřevěnou paličkou.
Prstové činelky	Úchop za gumová poutka. Rozeznívají se lehkým úderem o sebe.
Činel	Je zavěšen za řemínek, ke hře se užívá plstěná palička.
Rolničky	Drží se v jedné ruce za dřevěné držadlo a rozezvučí se úderem o tělo nebo natřásáním.
Pandeiro (cinkadlo)	Drží se v jedné ruce za dřevěné držadlo talířky dolů a rozeznívá se úderem prstů do dřevěné části nebo trhavými pohyby.
Rumba-koule	Úchop za držadlo, rozeznívá se natřásáním nebo trhavými pohyby.
Tamburína	Úderem prstů o blánu nebo o rám, úder o tělo nebo natřásáním.
Hůlky	Úchop třemi prsty na jednom konci hůlky nebo hůlka leží přes dlaň tvořící miskou. Jedna hůlka ťuká do druhé nebo hůlky ťukají o sebe.
Dětské tympány (bongo)	Umístěny na stojanu, ke hře se užívají plstěné paličky nebo údery prsty.

**Tabulka 1: Ofrrův instrumentář - rytmické nástroje**

Ke hře na rytmické nástroje se využívají kovové tyčinky, plstěné nebo dřevěné paličky. U některých nástrojů postačí údery prstů nebo celé dlaně, což pozitivně ovlivňuje rozvoj jemné motoriky. Střídání prstů během hry a jejich pohyby při změnách tempa a dynamiky zvyšuje citlivost hmatových vjemů (Jenčková, 2002, s. 231).

Do Orffova instrumentáře dále řadíme **nástroje melodické**, které jsou vhodné k melodickým doprovodům písní a jsou oporou při intonaci. Charakteristika melodických nástrojů je uvedena v následující tabulce (Lasevičová, 1996, s. 164):

Název:	Ladění:	Popis:
Metalofon altový	$c^1 - a^2$	Pod jednotlivými ozvučnými kameny, které jsou ze slitin lehkých kovů, jsou umístěny rezonanční trubice. Ke hře se užívají paličky s gumovou hlavicí. Tóny zaznívají dlouho, jsou měkké a zní tak, jak jsou notovány.
Metalofon sopránový	$c^2 - f^3$	Tóny znějí o oktávu výše, než jak jsou notovány.
Xylofon sopránový	$c^2 - f^3$	Ozvučné kameny jsou z tvrdého dřeva. Ke hře se užívají dřevěné nebo plstěné paličky. Tóny jsou krátké, tvrdé a zní o oktávu výše, než jsou jak notovány.
Xylofon altový	$c^1 - d^2$	Tóny zní tak, jak jsou notovány.
Zvonkohra sopránová	$c^3 - d^4$	Ke hře se užívají dřevěné paličky. Tóny jsou jemné a zaznívají o dvě oktávy výše.
Zvonkohra altová	$c^2 - a^3$	Tóny znějí o oktávu výše, než jak jsou notovány.

**Tabulka 2: Orffův instrumentář - melodické nástroje**

Uvedené melodické nástroje se vyrábějí v provedení diatonickém a chromatickém. Kameny diatonické řady se dají vyměnit, což umožňuje hru i v jiných tóninách než je C dur. Chromatické řady mají kameny upořádané na způsob klaviatury na klavíru (Sedlák, 1985, s. 188).

Orffův instrumentář bývá kromě bicích nástrojů doplněn o **nástroj dechový**, a to o zobcovou flétnu. Ta je vhodná k doprovodu zpěvu a také jako pomůcka při dechových cvičeních. Zobcová flétna patří k nejsnáze ovladatelným hudebním nástrojům a hru na tento nástroj je možné zařadit již u dětí předškolního věku (Daniel, 1992, s. 85).

### 1.3.2 Boomwhackers

Další oblíbenou hudební pomůckou jsou ve školách boomwhackers. „*Boomwhacker je unikátní patentovaný hudební nástroj, který řadíme mezi perkuse*“ (Šrámková, 2013, s. 31). Je to v podstatě plastová trubka, která je naladěna do určitého tónu a každý tón (každá trubka) má své barevné označení. Díky materiálu, ze kterého jsou tyto trubky vyrobeny, je zaručena jejich odolnost a životnost. Boomwhackers (dále jen BW) se dají koupit v různých sadách, a to v pentatonických, diatonických nebo chromatických a celkově je možné sestavit sadu v rozsahu od c po g<sup>2</sup>. Jednotlivé sady se liší jak v ladění, tak i ve velikosti jednotlivých trubek. Samotná hra na BW není složitá, trubku držíme pevně v jedné ruce a rozeznáme ji úderem o dlaň druhé ruky. Také můžeme využít hru na tělo, nebo lze hrát trubkou o trubku. Čím více udeříme, tím hlasitější zvuk utvoříme. Díky barevnosti jednotlivých BW je možné na ně hrát bez znalosti not a bez užití notového zápisu. BW jsou ideální ke hře ve větší skupině a menší trubky jsou využitelné i při hře s malými dětmi (Šrámková, 2013, s. 31-42).

## 2 Činnosti v hudební výchově

V dnešní době každodenní styk s hudbou značně ovlivňuje hudebně vzdělávací proces. Žáci jsou často jen pasivními příjemci reprodukované hudby a nevěnují se zpěvu a hře na hudební nástroje tak, jak tomu bylo dříve. Proto by hodiny hudební výchovy měly být naplněny rozmanitými hudebními činnostmi, aby se žáci mohli aktivně podílet na výuce a osvojovat si nové vědomosti, dovednosti a návyky se zájmem.

Činnosti v hudební výchově dělíme na vokální, instrumentální a hudebně-pohybové. V hodinách by se žáci měli setkat především se zpěvem, ale také s intonací a hrou na jednoduché hudební nástroje. Díky různorodosti jednotlivých činností, je možné zaujmout většinu žáků ve třídě, a to i ty méně hudebně nadané. Aby práce v hodinách hudební výchovy byla efektivní, je důležité všechny činnosti vzájemně propojovat a plánovitě postupovat v malých krocích vpřed.

Tato kapitola je zařazena do této práce proto, že prostřednictvím instrumentální činnosti jsou v níže navrženém projektu využívány vyrobené netradiční hudební nástroje. Také část věnovaná činnostem vokálním má sloužit jako teoretický podklad k realizaci některých aktivit v projektu.

## 2.1 Vokální činnosti

Zpěv je klíčovou disciplínou hudební výchovy. Žáci by si měli během vzdělávání na základní škole osvojit základní pěvecké dovednosti a návyky. Aby byl učitel schopný posoudit výkon svých žáků, musí sám ovládat zpěv a musí jej umět kvalitně předvést. U dospívajících žáků je období přechodu na druhý stupeň doprovázeno biologickými změnami a obdobím mutace. Vlivem těchto biologických změn dochází k přeměně barvy a síly hlasu, ale také ke změně způsobu tvoření hlasu. Dochází k přetváření hlasu dětského na hlas ženský a mužský. Ale ani v tomto období není třeba zpěv přerušovat. Důležité je respektovat hlasovou hygienu a hlas zbytečně nepřepínat (Sedlák, 1984, s. 42-44).

### 2.1.1 Nácvik jednohlasé písně

Každý nácvik by měla předcházet dechová, hlasová a artikulační cvičení, která vedou k vytvoření základních pěveckých návyků. U žáků 2. stupně zařazujeme také cvičení na vyrovnávání rejstříků. Po těchto pěveckých cvičeních učitel seznámí žáky s novou písní a snaží se v nich vzbudit zájem si tuto novou píseň zazpívat. Poté co byli žáci s písní seznámeni a je jim přiblížen její obsah, učitel celou píseň zahraje nebo zazpívá. Tato interpretace učitelem je pro celý nácvik důležitá, protože kvalita jeho přednesu ovlivňuje průběh osvojování. Píseň by měla být předvedena intonačně, rytmicky i deklamačně správně. Žáci během poslechu sledují notový zápis písně, aby vnímali průběh melodie i vizuálně.

S žáky 2. stupně by nácvik měl probíhat výhradně vokální intonací, tedy zpěvem z notové předlohy. Z důvodu nedostatečných intonačních dovedností žáků nácvik většinou probíhá imitační metodou, nápodobou slyšené melodie, nebo je intonační metoda doplněna imitací.

Při zpěvu dbáme na to, aby žáci seděli rovně a používali pěvecký (žeberně bránicový) typ dýchání. Také je důležitá správná výslovnost, především koncovek, přesné frázování a správné tvoření tónů (Daniel, 1992, s. 12-20, Sedlák, 1984, s. 193-197).

### Nácvik písně imitační metodou

Nácvik imitační metodou probíhá tak, že učitel žákům předzpívá první frázi písně, ti ji pozorně vyslechnou a poté se pokoušejí o její reprodukci. Pak stejným způsobem nacvičí frázi druhou a spojí ji s předcházející. Takto nácvik pokračuje, až se skládáním jednotlivých částí

žáci naučí celou píseň. Postupným skládáním úryvků do jednoho celku, si žáci neustále opakují již osvojené části a dochází k jejich utvrzení.

Učitel během nácviku sleduje, zda se žáci nedopustili chyb v melodii nebo v textu písně. Pokud některá pasáž dělá žákům problém, nácvik přeruší, upozorní na chybu a opraví ji. V konečné fázi nácviku klade učitel důraz na dodržování výrazových prostředků. Jelikož jde o zpěv společný, žáci musí být jednotní intonačně, rytmicky i dynamicky (Sedlák, 1984, s. 198-199).

### **Nácvik písně intonační metodou**

Tuto metodu nácviku je možné zařadit, jen pokud byl s žáky proveden základní intonační výcvik. Před samotným zpěvem je třeba provést analýzu písně a zaznačit v ní všechny volné nástupy. Také je vhodné zařadit několik intonačních cvičení a zopakovat si opěrné písně k volným nástupům, zvláště ty, které se objevují v písni.

Nejprve s žáky intonujeme melodii písně bez rytmické struktury. Před zpěvem udáme tóninu kadencí. Melodii cvičíme po částech na libovolnou slabiku písně. Dále s žáky nacvičíme rytmus písně. Poté spojíme melodii s rytmem a píseň zpíváme stále na libovolnou slabiku písně. Text připojíme tehdy, až když je píseň zvládnutá po rytmicko-melodické stránce. Úplně nakonec doplníme píseň o výrazové prostředky – dynamiku, tempo, frázování (Sedlák, 1984, s. 200-201).

### **Smíšený postup**

Jde o spojení metody intonační s metodou imitační. Využívá se u písní, které mají složitější melodickou výstavbou nebo u písní, ve kterých se objevují části s dosud nepoznanými intonačními prvky. Učitel si s žáky předem takovou píseň rozdělí na části, které budou intonovat a které budou pouze imitovat. Nácvik probíhá po jednotlivých částech až k osvojení celé písně. Nakonec je píseň doplněna o výrazové prostředky (Sedlák, 1984, s. 200).

## 2.2 Instrumentální činnosti

Jádrem instrumentálních činností je hra na jednoduché hudební nástroje a jejich využití především k doprovodu písní. Při těchto činnostech se nejčastěji pracuje s Orffovým instrumentárem, případně je možno využít boomwackers apod.

### 2.2.1 Rytmické činnosti

Rytmické činnosti patří mezi základní hudební aktivity, které přispívají k rozvoji rytmického citění a hudebních dovedností. „*Rytmické citění chápeme jako schopnost lidského jedince vnímat, emocionálně a esteticky prožívat metrum a rytmické vztahy v časově se odvíjejícím hudebním díle [...]*“ (Sedlák, 1885, s. 67). K rytmickému rozvoji žáka dochází při každém jeho kontaktu s hudbou. „*Rytmickým vývojem dochází k tomu, že dítě začne prožívat pulzaci vnitřně.*“ (Lasevičová, 1996, s. 96).

Mezi základní prvky rytmických činností patří rytmus, metrum, takt a tempo. Rytmus chápeme jako střídání různě dlouhých tónů a pomlk v časové posloupnosti. Metrum se dá popsat jako pulzace a vzniká pravidelným střídáním těžkých a lehkých dob stejně dlouhých tónů. Rozlišujeme metrum dvoudobé, třídobé, atd. Taktem je myšlen časový úsek skladby, ve kterém jsou zastoupeny doby přízvukné a nepřívukné, lehké a těžké. Tempo vyjadřuje rychlost, v níž je skladba uskutečňována (Daniel, 1992, s. 21, Lasevičová, 1996, s. 96-97).

Mezi rytmické činnosti řadíme rytmickou deklamaci a hru na tělo. Tyto prostředky mají významnou úlohu jako příprava hry na nástroj. Hrou na tělo si žák osvojuje základní rytmy a zároveň dochází k rozvoji pohybové koordinace. Při tleskání, pleskání, luskání a dupání se hudebním nástrojem stává celé tělo. Hrou na tělo se dá vytvořit obrovské množství zvuků, již samotným tleskáním lze získat zvuky dynamicky i barevně odlišné. Pleskání naopak umožňuje kombinovat různé rytmické prvky, jako např. jednou rukou klepat rytmus a druhou metrum. Hra na tělo bývá často spojována s rytmickou deklamací, kdy dochází ke spojení tělesných pohybů a rytmizovaného slova (Jenčková, 2002, s. 41-42).

Pro hru rytmických motivů realizovanou hrou na tělo existuje několik pomůcek, které pomáhají žákům dodržovat jednotlivé délky not. Čtvrté noty tleskáme běžným způsobem. U not půlových po tlesknutí odtáhneme paže od sebe, celý pohyb trvá dvě doby. Osminové noty tvoříme jen drobným pohybem ruky ze zápěstí. Celou dobu vyjádříme tlesknutím,

po kterém vedeme paže vzhůru, následně zvolna dolů a poté do upažení. Pomlky vyjádříme rozhozením rukou (Viskupová, 1989, s. 10).

Při rytmických činnostech je třeba dbát na pravidelnou pulsaci, tedy aby žáci při jednotlivých cvičeních nezrychlovali nebo nezpomalovali. Žáky také vedeme k tomu, aby si vzájemně naslouchali a aktivně se v hodinách hudební výchovy zapojovali.

### **Rytmické doprovody**

Pro realizaci rytmických doprovodů je důležité, aby žáci znali základní prvky rytmických činností, jako je metrum, rytmus, takt a tempo a aby tyto výrazy uměli používat. Rytmický doprovod se snažíme vždy opřít o rytmické prvky písně. Z tohoto důvodu je dobré, aby žáci píseň dobře znali a uměli ji zazpívat. Před samotnou hrou na rytmické nástroje nacvičujeme jednotlivé party hrou na tělo. Nejjednodušší metoda nácviku je hra na ozvěnu, kdy učitel daný rytmický motiv předvede a žáci ho po něm zopakují.

Všechny základní prvky rytmických činností se dají využít k rytmickému doprovodu. Hrou **metra** žáci vytváří pravidelnou pulsaci, jak již tomu bylo při rytmických činnostech. Dále se k doprovodu dá využít **rytmus** písně nebo **hraní přízvučných dob**, tedy prvních dob v taktu. V neposlední řadě můžeme doprovod obohatit **ostinátní figurou**, která se většinou skládá z jeden až dvou taktového motivu. Při nácviku rytmického doprovodu písně, který máme zapsaný v partituře, vedeme nácvik v pořadí dle zápisu. Pokud tuto notovou oporu nemáme, je doporučeno postupovat v následujícím pořadí: metrum – takt – ostináto – rytmus + zpěv. Každý part nacvičujeme nejprve samostatně a až poté party postupně secvičujeme dohromady. Tímto postupným přidáváním partů má učitel možnost jednotlivé hlasy lépe korigovat a žáci se učí vzájemně si naslouchat (Daniel, 1992, s. 67-74, Synek, 2004, s. 45-47).



## 2.2.2 Melodické činnosti

Hrou na melodické nástroje získávají žáci pojem o tónových výškách a vnímají pohyb melodie. Melodické činnosti bývají realizovány prostřednictvím melodických doprovodů, ke kterým se využívá metalofon, xylofon nebo zvonkohru.

### Melodické doprovody

Nejjednodušší forma doprovodu je tzv. **dudácký bas**, při kterém využíváme souzvuk tóniky a dominanty. Tímto způsobem je schopný doprovodit píseň i žák, který nemá s hraním na melodické nástroje žádné zkušenosti.

Dále se nám nabízejí **doprovody pentatonické**, které jsou založené na pětitétonové stupnici. Doprovod tohoto typu se dá využít u všech durových písní, které neobsahují 4. a 7. stupeň. Tóny pentatoniky jsou vzájemně konsonantní, proto mají žáci možnost improvizovat. Pro usnadnění hry je dobré z nástroje odebrat nepotřebné kameny. Jelikož žáci nemají přesně určené noty, které mají hrát, je dobré určit jim alespoň rytmus. Také je dobré stanovit první a poslední tón, čímž by měl být tón z tónického akordu.

Další možností doprovodu je **doprovod tónický**, který se dá využít u písní, jejichž harmonie je založena pouze na tónickém akordu. Žák může hrát po celou dobu písně jeden tón z tónického kvintakordu, nebo ke hře využívá všechny tón akordu a je mu určen pouze rytmus.

Největší využití najdeme pro **doprovody diatonické**, protože množství skladeb, na které se dají aplikovat, je rozsáhlejší. I když je práce s těmito doprovody zajímavější, jejich interpretace není tak snadná. V první řadě se k doprovodu dá využít ostinátní figura, která zaznívá po celou dobu skladby. U písní, kde se pravidelně střídá tónický a dominantní akord, můžeme využít doprovod tvořený pravidelným střídáním dvou ostinátních figur. Pokud je pro žáky střídání jednotlivých figur obtížné, mohou se střídát ve dvojicích. Dále můžeme využít aleatorický doprovod, který je založený na improvizaci a využívá tóny od spodního sedmého stupně po šestý stupeň. Doprovod začíná na jednom z tónů tónického kvintakordu a poté pokračuje po sekundách nahoru nebo dolů a to vždy při změně harmonické funkce. U aleatorického doprovodu se po sobě jdoucí tóny nesmějí opakovat. U písní, kde se tónický akord s dominantním nestřídají pravidelně, mohou žáci střídát dvojici vybraných tónů. Doprovod se dá také vytvořit paralelními postupy k hlavnímu hlasu. Pro českou lidovou píseň je typický postup v terciích nebo v sextách (Daniel, 1992, s. 74-83, Synek, 2004, s. 47-55).

### **2.2.3 Zásady pro nácvik instrumentálních doprovodů**

K nácviku instrumentálních doprovodů vybíráme vždy takovou píseň, kterou děti dobře znají, mají ji zažitou a umějí ji zazpívat. Nejprve jednotlivé party nacvičujeme hrou na tělo. Důležité je už od začátku zapojovat všechny žáky. Po řádném procvičení daného partu hrou na tělo, rozdělujeme žákům hudební nástroje. Dbáme na to, aby do hry byli postupně zapojeni všichni žáci, i ti, pro které je daný part náročnější. Šikovnějším žákům poté přidělujeme party s větší obtížností, čímž je motivujeme k dalšímu rozvoji. Důležité je, aby při nácviku měli všichni stále nějakou činnost, a proto ti, kdo zrovna v danou chvíli nehrají na žádný nástroj, zpívají. Také dbáme na to, aby výběr nástrojů byl vhodný k nacvičované písni a aby nástroje nepřehlušily zpěv (Synek, 2004, s. 56). Daniel také uvádí, že každou hodinu bychom s dětmi měli nacvičovat pouze jeden nový rytmický part a měli bychom dbát na správné držení nástrojů a paliček (Daniel, 1992, s. 84).

### **3 Návrh projektu**

**Název:** TŘÍDA PLNÁ HUDBY

**Autor:** Marie Janková

**Cílová skupina:** 6. třída

**Vzdělávací oblast dle RVP ZV:** Umění a kultura, Člověk a svět práce

**Projektový cíl:**

Žáci si osvojí zacházení s pracovním nářadím, dodržují bezpečnostní pravidla při práci, pracují samostatně a každý zhotoví tři netradiční hudební nástroje. Osvojí si techniku hry na vyrobené hudební nástroje, rozvíjí své hudební dovednosti, aktivně se podílejí na hudebním dění ve třídě a prezentují výsledek manuálních a hudebních činností.

**Mezipředmětové vztahy:** hudební výchova, pracovní výchova, výtvarná výchova

**Počet realizátorů – vyučujících:** 1 + 2

**Způsob prezentace projektu:** výstup před rodiči

### 3.1 Popis projektu

Projekt, který nese název *Třída plná hudby*, navrhuji jako vhodný k realizaci v 6. třídě. Jak již vyplývá z názvu, projekt je primárně zaměřen na oblast hudební výchovy, ale je úzce spojen s výchovou pracovní a výtvarnou. V rámci projektu si žáci vyrobí tři netradiční hudební nástroje, a to drhlo, bubínek a kazoo. Dále budou žáci s nástroji pracovat v hodinách výtvarné výchovy, kde si nástroje ozdobí. Ústřední práce s nástroji bude probíhat v hodinách hudební výchovy. Během hodin budou žáci netradiční hudební nástroje využívat při různých instrumentálních aktivitách. Dále budou žáci pracovat také s Orffovým instrumentářem a s boomwhackers. V závěru projektu žáci vystoupí před rodiči a předvedou jim to, co v hodinách hudební výchovy nacvičili.

Projekt je dlouhodobého charakteru, měl by probíhat paralelně s běžnou výukou a jeho realizace je rozvržena přibližně do dvou měsíců. Hlavním důvodem tvorby projektu bylo provést žáky celým procesem – „od pilky až k hudebnímu dílu“. Tedy tematicky propojit hudební výchovy s ostatními předměty a přispět k celistvosti vzdělávacího procesu. Dalším velice podstatným cílem bylo propojit manuální činnosti s vytvořením něčeho, co se dá dále prakticky využít. Z tohoto bodu také pramení snaha v žácích vzbudit radost z toho, že si nástroje sami vyrobí a budou si jich více vážit. Netradiční nástroje také vybízí k experimentování se zvukem. V projektu je zařazena velká spousta hudebních aktivit, které mají přispět k rozvoji hudebních dovedností, fantazie a kreativity. Také jde o využití získaných vědomostí při praktických činnostech. Kromě instrumentálních činností se v hodinách hudební výchovy objevují činnosti vokální. Projekt je koncipován pro skupinu žáků, tedy jde také o rozvoj dovedností sociálních, a to především o spolupráci ve skupině, schopnost naslouchat si a vytvářet příjemnou atmosféru v kolektivu. Jak již bylo zmíněno, v závěru projektu je zařazeno vystoupení žáků před rodiči. Toto vystoupení není důležité jen pro žáky, kteří se budou prezentovat, ale je podstatné také pro rodiče, kteří díky výstupu budou mít bližší představu o činnostech školy a o aktivitě svého dítěte. V neposlední řadě má projekt posloužit k vytvoření malého instrumentáře z netradičních hudebních nástrojů, které budou dále využitelné v hodinách hudební výchovy.

V následujícím textu je nastíněn možný průběh projektu. U jednotlivých bloků je stanovená jejich hodinová dotace a také cíle, které by v rámci jednotlivých částí měly být splněny. Kromě souhrnného zadání projektu jsou v další části jednotlivé bloky podrobněji rozpracovány. Při realizaci projektu může být průběh odlišný od předem stanoveného harmonogramu, z důvodu přizpůsobení konkrétním žákům a situaci.

### 3.2 Časový harmonogram projektu

	Časové údaje	Téma bloku	Specifické cíle	Vyučující/ lektor
Blok 1	90 min	Seznámení s projektem, diskuze s hostem	Žák se zapojuje do diskuze, dokáže naslouchat a vyjádřit svůj názor.	Učitel(ka) hudební výchovy
Blok 2	90 min	Výroba drhla	Žák pracuje samostatně, vyrobí si drhlo a dodržuje pravidla bezpečnosti práce.	Učitel(ka) dílen
Blok 3	90 min	Výroba bubínku, paličky a kazoo	Žák pracuje samostatně, vyrobí si bubínek, paličku a kazoo, dodržuje pravidla bezpečnosti práce.	Učitel(ka) dílen
Blok 4	90 min	Ozdobení hudebních nástrojů, výroba pozvánky pro rodiče	Žák kreativně ozdobí své hudební nástroje a zhotoví pozvánku se všemi náležitostmi.	Učitel(ka) výtvarné výchovy
Blok 5	45 min	Orientace v notovém zápisu, nácvik písně	Žák se orientuje v notovém zápisu, naučí se zpívat píseň <i>Ezop a brabenec</i> .	Učitel(ka) hudební výchovy
Blok 6	45 min	Rytmické činnosti	Žák napodobuje jednoduché rytmičké motivy, ovládá hru na netradiční hudební nástroje a doprovodí píseň <i>Ezop a brabenec</i> .	Učitel(ka) hudební výchovy

Blok 7	45 min	Instrumentální činnosti	Žák doprovodí píseň <i>Kdyby tady byla taková panenka</i> hrou na nástroj, spolupracuje ve skupině.	Učitel(ka) hudební výchovy
Blok 8	45 min	Boomwhackers	Žák je schopen improvizovat na Boomwhackers a rozvíjí dovednost naslouchání.	Učitel(ka) hudební výchovy
Blok 9	45 min	Vystoupení pro rodiče	Žák se prezentuje, reaguje na učitele(ku) a aktivně se podílí na vystoupení.	Učitel(ka) hudební výchovy
Blok 10	45 min	Hodnocení projektu <i>Třída plná hudby</i>	Žák se zapojuje do diskuze, dokáže naslouchat a vyjádřit svůj názor, sdílí své pocity.	Učitel(ka) hudební výchovy

### 3.3 Metodické listy pro učitele

Blok 1

---

**Téma:** Seznámení s projektem

**Vzdělávací oblast:** Umění a kultura

**Časový rozsah:** 90 min

**Didaktická technika:** počítač, projektor

**Vzdělávací cíle:**

- žák zvládá komunikaci s dospělou osobou
- žák dokáže naslouchat a zapojit se do diskuze
- žák se nebojí vyjádřit svůj názor

**Metody výuky:** řízená diskuze

**Organizace vyučovací jednotky:**

Čas:	Co dělá učitel:
15 min	Představení projektu žákům, uvedení hosta
20 min	Přednáška 1. část
10 min	Přestávka
20 min	Přednáška 2. část
15 min	Diskuze s hostem
10 min	Poděkování, závěr

**Poznámky:**

Vedoucí projektu zajistí na úvodní blok hosta, který pohovoří o náplni své práce (hostem bude např. bubeník z blízké filharmonie, který představí nástroje, na které hraje, pustí jim ukázkou z koncertu a popíše průběh zkoušky a proces nácvičku skladem na koncert). Tuto návštěvu učitel(ka) zajistí v závislosti na možnostech, které nabízí okolí. Popřípadě zařídí exkurzi do výroby hudebních nástrojů.

## Blok 2

---

**Téma:** Výroba drhla

**Vzdělávací oblast:** Člověk a svět práce

**Časový rozsah:** 90 min

**Učebna:** učebna dílen

**Materiál** (pro výrobu jednoho drhla): dřevěná lišta (23cm x 3cm x 1cm), dřevěný hranol (24cm x 1cm x 1cm), lepidlo (Herkules)

**Didaktické pomůcky:** pravítko, svěrák, pilka, pilník, smirkový papír, štětec, psací potřeby, metodický list pro žáky (viz příloha č. 1)

**Vzdělávací cíle:**

- žák porozumí zadané práci a pracuje samostatně
- žák zachází obratně s pracovními pomůckami a dodržuje pravidla bezpečnosti práce
- žák rozvíjí jemnou motoriku
- žák hodnotí svoji práci a ocení výsledky své práce

**Metody výuky:** instruktáž, samostatná práce

**Organizace vyučovací jednotky:**

Čas:	Co dělá učitel:
15 min	Představení výrobku, popis jeho výroby, poučení o bezpečnosti práce
20 min	Pilování a řezání dřevěných hranolů (samostatná práce žáků)
20 min	Obroušení okrajů nařezaných hranolů (samostatná práce žáků)
20 min	Lepení a kompletace výrobku (samostatná práce žáků)
15 min	Kontrola práce a úklid pracovního místa



### **Organizační část hodiny**

- pozdrav
- poučení o bezpečnosti práce
- představení výrobku a popis jeho výroby
- rozdání materiálu a metodických listů

### **Výroba drhla - pracovní postup:**

1. Žáci si připraví pracovní plochu a pomůcky.
2. Upevní si dřevěný hranol do svěráku a opilují jeho dvě sousední hrany tak, aby byly zaoblené (viz obr. 1). Poté hrany dočistí smirkovým papírem.
3. Na hranol si zaznačí velikosti jednotlivých dílků (3 cm), aby věděli, ve kterých místech ho budou rozřezávat. Celkem bude hranol rozdělen na 8 dílků.
4. Hranol nařezou na jednotlivé dílky.
5. Po nařezání začistí dílky pilníkem.
6. Před dalším krokem si uklidí pracoviště.
7. Poté si vezmou dřevěnou lištu a rozměří si rozmístění dílků na této liště (viz obr. 1).
8. Dílky na lištu připevní lepidlem. Lepidlo nanášejí štětcem na stěnu s nezaoblenými hranami.
9. Po přilepení všech dílků nechají lepidlo řádně zaschnout, aby zajistili úplné přilnutí k liště.
10. Hotový výrobek opatří čitelným podpisem a odložíme ho na vámi určené místo.
11. Pečlivě si uklidí pracoviště a používané pomůcky.

### **Ukončení hodiny**

- kontrola práce
- hodnocení a ocenění práce žáků učitelem
- pozdrav

### **Poznámky**

- metodické listy nakopírovat podle počtu žáků
- během samostatné práce zajistit dodržení pracovního postupu a v případně nutnosti pomoci méně zdatným žákům

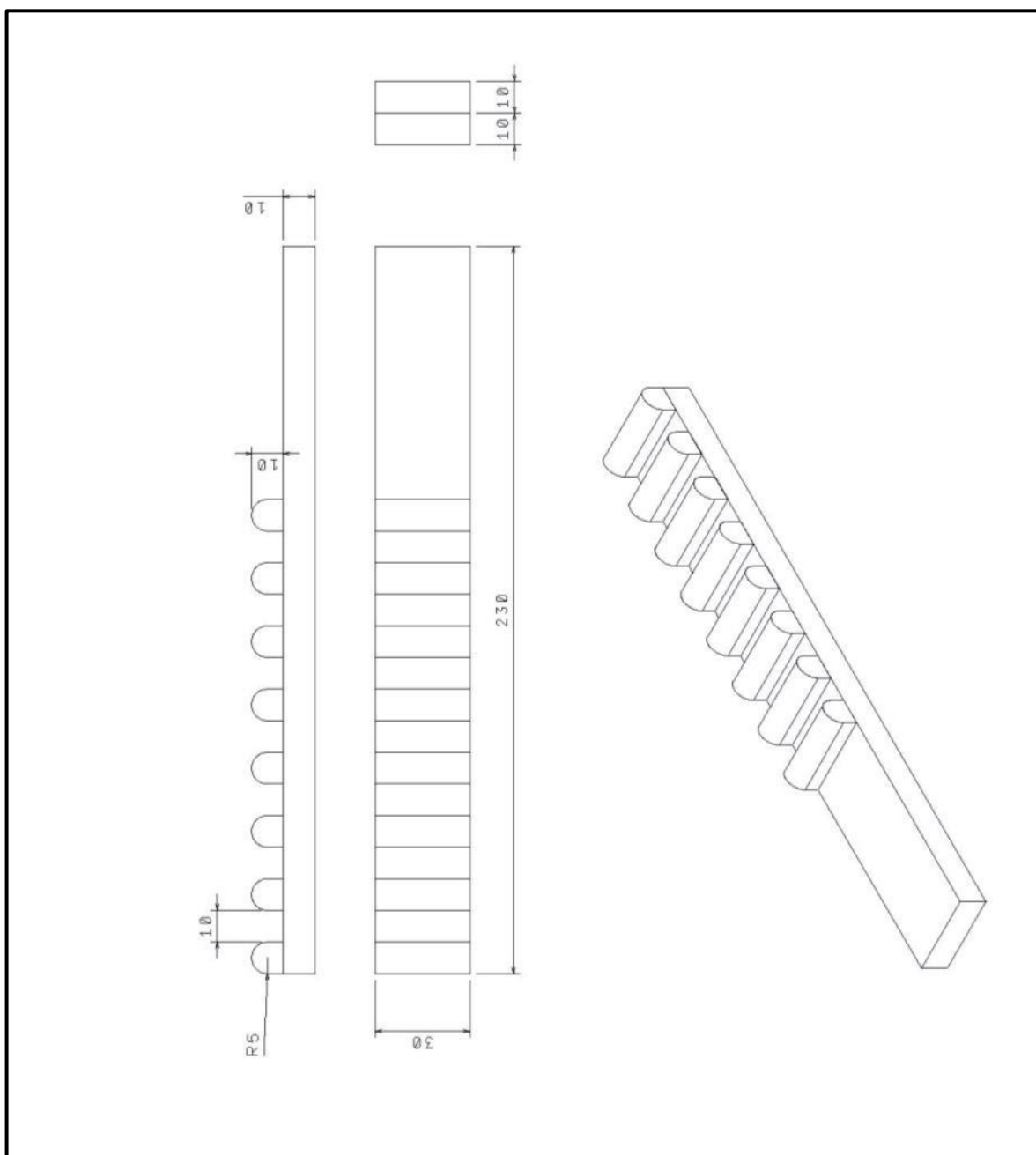

Obrázek 1: Technický výkres drhla

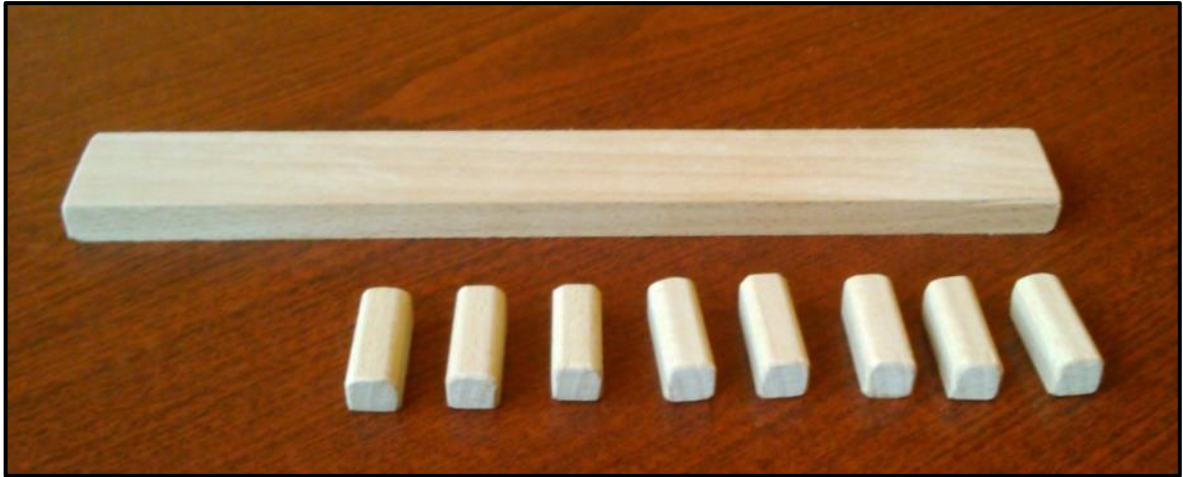

Obrázek 2: Výroba drhla

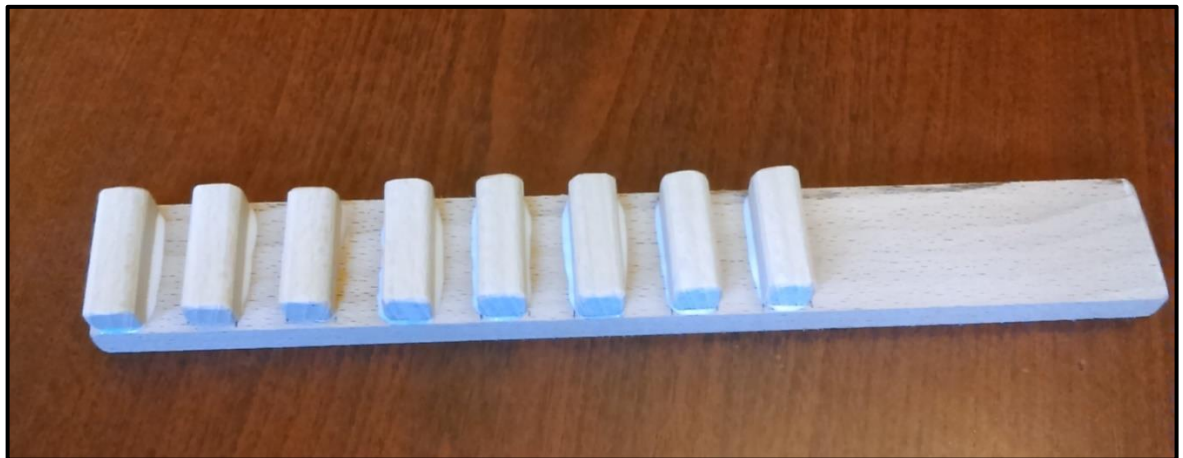

Obrázek 3: Drhlo

### Blok 3

---

**Téma:** Výroba bubínku, paličky a kazoo

**Vzdělávací oblast:** Člověk a svět práce

**Časový rozsah:** 90 min

**Učebna:** učebna dílen

**Materiál:**

- bubínek: 2x PET lahev
- palička: dřevěná kulatá hůlka (ø 6mm x 20cm), dřevěná kulička (ø 20mm) s dírkou (ø 6mm)
- kazoo: 2 dřevěné lékařské špachtle, 1 velká plochá gumička, 2 malé gumičky, brčko

**Didaktické pomůcky:** tavná pistole, žehlička, nůžky, zalamovací nůž, metodický list pro žáky (viz příloha č. 2)

**Vzdělávací cíle:**

- žák porozumí zadané práci a pracuje samostatně
- žák zachází obratně s pracovními pomůckami a dodržuje pravidla bezpečnosti práce
- žák rozvíjí jemnou motoriku
- žák hodnotí svoji práci a ocení výsledky své práce

**Metody výuky:** instruktáž, samostatná práce

**Organizace vyučovací jednotky:**

Čas:	Co dělá učitel:
15 min	Představení výrobku, popis jeho výroby, poučení o bezpečnosti práce
10 min	Nařezání PET lahví (samostatná práce žáků)
15 min	Zažehlení hran
15 min	Lepení a kompletace výrobku (samostatná práce žáků)
20 min	Výroba kazoo (samostatná práce žáků)
15 min	Kontrola práce a úklid pracovního místa

### **Organizační část hodiny**

- pozdrav
- poučení o bezpečnosti práce
- představení výrobků a popis jejich výroby
- rozdání materiálu a metodických listů (nakopírovat dle počtu žáků)

### **Výroba bubínku, paličky a kazoo – pracovní postup:**

1. Žáci si připraví pracovní plochu a pomůcky.
2. Nejprve si vyrobí bubínek. K tomu potřebují 2 PET lahve, zalamovací nůž, nůžky a tavnou pistoli.
3. První PET lahev rozříznou zalamovacím nožem ve výšce přibližně 7 cm ode dna (viz obr. 4). Část se dnem si ponechají, bude tvořit korpus bubínku, zbytek vyhodí.
4. Z druhé PET lahve vyříznou obdélník. Z tohoto obdélníku později utvoří blánu bubínku.
5. Před dalším krokem jim zažehlíte hranu korpusu bubínku (viz obr. 5). Hrana musí být zaoblená, aby se na ni dalo nanést lepidlo.
6. Poté si žáci narovnají na stůl vyříznutý obdélník. Na zažhelenou hranu korpusu bubínku nanesou lepidlo tavnou pistolí a přitisknou ho na nachystaný obdélník (viz obr. 6). Přechýlující části obdélníku odstříhnou nůžkami.
7. Dále si vyrobí paličku na bubínek. K tomu potřebují dřevěnou kulatou hůlku a dřevěný korálek. Hůlku stačí zarazit do dírky v kuličce, v případě nutnosti stačí použít lepidlo.
8. Hotové výrobky žáci opatří čitelným podpisem, odloží je na vámi určené místo a uklidí si pracoviště.
9. Nyní si žáci vyrobí kazoo. Na to budou potřebovat 2 dřevěné lékařské špachtle, 1 větší a 2 menší gumičky a brčko.
10. Nejprve si na jednu ze špachtlí napnou po celé délce větší gumičku.
11. Poté si z brčka ustříhnou dva cca 4 cm kousky a každý z nich vložíme na jeden kraj špachtle pod velkou gumičku (viz obr. 8).
12. Na špachtli s gumičkou si položí druhou špachtli a na obou koncích je spojí malou gumičkou (viz obr. 9).
13. Hotový výrobek opatří čitelným podpisem a odloží ho na vámi určené místo.
14. Žáci pečlivě uklidí pracoviště a používané pomůcky.

### **Ukončení hodiny**

- kontrola práce
- hodnocení a ocenění práce žáků učitelem
- pozdrav

### **Poznámky**

- metodické listy nakopírovat podle počtu žáků
- během samostatné práce zajistit dodržení pracovního postupu a v případě nutnosti pomoci méně zdatným žákům
- palička vyrobená k bubínku bude také použita k drhlu

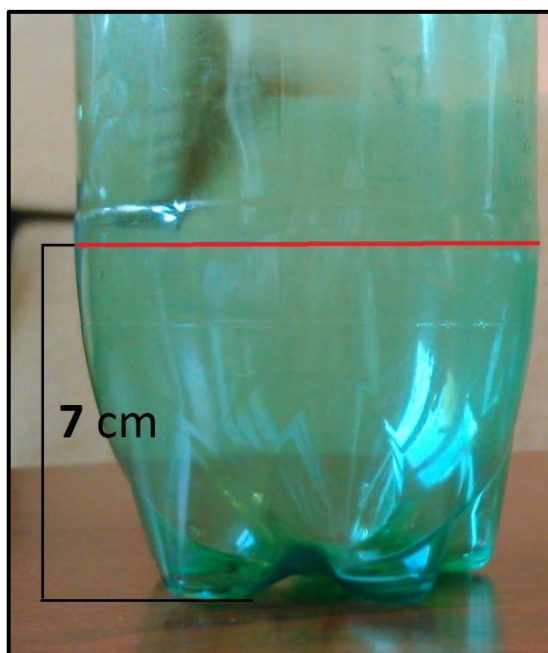

Obrázek 4: Výroba bubínku – korpus z PET lahve



Obrázek 5: Výroba bubínku - zažehlení hrany korpusu bubínku





Obrázek 6: Výroba bubínku – přilepení blány



Obrázek 7: Bubínky s paličkou





Obrázek 8: Výroba kazoo – napnutí gumičky a uchycení brček



Obrázek 9: Výroba kazoo – spojení špachtlí



Obrázek 10: Kazoo

## Blok 4

---

**Téma:** Ozdobení hudebních nástrojů, výroba pozvánky pro rodiče

**Vzdělávací oblast:** Umění a kultura

**Časový rozsah:** 90 min

**Učebna:** učebna výtvarné výchovy

**Materiál:** vyrobené hudební nástroje, barevné lepicí pásky, temperové barvy, pastelky, fixy papíry

**Didaktické pomůcky:** štětce, nůžky

**Vzdělávací cíle:**

- žák zodpovědně plní úkoly
- žák podle návodu vytvoří pozvánku
- žák rozvíjí jemnou motoriku
- žák si ozdobí hudební nástroje podle svých představ

**Metody výuky:** instruktáž, samostatná práce

**Organizace vyučovací jednotky:**

Čas:	Co dělá učitel:
5 min	Organizační část hodiny, popis zdobení výrobků
15 min	Ozdobení bubínku páskami a kazoo pastelkami (samostatná práce žáků)
20 min	Ozdobení drhla barvami (samostatná práce žáků)
5 min	Úklid pracovního místa
10 min	Jaké údaje patří na pozvánku? + ukázka vzorové pozvánky
25 min	Výroba pozvánky (samostatná práce žáků)
10 min	Kontrola práce a úklid pracovního místa

### **Organizační část hodiny**

- pozdrav
- rozdání vyrobených hudebních nástrojů
- popis zdobení jednotlivých nástrojů

### **Ozdobení bubínku a kazoo**

- žáci si ozdobí bubínek barevnými lepicími páskami (návrh viz obr. 11)
- poté si ozdobí kazoo pastelkami (návrh viz obr. 12)
- výrobky odloží na vámi určené místo

### **Ozdobení drhla**

- žáci si ozdobí drhlo temperovými barvami (návrh viz obr. 13)
- výrobky odloží na vámi určené místo a uklidí si pracoviště

### **Výroba pozvánky**

- žáci předkládají návrhy, jaké údaje by se měly objevit na pozvánce + ukázka vzorové pozvánky (návrh viz obr. 14)
- žáci si vyrobí pozvánku

### **Ukončení hodiny**

- kontrola práce
- hodnocení a ocenění práce žáků učitelem
- pozdrav

### **Poznámky**

- pozvánku žáci předají rodičům před plánovaným vystoupením
- během samostatné práce zajistit dodržení stanovených úkolů a v případě nutnosti pomoci méně zdatným žákům



Obrázek 11: Ozdobené bubínky



Obrázek 12: Ozdobené kazoo





Obrázek 13: Instrumentář netradičních hudebních nástrojů

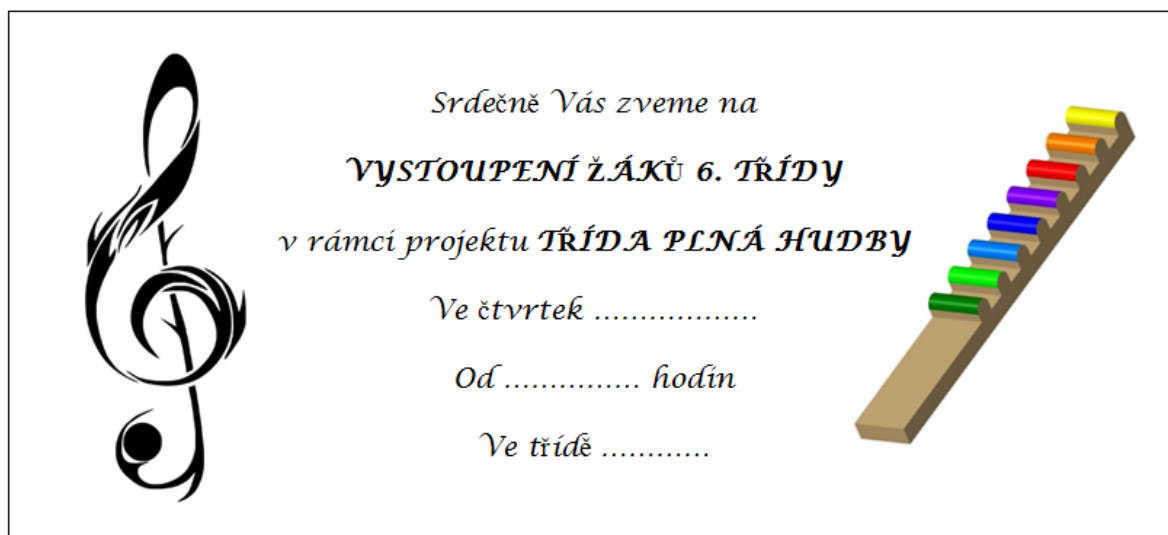

Obrázek 14: Návrh pozvánky

## Blok 5

---

**Téma:** Orientace v notovém zápisu, nácvik písně

**Vzdělávací oblast:** Umění a kultura

**Časový rozsah:** 45 min

**Učebna:** učebna hudební výchovy

**Didaktická technika:** interaktivní tabule

**Pomůcky:** kartičky s čísly od 3 do x (x je počet žáků + 2), pracovní listy pro žáky, notové podklady

**Vzdělávací cíle:**

- žák umí popsat a vysvětlit jednoduchý notový zápis
- žák samostatně doplní pracovní list
- žák spolupracuje ve skupině
- žák se naučí píseň a zazpívá ji pokud možno intonačně čistě

**Metody výuky:** výklad, rozhovor, didaktické hry

**Organizace vyučovací jednotky:**

Čas:	Co dělá učitel:
5 min	Organizační část hodiny
5 min	Hudební hry
5 min	Dechová cvičení, rozezpívání
10 min	Nácvik písně – Ezop a brabenec
15 min	Opakování – orientace v notovém zápisu, metrum, tempo, dynamika, délky not
5 min	Ukončení hodiny

**Poznámky:**

- pracovní listy a notové podklady nakopírovat podle počtu žáků

### **Organizační část hodiny**

- hudební pozdrav – krátká znělka, která zaznívá na začátku každé hodiny hudební výchovy. Žáci ji společně zpívají nebo hrají.

### **Hudební hry**

#### **Whoopee!**

Žáci stojí v kruhu a postupně jeden po druhém vyskakují. Při výskoku každý vytvoří zvuk hrou na tělo nebo zazpívá libovolný vokál. V každém novém kole se postupně zvyšuje počet zvuků tvořených během výskoku. Aktivita probíhá v pravidelném rytmu a žáci reagují na tempové a dynamické změny (Kopecký, Synek a Zouhar, 2014, s. 107).

#### **Čtyři na čtvrtou**

K této aktivitě potřebujeme kartičky s čísly od 3 do  $x$  ( $x$  je počet žáků + 2). Žáci stojí v kruhu a každý z nich si vybere jednu kartičku s číslem. Žák vysloví své číslo (to co má napsané na kartičce) na dobu příslušející jeho číslu (např. žák s číslem pět si v duchu odpočítá čtyři doby a na pátou řekne nahlas „pět“). Učitel po celou dobu hry udává rytmus na rytmický nástroj. Žáci si po určité době mohou své kartičky navzájem vyměnit (Kopecký, Synek a Zouhar, 2014, s. 123).

### **Dechová cvičení**

1. hluboký nádech nosem (hluboký brániční typ dýchání - dochází k vyklenutí břišních stěn, ramena se nezvedají), krátké zadržení dechu a pozvolný a rovnoměrný výdech ústy – několikrát zopakovat
2. „hra na hada“: hluboký brániční nádech – zadržení – výdech na *ssss*
3. hluboký brániční nádech – zadržení – výdech staccato *s-s-s-s, t-t-t-t, p-p-p-p* (šeptem, rytmicky přesně)
4. hluboký brániční nádech – zadržení – výdech na *sšfktp*
5. „hra na myšičku“: rychlé nádechy a výdechy, jako když myška čichá k sýru
6. „sfoukávání svíček na dortu“: hluboký brániční nádech – zadržení – krátké výdechy ostré výdechy, jako když zhasínáme jednu svíčku po druhé

7. „budík v bříšku“: hluboký brániční nádech – zadržetí – při výdechu rychle vyslovujeme *tik – tak*

### **Rozezpívání**

- 4 – 6 cvičení (viz příloha č. 12)
- jednotlivá cvičení transponujte po půltónech nahoru a dolů dle rozsahu žáků
- zpěv písně

### **Nácvik písně – Ezop a brabenec**

- notový zápis písně viz příloha č. 3
- při nácviku dbáme na správné držení těla, správné pěvecké nádechy, otevírání úst, hlavový tón
- frázování, výslovnost koncovek

### **Opakování**

1. opakování – orientace v notovém zápisu, metrum, rytmus, tempo
2. samostatná práce – pracovní list pro žáky (viz příloha č. 4)
3. společná kontrola na interaktivní tabule
4. práce ve dvojicích – přiřazování kartiček dynamických znamének a tempového označení (viz příloha č. 5)
5. rychlá aktivita – jeden z žáků tleská (nebo hraje např. na tamburínu) různě nahlas a různě rychle a ostatní žáci se podle toho pohybují po třídě a snaží se reagovat na dynamické a tempové změny

### **Ukončení hodiny**

- shrnutí
- hodnocení a ocenění práce žáků učitelem
- hudební pozdrav



## Blok 6

---

**Téma:** Rytmické činnosti

**Vzdělávací oblast:** Umění a kultura

**Časový rozsah:** 45 min

**Učebna:** učebna hudební výchovy

**Didaktická technika:** počítač, dataprojektor

**Pomůcky:** notové podklady, rytmické motivy, kartičky na rytmické pexeso, vyrobené netradiční hudební nástroje, Orffův instrumentář

**Vzdělávací cíle:**

- žák napodobuje jednoduché rytmy
- žák ovládá hru na netradiční hudební nástroje a experimentuje se zvukem
- žák zvládne zahrát jednoduché rytmy podle notového zápisu

**Metody výuky:** instruktáž, didaktické hry

**Organizace vyučovací jednotky:**

Čas:	Co dělá učitel:
5 min	Organizační část hodiny
5 min	Hudební hry
5 min	Dechová cvičení, rozezpívání
5 min	Opakování písně
20 min	Rytmické činnosti
5 min	Ukončení hodiny

**Poznámky:**

- notové podklady nakopírovat podle počtu žáků

### **Organizační část hodiny**

- hudební pozdrav

### **Hudební hry**

#### **Terč**

K této aktivitě potřebujeme tři soustředné kružnice (ø 2; 2,5; 3 metry) položené na zemi. Žáci jsou rozděleni do tří skupin a každá skupina se pohybuje po obvodu jedné z kružnic. Pohybují se v pravidelném rytmu a přitom hrají na tělo. Žáci na vnitřní kružnici dupou půlové, na střední pleskají čtvrté a na vnější tleskají osminy. Během hry mohou žáci přecházet do sousedních kružnic, vždy se ale musí přizpůsobit rytmu kružnice (Kopecký, Synek a Zouhar, 2014, s. 106).

#### **Souhlásky**

Žáci stojí v kruhu a jeden po druhém vyslovují své jméno a příjmení. Ve druhém kole ho vysloví bez souhlásek (např. Karel Novák = [krl nvk]). Ve třetím ke každé souhlásce přidají krátký pohyb a ve čtvrtém kole zopakují už jen pohyby (Kopecký, Synek a Zouhar, 2014, s. 118).

### **Dechová cvičení**

1. hluboký nádech nosem (hluboký brániční typ dýchání - dochází k vyklenutí břišních stěn, ramena se nezvedají), krátké zadržení dechu a pozvolný a rovnoměrný výdech ústy – několikrát zopakovat
2. „hra na mašinku“: hluboký brániční nádech – zadržení – výdech na šššš
3. hluboký brániční nádech – zadržení – výdech staccato *s-s-s-s, t-t-t-t, p-p-p-p* (šeptem, rytmicky přesně)
4. hluboký brániční nádech – zadržení – výdech na *sšfktp*
5. „hra na pejska“: lehce vypláznutý jazyk, rychlé nádechy a výdechy
6. „sfoukávání svíček na dortu“: hluboký brániční nádech – zadržení – krátké výdechy ostré výdechy, jako když zhasínáme jednu svíčku po druhé
7. hluboký brániční nádech – zadržení – výdech na *tu-ku, te-ke, to-ko*

## **Rozezpívání**

- 4 – 6 cvičení (viz příloha č. 12)
- jednotlivá cvičení transponujte po půltónech nahoru a dolů dle rozsahu žáků

## **Opakování písně**

- opakování písně Ezop a brabenec
- zpěv písně Kdyby tady byla taková panenka

## **Rytmické činnosti**

- návrh rytmičtých motivů viz příloha č. 6

### **Hra na tělo – tleskání, pleskání, dupání, luskání**

„Hra na ozvěnu“ – učitel (žák) předvádí rytmičtę dvojtaktí hrou na tělo a žáci po něm opakují. Mezi jednotlivými rytmičtými motivy by neměly vznikat pauzy. Předvádění motivů může postupovat jako štafeta např. po lavicích.

### **Hra rytmičtých motivů z notového zápisu**

Učitel si připraví rytmičtę motivy na tabuli, nebo je může promítat na interaktivní tabuli. Také může využít např. rytmičtých kostek.

### **Rytmičtę pexeso**

Hra je podobná klasickému pexesu, ale hráči hledají dva stejné rytmičtę motivy místo obrázků. Dva žáci jsou vybráni jako hráči pexesa. Ostatní žáci ve třídě si rozdají kartičky s rytmičtými motivy. Úkolem hráčů je získat co nejvíce „dvojic“. Hra probíhá tak, že nejprve hráč číslo jedna si vybere dva žáky a každý z nich mu zahraje rytmičtý motiv, který má na kartičce. Pokud se motivy shodují, hráč získává bod a vybírá znova. Pokud jsou motivy odlišné, hráč bod nezískává a na řadě je hráč číslo dva. Takto hra pokračuje, dokud nejsou nalezeny všechny „dvojice“. Rytmičtę motivy jsou realizovány hrou na tělo nebo na rytmičtę hudební nástroje. Kartičky k rytmičtému pexesu viz příloha č. 7.

## **Nácvik rytmického doprovodu**

- nácvik rytmického doprovodu k písni Ezop a brabenec s využitím netradičních hudebních nástrojů a Orffova instrumentáře (viz příloha č. 8)

## **Rytmická lavina**

Žáci jsou rozděleni do několika skupin. Cvičení probíhá dle zápisu, viz příloha č. 6. První skupina začíná hrát první takt – na rytmické nástroje nebo hrou na tělo. Ve kdy první skupina přechází ke hře taktu druhého, se přidá skupina druhá, která hraje takt první. A takto se skupiny přidávají, dokud všichni nehrají noty osminové. Poté můžeme rytmické cvičení ukončit nebo postupovat v zápisu opačným směr, až zase budou všichni žáci hrát noty celé.

## **Ukončení hodiny**

- shrnutí
- hodnocení a ocenění práce žáků učitelem
- hudební pozdrav

## Blok 7

---

**Téma:** Instrumentální činnosti

**Vzdělávací oblast:** Umění a kultura

**Časový rozsah:** 45 min

**Učebna:** učebna hudební výchovy

**Didaktická technika:** počítač, dataprojektor

**Pomůcky:** kartičky s čísly od 3 do 11, notové podklady, vyrobené netradiční hudební nástroje, Orffův instrumentář

**Vzdělávací cíle:**

- žák zvládá základní techniku hry na nástroje
- žák aktivně vystupuje ve skupinové dynamice v zájmu dosažení sdílených cílů
- žák doprovází podle zápisu píseň na hudební nástroj
- žák rozvíjí soustředěnost
- žák spolupracuje a hodnotí svoji práci

**Metody výuky:** instruktáž, didaktické hry, samostatná experimentální činnost

**Organizace vyučovací jednotky:**

Čas:	Co dělá učitel:
5 min	Organizační část hodiny
5 min	Dechová cvičení, rozezpívání
25 min	Instrumentální činnosti
5 min	Opakování rytmického doprovodu
5 min	Ukončení hodiny

**Poznámky:**

- notové podklady nakopírovat podle počtu žáků

### **Organizační část hodiny**

- hudební pozdrav

### **Hudební hry**

#### **Přijímám – posílám**

Žáci i s učitelem stojí v kruhu. Učitel započne hru tím, že vyšle zvukový signál doprovázený gestem na nějakého žáka v kruhu. Ten zvuk i s gestem zopakuje a vytvoří si vlastní zvuk s gestem, který pošle dál. Měla by být zachována rytmická pravidelnost (Kopecký, Synek a Zouhar, 2014, s. 108).

#### **Vypínač**

Žáci utvoří kruh, v jehož středu stojí učitel. Žáci tvoří různé vokály libovolné výšky, které si postupně předávají (žák předá štafetu sousedovi např. pokynutím hlavy). Učitel stojící uprostřed po nějakém čase začne náhodně žáky „vypínat“ (dohodnutým gestem). Vypnutí žáci se stále zapojují do štafety, ale nevydávají žádný zvuk a mají prst přes ústa – mají roli pomlky. Hra končí ve chvíli, kdy „jsou vypnuti“ všichni žáci (Kopecký, Synek a Zouhar, 2014, s. 115).

### **Dechová cvičení**

1. hluboký nádech nosem (hluboký brániční typ dýchání - dochází k vyklenutí břišních stěn, ramena se nezvedají), krátké zadržení dechu a pozvolný a rovnoměrný výdech ústy – několikrát zopakovat
2. „hra na hada“: hluboký brániční nádech – zadržení – výdech na *ssss*
3. hluboký brániční nádech – zadržení – výdech staccato *s-s-s-s, t-t-t-t, p-p-p-p* (šeptem, rytmicky přesně)
4. hluboký brániční nádech – zadržení – výdech na *sšfktp*
5. „hra na myšičku“: rychlé nádechy a výdechy, jako když myška čichá k sýru
6. „sfoukávání svíček na dortu“: hluboký brániční nádech – zadržení – krátké výdechy ostré výdechy, jako když zhasínáme jednu svíčku po druhé

7. „budík v bříšku“: hluboký brániční nádech – zadržení – při výdechu rychle vyslovujeme *tik – tak*

### **Rozezpívání**

- 4 – 6 cvičení (viz příloha č. 12)
- jednotlivá cvičení transponujte po půltónech nahoru a dolů dle rozsahu žáků
- zpěv písně

### **Instrumentální činnosti**

#### **Hra pět ku pěti**

Žáci sedí v kruhu a každý z nich má jeden hudební nástroj (vlastní vyrobený hudební nástroj nebo rytmický hudební nástroj z Orffova instrumentáře). Každý má také kartičku s číslem (od 3 do 11). Hra se odehrává bez udání metra. Žák, který má na kartičce např. číslo 5, bude po zahájení hry na 5 dob hrát a dalších 5 hrát nebude a takto stále dokola. Jelikož metrum není předem určené, každý žák si zvolí své vlastní. Pro hladší průběh hry je lepší rozdávat kartičky s čísly postupně. Aby si žáci zahráli na více nástrojů, mohou si je během hry vzájemně vyměňovat (Kopecký, Synek a Zouhar, 2014, s. 124).

#### **Instrumentální doprovod písně**

- nácvik instrumentálního doprovodu k písni *Kdyby tady byla taková panenka* (viz příloha č. 9)
- užití netradičních hudebních nástrojů a nástrojů Orffova instrumentáře

#### **Hudební dialog**

Jednoduchá hra pro dva hráče, kteří spolu vedou dialog, ale místo mluvení hrají na nástroj. Pomocí nástroje se snaží vyjádřit emoce a reagovat na hudební podněty svého spoluhráče. Žáci využívají nejrůznější zvyky, které jim nabízí hudební nástroj, na který hrají.

#### **Rytmický orchestr**

Žáci jsou rozděleni do několika skupin a každá z nich hraje jeden předem určený rytmický motiv. Učitel postupně vyzývá skupinky ke hře, chvíli hrají všichni a poté se skupinky zase na povel odpojují.

### **Opakování písně s rytmickým doprovodem**

- píseň Ezop a brabenec

### **Ukončení hodiny**

- shrnutí
- hodnocení a ocenění práce žáků učitelem
- hudební pozdrav



## Blok 8

---

**Téma:** Boomwhackers

**Vzdělávací oblast:** Umění a kultura

**Časový rozsah:** 45 min

**Učebna:** učebna hudební výchovy

**Didaktická technika:** počítač, dataprojektor

**Pomůcky:** notový materiál, Boomwhackers, vyrobené hudební nástroje, Orffův instrumentář

**Vzdělávací cíle:**

- žák je schopen improvizovat na nástroj v rámci daného rytmu
- žák aktivně vystupuje při realizaci výuky
- žák rozvíjí hravost a dovednost naslouchání
- žák spolupracuje s ostatními žáky

**Metody výuky:** instruktáž, didaktické hry, samostatná experimentální činnost

**Organizace vyučovací jednotky:**

Čas:	Co dělá učitel:
5 min	Organizační část hodiny
5 min	Dechová cvičení, rozezpívání
20 min	Boomwhackers
10 min	Opakování
5 min	Ukončení hodiny

**Poznámky:**

- notové podklady nakopírovat podle počtu žáků

### **Organizační část hodiny**

- hudební pozdrav

### **Hudební hry**

#### **Předávání předmětu**

Žáci stojí v kruhu (i s učitelem/učitelkou) a postupně si předávají imaginární předmět. Předávání předmětu doprovázejí zvukovým a dramatickým projev, který určuje vlastnosti předávaného předmětu. Každý žák bude mít o imaginárním předmětu jinou představu, a proto se jednotlivé projevy budou lišit. Předmět může být např. těžký, lehký, žhavý, tekutý (Kopecký, Synek a Zouhar, 2014, s. 110).

#### **Dechová báseň**

Žáci stojí v půlkruhu před učitelem (učitelkou). Ten jim pohybem ruky naznačuje nádechy a výdechy (směrem nahoru = nádech, směrem dolů = výdech). Učitel využívá těchto zvuků k jednoduché rytmické improvizaci. Roli dirigenta si mohou vyzkoušet i žáci (Kopecký, Synek a Zouhar, 2014, s. 112).

### **Dechová cvičení**

1. hluboký nádech nosem (hluboký brániční typ dýchání - dochází k vyklenutí břišních stěn, ramena se nezvedají), krátké zadržení dechu a pozvolný a rovnoměrný výdech ústy – několikrát zopakovat
2. „hra na mašinku“: hluboký brániční nádech – zadržení – výdech na šššš
3. hluboký brániční nádech – zadržení – výdech staccato *s-s-s-s, t-t-t-t, p-p-p-p* (šeptem, rytmicky přesně)
4. hluboký brániční nádech – zadržení – výdech na *sšfktp*
5. „hra na pejska“: lehce vypláznutý jazyk, rychlé nádechy a výdechy
6. „sfoukávání svíček na dortu“: hluboký brániční nádech – zadržení – krátké výdechy ostré výdechy, jako když zhasínáme jednu svíčku po druhé
7. hluboký brániční nádech – zadržení – výdech na *tu-ku, te-ke, to-ko*

## **Rozezpívání**

- 4 – 6 cvičení (viz příloha č. 12)
- jednotlivá cvičení transponujte po půltónech nahoru a dolů dle rozsahu žáků
- zpěv písně

## **Boomwhackers**

### **Seznámení s nástrojem**

- dynamika – učitel rukou ukazuje a žáci podle toho hrají – nahoru (hrají silně) a dolů (hrají slabě)
- tempo – totéž, nahoru (hrají rychle) a dolů (hrají pomalu)

**Hra na ozvěnu** – žáci opakují rytmické motivy po učiteli

### **Rytmické domino**

Žáci jsou v kruhu a každý z nich má jednu trubku. Jeden z nich začne a zahraje krátký rytmický motiv. Druhý motiv prvního zopakuje a přidá svůj motiv. Třetí zopakuje motiv druhého žáka a přidá svůj (A AB BC CD ...). Kdo udělá chybu, vypadává.

### **Doprovod písně**

- nácvik doprovodu v akordech k písni Valčíček (viz příloha č. 10, 11)

## **Opakování**

- opakování písně s rytmickým doprovodem (Ezop a brabenec)
- opakování písně s instrumentálním doprovodem (Kdyby tady byla taková panenka)

## **Ukončení hodiny**

- shrnutí
- hodnocení a ocenění práce žáků učitelem
- hudební pozdrav

**Téma:** Vystoupení pro rodiče

**Časový rozsah:** 45 min

**Učebna:** učebna hudební výchovy

**Didaktická technika:**

**Pomůcky:** notový materiál, Boomwhackers, vyrobené hudební nástroje, Orffův instrumentář

**Vzdělávací cíle:**

- žák se prezentuje
- žák se aktivně podílí na vystoupení
- žák reaguje na učitele
- žák spolupracuje se svými spolužáky

**Organizace vystoupení:**

1. Úvodní slovo – přivítání rodičů, představení projektu *Třída plná hudby* a seznámení s programem vystoupení
2. Rytmická lavina
3. Píseň *Kdyby tady byla taková panenka* s instrumentálním doprovodem
4. Rytmický orchestr
5. Píseň *Ezop a brabenec* s rytmičným doprovodem
6. Píseň *Valčíček* s doprovodem boomwhackers
7. Rozloučení

**Poznámka:**

- alespoň týden před koncertem dát rodičům pozvánku vyrobenou žáky
- pořídít záznam koncertu

## Blok 10

---

**Téma:** Hodnocení projektu *Třída plná hudby*

**Vzdělávací oblast:** Umění a kultura

**Časový rozsah:** 45 min

**Učebna:** učebna hudební výchovy

**Didaktická technika:** počítač, dataprojektor

**Pomůcky:**

**Vzdělávací cíle:**

- žák diskutuje a vyjadřuje svůj názor
- žák přijímá a toleruje názor učitele a svých spolužáků
- žák sdílí své dojmy a pocity
- žák myslí pozitivně

**Metody výuky:** řízená diskuze

**Organizace vyučovací jednotky:**

Čas:	Co dělá učitel:
5 min	Organizační část hodiny
5 min	Dechová cvičení, rozezpívání
5 min	Hodnocení projektu – část první
10 min	Promítání
20 min	Hodnocení projektu – část druhá
5 min	Ukončení hodiny

## Organizační část hodiny

- hudební pozdrav

## Hudební hra

### **Rytmus a chaos**

Žáci stojí v kruhu a každý z nich má hudební nástroj (drhlo, bubínek nebo rytmický hudební nástroj z Orffova instrumentáře). Všichni společně začnou hrát ve stejném rytmu. Učitel gestem ruky vyzve jednoho z žáků, aby pozvolna zrychlil (učitelova ruka jde vzhůru) a poté zpomalil (ruka jde dolů) a vrátil se tak do stejného rytmu jako ostatní žáci. Učitel může takto řídit i několik žáků najednou (Kopecký, Synek a Zouhar, 2014, s. 121).

## Dechová cvičení

1. hluboký nádech nosem (hluboký brániční typ dýchání - dochází k vyklenutí břišních stěn, ramena se nezvedají), krátké zadržení dechu a pozvolný a rovnoměrný výdech ústy – několikrát zopakovat
2. „hra na mašinku“: hluboký brániční nádech – zadržení – výdech na *šššš*
3. hluboký brániční nádech – zadržení – výdech staccato *s-s-s-s, t-t-t-t, p-p-p-p* (šeptem, rytmicky přesně)
4. hluboký brániční nádech – zadržení – výdech na *sšfktp*
5. „hra na pejska“: lehce vypláznutý jazyk, rychlé nádechy a výdechy
6. „sfoukávání svíček na dortu“: hluboký brániční nádech – zadržení – krátké výdechy ostré výdechy, jako když zhasínáme jednu svíčku po druhé
7. hluboký brániční nádech – zadržení – výdech na *tu-ku, te-ke, to-ko*

## Rozezpívání

- 4 – 6 cvičení (viz příloha č. 12)
- jednotlivá cvičení transponujte po pultónech nahoru a dolů dle rozsahu žáků
- zpěv písně

### **Hodnocení projektu – část první**

Během první části hodnocení bude učitel(ka) klást žákům otázky typu: Jak se mi líbila výroba nástrojů a hodiny pracovní výchovy? Jak se mi líbilo ozdobování nástrojů? Jak se mi líbila hra na netradiční hudební nástroje, Orffův instrumentář, boomwhacers?

Žáci na tyto otázky nebudou odpovídat, ale budou pouze ukazovat, zda se jim činnosti líbily/nelíbily. Popřípadě mohou ukazovat, jak moc se jim činnosti líbily/nelíbily. Jedním ze způsobů, jak lze hodnocení vyjádřit, je ukazování palce nahoru (líbilo)/dolů (nelíbilo). Také lze využít „hodnotící škálu“, kdy čím výše budou žáci ukazovat, tím více se jim činnosti líbily a naopak.

### **Promítání**

- zhlédnutí krátkého sestřihu videozáznamu z vystoupení

### **Hodnocení projektu – část druhá**

Ve druhé části učitel(ka) diskutuje s žáky na téma projekt. Povídají si o tom, co se naučili, jakých činností se během projektu účastnili. Co pro žáky bylo nejtěžší a proč. Která činnost je bavila nejvíce a co by příště dělat nechtěl. Jaké pocity měli žáci při vystoupení. Jak se jim spolupracovalo s ostatními spolužáky. Zda by se chtěli znovu účastnit podobného projektu atd.

### **Ukončení hodiny**

- shrnutí
- hudební pozdrav

### 3.4 Přílohy k projektu

Příloha č. 1 – Metodický list pro žáky (Blok 2)

---

**Téma:** Výroba drhla

**Soupis materiálu:** 1x dřevěná lišta (23cm x 3cm x 1cm), 1x dřevěný hranol (24cm x 1cm x 1cm)

**Pomůcky:** pravítko, tužka, svěrák, pilka, pilník, smirkový papír, lepidlo (Herkules), štětec

#### **Pracovní postup:**

1. Připravíme si pracovní plochu a pomůcky.
2. Upneme dřevěný hranol do svěráku a opilujeme jeho dvě sousední hrany tak, aby byly zaoblené (viz technický výkres). Poté hrany dočistíme smirkovým papírem.
3. Na hranol si zaznačíme velikosti jednotlivých dílků (3 cm), abychom věděli, ve kterých místech budeme hranol rozřezávat. Celkem bude hranol rozdělen na 8 dílků.
4. Hranol nařezeme na jednotlivé dílky. Při rozřezávání posouváme hranol postupně ve svěráku a dáváme pozor, aby se nezlomil.
5. Po nařezání je potřeba jednotlivé okraje dílků začistit pilníkem.
6. Před dalším krokem uklidíme pracoviště.
7. Poté si vezmeme dřevěnou lištu a rozměříme si na ni rozmístění dílků (viz technický výkres).
8. Dílky na lištu připevňujeme lepidlem. Lepidlo nanášíme štětcem na stěnu s nezaoblenými hranami. Každý dílek k liště přimáčkeme a krátce ho podržíme, aby se dobře přichytil.
9. Po přilepení všech dílků necháme lepidlo řádně zaschnout, abychom zajistili jejich úplné přilnutí k liště.
10. Hotový výrobek opatříme čitelným podpisem a odložíme ho na určené místo.
11. Pečlivě uklidíme pracoviště a používané pomůcky.



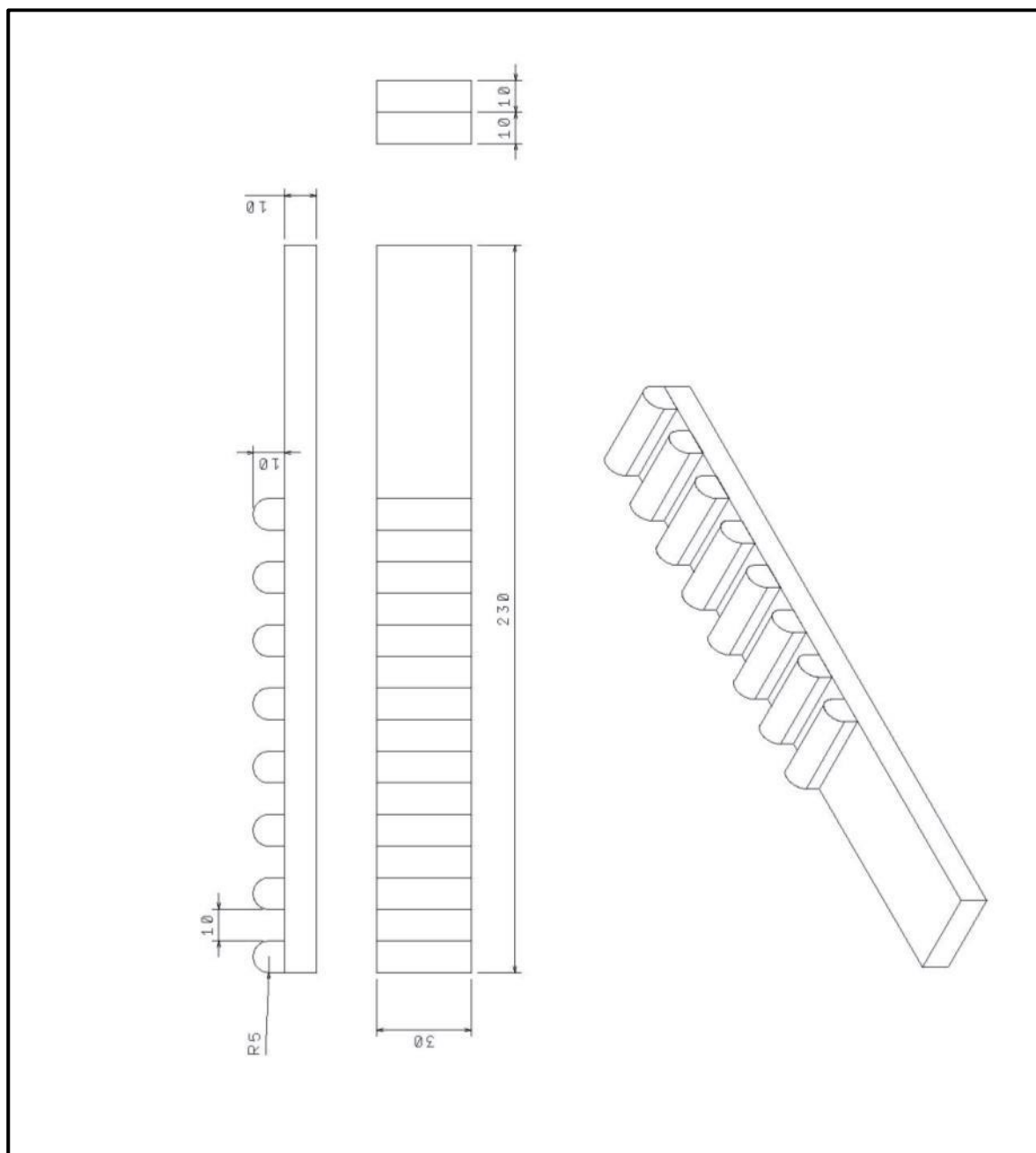

Obrázek 15: Technický výkres drhla

**Téma:** Výroba bubínku, paličky a kazoo

**Soupis materiál:** 2x PET lahev, dřevěná kulatá hůlka (ø 6mm x 20cm), dřevěná kulička (ø 20mm) s dírkou (ø 6mm), 2 dřevěné lékařské špachtle, 1 velká a 2 malé gumičky, brčko

**Pomůcky:** tavná pistole, nůžky, zalamovací nůž

### **Pracovní postup:**

1. Připravíme si pracovní plochu a pomůcky.
2. Nejprve si vyrobíme bubínek. K tomu potřebujeme 2 PET lahve, zalamovací nůž, nůžky a tavnou pistoli.
3. První PET lahev rozřízneme zalamovacím nožem ve výšce přibližně 7 cm ode dna. Část se dnem si ponecháme, bude tvořit korpus bubínku, zbytek vyhodíme.
4. Z druhé PET lahve vyřízneme obdélník. Z tohoto obdélníku později utvoříme blánu bubínku.
5. Před dalším krokem ti učitelem zažehlí hranu na korpusu bubínku.
6. Vyříznutý obdélník si narovnáme na stůl. Na zažehlenou hranu „těla“ bubínku nanese lepidlo tavnou pistolí a přitiskneme ji na nachystaný obdélník. Přechýlující části obdélníku odstříhneme nůžkami.
7. Dále si vyrobíme paličku na bubínek. K tomu potřebujeme dřevěnou kulatou hůlku a dřevěný korálek. Hůlku zarazíme do dírky v kuličce, co nejvíce to půjde.
8. Hotové výrobky opatříme čitelným podpisem, odložíme je na určené místo a uklidíme si pracoviště.
9. Nyní si vyrobíme kazoo. Na to budeme potřebovat 2 dřevěné lékařské špachtle, 1 větší a 2 menší gumičky a brčko.
10. Nejprve na jednu ze špachtlí napneme po celé délce větší gumičku.
11. Poté si z brčka ustříhneme dva 4 cm kousky a každý z nich vložíme na jeden kraj špachtle pod velkou gumičku.
12. Na špachtli s gumičkou položíme druhou špachtli tak, aby brčka byly mezi špachtlemi. Nakonec špachtle na obou koncích spojíme malou gumičkou.
13. Hotový výrobek opatříme čitelným podpisem a odložíme je na určené místo.
14. Pečlivě uklidíme pracoviště a používané pomůcky.

## Ezop a brabenec

Text: J. Werich a J. Voskovec

Hudba: J. Ježek

D F#m/C# Hm Hm7/A G A7 D F#m/C#

Jed - nou z le - sa do - mů se ne - sa mou - drý E - zop; pot - kal brab - ce,

6 Hm Hm7/A G A7 H7 Em F# Em

kte - rý bra - ben - ce má - lem se - zob. Bra - be - nec se chech - tá — E - zop se ho

12 E7 A7 D F#m/C# Hm Hm7/A G A Em A7 D

hned ptá, — če - mu že se na trá - vě v le - se prá - vě řeh - tá? "Já," po - ví - dá

18 A7 D C H7 E7

bra - be nec, se ta - ky rád hla - si - tě chech - tám, chech - tám, když pu - pe -

22 Bb7 A7 D E7 Em7 A7 D A7

nec ky - se - li - nou lep - tám. Ví m, to - tiž ten bra - be nec, mra - ve - neč -

27 D C H7 E7 Bb7 A7 D Em

ník, že se mě ne - ptá, ne - ptá po - zře mne ať se chech tám, ne chech - tám.

32 A7 D Bb F Bb F A

Kampak by to do - šlo pře - ba s pou - hou pon - ra - vou, kdy - by mě - la

38 E7 Em A7 D A7

pla - kat, že je pta - čí po - tra - vou! Ty, ač ne - jsi bra - be nec, se ta - ky

43 D C H7 E7 Bb7 A7 D

rád hla - si - tě chech - tej, chech - tej a na svou bí - du si ne - za rep - tej!

1. Doplň názvy not a pomlk a počet dob, na které je počítáme:

2. Doplň do jednotlivých dílků noty a pomlky správné délky:

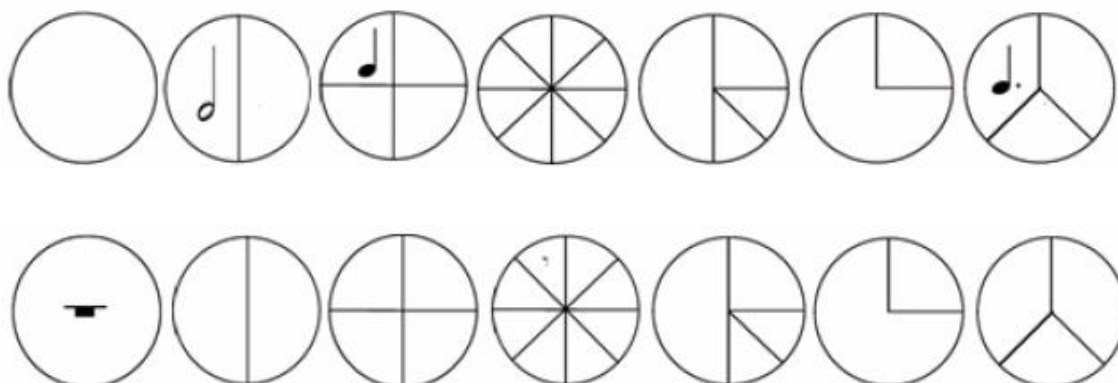

3. Zapiš do notové osnovy: houslový klíč, všechny noty a pomlky z úkolu č. 1



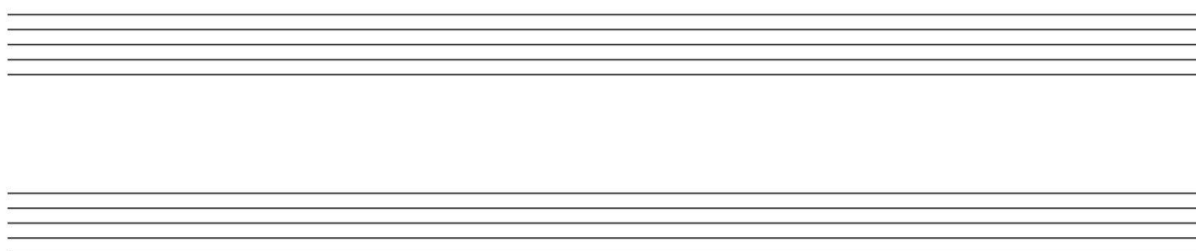

<i>pp</i>	<i>pianíssimo</i>	velmi slabě
<i>p</i>	<i>piano</i>	slabě
<i>mf</i>	<i>mezzoforte</i>	středně silně
<i>f</i>	<i>forte</i>	silně
<i>ff</i>	<i>fortissimo</i>	velmi silně
<i>cresc.</i>	<i>crescendo</i>	zesilovat
<i>decresc.</i>	<i>decrescendo</i>	zeslabovat

<i>adagio</i>	zvolna
<i>largo</i>	široce
<i>andante</i>	krokem
<i>moderato</i>	mírně
<i>allegro</i>	rychle
<i>presto</i>	rychle

Příloha č. 6 – Rytmické motivy (Blok 6)

Na ozvěnu:

Učitel |  $\text{H } \frac{3}{4}$  

Žáci |  $\text{H } \frac{3}{4}$  

$\text{H } \frac{4}{4}$  

$\text{H } \frac{6}{8}$  

Hra na tělo:

Tleskání |  $\text{H } \text{C}$  

Pleskání |  $\text{H } \text{C}$  

Tleskání |  $\text{H } \frac{2}{4}$  

Pleskání |  $\text{H } \frac{2}{4}$  

Dupání |  $\text{H } \frac{2}{4}$  

T |  $\text{H } \text{C}$  

P |  $\text{H } \text{C}$  

D |  $\text{H } \text{C}$  























T

P

D

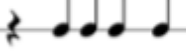
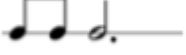
Rytmická lavina:

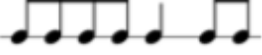

Rytmické pexeso 4/4 takt			
			
			
			
			
			
			

## Ezop a brabenec

Text: J. Werich a J. Voskovec

Hudba: J. Ježek

D F#m/C# Hm Hm7/A G A7 D

Zpěv  
Jed - nou z le - sa do - mů se ne - sa mou - drý E - zop;

Drhlo

Dřívka

Bubínek

5 F#m/C# Hm Hm7/A G A7 H7

Zpěv  
pot - kal brab - ce, kte - rý bra - ben - ce má - lém se - zob.

Drhlo

Dř.

Bub.

9 Em F# Em E7 A7

Zpěv  
Bra - be - nec se chech - tá, E - zop se ho hned ptá,

Drhlo

Dř.

Bub.

13      D      F#m/C#      Hm      Hm7/A      G      A      Em      A7

Zpěv

če - mu že se na trá - vě v le - se prá - vě řeh - tá?

Drhlo

Dř.

Bub.

17      D      A7      D C      H7

Zpěv

"Já," po - ví - dá bra - be nec, se ta - ky rád hla - si - tě chech - tám, chech -

Drhlo

Dř.

Bub.

21      E7      Bb7      A7      D      E7      Em7      A7

Zpěv

tám, když pu - pe - nec ky - se - li - nou lep - tám.

Drhlo

Dř.

Bub.

25 D A7 D C H7

Zpěv Vím, to-tiž ten bra-be nec, mra-ve-neč-ník, že se mě ne-ptá, ne-

Drhlo

Dř.

Bub.

29 E7 Bb7 A7 D Em A7 D

Zpěv ptá po-zře mne ať se chechtám, ne-chech-tám.

Drhlo

Dř.

Bub.

33 Bb F Bb F

Zpěv Kam-pak by to do-šlo tře-ba s pou-hou pon-ra-vou,

Drhlo

Dř.

Bub.

37      A                      E7                      Em                      A7

Zpěv 

kdy - by mě - la pla - kat, že je pta - čí po - tra - vou!

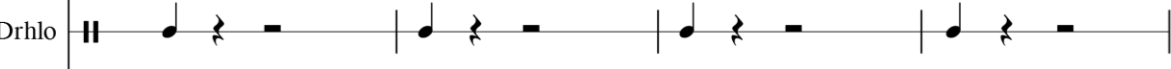
Drhlo 

Dř. 

Bub. 

41      D                      A7                      D      C                      H7

Zpěv 

Ty, ač ne - jsi bra - benec, se ta - ky rád hla - si - tě chech - tej, chech -

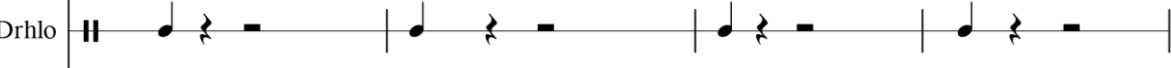
Drhlo 

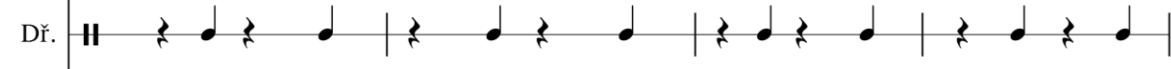
Dř. 

Bub. 

45      E7                      Bb7                      A7                      D

Zpěv 

tej a na svou bí - du si ne - za - rep - tej!

Drhlo 

Dř. 

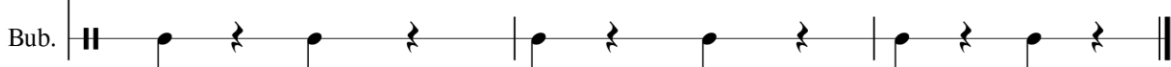
Bub. 

## Kdyby tady byla taková panenka

Jihočeská

C G C

Hlas

1. Kdy-by ta-dy by-la ta-ko-vá pa-nen - ka, kte-rá by mě chtě - la.

Xylofon alt.

Metalofon alt.

Metalofon alt.

Bubínek

Drhlo

Kazoo

5 F C G C

Hl.

Kte-rá by mě chtě-la, sy-na vy-cho-va-la, při tom pannou by - la.

X. a.

M. a.

M. a.

Bub.

Drhlo

K.

9 C Mezihra G C

13 F C G C

2. Kdybych já ti měla syna vychovati,  
přítom pannou býti,  
ty by si mně musel kolíbkou dělati,  
do dřeva netíti.

3. Kdybych já ti musel kolíbkou dělati,  
do dřeva netíti,  
ty bys mně musela košiličku šíti,  
bez jehel a nití.

4. Kdybych já ti měla košiličku šíti  
bez jehel a nití,  
ty by si mě musel žebřík udělati,  
až k nebeské výši.

5. Kdybych já ti musel žebřík udělati,  
až k nebeské výši  
lezli bysme spolu, spadli bysme dolů,  
byl by konec všemu.

## Valčíček

C G7 C

Ref. Tuhle pís-nič-ku chtěl bych ti lás - ko dát, ať ti kaž-dej den při-po-mí - ná,

8 C F C G7 1.C

toho, kdo je tvůj, či ty jsi a kdo má rád, ať ti kaž-dej den při-po-mí - ná,

16 2.C C G7

toho ná. I. Kluka ja-ko ty hle-dám už spou - stu let, ta ko - vý tro-chu

24 C F C

trh-lý mý já, dej mi ru - ku, pojd', pů-jdem šla-pat náš svět, i když o - brov-skou

32 G7 C C

prá - ci to dá.



Příloha č. 11 – Doprovod písně Valčíček rozepsaný pro jednotlivé trubky

The musical score is arranged for six trumpets, labeled c through a. The time signature is 3/4. The first system (measures 1-8) features the following chords: C (measures 1, 2), G7 (measures 3, 4, 5, 6), and C (measures 7, 8). The second system (measures 9-16) includes chords C (measures 9, 10), F (measure 11), C (measures 12, 13), G (measure 14), and a first ending (measures 15, 16) with a second ending (measures 17, 18) marked with a '2.' and a 'C' chord. The notation includes stems, beams, and rests for each instrument part.

18 C C C G7 G7 G7 G7 C C

27 C C F C C G7 C C

Doprovod rozepsaný pro žáky:

c - d - e - f - g - a

Ref. Tu - hle pís - nič - ku chtěl bych ti lás - ko dát \_\_, ať-ti kaž - dej den při - po - mí - ná \_\_, \_\_ toho, //: kdo je tvůj, či ty jsi a kdo má rád \_\_, ať-ti kaž - dej den při - po - mí - ná \_\_ //

1. Kluka ja - ko ty hle - dám už spou - stu let, \_\_ tako - vý tro - chu trh - lý my já \_\_, \_\_ dej-mi ru - ku, pojed', pů - jdem \_\_, šla - pat náš svět, \_\_ i-když o - brov - skou prá - ci to dá \_\_.

### Skupina s c

Ref. Tu – hle pís – nič – ku chtěl e – ko dát, ať-ti kaž – dej den při – po – mí – ná \_\_ \_\_, \_\_ \_\_  
toho, //: kdo je tvůj, či ty jsi a kdo má rád \_\_ \_\_, ať-ti kaž – dej den při – po – mí – ná \_\_ \_\_ ://

1. \_\_ \_\_ Kluka ja – ko ty hle – dám už spou – stu let, ta – ko – vý tro – chu trh – lý mý já \_\_ \_\_  
\_\_ \_\_, \_\_ \_\_ dej-mi ru – ku, pojd', pů – jdem \_\_ \_\_, šla – pat náš svět, \_\_ i-když o – brov – skou prá  
– ci to dá \_\_ \_\_.

### Skupina s d

Ref. Tu – hle pís – nič – ku chtěl bych ti lás \_\_ \_\_ – ko dát \_\_ \_\_, ať-ti kaž – dej den při – po – mí –  
ná \_\_ \_\_, //: \_\_ \_\_ toho, kdo je tvůj, či ty jsi a kdo má rád \_\_ \_\_, ať-ti kaž – dej den při – po – mí  
– ná \_\_ \_\_ ://

1. \_\_ \_\_ Kluka ja – ko ty hle – dám už spou \_\_ \_\_ – stu let, \_\_ \_\_ tako – vý tro – chu trh – lý mý já  
\_\_ \_\_, \_\_ \_\_ dej-mi ru – ku, pojd', pů – jdem \_\_ \_\_, šla – pat náš svět, \_\_ i-když o – brov – skou  
prá \_\_ \_\_ – ci to dá \_\_ \_\_.

### Skupinka s e

Ref. Tu – hle pís – nič – ku chtěl bych ti lás \_\_ \_\_ – ko dát \_\_ \_\_, ať-ti kaž – dej den při – po – mí –  
ná \_\_ \_\_, \_\_ \_\_ toho, //: kdo je tvůj, či ty jsi a kdo má rád \_\_ \_\_, ať-ti kaž – dej den při – po – mí  
– ná \_\_ \_\_ ://

1. \_\_ \_\_ Kluka ja – ko ty hle – dám už spou – stu let, \_\_ \_\_ ta – ko – vý tro – chu trh – lý mý já  
\_\_ \_\_, \_\_ \_\_ dej-mi ru – ku, pojd', pů – jdem \_\_ \_\_, šla – pat náš svět, \_\_ i-když o – brov – skou  
prá – ci to dá \_\_ \_\_.

### Skupinka s f

Ref. Tu – hle pís – nič – ku chtěl bych ti lás \_\_ \_\_ – ko dát \_\_ \_\_, ať-ti kaž – dej den při – po – mí –  
ná \_\_ \_\_, \_\_ \_\_ toho, //: kdo je tvůj, či ty jsi a kdo má rád \_\_ \_\_, ať-ti kaž – dej den při – po – mí  
– ná \_\_ \_\_ ://

1. \_\_ \_\_ Kluka ja – ko ty hle – dám už spou \_\_ \_\_ – stu let, \_\_ \_\_ tako – vý tro – chu trh – lý mý já  
\_\_ \_\_, \_\_ \_\_ dej-mi ru – ku, pojd', pů – jdem \_\_ \_\_, šla – pat náš svět, \_\_ i-když o – brov – skou  
prá – ci to dá \_\_ \_\_.

### Skupinka s **g**

Ref. Tu – hle pís – nič – **ku** chtěl bych **ti** lás \_\_ – **ko** dát \_\_, **ať-ti** kaž – dej **den** při – po – **mí** –  
ná \_\_ **toho**, //: kdo je **tvůj**, čí ty **jsi** a kdo má rád \_\_, **ať-ti** kaž – dej **den** při – po – **mí**  
– ná \_\_ **to**://

1. \_\_ **Kluka** ja – ko **ty** hle – dám **už** spou \_\_ – **stu** let, \_\_ **tako** – vý tro – **chu** trh – lý **mý** já  
\_\_, \_\_ **dej-mi** ru – ku, **pojd'**, pů – jdem \_\_, šla – pat náš svět, \_\_ **i-když** o – brov – **skou**  
prá – ci **to** dá \_\_.

### Skupinka s **a**

Ref. Tu – hle pís – nič – ku chtěl bych ti lás \_\_ – ko dát \_\_, ať ti kaž – dej den při – po – mí –  
ná \_\_, \_\_ **toho**, //: kdo je tvůj, čí ty jsi a kdo **má** rád \_\_, ať ti kaž – dej den při – po – mí  
– ná \_\_ **to**://

1. \_\_ **Kluka** ja – ko ty hle – dám už spou \_\_ – stu let, \_\_ **tako** – vý tro – chu trh – lý **mý** já  
\_\_, \_\_ **dej mi** ru – ku, **pojd'**, pů – jdem \_\_, šla – pat **náš** svět, \_\_ **i** když o – brov – skou  
prá – ci to dá \_\_.

1. 2.

5. 3. 4.   
ju ju

10. 5. 6.   
mo-no mo-no mo-no mo-no mo mo-no-mo-no mo-no mo-no mo-no-mi-no-

16. 7. 8.   
mo

23. 9. 10.

29. 11. 12.   
3 3 3 3

34. 3. 14.   
Důl důl důl zla-tý zla-tý důl Má-me má-me má-me má-me  
Les tem-ný Spí-me  
Král moc ný Jí-me  
Dá-me  
Víte-me

39. 15.   
ne ne ne ne má-me má-me má-me má-me má-me má-me má-me má Sou-se-do-vic krá - va

43.   
na he - li - gon hrá - vá, až se no - ty na - u - čí pře - krás - ně nám za - bu - čí.

## Závěr

Hlavním cílem této práce bylo navrhnout projekt pro žáky 6. ročníků základní školy. V rámci tohoto projektu vypracovat podklady pro výrobu netradičních hudebních nástrojů a jejich využití v hodinách hudební výchovy. Dále vytvořit materiály k různorodým hudebním činnostem tak, aby prohlubovaly hudební dovednosti žáků a motivovaly je k dalším hudebním činnostem. V dalších verzích by se projekt dal rozšířit o výrobu jiných netradičních hudebních nástrojů nebo o činnosti, při kterých by žáci vytvářeli své vlastní hudební doprovody.

Dalším cílem práce bylo stručně vymežit hudební nástroj a jeho klasifikaci. Dále přiblížit pojem dětského hudebního nástroje a prezentovat takové hudební nástroje, které se dají běžně využívat v hodinách hudební výchovy. Kapitola zabývající se činnostmi v hudební výchově měla vytvořit teoretické zázemí pro realizaci těchto činností v praxi.

Bakalářská práce splňuje vše, co si klade za cíl. Navržený projekt je zpracován tak, aby byl realizovatelný v praxi, a na přiloženém CD jsou umístěny podklady k jeho jednotlivým blokům.

## Seznam použité literatury

- BALCAROVÁ, Jana, 2007. *Tvořivé náměty pro práci v hudební výchově v 6. ročníku ZŠ v souladu s RVP*. Diplomová práce. Brno:Masarykova Univerzita.
- BLAŽKOVÁ, Olga a Yvona LIŠKOVÁ, 2010. *Metodika výuky hudební výchovy na 2. stupni základních škol a středních školách z pohledu pedagogické praxe - náměty pro začínající učitele*. 1. vyd. Ostrava:Ostravská univerzita v Ostravě. ISBN 978-80-7368-893-6.
- COUFALOVÁ, G., I. MEDEK a J. SYNEK, 2013. *Hudební nástroje jinak: netradiční využití tradičních hudebních nástrojů a vytváření jednoduchých hudebních nástrojů*. 1. vyd. Brno:Janáčkova akademie múzických umění v Brně. ISBN 978-80-7460-037-1.
- ČECHOVÁ, Petra, 2011. *Projektové vyučování v matematice*. Diplomová práce. Brno:Masarykova Univerzita.
- DANIEL, Ladislav, 1992. *Metodika hudební výchovy: know how učitele hudební výchovy*. 2. vyd. Ostrava:Montanex. ISBN 80-853-0098-2.
- HURNÍK, I. a P. EBEN, 1969. *Česká Orffova škola I. Začátky*. Praha.
- JENČKOVÁ, Eva, 2002. *Hudba a pohyb ve škole*. 1. vyd. Hradec Králové:Orlice. ISBN 80-903-1157-1.
- KAŠOVÁ, Jitka, 1995. *Škola trochu jinak*. 1. vyd. Kroměříž:Iuventa.
- KOHOUTKOVÁ, Tereza, 2009. *Projektová výuka*. Bakalářská práce. Brno:Masarykova Univerzita.
- KRATOCHVÍLOVÁ, Jana, 2006. *Teorie a praxe projektové výuky*. 1. vyd. Brno:Masarykova univerzita. ISBN 80-210-4142-0.
- KURFÜRST, Pavel, 2002. *Hudební nástroje*. Praha: TOGGA. ISBN 80-902912-1-X.
- LASEVIČOVÁ, Jarmila, 1996. *Didaktika hudební výchovy*. 1. vyd. Ostrava:Ostravská univerzita Pedagogická fakulta. ISBN 80-7042-108-8.
- MAŇÁK, Josef a Vlastimil ŠVEC, 2003. *Výukové metody*. Brno:Paido. ISBN 80-7315-039-5.
- NEČASOVÁ, Ludmila, 2010. *Netradiční metody a formy práce v hodinách HV na 1. stupni ZŠ*. Diplomová práce. Brno:Masarykova Univerzita.
- SEDLÁK, František, 1984. *Didaktika hudební výchovy 2*. 2. vyd. Praha:Státní pedagogické nakladatelství.

SEDLÁK, František, 1985. *Didaktika hudební výchovy I*. 1. vyd. Praha:Státní pedagogické nakladatelství.

SYNEK, Jaromír, 2004. *Vybrané kapitoly z didaktiky hudební výchovy I*. 1. vyd. Olomouc:Univerzita Palackého. ISBN 80-244-0964-X.

ŠÍBLOVÁ, Anna, 2011. *Hudební výchova na 2. stupni základních škol*. Diplomová práce. Brno:Masarykova univerzita.

ŠRÁMKOVÁ, Markéta, 2013. *Boomwhackers – netradiční hudební nástroj v hudební výchově na prvním stupni ZŠ*. Diplomová práce. Olomouc:KHV PdF UP v Olomouci.

ŠTÍBROVÁ, Ivana a Jiří KOLÁŘ, c2009. *Sborový zpěv a řízení sboru I*. Netolice:Jc-Audio. ISBN 978-80-87132-06-7.

VISKUPOVÁ, Božena, 1989. *Hudebně pohybová výchova a zpěv*. 1. vyd. Praha:Státní pedagogické nakladatelství. ISBN 80-04-19284-X.



## Seznam tabulek

Tabulka 1: Ofrův instrumentář - rytmické nástroje.....	9
Tabulka 2: Ofrův instrumentář - melodické nástroje .....	10

## Seznam obrázků

Obrázek 1: Technický výkres drhla.....	26
Obrázek 2: Výroba drhla .....	27
Obrázek 3: Drhlo .....	27
Obrázek 4: Výroba bubínku – korpus z PET lahve.....	31
Obrázek 5: Výroba bubínku - zažehlení hrany korpusu bubínku.....	31
Obrázek 6: Výroba bubínku – přilepení blány .....	32
Obrázek 7: Bubínky s paličkou .....	32
Obrázek 8: Výroba kazoo – napnutí gumičky a uchycení brček.....	33
Obrázek 9: Výroba kazoo – spojení špachtlí.....	33
Obrázek 10: Kazoo .....	33
Obrázek 11: Ozdobené bubínky .....	36
Obrázek 12: Ozdobené kazoo.....	36
Obrázek 13: Instrumentář netradičních hudebních nástrojů.....	37
Obrázek 14: Návrh pozvánky .....	37
Obrázek 15: Technický výkres drhla.....	57

## Anotace

<b>Jméno a příjmení:</b>	Marie Janková
<b>Katedra:</b>	Katedra hudební výchovy
<b>Vedoucí práce:</b>	Mgr. Gabriela Coufalová, Ph.D.
<b>Rok obhajoby:</b>	2016

<b>Název práce:</b>	Výroba netradičních hudebních nástrojů
<b>Název v angličtině:</b>	Making of nontraditional musical instruments
<b>Anotace práce:</b>	Tato bakalářská práce se zabývá tématem výroby netradičních hudebních nástrojů. Nejprve se věnuje klasifikaci hudebních nástrojů, dále prezentuje hudební nástroje používané v hodinách hudební výchovy na základních školách a zabývá se instrumentálními činnostmi. V závěrečné části bakalářské práce je navržen projekt, který obsahuje metodické listy s postupem výroby netradičních hudebních nástrojů a jejich využití v hodinách hudební výchově.
<b>Klíčová slova:</b>	klasifikace hudebních nástrojů, instrumentální činnosti, výroba hudebních nástrojů, pracovní postup, metodické pokyny
<b>Anotace v angličtině:</b>	This bachelor thesis is devoted to the making of nontraditional musical instruments. It occupies with classification of the musical instruments, presents musical instruments usually used in lessons of music at primary schools and also deals with the instrumental activities. In the final part of this thesis there is a project that contains worksheets with working procedure in order to make the nontraditional instruments and appropriate use at Music.
<b>Klíčová slova v angličtině:</b>	classification of the musical instruments, instrumental activities, making of musical instruments, working procedure, methodical instructions
<b>Přílohy vázané v práci:</b>	
<b>Rozsah práce:</b>	82 s.
<b>Jazyk práce:</b>	český