

UNIVERZITA HRADEC KRÁLOVÉ
Pedagogická fakulta

Bakalářská práce

UNIVERZITA HRADEC KRÁLOVÉ
Pedagogická fakulta
Katedra sociální pedagogiky

Školní družina jako plnohodnotná entita v rámci výchovně-vzdělávacího systému

Bakalářská práce

Autor: Robert Jakim
Studijní program: B 7507 Specializace v pedagogice
Studijní obor: Sociální pedagogika se zaměřením na etopedii
Vedoucí práce: Mgr. Jan Sýkora

Hradec Králové

2017



Zadání bakalářské práce

Autor: Robert Jakim

Studium: P14K0192

Studijní program: B7507 Specializace v pedagogice

Studijní obor: Sociální pedagogika se zaměřením na etopedii

Název bakalářské práce: Školní družina jako plnohodnotná entita ve výchovněvzdělávacím systému

Název bakalářské práce School club as a full-fledged entity in the educational system

AJ:

Cíl, metody, literatura, předpoklady:

Účelem práce je zjistit, zda školní družina v praxi naplňuje své oficiálně deklarované poslání a je vnímána jako plnohodnotná entita. Práce má objasnit a přiblížit význam a vnímání školní družiny v praxi na základě průzkumného šetření, které provedu metodou obsahové analýzy dokumentů na vybraném vzorku školních družin. Přínosem bude objasnění vztahu teoretického předpokladu a fungování školní družiny v praxi a její postavení ve výchovně-vzdělávacím procesu.

1. PRŮCHA, Jan, Eliška WALTEROVÁ a Jiří MAREŠ. Pedagogický slovník. 7., aktualiz. a rozš. vyd. Praha: Portál, 2013, 395 s. ISBN 978-80-262-0403-9
2. HÁJEK, Bedřich a Jiřina PÁVKOVÁ. Školní družina. 3., aktualiz. vyd. Praha: Portál, 2011, 151 s. ISBN 978-80-7367-900-2
3. PÁVKOVÁ, Jiřina. Pedagogika volného času. V Praze: Univerzita Karlova, Pedagogická fakulta, 2014, 145 s. ISBN 978-80-7290-666-6
4. HOLEYŠOVSKÁ, Anna. Rok ve školní družině. Vyd. 2. Praha: Portál, 2007, 166 s. ISBN 978-80-7367-341-3
5. VESELÁ, Jana. Jak ve volném čase?: (projekty her pro volný čas dětí a mládeže). Vyd. 1. Hradec Králové: Gaudeamus, 1997, 121 s. ISBN 80-7041-146-5
6. Aktuální internetové a tištěné články

Garantující pracoviště: Katedra sociální pedagogiky,
Pedagogická fakulta

Vedoucí práce: Mgr. Jan Sýkora

Oponent: Mgr. Jakub Holeček

Datum zadání závěrečné práce: 6.11.2014

Prohlášení

Prohlašuji, že jsem tuto bakalářskou práci vypracoval pod vedením Mgr. Jana Sýkory samostatně a uvedl jsem veškeré použité prameny a literaturu.

V Hradci Králové dne

Anotace

JAKIM, Robert. *Školní družina jako plnohodnotná entita v rámci výchovně-vzdělávacího systému*. Hradec Králové: Pedagogická fakulta Univerzity Hradec Králové, 2017. 56 s. Bakalářská práce.

Účelem práce je zjistit, zda školní družina v praxi naplňuje své oficiálně deklarované poslání a je vnímána jako plnohodnotná entita. Práce má objasnit a přiblížit význam a vnímání školní družiny v praxi na základě průzkumného šetření, které provedu metodou obsahové analýzy dokumentů na vybraném vzorku školních družin. Přínosem bude objasnění vztahu teoretického předpokladu a fungování školní družiny v praxi a její postavení ve výchovně-vzdělávacím procesu.

Klíčová slova: kurikulární dokumenty, školní družina, obsahová analýza

Annotation

JAKIM, Robert. *School club as a full-fledged entity in the educational systém.* Hradec Králové: Faculty of Education, University of Hradec Králové, 2017. 56 pp. Bachelor Degree Thesis.

The purpose of the study is to determine whether a school club in practice fulfills its officially declared mission and is perceived as a credible entity. To clarify perception of school clubs in practice, the analysis of documents based on research methods were executed. The benefit of work is to subscribe the relationship between theoretical assumption of a functioning school clubs in practice and its position in the educational process.

Keywords: curriculum documents, school club, content analysis

Prohlášení

Prohlašuji, že bakalářská práce je uložena v souladu s rektorským výnosem č. 1/2013 (Řád pro nakládání se školními a některými jinými autorskými díly na UHK).

Datum:.....

Podpis studenta:.....

Obsah

Úvod.....	9
1. Vymezení cílů a metod.....	10
2. Volný čas a výchova mimo vyučování.....	11
2.1 Formální a neformální vzdělávání a informální učení.....	12
2.2. Zájmové vzdělávání.....	13
3. Školní družina.....	15
3.1 Ohlédnutí do historie.....	16
3.2 Funkce školní družiny.....	17
3.3 Struktura funkcí školní družiny.....	18
3.4 Materiální a personální podmínky.....	19
3.5 Společenská poptávka.....	20
4. Legislativní ukotvení.....	21
5. Kurikulární dokumenty.....	22
5.1 Národní vzdělávací program.....	23
5.2 Rámcový vzdělávací program.....	23
5.2.1 Rámcový vzdělávací program pro základní vzdělávání.....	23
5.3 Školní vzdělávací program.....	24
5.4 Školní vzdělávací program školní družiny.....	24
5.5 Vnitřní řád školní družiny.....	25
6. Výzkumné cíle.....	26
6.1 Hlavní cíl a dílčí cíle.....	27
6.2 Výzkumné otázky.....	27
6.3 Výzkumná metoda.....	28
6.3.1 Postup analýzy a výzkumný vzorek.....	29
6.4 Stanovení proměnných.....	29

7. Sumarizace a komentáře k sumarizaci.....	33
7.1 Hodnocení proměnných.....	33
7.2 Hodnocení dokumentů.....	39
7.3 Celkový přehled výsledků výzkumu.....	47
8. Vyhodnocení výzkumu z hlediska dosažení jednotlivých cílů.....	48
8.1 Vyhodnocení hlavního výzkumného cíle.....	48
8.2 Vyhodnocení dílčích výzkumných cílů.....	48
Závěr.....	51
Použité zdroje.....	53
Seznam tabulek.....	54
Seznam grafů.....	55
Přílohy.....	56

Úvod

Pod pojmem „výchovně-vzdělávací systém“ si pravděpodobně většina lidí představí pouze školu jako základní vzdělávací a výchovnou instituci, zatímco školní družina je veřejností často vnímána jako pouhá sociální služba, poskytovaná v prostředí této instituce. To je ovšem velmi zjednodušený pohled, z něhož školní družiny vycházejí spíše jako okrajová školní aktivita.

Cílem mé práce je jednak vymezit a definovat mnohočetné poslání školních družin, jejich strukturu a kompetence, a v další části se pak pokusit o vyhodnocení jejich postavení v rámci výchovně-vzdělávacího systému. První část práce bude tedy teoretická, v praktické části pak budu metodou obsahové analýzy kurikulárních dokumentů zjišťovat, zda jsou tyto dokumenty v potřebné míře provázány a zda školní družiny jsou skutečně plnohodnotnou součástí výchovně vzdělávacího systému.

Očekávaným výsledkem této práce by mělo být zmapování obsahu kurikulárních dokumentů a legislativních dokumentů týkajících se školy, směřujících implicitně k tématu školní družiny, jejich porovnání a prozkoumání jejich provázanosti. Zároveň by pak mělo být poukázáno na postavení školní družiny ve vztahu ke školní výuce. Je družina brána jako rovnocenný partner formálního vzdělávacího systému, tedy přímého vyučování?

Problematika, která je obsahovou náplní mé bakalářské práce, je mi velmi blízká – již čtvrtým rokem pracuji v jedné z velkých pražských škol jako vychovatel ve školní družině. Ze zkušenosti mohu říci, že práce s dětmi ve družině zůstává poněkud stranou pozornosti, která je soustředěna především na pedagogické pracovníky v první linii, tedy na učitele. Jsem přesvědčen, že i školní družiny nesou svůj – a nemalý – díl odpovědnosti za výchovu dětí, tudíž by měly být akceptovány jako plně kompetentní, svébytné organizační jednotky kontinuálního výchovně-vzdělávacího procesu. Nakolik tomu tak skutečně v praxi je, se pokusím zhodnotit v této své práci.

1. Vymezení cílů a metod

Hlavní cíl

Hlavním cílem této práce je zjištění, zda je postavení školních družin v rámci výchovně-vzdělávacího systému chápáno jako plnohodnotná součást kontinuálního procesu výchovy a vzdělávání, a to jak v legislativní, tak praktické rovině. Bude analyzován obsah sledovaných školních programů družin jako samostatného, plnohodnotného a závazného dokumentu.

Dílčí cíle

Dílčí cíle by pak měly zjistit návaznost a propojení programů školy a družiny, přítomnost otázek týkajících se materiálního, personálního a ekonomického zázemí družin, zda jsou ve školních programech zahrnuty informace o konkrétních zájmových činnostech realizovaných družinou. Dále je zjišťováno, zda analyzované dokumenty se zabývají nebo odkazují na jiné dokumenty s nimi související a zda splňují formální i obsahové požadavky dané zákonem.

Použitou metodou výzkumu byla obsahová analýza dokumentů. Na základě výběru sledovaných vzorků a v souvislosti s potřebami průzkumu byly vymezeny proměnné a přiřazeny k nim kódy. Ze získaných informací byly následně sumarizovány a vyhodnoceny výsledky výzkumu.

2. Volný čas a výchova mimo vyučování

Jako jednu z mnohých definic volného času můžeme uvést definici francouzského filosofa Joffreye Dumazediera (1915 – 2002), který volný čas chápe jako „*souhrn činností, které může člověk provozovat s plnou libovůlí, buď pro odpočinek nebo pro pobavení, či pro rozvoj svých znalostí nebo nezištné školení, pro svou dobrovolnou účast na společenských záležitostech nebo svobodnou tvůrčí činnost poté, když se uvolnil ze závazků pracovních, rodinných i společenských.*“¹

Volný čas dětí školního věku je tedy doba strávená mimo vyučování, výchova mimo vyučování.

Tento čas je nebo by měl být věnován jednak aktivitám vztahujícím se ke škole, jednak činnostem se školou nesouvisejícím. Organizovanou formu trávení volného času zajišťují školy a školská zařízení – školy formou školních družin a klubů, školská zařízení pak formou středisek volného času.

Základními požadavky na trávení volného času jsou:

- dobrovolnost (jelikož se jedná o součást nepřímé výchovy, neměla by být účast ve výchovných volnočasových aktivitách povinná – na rozdíl od školního vyučování)
- aktivita (navazuje na předchozí bod a předpokládá, že pokud dítě vstupuje do činnosti dobrovolně, vstoupí do ní při správné motivaci rovněž aktivně)
- seberealizace (účastníkům vytváří prostor k tomu, aby v kolektivu svých vrstevníků přirozeně rozvíjeli svou osobnost, schopnosti, své plány a sny)
- pestrost, zajímavost a přitažlivost (je třeba, aby pedagogové volného času vytvářeli takovou skladbu zájmových činností a aktivit, aby byla různorodá, reagovala na zájmy dětí, pružně se přizpůsobovala jejich potřebám, s přihlédnutím k jejich věku a schopnostem, avšak vždy s důrazem na potřebnou kvalitu všech aktivit)

¹ HÁJEK, Bedřich. *Děti, vedoucí, volný čas*.: Ilustroval Jana WIENEROVÁ. Praha: IDM MŠMT, 2004. ISBN 80-86784-06-1, s. 25

- odpočinkové a rekreační zaměření (vyvážení času na odpočinek a aktivní činnost)
- orientace na sociální kontakt (děti se nenásilným způsobem učí přijímat společenské hodnoty a normy, za pomoci kolektivu je rozvíjena jejich socializace, důraz je kladen na mravní výchovu, na vytváření základního povědomí o zdravém způsobu života, na postoje, představy, city, vůli a jednání tak, aby byly v souladu s obecně uznávanými zásadami etiky.

Tři základní složky trávení volného času:

- relaxační složka (odpočinek a relaxace – tedy veškerý odpočinek nezbytný pro obnovu sil, je spojen nejen s fyzickým, ale i duševním odpočinkem.)
- rekreační složka (aktivní odpočinek, tedy například sportovní nebo kulturní činnosti, trávení času ve skupině společnými činnostmi, výlety a podobně, ale i případné pasivní činnosti – poslech hudby, četba knih apod.)
- složka sebevzdělávací a vzdělávací (aktivity, které rozšiřují vědomosti, napomáhají vědomému osvojování si nových dovedností či zkušeností).
- složka preventivní (děti a mládež ještě neumějí účelně nakládat s volným časem, jeho nadbytek může vést k jeho pojetí ve smyslu sociálně nežádoucích jevů, a toho je třeba se vyvarovat. Pedagogizace volného času napomáhá předcházení těmto problémům.)

Na ovlivňování volného času dětí a mládeže se podílí řada institucí, a to od přirozených výchovných institucí – rodina, skupiny vrstevníků, ale i společenské prostředí, vliv masových sdělovacích prostředků, až po instituce s přímým výchovným působením, tj. škola, školská zařízení, církve, další subjekty spolupodílející se na výchově dětí a mládeže.

2.1 Formální a neformální vzdělávání a informální učení

Formálním vzdělávacím systémem se rozumí vzdělávání, které je realizováno v samotných školách/vzdělávacích institucích. Jeho obsah, funkce, cíle a způsoby hodnocení jsou přesně legislativně vymezeny a jednotlivé dosažené stupně vzdělání na

sebe plynule navazují. Toto vzdělávání má dále jasně daná kritéria jako hierarchické uspořádání vzdělávání, požadavky na trvání, registrační požadavky apod.

Neformální vzdělávání je naproti tomu založeno na dalším dobrovolném vzdělávání; „*na získání vědomostí, dovedností a kompetencí, které mohou respondentovi zlepšit jeho společenské i pracovní uplatnění. na dobrovolnosti jedince se zaměřením vzdělávat se.*“²

Mezi cíle neformálního (nebo také mimoškolského) vzdělávání patří organizování výchovně-vzdělávacích volnočasových aktivit pro dospělé i děti prostřednictvím kurzů (i rekvalifikačních), školení či přednášek (zájmových, jazykových). Nutnou podmínkou je ovšem účast odborného lektora. Je důležité zmínit, že absolvování aktivit v rámci neformálního vzdělávání nevede ke zvýšení stupně vzdělání.

„*Informální učení, které je chápáno jako proces získávání vědomostí, osvojování si dovedností a kompetencí z každodenních zkušeností a činností v práci, v rodině, ve volném čase.*“³ Než o pevně dané studium se jedná o schopnost nabývat poznatky samovolně po celý život se záměrem obohatit již nabyté znalosti, chuť učit se a poznávat. Informální učení tedy probíhá bez jakékoli institucionální podpory a je plně v rukou každého jedince.

Družina svým pojetím zasahuje jak do neformálního vzdělávání, tak informálního učení, navíc je velmi úzce spjata i s vzděláváním formálním, které tak doplňuje a vyvažuje.

2.2 Zájmové vzdělávání

Je právně ukotveno Zákonem č. 561/2004 o předškolním, základním, středním, vyšším odborném a jiném vzdělávání (školský zákon), který v krátkosti jednoho odstavce vymezuje jeho působnost a funkci. Hluběji jej rozvádí Vyhláška č. 74/2005 Sb. o zájmovém vzdělávání, která stanovuje jeho účastníky a formy, dále se zabývá školskými zařízeními pro zájmové vzdělávání, jejich typy a úplatou pro zaměstnance zařízení. Podle Pedagogického slovníku „*zájmové vzdělávání tedy plní účely vzdělávání neformálního –*

² *Strategie celoživotního učení ČR*. Praha: Ministerstvo školství, mládeže a tělovýchovy, c2007. ISBN 978-80-254-2218-2, s. 9

³ *Strategie celoživotního učení ČR*. Praha: Ministerstvo školství, mládeže a tělovýchovy, c2007. ISBN 978-80-254-2218-2, s. 9

zabývá se edukací probíhající mimo školní prostředí vyučování. Z hlediska mládeže má velký význam pro trávení volného času a jako doplněk školního vzdělávání.“⁴

V rámci tohoto vzdělávání probíhá rozvíjení nějakého zájmu dítěte, nebo jeho získání pro určitou zájmovou činnost. Tento proces se odlišně realizuje u dospělých, jinak je k němu třeba přistupovat u dětí a mládeže. Zde je třeba mít na mysli propracovanější systém – tvorba programu by měla být co nejvíce pestrá, děti by měly mít výběr z širokého spektra aktivit. Důvodem široké nabídky je rozpoznání směru, kterým se chce každé dítě ubírat. Do hry vstupují osobní vlastnosti, schopnosti, pohlaví, rodina atp. Důležitá je také motivace k činnostem, jejich odůvodnění a sebereflexe. Zájmové vzdělávání pro děti a mládež počítá také s prevencí sociálně-patologických jevů a efektivního trávení volného času.

⁴ PRŮCHA, Jan, WALTEROVÁ, Eliška a MAREŠ, Jiří. *Pedagogický slovník*. 7., aktualiz. a rozš. vyd. Praha: Portál, 2013. ISBN 978-80-262-0403-9, s. 377

3. Školní družina

Školní družina je školské zařízení pro výchovu mimo vyučování, poskytuje žákům školy naplnění volného času zájmovou činností. Docházka do družiny není povinná, záleží na rozhodnutí rodičů, zda o zařazení dítěte do družiny požádají. Jedná se o placenou službu, nelze ji však chápat jako pouhou službu sociální, neboť hlavním úkolem školní družiny je mimoškolní výchova založená na pedagogice volného času, s širokou nabídkou zájmových aktivit. Její postavení ve výchovně-vzdělávacím procesu tvoří mezistupeň mezi výukou ve škole a výchovou v rodině.

Školní družiny pracují v době školního roku, ovšem v případě potřeby a zájmu ze strany rodičů je možné pokrýt její činnosti i určitou část v době prázdnin či ve dnech, kdy školní výuka neprobíhá.

O přijetí účastníka k činnosti družiny se rozhoduje na základě přihlášky, podané zákonnými zástupci žáka. Přijatí žáci se zařazují do oddělení, které může mít nejvýše 30 účastníků.

Služby školních družin jsou ze zákona zpoplatněné; s výší úplaty a způsobem její úhrady musí být zájemci o tuto službu předem informováni; platba může být v odůvodněných případech rozdělena do splátek nebo prominuta.

Podrobnosti o režimu a chodu školní družiny upravuje její vnitřní řád, s nímž musí být prokazatelně seznámeni všichni zaměstnanci, žáci a jejich zákonní zástupci, to znamená všichni účastníci výchovně-vzdělávacího procesu.

„Děti ještě nemají dostatek zkušeností, nedovedou se orientovat ve všech oblastech zájmových činností, potřebují citlivé vedení. Podmínkou účinnosti je, aby toto vedení bylo nenásilné, nabízené činnosti pestré a přitažlivé, účast na nich dobrovolná.“⁵

⁵ HÁJEK, Bedřich a Jiřina PÁVKOVÁ. *Školní družina*. 3., aktualiz. vyd. Praha: Portál, 2011. ISBN 978-80-7367-900-2, s.34

3.1 Ohlédnutí do historie

Výchova mimo vyučování, tak jak ji známe dnes v podobě například školních družin, prošla zajímavým vývojem a její dnešní vnímání jako procesu či instituce v rámci školy nemá v porovnání se školou jako vzdělávací institucí tak dlouhou historii. Její postupné „srůstání“ se školou prošlo v průběhu času vývojem, který souvisel zejména s proměňováním chápání volného času a v neposlední řadě také s jeho zvyšujícím se množstvím. Důležitou roli hrála také politická a společenská situace, která ovlivňovala chápání volného času, v rámci kterého se uvolnil prostor pro výchovné působení především na děti a mládež prostřednictvím institucí zabývajících se výchovou mimo vyučování.

Otázka výchovy mimo vyučování, jakož i potřeby aktivního naplnění volného času, se v institucionální podobě dostává do popředí až ve druhé polovině 19. století. Zásadněji, a to ustavováním různých spolků, klubů a dalších organizací se tato výchova rozvíjí až ve století dvacátém. Vznikající organizace (Sokol, Orel, Skaut, YMCA, YWCA, kluby turistů apod.) měly významný vliv na formování volného času jak dospělých, tak i mládeže.

V období po 2. světové válce, zejména pak po únoru 1948, většina těchto organizací z politických důvodů zanikla. Náhradou za ně byl například Svaz pro spolupráci s armádou (Svazarm) a různé kluby, které však byly převážně zaměřeny na dospělé osoby. Zájmová činnost dětí se pak přirozeně soustředila na školy, kde zejména pionýrská a svazácká organizace připravovala různé zájmové kroužky, sportovní i kulturní aktivity, kterým se děti mohly ve volném čase věnovat.

Zájem o provozování školních družin rostl souběžně se vzrůstající zaměstnaností žen; bylo třeba, aby především menší děti, jejichž rodiče byli v zaměstnání, byly v době od skončení vyučování do chvíle, kdy si je budou moci převzít rodiče, pod dohledem a v bezpečí. Postupně pak družiny kvalitativně rozvíjely svou činnost a od pouhé dohlížející instituce postupně dospěly až k dnešní pestré nabídce zájmových aktivit pro děti pod vedením kvalifikovaných výchovných pracovníků.

A jaká je současnost?

„Počet školních družin zůstává v posledních pěti letech stabilní – např. ve školním roce 2012/13 jich existovalo v České republice 3 974, ve školním roce 2014/15 poskytovalo zájmové vzdělávání již 4 004 školních družin. Počet žáků zapsaných ve školních družinách

v souladu se zlepšující se demografickou situací na prvním stupni základní školy roste. Ve školním roce 2014/15 stoupl počet zapsaných žáků ve školních družinách o cca 18 tisíc ve srovnání se školním rokem 2013/14. Ve školním roce 2014/15 navštěvovalo školní družinu 301 990 účastníků.“⁶

3.2 Funkce školní družiny

V návaznosti na výše uvedené lze funkce školní družiny rozdělit do několika základních kategorií, jejichž společným jmenovatelem je organizace a usměrňování volného času dětí po vyučování. Několikahodinová vyučovací doba s potřebou soustředění a s minimem pohybu se projeví únavou, děti potřebují relaxovat. Tento jejich volný čas, pokud ho i nadále tráví v objektu školy a pod dohledem výchovných pracovníků, lze strávit různými způsoby, a je na pracovnících družiny, nakolik dokáží děti zaujmout, jaké aktivity jim nabídnou, nakolik se jim podaří vytvořit v družině neformální, přátelské prostředí, kde se děti budou cítit dobře a nenásilným způsobem si zde budou moci osvojit nové znalosti a dovednosti.

⁶ MŠMT. Školní družiny [online]. ©2017 [cit. 27. 2. 2017]. Dostupné z:

<http://www.msmt.cz/mladez/skolni-druziny>

3.3 Struktura funkcí školní družiny

Výše zmíněný Metodický pokyn MŠMT z roku 2002 mj. uvádí, že školní družina má svá specifika, která ji odlišují od školního vyučování; její činnost vyplývá z požadavků a zásad pedagogiky volného času jakožto respektované vědní disciplíny. Ve školách tak vzniká prostředí, které se nejen svou náplní činnosti, ale už i svým vzhledem liší od prostředí určeného k přímé výuce. Děti tak přecházejí z režimu vyučovacího do zcela jinak pojatého režimu, který je vybízí k uvolnění a relaxaci po školní pracovní zátěži, nabízí jim přitažlivé aktivity a zároveň jim poskytuje sociální péči a bezpečnost. Pod dohledem a vedením výchovných pracovníků se děti v družině mohou věnovat tomu, co je baví a zajímá, přičemž nenásilným způsobem získávají nové znalosti a dovednosti. Zároveň se v nich ovšem formuje žádoucí povědomí o aktivním a smysluplném využívání volného času v souladu s požadavky na zdravý životní styl, bez vlivu negativních podnětů.

Školní družina tedy v souladu s výše uvedeným poskytuje a nabízí žákům kromě dohledu nad nimi po dobu před nebo po skončení školního vyučování zejména:

- odpočinkovou činnost, tj. odstranění únavy klidem jak na lůžku, tak i při klidových hrách, poslechových činnostech apod.
- rekreační činnosti, zaměřené na regeneraci sil, při nichž převažuje odpočinek aktivní (sport, pohybové hry)
- zájmové činnosti, rozvíjející osobnost žáka jak způsobem kolektivním, tak individuálním, případně v zájmovém útvaru
- přípravu na vyučování, procvičování učiva formou zábavných her apod., v případě zpracování domácích úkolů s přihlédnutím k názoru rodičů
- získávání doplňujících poznatků (vycházky, čtení knih a časopisů, poslechová činnost, účast na kulturních akcích

Činnost školní družiny tedy obsahuje prvky aktivit relaxačních, kompenzačních, socializačních, seberealizačních, preventivních i formativních.

3.4 Materiální a personální podmínky

Je zřejmé, že k tak širokému záběru činností, které poskytují nebo měly by poskytovat školní družiny, je nezbytné mít kvalitní zázemí, a to předpokládá poměrně vysoké finanční nároky na jejich provoz. Vedle vhodných a přiměřeně velkých prostor (stanoveny jsou 2 m² na dítě), které by měly být vybaveny zařízením umožňujícím alespoň částečnou variabilitu, aby bylo možno vyhovět měnícím se požadavkům, měly by tu být k dispozici různé stavebnice, společenské hry, sportovní náčiní, potřeby pro výtvarné či jiné rukodělné aktivity, ale také jednoduché hudební nástroje, knihy a časopisy, audiovizuální technika, případně počítač, samozřejmostí by měla být možnost využívání hřiště ke sportovním i jiným aktivitám. Zde je na zřizovateli, aby zajistil dostatek finančních prostředků na provoz družiny; časté jsou i případy, kdy sama družina si dokázala získat sponzory, kteří na její vybavení přispěli.

K tomu, aby družina skutečně fungovala kýženým způsobem, je nezbytně zapotřebí zajistit kvalifikované pracovníky. Vychovatel školní družiny je pedagogickým pracovníkem a jako takového ho vymezuje zákon č. 563/2004 Sb. (Zákon o pedagogických pracovnících)⁷. Dle tohoto zákona se vychovatelem může stát absolvent středního, vyššího odborného nebo vysokoškolského studijního programu v oblasti pedagogických věd, vychovatelství a speciální nebo sociální pedagogiky. Měli by tedy mít základní znalosti z oboru psychologie, zážitkové pedagogiky, sociální pedagogiky, vývojové psychologie a psychologie dítěte mladšího školního věku.

Vedle požadovaného vzdělání by měli mít i dobré organizační schopnosti a osobnostní předpoklady pro výkon funkce vychovatelů - empatii, potřebnou míru tolerance, schopnost navázat s dětmi partnerský vztah, dokázat děti motivovat, zaujmout a patřičným způsobem je i ocenit. Vychovatel v družině by měl umět nabídnout žákům širokou škálu aktivit a pružně reagovat na jejich potřeby.

⁷ Zákon č. 563/2004 Sb. *Zákon o pedagogických pracovnících a o změně některých zákonů* [online]. ©2017 [cit. 21. 2. 2017]. Dostupné z: <https://www.zakonyprolidi.cz/cs/2004-561#cast8>

3.5 Společenská poptávka

Je evidentní, že zřizování a zajišťování provozu školních družin je přímo závislé na společenské poptávce, na zájmu rodičů umístit dítě do tohoto typu zařízení. Zájem o školní družinu bývá vyšší ve velkých městech, kde především zaměstnaní rodiče dětí mladšího školního věku mají starost o jejich bezpečnost v době, kdy je sami nemohou mít pod dohledem. Školní družina je v daném ohledu považována za instituci, která tuto otázku spolehlivě řeší. Požadavky na zřízení družiny jsou ale vznášeny i v menších obcích, odkud musejí rodiče za prací často dojíždět.

Zkušenost ukazuje, že rodiče při potřebě zařadit dítě do školní družiny mají prvořadě na mysli bezpečnost dítěte, zajištění dohledu, který jim sami poskytnout nemohou. Ve fázi prvních kontaktů si často ani neuvědomují, že družina jejich dětem nabízí mnohem víc, a často se to rodiče dozvídají až od dítěte, které jim o svém pobytu v družině vypráví.

„Víte, já jsem jako dítě taky musela chodit do družiny, ale to se nedá s dneškem srovnat. Občas jsme šli všichni na procházku, pěkně ve dvojstupu, ale většinou jsme museli sedět ve třídě a družinářka mezitím pokečovala se svou kolegyní a směrem k nám jenom tu a tam houkla, ať jsme potichu, jinak že dostaneme poznámku. Byla to hrozná otrava a všichni jsme tam chodili neradi. A teď se nestačím divit, naši oba kluci družinu milují a kolikrát se jim ani nechce domů... (Matka dvou chlapců z družiny - 7 a 9 let)“⁸

⁸ HÁJEK, Bedřich a Jiřina PÁVKOVÁ. *Školní družina*. 3., aktualiz. vyd. Praha: Portál, 2011. ISBN 978-80-7367-900-2, s.72

4. Legislativní ukotvení

Zákon č. 561/2004 Sb., školský zákon, § 111, odst. 1:

„Zájmové vzdělávání poskytuje účastníkům naplnění volného času zájmovou činností se zaměřením na různé oblasti. Zájmové vzdělávání se uskutečňuje ve školských zařízeních pro zájmové vzdělávání, zejména ve střediscích volného času, školních družinách a školních klubech.“⁹

Toto zákonné ustanovení doplňuje a rozvádí Vyhláška Ministerstva školství, mládeže a tělovýchovy ČR č. 74/2005 Sb., o zájmovém vzdělávání, která stanovuje jeho účastníky a formy. Školní družina je zde definována jako poskytovatel zájmového vzdělávání žákům škol, umožňuje odpočinkové činnosti a přípravu na vyučování. Přednostně je určena pro žáky 1. stupně základních škol. Vyhláška dále stanovuje účastníky zájmového vzdělávání, jeho formy, jakož i organizaci činnosti zařízení; stanoví zařazení účastníků do oddělení, maximální počet žáků v oddělení aj. Zároveň jsou vymezeny podmínky pro stanovení úplaty ve družině.

Dalším závazným předpisem je Metodický pokyn MŠMT č. 17 749/2002-51¹⁰ k postavení, organizaci a činnosti školních družin, který v úvodu konstatuje, že školní družina je základním článkem zařízení výuky mimo vyučování, a dále charakterizuje jednotlivé funkce, které školní družina plní. Stanovuje organizaci školních družin, jejich činnosti, prostředí, v němž družina pracuje, způsob vedení pedagogické dokumentace i zpracování plánu činnosti družiny. Metodický pokyn zároveň určuje vzájemné vztahy školy a školní družiny.

⁹ Zákon č. 561/2004 Sb. *Zákon o předškolním, základním, středním, vyšším odborném a jiném vzdělávání (školský zákon), §111, odstavec 1.* [online]. ©2017 [cit. 23. 2. 2017].

Dostupné z: <https://www.zakonyprolidi.cz/cs/2004-561#cast8>

¹⁰ MŠMT, *Metodický pokyn k postavení, organizaci a činnosti školních družin* [online]. ©2017 [cit. 14. 1. 2017]. Dostupné z: <http://www.msmt.cz/mladez/metodicky-pokyn-k-postaveni-organizaci-a-cinnosti-skolnich-druzin>

5. Kurikulární dokumenty

„Mění se koncepce i samo výchovně-vzdělávací působení škol i školských zařízení. Kurikulární přístup ke vzdělání se nevyhýbá ani družinám. Pro školní vyučování byla vydána řada dokumentů, programů, metodických pokynů i příruček. Školní družiny (ŠD) zůstaly na pokraji zájmu, byť základnímu mimoškolnímu působení v družinách rodiče přikládají stále větší význam i v souvislosti s otázkami prevence sociálně patologických jevů.“¹¹

Pokud je cílem této práce zjistit postavení školní družiny ve výchovně-vzdělávacím systému, je třeba vymezit a přiblížit zásadní dokumenty, které určují směry a obsahy činností v této oblasti, a to od hierarchicky nejvýše postavených předpisů až po konkrétní práci s dětmi na úrovni družiny. Následně je nutno porovnat, zda jsou tyto dokumenty provázány a zda lze v praxi hovořit o kontinuálním, vzájemně provázaném procesu.

Tabulka č. 1: Schéma kurikulárních dokumentů ČR

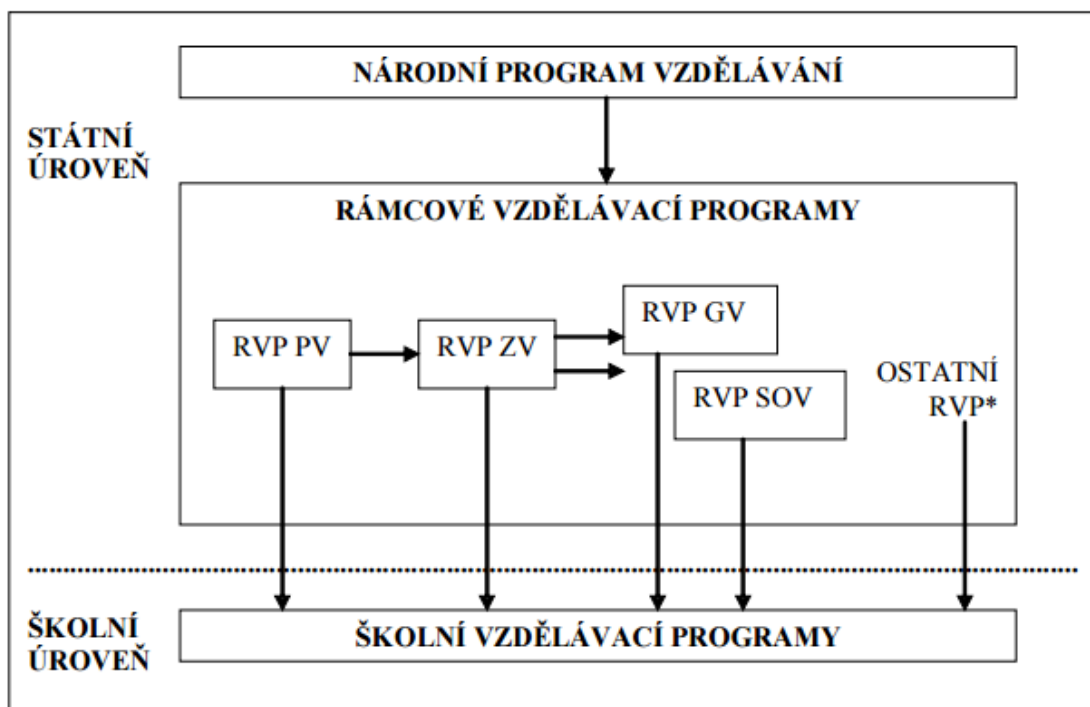

¹¹ HÁJEK, Bedřich. *Jak vytvořit vzdělávací program pro školní družiny*. Praha: Portál, 2007. ISBN 978-80-7367-233-1, s. 10

5.1 Národní vzdělávací program

Národní vzdělávací program (dále jen NVP) je závazný dokument pro vzdělávací soustavu České republiky, vydávaný Ministerstvem školství, mládeže a tělovýchovy (dále jen MŠMT), schvalovaný vládou a parlamentem. Vymezuje hlavní oblasti, obsahy vzdělávání a prostředky nezbytné k dosažení stanovených cílů. Reaguje na potřeby společnosti v oblasti výchovy a vzdělávání a určuje základní směry procesu vzdělávání a výchovy.

5.2 Rámcový vzdělávací program

Rámcový vzdělávací program (dále jen RVP) je vydáván MŠMT pro každý specifický obor vzdělávání a je závazným dokumentem pro tvorbu školních vzdělávacích programů.

5.2.1 Rámcový vzdělávací program pro základní vzdělávání

Pro oblast, kterou se zabýváme, je podstatný rámcový vzdělávací program pro základní vzdělávání; doplnkově může sloužit také rámcový vzdělávací program pro předškolní vzdělávání.

RVP základního vzdělávání obsahuje jeho vymezení v systému kurikulárních dokumentů, pojetí a cíle základního vzdělávání a klíčové kompetence. V další části se obsáhle zabývá jednotlivými vzdělávacími oblastmi a průřezovými tématy, a v následující části se zabývá vzděláváním žáků se speciálními vzdělávacími potřebami.

RVP základního vzdělávání zároveň stanoví zásady pro zpracování školního vzdělávacího programu.

„Rámcový vzdělávací program pro základní vzdělávání stanovuje již připomenuté kompetence pro školní výuku. Při výchovné práci v družině na ně v základních principech navazujeme, ale rozšiřujeme je o kompetence k trávení volného času.“¹²

¹² HÁJEK, Bedřich. *Jak vytvořit vzdělávací program pro školní družiny*. Praha: Portál, 2007. ISBN 978-80-7367-233-1, s. 21

5.3 Školní vzdělávací program

Školní vzdělávací program (dále jen ŠVP) je v souladu s výše uvedenými dokumenty, NVP a RVP, vychází z jejich cílů a rozpracovává je na konkrétní podmínky realizace ve školách a školských zařízeních. V souladu se školským zákonem jej podle zásad RVP zpracovává každá škola realizující základní vzdělávání. ŠVP vychází z konkrétních vzdělávacích záměrů a zaměřuje se na aktuální potřeby a možnosti školy i žáků, i na oprávněné požadavky rodičů nebo zákonných zástupců dětí. Zohledňuje postavení školy v daném regionu.

Za zpracování ŠVP zodpovídá ředitel školy nebo školského zařízení a po projednání se školskou radou jej vydává jako závazný předpis. ŠVP musí být zpřístupněn veřejnosti, aby měla možnost se s jeho obsahem seznámit.

Struktura a obsah jednotlivých částí ŠVP:

- identifikační údaje
- charakteristika školy a školního vzdělávacího programu
- učební plán
- učební osnovy
- hodnocení žáků a autoevaluace školy

5.4 Školní vzdělávací program školní družiny

Školní družina (dále jen ŠD) jako specifická součást procesu výchovy a vzdělávání vychází při stanovení svého programu cílů z výše uvedených dokumentů, a to s přihlédnutím k podmínkám a možnostem zabezpečení jednotlivých činností. Program činnosti ŠD je zásadně navazující na hierarchicky výše postavené dokumenty, rozvíjí je a zajišťuje jejich realizaci řadou konkrétních výchovně-vzdělávacích a zájmových činností, přičemž usiluje o jejich pestrost a přitažlivost. Konkrétně reaguje na aktuální společenskou potřebu a poptávku po tomto druhu služby.

Protože pro školská zařízení, tedy i školní družiny, nebyl přímo vydán závazný rámcový vzdělávací program, řídí se jeho vypracování § 5 školského zákona. Školní vzdělávací

program pro školní družiny by měl tedy obsahovat zejména tyto části:

- konkrétní cíle vzdělávání
- formy a obsah
- časový plán
- materiální podmínky
- personální podmínky
- ekonomické podmínky
- zajištění bezpečnosti a ochrany zdraví
- podmínky pro činnost žáků se speciálními vzdělávacími potřebami.

Dodržení těchto podmínek je mimo jiné předmětem výzkumné části této práce.

„Tvorba ŠVP ŠD je projevem pedagogické autonomie, a má tedy své přednosti, ovšem ty se mohou uplatnit jedině tehdy, budou-li ke koncipování i realizaci přistupovat všichni zúčastnění skutečně aktivně a dodrží-li podmínky čínorodé spolupráce.“¹³

Vzdělávací program školní družiny tedy stojí vedle vzdělávacího programu školy, ideálně je partnerským dokumentem, a protože družina je doplňkovou činností školy, doplňuje její program cíle stanovené školním programem

5.5 Vnitřní řád školní družiny

Tento řád vydává ředitel školy. Vnitřní řád školní družiny upravuje povinnosti a práva žáků a jejich zákonných zástupců a pravidla vzájemných vztahů s pedagogickými pracovníky, upravuje provoz a vnitřní režim zařízení a další podmínky, nutné pro řádný provoz družiny ve smyslu příslušných závazných předpisů. Vnitřní řád musí být zveřejněn na veřejně přístupném místě, aby se s ním všichni dotčení účastníci měli možnost seznámit.

¹³ HÁJEK, Bedřich. *Jak vytvořit vzdělávací program pro školní družiny*. Praha: Portál, 2007. ISBN 978-80-7367-233-1, s. 7

6. Výzkumné cíle

K dosažení hlavního i dílčích cílů průzkumu jsem analyzoval dokumenty dvaceti školních družin.

Při mapování dokumentů bylo zjištěno, že až na několik málo výjimek sledované vzorky školních vzdělávacích programů shodně zahrnovaly jak některé základní kategorie rámcového vzdělávacího programu, tak i školského zákona a dalších příslušných předpisů. To se týká

- klíčových kompetencí
- vzdělávacích oblastí (obsah vzdělávání)
- cílů vzdělávání a jejich formy.

Vzhledem k tomu nebyly tyto kategorie do výzkumu zahrnuty, jelikož by shrnutí v této části prakticky o ničem nevyovídaly – výsledky by byly shodné.

Výzkum jsem tedy zaměřil na ty tematické části dokumentů, které byly ve zkoumaných vzorcích obsaženy v rozdílné frekvenci. Šlo zejména o vyjádření prvků evaluace, o odkaz na školní vzdělávací programy, na specifické vzdělávací potřeby žáků apod. Podrobně budou tyto prvky vymezeny při stanovení proměnných a kódů.

Za zásadní přínos tohoto průzkumu bych považoval vyhodnocení skutečnosti, na jaké úrovni je ve sledovaných programech obsaženo vzájemné propojení školy a družiny. Družina jakožto doplňkové zařízení základní školy by v ideálním případě měla vycházet ze školního programu a specificky jej rozvíjet.

6.1 Hlavní cíl a dílčí cíle

Jak již bylo uvedeno, hlavním výzkumným cílem je analyzovat obsah sledovaných školních vzdělávacích programů školní družiny jako samostatného, plnohodnotného a závazného dokumentu.

Dílčí cíle práce byli vymezeny následovně:

- a) Zjistit, zda analyzované školní vzdělávací programy družin doplňují nebo navazují na školní vzdělávací programy škol
- b) Zjistit, zda sledované ŠVP družin uvádí své materiální, personální a ekonomické podmínky
- c) Zjistit, zda zkoumané ŠVP družin uvádějí informace o zájmových činnostech, probíhajících ve školní družině
- d) Zjistit, zda se analyzované ŠVP družin zabývají nebo odkazují na jiné dokumenty s nimi související
- e) Zjistit, zda sledované ŠVP družin splňují obsahové požadavky dané zákonem/vyhláškami

6.2 Výzkumné otázky

Ke stanoveným cílům byly stanoveny konkrétní výzkumné otázky:

- ad a)** Navazují analyzované školní programy družiny na školní vzdělávací programy školy, jejíž jsou součástí?
- ad b)** Zmiňují sledované ŠVP družiny své materiální, personální a ekonomické podmínky?
- ad c)** Uvádějí analyzované ŠVP družiny konkrétní zájmové činnosti realizované v rámci družiny? Uvádějí dlouhodobý/roční plán činnosti?
- ad d)** Odkazují zkoumané ŠVP družiny na rámcové vzdělávací programy? Odkazují na své vnitřní řády? Vymezují se v rámci legislativních dokumentů?
- ad e)** Splňují analyzované ŠVP družiny a obsahové požadavky, které stanovuje zákon a příslušné vyhlášky?

6.3 Výzkumná metoda

Jak už bylo několikrát zmíněno výše, zvolenou metodou výzkumu je obsahová analýza dokumentů. Tato metoda se jeví jako nejúčinnější a současně jako jediná, pokud ovšem nebereme v potaz množství pojetí a druhů obsahové analýzy.

Shodné znaky obsahové analýzy, které uvádí většina autorů, nám pomůže shrnout Průcha s Walterovou a Marešem, kteří tuto analýzu uvádějí jako systematické vyhledávání společných prvků sdělení a vyhodnocení obsahových prvků:

„Termín má dva významy:

1. Výzkumná metoda zaměřená na identifikaci, porovnávání a vyhodnocování obsahových prvků textů i neverbálních komunikátorů. V pedagogickém výzkumu se často používá při analýze dokumentů, výpovědi informantů aj.

2. V obecnějším smyslu jakékoli vyhodnocování informací týkajících se určitého tématu, např. poznatků publikovaných k určité problematice.“¹⁴

Autoři se zde neshodují v otázce, zda obsahová analýza patří do skupiny kvalitativních, kvantitativních, či kombinovaných metod výzkumu. Například Disman¹⁵ řadí obsahovou analýzu ke kvantitativnímu výzkumu, zdůrazňuje její široké využití pro výzkum a nutnost definovat kvantitativní jednotky, ve kterých bude měření probíhat.

V této práci, kdy si postup analýzy modifikujeme dle potřeby výzkumu, by bylo možno obsahovou analýzu hodnotit jako výzkum kvantitativní. Bylo stanoveno několik proměnných, na nichž se projeví přítomnost či nepřítomnost sledovaných obsahových prvků.

¹⁴ PRŮCHA, Jan, WALTEROVÁ, Eliška a MAREŠ, Jiří. *Pedagogický slovník*. 7., aktualiz. a rozš. vyd. Praha: Portál, 2013. ISBN 978-80-262-0403-9, s. 177

¹⁵ DISMAN, Miroslav. *Jak se vyrábí sociologická znalost: příručka pro uživatele*. 3. vyd. Praha: Karolinum, 2000. ISBN 80-246-0139-7, s. 168

6.3.1 Postup analýzy a výzkumný vzorek

Základními kroky analýzy byl výběr vzorků a jejich zevrubné prostudování. Na základě získaných informací bylo následně možno stanovit kategorie, které budou sledovány, a cíle, kterých chceme dosáhnout. K jednotlivým člům byly vytvořeny výzkumné otázky, jejichž zodpovězením by se dospělo ke splnění hlavního i dílčích cílů průzkumu. K otázkám byly vymezeny proměnné a k nim vytvořeno kódování. Tyto kroky vedly k sumarizaci výsledků a k jejich následnému vyhodnocení.

Analýze bylo podrobena dvacet vzorků, tedy dvacet školních vzdělávacích programů školních družin. Při jejich výběru jsem dbal na to, aby byly zastoupeny družiny ve větších i menších městech či obcích, na jejich územní rozložení i na skutečnost, zda jejich dokumenty byly aktualizovány dle nově přijatých právních předpisů.

6.4 Stanovení proměnných

Analýza byla zaměřena na ty části obsahu sledovaných dokumentů, které byly schopny vyjádřit míru kvality vztahů mezi programem školy a družiny, a zároveň i zapracování popisu podmínek fungování družiny. Zkoumána byla také formální stránka dokumentů, uvedení konkrétních činností a jejich dlouhodobost, na odkazy na související dokumenty a v neposlední řadě na splnění zákonných obsahových požadavků. Šlo o určení celkem 15 proměnných, a to:

- P1 - identifikační údaje školy
 - 1 – obsahují
 - 2 – neobsahují

Tato proměnná zjistí, zdali zkoumané dokumenty obsahují identifikační údaje školy, v jejímž rámci pracuje školní družina; je to jeden ze znaků formální úrovně dokumentu.

- P2 - přehled obsahu dokumentu

- 1 – je uveden

- 2 – není uvedené

Stejně jako první proměnná, i přehled obsahu ukazuje na formální úroveň dokumentu a stručně charakterizuje jeho strukturu.

- P3 - odkaz na školní vzdělávací program školy

- 1 – odkazuje

- 2 – neodkazuje

Přítomnost tohoto odkazu vypovídá o kontinuitě práce školy a školní družiny; družina školní program specifickým způsobem dotváří a rozvíjí.

- P4 - materiální podmínky družiny

- 1 – jsou uvedeny

- 2 – nejsou uvedeny

- 3 – údaje jsou nejasné, neúplné

Zahrnutí těchto podmínek je nutné pro řádný provoz školní družiny, pro naplňování potřeb účastníků družiny (využívání vnitřních i venkovních prostor, vybavení tříd, pomůcky pro sportovní i jinou zájmovou činnost aj.)

- P5 - personální podmínky družiny

- 1 – jsou uvedeny

- 2 – nejsou uvedeny

- 3 – jsou nejasné, neúplné

Tyto podmínky určují počet pracovníků školní družiny, stanovení vedoucí vychovatelky a vymezení její agendy, požadavky na kvalifikaci pracovníků a jejich dosažené vzdělání, na jejich zaměření směrem ke specifickým zájmovým činnostem i na jejich další vzdělávání

- P6 - úplata za školní družinu

- 1 – je uvedena

- 2 – není uvedena

Dle platných předpisů je nutno uvádět ve školních vzdělávacích programech pro školní družinu výši úplaty za zařazení žáka do družiny, i způsob její platby.

- P7 - spolupráce s rodiči

- 1 – uvedena

- 2 – neuvedena

Spolupráce vychovatelů školní družiny s rodiči je stále důležitější a současným trendem je její posilování s cílem dosáhnout vyšší účasti rodiny na životě školy a školní družiny.

- P8 - speciální vzdělávací potřeby žáků

- 1 – jsou obsaženy

- 2 – nejsou obsaženy

V návaznosti na aktuální právní předpisy, kdy je kladen důraz na proces inkluze, je nutno přihlídnout k těmto potřebám.

- P9 - konkrétní zájmové činnosti v rámci družiny

- 1 – jsou zmíněny

- 2 – nejsou zmíněny

Zájmové činnosti tvoří převážnou část času dětí stráveného ve školní družině; tato proměnná nám ukazuje, zdali analyzované dokumenty věnují pozornost konkrétním zájmovým činnostem realizovaným družinou.

- P10 - dlouhodobý/roční plán činnosti družiny

- 1 - je součástí dokumentu

- 2 – není součástí dokumentu

Jde o rámcové stanovení koncepce činnosti družiny na období školního roku, které může být podle potřeb a podmínek aktualizováno.

- P11 – evaluace

- 1 – je uvedena

- 2 – není uvedena

Evaluace přispívá k optimalizaci chodu družiny, akceptuje momentální poptávku po zájmových činnostech. Vychovatelé tak v rámci možností mohou přizpůsobit dlouhodobý plán činnosti aktuálním potřebám. Lze sem zahrnout i supervize, které přispívají k vyjasnění a odstranění eventuálních problémů, možnost získávání zpětné vazby jak ze strany rodičů a dětí, tak ze strany pedagogického sboru školy, apod.

- P12 - odkaz na rámcový vzdělávací program základního nebo předškolního vzdělávání

1 – je uveden

2 - není uveden

RVP ZV není pro programy školních družin závazný, nicméně z něj mohou čerpat při tvorbě vlastních programů, stejně tak jako z rámcového vzdělávacího programu pro předškolní vzdělávání.

- P13 - odkaz na vnitřní řád školní družiny

1 - je přítomen

2 – není přítomen

Vnitřní řády školní družiny konkretizují základní práva a povinnosti žáků a jejich zákonných zástupců, obsahují informace o provozu zařízení a bezpečnosti a ochrany zdraví.

- P14 - odkaz na legislativu

1 – existuje

2 – neexistuje

Školní vzdělávací programy i programy družin se opírají o platné zákonné předpisy a tato skutečnost by měla být z dokumentů zřejmá.

- P15 - splnění základních obsahových požadavků zákona/vyhlášek

1 – spíše ano

2 – spíše ne

Posouzení, zda sledované dokumenty celkově splňují náležitosti, stanovené příslušnými právními předpisy.

7. Sumarizace a komentáře k sumarizaci

V této části práce vyhodnotíme získané výsledky nejprve jednotlivých proměnných a následně výsledky porovnání dokumentů.

7.1 Hodnocení proměnných

P1 – identifikační údaje školy

Tabulka č. 2: proměnná 1

P1	2	2	1	1	1	1	1	2	1	1	2	1	2	1	1	1	1	2	1	2
-----------	---	---	---	---	---	---	---	---	---	---	---	---	---	---	---	---	---	---	---	---

1 – 13x 2 – 7x

Požadovaná úroveň dokumentu nebyla naplněna v 7 případech. Jde přitom o jeden ze zásadních údajů, nutných k případnému ověřování identifikace zařízení.

P2 – přehled obsahu dokumentu

Tabulka č. 3: proměnná 2

P2	2	1	1	1	1	1	1	2	1	1	2	2	2	1	1	2	2	2	1	1
-----------	---	---	---	---	---	---	---	---	---	---	---	---	---	---	---	---	---	---	---	---

1 – 12x 2 – 8x

Výsledek indikuje poměrně vysoký počet dokumentů (8 z 20), které nerespektují základní formální požadavky. Nepřítomnost obsahu má negativní vliv na přehlednost dokumentu a jeho vizuální stránku, ztěžuje orientaci v něm.

P3 – odkaz na ŠVP školy

Tabulka č. 4: proměnná 3

P3	2	2	1	1	1	2	2	2	1	2	2	2	2	2	2	2	1	2	1
-----------	---	---	---	---	---	---	---	---	---	---	---	---	---	---	---	---	---	---	---

1 – 6x 2 – 14x

I když program činnosti družin by se měl zásadně opírat o školní vzdělávací program, vycházet z něj a specificky jej rozvíjet, přineslo srovnání programů družin dosti překvapivý výsledek, když ve 14 případech z 20 nebyl ŠVP zmíněn. Lze jen doufat, že jde o pouhé administrativní opomenutí, ne o fakt, že programy na sebe nenavazují nebo se nerespektují.

P4 – materiální podmínky družiny

Tabulka č. 5: proměnná 4

P4	2	1	1	1	1	1	1	3	1	1	1	1	1	1	2	1	2	1	1	2
-----------	---	---	---	---	---	---	---	---	---	---	---	---	---	---	---	---	---	---	---	---

1 – 15x 2 – 4x 3 – 1x

Většina (75 %) programů určitým způsobem popisuje materiální podmínky, které jsou jim poskytovány. I tak je zarážející, že čtyři analyzované programy neměly tento důležitý údaj do dokumentu zahrnut, ačkoliv jde opět o jednu ze zásadních položek.

P5 – personální podmínky družiny

Tabulka č. 6: proměnná 5

P5	3	1	1	1	1	1	3	1	3	2	1	2	1	2	1	2	2	2	1	3
-----------	---	---	---	---	---	---	---	---	---	---	---	---	---	---	---	---	---	---	---	---

1 - 10x 2 – 6x 3 – 4x

Podobně jako u předchozí proměnné, i zde se průzkumem objevily zásadní nedostatky. Je zarážející, že pouze jedna polovina programů tyto podmínky popsala ve vyhovujícím

rozsahu, ve čtyřech případech byl zaznamenán nedostatečně a v 6 případech zcela chyběl. Přitom na tomto údati by mělo zvlášť záležet právě nyní, kdy novelizací zákona o pedagogických pracovnících byly změněny požadavky také na úroveň vzdělání vychovatelů školních družin.

P6 – úplata za školní družinu

Tabulka č. 7: proměnná 6

P6	1	2	1	1	1	1	1	1	1	2	2	1	1	2	1	2	2	2	2	1	1
-----------	---	---	---	---	---	---	---	---	---	---	---	---	---	---	---	---	---	---	---	---	---

1 – 12x 2 – 8x

Vzhledem k tomu, že výše úplaty a způsob její úhrady musí ředitel školy ze zákona stanovit a prokazatelně s ní seznámit rodičovskou veřejnost, měla by být zásadně uvedena ve všech dokumentech, které se provozu školy a družiny týkají. Pokud 8 z 20 družin tento údaj ve svém programu nevedlo, patrně byla v těchto případech považována za postačující skutečnost, že výše platby za pobyt ve družině byl zveřejněn jiným způsobem (např. na webových stránkách školy, informačními letáčky, na nástěnce školy nebo prostřednictvím třídních schůzek).

P7 – spolupráce s rodiči

Tabulka č. 8: proměnná 7

P7	2	2	1	2	1	1	2	1	1	2	2	2	2	2	1	2	1	2	2	1
-----------	---	---	---	---	---	---	---	---	---	---	---	---	---	---	---	---	---	---	---	---

1 – 8x 2 – 12x

Opět zjištěný nedostatek, přičemž právě zde se předpokládá, že bude v dokumentu obsažen. Pracovníci družin spolupracují s rodiči dětí na různých úrovních (konzultace, setkání na třídních schůzkách), ale spolupráce se dá i dále rozvést např. účastí rodičů na akcích školy a družiny, přítomnost a aktivní účast rodičů na činnostech školní družiny, případná sponzorská podpora apod. Právě proto by bylo žádoucí tuto oblast v dokumentu popsat.

P8 – speciální vzdělávací potřeby

Tabulka č. 9: proměnná 8

P8	2	2	1	1	1	2	1	1	1	1	1	2	2	1	1	1	2	1	1	1
-----------	---	---	---	---	---	---	---	---	---	---	---	---	---	---	---	---	---	---	---	---

1 – 14x 2 – 6x

Zahrnuto v převážné většině sledovaných dokumentů a zaměřeno v souladu s aktuální potřebou reagovat na proces inkluze. Tento bod se týká jak specifických potřeb znevýhodněných žáků, tak i žáků mimořádně nadaných a talentovaných. Průběžně je věnována zvláštní pozornost motivaci a poskytování individuální pomoci, nabízeny jsou doplňkové aktivity pro rozvoj dětí.

P9 – konkrétní zájmové činnosti v rámci družiny

Tabulka č. 10: proměnná 9

P9	1	1	1	1	1	1	2	1	1	1	1	2	1	1	1	1	1	1	1	2
-----------	---	---	---	---	---	---	---	---	---	---	---	---	---	---	---	---	---	---	---	---

1 – 17x 2 – 3x

Převážná většina sledovaných programů uvádí jak okruhy nabízených zájmových činností (sportovně – pohybové aktivity, výtvarné, hudební a dramatické, aktivity zaměřené na rozvoj manuální zručnosti žáků, sběratelské a čtenářské skupiny apod.), tak i podrobný rozpis a konkretizaci této nabídky. Ve třech případech pak dokument pouze konstatoval, že zájmové činnosti budou nabízeny, ale podrobněji se tím nezabýval. Uvedení konkrétní nabídky zájmových aktivit je přitom považováno za velmi důležité, neboť představuje převážnou část náplně času, stráveného dětmi v družině.

P10 – dlouhodobý/roční plán činnosti družiny

Tabulka č. 11: proměnná 10

P10	1	1	2	1	2	2	1	1	1	1	2	1	2	2	2	1	1	2	2	2
------------	---	---	---	---	---	---	---	---	---	---	---	---	---	---	---	---	---	---	---	---

1 – **10x** 2 – **10x**

Tyto plány jsou povinně zpracovány v jiné dokumentaci školní družiny (v třídních knihách družiny), avšak uvedení tohoto plánu ve školním vzdělávacím programu družiny napomáhá přehlednosti a časovému rozložení nabízených zájmových činností. Je tedy vhodné mít tyto plány v dokumentu uvedeny, je to vítáno i z pohledu rodičovské veřejnosti.

P11 – evaluace

Tabulka č. 12: proměnná 11

P11	2	1	2	2	1	1	1	1	1	2	2	2	1	1	1	2	2	2	2	2
------------	---	---	---	---	---	---	---	---	---	---	---	---	---	---	---	---	---	---	---	---

1 – **9x** 2 – **11x**

Tato oblast je určena vnitřní činnosti družiny, jejím pedagogickým pracovníkům. Dává jim prostor k vyjasnění a zlepšení činnosti uvnitř kolektivu, k reflexi vlastní výchovně-vzdělávací činnosti, a to jak formou autoevaluace, kterou si sami vychovatelé pro sebe zpracovávají, tak i skupinovou formou, například v rámci metodických sdružení, hospitací vedoucích pracovníků nebo supervize.

P12 – odkaz na rámcový vzdělávací program základního nebo předškolního vzdělávání

Tabulka č. 13: proměnná 12

P12	2	1	2	2	2	2	1	2	2	2	2	2	2	1	2	2	2	1	2	2
------------	---	---	---	---	---	---	---	---	---	---	---	---	---	---	---	---	---	---	---	---

1 – 4x 2 – 16x

Ačkoliv všechny posuzované dokumenty z rámcových vzdělávacích programů ve svých určitých částech vycházejí, bohužel se na ně přímo neodkazují. Základní směry uvedených RVP by měly být v dokumentech explicitně vyjádřeny, aby tak byla zřejmá návaznost kurikulárních dokumentů.

P13 – odkaz na vnitřní řád školní družiny

Tabulka č. 14: proměnná 13

P13	1	2	2	1	2	1	1	1	2	2	1	1	2	1	1	1	1	2	1	2
------------	---	---	---	---	---	---	---	---	---	---	---	---	---	---	---	---	---	---	---	---

1 – 12x 2 – 8x

Vnitřní řád družiny je v podstatě provozní předpis a jeho zpracování je ze zákona povinné a odkaz na něj by měl být v každém případě v dokumentu uveden. Ve 12 případech byly některé údaje z vnitřního řádu v dokumentu přímo uvedeny, nebo na řád bylo v příslušné části explicitně odkázáno. V 8 případech se však text dokumentu vnitřním řádem družiny vůbec nezabýval.

P14 – odkaz na legislativu

Tabulka č. 15: proměnná 14

P14	2	2	1	2	1	2	1	1	2	2	2	1	1	2	2	1	2	2	1	2
------------	---	---	---	---	---	---	---	---	---	---	---	---	---	---	---	---	---	---	---	---

1 – 8x 2 - 12x

Podobně jako u rámcových vzdělávacích programů (viz P12), na které by mělo být v

zájmu zdůraznění jejich návaznosti poukázáno, měla by být zmíněny i příslušné právní předpisy.

P15 - splnění základních obsahových požadavků zákona/vyhlášek

Tabulka č. 16: proměnná 15

P15	2	1	1	1	1	1	1	1	2	2	1	2	2	2	2	2	2	1	1
------------	---	---	---	---	---	---	---	---	---	---	---	---	---	---	---	---	---	---	---

1 – 10x 2 – 10x

Tato proměnná vyjadřuje míru naplnění obsahu, vymezeného přímo souvisejícími právními předpisy. Jde zejména o tyto podmínky: uvést cíle, délku, formu nebo obsah vzdělávání, popis účastníků, přijímání a ukončování docházky, podmínky bezpečnosti práce, ochrany zdraví, hygienické podmínky a v neposlední řadě podmínky psychosociálního bezpečí. Každý z analyzovaných dokumentů sice tyto požadavky do určité míry naplňuje, avšak nenašel se ani jeden, který by je naplňoval zcela. Proto nebyla tato proměnná jako jediná nakódována absolutně (ano – ne).

7.2 Hodnocení dokumentů

V této kapitole budeme hodnotit úroveň zpracování jednotlivých dokumentů podrobených analýze, a pro přehlednost připojujeme znázornění výsledků v podobě jednoduchých grafů.

Svislá osa grafu reprezentuje kódované proměnné, sloupce na vodorovné ose grafu vyjadřují:

1. sloupec (fialový) – indikace počtu pozitivně hodnocených proměnných (hodnoceno jako naprosto vyhovující)
2. sloupec (modrý) – indikace počtu negativně hodnocených proměnných (hodnoceno jako nevyhovující)
3. sloupec (zelený) – indikace počtu neutrálně hodnocených proměnných, nelze jednoznačně posoudit. V případě, kdy v grafu chybí zelený sloupec, je na jeho místě nula. Krátké slovní hodnocení jednotlivých dokumentů je zaměřeno výhradně na zjištěné nedostatky, aby bylo zřejmé, v čem jeho zpracovatelé nejvíce chybovali.

Analyzovaný dokument č. 1:

4x hodnoceno pozitivně, **10x** negativně, **1x** neutrálně. Tento dokument nesplňuje zejména formální požadavky, požadavky na vymezení podmínek fungování, ani neodkazuje na kurikulární a legislativní předpisy.

Analyzovaný dokument č. 2:

8x hodnoceno pozitivně, **7x** negativně, **0x** neutrálně.

V obsahu tohoto dokumentu chyběly identifikační údaje, odkaz na ŠVP školy, informace o úplatě, o spolupráci s rodiči a speciálních vzdělávacích potřebách.

Analyzovaný dokument č. 3:

11x hodnoceno pozitivně, **4x** negativně, **0x** neutrálně.

V obsahu chyběl dlouhodobý plán činnosti, způsob a formy evaluace, dále odkaz za příslušné rámcové vzdělávací programy a na vnitřní řád družiny.

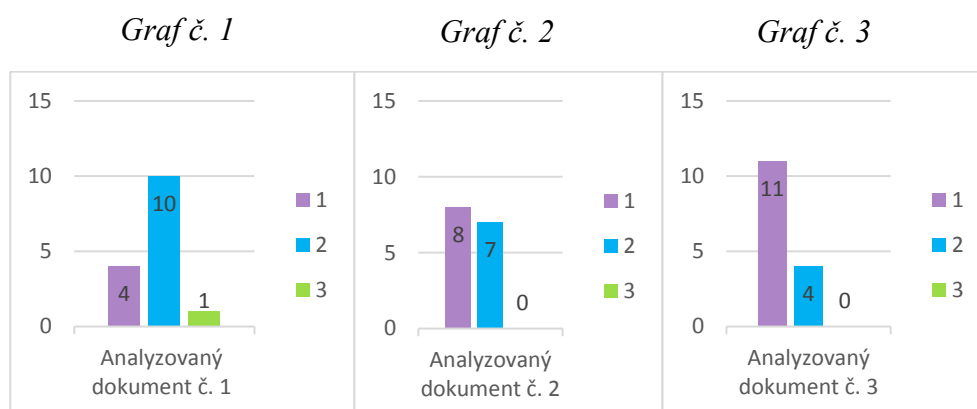

Analyzovaný dokument č. 4:

11x hodnoceno pozitivně, **4x** negativně, **0x** neutrálně.

V dokumentu chyběly informace o formách spolupráce s rodiči žáků, údaje o evaluaci, přímé odkazy na rámcové vzdělávací programy a související právní předpisy.

Analyzovaný dokument č. 5:

12x hodnoceno pozitivně, **3x** negativně, **0x** neutrálně.

Nejlépe zpracovaný dokument ze všech posuzovaných, chyběl pouze dlouhodobý plán, odkaz na rámcový vzdělávací program a vnitřní řád družiny.

Analyzovaný dokument č. 6:

10x hodnoceno pozitivně, **5x** negativně, **0x** neutrálně.

Není zahrnut odkaz na ŠVP školy, rovněž tak na rámcové vzdělávací programy a legislativu, nejsou uvedeny speciální vzdělávací potřeby a chybí dlouhodobý plán činnosti.

Graf č. 4

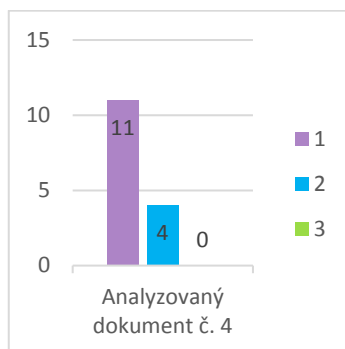

Graf č. 5

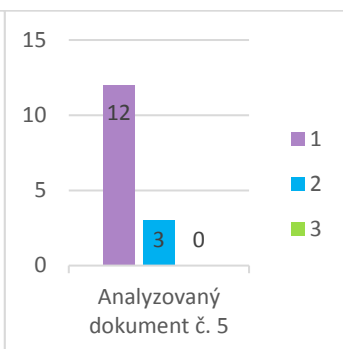

Graf č. 6

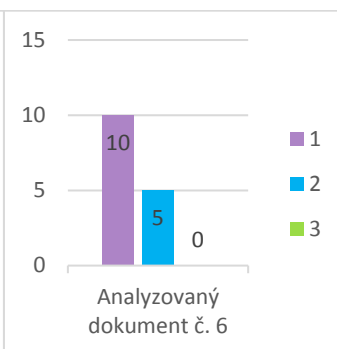

Analyzovaný dokument č. 7:

11 x hodnoceno pozitivně, **3x** negativně, **1x** neutrálně.

Není uveden odkaz na ŠVP školy, forma spolupráce s rodiči a vytyčení konkrétních zájmových činností. Částečně nejasným způsobem byly popsány personální podmínky.

Analyzovaný dokument č. 8:

10x hodnoceno pozitivně, **4x** negativně, **1x** neutrálně.

Neuvedeny identifikační údaje školy a obsah dokumentu, odkaz na ŠVP školy a rámcové programy. Neuceleně byly popsány materiální podmínky družiny.

Analyzovaný dokument č. 9:

10x hodnoceno pozitivně, **4x** negativně, **1x** neutrálně.

Není uvedena úplata za služby družiny, odkazy na rámcové vzdělávací programy, vnitřní řád družiny a legislativní dokumenty. Neúplně byly popsány personální podmínky zařízení.

Graf č. 7

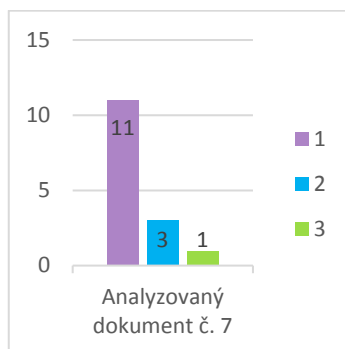

Graf č. 8

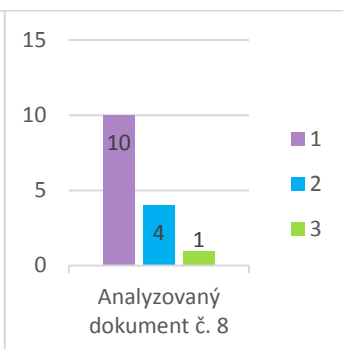

Graf č. 9

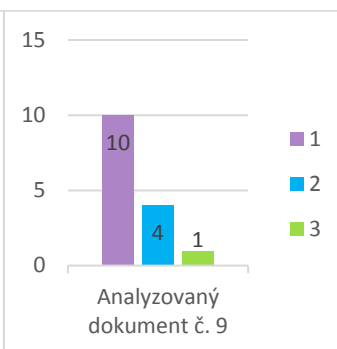

Analyzovaný dokument č. 10:

6x hodnoceno pozitivně, **9x** negativně, **0x** neutrálně.

Zde převažuje negativní hodnocení – v obsahu chybí charakteristika vzdělávacího programu školy, popsání personálních podmínek, určení úplaty za služby družiny a spolupráce s rodiči, způsob evaluace, uvedeny nejsou ani požadované odkazy na rámcové vzdělávací programy, vnitřní řád ŠD a legislativu. Dokument nevyhovuje ani obsahovým požadavkům příslušných právních předpisů.

Analyzovaný dokument č. 11:

7x hodnoceno pozitivně, **8x** negativně, **0x** neutrálně.

Neuvedeny identifikační údaje a obsah dokumentu, odkaz za ŠVP, na rámcové vzdělávací programy a na legislativní dokumenty, není popsána forma spolupráce s rodiči. Není zařazen dlouhodobý roční plán zájmových činností ani formy evaluace.

Analyzovaný dokument č. 12:

6x hodnoceno pozitivně, **9x** negativně, **0x** neutrálně.

Méně přehledný dokument - chybí obsah, personální podmínky a forma spolupráce s rodiči, nejsou uvedeny speciální vzdělávací potřeby a přehled konkrétních realizovaných zájmových činností, evaluace. I zde chybí odkazy na ŠVP školy a rámcové vzdělávací programy. Nenaplnuje obsahové požadavky příslušných právních předpisů.

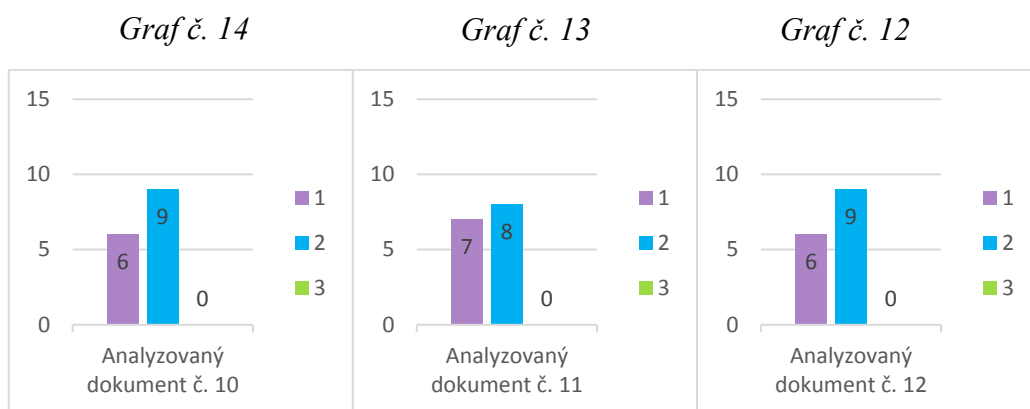

Analyzovaný dokument č. 13:

5x hodnoceno pozitivně, **10x** negativně, **0x** neutrálně.

Zpracování tohoto dokumentu zřejmě nebyla věnována příslušná pozornost – chybí identifikační údaje a přehled obsahu, není uvedena výše úplaty za služby družiny, spolupráce s rodiči, speciální vzdělávací potřeby. Chybí dlouhodobý plán zájmové činnosti, jakož i odkazy na ŠVP školy, rámcové vzdělávací programy a vnitřní řád ŠD. Naplněny nejsou ani obsahové požadavky příslušných právních předpisů.

Analyzovaný dokument č. 14:

9x hodnoceno pozitivně, **6x** negativně, **0x** neutrálně.

Přes poměrně vysoký počet pozitivních hodnocení dokument bohužel postrádá některé ze stěžejních témat – odkaz na ŠVP školy, personální podmínky fungování družiny, dlouhodobý plán činnosti, rovněž zde chybí odkaz na legislativní předpisy a celkově spíše nesplňuje obsahové požadavky právních dokumentů.

Analyzovaný dokument č. 15:

8x hodnoceno pozitivně, **7x** negativně, **0x** neutrálně.

Neuvedeny materiální podmínky pro fungování družiny, úplata za její služby, dlouhodobý plán zájmových činností, odkazy na ŠVP školy, rámcové vzdělávací programy a legislativu, nejsou splněny ani její obsahové požadavky.

Graf č. 13

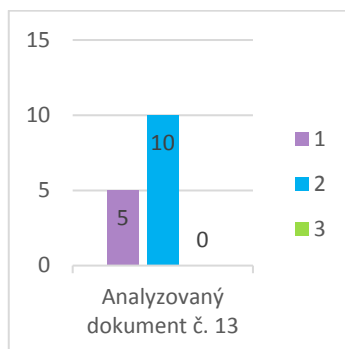

Graf č. 14

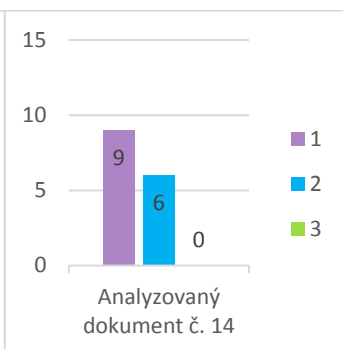

Graf č. 15

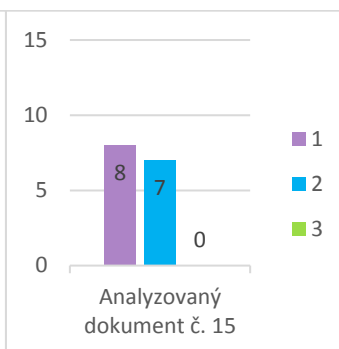

Analyzovaný dokument č. 16:

7x hodnoceno pozitivně, **8x** negativně, **0x** neutrálně.

Chybí obsah dokumentu, popis materiálních podmínek družiny, údaje o výši úplaty, formy spolupráce s rodiči, způsoby evaluace. Nejsou zařazeny odkazy na ŠVP školy a rámcové vzdělávací programy. Ani zde nejsou naplněny obsahové požadavky závazných právních norem.

Analyzovaný dokument č. 17:

5x hodnoceno pozitivně, **10** negativně, **0x** neutrálně.

Jak z rozboru vyplývá, tento dokument měl pouze jednu třetinu pozitivně vyhodnocených proměnných, což vypovídá o nepřilíš odpovědném přístupu k jeho zpracování. Chybí zde většina klíčových údajů a témat.

Analyzovaný dokument č. 18:

5x hodnoceno pozitivně, **10x** negativně, **0x** neutrálně.

Tento dokument sice správně odkazuje na ŠVP školy a rámcové vzdělávací programy, ale bohužel nezařadil úvodní identifikační údaje a přehled obsahu, nepopisuje materiální podmínky, výši úplaty, spolupráci s rodiči, neuvádí dlouhodobý plán zájmové činnosti, evaluaci, odkaz na vnitřní řád a legislativní dokumenty.

Graf č. 16

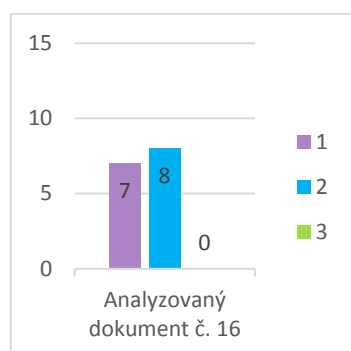

Graf č. 17

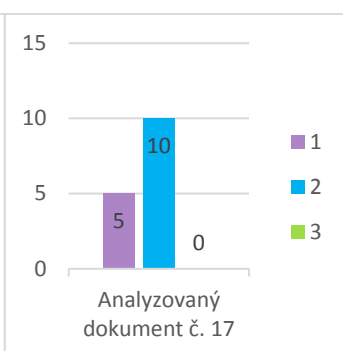

Graf č. 18

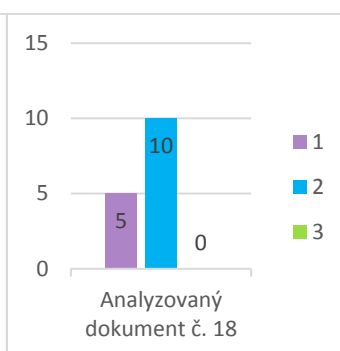

Analyzovaný dokument č. 19:

10x hodnoceno pozitivně, **5x** negativně, **0x** neutrálně.

Opačná situace ve srovnání s dokumentem č. 18, kdy v tomto dokumentu nejsou uvedeny odkazy na ŠVP školy a rámcové vzdělávací programy, ale zbývající část je zpracována kvalitně.

Analyzovaný dokument č. 20:

6x hodnoceno pozitivně, **8x** negativně, **1x** neutrálně.

Dokument postrádá identifikační údaje, konkrétní zájmové činnosti i jejich dlouhodobý plán, způsoby evaluace, neuvádí odkazy jak na rámcové vzdělávací programy, tak na vnitřní řád ŠD a na legislativní dokumenty. Uvedeny nejsou ani materiální podmínky a personální podmínky jsou popsány nejasným způsobem.

Graf č. 19

Graf č. 20

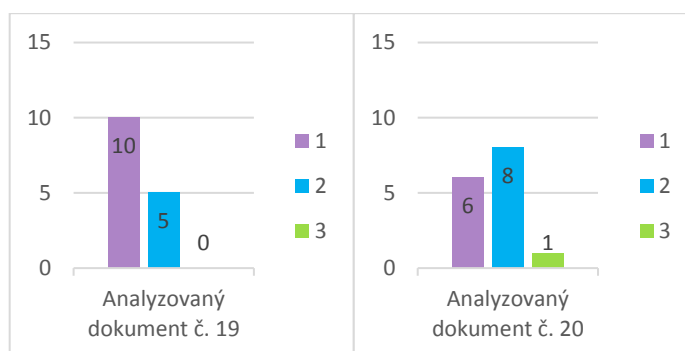

7.3 Celkový přehled výsledků výzkumu

Jak z celkového přehledu vyplývá, nejčastější nedostatkem analyzovaných dokumentů se projevil u proměnné 12 (odkaz na rámcové vzdělávací programy základního a předškolního vzdělávání – tento údaj chyběl v 16 dokumentech).

U proměnné 3 (návaznost na ŠVP školy) bylo konstatováno 14 negativních zpracování; opět se zde vytrácí poukaz na provázanost práce a působení školy a školní družiny.

Proměnná 14 (odkaz na legislativu) a proměnná 7 (spolupráce rodiny) nebyla popsána ve 12 dokumentech; proměnná 11 (evaluace) nebyla zaznamenána v 11 případech. U proměnné 15 (splnění základních obsahových požadavků zákona/vyhlášek) a u proměnné 10 (dlouhodobý roční plán činnosti družiny) bylo konstatována její nepřítomnost v 10 případech.

V důsledku těchto opomenutí se vytrácí poukaz na provázanost práce subjektů zúčastněných na výchovně-vzdělávacím procesu, a to zejména u dvou prvních proměnných.

Kvalita zpracování se naopak projevila u proměnné 9 (konkrétní zájmové činnosti v rámci družiny) – uvedena v 17 dokumentech, u proměnné 4 (materiální podmínky družiny) – zahrnuto v 15 případech, u proměnné 8 (speciální vzdělávací potřeby žáků) – ve 14 případech. Můžeme tedy konstatovat, že převážná část dokumentů se spíše zaměřovala na vlastní konkrétní činnost zařízení a pokrytí jeho potřeb.

8. Vyhodnocení výzkumu z hlediska dosažení jednotlivých cílů

8.1 Vyhodnocení hlavního výzkumného cíle

Hlavním výzkumným cílem bylo analyzovat obsah sledovaných školních vzdělávacích programů školní družiny jako samostatného, plnohodnotného a závazného dokumentu.

Pomocí zvolené výzkumné metody – obsahové analýzy – bylo podrobně zkoumáno a vzájemně porovnáno 20 dokumentů, tedy školních vzdělávacích programů ŠD. Na základě zevrubného prostudování všech vzorků bylo stanoveno 15 proměnných, které odpovídaly výzkumným cílům.

Výsledky výzkumu nasvědčují tomu, že zpracování předmětných dokumentů nebyl a věnována plná pozornost v celé šíři požadovaného záměru. Domnívám se tedy, že tyto dokumenty lze z hlediska jejich funkčnosti a praktického uplatňování považovat za samostatné, plnohodnotné i závazné, avšak obsahují nedostatky rázu spíše administrativního. Jak vyplývá z provedeného rozboru, zaměřují se družiny v tomto dokumentu více na praktickou část své činnosti – na nabízené okruhy zájmových aktivit, na materiální podmínky, na speciální vzdělávací potřeby, bezpečnost a ochranu zdraví, hygienické podmínky. Důraz je kladen na vytváření příznivého psychosociálního klimatu ve družinách s přihlédnutím k potřebám jedinců, na včasné předcházení sociálně patologickým jevům. Je zřejmé, že autoři dokumentů mají na mysli především tyto aspekty, zatímco potřeba uvádět v dokumentech jejich provázanost s dalším kurikulárními dokumenty pro ně nepředstavuje prioritu.

→**Hlavní cíl výzkumu byl provedenou analýzou splněn.**

8.2 Vyhodnocení dílčích výzkumných cílů

Pomocí zodpovězení stanovených výzkumných otázek se nám podařilo dosáhnout k nim vytyčených dílčích cílů.

Prvním dílčím cílem bylo zjistit, zda analyzované školní vzdělávací programy družin doplňují nebo navazují na školní vzdělávací programy škol.

Zjištění: I když ve 14 analyzovaných vzorcích chyběl explicitní odkaz na ŠVP školy, obsahovaly i tyto vzorky návaznost na vzdělávací program školy ve svých konkrétních

činnostech; to se dalo vyčíst z uváděných oblastí vzdělávání, které jsou u žáků v družině rozvíjeny a navazují na přímou výuku.

→**První dílčí cíl byl splněn.**

Druhým dílčím cílem bylo zjistit, zda sledované ŠVP družin uvádějí své materiální, personální a ekonomické podmínky.

Zjištění: materiální podmínky byly uvedeny v 15 případech, personální podmínky v 10 případech a údaje o úplatě za služby poskytované družinou ve 12 případech. Uvádění těchto údajů, které slouží k praktického zajištění chodu školní družiny, by měla být věnována větší pozornost.

→**Druhý dílčí cíl byl splněn.**

Třetím dílčím cílem bylo zjistit, zda zkoumané ŠVP družin uvádějí informace o zájmových činnostech probíhajících ve školní družině. K k tomuto cíli byly stanoveny dvě výzkumné otázky, a to: zda jsou uvedeny konkrétní zájmové činnosti a zda je uveden dlouhodobý/roční plán.

Zjištění: Konkrétní zájmové činnosti byly uvedeny v 17 sledovaných dokumentech, dlouhodobý/ roční plán v 10 případech. Zahrnutí těchto činností je také popsáním praktické činnosti a fungování družiny a převážná většina dokumentů je uvádí, ale v celé polovině dokumentů už nejsou začleněny do dlouhodobého nebo celoročního plánu činností.

→**Třetí dílčí cíl byl splněn.**

Čtvrtým dílčím cílem bylo zjistit, zda se analyzované ŠVP družin zabývají nebo odkazují na jiné dokumenty s nimi související. Výzkumné otázky k tomuto cíli byly tyto: Odkazují zkoumané ŠVP družin na rámcové vzdělávací programy? Odkazují na své vnitřní řády? Vymezení se v rámci legislativních dokumentů?

Zjištění: Konkrétní odkaz na rámcové vzdělávací případy byl zaznamenán ve 4 případech. Na vnitřní řády družin přímo odkazovalo 12 zkoumaných vzorků. Vymezení v rámci legislativních dokumentů bylo zjištěno 8x.

→**Čtvrtý dílčí cíl byl splněn.**

Pátým dílčím cílem bylo zjistit, zda sledované ŠVP družin splňují obsahové požadavky dané zákonem a příslušnými vyhláškami.

Zjištění: V 10 případech ano, v 10 případech ne.

→**Pátý dílčí cíl byl splněn.**

Závěr

Ve své práci jsem se zaměřil na postavení školních družin jako samostatných entit v rámci výchovně-vzdělávacího systému, na to, zda jsou skutečně plnohodnotnými partnery školy, jejíž činnost specifickým způsobem doplňují a rozvíjejí. Toto téma mě osobně velmi zajímalo, protože pracuji jako vychovatel školní družiny a často se setkávám s různým vnímáním postavení a funkce školní družiny jak ze strany rodičů, dětí, tak i pedagogického sboru a vedení školy.

Vzhledem k rozsahu práce a ke svým možnostem výzkumu vztahujícímu se k uvedenému tématu jsem zvolil studium dokumentů, týkajících se školní družiny, a jejich obsah podrobil analýze. Prvořadě jsem se věnoval prostudování kurikulárních dokumentů a související odborné literatury, a současně jsem shromažďoval podklady pro výzkum. Stanovil jsem si hlavní i dílčí cíle výzkumu, kterých chci dosáhnout, a zvolil odpovídající metodu výzkumu.

Následné sumarizování výsledků výzkumu mi přineslo řadu zajímavých zjištění. Očekával jsem například, že dokument budou v převažujícím počtu přímo odkazovat na legislativní předpisy a na kurikulární dokumenty vyšší úrovně. To se nepotvrdilo, ale je nutno podotknout, že družiny z těchto materiálů čerpají, zejména pak z rámcového vzdělávacího programu pro základní vzdělávání, tedy programu jim přímo nadřazeného a fakticky nejbližšího. Vyzdvihnout ale na druhou stranu lze skutečnost, že se autoři téměř ve všech analyzovaných dokumentech zaměřují na svou přímou činnost s dětmi při jejich pobytu ve školní družině, na vytvoření žádoucích materiálních i psychosociálních podmínek v družině, na širokou nabídku zájmových aktivit a jejich propojení se školní výukou. Lze plně chápat a v konečném smyslu i ocenit tuto jejich snahu, která je skutečným a podstatným přínosem při naplňování zásadního poslání školních družin.

Kriticky lze posoudit formální zpracování a výslednou podobu zkoumaných dokumentů. Bylo zřejmé, že některé družiny se vytváření těchto svých programů věnovaly s plným nasazením a výsledek jejich snaze odpovídal, na druhé straně bylo možno zaznamenat, že v jiných případech považovali příslušní autoři nutnost vytvoření tohoto dokumentu spíše za nepříjemnou administrativní povinnost.

Mám-li zhodnotit přínos této své práce a provedeného výzkumného šetření, musím uvést, že jde o první výzkum, který tuto oblast mapuje. Jeho zjištění nasvědčují řadě nedostatků, více či méně závažných, které by jistě měly být odstraněny. Určitě by k tomu napomohla lepší úroveň spolupráce mezi školou a družinou, která by se jistě kvalitativně promítla do tvorby jak školního, tak družinového vzdělávacího programu. Školní družiny si tuto pozornost, která by jim jistě přinesla i oprávněný pocit vzájemného respektovaného partnerství, plně zaslouží.

Použité zdroje

1. HÁJEK, Bedřich. *Děti, vedoucí, volný čas*:. Ilustroval Jana WIENEROVÁ. Praha: IDM MŠMT, 2004. ISBN 80-86784-06-1
2. *Strategie celoživotního učení ČR*. Praha: Ministerstvo školství, mládeže a tělovýchovy, c2007. ISBN 978-80-254-2218-2
3. PRŮCHA, Jan, WALTEROVÁ Eliška, MAREŠ Jiří. *Pedagogický slovník*. 7., aktualiz. a rozš. vyd. Praha: Portál, 2013. ISBN 978-80-262-0403-9
4. HÁJEK, Bedřich a Jiřina PÁVKOVÁ. *Školní družina*. 3., aktualiz. vyd. Praha: Portál, 2011. ISBN 978-80-7367-900-2
5. MŠMT. *Školní družiny* [online]. ©2017 [cit. 27. 2. 2017]. Dostupné z: <http://www.msmt.cz/mladez/skolni-druziny>
6. Zákon č. 563/2004 Sb. *Zákon o pedagogických pracovnících a o změně některých zákonů* [online]. ©2017 [cit. 21. 2. 2017]. Dostupné z: <https://www.zakonyprolidi.cz/cs/2004-561#cast8>
7. Zákon č. 561/2004 Sb. *Zákon o předškolním, základním, středním, vyšším odborném a jiném vzdělávání (školský zákon), §111, odstavec 1*. [online]. ©2017 [cit. 23. 2. 2017]. Dostupné z: <https://www.zakonyprolidi.cz/cs/2004-561#cast8>
8. MŠMT, *Metodický pokyn k postavení, organizaci a činnosti školních družin* [online]. ©2017 [cit. 14. 1. 2017]. Dostupné z: <http://www.msmt.cz/mladez/metodicky-pokyn-k-postaveni-organizaci-a-cinnosti-skolnich-druzin>
9. HÁJEK, Bedřich. *Jak vytvořit vzdělávací program pro školní družiny*. Praha: Portál, 2007. ISBN 978-80-7367-233-1
10. DISMAN, Miroslav. *Jak se vyrábí sociologická znalost: příručka pro uživatele*. 3. vyd. Praha: Karolinum, 2000. ISBN 80-246-0139-7
11. PÁVKOVÁ, Jiřina. *Pedagogika volného času*. V Praze: Univerzita Karlova, Pedagogická fakulta, 2014. ISBN 978-80-7290-666-6

Seznam tabulek

- Tabulka č. 1: *schéma kurikulárních dokumentů ČR*
- Tabulka č. 2: *proměnná 1*
- Tabulka č. 3: *proměnná 2*
- Tabulka č. 4: *proměnná 3*
- Tabulka č. 5: *proměnná 4*
- Tabulka č. 6: *proměnná 5*
- Tabulka č. 7: *proměnná 6*
- Tabulka č. 8: *proměnná 7*
- Tabulka č. 9: *proměnná 8*
- Tabulka č. 10: *proměnná 9*
- Tabulka č. 11: *proměnná 10*
- Tabulka č. 12: *proměnná 11*
- Tabulka č. 13: *proměnná 12*
- Tabulka č. 14: *proměnná 13*
- Tabulka č. 15: *proměnná 14*
- Tabulka č. 16: *proměnná 15*

Seznam grafů

- Graf č. 1: *analyzovaný dokument č. 1*
- Graf č. 2: *analyzovaný dokument č. 2*
- Graf č. 3: *analyzovaný dokument č. 3*
- Graf č. 4: *analyzovaný dokument č. 4*
- Graf č. 5: *analyzovaný dokument č. 5*
- Graf č. 6: *analyzovaný dokument č. 6*
- Graf č. 7: *analyzovaný dokument č. 7*
- Graf č. 8: *analyzovaný dokument č. 8*
- Graf č. 9: *analyzovaný dokument č. 9*
- Graf č. 10: *analyzovaný dokument č. 10*
- Graf č. 11: *analyzovaný dokument č. 11*
- Graf č. 12: *analyzovaný dokument č. 12*
- Graf č. 13: *analyzovaný dokument č. 13*
- Graf č. 14: *analyzovaný dokument č. 14*
- Graf č. 15: *analyzovaný dokument č. 15*

Přílohy:

Příloha A : celkový přehled výsledků výzkumu

	1	2	3	4	5	6	7	8	9	10	11	12	13	14	15	16	17	18	19	20
P1	2	2	1	1	1	1	1	2	1	1	2	1	2	1	1	1	1	2	1	2
P2	2	1	1	1	1	1	1	2	1	1	2	2	2	1	1	2	2	2	1	1
P3	2	2	1	1	1	2	2	2	1	2	2	2	2	2	2	2	2	1	2	1
P4	2	1	1	1	1	1	1	3	1	1	1	1	1	1	2	1	2	1	1	2
P5	3	1	1	1	1	1	3	1	3	2	1	2	1	2	1	2	2	2	1	3
P6	1	2	1	1	1	1	1	1	2	2	1	1	2	1	2	2	2	2	1	1
P7	2	2	1	2	1	1	2	1	1	2	2	2	2	2	1	2	1	2	2	1
P8	2	2	1	1	1	2	1	1	1	1	1	2	2	1	1	1	2	1	1	1
P9	1	1	1	1	1	1	2	1	1	1	1	2	1	1	1	1	1	1	1	2
P10	1	1	2	1	2	2	1	1	1	1	2	1	2	2	2	1	1	2	2	2
P11	2	1	2	2	1	1	1	1	1	2	2	2	1	1	1	2	2	2	2	2
P12	2	1	2	2	2	2	1	2	2	2	2	2	2	1	2	2	2	1	2	2
P13	1	2	2	1	2	1	1	1	2	2	1	1	2	1	1	1	1	2	1	2
P14	2	2	1	2	1	2	1	1	2	2	2	1	1	2	2	1	2	2	1	2
P15	2	1	1	1	1	1	1	1	2	2	1	2	2	2	2	2	2	2	1	1

